

T.C
SAKARYA ÜNİVERSİTESİ
SOSYAL BİLİMLER ENSTİTÜSÜ

**KELAM İLMİ AÇISINDAN YERLİ VE YABANCI
TURİSTLERİN OKÜLİSTİK İNANÇLARA
YAKLAŞIMININ DEĞERLENDİRİLMESİ
(ULUDAĞ SARIALAN BÖLGESİ ÖRNEĞİ)**

YÜKSEK LİSANS TEZİ

Ahmet KÖSE

**Enstitü Anabilim Dalı : Temel İslami Bilimler
Enstitü Bilim Dalı : Kelam**

Tez Danışmanı: Doç. Dr. Ramazan BİÇER

AĞUSTOS 2008

T.C.
SAKARYA ÜNİVERSİTESİ
SOSYAL BİLİMLER ENSTİTÜSÜ

KELAM İLMİ AÇISINDAN YERLİ VE YABANCI
TURİSTLERİN OKÜLİSTİK İNANÇLARA
YAKLAŞIMININ DEĞERLENDİRİLMESİ
(ULUDAĞ SARIALAN BÖLGESİ ÖRNEĞİ)

YÜKSEK LİSANS TEZİ

Ahmet KÖSE

Enstitü Anabilim Dalı : Temel İslâm Bilimleri
Enstitü Bilim Dalı : Kelam

Bu tez 28 / 08/2008 tarihinde aşağıdaki jüri tarafından oy birliği ile kabul edilmiştir.

Doç. Dr. Ramazan BİCER



Kabul

Red

Düzeltme

Doç. Dr. Abdülvahid İMAMOĞLU



Kabul

Red

Düzeltme

Doç. Dr. Halil İbrahim BULUT



Kabul

Red

Düzeltme

BEYAN

Bu tezin yazılmasında bilimsel ahlak kurallarına uyulduğunu, başkalarının eserlerinden yararlanılması durumunda bilimsel normlara uygun olarak atıfta bulunulduğunu, kullanılan verilerde herhangi bir tahrifat yapılmadığını, tezin herhangi bir kısmının bu üniversite veya başka bir üniversitedeki başka bir tez çalışması olarak sunulmadığını beyan ederim.

AHMET KÖSE

28.08.2008

ÖNSÖZ

Uludağ Sarıalan Bölgesine Gelen Yerli-Yabancı Turistlerin Okülistik İnançlarının Değerlendirilmesi(Uludağ Sarıalan Örneği) başlıklı alan çalışmamızda, günümüz insanların okülistik inançlarını tespit etmeye çalıştık.

İnsanlık tarihiyle birlikte var olan bilinmeyene ve geleceğe merak, modern insanın da ciddi anlamda ilgi alanına girmektedir. Bu konuda din, millet, ırk ve ülke fark etmemektedir. Ancak zaman ve zeminin etkisiyle aynı konular farklı şekillerde ve değişik üsluplarla ifade edilmektedir. Burada yerelliğin önemli bir etkisi vardır. Bu nedenle çalışmamızda, görev mahallimiz olan ve yoğun turist ilgisine mazhar olan Uludağ'daki yerli ve yabancı turistlerin benzer konulardaki eğilimlerini gün yüzüne çıkarmaya gayret gösterdik.

Bir alan araştırması olan çalışmamızda, anket usulü kullanılmış ve SPS verilerine göre değerlendirme yapılmıştır. Elde edilen sonuçlar da Kelam ilmi doğrultusunda yorumlanmıştır.

Fal, astroloji gibi okülistik konular insani tarihsel bir realite olmakla birlikte, İslam düşünürlerinin gaybı bilmeye yönelik bu tutumun inanç açısından tevhidî zedeleyeceği düşüncesiyle, probleme olumlu yaklaşmadıkları görülmektedir. Nitekim Kur'an bu tür inançların varlığını beyan etmekle birlikte, inanç boyutu bağlamında değerlendirmesini yapmıştır.

Çalışmanın, tarihsel süreçte insanların okülistik konulara inanç boyutunda bir değişim olup olmadığını sorgulamak amacıyla tarihin önemli evrelerindeki inanç verileri ele alınmış, farklı dinlerin bu probleme yaklaşımı tespit edilmeye çalışılmıştır. Konunun İslam dini açısından inanç alanına girip girmediği sorgulanmıştır.

Bu tezin konusunun tespitinden itibaren çalışmalarımın her safhasında görüş ve tavsiyelerinden istifade ettiğim, tezin tamamlanmasında büyük payı olan tez danışmanım Doç. Dr. Ramazan Biçer'e teşekkürlerimi sunuyorum. Ayrıca çalışmam esnasında büyük fedakârlıklara katlanan eşime ve anneme de teşekkür ediyorum.

AHMET KÖSE

28.08.2008

İÇİNDEKİLER

KISALTMALAR.....	v
TABLO LİSTESİ.....	vi
ŞEKİL LİSTESİ.....	xiii
ÖZET.....	xvi
SUMMARY.....	xvii
GİRİŞ.....	1
BÖLÜM 1 : ARAŞTIRMANIN TEORİK ÇERÇEVESİ.....	6
1.1. Geçmişten günümüze Uludağ Sarıalan.....	6
1.2. Okülistik İnançlar.....	7
1.2.1 Okültizm nedir?.....	7
1.3. Yaygın Olan Okülistik İnançlar.....	8
1.3.1.Büyü	8
1.3.2.Büyü İle Sihir Arasındaki Fark.....	8
1.3.3.Büyü Çeşitleri.....	9
1.3.3.1. Sempatik Büyü.....	9
1.3.3.2. Ak Büyü.....	10
1.3.3.3. Kara Büyü.....	11
1.3.3.4. Aktif Büyü.....	12
1.3.3.5. Pasif Büyü.....	12
1.4. Büyü İle İlgili Kaynaklarda Büyü Yapıldığı İddia Edilen Konular.....	12

1.5. Büyü Tarihi.....	14
1.5.1. Mezopotamya’da Büyü	14
1.5.2. Eski Mısır’da Büyü.....	15
1.5.3. Babilde Büyü.....	16
1.5.4. Hindistan’da Büyü.....	16
1.5.5. Eski Çin’de Büyü.....	16
1.5.6. Eski Japon’larda Büyü.....	17
1.5.7. Eski İran’da Büyü.....	17
1.5.8. Eski Yunan’da Büyü.....	18
1.5.9. Eski Roma’da Büyü.....	18
1.5.10. Keldeliler’de Büyü.....	18
1.5.11. Türk Topluluklarında Büyü.....	19
1.6. İlahi Dinlerde Büyü.....	20
1.6.1. Yahudilik’te Büyü.....	20
1.6.2. Hıristiyanlık’ta Büyü.....	21
1.6.3 İslamiyet’te Büyü	22
1.7. Fal	30
1.7.1. Fal Türleri.....	31
1.7.2. Fal tarihi.....	34
1.7.3. Eski Mısır’da Fal.....	34
1.7.4. Keldeliler’de Fal.....	35
1.7.5. Mezopotomya’da Fal.....	35
1.7.6. Babil’de Fal.....	36

1.7.7. Hitit'te Fal.....	36
1.7.8. Eski Çin'de Fal.....	36
1.7.9. Hindistan'da Fal.....	37
1.7.10. Japonya'da Fal.....	37
1.7.11. Tibet'te Fal.....	37
1.7.12. Türk Topluluklarında Fal.....	38
1.7.13. İslam Öncesi Arap Toplumunda Fal.....	39
1.7.14. Yunan'da Fal	39
1.7.15. Eski Roma'da Fal.....	40
1.8. İlahi Dinlerde Fal.....	40
1.8.1. Yahudilik'te Fal.....	40
1.8.2. Hıristiyanlık'ta Fal.....	41
1.8.3. İslamiyet'te Fal.....	41
1.9. Astroloji.....	47
1.9.1. Astrolojinin Tarihi.....	48
1.9.2. Mezopotamya ve Astrolojinin Temelleri.....	48
1.9.3. Kaldeliler'de Astroloji.....	50
1.9.4. Eski Yunanda Astroloji.....	51
1.9.5. Astrolojinin Önemi Kaybetmesi.....	51
1.9.6. Astrolojinin Tekrar Önemi Kazanması.....	51
1.9.7. Modern Astroloji.....	52
1.10. İlahi Dinlerde Astroloji.....	52
1.10.1. Yahudilik'te Astroloji.....	52

1.10.2. Hıristiyanlık'ta Astroloji.....	53
1.10.3. İslamiyet'te Astroloji.....	54
BÖLÜM 2: BULGULAR VE YORUMLARI.....	64
2.1. Deneklerin Demografik Özelliklerine İlişkin Bulgular.....	64
2.2. Deneklerin Dini İnançlarına İlişkin Bulgular.....	63
2.3. Deneklerin Fal İle İlgili Düşüncelerine İlişkin Bulgular.....	78
2.4. Deneklerin Büyü İle İlgili Düşüncelerine İlişkin Bulgular.....	82
2.5. Deneklerin Astroloji ile İlgili Düşüncelerine İlişkin Bulgular.....	95
2.6. Deneklerin Nitelikleri ve Dini Tutumları İle Büyü, Fal ve Astrolojiye İnanma Durumları Arasındaki İlişkiler ve Yorumlar.....	99
2.7. Deneklerin Yerli-Yabancı Olma Durumuna Göre Bulgular ve Yorumları.....	118
SONUÇ VE DEĞERLENDİRME.....	136
KAYNAKÇA.....	139
EK.....	144
ÖZGEÇMİŞ.....	149

KISALTMALAR

- (A.S) : Aleyhisselam
B. : Bin, İbn
BKZ. : Bak, bakınız
C : Cild
D.İ.A :Diyamet Vakfı İslam Ansiklopedisi
HZ : Hazret-i
M.E.B : Milli Eğitim Bakanlıđı
M.Ü : Marmara Üniversitesi
S. : Sayfa
(S.A.V.) :Sallallahü aleyhi ve selem
S.Ü. : Sakarya Üniversitesi

TABLO LİSTESİ

Tablo 1 : Ankete Katılanların Cinsiyete Göre Dağılımı.....	64
Tablo 2 : Ankete Katılanların Yaşlarına göre Dağılımı.....	65
Tablo 3 : Ankete Katılanların Medeni Durumlarına Göre Dağılımı.....	66
Tablo 4: Ankete Katılanların Dini Eğitim Durumlarına Göre Dağılımı.....	67
Tablo 5 : Ankete Katılanların Mesleklerine Göre Dağılımı.....	68
Tablo 6 : Ankete Katılanların Aile Reislerinin Mesleğine göre Dağılımı.....	69
Tablo 7 : Ankete Katılanların Ülkelerine Göre Dağılımları.....	69
Tablo 8 : Ankete Katılanların Yerli-Yabancı Turist Olma Durumuna Göre Dağılımları.....	70
Tablo 9 : Ankete Katılanların Almış Oldukları Din Eğitimlerine Göre Dağılımları.....	71
Tablo 10 : Ankete Katılanların Dindarlık Durumlarına Göre Dağılımları.....	72
Tablo 11 : Ankete Katılanların İman Esaslarına İnanma Durumuna Göre Dağılımları.....	73
Tablo 12 : Ankete Katılanların Vakit Namazı Kılma Durumlarına Göre Dağılımları.....	74
Tablo 13 : Ankete Katılanların Teravih Namazı Kılma Durumlarına Göre Dağılımları.....	75
Tablo 14 : Ankete Katılanların Ramazan Orucunu Tutmalarına Göre Dağılımları.....	76
Tablo 15 : Ankete Katılanların Kur'an Okuma Sıklığına Göre Dağılımları.....	76
Tablo 16 : Ankete Katılanların Hacc'a Gitme Durumlarına Göre Dağılımları.....	77

Tablo 17 : Ankete Katılanların Fala İnanma Durumlarına Göre	
Dağılımları.....	78
Tablo 18 : Ankete Katılanların Baktırdıkları Fal Türüne Göre	
Dağılımları.....	79
Tablo 19 : Ankete Katılanların Fala Baktırma Sıklıklarına Göre	
Dağılımları.....	80
Tablo 20 : Ankete Katılanların Fal Baktırmayı Dini İnançlarıyla Bağdaştırma	
Durumlarına Göre Dağılımları.....	81
Tablo 21 : Ankete Katılanların Büyüye İnanma Durumlarına Göre	
Dağılımları.....	82
Tablo 22 : Ankete Katılanların Büyü ve Fal Gibi Konuların Dini Hükümünü Bilme	
Durumlarına Göre Dağılımı.....	83
Tablo 23 : Ankete Katılanların Alın Yazısına İlişkin Düşüncelerine Göre	
Dağılımları.....	84
Tablo 24 : Ankete Katılanların Deneklerin Herhangi Bir Hastalıklarının Tedavisi İçin	
Büyücüye Veya Falcıya Başvurma Durumlarına Göre Dağılımları.....	84
Tablo 25 : Ankete Katılanların Hangi Hastalıklarının Tedavisi İçin Büyücüye Veya	
Falcıya Başvurma Durumlarına Göre Dağılımları.....	85
Tablo 26 : Ankete Katılanların Hastalık Dışında Bir Neden İçin Hocaya Başvurma	
Durumlarına Göre Dağılımları.....	86
Tablo 27 : Ankete Katılanların Büyüye Başvurma Sebeplerine Göre Dağılımları.....	87
Tablo 28 : Ankete Katılanların Yaptırdıkları Büyüden Haberdar Olan Kişi Durumuna	
Göre Dağılımları.....	88
Tablo 29 : Ankete Katılanların Büyü Yapan Kişiden Nasıl Haberdar Oldukları	
Durumuna Göre Dağılımları.....	89
Tablo 30 : Ankete Katılanların Yaşadıkları Ortamda Büyü İle Meşgul Olanların	
Durumuna Göre Dağılımları.....	90

Tablo 31 : Ankete Katılanların Büyü İle Uğraşan Yakınlarına Göre Dağılımları.....	91
Tablo 32 : Ankete Katılanların Sorunları Karşısında İlk Başvurdukları Yöntemin Büyü Olma Durumuna Göre Dağılımları.....	92
Tablo 33 : Ankete Katılanların Büyü Yapan Veya Fal Bakan Kişinin Doğruluğuna Karar Vermelerini Etkileyen Sebeplere Göre Dağılımları.....	93
Tablo 34 : Ankete Katılanların Gelecekleriyle İlgili Söylenenlerin Gerçekleşeceğine İnanma Durumlarına göre Dağılımları.....	94
Tablo 35 : Ankete Katılanların Astrolojiye İnanma Durumuna Göre Dağılımları.....	95
Tablo 36 : Ankete Katılanların Burcunu Bilme Durumuna Göre Dağılımları.....	96
Tablo 37 : Ankete Katılanların Gazetelerdeki Günlük Burçları Okumalarına Göre Dağılımları.....	97
Tablo 38 : Gazeteden Günlük Burcunu Okuyanların Hayatını Buna Göre Yönlendirme Durumuna Göre Dağılımları.....	97
Tablo 39 : Ankete Katılanların Uğurlu Yada Uğursuz Şeylere İnanma Durumuna Göre Dağılımları.....	98
Tablo 40 : Cinsiyet ile Fala İnanır Mısınız Sorusuna Verilen Yanıtlar Arasında İlişki Var Mıdır?	99
Tablo 41 : Cinsiyet ile Büyüye İnanır Mısınız Sorusuna Verilen Yanıtlar Arasında İlişki Var Mıdır?	100
Tablo 42 : Cinsiyet ile Astrolojiye İnanır Mısınız Sorusuna Verilen Yanıtlar Arasında İlişki Var Mıdır?	100
Tablo 43 : Medeni Durum ile Fala İnanır Mısınız Sorusuna Verilen Yanıtlar Arasında İlişki Var Mıdır?	101
Tablo 44 : Medeni Durum ile Büyüye İnanır Mısınız Sorusuna Verilen Yanıtlar Arasında İlişki Var Mıdır?	102

Tablo 45 : Medeni Durumları ile Astrolojiye İnanır Mısınız Sorusuna Verilen Yanıtlar Arasında İlişki Var Mıdır?	102
Tablo 46 : Eğitim Durumu ile Fala İnanır Mısınız Sorusuna Verilen Yanıtlar Arasında İlişki Var Mıdır?	103
Tablo 47 : Eğitim Durumu ile Büyüye İnanır Mısınız Sorusuna Verilen Yanıtlar Arasında İlişki Var Mıdır?	104
Tablo 48 : Eğitim Durumu ile Astrolojiye İnanır Mısınız Sorusuna Verilen Yanıtlar Arasında İlişki Var Mıdır?	105
Tablo 49 : Meslek ile Fala İnanır Mısınız Sorusuna Verilen Yanıtlar Arasında İlişki Var Mıdır?	106
Tablo 50 : Meslek ile Büyüye İnanır Mısınız Sorusuna Verilen Yanıtlar Arasında İlişki Var Mıdır?	107
Tablo 51 : Meslek ile Astrolojiye İnanır Mısınız Sorusuna Verilen Yanıtlar Arasında İlişki Var Mıdır?	108
Tablo 52 : Dini Eğitim Durumu ile Fala İnanır Mısınız Sorusuna Verilen Yanıtlar Arasında İlişki Var Mıdır?	109
Tablo 53 : Dini Eğitim Durumu ile Büyüye İnanır Mısınız Sorusuna Verilen Yanıtlar Arasında İlişki Var Mıdır?	110
Tablo 54 : Dini Eğitim ile Astrolojiye İnanma Arasında İlişki Var Mıdır?	111
Tablo 55 : Kendinizi Dindarlık Bakımından Nasıl Tanımlarsınız Sorusu ile Fala İnanır Mısınız Sorusuna Verilen Yanıtlar Arasında İlişki Var Mıdır?	112
Tablo 56 : Kendinizi Dindarlık Bakımından Nasıl Tanımlarsınız Sorusu ile Büyüye İnanır Mısınız Sorusuna Verilen Yanıtlar Arasında İlişki Var Mıdır?	113
Tablo 57 : Kendinizi Dindarlık Bakımından Nasıl Tanımlarsınız Sorusu ile Astrolojiye İnanır Mısınız Sorusuna Verilen Yanıtlar Arasında İlişki Var Mıdır?.....	114
Tablo 58 : Kur'an Okur Musunuz Sorusu ile Fala İnanır Mısınız Sorusuna Verilen Yanıtlar Arasında İlişki Var Mıdır?	115

Tablo 59 : Kur'an Okur Musunuz Sorusu ile Büyüye İnanır Mısınız Sorusuna Verilen Yanıtlar Arasında İlişki Var Mıdır?	116
Tablo 60 : Kur'an Okur Musunuz Sorusu ile Astrolojiye İnanır Mısınız Sorusuna Verilen Yanıtlar Arasında İlişki Var Mıdır?	117
Tablo 61 : Kişinin Dini Eğitimiyle Yerli-Yabancı Turist Olması Arasında İlişki Var Mıdır?.....	118
Tablo 62 : Kişinin Dindarlık Bakımından Kendini Tanımlaması İle Yerli-Yabancı Turist Olması Arasında İlişki Var Mıdır?.....	119
Tablo 63 : Kişinin İman Esaslarına İnanma Durumu İle Yerli-Yabancı Turist Olması Arasında İlişki Var Mıdır?.....	119
Tablo 64 : Kişinin Vakit Namazı Kılma Durumu İle Yerli-Yabancı Turist Olması Arasında İlişki Var Mıdır?.....	120
Tablo 65 : Kişinin Teravih Namazı Kılma Durumu İle Yerli-Yabancı Turist Olması Arasında İlişki Var Mıdır?.....	120
Tablo 66 : Kişinin Ramazan Ayında Oruç Tutma Durumu İle Yerli-Yabancı Turist Olması Arasında İlişki Var Mıdır?.....	121
Tablo 67 : Kişinin Kur'an Okuma Durumu İle Yerli-Yabancı Turist Olması Arasında İlişki Var Mıdır?.....	121
Tablo 68 : Kişinin Hac Vazifesini Yerine Getirme Durumu Yerli-Yabancı Turist Olması arasında İlişki Var Mıdır?.....	122
Tablo 69 : Kişinin Fala İnanma Durumu İle Yerli-Yabancı Turist Olması Arasında İlişki Var Mıdır?.....	123
Tablo 70 : Kişinin Fal Türü İle Yerli-Yabancı Turist Olması Arasında İlişki Var Mıdır?.....	123
Tablo 71 : Kişilerin Fala Baktırma Sıklıkları İle Yerli-Yabancı Turist Olması Arasında ilişki Var Mıdır?.....	124

Tablo 72 : Kişinin Fal Baktırmayı Dini İnançlarıyla Bağdaştırma Durumu İle Yerli-Yabancı Turist Olması Arasında İlişki Var Mıdır?.....	124
Tablo 73 : Kişinin Büyüye İnanma Durumu İle Yerli-Yabancı Turist Olması Arasında İlişki Var Mıdır?.....	125
Tablo 74 : Kişinin Büyü, Fal Gibi Konuların Dini Hükmü Hakkındaki Düşüncesi İle Yerli-Yabancı Turist Olması Arasında İlişki Var Mıdır?.....	125
Tablo 75 : Kişinin Alın Yazısı Hakkındaki Düşüncesi İle Yerli-Yabancı Turist Olması Arasında İlişki Var Mıdır?.....	126
Tablo 76 : Kişinin Hastalık İçin Hocaya Başvurma Durumu İle Yerli-Yabancı Turist Olması Arasında İlişki Var Mıdır?.....	126
Tablo 77 : Kişinin Hangi Hastalık İçin Hocaya Başvurduğu İle Yerli-Yabancı Turist Olması Arasında İlişki Var Mıdır?.....	127
Tablo 78 : Kişinin Hastalık Dışında Hocaya Başvurma Durumu İle Yerli-Yabancı Turist Olması Arasında İlişki Var Mıdır?.....	127
Tablo 79 : Kişinin Büyüye Başvurma Nedeni İle Yerli- Yabancı Turist Olması Arasında İlişki Var Mıdır?.....	128
Tablo 80 : Kişinin Yaptırdığı Büyüden Kimin Haberdar Olduğu Durumu İle Yerli-Yabancı Turist Olması Arasında İlişki Var Mıdır?.....	128
Tablo 81 : Kişinin Büyü Yapan Kişiden Nasıl Haberdar Olduğu Durumu İle Yerli-Yabancı Turist Olması Arasında İlişki Var Mıdır?.....	129
Tablo 82 : Kişinin Yaşadığı Ortamda Büyü İle Uğraşan Birinin Olma Durumu İle Yerli-Yabancı Turist Olması Arasında İlişki Var Mıdır?.....	129
Tablo 83 : Kişinin Yakınında Büyü İle Meşgul Olanlar İle Yerli-Yabancı Turist Olması Arasında İlişki Var Mıdır?.....	130
Tablo 84 : Kişinin İlk Başvurduğu Yöntemin Büyü Olma Durumu İle Yerli-Yabancı Turist Olması Arasında İlişki Var Mıdır?.....	131

Tablo 85 : Kişinin Büyü Yapan Veya Fala Bakanın Doğruluğuna Karar Vermesindeki Sebep İle Yerli-Yabancı Turist Olması Arasında İlişki Var Mıdır?.....	131
Tablo 86 : Kişinin Geleceği İle İlgili Söylenenlere İnanma Durumu İle Yerli-Yabancı Turist Olması Arasında İlişki Var Mıdır?.....	132
Tablo 87 : Kişinin Astrolojiye İnanma Durumu İle Yerli-Yabancı Turist Olması Arasında İlişki Var Mıdır?.....	132
Tablo 88 : Kişinin Burcunu Bilmesi İle Yerli-Yabancı Turist Olması Arasında İlişki Var Mıdır?.....	133
Tablo 89 : Kişinin Gazeteden Günlük Burcunu Okuması İle Yerli-Yabancı Turist Olması Arasında ilişki Var Mıdır?	133
Tablo 90 : Kişinin Okuduğu Günlük Falın Hayatını Etkileme Durumu İle Yerli-Yabancı Turist Olması Arasında İlişki Var Mıdır?.....	134
Tablo 91 : Kişinin İçin Uğurlu Veya Uğursuz Şeylerin Varlığı Durumu İle Yerli-Yabancı Turist Olması Arasında İlişki Var Mıdır?.....	134

ŞEKİL LİSTESİ

Şekil 1 : Ankete Katılanların Cinsiyete Göre Dağılımı.....	65
Şekil 2 : Ankete Katılanların Yaşlarına Göre Dağılımı.....	66
Şekil 3 : Ankete Katılanların Medeni Durumlarına Göre Dağılımı.....	66
Şekil 4 : Ankete Katılanların Eğitim Durumlarına Göre Dağılımları.....	67
Şekil 5 : Ankete Katılanların Mesleklerine Göre Dağılımı.....	68
Şekil 6 : Ankete Katılanların Aile Reislerinin Mesleğine Göre Dağılımları.....	69
Şekil 7 : Ankete Katılanların Ülkelerine Göre Dağılımları.....	70
Şekil 8 : Ankete Katılanların Yerli-Yabancı Turist Olma Durumlarına Göre Dağılımları.....	71
Şekil 9 : Ankete Katılanların Almış Oldukları Din Eğitimlerine Göre Dağılımları.....	72
Şekil 10 : Ankete Katılanların Dindarlık Durumlarına Göre Dağılımları.....	73
Şekil 11 : Ankete Katılanların İman Esaslarına İnanma Durumuna Göre Dağılımları...	74
Şekil 12 : Ankete Katılanların Vakit Namazı Kılma Durumlarına Göre dağılımları....	75
Şekil 13 : Ankete Katılanların Teravih Namazı Kılma Durumlarına Göre Dağılımları.	75
Şekil 14 : Ankete Katılanların Ramazan Orucunu Tutmalarına Göre Dağılımları.....	76
Şekil 15 : Ankete Katılanların Kur'an Okuma Sıklığına Göre Dağılımları	77
Şekil 16 : Ankete Katılanların Hacca Gitme Durumlarına Göre Dağılımları.....	78
Şekil 17 : Ankete Katılanların Fala İnanma Durumlarına Göre Dağılımları.....	79
Şekil 18 : Ankete Katılanların Baktırdıkları Fal Türüne Göre Dağılımları.....	80
Şekil 19 : Ankete Katılanların Fala Baktırma Sıklıklarına Göre Dağılımları	81
Şekil 20 : Ankete Katılanların Fal Baktırmayı Dini İnançlarıyla Bağdaştırma durumlarına Göre Dağılımları.....	81

Şekil 21 : Ankete Katılanların Büyüye İnanma Durumlarına Göre Dağılımları.....	82
Şekil 22 : Ankete Katılanların Büyü Fal Gibi Konuların Dini Hükümünü Bilme Durumlarına Göre Dağılımları.....	83
Şekil 23 : Ankete Katılanların Alın Yazısına İlişkin Düşüncelerine Göre Dağılımları..	84
Şekil 24 : Ankete Katılanların Herhangi Bir Hastalıklarının Tedavisi İçin Büyüye Veya Falcıya Başvurma Durumlarına Göre Dağılımları.....	85
Şekil 25 : Ankete Katılanların Hangi Hastalıklarının Tedavisi İçin Büyüye Veya Falcıya Başvurma Durumlarına Göre Dağılımları.....	86
Şekil 26 : Ankete Katılanların Hastalık Dışında Bir Neden İçin Hocaya Başvurma Durumlarına Göre Dağılımları.....	87
Şekil 27 : Ankete Katılanların Büyüye Başvurma Sebeplerine Göre Dağılımları.....	88
Şekil 28 : Ankete Katılanların Yaptırdıkları Büyüden Haberdar Olan Kişi Durumuna Göre Dağılımları.....	89
Şekil 29 : Ankete Katılanların Büyü Yapan Kişiden Nasıl Haberdar Oldukları Durumuna Göre Dağılımları.....	90
Şekil 30 : Ankete Katılanların Yaşadıkları Ortamda Büyü İle Meşgul Olanların Durumuna Göre Dağılımları.....	91
Şekil 31 : Ankete Katılanların Büyü İle Uğraşan Yakınlarına Göre Dağılımları	92
Şekil 32 : Ankete Katılanların Sorunları Karşısında İlk Başvurdukları Yöntemin Büyü Olma Durumuna Göre Dağılımları.....	93
Şekil 33 : Ankete Katılanların Büyü Yapan Veya Fal Bakan Kişinin Doğruluğuna Karar Vermelerini Etkileyen Sebeplere Göre Dağılımları.....	94
Şekil 34 : Ankete Katılanların Gelecekleriyle İlgili Söylenenlerin Gerçekleşeceğine İnanma Durumlarına Göre Dağılımları... ..	95
Şekil 35 : Ankete Katılanların Astrolojiye İnanma Durumlarına Göre Dağılımları.....	96
Şekil 36 : Ankete Katılanların Burcunu Bilme Durumlarına Göre dağılımları.....	96

Şekil 37 : Ankete Katılanların Gazetelerdeki Günlük Burçları Okumalarına Göre Dağılımları.....	97
Şekil 38: Gazeteden Günlük Burcunu Okuyanların Hayatını Buna Göre Yönlendirme Durumuna Göre dağılımları.....	98
Şekil 39 : Ankete Katılanların Uğurlu Yada Uğursuz Şeylere İnanma Durumuna Göre Dağılımlar.....	99

Tezin Başlığı: Kalam İlmi Açısından Yerli Ve Yabancı Turistlerin Okülistik İnançlara Yaklaşımının Değerlendirilmesi (Uludağ Sarıalan Örneği)	
Tezin Yazarı: Ahmet KÖSE	Danışman: Doç. Dr. Ramazan BİÇER
Kabul Tarihi: 28 Ağustos 2008	Sayfa Sayısı: xvii (ön kısım) + 149 (tez)
Anabilimdalı: Temel İslam Bilimleri	Bilimdalı: Kelâm
<p>Son zamanlarda sesli ve yazılı basında büyü, fal ve astroloji yorumlarına çok sık rastlanmaktadır. İslam âlimleri tarafından gaipten haber verme olarak değerlendirilen ve insanların huzurunu kaçıran, kader inancını sarsan bu inançlar insanlar için yarardan çok zarar getirdiği açık bir husustur.</p> <p>Bu sebeple İslam dinine göre, ne şekilde olursa olsun, fal bakmak veya baktırmak ve söylediklerine inanmak kesinlikle yasaklanmıştır. Aynı şekilde büyü yapmak büyük günahdır ve haramdır. Kur'an-ı Kerim'de gerçek olduğu ve tesirinin vaki olduğu kabul edilen büyü, ancak Allah'ın izin vermesiyle tesir icra edecektir.</p> <p>Astroloji ise içerisinde çeşitli din ve medeniyetlerden unsurlar taşınması, gayb ve tevhid probleminin olması ve kehanet içermesi nedeniyle İslam âlimleri tarafından kendisine temkinli yaklaşılsa da bir gerçek olarak varlığını devam ettirmektedir.</p>	
Anahtar kelimeler: Okülistik İnançlar, Bursa- Sarıalan, Kalam	

Title of the Thesis: The Evaluation of Turkish people's approach to Occuslistic beliefs according to divinity	
Author: Ahmet köse	Supervisor: Assoc. Prof. Dr. Ramazan BİÇER
Date: 28 August 2008	Nu. of pages: xvii (front part) + 149 (main body)
Department: Basic Islamic Sciences	Subfield: Islamic Theology
<p>Recently in press and televisions, comments on fortune telling, witchcraft and astrological events have taken part very frequently. Scholars of Islam say that these kind of believes bring messages from the unseen, spoil tranquility of people and weaken the faith in predestination and cause harms instead of advantages for people.</p> <p>Therefore, according to Islam, whatever the conditions are, telling fortunes or getting someone's fortune told, believing the things which are told re definitely prohibited. In the same reason witchcraft is a big sin and prohibited. Whitchcraft is real according to the Qur'an and can affect only witch the permission of Allah.</p> <p>Astrology contains complements from different religions and civilizations. It contradicts with the Divine Unity of God and knowledge about unseen. Astrology was deliberated by Islamic scholars because of having prophecies but notwithstanding it is common in societies.</p>	
Keywords: Occulistic biliefs, Bursa-Sarıalan, Kalam	

GİRİŞ

İnsanoğlunu diğer varlıklardan ayıran en önemli vasfı aklıdır. İnsanoğlu kendisine verilen bu akılla kendisini, çevreyi, daha geniş anlamda düşünürsek tüm âlemi anlama ve anlamlandırma çabasındadır. Biz bu çabayı tarihin en ilkel kabilelerinden günümüzün modern toplumlarına kadar hep görmekteyiz. Bu anlama ve anlamlandırma çabası doğal olarak insanda merak etme, görüneni ve görünmeyeni sorgulama halini doğurmuştur. İnsanoğlu geçmişten geleceğe kendisine şu soruları hep sormuştur. İnsanlık tarihi ne zaman ve nasıl başlamıştır? Dünya nasıl meydana gelmiştir? İnsanı, çevremizde gördüğümüz birçok varlığı, görüneni ve görünmeyeni kim yaratmıştır? Bu sorular insanoğlunun geçmişle ilgili merakını göstermektedir. Bu sorulara cevap arayan insan çeşitli kaynaklara başvurur dini ve bilimsel kaynakları inceler tatmin olmaya çalışır. Geçmiş yaşanmıştır ve bununla ilgili birçok kaynak ve çalışma insanın içini rahatlatmak derecededir.

İnsanoğlunun asıl merakı gelecekle, görünmeyenle, gizemli olanla ilgilidir. İşte insanoğlunun bu yönü arz-talep ilişkisinden çeşitli alanların, kişilerin, bilim dallarının doğmasına neden olmuştur. Bütün bunları bugün, Okülistik İnançlar ya da Okültizm başlığında toparlayabiliriz. Bugün Okültizm deyince falcılık, kehanet, tarot, teozofi, antropozofi, gnosis, astroloji, rüya yorumları, spiritüalizm, oraklar, ruh çağırma, fizyonomi ve grafoloji gibi konular anlaşılmalıdır. Araştırmamız bunlardan büyü, fal ve astrolojiyle ilgilidir.

Arapçada sihir kelimesiyle ifade edilen büyü, göz boyacılık ve hile yoluyla insanları manyetize ederek tabiat kanunlarına aykırı olaylar ortaya koyma ve insanları yanıltma sanatının adı ise de özellikle ülkemizde başta sihir, muskacılık ve cincilik olmak üzere kişilerin maddi ve manevi araçları kötüye kullanarak bazı gayeleri gerçekleştirme çabalarını içine alır.

Fal çeşitli tekniklerle gelecekte ve bilinmeyenden haber verme, gizli kişilik özelliklerini ortaya çıkarma sanatının adıdır. Bu işlerle uğraşanlar kendilerinde gizli güçlerin bulunduğu ve görünmez güçlerle irtibata geçtiği iddiasındadırlar.

Astroloji ise gezegen ve yıldızların insanların üzerindeki etkisini yorumlayan bilim dalıdır. İslami ilimlerde ilm-i ahkâmı nücüm olarak isimlendirilir ve ismindeki ahkâm

kelimesiyle astronomiden ayrılır. Bu ayrılık bilim ve teknikteki önemli gelişmelerle daha belirginleşmiş astronomi tamamen pozitif bir bilim dalı, astroloji ise bilimsel temelleri olmayan bir uğraş ve inanış halinde varlığını devam ettire gelmiştir.

İnsanların gerek kendisiyle gerekse çevresiyle ilgili bilinmeyenleri öğrenmek istemesi tarihin çok eski dönemlerinden günümüze kadar onu bu işlerle uğraşan büyücü, kâhin, sihirbaz, falcı ve bakıcı gibi adlarla anılan kimselere yöneltmiştir.

Başta İslamiyet olmak üzere, büyücü, sihirbaz, falcı ve kahinlerin görüş ve söylemlerine başvurulması, kesinlikle yasaklanmışken, her dinden insanların hala azımsanmayacak derecede ilgi göstermesi, bu tür okülistik inançların varlıklarını sürdürdüklerini ve gelecekte sürdüreceklerini göstermektedir.

Bizde Uludağ Sarialan bölgesine gelen yerli ve yabancı turistlerin bu konular hakkındaki tutum ve kanaatlerini öğrenmeye çalıştık. Bunu yaparken bir anket formu çerçevesinde büyü fal ve astrolojiyle ilgili hazırladığımız soruları Uludağ Sarialan bölgesine gelen yerli ve yabancı turistlere sorduk. Aldığımız cevapları da istatistikî yöntemlerle yorumladık ve sonuçlar çıkardık. Bu konularda yerli ve yabancı denekler arasında tutum ve davranış farklarının olup olmadığını, kişilerin eğitimlerinin, dini inanışlarının, cinsiyetlerinin, mesleklerinin bu konularla ilgili tutum ve kanaatlerini nasıl etkilediğini anlamaya ve açıklamaya çalıştık.

Araştırmanın konusu

Temel İslam Bilimleri Kalam Anabilim Dalında Yüksek Lisans Tezi olarak hazırlanan bu tezin konusu hazırlanan anket formuyla, ana hatlarıyla belirlenmiştir. Bir araştırmanın konusunu ve amaçlarını açıklamak çalışmanın sahasını ve sınırlarını belirleme açısından çok önemlidir.

Bir araştırmanın sağlıklı sonuçlar verebilmesi için araştırmacı başlangıçta kendine şu üç soruyu sormalıdır: Neyi araştıracağım? Niçin araştıracağım? Nasıl araştıracağım? İlk soru konuyu, ikinci soru amacı ve son soru da metodu ortaya koyar.¹

Toplumumuzda büyücülük, falcılık ve astroloji inançları yaygın bir şekilde bulunmaktadır. Görsel ve yazılı basında da bu konuda birçok program ve yazı yer

¹ Aslantürk, Zeki, Sosyal Bilimciler İçin Araştırma Metod Ve Teknikleri, s.39

almaktadır. Araştırmanın konusu çok geniş bir alanı içine alan okültizmin, yaygın olan inançlarından fal, büyü ve astroloji ile ilgili inançlardır

Araştırmanın amacı

Araştırmanın amacı, Uludağ sarıalan bölgesine gelen yerli ve yabancı turistlerin okülistik inançlardan yaygın olan fal, büyü ve astroloji ile ilgili inançları tespit etmek ve bunun bir profilini çıkartmak. İslam İnanç sistemiyle bağdaşıp bağdaşmadığını ortaya koyma ve kelim ilmi açısından bunun değerlendirilmesinin yapılması.

Araştırmanın hipotezleri

Hipotez, teste tabi tutulmamış, doğrulanması ve yanlışlaşması yapılmamış geçici hükümler ve önermelerdir. Tabiki her önerme bir hipotez değildir. Bir önermenin hipotez olabilmesi için önermenin doğru olup olmadığının bilinmemesi, önermenin doğrudan test imkânının bulunmaması lazımdır.²

Bu araştırmada, kişilerin kelim ilmi açısından okülistik inançlara yaklaşımını ortaya koymaya çalıştık. Bu doğrultuda araştırmanın hipotezlerini şöyle sıralayabiliriz:

- a) Deneklerin kişisel özellikleri ile fal, büyü ve astroloji ile ilgili tutum ve kanaatleri arasında ilişki vardır.
- b) Deneklerin dini inanç ve duyguları ile yaygın olan fal, büyü ve astrolojiyle ilgili inançları arasında doğru bir ilişki vardır.
- c) Deneklerin dini inanç ve duyguları ile ibadetleri arasında olumlu bir ilişki vardır.
- d) Deneklerin yerli ve yabancı olmasıyla büyü, fal ve astroloji ile ilgili tutum ve kanaatleri arasında ilişki vardır.

Araştırmanın varsayımları

Varsayım, bazı mantiki sonuçlara varabilmek veya olayları açıklayabilmek için doğru olduğu farz edilen fikirdir.³ Varsayımlar hipotezlere kaynak olan araştırmaya ışık tutan genel ilkelere dir.

² Aslantürk, Zeki, Sosyal Bilimciler İçin Araştırma Metod Ve Teknikleri, s. 29

³ Doğan, Mehmet, Büyük Türkçe Sözlük, İstanbul: Ülke yayınları, 1994, 10. Baskı, s. 112

Bu arařtırmada, büyü, fal ve astrolojiyle ilgili görüşleri hakkında bilgi vermede, tüm kesimlerin görüşleri dikkate alınamamış sadece Uludağ Sarıalan bölgesine gelen yerli ve yabancı turistlerin konumuzla ilgili görüş ve düşünce farklılıklarıyla sınırlı tutulmuştur. Ayrıca arařtırmamızda bazı varsayımlardan hareket edilmiştir. Öncelikle, tüm deneklerin ankette yer alan soruları aynı şekilde algıladıkları, kullanılan anket yönteminin bilgi toplamada en iyi araça olduğu ve uygulanan istatistik tekniklerin, varılmak istenen neticeye ulaşmada yeterli oldukları varsayılmıştır.

Arařtırmanın Kapsamı-Sınırlılıkları

Çalışmamız, konu olarak okülistik inançları oluşturmaktadır. Alan olarak, Bursa-Uludağ-Sarıalan bölgesine gelen yerli ve yabancı turistleri kapsamaktadır. Buna göre modern dünyada yaşayan ve ağırlıklı olarak İslam dinine mensup kimselerin, büyü, sihir, muska ve astroloji gibi okülistik konulara yaklaşımlarını tespit etmektir. Buna göre arařtırmamız;

Arařtırma Uludağ Sarıalan bölgesiyle sınırlıdır.

- a) Arařtırma Uludağ Sarıalan bölgesine gelen yerli ve yabancı deneklerle sınırlıdır.
- b) Arařtırmada elde edilen neticeler örnekleme ile sınırlıdır.
- c) Arařtırmamız Temmuz 2007 de yapılmıştır. Zamanla inanç tutum ve kanaatler deęişebileceęi için, arařtırmamızı yaptığımız zamanla sınırlıdır.
- d) Arařtırmanın evreni Uludağ Sarıalan bölgesiyle sınırlı olduğu için ulařtığımız sonuçlar da bu bölgeyle sınırlıdır.

Çalışmanın Önemi

Çalışma, bütün dinlerin ilgi alanına giren ve her kesimdeki insanlar tarafından takip edilen okülistik konuyla bağlantılıdır. Buna göre önceki dinlerde olduğu gibi söz konusu problem Müslüman halkların da ciddi anlamda teveccühüne mazhar olmuştur.

Sosyolojik bir vakıa olarak sürekli gelişen toplumların, birçok deęeri algılama biçimleri de deęişmektedir. Ancak bu yörelere göre de farklı ivme kazanmaktadır. Bu bağlamdan olarak okülistik inançlar, önceki dönemlerde olduğu gibi, günümüzde de ilgi odağı olmaktadır.

Özellikle teknolojik deęişmelerin insanların deęer algılarına nasıl ve hangi oranda yansdığı, toplumların bu deęişim sürecini ve boyutunu göstermektedir. Bu nedenle çalışmamız, bu tür sosyolojik verilere cevap mahiyetinde olmaktadır. Farklı ülke, kültür ve kesimlerden oluşan denek grubunun vermiş oldukları cevapların deęerlendirilmesi, bize okülistik inançların hala canlılığını koruduęu, bu alandan olarak da insanların dini kabullerinin çok az bir etki gücüne sahip olduğunu göstermektedir. Kalam ilminin konusu olan büyü, fal ve astrolojik verilere inanmanın boyutu, günümüz kalam araştırmacılarını da düşündürmektedir. Küreselleşen dünyada, yerelleşmenin etkisi ve gücünü göstermesi açısından da çalışma ayrı bir öneme sahiptir.

Çalışmanın Yöntemi

Bir alan araştırması olan çalışmamızda, anket usulü ile Bursa-Uludağ-Sarıalan yöresine gelen yerli ve yabancı turistlerin okülistik inançlara karşı tavır ve tepkilerini ortaya koymaya çalıştık. Buna göre çalışmada, alan araştırmasına yönelik bilimsel bir yöntem seçilmiş ve veriler de yine bilimsel ölçülere göre tespit edilerek deęerlendirilmiştir.

Alan araştırmasına yönelik yapılan bu çalışmada okülistik inançlara karşı yabancı ve yerel turistlerin deęerlendirmeleri ortaya konmuştur. Deneklerin seçiminde titizlik gösterilmiş, konuyu algılama gücüne sahip ergin kimseler tercih edilmiştir. Yine burada ırk, din, dil ve cinsiyet ayırımı yapılmaksızın modern insan verileri dikkate alınmıştır. Bütün veriler kalam ilmi kabulleri çerçevesinde deęerlendirilmiştir.

Tezin İçerięi

Çalışma iki ana bölümden oluşmaktadır. Birinci bölüm araştırmanın teorik çerçevesini oluşturmaktadır. Buna göre tez konusu olan okülistik inançlarla ilgili terimler ele alınmaktadır. Bu terimlerin tarih içerisinde yerleşmiş olduęu dönemler ve milletler yanında dinlerin de konuyla ilgili yaklaşımları ele alınmaktadır.

Bir alan araştırması olan çalışmanın ikinci ana bölümünü oluşturan bulgular ve yorumlar adlı kısmında, anket çalışmasının verileri dikkate alınarak SPS yöntemiyle deęerlendirmelere gidilmektedir. Çalışma deęerlendirme ve önerileri içeren sonuçla tamamlanmaktadır.

BÖLÜM 1: ARAŞTIRMANIN TEORİK ÇERÇEVESİ

1.1. Geçmişten Günümüze Uludağ Sarıalan

Uludağ mitolojide 'Bthynian Olympos Misios' adlarıyla anılmaktadır. M.S. 3 ile 8 yılları arasında insanlara en uzak noktada keşiflere inziva fırsatı veren 28 manastır inşa edildiğinden ve bu sayede de mitolojideki ününü dini bakımdan sürdürmesine neden olduğundan 'Keşiş Dağı' olarak adlandırılmaya başlandığı söylenmektedir. Tarihçi Herodot'tan ünlü gezgin Evliya Çelebi'ye kadar pek çok yazara konu olan Uludağ, bugünkü adını 1925 yılında alırken, 1961'de de 'Milli Park' yapılmıştır. Kış dönemi gözde kayak merkezi olması, yaz dönemi de kamp ve günübirlik gezi alanı olması, çok çeşitli bitki örtüsüne ve doğal su kaynaklarına sahip olması Uludağ'ı cazip kılan nedenler arasında sayılabilir. Uludağ 2543 m yüksekliğe sahiptir.

Yerli ve yabancı turistlerin ilgi odağı olan Uludağ yeşille mavinin bin bir tonunu bünyesinde barındırmaktadır. Bu güzelliğe ulaşmak için bir saatlik otomobil

yolculuğu tercih edilebileceği gibi Bursa'yı ve eşsiz manzarayı izleyerek Teleferik yolculuğunu da tercih edebiliriz. Teleferik yolculuğu esnasında defneden karaağaca, kesteneden ceviz ağaçlarına kadar birçok bitki türünü bizzat görerek önce Kadı yayla'ya sonra araştırmamızı yaptığımız Sarıalan bölgesine ulaşırlar.

Sarıalan bölgesi ve Çoban kaya yaz aylarında kamp bölgesi ve günübirlik mesire alanı olarak kullanılmaktadır. Bu bölgelere yerli ve yabancı turistler yoğun olarak gelmekte buralardan çok güzel hatıralarla dönmektedirler.

Oteller bölgesi de kış sporu tutkunlarının vazgeçilmez mekânıdır. Uludağ Milli Parkı'nı yılda ortalama 600 bin yerli ve yabancı turist ziyaret etmektedir. Kış aylarında oteller bölgesi büyük bir hareketlilik yaşarken, yaz aylarında da araştırmamızı yaptığımız Sarıalan bölgesi ve benzer nitelikteki Çobankaya'da büyük yoğunluk yaşanmaktadır.

Araştırmamızı yaptığımız Sarıalan bölgesine özel olarak bakacak olursak; bu bölge Bursa'ya hem karayoluyla hem de Teleferikle bağlanmaktadır. Sarıalan bölgesinde; et mangal tesisleri, Çevre Orman İl Müdürlüğüne ait evler ve kamp yapmak için gelen yerli turistler için çadır sahası bulunmaktadır.

Yerli turistlerin çoğunluğu Bursa'dan olmakla beraber Türkiye'nin çok değişik illerinden de gelenler azımsanmayacak oranlardadır. Yabancı turistler ise Suudi Arabistan ve değişik Arap ülkelerindedir.

1.2. Okülistik İnançlar

1.2.1. Okültizm Nedir?

Okültizm: Okült sözcüğü, Latince "Occultus"den gelir ve temel anlamına en uygun karşılığı "Saklı" ya da "Gizli" dir.⁴ Bilimsel yöntem dışındaki yollar ile "gizli" bilginin araştırılması demektir. Astroloji, simya ve büyü gibi eski yunan'dan modern zamanlara kadar gelmiştir. Günümüzde ise duyum ötesi algı, hipnoz, telepati ve pirokinezi gibi parapsikoloji alanına giren ve bilimsel kuşku ile yaklaşılan araştırma alanları okült'ün - gizlilikliğin kapsamı içindedir.

Okültizm kelimesinin Türkçe karşılığı "gizli bilim, gizlilik" olarak ifade edilmektedir. Okültizm, geçmiş çağlarda ve devrelerde doğa, evren, tesirler, insan ve evren ilişkileri ve gelecek hakkında, gerek medyumnik yollarla, gerekse aktarıla gelen ezoterik tradisyonlar yoluyla elde edilmiş derin bilgiler bütünü'nün günümüze ulaşmış biçimine verilen ad⁵dir. Mahiyeti tam olarak bilinmeyen ruhî (nefsanî) yetenekleri kullanarak veya ruhlar âlemi ile ilişki kurarak duyular ötesi varlık ve olaylardan haber verilebileceğini veya olağanüstü işler yapılabileceğini iddia eden akımlar için kullanılan genel bir addır.⁶

Günümüzde gizli tabiat güçlerini araştıran tüm bilim dallarını içine alan okültizm, bu bağlamda spiritüalizm, mistizm ve teozofi bilim dallarını da kapsamaktadır.

⁴ Crow, W.B., Büyünün, Cadılığın ve Okültizmin Tarihi, Çev. Fulya YAVUZ, Dharma Yayınları, İstanbul 2002, s.13

⁵ Salt, Alparslan, Çobancı, Cem, Dharma Ansiklopedi, Dharma Yayınları, İstanbul 2001, s. 295

⁶ Çelebi, İlyas, "Okült Eğilimlerin Dini İnançları Yozlaştıran Etkileri" İlahiyat Fakülteleri Kelam Anabilim Dalı Sempozyumu, Günümüz İnanç Problemleri, 7-9 Eylül 2001 Erzurum

1.3. Yaygın Olan Okülistlik İnançlar

1.3.1. Büyü:

Sözlükte “Bazı olağanüstü neticeler elde etmek için yapılan şey; sihir ve efsun⁷ diye tarif edilen büyü, doğüstü güçlerle ilişki kurularak yahut kendilerinde gizli güçler bulunduğu inanılan bazı tabii nesnelere kullanılarak zararlı, faydalı veya koruma gayeli bazı sonuçlar elde etmek için yapılan işler⁸ diye de tarif edilmektedir. Büyüyü din dışı dua ve hareketlerle ruh üzerinde tesir yapma⁹ olarak izah edenler de vardır. Almanca ve Fransızca magie, Yunanca “magaia”, İncil’de “magia” şeklinde yazılır ve “magos”tan türetilmiştir. İngilizcede ki “magic” sözcüğü hem büyü hem de sihir anlamında kullanılır. Eski Türkler de başlangıçta büyü, “bügü, bugi” şeklinde yazılır ve “sihirbaz, din adamı” anlamında kullanılırken, sonraları “akıl” anlamı kazanarak bilge ile eş anlamlı olmuştur.¹⁰

Büyü, İslâm’dan önceki toplumlarda ve dinlerde gelecekte haber verme, tılsımla tedavi etme, cincilik ve falcılık yapmak suretiyle kehanette bulunma gibi davranışlar biçiminde bir çıkar vasıtası olarak kullanılmıştır. Büyünün asıl amacı, insana ve olaylara etki ederek çok avlama, balık tutma, hayvan yetiştirme, düşmanı yenme, zarara uğratma veya öldürme, çocuk, ürün ve mal çoğaltma, hastalıktan kurtulma, kısaca kişilere etki ederek iyilik ya da kötülük etmek suretiyle bir menfaat sağlamadır. Büyü, olağanüstü etkileyici bir güç veya bilgiye sahip olduğuna inanılan kişilerce diğer bazı insanlara yapılır. Bunlar büyücü, şaman, sihirbaz, hekim gibi toplumlara göre adları değişen insanlardır. Bunların güçlerini iyiye de, kötüye de kullanabileceklerine inanılır. Büyüde araç olarak ruhlar, cinler, şeytanlar, canlı veya ölmüş bazı hayvanlar, cisimler, şekiller hatta adlar bile kullanılır.¹¹

1.3.2. Büyü İle Sihir Arasındaki fark

Arapçadaki sihir kelimesinin Türkçe karşılığı büyü sözcüğüdür. Kur’an-ı Kerim’de büyü anlamına gelen sihir kelimesi birçok yerde geçmektedir. Sihir sözlükte büyü,

⁷ Doğan, Mehmet, Büyük Türkçe Sözlük, İstanbul: Ülke Yayınları, 1994, 10. Baskı, s. 172.

⁸ Tanyu, Hikmet, “Büyü”, DİA, VI, 501.

⁹ Anadol, Cemal, Ansiklopedik Rüya Yorumları Sözlüğü, s.403.

¹⁰ Kaşgarlı, Mahmud, Divanü Lügati’t Türk Tercümesi, Çev. Besim Atalay, Türk Dil Kurumu Yayınları, Ankara 1986

¹¹ Karagöz, İsmail, Dini Kavramlar Sözlüğü, ‘Büyü’ md.

gözbağcılık, hilekârlık, aldatmak, batıl bir şeyi hak diye göstermek, büyü kadar etkili olan şey, şiir ve güzel söz söyleme gibi insanı meftun eden hüner manalarına gelmektedir.¹²

Doğaüstü güçlerle ilişki kurmak için yapılan büyüsel işleme sihir de denmektedir.¹³ Arapçada büyücü anlamında 'sahir' deyimini kullanılır. Gerçekte bu deyim, büyüye temel olan doğadaki gizli güç'ü ifade eder.

Yukarıdaki açıklamalarımız ve birçok kaynakta sihir ile büyü birbirinin yerine kullanılıp iç içe olsa da arasında farklılık söz konusudur. İçerik olarak, sihir büyüden daha geniş bir anlama sahiptir. Yani bunu şu şekilde formüle edebiliriz. 'Her büyü sihirdir, ama her sihir büyü değildir'.

Büyü ile sihir kullanılan materyaller açısından da farklılıklar gösterir. Sihirbazlıkta illüzyonizm, manyetizma, hipnoz, telepati...vb tekniklerden faydalanılarak yapılan el çabukluğu ve renk yanıltması ile gözlerin aldanması söz konusudur. Büyücülükte ise birtakım iyi yada kötü mistik güçlerin yardımı ile tılsım, iksir, muska gibi materyalleri de kullanarak tabiatı etkileme söz konusudur.¹⁴ Yine büyü daha çok ihtisaslaşmış bir alandır.

Bütün bu ayrımlara rağmen büyü ile sihri net bir çizgiyle birbirinden ayırmak olanaksızdır.

1.3.3. Büyü Çeşitleri

1.3.3.1. Sempatik Büyü

Sempatik büyü iki çeşittir.

Temas Büyüsü

Temas büyüüne, Kontajiyöz Büyüsü de denmektedir. Temas büyüünde hakim olan düşünce parça bütününe aittir ilkesidir. Bir kişinin saçından alınan bir kıl, tırnağı yada elbisesinden koparılan bir bez, ya da bir iplik parçasının bütününe aidiyeti ilkesiyle

¹² Hekimoğlu, İsmail, Badıllı, Abdulkadir, Çalım İlham, Yeğin, Abdullah, Osmanlıca-Türkçe Ansiklopedik Büyük Lügat, s.883

¹³ Asımgil, Sevim, Büyü Sihir Fal, s.51

¹⁴ Çakar, Yusuf, Gizli İlimler, s. 76

büyüde kullanılır ve bu şekilde kişi üzerinde kontrol mekanizması oluşturularak zihni, akli ve kalbi faaliyetleri istenilen yönde kullanılmaya çalışılır.¹⁵ Çoğunlukla bu büyü bir kimsenin iyiliği için yapılmaktaysa da zarar vermek içinde kullanılabilir. Polinezyalılar, birinin ölümünü istediklerinde; onun elbisesinden bir parçayı mezara bırakırlar.¹⁶

Taklit Büyüsü

Bir şeyin taklidini yapmakla o şeyin aslını etkileyerek istenilen neticeye varma esasına dayanan bir büyüdür. Frazer'in 'benzer benzerini meydana getirir' ilkesine dayanır. Bu büyü şeklinde dua ve tılsım daha çok ikinci plana düşmektedir. Taklit büyüüne tarih öncesi mağara resimlerinde dahi rastlanmıştır.¹⁷

Hoşlanılmayan, ya da korkulan bir kimsenin zararsız hale getirilmesi veya ölmesi için taklit büyüü yapılır. Bu iş için genelde o şahsın bir resmi yakılır. Bu büyü türünde en çok kullanılan malzeme ölümü istenen kimsenin resmi, bir de o kişinin ağaçtan, çamurdan, balmumundan, ya da benzeri şeylerden yapılmış bir figürüdür. Yine bebek sahibi olmak isteyen bir kadının bez bir bebek yapması, ev sahibi olmak isteyen bir kişinin ufak taşlarla ev yapması, ya da iki kişinin birbirine muhabbeti için birbirine bakan balmumu heykelinin bağlanması, ayırmak için arka arkaya bağlanması bu büyü türü için verilebilecek örneklerdir.

1.3.3.2. Ak Büyü

Kişinin ya da toplumun iyiliği amaçlanarak yapılan büyü çeşididir. Ak büyüde yapılan da yaptırılan kişinin de hayrına sonuç elde etme vardır.

Ak büyü, kuraklık, yaralanma, mal ve mülkün zarara uğraması, hastalık gibi felaketlere karşı, ayrıca loğusa kadınlara zarar veren şeylere karşı çareler bulabilme ve onları önleme amaçlı da yapılır.¹⁸

Ayrıca ak büyü aşağıdaki hususlardan müteşekkildir.¹⁹

¹⁵ Çakar, Yusuf, Gizli İlimler, s.73

¹⁶ Asıngil, Sevim, Büyü Sihir Fal, s.38

¹⁷ Asıngil, Sevim, Büyü Sihir Fal, s.37

¹⁸ Tanyu, Hikmet, DİA, VI, 502.

¹⁹ Anadol, Cemal, Ansiklopedik Rüya Yorumları Sözlüğü, s.404

- a) Karısına, çocuklarına kayıtsız, gözü dışarıda erkekleri evlerine bağlamak için yapılır.
- b) Ailesine sert davranan babaları yumuşatmak için yapılır.
- c) Gurbette olan bir kişinin çabuk dönmesi için yapılır.
- d) Kaybedilmiş değerli eşyaları bulmak için yapılır.
- e) Çocuğu olmayan kimselerin çocuğu olması için yapılır.
- f) Evlenemeyen genç kızların kısmetini açmak için yapılır.
- g) Huysuz hayvanları ehlileştirmek için yapılır.

1.3.3.3. Kara Büyü

İnsanların hayatına, sağlığına, mal ve mülküne, evine, hayvanları veya başka bir şeye zarar vermek için yapılan büyü çeşididir.²⁰ Ak büyüünün tam tersidir.

Kara büyü de amaç edinilen hedef; dini ilkelere tamamen aksi olmakla beraber, bazı kimselerin bazı kutsal nesne, metin ve değerli araçları kullanarak cin ve şeytanları egemenliği altına alarak insanlara zarar vermeye yönelik uygulamaları çok ilginçtir.²¹

Kara büyü yapanlar kibirli, fırsatçı ve maddiyatçılardır. Allah'tan nefret eder, doğanın kurallarına karşı gelir ve kendini yüceltebilmek, güçlerini artırabilmek için istisnasız her şeyi yapmaktan çekinmezler.²²

Kara büyü şu hususlarda yapılmaktadır.²³

- a) Birbirini seven insanları ayırmak için yapılır.
- b) Bir şahsın dilinin bağlanıp konuşamaz hale getirilmesi için yapılır.
- c) Kişinin uyku düzeninin bozulması için yapılır.
- d) Erkeklik kudretinin bağlanması için yapılır

²⁰ Asımgil, Sevim, Büyü Sihir Fal, s.39

²¹ Tanyu, Hikmet, "Büyü", DİA, VI, 502

²² Arslan, Arif, Scognamillo, Giovanni, Doğu Ve Batı Kaynaklarına Göre Büyü, s.29

²³ Anadol, Cemal, Ansiklopedik Rüya Yorumları Sözlüğü, s.404

e) Kötülüğü istenen kişinin devamlı gam sıkıntı ve huzursuz olması için yapılır.

1.3.3.4. Aktif Büyü

Bu büyüyü yapan, tabiat olaylarını yönetim ve denetim altına alarak güçlü iradesiyle onları dilediği gibi kullanabildiğini iddia eder. Büyüsünü özel bazı sözleri, tekerlemeleri, duaları veya beddualarıyla yapar.²⁴

Kuzey Afrika'da yaşayan Zulu kabilesi mensupları, kızgın kömür üzerine su dökülmesiyle yapılan bir büyüün fırtınayı önlediğine inanırlar. Kötü ve zararlı olayları önlemek, insanların fenalıklarından kaçınmak için de bu büyü türü yapılır.

1.3.3.5. Pasif Büyü

Bu büyü genellikle savunma ve korunma amaçlı yapılan büyü türüdür. Kötü ve uğursuz şeylerin veya insanların zararlı etkilerinden korunulması için büyücü örneğin bir muska yapar bunu kişinin üzerinde taşımasını ister. Bu büyü türünde mavi nazar boncuğu, göztaşı, kutsal yazı, makas, vb. malzemeler kullanılır.

1.4. Büyü İle İlgili Kaynaklarda Büyü yapıldığı İddia Edilen Konular

Büyü konusunda yazılmış birçok eser ve bu eserlerde sayısız konular vardır. Bu kitaplarda büyü ile birçok şey yapıldığı uzun uzun anlatılmakta kendilerince deliller sunulmaktadır. Ayrıca büyü konusunda bilgi verme amaçlı, büyüün tarihi gelişimini, büyü yapanların ve yaptırınların ne amaçla bunu yaptıkları veya yaptırdıklarını anlatan kitaplarda vardır. Her iki hususa örnek verebileceğimiz bazı kitaplar şunlardır. Seyyid Süleyman el-Hüseyni'nin, 'Kenzü'l Havas', İmam Ahmed bin el-Buni'nin 'Şemsu'l Maarifi'l Kübra', Mustafa İloğlu'nun derlediği 'Gizli İlimler Hazinesi', Yusuf Çakar'ın 'Gizli İlimler', Giovanni Scognamillo ve Arif Arslan'ın birlikte hazırladığı 'Doğu ve Batı Kaynaklarına Göre Büyü', Dr. Sevim Asımgil'in 'İnsanlık Tarihinin Gizemli Dünyası Büyü Sihar Fal' ve W.B. Crow'un 'Büyünün Cadılığın ve Okültizmin Tarihi' vb. kitaplar örnek olarak verilebilir. Bu kitaplarda ortak olarak büyüünün aşağıdaki hususlarda yapıldığı söylenmektedir.

- Karı koca arasında veya başka herhangi iki kişi arasında var olan husumeti gidermek veya kin ve düşmanlık sokmak için,

²⁴ Tanyu, Hikmet, "Büyü", VI, 502

- İki kişinin arasını bulmak için,
- Bir kadınla bir erkeği birbirine sevdirmek, âşık etmek için,
- Baş, diş göz ağrısı vermek veya bunları gidermek için,
- Sidiklik bağlamak için,
- Nohut şişirerek öldürmek için,
- İç sıkıntısı vermek için,
- Uykusunu bağlayarak yada başka yollarla bir kimseye hastalık ve sıkıntı vermek için,
- Bir adamın erkekliğini bağlamak için,
- Bahtı kapalı olup evlenemeyenlerin bahtlarını açıp evlenmelerini sağlamak için,
- Erkek çocuğu olmayanları erkek çocuk sahibi yapmak için,
- Rızk kapılarını açıp kişiyi zengin yapmak için,
- Çocuğu yaşamayanların çocuklarının yaşaması(sübyan) için,
- Kaybolan bir eşyayı bulmak için,
- Define bulmak için,
- İstedığı şeyi rüyada görmek için,
- İnsanları içkiden, kumardan, zinadan vazgeçirmek için,
- Sihri iptal etmek için,
- Cinleri yönlendirerek istenmeyen kişileri rahatsız edip kovmak için,
- Silah tesirinden korunmak kurşunun işlememesi için,
- Saralı ve felçli hastaları iyileştirmek için,
- Kötü komşuların şerrinden korunmak için,
- Konuşamayan ve yürüyemeyen çocukları iyileştirmek için.

1.5. Büyü Tarihi

İnsanoğlunun düşünce tarihi kadar eski bir geçmişi olan büyü, tabiatla iç içe olan insanoğlunun tabiatüstü güçler yardımıyla tabiatı etkileyerek, kontrol altına almaya ve böylece olağanüstü sonuçlar elde etmeye yönelik arzu ve iştiağının bir neticesi olarak ortaya çıkmış ve binlerce yıldır, ağır ama güçlü bir nehir gibi insanların sosyal yaşamlarının arasında akıp durmuştur.²⁵

Arkeolojik ve Antropolojik araştırmalar büyüün ilk çağdan günümüzün modern çağına kadar var olduğunu ve insanlığın tarihi kadar da eski olduğunu ortaya koymaktadır.

Avrupa'nın güneybatısında yer alan ilkel neolitik dönemden kalma mağaralarda, pratik bir amaca hizmet eden ve tarih öncesi sanatın büyüye dayandığına ilişkin bazı izlere rastlanmıştır.²⁶ Büyüsel bir inançla ok ve kargıyla mağara duvarlarına çizilen hayvan tasvirleri, avcılarının başarılı olmasını sağlamaya yönelik yapılmış bir büyü türüdür. Yine paleolitik dönemde de büyü örneklerine rastlanır. Şöyle ki; ölülerini mumya benzeri bir balçık türüyle kaplayarak saklarlar bunun üzerine kırmızı boyayla boyarlardı. Benzer benzerini meydana getirir inancına göre kana benzeyen kırmızı rengin ölü için bir hayat özü olduğu düşünülür bu şekilde büyülenmiş bir cesedin yeniden dirileceğine inanılmıştır²⁷

Yukarıda birkaç örneğini verdiğimiz büyü ile ilgili bulgular çeşitli bölgelerde ve buralarda kurulmuş devletlerde kendini göstermiştir. Şimdi sırasıyla bunları görelim.

1.5.1. Mezopotamya'da Büyü

Eski Mezopotamya ve Mısır'dan kalma, tılsımlı sözler ve büyü formülleri ihtiva eden çok sayıda metin günümüze kadar gelmiştir. Onların törenlerinin çoğu büyü ile ilgiliydi. Milâttan sonra I-IV. yüzyıllara ait Yunan ve Mısır papirüslerinde hayvanlar ve insanlarla ilgili büyü formülleri, büyü törenleri, büyüün tutması için gerekli görülen temizlenme usullerini içinde bulunduran büyü örnekleri çoktur. Mezopotamya bölgesinde rahipler aynı zamanda büyü ile ilgili törenleri yürütmekte idiler. Akkadlar, Bâbilliler ve Asurlular'da kötü cinlerden korunmak için muskalar kullanılmaktaydı.

²⁵ Şah, İdris, Doğu Büyüsü, s.8

²⁶ Asımgil, Sevim, Büyü Sihir Fal, s.25

²⁷ Tanyu, Hikmet, "Büyü", DİA, VI, 503.

Özellikle Bâbilliler’de toplum hayatı büyü üzerine kurulmuştu. Sanat, ticaret, savaş, din, av vb. faaliyetler hep büyü ile iç içe idi.²⁸

1.5.2. Eski Mısır’da Büyü

Mısır dini, beden ölürken sonra yeniden dirileceği inancına dayanmaktaydı. Mısırlıların yaptıkları büyü, ruha dünyadakine benzer bir barınak hazırlamak için, Ka’nın-ölünün ruhu-heykelini yaparak veya ölüyü mumyalayarak bu amacı gerçekleştirmeye yönelikti. Bu olguların bütünü, daha sonra, “imgelerin büyü” olarak tüm dünyaya yayılmıştır. Mısırlılar tarafından başlatılan bu büyücülük biçiminin, ilkel dünyada pek çok uygulayıcısı çıkmıştır.²⁹

Eski Mısır’da son derece doğal olarak bilinen bir olguydu büyüler. Ancak yine de herkes büyü yapamazdı. Bu konuda özel yetenekleri olan Tanrılarla iletişim kurabilen kişiler büyü yapabiliyordu. Büyülerin kimi, kötü yani kara büyü niteliğindedi kimisi koruma büyü kimisi ise büyü bozmaya yarayan büyülerdi. Kara büyülerde genellikle büyü yapılmak istenen kişinin kendisine ait bir şey ele geçirilir ve bunun yardımıyla balmumundan yapılmış insan figürüne bakır şişler saplanırdı. İnsan figürü büyü yapılan kişiyi simgelerdi. Balmumu eriyince kişi ölürdü. Bu oldukça sevimsiz olaya karşın bundan korunmaya yarayan büyüler de vardı. Büyü yapılan kişi hastalandığı zaman tip konusunda oldukça ilerlemiş olan Mısırlılar bunun büyü olduğuna karar verirlerdi ve bu çoğunlukla doğru çıkardı. En iyi rahipler ve büyücüler aracılığıyla bir nevi ayinle kişi kurtarılmaya çalışılırdı. Bu her zaman istenildiği gibi sonuçlanmazdı. Hatta tarihte birçok firavunun çocuklarının ve eslerinin büyü nedeniyle öldüğünden bahsedilir.³⁰

Mısır’da, Musa (a.s.)’dan evvel Mısırlılar, kanunen caiz olan bir büyü kabul ediyorlardı. Sihirbazların hayata ve ölüme tasarruf ettiklerine, iyi veya kötü cinleri yardım için çağırma gücüne sahip olduklarına ve tabiat kuvvetlerini diledikleri gibi kullanabileceklerine inanıyorlardı.

²⁸ Tanyu, Hikmet, “Büyü”, *DİA*, VI, 503.

²⁹ Asımgil, Sevim, *Büyü Sihir Fal*, s.25

³⁰ <http://www.dunyadinleri.com/misir.html>.05.03.2008

1.5.3. Babil’de Büyü

Babil’de yaşam ile büyüü ayırt etmek mümkün değildir. Toplum hayatının bütün düzeni büyü ritüelleri üzerine kurulmuştur. Ticarettten sanata dinden savaşa her türlü yaşamsal faaliyetlerde büyüünün izlerini görmemiz mümkündür. Büyü ile son derece iç içe olan bu toplum, kötü ruhlar ve cinlerden korunmak için muska kullanmışlardır. Ayrıca tarihte ilk uzman büyücülerin bu gölgeden çıkması büyüünün ne derece toplum hayatıyla bütünleştiğinin en açık delilidir.

1.5.4. Hindistan’da Büyü

Hindistan’da ortaya çıkarılan kayalar üzerine çizilmiş büyü içerikli resimler, güneybatı Avrupa’daki mağaralarda bulunan resimler ile benzerlikler göstermektedir. Hindistan’da büyü, din içerisinde geniş yer tutmakta olup, büyü ile ilgili olan ile olmayanı ayırt etmek gerçekten zordur. Özellikle tıp ilmi uygulamalarında hastalıkların tedavisine yönelik büyüsel faaliyetler yer almaktadır. Zengin ya da fakir herkes adakta bulunmak sureti ile içinde bulunduğu hastalıktan kurtulmaktan, büyüsel uygulamalara kadar birçok büyü çeşidine ilgi duymaktaydı.³¹

1.5.5.Eski Çin’de Büyü

Eski Çin’de büyü Taoizm’le özdeşleşmişti. Konfüçyüs’çülük genelde büyüye karşı çıkınca eski büyücülerin işlerini Taoist veya Budist rahipler sürdürdüler. Çin’de büyü; insanı hayatta ve ölüm ötesinde güçlendirmeyi ve böylece ruhları, hatta tanrıları bile kontrol altına almayı gaye edinmişti. Bu yüzden büyü hayatı sarmış, halk dinini istila etmiş, halk kültürü büyüsel temalar ve ruhlarla ilgili, alışılmışın üstündeki maceralarla dolup taşmıştı.³²

Klasik Çinli büyücü, temelde, bir çeşit felsefecidir. Konfüçyüs’ün, Lao Tse’nin, Shinto’nun bir izleyicisidir ve onları temsil eder. Shinto dininde bir tanrı ve tanrıça bolluğu buluyor ve onların yardımıyla büyülerinin seviyesini yükseltiyordu. Ayrıca büyülerinde büyü aynalar, kırmızı ve sarı kâğıtlara yazılmış büyü formülleri ve çanlar kullanırlardı.³³

³¹ Çakar, Yusuf, Gizli İlimler, s.66

³² Tanyu, Hikmet, “Büyü”, DİA, VI,503.

³³ Scognamillo, Giovanni, Arslan Arif, Doğu ve Batı Kaynaklarına Göre Büyü, s.52.

Konfüçyüs'ten önceki dönemlerde Wu denilen bir tür cadı, devletin sosyal yapısında resmi bir mevki sahibi idi. Büyü usulleri arasında geleceği bilerek geleceğe ait hususları söylemeye, cinleri uzaklaştırmaya çalışıyorlardı.

1.5.6. Eski Japon'larda Büyü

Eski Japonlarda büyü; herkesin kolaylıkla uygulayabileceği bir faaliyet olarak kabul edilmezdi. Zira bütün dünyanın lezzetlerinden elini çekerek züht hayatı yaşayan kimseler, ancak büyü ile meşgul olabilirdi. Bununla birlikte Şinto ayinlerinde büyüsel dua ve söylemlere rastlamamız mümkün olmadığı gibi, rahiplerinde büyüsel formül ve afsun işiyle uğraştığına dair bir bilgi söz konusu değildir. Budizm'in Japonya'ya girişinden sonra, Japonya'daki büyü, Budizm'le gelen uygulamalarla kaynaşarak gelişmiştir, ancak Konfüçyüs'çü büyüye yönelik yasaklamalı telkinler büyü'nün Japonya'da yaygınlaşmasını bir ölçüde engellemiştir. Ama günümüzdeki Şinto mezhepleri özellikle hastalıkların tedavisinde büyü, kehanet ve cinciliğe önem vermektedirler.³⁴

1.5.7. Eski İran'da Büyü

Eski İran'da din ile büyü başka hiçbir yerde görülmemiş oranda birbirine karışmıştı. Gatha'lardan da anlaşıldığı gibi Zerdüşt sadece tevhidi yerleştirmekle kalmadı, aynı zamanda başta büyü olmak üzere batıl inançlarla da mücadele etti. Zerdüşt'ün getirmiş olduğu kutsal kitabı olan Avesta bölümlerinde dahi, büyücüler ve cadılar lanetlenmişti. Ancak Zerdüşt'ten sonra Zerdüşt'ün bıraktığı inanç sistemi ile, içinde büyüsel uygulamaların bulunduğu inançlar bir araya gelmiş ve Müslümanların daha sonra Mecusi diye adlandırdığı dini sentez ortaya çıkmıştır. Bu da onları iyi cin ve ruhların yardımıyla kötü cin ve ruhların zararlı etkisinin giderilmesi ve büyücülerin kötülüklerinin engellenmesi yönünde çalışmalarda bulunmaya sevk etmiştir.

Ancak Zerdüşt'ün koymuş olduğu dini inanç sisteminin kavramsal içeriği, büyüsel uygulamalara göre yeni bir şekil almıştır. Zerdüşt devrinin melekleri ateş, sığır ve yer cinslerine, kurban büyü ayinine, dualarda efsunlara dönüşmüştür. Hastalıklardan, kötü

³⁴ Tanyu, Hikmet, "Büyü", *DİA*, VI,503.

varlıklardan kurtulmak için efsunların ve büyülerin yapıldığı da bilinen büyü türleridir.³⁵

1.5.8. Eski Yunan'da Büyü

Eski Yunan'da büyücülükte kullanılan imgeler Mısırdan geçmiştir. Yunanistan'ın özellikle Tesalya bölgesi büyücü kadınların ve cadıların merkezi konumundaydı.³⁶ Eski Yunan'da Hekata, sırlı bir kişiliğe sahip olması yanında büyü İlahesi olarak da benimsenmişti. Şehirlerde büyücüden geçilmezdi. Bütün eski Yunan filozofları büyüye inandılar; hatta içlerinde Porphyrius gibi kendini büyüye hasredenler de oldu. Büyücüler Pisagor'un rakamlarından faydalanarak sayıları büyülü daireler içinde kullandılar. Pisagorcular büyü nazariyeleri yanında büyü uygulaması da yaptılar.³⁷ Büyü, ayrıca imparator Ogüstüs zamanında, büyük bir ehemmiyet kazanmıştı.

1.5.9. Eski Roma'da Büyü

Mısır ve Keldaniler ile ilişkide bulunan imparatorluk onların büyüsel uygulamalarından da etkilenmiş, boş ve anlamsız kabul edilen büyü, imparatorlukta yaygınlık kazanmıştı. Daha önceleri hilekâr ve yalancı olarak itham edilen büyücüler, imparatorun dahi kendilerine sık sık başvurduğu ve teveccühlerine mazhar olduğu kimseler haline geldiler.

1.5.10. Keldeliler'de Büyü

Irak'ta yaşayan Keldaniler, Astronomi ve Astroloji'de çok ileri gitmişlerdi. Kur'an-ı Kerim'de Sâbie³⁸ adıyla anılan Keldaniler, bütün olayların yıldızlar âleminin tesiri sonucu meydana geldiğine inanırlardı.

Keldaniler'e göre, hayır ve şer, fayda ve zarar, saadet ve bedbahtlık semavi cisimlerden kaynaklanmaktaydı. Bu yüzden Keldaniler yıldızlardan her biri adına putlar yapıyor, heykeller dikiyorlardı. Bu putlara, heykellere tütsülerle, çeşitli nefes ve efsunlarla yaklaştırmaya çalışıyorlardı. Hayır ve salâh için Müşteri yıldızına, başkalarıyla savaşmak

³⁵ Tanyu, Hikmet, "Büyü", *DİA*, VI, 503

³⁶ Scognamillo, Giovanni, Arslan Arif, Doğu ve Batı Kaynaklarına Göre Büyü, s.47.

³⁷ Tanyu, Hikmet, "Büyü", *DİA*, VI, 503.

³⁸ El-Bakara, 2/62, el-Mâide, 5/69, el-Hac, 22/17

ya da herhangi bir yolla zarara uğratmak istediklerinde Zuhâl yıldızına, semâvî âfetler ve salgın hastalıklardan korunmak için de Merih yıldızına tazîmde bulunurlardı.³⁹

1.5.11. Türk Topuluklarında Büyü

Çeşitli Türk kavimlerinde büyü, kehanet, falcılık, cincilik vardı. Şaman Türklerde “kam” kelimesiyle ifade edilirdi. Kam; ruhlar, tanrının ve cinlerle ilişki kurabildiğine inanılan kimse idi. O afsun (arvaş) ve büyü yapar, afsunlu sözler söyler, kâhinlik (ırk) yoluyla insanın içinden geçenleri bilir, gaipten haber verir, cin çarpmasını ve hastalıkları tedavi ederdi; anlaşılmayan afsunlu sözler söyler, üfürür, davul döver, kendinden geçerek görünmeyen varlıklarla ilişkiye girerdi. Kam ve üfürükçüye “ürüng” denilen bir ücret verilirdi. Kıpçaklarda “arbav” kelimesi büyü anlamında kullanılırdı.

X.yüzyılda Türk boyları büyük kitleler halinde Müslümanlığı kabul etmelerinden sonra da İslâm’ın şiddetle yasaklamasına rağmen büyü-sihir, İslâm’dan önceki devreden kalan âdetlerle, ayrıca İran, Mezopotamya, Mısır ve nihayet Anadolu kültürlerindeki katkılarla günümüze kadar varlığını sürdürebilmiştir.⁴⁰

Günümüzde Türkiye’de çeşitli yörelerde değişik uygulamalar içinde büyü geleneği varlığını sürdürmektedir. Hunlardan günümüz Türk toplumuna kadar uzun bir gelişme çizgisi takip eden büyü bugün Türkiye’de genellikle kötü niyetle yapılmaktadır. Karı koca veya başka kişilerin arasını açmak, insanın bazı kabiliyetlerini, dilini, bahtını, cinsi gücünü, idrarını bağlamak, sakatlamak, malına, canına, hayvanına zarar vermek, kız kaçırmak, erkeğin yada kızın bahtını kapamak vb. amaçlarla yapılmaktadır. Korunma amaçlı büyülerinde yapıldığı bilinen bir durumdur. İçinde tılsımlı yazılar, şekiller, ayetler, dualar bulunan muskalar büyücülere hocalara yazdırılır. Bu işte kullanılan diğer malzemeler saç, elbise parçası, tırnak, sabun, iğne, resim, ip, tesbih, çakı, kilit, at nalı, kurşun, toprak, yumurta, horoz kanı ve bal mumudur. Bu tür büyülenmiş nesnelere saklandığı yerler arasında boyun, koltuk altı, cep, yatak ve yastık altı, kapı eşiği, ocak arkası, merdiven dibi, kör kuyu sayılabilir.⁴¹

³⁹ Ateş, Ali Osman, Cinler ve Büyü, s.195

⁴⁰ Tanyu, Hikmet, “Büyü”, *DİA*, VI,504.

⁴¹ Tanyu, Hikmet, “Büyü”, *DİA*, VI,504–505.

1.6. İlahi Dinlerde Büyü

1.6.1. Yahudilik'te Büyü

Büyünün tarihi çok eskilere dayanır. Hz. Musa'nın ve diğer peygamberlerin gönderildikleri kavimler tarafından "sihirbaz" ve "büyülü" olarak isimlendirilmeleri, o zamanlarda sihrin ve büyü'nün varlığını ortaya koymaktadır.

Yahudilik M.Ö. XV. yy'da Hz.Yakup ile başlamıştır. Hz.Yakup'un oğlu Yusuf'un kuyuya atılmış ve daha sonra Hz. Yusuf bir kervan tarafından çıkarılmış ve Mısır'a götürülmüş. Hz. Yakup'un oğulları Mısır'a yerleşmişler ve burada kaldıkları sürede Mısır medeniyetinden etkilenmişlerdir. İsrailoğulları daha sonra Hz. Musa tarafından Mısırdan çıkarılmıştır. Bu itibarla Yahudilikte büyü'nün temelleri Mısır medeniyetine dayanmaktadır. Mısır medeniyetinde sihir ve büyü çok yaygındı. Yahudiler büyücülük işlerini Mısır'da tutsaklık döneminde öğrendiler.⁴²Bâbil ve Mısır'daki kadar çeşitleri ve usta uygulayıcıları bulunmasa da Yahudi kutsal kitabındaki şiddetle yasaklamalardan anlaşılmaktadır ki Yahudi dini büyüsel kavramların etkileri altındaki bir kültür çevresinde gelişmiştir.⁴³ Bu kültür merkezlerinden biriside Mezopotamya medeniyetidir. İsrailoğullarının tarih sahnesine çıktığı dönemde komşusu oldukları bu medeniyette de sihir ve büyü çok yaygındı. Özellikle Bâbilliler'de toplum hayatı büyü üzerine kurulmuş, Sanat, ticaret, savaş, din, av gibi bütün faaliyetler hep büyü ile iç içe idi. Bâbil esaret yaşayan İsrailoğullarının, uzun süren bu esaret döneminde onlardan büyü pratikleri öğrendiler.

Yahudi kutsal kitabında büyü için kullanılan birçok kelime vardır. Bunlar arasında en yaygın olanı "kshp" kökünden gelir.

"Aşaf"(büyücü) kelimesi de kutsal metinlerde yer almaktadır. "Düşünün ne olduğunu söylesinler diye sihirbazları, falcıları, büyücüleri, yıldızbilimcileri çağırttı. Hepsi gelip kralın önünde durdular" diye emretti.⁴⁴

Yahudi kutsal kitabında başlıca üç büyücü tipi verilir. 1. Esas işi gelecekte haber verme olan kimseler. Bunlar falcı (meonen), müneccim (kosem kesmim) ve gaipten

⁴² Ulmann, Manfred, İslam Açısından Sihir ve İslam Kültür Tarihinde Maji, Çev. Yusuf Özbek, s.30

⁴³ Tanyu, Hikmet, "Büyü", *DİA*, VI,505.

⁴⁴ Daniel, 2/2

haber veren kâhinlerdir (menaheş). 2. Doğrudan doğruya büyü ile uğraşan, büyücü-afsunçu (mekhaşef), büyü ve tılsımla bağlayan (hovar, hever) kimseler. 3. Cincilik ve bakıcılık yaparak, ölü ruhlarından bilgi edinerek hem kehanet hem de büyü ile uğraşanlar.⁴⁵ Yahudi kutsal metinlerinde "Size gelince, peygamberlerinizi, falcılarınızı, düşlerinizi ve görenlerinizi, medyumlarınızı, büyücülerinizi dinlemeyin! Onlar Size, Bâbil Kralı'na kulluk etmeyeceksiniz diyorlar."⁴⁶

Ayrıca Yahudi kutsal kitabında, büyüün ve sihrin etkisine inanma, tanrı iradesinin beşeri maksatlara alet edilmesi anlamını çağrıştıracığından, tek bir Tanrı'nın dünyayı idare etmesi inancına ters düştüğünden şiddetle yasaklanır. Kutsal kitapta bu durum: "Büyücü kadını yaşatmayacaksınız"⁴⁷ ve "Cincilik yapan ve ruh çağıran ister erkek olsun, ister kadın olsun kesinlikle öldürülecektir. Onları taşılayacaksınız. Ölümlelerinden kendileri sorumludur"⁴⁸ emirleri ile açıklanır.

1.6.2. Hıristiyanlıkta Büyü

Hıristiyanlığın kurucusu Hz. İsa Yahudi toplumu içinden çıkmış bir peygamberdir. Ona inananlar ise ya bizzat Yahudi ya da Yahudi toplumları içindeki diğer milletlerdi. Bundan dolayı Hıristiyanlığın kültürel olarak ilk etkilendiği toplum, Yahudi toplumu olmuştur.

Hıristiyanlık Yahudilik gibi milli bir din olmayıp, evrensel bir din olması da onu bütün dünyaya ve milletlere açılmasını sağlamıştır. Özellikle misyonerlik faaliyetleri ile Hıristiyanlar dünyaya açılmış ve çok çeşitli kültürlerle diyalog kurmuşlardır. Mısır, Mezopotamya, Hint ve Farsı dini yönden etkilemeye çalışırken, onların medeniyetlerinden ve kültürlerinden etkilenmişlerdir.

Hız. İsa Filistin topraklarında Beytlehem şehrinde, Kral Hirodes'de doğmuştur. İsa Mesih'in doğumunda, doğudan gelme müneccimlerin doğumu müjdeledikleri sadece bir İncil'de yer alır. "İsa'nın Kral Hirodes devrinde Yahudiye'nin Beytlehem Kenti'nde

⁴⁵ Tanyu, Hikmet, "Büyü", *DİA*, VI,505.

⁴⁶ Yeremya, 27/9

⁴⁷ Çıkış, 22/18

⁴⁸ Levililer, 20/27

doğmasından sonra bazı yıldızbilimciler doğudan Yeruslüm'e gelip şöyle dediler: "Yahudiler'in Kralı olarak doğan çocuk nerede?"⁴⁹

İncil'de sihir ve büyü ile ilgili konular çok az geçmekle birlik de cin, cinlerle muhatap olma konuları çokça geçer ve neredeyse bütün hastalıkların kaynağı olarak cinler gösterilir.

1.6.3. İslamiyet'te Büyü

İslam dini gelmeden önce Cahiliye Arapları arasında büyü ve sihir yaygındı. Cincilik, kehanet, fal okları, yıldızlara bakmak, küçük kareler çizip içlerine harf veya sayı yazmak, düğüm atmak ve üflemek gibi yollarla büyü yapmak son derece yaygındı. Bütün bu işler putperestlikle birlikte yürütülüyordu. Araplar büyücülerden çekinir ve onlara saygı duyarlardı. İslamiyet'in gelişi ile birlikte, büyücülük büyük günahlardan sayılmış, Kur'an ve hadislerde sihir kökünden türeye kelimeler kullanılmak suretiyle bu iş açık ve kesin bir şekilde yasaklanmıştır.⁵⁰

Firavun gibi hak dine karşı mücadele verip onu başarısız kılmaya kalkışanların, sihir ve sihirbazlardan yararlandıkları gibi müşriklerde, Hz. Peygamber'in ve İslâm'ın başarısını sihir diye niteleyerek gölgelemeye çalışmışlardır. Dolayısıyla Kur'an-ı Kerim ve hadislerde de sihir konusuna yer verilmiş ve söyle buyrulmuştur: "Gerçek şu ki Süleyman kâfir olmadı, fakat şeytanlar kâfir oldular; çünkü insanlara sihri, Bâbil'de iki meleğe, Hârût'ia Mârufa indirileni öğretiyorlardı. Hâlbuki bu iki melek, "Biz ancak imtihan vasıtasıyız; sakın küfre sapma!" demedikçe hiç kimseye bilgi vermezlerdi. Fakat onlar bu iki melekten, karı ile koca arasını açacak şeyleri öğreniyorlardı. Oysa Allah'ın izni olmadıkça onunla hiç kimseye zarar veremezlerdi. Yine de kendilerine fayda sağlayanı değil zarar vereni öğreniyorlardı. "Andolsun onlar, bunu (sihri) satın alan kimsenin âhiretten nasibi olmadığını çok iyi biliyorlardı. Karşılığında kendilerini sattıkları şey ne kötüdür, bir bilselerdi!"⁵¹ Ayetinde sihir ve büyü yapmanın mutlak bir küfür olduğu ifade edilmiştir.

Hz. Peygamber (s.a.v)'in konuyla ilgili hadisi şerifleri ise şunlardır.

⁴⁹ Tanyu, Hikmet, "Büyü", *DİA*, VI,505.

⁵⁰ Tanyu, Hikmet, "Büyü", *DİA*, VI,506.

⁵¹ Bakara, 2/102

1- “Helak edici yedi (büyük günah) sakının: Allah'a eş ve ortak koşmak, sihir (büyü), haklı bir meseleden dolayı müstesna Allah'ın (öldürülmesini) haram kıldığı bir kimseyi öldürmek, ribâ (faiz) yemek, yetim malı yemek, savaşta cepheden kaçmak, hayâsızlıktan uzak, fuhuştan habersiz mümine kadınlara zina isnat etmek.”⁵²

2- “Kim bir arrafa (gaybi bilir iddiasında olan, yıldızlardan hüküm çıkararak) veya bir kâhin (büyücüye, gayptan haber verene (inanarak) gederse şüphesiz ki o, Muhammed'e indirilene inkâr etmiştir.”⁵³

3- “Kim bir arrafa (kahine) gelir, bir şeyler sorar söylediklerine de (inanıp) onu tasdik ederse, kırk gün namazı kabul edilmez.”⁵⁴

4- “Düğüm atarak üzerine üfleyen kimse sihir yapmıştır. Sihir yapan ise şirk koşmuştur. Üzerine bir şey takan kimse, (taktığı şeye) güvenmiş olur.”⁵⁵

Sihir ve büyü hakkında İslam dini kaynaklarında deliller olmasına rağmen, İslam uleması sihrin varlığı hakkında ihtilafa düşmüşlerdir. Sihir, gerçekten var olan bir şey mi, yoksa el çabukluğu ile yapılan bir hokkabazlık veya bir aldatma mı? Ehl-i sünnet âlimlerinin çoğu sihrin var olduğu ve tesirinin de bulunduğu görüşündedirler.

Mu'tezile âlimleri ve Ehl-i sünnetten bazı âlimler ise sihrin gerçekte olmadığı, sihir diye ortaya konan işlemlerin büyük bölümünün gerçekte hünerli bazı kimselerin sergilediği el çabukluğu, algı yanıltması olduğudur. Ayrıca halkın bilgisizliğinden yararlanarak bazı fizik kanunlarını istismar etme; ilâçlar içirerek bir kısım insanları etkileme, umulmadık yöntemlere başvurarak insanları birbirine düşürme gibi gerçekte normal olan bir olayın olağan üstü bir yanı varmış gibi gösterilmesinden ibaret olduğunu belirtmişlerdir. Onlara göre bunlar mümkündür, fakat gerçek anlamda sihir değildir. Çünkü sihirbazlar bunları yaptığı takdirde büyülenen kişi, eşyayı gerçek mahiyetinden farklı bir şekilde görür. Susayan insanın serabı su zannetmesi, gemide giden insanın, çevresindeki dağların ve ağaçların gemiyle birlikte yürüdüğünü zannetmesi gibi olduğundan farklı görürler. Büyülenen insan da bir kısım hayallere kapılır ve eşyayı gerçek şeklinin dışında görmeye başlar. Bu görüşte olan âlimlere göre sihirbaz eşyanın

⁵² Buhari “vasaya”, 23, “hudud”, 18, “tüb”, 48, Müslim “iman”, 144

⁵³ Ebu Davud, 382, el- Beyhaki, VII, 136

⁵⁴ Müslim, “Selam”, 125

⁵⁵ Nesei, Tahrîmu'd demm, 19, VII, 117

hakikatini deęiřtirmeyebilir. Mesela denizi karaya çeviremez, Allah'ın yaratıklarından herhangi birini, yaptığı sihirle emri altına alamaz. Sihirbaz da ancak dięer insanların yaptığı şeyleri el çabukluęu ve hilekârlıkla yapar ve büyüledięi kimseleri etkileyerek, yaptıklarını gerçek gibi gösterir ve inandırır.⁵⁶

Şafiilerden Ebu Bekir el- Esterebadi , hanefilerden Ebu Bekir Razi gibi alimlerin benimsedikleri bu görüşe göre, sihrin etkisi hayal ve vehimden ibarettir; fiziki bir etkisi yoktur.⁵⁷

Genelde sihir ve büyüün varlığını kabul eden İslam alimlerinin yanında, sihir ve büyüün gerçekte olmadığını ve hayalden ibaret olduğunu savunan ve bu anlayışın öncüleri olan Mutezile'nin delillerini şunlardır:

1 – “(Musa): "Siz atın" dedi. Onlar atınca insanların gözlerini büyülediler, içlerine korku saldılar ve böylece büyük bir büyü gösterdiler.”⁵⁸ Ayeti sihrin gözle görülen bir şey olduğunun delili.

2 – “Sihirbazlar ‘Ey Musa, ya sen at veya önce atan biz olalım’ dediler. Musa ‘Hayır siz atın’ dedi. Bir anda onların ipleri ve değnekleri, sihirleri yüzünden Musa’ya, hareket ediyorlarmış gibi göründü”⁵⁹ Ayeti sihrin gerçek deęil, hayal olduğunun delili.

3 – “Saę elindekiyi at da onların yaptıklarını yalayıp yutsun; onların yaptığı sihirbaz hilesinden ibaret. Sihirbaz ise amacı ne olursa olsun ona ulaşamaz.”⁶⁰ Ayeti ise sihirbazın hak üzere olamayacağını dolayısıyla sihirbaz için kurtuluşun mümkün olmayacağını gösterir.

4- Mutezile âlimlerine göre eęer sihirbaz, suyun üzerinde yürüse, havada uça veya topraęı anında altına çevirse, Peygamberlerin mucizelerine inanmak batıl bir şey olurdu. Ve onlara lüzum kalmazdı. Hak ile batılda birbirine karıştırdı. Peygamber ile sihirbazı birbirinden ayırmak mümkün olmazdı. Dolayısıyla her kişinin gösterdikleri hakikatler

⁵⁶ Et- Taberi, Ebu Cafer Muhammed b. Cerir, Çev. Kerim AYTEKİN, Hasan KARAKAYA, Hisar Yayınevi, İstanbul 1996, c.I, s.292–294.

⁵⁷ Tehanevi, Muhammed b. A'la b. Ali el- Faruki, el- Hanefi, Keşafu İstilahati'l- fütün , “Sihir”, Daru Sadır, Beyrut, s. 648- 649

⁵⁸ A'raf, 7/116

⁵⁹ Ta-ha, 20/65–66

⁶⁰ Ta-ha, 20/69

aynı şeyler olurdu.⁶¹

Sihrin gerçekte olmadığını söyleyen Mutezile âlimlerinin diğer delilleri şunlardır:

A. Allah'tan başka her şey, ya bir mekân tutar veya o mekânı tutan şey ile kaimdir. Eğer Allah'tan başkası cismin ve hayatın yaratıcısı olsaydı, bu başka olan şey mekân tutan bir şey olurdu. Mekân tutan şeyin de mutlaka kudretiyle kadir olması gerekirdi. Çünkü "cisimler birbirine benzer" kaidelerinden dolayı, o şey eğer zatı gereği kadir olsaydı, her cismin böyle olması gerekirdi. Ancak kudretiyle kadir olan varlığın, cisim ve hayatı yaratması mümkün olmaz. Buna iki şey delâlet etmektedir.

Birincisi: Birimizin hiç yoktan cismi ve hayatı yaratamayacağı hususunda zaruri bir bilgi vardır. Bu nedenle bizim kudretimiz, cisim ve hayatı yaratamamada onun kudreti gibidir. Bu sebeple bu imkânsızlık bütün cisimlerde müşterek bir hükümdür. Binaenaleyh bu hüküm için müşterek bir illetin bulunması gerekir ki burada, "kudretimizle kadir olmamız" dan başka herhangi ortak bir nokta yoktur. Bu böyle olunca, kudretiyle kadir olan bütün varlıklar için de, cisim ve hayatı yaratmanın imkânsız olması gerekir.

İkincisi: Şüphesiz bizim bazı kudretlerimiz bazı kudretlerimize terstir. Buna göre cismi ve hayatı yaratmak için salâhiyetli bir kudretin varlığını kabul etsek, bu salâhiyetli kudretin diğer normal kudrete ters olması, normal kudretlerin birbirlerine ters olmasından daha güçlü olmazdı. Cisim ve hayatı yaratmaya elverişli olma hususunda bu kadar ters olma (muhalif olma) yeterli olsaydı, normal kudretlerin birbirlerine muhalif olması, içlerinden bazısının cismi ve hayatı yaratmaya elverişli olmasını gerektirirdi. Durum böyle olmadığına göre, biz kudretiyle kadir olan bir varlığın da cismi ve hayatı yaratmaya kadir olamayacağını anlamış olduk.

B. Eğer biz Allah'tan başkasının cismi, hayatı, rengi ve tadı yaratmasını mümkün görseydik, mucizelerle peygamberliğe istidlal etmek imkânsız olurdu. Çünkü semavî güçlerin, yeryüzü güçleriyle birleşmesi vasıtasıyla harikulade şeylerin meydana gelebileceğini söyleseydik, peygamberler elinde zuhur eden mucizelerin Allah tarafından olduğunu kesin olarak söylememiz imkânsız olurdu. Peygamberlerin mucizelerini ise, sihir vasıtasıyla ortaya koydukları mümkün görülürdü. Böylece de

⁶¹ Sabuni, Muhammed Ali, Ahkâm Tefsiri, (Çev: Mazhar Taşkesenlioğlu), c.1,s.58-59

peygamberlik müessesesiyle ilgili hükümler her bakımdan geçersiz olurdu.

C. İnsanlar arasında cismi ve hayatı yaratmaya kadir olan kimselerin bulunduğunu mümkün görsek, bu kimseler çok büyük servetler elde etmeye kadir olurlardı. Ancak sihir yaptığını iddia eden kimselerin, azıcık bir mal elde etmek için bile son derece gayretli olduklarını görüyoruz. Böylece onların, sihir yoluyla bazı şeylere kadir oldukları iddialarında yalancı olduklarını anlıyoruz. Çünkü biz şöyle diyoruz: Şayet altın olmayan maddeleri altın madenine çevirmeleri mümkün olsaydı, bu durumda onların bu yolla kendilerini güçlükten ve zilletten kurtarmaları gerekirdi. Ama insanların böyle bir şeye iltifat etmemiş olduklarını görmemiz bu görüşün asılsızlığını gösterir. Kadî şöyle demiştir: "Bütün bunlarla sihrin bu şeylerden hiçbirinin yaratıcısı olamayacağı ortaya çıkmıştır."⁶²

Yine mutezileden Cübbai şöyle der: "Sihirbazların, insanların gözlerini büyüleyebileceklerini, böylece de onların insanlara, bir şeyi olduğundan başka bir biçimde gösterebileceklerini caiz görenlerin, nebi ve peygamberlere olan imanları doğru olmaz. Bu böyledir, zira onlar bunu tecviz ettiğinde, bu durumda belki de, Muhammed ibn Abdullah diye gördüğü bu kimse, o Muhammed değil, aksine şeytan; müşahede ettiğimiz o mucizelerinde aslında hakikatleri yoktur; aslında bunlar, o sihirbazların batıl fikirleri nev'inden şeyler olmuş olur. Bu kapı açıldığında da, her şey batıl olur."

Mutezilenin bu yaklaşımı, mucizelerin sihir olarak değerlendirilebileceği korku ve endişesine dayanmaktadır. Ve bu kapının açılması durumunda mucizelerin sihir peygamberlerin de sihirbaz gibi görüleceği endişesidir.

Eş'ari kelmacılarından Bakıllani, "Risale fi beyani'l- fark beyne'l- mu'cizat ve'l- hiyel ve'l kehane ve's- sihir ve'n- narencat" adlı eserinde mucizeyi diğer oyun ve hilelerden ayıran birinci çizginin, peygamberlerin gösterdikeri mucize ne kadar ileri ve teknik olursa olsun hiçbir hile ve bilgiyle peygamber olmayanlar tarafından ortaya konamayacağı belirtilmiştir. İkinci çizginin ise tarifte olduğu üzere mucize; kendisine ve türünden bir şeye yalnız Allah'ın güç yetirebildiği bir şey olduğudur. Ölüyü diriltmek, tedavisi olmayan hastayı iyileştirmek, normal olarak insanın yapamadığı tarz ve çoklukta yapılan olağanüstü fiiller gibi.

⁶² Fahrüddin Er-Râzi, Tefsir-i Kebir Mefâtihu'l-Gayb, 3/262-264.

Kurtubi ise: “Aslında sihir hile ile bir şeyi örtmektir. Zira sihirbaz, hile ile birtakım şeyler yaparak, sihir yapılan kimseye, bazı şeyleri olduğundan başka türlü gösterir. Serabın uzaktan su görünmesi gibi, sihir de gerçek dışıdır.” demektedir.⁶³

Sihrin var olduğu ve tesirinin de bulunduğu görüşünde olan Ehl-i sünnet âlimlerinin delilleri:

1. “(Musa): “Siz atın” dedi. Onlar atınca insanların gözlerini büyülediler, içlerine korku saldılar ve böylece büyük bir büyü gösterdiler.”⁶⁴ Ayeti sihrin gerçek olduğunun ispatı için delildir. Zira “büyük bir sihir (meydana) getirmiş oldular” cümlesi bunu açık bir şekilde gösterir.
2. “...işte onlardan (o iki melekten) koca ile karısının arasını ayıracak şeyler öğrendiler...”⁶⁵ Ayeti de sihrin gerçekten var olduğunu gösterir. Zira onunla karı-koca arası açılıyor ve aralarına düşmanlık gibi hoş olmayan şeyler sokuluyor.
3. “...Halbuki (sihirbazlar) Allah'ın izni olmadıkça onunla hiçbir kimseye zarar verici değillerdir...”⁶⁶ Ayeti de sihrin zararlı olduğunu ispat eder. Yalnız bu zarar vermenin de ancak Allah (cc)'in dilemesiyle olacağına işaret vardır.
4. “Düğümlere üfüren (nefes)lerin şerrinden”⁶⁷ Ayeti ise sihrin tesirinin büyük olduğunu, hatta bizimde sihirbazların üflemesiyle düğümledikleri sihirlerin şerrinden Allah (cc)'a sığınmamızı emrediyor.⁶⁸

Âlimlerin cumhuru; “Resulullah (sav) efendimize bir Yahudi tarafından sihir yapıldı. Yapılan sihrin etkisinde kalan ve şikâyetçi olan Resulullah (sav) efendimize Cebrail (sav) gelerek. ‘Sana Yahudilerden bir kimse sihir yapmıştır ve onu da filan yerdeki kuyunun içinde bir taşın altına saklamıştır’ dedi. Resulullah (sav) efendimiz de o kuyuya adam göndererek o sihri çıkarttırdı. Yapılan düğümleri teker teker (Muavezeteyn) Felâk ve Nâs surelerini okuyarak çözdü. Böylelikle daha önce şikâyetçi olduğu rahatsızlıklar ortadan kalkmış oldu” Hadis-i şerifini sihrin var olduğuna ve tesirinin de bulunduğu delil olarak getirirler. Böylelikle iddialarını ispatlamış olurlar.

⁶³ İbnü'l-Manzur, Ebu'l Fazl Cemaleddin Muhammed, Lisani'l-Arabi'l, Beyrut, c.4, s. 349

⁶⁴ A'raf,7/ 116

⁶⁵ Bakara, 2/102

⁶⁶ Bakara, 2/102

⁶⁷ Felâk 113/4

⁶⁸ Sabuni, Muhammed Ali, Ahkâm Tefsiri, (Çev:Mazhar Taşkesenlioğlu), c.1,s.59

Son olarak İbn Haldun Mukaddime'sinde büyüü üç kısma ayırarak şu şekilde tarif ediyor.

1. Hariçten herhangi bir destek almaksızın ve bir alet kullanmaksızın yapılan büyüye "sahir" denir ve gerçekleşmesi mümkündür.

2. Hariçten gizli güçlerden bir takım yardımla ortaya konan büyüü de "tılsım" denir ve bununda gerçekleşmesi mümkündür.

3. O dönemde 'şa'veda' ve 'şa'beze' denilen, kişilerin tasavvur ve hayal güçlerini etkileyerek gerçeği, olduğundan farklı şekilde gösterme gayretidir ki bu sihrin hiçbir şekilde gerçekliği bulunmamaktadır. Yine İbn Haldun göre sihrin var olup-olmadığı tartışmasında, yok olduğunu söyleyenlerin üçüncü sihri gördüklerini, var olduğunu söyleyenlerin ise birinci ve ikinci sihri gördüklerini belirtmiştir.⁶⁹

Sahir ve büyü yapmanın hükmü üzerinde ittifak edilememesinin sebebi, sihrin ve büyüün teknik olarak, yöntem olarak ve materyal kullanımı açısından çeşitlilik arz etmesinden kaynaklanmaktadır.

Elmalı'lı M.Hamdi Yazır'a göre sahir, her ne olursa olsun, sebebi gizli olan ince şey demektir. Dolayısıyla fecir vaktinin başlangıcına da ufuk çizgisinin inceliğinden dolayı "Sîn" in fethi ile "sehar" denilir. Bu anlamda, yani 'sebebi gizli olan ince şeyleri bilmek ve tanımak' anlamında sihrin küfür olmayacağı açıktır. Ancak dinî geleneklerdeki anlamıyla sahir sadece bu demek değildir. Sebebi gizli olmakla beraber, 'gerçeğin aksine tahayyül olunan yıldızcılık, şarlatanlık, hilekârlık yolunda cereyan eden herhangi bir şey' demektir. Halk dilinde sahir bu anlamda kullanılır ve bu da çirkin bir şeydir. Çünkü bunda esrarengiz bir şekilde hakkı batıl, batılı hak; hakikati hayal, hayali hakikat diye göstermek vardır. Nitekim "İnsanların gözlerini büyülediler."⁷⁰ "Sahirleri sayesinde ipleri ve sopaları onun hayalini büyüledi, çünkü onlar gerçekten yürüyor gibiydiler."⁷¹ buyrulmaktadır.

Bununla beraber özel olarak bazı övgüye değer şeyler ve gerçekler için iyi manada kullanıldığı da olur. Mesela; "Muhakkak ki, bazı güzel sözler sahiridir." hadis-i şerifinde

⁶⁹ İbn Haldun, Mukaddime, Beyrut ts. Daru'l-Cil, s.549-551

⁷⁰ A'raf, 7/116

⁷¹ Taha, 20/66

dile geldiği gibi ki, buna "helal sihir" de denilir, üstelik caiz sayılır. Demek ki, esrarengiz, gizli sebep ile incelik, dış görünüşü itibariyle çekicilik ve bir de kötü maksat sihrin niteliğini belirler. Şu halde sihir, her şeyden önce kendi özünde bir harika değildir. Yani değişik şart ve sebeplere bağlı olarak alışılmışın tersine bizzat ilâhî iradeyle ortaya çıkan olaylardan değildir.

Onun her halde teşebbüs olunacak bir özel sebebi vardır. Şu kadar ki, o sebep herkes için bilinmediğinden, olay bir harika gibi tahayyül olunmaktadır. Bunun içindir ki, sebebi herkes için bilinmeyen herhangi bir gerçek dahi, halkı aldatmak için kullanıldığı zaman bir anlamda sihir olur. Bu sebebin nazarî olarak açıklanabilir bir halde bulunması şart da değildir. Az çok taklit ile meydana getirilebilmesi de kâfidir. Yaratılıştaki sebebi bilimsel olarak açıklanamayan alışılmış veya alışılmamış olağanüstü olaylar ve garip buluşlar ortaya koymak mutlak anlamıyla sihir olmaz. Fakat insanları aldatmak için bunlardan istifade etmeye kalkışıldığı ve bu suretle duygu ve düşüncelere etki edip dolandırıcılık yapılmaya çalışıldığı zaman bunlar da sihir özelliği kazanırlar. Bunun için imansızlık, ahlâksızlık ve aldatmak sihrin köküdür. Sihirbazlar ilimlerden, edebiyattan, felsefeden, teknolojiyen, hatta tabiatdaki garip ve acîp yaratılışlardan sû-i istismaller ve istismarlar yaparak yararlanmasını bilirler. Bu suretle gerçekleri gizlemek için yazılmış nice felsefeler, nice romanlar, nice tarih kılıklı hezeyanlar vardır. Vaktiyle hikmet ehli kimselerin "Sakin domuzların boynuna inci gerdanlıklar takmayın!" şeklindeki nasihatları, ilmî gerçekleri ve yüksek hakikatleri, bu gibilerin istismarından korumak içindi.⁷²

Büyünün ve Sihrin çeşitlerini Fahreddin er-Râzî, sekiz madde altında toplamıştır:

1. Keldânîler'in sihri. Yıldızperestliğin hâkim olduğu, dünyanın yıldızlar tarafından yönetildiğine inanılan bu kültürde, tılsım da denilen bu sihir çeşidinin gök cisimlerinin yardımıyla yapıldığına inanılırdı.
2. Güçlü ruh (nefis) sahiplerinin sihri. Bazıları, insanın ruhu uygun biçimde eğitilirse gizli şeyleri görecek düzeyde duyu, algı ve irade gücünün geliştirilebileceğini, bu sayede başkalarınca imkânsız gibi düşünülen birçok bilgi edinebileceğini, işler başarabileceğini söylerler.

⁷² Yazır,Elmalı'lı M.Hamdi, Hak Dini Kur'an Dili,I,s.366-367

3. Yerdeki ruhlardan yardım alınarak gerçekleştirilen sihir. İnsan ruhunun bu ruhlarla veya cinlerle bağlantı kurması suretiyle yapıldığına inanılan sihirdir.
4. El çabukluğu ve algı yanıltmaları şeklindeki sihir. Hokkabazlık, gözbağcılık gibi uygulamalar bunun örneğidir.
5. Bazı teknik cihazlarla sergilenen sihir. Maharetli bir aleti kullanarak bununla ilk defa sergilenen görüntüler (ses çıkaran heykeller, ışık gösterileri gibi), işin mahiyetini bilmeyen insanlarca olağan üstü sanılır.
6. İlâçlar yardımıyla yapılan sihir (sporcunun doping yapmak suretiyle normal gücünün üstünde performans göstermesi gibi).
7. Kalbi bağlayarak yapılan sihir. Sihirbazın, şarlatanlık yaparak, ism-i a'zamı bildiğine, bununla istediğini yapabileceğine muhatabım inandırmak suretiyle onu etki altına alıp dilediğini yaptırmasıdır.
8. Kovculuk yapmak, insanları birbirine düşürmek suretiyle yapılan sihirdir ki, bu insanlar arasında çok yaygındır.⁷³

Müslümanlardan bazıları büyüde Yahudilerden, Suriyeliler'den, İranlılar'dan, Keldânîler'den ve Yunanlılar'dan ders almışlardır. Tütsü, tılsım, muska, cadılık, fala bakmak vs. hep oralardan gelmiştir. Müslümanlar cinlere inandıkları için bu inanç sihre inanmaya da yol açabiliyordu. Rasûlullah (s.a.s.) "isabet-i ayn"a, yılan sokması ve genellikle hastalıklara karşı rukyayı yani duayı caiz görmüştür. Fakat büyü ile Hz. Peygamber'in (s.a.s.) duası arasında hiçbir ilişki yoktur. Bir takım fal kitapları vardır ki kelime ve harflerin suretiyle geleceği bilmeye çalışırlar.

1.7. Fal

Fal sözlükte, uğur tutmak, yol tutmak,⁷⁴ uğur ve uğurlu şeyleri gösteren simge,⁷⁵ uğur talih,⁷⁶ anlamına gelmektedir. Arapça'da fal (fel) 'uğur ve uğurlu şeyleri gösteren simge' anlamındadır. Batı dillerinde ise; Grekçe de 'manteia', İngilizcede 'Money' ,

⁷³ Râzi, Fahrüddin, Mefâtihu'l-Gayb, III, s.269-270, Yazır, Elmalı'lı M. Hamdi, Hak Dini Kur'an Dili, I, s.367-368,

⁷⁴ Pakalın, Mehmet Zeki, Osmanlı Tarih Ve Deyimleri Sözlüğü, III, s.434

⁷⁵ Aydın, Mehmet, "Fal", *DİA*, XII, 134.

⁷⁶ Doğan, Mehmet, Büyük Türkçe Sözlük, s. 364

Fransızcada ‘Mancie’ terimleriyle ifade edilen fal, gelecekte haber verme⁷⁷ anlamında kullanılmaktadır.

Terim anlamı ise bazı araç ve vasıtalar ya da çeşitli tekniklerle, insanların gizli kişilik özelliklerini ortaya çıkarma, gelecekte olacak şeyler hakkında bilgi sahibi olma için başvurulan çeşitli yollar olarak tanımlanmaktadır.

İbni Haldun’a göre ise fal; ‘akıl ve fikir bakımından zayıf olan kişilerin inanmış oldukları yalanlardan ibarettir’⁷⁸

Bilinemezlik ağıyla örülmüş bir muamma olan kaderin, karanlık geleceğinde çaresizliği yaşayan insanoğlu, geçmişin getirdikleri ve geleceğin ürpertisi içerisinde, kimi zaman kazandıklarını kaybetmenin, kimi zaman da kaybettiklerinin kazanılmasının, korku, yalnızlık, umut ve umutsuzluğu içerisinde. Geçmiş, içinde yaşadığı an ve geleceğin muamması insanoğlunu geleceğin bilgisini öğrenmeye sevk etmiştir.

Diğer taraftan avuçları arasında kayan hayatına dair en doğru ve en iyi kararı verebilmek için gelecekte haber verdiğine inandığı fala ve falcıya inanmıştır. Bu ihtiyacı karşılamak üzere de her toplumda adı değişebilen ama aşağı yukarı aynı işleri yapan ve toplumda büyük itibar gören kişiler ortaya çıkmıştır. Adına kâhin, sihirbaz, büyücü, falcı, bakıcı denen bu kişiler, kendilerinde mistik güçlerin bulunduğunu, görünmez varlıklarla temas geçtiklerini ve bu sayede sıradan insanların bilemeyecekleri bilgiye sahip olduklarını iddia ede gelmişlerdir. Falda değişik araç ve teknikler kullanılmakta bunun sonucunda da farklı fal türleri ortaya çıkmaktadır. Şimdi sırayla bunları görelim.

1.7.1. Fal Türleri

Yıldız Falı

İnsanın doğduğu günü dikkate alarak o günkü göğün durumu, yıldızların konumu ve insan üzerindeki etkilerinden hareketle onun kaderi hakkında yorum yapma işidir. Falın

⁷⁷ Aydın, Mehmet, “Fal”, *DİA*, XII,134

⁷⁸ İbn Haldun, *Mukaddime*, II, s.185

bu çeşidi, yıldızların konum ve tesirlerini inceleyerek insanın kaderini önceden bilmeyi amaçlayan astrolojiyle yakından ilgilidir⁷⁹

El Falı

Kişinin elindeki çizgilerden geleceğini okuma işidir. El falı çok eski çağlardan günümüze kadar geçerliliğini korumuş bir fal türüdür. Bu fal türü Eski Mısır'a ve Hindistan'a kadar uzanan bir geçmişe sahiptir. Bu fal türünde elin çizgiler bizim kaderimiz ve geleceğimiz hakkında bize bilgiler verir.

Sol el, yaşam kaderini belirlerken sağ el, yaşamda yapılan işleri temsil eder. Avuç ayasındaki çizgiler iki kısma ayrılır. Her insanın elinde, kalp, akıl, hayat çizgisi ve kader çizgisi bulunur. Diğer yardımcı çizgiler ise Venüs kemeri, Güneş çizgisi, Mars çizgisi, sezgi, evlilik ve bilezik çizgileridir. Tüm bu çizgilerin el falına bakan yorumcu için büyük önemleri vardır.

Elin şekli ve yapısı da çizgiler kadar önemlidir. Parmak uçları dış dünyaya olan bakış açısını, parmaklar hayatı ve bölümlerini, başparmak yetenekleri, avuç içi ise fiziksel ve psikolojik yapı hakkında yat çizgisi; canlılığı ve ömür uzunluğunu, Akil çizgisi; zekâ gücünü ve zihinsel durumu, kalp çizgisi; duygusal durumu, kader çizgisi; kaderin size verdiklerini, şöhret çizgisi; başarılarınızı gösterir.

Kuş Falı

Kuşların uçuş şekli ve seslerinden bir anlam çıkarmak suretiyle gelecek hakkında bilgi verme işidir.⁸⁰ Kuş falının uzmanları, üçlü veya dokuzlu gruplar halinde hareket ederlerdi. Antik Roma'da önemli kararlar öncesi bu fal türüne bakılırdı ve öyle karar verilirdi.⁸¹

⁷⁹ Aydın, Mehmet, "Fal", *DİA*, XII,135

⁸⁰ Aydın, Mehmet, "Fal", *DİA*, XII,135

⁸¹ Scognamillo, Giovanni, Arslan, Arif, *Doğu Ve Batı Kaynaklarına Göre Fal*, s.43

Kâğıt Falı

Üzerinde çeşitli şekil ve semboller bulunan kâğıtların muhtelif tekniklere göre açılıp dağıtılması ile ortaya çıkan sonucun yorumlanması işidir. Bu fal türünün de yüzyıllar öncesine dayanan geçmişi vardır.

Kahve Falı

Kahve falı oldukça eski ve son derece klasik bir fal yöntemidir. Hemen hemen bütün dünyada bilinir ve yaygın olarak kullanılır. İnce kahvenin tüketildiği pek çok ülkede, özellikle Ortadoğu da yaygındır. Kahve fincanının içine, kahve telvesinin oluşturduğu şekillere bakarak yorumlanır.

Çay Falı

Bu falda da aynı kahve telvesi gibi, bardak veya fincan dibinde kalan çay artıklarının oluşturduğu semboller doğrultusunda yorumlanır. Günümüzde çay falı, kahve falı ile oldukça büyük benzerlikler gösteren bir fal çeşididir. Tıpa tıpa kahve falında olduğu gibi, bardak veya fincan, bir tabak yardımı ile ters çevrilme şekli ile bakılır. Kahve falında uygulanan aynı işlemler ve şekiller bu fal için de geçerlidir.

Bakla Falı

Bakla falı, çeşitli boyutlardaki bakla, fasulye vb. hububat türlerinin kurutulmuşları ve küçük ve değişik ebatlarda renkli taşlarla bakılan, kökü çok eskilere dayanan bir fal çeşididir. Genellikle çingene kadınlarının baktıkları bakla falı, yaygınlık bakımından çok bilinen bir fal türü olma özelliğini de taşır. Kökeni Hindistan'a dayanan Bakla Falı, Avrupa'ya çingeneler vasıtasıyla yayılmıştır.

Kitap Falı

Belli bir dilek ve niyetle bilhassa kutsal kitapları açıp bulunulan yerdeki ifadeleri yorumlama işidir. İslam kaynaklarında bu fal türüne çokça rastlanır. Kitap falı, başta Kur'an Kerim olmak üzere, Divan-ı Hafız, Ahmediyye, Muhammediyye ve Envârü'l-âşıkın gibi kitapların sayfalarını açıp çeşitli yorumlar yaparak kişinin falına bakılırdı. Kuran, gözü kapalı açıldıktan sonra yedi sayfa geriye gidilir ve göze çarpan ilk ayet

okunur ve konusuna göre yorum yapılırdı. Bu durum daha sonraları İran'da basılan Kur'an'ların sonuna 5-10 sayfa falnamelerin eklenmesi neticesini doğurmuştur.

Falın yukarıda saydığımız çeşitlerinin dışında ateş falı (pyromancy), su falı (hydromancy), rüya yorumu (oneiromancy), astrolojik güçlerle etkilendiği söylenen vücut şekilleriyle ilgili fal (morphoscopy), başın şekline göre yapılan fal (phrenology), matematik uygunluklar falı (nomerology), kura çekmek suretiyle yapılan fal (sortilege) gibi çeşitleri de vardır.

1.7.2. Fal Tarihi

İnsanlık tarihinin belgelere dayanan bütün dönemlerinde falın, toplumlarda önemli bir yer edindiği bir gerçektir. Fal ve falcılık tarih boyunca, hem hekimliğin, hem de dinin tamamlayıcı bir unsuru olarak kullanıla gelmiştir.

Evrensel bir meslek olarak kabul edebileceğimiz falcılığın temellerine baktığımızda, bunun başlangıcından bugüne gelişigüzel değil de, bir sisteme bağlı olarak hareket ettiğini fark etmiş oluruz. Her ilkel toplum ve her gelişen uygarlık kendi fal türlerini üretmiş, kendi falcılarını beslemiş, bazen de tanrıların ağzı ile konuştuklarını sanarak yüceltmıştır. Her insan ve her toplum kendi geleceğini merak ettiğinden, kendi sorunlarına çare aradığında, bilim öncesi çağlarda çareleri ve geleceğe yönelik cevapları esrar dolu, bazen ürkütücü, bazen de vahşi uygulamalarda aramıştır.⁸²

Milâttan 4000 yıl önceki dönemlerde tabiat olaylarına tapıcılığın yaygın olduğu toplumlarda falcılığında yaygın olduğu görülmektedir. Özellikle Çin, Mısır, Babil, Kelde ve Eski Yunan da fal ve falcılığa dair uygulamalara rastlanmaktadır.⁸³ Bu da falın tarihinin insanlığın tarihi kadar eski olduğunu göstermektedir. En eski menşei muhtemelen Mezopotamya'dır.⁸⁴

1.7.3. Eski Mısır'da Fal

Mısır'da falcılık genelde sihirle iç olmakla birlikte çok gelişmiş bir yapıya sahiptir. Çok tanrılı dinlerin merkezi olan Mısır, fal bakımından da tabiatta var olan her şeyden

⁸² Scognamillo, Giovanni, Arslan, Arif, Doğu ve Batı Kaynaklarına Göre Fal, s.53

⁸³ Türk Ansiklopedisi, "Fal", XVI,90

⁸⁴ Aydın, Mehmet, "Fal", DİA, XII,135

geleceğe dair yorumlar yapma gelişmiştir. Bunda Babillilerin, Mısır medeniyeti üzerinde etkisinin de payı vardır.

Bu dönemde en çok kullanılan fal teknikleri arasında, kristal küre veya suya bakarak gaipten haber verme, sayısal uyumdan hareketle sorulan sorulara cevaplar bulma, rüya yorumu ve az olmakla birlikte astrolojiyi sayabiliriz.⁸⁵

1.7.4. Keldeliler’de Fal

Keldaniler’de fal tutkusu birçok nesne, hayvan ve tabii olayları fal bakmada kullanmışlardır. Keldanilere göre yıldızlar gökyüzünün yazıları olup, milletlerin ve insanların kaderlerini yansıtmaktadır. Önemli olayların ortaya çıkışında yıldızların konumunu belirleyerek, benzer durumlarda da aynı vakıaların meydana gelmesini beklerlerdi.

Astroloji ile birlikte en çok kullanılan fal türleri; kuşların hareketlerinden geleceğe dair bilgi edinme, su falı, yaprak, yılan ve köpek gibi canlıların şekillerini, renklerini ve hareketlerini yorumlama ve ok falını sayabiliriz.⁸⁶

1.7.5. Mezopotamya’da Fal

Geleceği bilmeye yönelik çok sayıda teknik Akkadlar döneminde gelişmiş, daha sonra bütün Asya ve Akdeniz bölgelerine yayılmıştır. O dönemde en çok kullanılan fal tekniği iç organların incelenmesiydi. Mezopotamya’da Sümerler’den itibaren rastlanan bu teknik milattan önce II. bin yılda oldukça gelişme gösterdi. Bu teknikte kurban edilen kuzuların iç organları ve özellikle de karaciğer, safra kesesi, akciğer ve bağırsakları inceleniyordu. Diğer bir teknikte “lecanomancy” denilen suya bir miktar yağ dökmek suretiyle iki sıvının karışımından ortaya çıkan şekillerin yorumuna dayanmaktaydı. Bâbil’de ise çocukların doğum ayları ve özürlü doğumlara göre yapılan yorumlar, tıbbi belirtiler, insan fizyonomisi, hayvan davranışları, rüya ve takvim falı ile astroloji gibi teknikler kullanılarak fala başvurulmuştur. Diğer tekniklere göre daha sonra gelişen astroloji, Babil ve Asur’da daha çok krallar tarafından ve devletle ilgili olarak uygulanmıştır.⁸⁷

⁸⁵ Çakar, Yusuf, Gizli İlimler, s.93

⁸⁶ a.g.e, s.91

⁸⁷ Aydın, Mehmet, “Fal”, *DİA*, XII,135

1.7.6. Babil’de Fal

Babil’de çocukların doğum ayları ve özürlü doğumlara göre yapılan yorumlar, tıbbi belirtiler, insan fizyonomisi, hayvan davranışları, rüya ve takvim falı ile astroloji gibi teknikler kullanılarak fala başvurulmuştur. Diğer tekniklere göre daha sonra gelişen astroloji, Babil’de daha çok krallar tarafından krallık ve devletle ilgili olarak uygulanmıştır.

1.7.7. Hitit’te Fal

Hititler, Babil’deki fal türlerinden en fazla astrolojik olanları benimseyip kullanmış, Ay ve Güneş tarafından verilen işaretler özellikle kral ve ailesi için geçerli kabul edilmiştir. Hititler, hayvan iç organları ve karaciğer bakıcılığından kendilerine has bir tür olan et falını geliştirmişlerdir. Bu fal türünde amaç; organlarda gözlenen belirtilere göre; Babil’deki şekliyle hangi olayların meydana geleceği hakkında kehanette bulunmak değil, kendi sordukları sorulara somut olumlu ya da olumsuz cevaplar bulmaktır. Hitit’lerde falın en çok kullanıldığı alanlardan biride savaşlardı. Hitit ordusunun takip edeceği yol, kışlayacağı şehir, saldırıya geçeceği yer ve zaman, kralın zafer ihtimali hep fal aracılığıyla belirlenirdi. Diğer taraftan herhangi bir kötü belirtinin sebebi, kimin için bir felaket bildirdiği de falla öğrenilmeye çalışılırdı. Falın kullanılmasından önce fal sorusu sorulmakta, sonra uygulanmasına geçilmekte ve falın cevabı alınmaktaydı. Cevap istenilen şekilde değilse diğer sorularla fal sürdürülür, yapılan bir fal diğer bir fal türüyle kontrol edilirdi. Hititler’de kullanılan başlıca fal çeşitleri talih falı(kin), kuşların uçuş falı(musen), et falı(kus), kızıl keklik falı(musen hurri) idi.⁸⁸

1.7.8. Eski Çin’de Fal

Eski Çin’lilerde fal uzun bir geçmişe sahipti. Şang Hanedanı zamanından itibaren, bu ülkede devlete ait işlerde verilecek kararı belirlemek amacıyla, koyun, öküz kemikleri, kaplumbağa kabuğu ile tabiat ruhları ve atalara danışma şeklinde fala bakılırdı. Çok sayıdaki fal ve kehanet çeşitleri arasında kürek kemiği tekniği en gözde olanıydı. Kaplumbağa kabuğu ve civanperçemi otunun uzun ve kısa sapları ile kura suretiyle tamamlanan bir fal geleneği yaygınlık kazandı.⁸⁹ Ayrıca Çinlilerin yer falı ve astrolojik

⁸⁸ Aydın, Mehmet, “Fal”, *DİA*, XII,135

⁸⁹ Aydın, Mehmet, “Fal”, *DİA*, XII,136

kehanetlere de önem verdiğini söyleye biliriz. Çin kültürüne ait klasiklerden biri olan I-Ching en eski fal kitabı olarak bilinir.

1.7.9. Hindistan’da Fal

Hindistan’da başlangıçta fala bakacak kişilerin dini bir karaktere sahip olup olmaması pek fazla önem taşımazken, daha sonra fal ve kehanet faaliyetleri “Athorva Rahipleri” tarafından yürütülmüştür. Hindistan’da milattan önceki dönemlerde, İslam dünyasında remil falına çok yakın bir benzerlik gösteren, Çin ve Ortadoğu fal yöntemlerinin birleşimi olan astroloji önemli bir yere sahiptir. Baykuş ölümün habercisi olduğu gibi, diğer kuş cinsleri de hareket ve ötüşlerine göre uğur yada uğursuz birtakım durumlara yorumlanırdı.⁹⁰ El, yüz ve diğer vücut organları ile yapılan falın yanında Hindistan’da birde sonraki yüzyıllarda rüya yorumu gelişti. Hindistan’da astrolojiye çok önem verilirken, Buda’nın mürşitliği ile bütün fal ve kehanet yöntemleri yasaklandı. Buda’dan farklı düşünen şakirtleri bu sistemleri öğrenmişler ve gittikleri Tibet, Moğolistan, Seyhan gibi ülkelere de taşımışlar.

1.7.10. Japonya’da Fal

Japonlar’ın inancına göre güneş Ana Tanrıçası geleceğe dair bilgiler vermekte olup, gelecek hakkında bilgiye sahip olunabilmesi için Güneş Ana Tanrıçası’nın tapınağının çevresinde dönülerek, yapılacak işlerde yardımı istenmeli ve ondan geleceğe dair bir ışık kapılmalıdır. Japonlar arasında yaygın olan fallar içinde, geyik kürek kemiğinin ateşe atılarak çatırtılarından geleceğe dair bilgiye ulaşılmaya çalışılmasını, kaplumba kabuğu falını, genç kızların eş seçimi için faydalandığı yol kavşağı falını, kura çubuğu falını deprem, fırtına ve sel gibi tabii afetlerin yorumlanması gibi falları sayabiliriz. Bununla birlikte rüya yorumuna dair uygulamaların da yoğun olduğunu görmemiz mümkündür.⁹¹

1.7.11. Tibet’te Fal

Hint Budist müritlerinden Buda’nın yasaklamalarına fazlaca itibar etmeyen keşişlerin meşhur fallarının olumlu yanlarını gittikleri yerlere taşımaları o bölgelerde Hint fal sistemlerinin etkili olmasını da beraberinde getirmişti. İşte Tibet’te o ülkelerden biri idi.

⁹⁰ Çakar, Yusuf, Gizli İlimler, s.93

⁹¹ Çakar, Yusuf, Gizli İlimler, s.93

Bununla beraber bu ülkede, Çin astrolojisinden etkilenimin Hindistan'dakine göre daha baskın olduğunu ve kura falına dair yönlendirici bilgilerin yazılı olduğu bir kılavuzun mevcut olduğunu anlamaktayız. Bu kılavuz içerik olarak aile, yardım, hayat, tıp, düşman, misafir, iş yolculuğu, kaybolmuş mal, servet, hastalık gibi başlıkları ihtiva etmekteydi.

1.7.12. Türk Topuluklarında Fal

Eski Türklerin Müslüman olmadan önceki dönemlerinde fal, Şamanizm'in ana öğelerinden biriydi. Türkistan şamanının bir adının da "falbin", olması falcılıkla Şamanizm'in aynı kökten olduğunun açık bir göstergesidir. Falbin'ler, Orta Asya Türkleri arasında şamanın işlevlerini yerine getirmektedir. Şamanlar, hayvan kemiği, ok ve yay ile fala bakarlardı. Eski Çağatay edebiyatlarında da "elmi yay" ifadesi "fala bakmak ve yağmur yağdırmak" anlamında kullanılmaktadır.

Eski Türklerde "ırk" kelimesi "fal" anlamında kullanılmaktadır. Kâşgarlı Mahmud, Dîvânü Lugati't-Türk'te "ırk" kelimesini "falcılık, kâhinlik ve bir kimsenin gönlündekini bilmek" anlamında açıklamıştır. Ayrıca Doğu Türkistan Tun-huang'da, Bin Buda Mağaraları'nda bir el yazma deposunda bulunan eski Türk runik yazısıyla yazılmış Irk Bitig (Fal Kitabı) bugüne kadar gelebilmiş tek eski Türkçe yapıttır. Bu kitapta 65 falın kısa yorumları ile kısa bir hatime bulunmaktadır.⁹² Kıpçak Türklerinde ırk kelimesinin karşılığı olarak "ırım" kelimesi mevcuttur. Yine Türklerde fal anlamına gelen sözcüklerden biri de "tölge", Kırgızlar arasında ise "keret" sözcüğü kullanılmaktadır. Moğollarda kâhinler, rahiplik görevi yaparlardı ve sayıları oldukça çoktu. Bunların başpapazı gibi bir başları vardı. Bunlardan bazıları astronomiden anlardı. Rahipler niyetler için hangi günlerin müsait olup olmadığını söylerler. Ayrıca onların kehâneti olmadan ordu sefere çıkarılmaz ve savaş yapılmazdı.⁹³

Türk boyları arasında en çok kullanılan ve güvenilen fal, yağrın adı verilen kürek kemiği falıydı. Fal ile uğraşan kişiler hayvanlardan elde ettikleri kürek kemiklerini, bu iş için hazırlanmış ocaklarda ateşe tutarak üzerinde beliren şekillere ve deliklere yorumlayarak fala bakardı. Tarihi araştırmalar kürek kemiği falının Kırgızlar, Kazaklar, Altay Türkleri, Nogaylar, Başkurtlar ve Moğollar arasında çok yaygın olduğunu

⁹² Tekin, Talat, Irk Bitig Eski Uygurca Fal Kitabı, s.13-15

⁹³ Rubruk, Wilhelm Von, Moğolların Büyük Hanına Seyahat 1253-1255, (Çev.Ergin Ayan),s.123-126

göstermektedir. Moğol hükümdarı Mengü Han bir işe girişeceğinde, kürek kemiği falına baktırıyor ve aldığı sonuca göre hareket ediyordu. Bunun dışında ayna falı ve koyun tezeği ile bakılan kumalak falında zikredebiliriz. Orta Asya da bakla falı uygulamaları da vardır.

1.7.13. İslam Öncesi Arap Toplumunda Fal

Cahiliye Arapları, bir sefere, bir savaşa, bir ticarete, bir nikâha yahut herhangi bir işe teşebbüs edecekleri zaman üç zar (veya ok) çekerler yahut kuş uçurlardı. Bu zarların (veya okların) birinde, "Rabbim emretti" yahut "yap" diye emir; diğerinde, "Rabbim nehyetti" yahut "yapma" diye nehy kelimeleri yazılı olurdu, biri de boş bulunurdu. Birisi torbaya elini sokar, zarlardan birini çeker, emir çıkarsa yaparlar, nehy çıkarsa yapmazlar, boş çıkarsa bir daha çekerlerdi. Kur'an bunu şu ayetle yasaklamıştır: "Ey iman edenler! İçki, kumar, putlar ve fal okları şeytan işi birer pisliktir,. bunlardan kaçının ki, kurtuluşa eresiniz" (el-Mâide, 5/90). Kuş uçurma âdeti ise, bir yere gidecekleri zaman bir kuş uçurlar, sağa giderse teyemmüm (uğurlu sayma), sola giderse teşe'üm ederler (uğursuzluk sayarlar)dı.

Cahiliyle devrinde mevcut iken İslâmiyet'e girmiş ve halen birçok yerde az çok inanılan ve tatbik edilen başlıca fal çeşitleri; zecr, ıyâfet, tayre, kehanet, ezlâm-ı câhiliyyet, irâfet, ihtilâc, kitfe, kıyafet, firâsetdir.⁹⁴

1.7.14. Yunan'da Fal

Eski Yunan da falcılık, rahiplerin yanında, gaipten haber vermenin yanında gelecek için nasihatlerde bulunma ve tanrıların istek ve emirlerini öğrenme niteliğine sahip "mantis" denilen kâhinler bulunmaktaydı. Eski Yunan'da Delfois tapınağının Tanrısı Apollon, en büyük kehanet Tanrısı olarak kabul edilen, ayrıca bu tapınakta bulunan rahibinde Tanrı adına konuştuğuna inanılırdı. Kendi geleceği hakkında önceden bir bilgiye sahip olmak isteyen kişi, tapınağa gelmeden temizlenir ve gelir falcıya danışır. Falcıda Tanrı adına o kişinin sorularına cevap verirdi.

⁹⁴ Ertaylan, İsmail Hikmet, Falname, s.2

Eski Yunan'da yaygın olan fal çeşitleri ise kuşların uçuşlarını inceleyerek yorum yapma, hayvanların bağırsak ya da karaciğerini inceleme metodu ve çekirge, koyun ve fareden fala baktıkları olurdu.

Yunan filozofu Pythagoras(M.Ö. VI.yüzyıl), Mısır ve bazı Asya ülkelerini dolaşmış, Keldeliler'in ve Mecûsilerin gizli bilimlerini incelemiştir. Bazı kaynaklarda da Eflatun ile başka Yunan Filozoflarının da fala inanmış oldukları zikredilir.

1.7.15. Eski Roma'da Fal

Eski Roma'da Collegium Angurum adını taşıyan ve Roma imparatoru tarafından atanan resmi kâhinler kurulu, Angurium adı verilen ve geleceği bilme ilmi ile uğraşırdu. Devlet bir işe girişeceği zaman durumu onlardan sorardı. Angur'lar da yıldızlardan, kuşların ve hayvanların davranışlarından anlamlar çıkararak işin olumlu ya da olumsuz olacağını ortaya koyardı. Bunlar devletin her işini durdurabilecek kadar güçlüydüler.⁹⁵ Eski Roma'da kâhinlik olarak adlandırılan Angur'lar, falcılıktan farklı olarak, daha geniş kapsamlıdır.

Antik Çağ Yunan ve Roma'sında Kehânet, savaşlardan devlet yönetimine kadar hemen her konuda bilinmezi anlamak için başvuru bir usuldü. Bu medeniyetlerde tabii ve yapma mantika adları verilen düşünce tarzı ile Ayrıca Eski Roma'da rahipler tarafından kurulmuş kolejlere vardı. Tapınaklar üzerinde uçan kuşların hareketlerini ve yıldırımları yorumlayarak gâipten bilgi edinir, dini ve dünyevi konularda kararlar alırdı, devlet idaresinde görev yapanların herhangi bir konuda ne yapmaları gerektiğini tavsiye edebilirlerdi.

1.8. İlahi Dinlerde Fal

1.8.1. Yahudilik'te Fal

Yahudilikte geleceğin açıklanması, Yehova'nın sözcüsü olan peygamberler ve kâhinler tarafından yapılmaktaydı. Ancak kâhinlerin yapmış oldukları işler, Tanrı'nın mutlak kudretini ve otoritesine müdahale kabul edildiği için men edilmiştir. Bununla birlikte bir işin neticesinin öğrenilmesi için tefeülde bulunmak caiz görülmüştür. Ahdi Atik'te bu

⁹⁵ Hançerlioğlu, Orhan, "Angurium Öğretisi", İnanç Sözlüğü, s.81

konuya dair; "... Ve vaki olsun ki, kendisine rica... Buyrulmuş olup, burada Hz. İbrahim'in kölesi Eliezer'in Hz. İshak'a eş seçerken tefeüle başvurduğunu görebiliriz.⁹⁶

Yahudi toplulukları arasında görülen en eski kehanetlerden biri kuşların uçuşuna bakarak gelecekte olacakları söylemektir. Bu tarz kehanette güvercin ve kargadan faydalanmışlardır. Hayvanlardan faydalanarak gelecekte haber vermenin başka bir şekli de İbraniler tarafından bilinen ölen hayvanların karaciğer hareketlerine bakılmasıdır. Yine İbraniler arasında yaygın bir fal şekli de bakıcılıktır. Bir kaba konan su, şarap ve benzeri maddelere bakmak suretiyle insanın geleceğini okumaktır. Yahudilerin başvurduğu ilginç bir bakıcılık da mehtaplı bir gecede insan gölgesini gözetmektir. Eğer insan böyle bir gecede gölgesini kaybederse, bu onun gelecek yıl içinde ölmesine işaret sayılmaktadır. Eski Ahid'in, bakıcılardan birçok defa bahsetmesi, bu da fal türünün İbraniler arasında çok yaygın olduğunu göstermektedir.⁹⁷

1.8.2. Hıristiyanlık'ta Fal

İlk Hıristiyanlar fal ve kehaneti büyüünün bir kolu olarak kabul ediyorlardı. Hıristiyan teolojisinde insanla gerçek Tanrı arasındaki ilişki ortadan kalktığı, bunun yerine insanla insan tanrı İsa arasındaki yakınlık ortaya konduğu için kehanet ve faldaki iyi-kötü mücadelesi İsa ile şeytan arasındaki savaşın bir parçası olarak algılanmış, insana musallat olan kötülükler, medyumluk ve benzeri şeyler cinlerin işi sayılmıştır. Ancak astrolojik alâmetler, rüya yoluyla olması gerekeni anlama ve bir işi kura ile belirleme iyi karşılanmıştır.⁹⁸

1.8.3. İslamiyet'te Fal

Cahiliye döneminde fal, önemli bir ilim olarak görülmekteydi. İslamiyet'in ortaya çıkışıyla bu ilim dalı tamamen ortadan kalkmadı, bazı çeşitleri İslam dini tarafından haram sayılmasına rağmen, Müslümanlar arasında devam etmektedir.

Kur'an'da, "fal" kelimesi geçmemekle birlikte, Peygamber (s.a.s.)'in bazı hadislerinde, şekil olarak buna benzer fakat mana yönünden bizim anladığımız fal'dan daha değişik bir mana ifade eden "fe'l" sözü geçmektedir. Şöyle ki; "adva (hastalığın Allah'ın takdiri

⁹⁶ Çakar, Yusuf, Gizli İlimler, s.95

⁹⁷ Çelebi, İlyas, İslam İnancında Gayb Problemi, Marmara Üniversitesi İlahiyat Fakültesi Vakfı Yayınları, İstanbul 1996, s. 28-29

⁹⁸ Aydın, Mehmet, "Fal", *DİA*, XII,138

olmaksızın bulaşması) yoktur, tıyara (bir şeyi uğursuz sayma) da yoktur. Ben hayırlı "fe'l'i (bir şeyi hayra yorma) severim"⁹⁹, hadisinde geçen "fe'l" kelimesinin bildiğimiz falları aynı anlamda olmayıp, "bir şeyi hayra yorma" manasında, olayların iyimser bir yaklaşımla hayra yorumlanması ifade edilmiştir. Günümüzde kullanılan ve gelecekte haber verme anlamında kullanılmamıştır. "Fe'l" kökünden gelen, tefe'ül, fefaül ve iftial kelimeleri de fal tutmak manasında kullanılmaktadır.

Kur'an-ı Kerimde fal kelimesi yerine "tyr" kökünden gelen ve "uğursuzluk" anlamına gelen "tıyere" kelimesi kullanılmaktadır. Ebû Hureyre'nin, Peygamberimiz (s.a.s.)'den naklettiği bir hadiste; "Tıyara yoktur, daha hayırlı olan fe'l vardır." buyurdular. Ebu Hüreyre; "Fe'l nedir ey Allah'ın Resulu? diye sorunca 'Sizden birinizin işittiği salih sözdür' dediği" rivayet edilir.¹⁰⁰

Arapça'da tıyere gibi "teşe'üm" de "her hangi bir nesne veya olayı uğursuz sayarak ondan gelecekte birtakım olumsuz durumların doğacağını vehmetme" anlamında tefe'ülün karşıt anlamı olarak kullanılmıştır.¹⁰¹ Ebu Hüreyre'nin, Resülullah'ın (S.A.V) "İslam'da teşe'üm yoktur, en hayırlısı tefe'üldür" buyurduğunu işittim, dediği rivayet olunur. Mecliste bulunanlar "Tefe'ül nedir" diye sorunca, Resülullah(S.A.V) "Sizden birinizin duyduğu güzel sözdür" buyurdu. Teşe'üm, hayırsız saymak, tefe'ül de uğurlu, hayırlı saymak manalarında kullanılmıştır. Hz. Peygamberin bir kelimeyi veya bir sözü hayra yormasına çeşitli örnekler vardır. Hasta olan bir kimsenin; "ya sâlim" ! diye bağırarak birinin sesini duyması veya yitiğini arayan birinin; "ya vâcid! " diye seslenen birinin sesini duyunca, "bununla tefe'ül ediyorum" deyip, hastalıktan kurtulmayı umması ve yitiğini bulacağını ümit etmesidir. Yani bu sesleri hayra yorumlayarak, neticenin bu şekilde olmasını beklemesidir.

Arapça'da, "uğur ve uğurlu şeyleri gösteren simge" anlamında kullanılan fal kelimesi, Batı dillerinde genellikle "Gelecekte haber verme" anlamında kullanılır. Dilimizde de batıdaki anlamına yakın anlamda kullanılmaktadır. Bu çerçevede Fal; "çeşitli tekniklerle gelecekte ve bilinmeyenden haber verme, gizli kişilik özelliklerini ortaya çıkarma sanatı" demektir.

⁹⁹ Buhari, "Tıb", 43; İbn Mâce, "Tıb", 43.

¹⁰⁰ Buhârî, "Tıb", 44.

¹⁰¹ Çelebi, İlyas, "İslamda Fal" DİA, XII, 138

İslam kaynaklarında çokça rastlanan bir başka fal türü de kitap falıdır. Kitap falı, başta Kuran-ı Kerim olmak üzere, Divan-ı Hafız, Ahmediyye, Muhammediyye ve Envarü'l – aşkın gibi kitapların sayfalarını açıp, çeşitli yorumlar yaparak kişinin falına bakılmaktaydı. Kur'an, gözü kapalı açıldıktan sonra yedi sayfa geriye gidilir ve göze çarpan ilk ayet okunur ve konusuna göre yorum yapılır. Bu durum daha sonraları İran'da basılan Kur'anların sonuna 5-10 sayfa falnamelerin eklenmesi neticesini doğurmuştur.

İnsanoğlunun yarın ne olacağını bilme merakı onu tarih boyunca gerek kendisiyle gerekse çevresiyle ilgili bilinmezleri anlayıp keşfetmeye ve geleceğin neler getireceğini önceden öğrenmeye ve böylece kendi kaderine hükmetmeye çalışmıştır. Buda zaman içinde bu işi meslek edinen falcı, büyücü, sihirbaz, kâhin ve bakıcı gibi kişilerin ortaya çıkmasına sebep olmuştur.¹⁰²

İslam dininin kesinlikle yasakladığı falcılık, bir çeşit gaybdan haber vermedir. Dolayısıyla çeşitli yöntem ve şekillerde yapılan falcılıktaki en büyük problem gelecekte haber verme iddiasıdır. Gelecekte, yani “gayb” olan herhangi bir meseleden haber verme işini cinler yapmaktaydı. Tefsircilerin rivayet ettiğine göre Hz Süleyman zamanında şeytanlar ve cinler gök kapılarına kadar çıkar, orada meleklerin konuşmalarına kulak verir, ezberledikleri sözleri yeryüzündeki kâhinlere aktarırlardı. Kâhinler de bunları insanlara haber verir, insanlar da gerçekten o haberlerin zaman içinde gerçekleştiğini görürdü. Şeytanlar, bir süre sonra yalan söylemeye, doğru habere yalan karıştırmaya başladılar. Öyle ki, bir doğru sözün yanına yetmiş yalan söz koyup kâhinlere söylüyorlardı. Derken, bazı kimseler bunları yazıp kaydetmeye başladı. Zaman içinde bu yazılanlar vesilesiyle cinlerin gaybı bildikleri söylentisi İsrailoğulları arasında yayıldı. Hz. Süleyman (a.s.) bunun üzerine bu bilgileri toplattı; bir sandığın içine koydu ve tahtının altına gömdü. Sonra da “Kim şeytanların gaybı bildiğini söylerse, boynunu vururum!” diye ilan etti. Hz. Süleyman (a.s.)'ın vefatı üzerine, şeytanlar insanları kandırarak tahtın altını kazdırdılar ve sandığı çıkarıp, içindeki

¹⁰² Aydın, Mehmet, “Fal”, *DİA*, XII,134

kitapları göstererek; "Bunlar Süleyman(a.s)'ın ümmetleri büyülediği büyüdür." dediler. Böylece insanlar arasında Hz. Süleyman (a.s)'ın büyücü olduğu söylentisi yayıldı.¹⁰³

Ayeti kerimede: "Ve onlar, şeytanların Süleyman'ın mülkü aleyhine uydurdukları şeylerin ardına düştüler. Oysa Süleyman asla küfre düşmedi. Sadece şeytanlar küfre düştüler."¹⁰⁴ İfade edildiği üzere aslında büyü ve falcılıkla uğraşan Hz. Süleyman (a.s) değil, şeytanlardı.

Hz. Muhammed'in peygamberliği ve Kur'an'ın indirilmesiyle birlikte gayb kapısı cinlere kapatılmıştır. Artık onlardan her kim bir kulak hırsızlığı yapmak için göğün kapılarına yaklaşacak olsa, bir alev topu tarafından helâk edilir. "Hakikaten biz (cinler) göğü yokladık, onu güçlü muhafızlar ve alev toplarıyla doldurulmuş bulduk. Hâlbuki biz (daha önce, göğü) dinlemek için onun oturulabilecek yerlerinde otururduk; fakat şimdi kim dinlemek isterse kendisini gözetleyen bir alev topuyla karşılaşıyor."¹⁰⁵ Ayette ifade edildiği üzere cinler, göğün belli yerlerinde zaman zaman meleklerin yeryüzünde olup biten hadiselerle ilgili konuşmalarını dinliyorlardı. Ancak daha sonra bu imkânın onların elinden alındığı başka ayetlerle de ifade edilmiştir. " Biz yakın semayı yıldızların güzelliğiyle bezedik. Ve (onu) her türlü isyankâr şeytanî güce karşı koruduk. Onlar artık o yüce topluluğu dinleyemezler, (bölgeden) uzaklaştırmak için üzerlerine her yönden atış yapılır; ayrıca onlar (âhirette de) bitmez bir azaba çarptırılacaklardır. Ancak, (o yüce topluluktan) bir bilgi kırıntısı kapan olursa onu da delip geçen bir ışık topu kovalar."¹⁰⁶ Razi'ye göre ise bu yakıcı ateşler Muhammed (a.s)'ın peygamberliğinden önce de vardı. Ancak peygamber olarak gönderilişinden sonra bunlar daha da artırıldı, daha mükemmel ve daha güçlü hale getirildi demiştir.

İbn Abbas r.a.'dan rivayet olunan bir hadisi şerife göre, Efendimiz s.a.v. bir gece ashabıyla oturmuş sohbet ediyordu. O sırada bir yıldız kaydı ve aydınlık saçtı. Efendimiz (s.a.v.) böyle bir olay cahiliye döneminde vuku bulduğunda ne dediklerini orada bulunanlara sordu. Onlar bu durumu, büyük bir kimsenin doğumuna veya ölümüne işaret saydıklarını söylediler. Efendimiz (s.a.v.) şöyle buyurdu: "Yıldız, ne bir kimsenin ölümü, ne de doğumu için kayar. Ancak Rabbimiz Tebareke ve Tealâ bir

¹⁰³ Er- Razi, Fahrüddin, Tefsir-i Kebir Mefatihü'l- Gayb, Akçağ Yayınları, Ankara 1988, c.3, s. 257- 258

¹⁰⁴ El- Bakara, 2/102

¹⁰⁵ Cin, 72/ 8- 9

¹⁰⁶ Sâffat, 37/ 6-10

konuda hüküm verince, Arş'ı taşıyan melekler tesbih ederler. Sonra onların altında bulunan gök ehli tesbih eder. Nihayet bu tesbih bizim dünyamıza kadar ulaşır. Sonra Arş'ı taşıyan meleklerin altında bulunan gök ehli, haberin ne olduğunu soruşturarak Arş'ı taşıyan meleklerle, 'Rabbimiz ne buyurdu?' derler. Onlar da bu hükmü kendilerine haber verirler. Her gök ehli diğer (daha aşağıdaki) gök ehline durumu bildirir. Nihayet haber dünya göğünde bulunanlara kadar ulaşır. Cinler bu haberi kulak hırsızlığı yaparak çalarlar da, bunun üzerine kovalanırlar. Onların bu şekilde getirdikleri haber haklıdır. Ancak kendileri değişiklik yapıp artırma veya eksiltmede bulunurlar."¹⁰⁷

Daha sonra Kur'an-ı Kerim gaybı, Allah'tan başka hiçbir kimsenin bilemeyeceğini, peygamberlerle melekler dahi, kendilerine vahy edilmedikçe gaybdan haber veremeyeceklerini açıkça bildirmektedir:"De ki: 'Göklerde ve yerde olan gaybı, Allah'tan başka bilen yoktur"¹⁰⁸ ve "De ki: Size 'Allah'ın hazineleri elimdedir demiyorum, gaybı da bilmiyorum...."¹⁰⁹ , "Eğer gaybı bilseydim, daha fazla hayır yapardım...."¹¹⁰ Ayetleri bu gerçeği ifade etmektedir.

Şu halde cinlerin gaybı bilen varlıklar olduğunu, kendilerinin de cinlerle irtibat kurarak gelecekte haber verdiklerini söyleyen kimseleri tasdik etmenin İslamî bir temeli, dayanağı yoktur.

Kâhinlerin ve falcıların söylediklerinin bazen doğru olması da Cinlerin kâhine haber verdiği meselenin, insanların genellikle bilgi sahibi olamadığı veya hadisenin yakınında olanlar bildiği, uzağındakilere gizli kalan hususlar hakkında olabileceğidir. Çalıntı bir eşyanın yerinin söylenmesi bu türdendir. Ayrıca hüner sahibi kâhinler, genellikle keskin zekâlı, bilgi ve tecrübe sahibi kimseler olduklarından, bazen kendilerine getirilen problemler konusunda zan, tahmin veya akıl yürütme yoluyla da doğruya isabet edebilirler

Bu sebeple Ehl-i Sünnet'in itikat kitaplarında, kâhinlerin ve falcıların söylediklerinin tasdik edilmemesi bir itikat ilkesi olarak zikredilmiştir¹¹¹

¹⁰⁷ Müslim, Kitabü's Selam, 4

¹⁰⁸ en-Neml, 27/65.

¹⁰⁹ el-En'âm, 6/50.

¹¹⁰ el-A'râf, 7/188.

¹¹¹ Sifil, Ebubekir, " Geleceği Görme Masalı: Fal, Kehanet, Astroloji", Semerkand Dergisi, Yıl 8, Sayı 86, Mart 2006, s.10

Bazı âlimler ise cinlerin halen azda olsa bazı bilgileri aldığını söyleyerek Hz. Hz. Aişe (r.a)den rivayet olunan ve Müslimin kitabın da olan şu hadisi delil getirmişlerdir. “Bazı kimseler Rasulullah (s.a.v.)’e gelerek kâhinler hakkında soru sordular. Rasulullah (s.a.v.) de ona: “Onlar hiçbir şey değildir”, dedi. Soruyu soranlar: “Ey Allah’ın Rasulü! Onlar bazen bize bir şey söylüyor ve söyledikleri doğru çıkıyor”, deyince şöyle buyurdu: “O söz (kâhinin) cinden (öğrendiklerinden)dir. Cin onu (gökten) kapar da, tavuğun gıdaklaması gibi dostunun (kâhinin) kulağına gıdaklar. Bu suretle ona yüz yalandan daha fazlasını karıştırırlar”¹¹²

Kur’an-ı Kerimde yasaklanan bir başka fal türü de şans okları ve ezlamdır. “Fal okları aracılığıyla şans aramanız size haram kılındı”¹¹³, “Ey müminler, içki, kumar, anıt taşlarına fal okları şeytan işi iğrençliklerdendir, bunlardan uzak durun ki kurtuluşa eresiniz”¹¹⁴ ayetlerindeki “Fal okları” da Cahiliye dönemi Arap geleneğinde önemli bir işe girişmeden önce bu işin sonunun iyi gelip gelmeyeceğini anlamak amacıyla kullanılan oklardır. Bunlarla yapılan işlemler kumarla bağlantılı ve tevhit inancıyla bağdaşmayacak uygulamalardır. Allah’tan başkasına kulluk anlayışını çağrıştıracak ve kişinin ruhunu birtakım temelsiz inanışlara kilitleyecek bu tür uygulamalar da içki ve kumar yasağının peşi sıra zikredilmiş ve yüce Allah’ın hoşnut olmadığı, bir mümine yaraşmayan çirkin fiillerden sayılmıştır.

Cenab-ı Allah, fal okları vasıtasıyla kısmet öğrenmenizi haram kıldı. Bunun hikmeti de şudur: Bu tür hurafelerle uğraşmak, birey ve toplumun çalışma şevkini kırar. Onları tembelliğe, basiretsiz bir şekilde hayat yolunda yürümeye zorlar, insanları falcıların ve kâhinlerin elinde oyuncak haline getirir ki, İslâmiyet bütün bunlardan uzaktır. Zamanımızda çeşitli kâğıt, fincan ve muskayla kısmet öğrenmek için fal açma sevdası yaygın hale gelmiştir. Bunların tümü dince reddedilen ve akıllı bir Müslüman yaraşmayan davranışlardır. Bütün bunlar bir yana, tespah veya Kur’an-ı Kerim ile fal açarak kısmeti öğrenmek de İslâm’ın ve Kur’an’ın reddettiği bir fiildir.¹¹⁵

Kendilerine "arrâf" yahut "kâhin" denilen falcıları ve bu falcılara gidip fal baktırarak onlara inanan veya destekleyenleri Peygamber (s.a.s.) ağır bir dille kınamış hatta

¹¹² Buhari, Kitabu’t Tevhid,13.

¹¹³ El-Maide, 5/3

¹¹⁴ El- Maide, 5/90

¹¹⁵ Hicazi, Muhammed Mahmud, Furkan Tefsiri, Çev. Mehmet Keskin, İlim Yayınları, c. II, s.22.

kâfirlikle nitelemiştir. "Her kim bir arrafa gidip de ona bir şey sorarsa, kırk gecelik namazı kabul olmaz"¹¹⁶ buyurmuştur. Ebû Dâvûd'da geçen bir hadis ise şöyledir: "Kim bir kâhine gider, dediklerini doğrularsa; şüphesiz ki Muhammed'e indirilmiş olanı inkâr etmiş olur"¹¹⁷

İnsanoğlunun yarın ne olacağını bilme merakı onu tarih boyunca gerek kendisiyle gerekse çevresiyle ilgili bilinmezleri anlayıp keşfetmeye ve geleceğin neler getireceğini önceden öğrenmeye ve böylece kendi kaderine hükmetmeye çalışmıştır. Bu da zaman içinde bu işi melek edinen falcı, büyücü, sihirbaz, kahin ve bakıcı gibi kişilerin ortaya çıkmasına sebep olmuştur.¹¹⁸

1.9. Astroloji

Okült bilim dallarının en önemlilerinden biri olan astroloji, gezegen ve yıldızların insanların üzerindeki etkisini yorumlayan bir bilim dalıdır. İslami ilimlerde ilm-i ahkâm-ı nücûm olarak isimlendirilir ve astronomiden ismindeki "ahkâm" kelimesiyle ayrılır. Astroloji ölçülebilen zaman kadar eskidir. Yunanca; yıldız anlamındaki "astra" ve mantık veya sebep anlamındaki "logos" kelimelerinden türemiştir. Tam anlamı yıldızlar ve gezegenler tarafından konan öğreti ve kanunları içerir. Evrenimiz çeşitli türden ilginç enerjiler ile doludur ve astroloji bu enerjileri yorumlamamıza yardımcı olur.

Fârâbî'nin verdiği bilgiye göre ilm-i nücûm adıyla anılan iki ilim bulunmaktadır. Bunlardan ilm-i ahkâm-ı nücûm yıldızların zaman içinde olmuş ve olacak hadiseler hakkında verdiği işaretlerin (delâlâtü'l-kevâkib) yorumlanmasını amaçlar; ilm-i nücûm ta'limî adıyla anılan ikincisi ise asıl matematiksel astronomidir. İlm-i ahkâm-ı nücûm rüya tabiri, uğursuz olduğuna inanılan bazı olayları yorumlamak (zecz) ve geçmiş hadiselerden geleceğe dair gizli anlamlar çıkarmak (ırâfe) gibi yöntemlerle gelecekte vuku bulacak hadiselerle karşı insanları uyarma sanatından ibarettir.¹¹⁹

Tarihin bilinen en eski kavimlerinde dahi yıldızlar ve gezegenlerle ilgilenilmekle birlikte, bilimsel olarak astroloji, yaklaşık M.Ö. 4000 yıllarında Babil, Ur ve Uruk

¹¹⁶ Müslim, "Selâm", 125.

¹¹⁷ Ebû Dâvûd, "Tıb", 3904.

¹¹⁸ Aydın, Mehmet, "Fal", DİA, XII, 134

¹¹⁹ Fehd, Tevfik, "İlm-i Ahkâm-ı Nücûm", DİA, VI, 124.

kentlerinde doğmuştur. Keldanlıların ve Babillilerin tapınaklarının yüksek bir şekilde inşa edilerek, yıldızların ve gezegenlerin incelenmesinde buralardan faydalanmaları, astroloji ile daha çok rahiplerin ilgilenmesi, bilim ile dinin karışmasına neden olur. Rahiplerin ilk önceleri bilim adına yaptıkları çalışmalar, zamanla kaderin bilinebilmesi yönünde seyrederek yıldız falının ortaya çıkmasını sağlar.¹²⁰

1.9.1. Astrolojinin Tarihi

Astrolojinin tarihi, insanlık tarihi kadar eskidir. Tarihçilerin araştırmalarına göre farklı uygarlıklar birbirlerinden bağımsız olarak astroloji ile ilgilenmişler ve astroloji ile ilgilendiklerini açıklayan kanıtlar bırakmışlardır. Babil, Mısır, Hint, Çin, Maya, Yunan, Roma ve Arap uygarlıkları bunlar arasındadır. İlk astrologların kimler olduklarını bilmiyoruz, fakat bulduklarını ilk kaydeden Kaldeliler'dir. M.Ö. 3000 yılında Kaldeliler (şimdiki Irak) astrolojinin bilinen en özgün şekillerinden birini ortaya çıkarmışlardır. Bazı uzmanlar astrolojiye ait ilk kayıtların M.Ö. 5800 yılına kadar gittiğini belirtiyorlar. Maya uygarlığı, Hindistan ve Çin M.Ö. 2000 yılında astroloji bilimini kullanıyorlardı. Pitagoras ve Plato'nun yazılarında M.Ö. 500 yıllarında eski Yunanlılarda astrolojinin varlığından bahsedilmektedir. Kuzey Afrika'daki ve Doğu Akdeniz'deki Araplar da M.S. 8. yüzyılda astrolojiyi kullanıyorlardı. M.S. (805-85) yılları arasında yaşamış olan Albumasur ya da diğer adıyla Abu Maaschar'ın yazmış olduğu "Introductorium in Astronomiam" adlı eserle astroloji orta çağda yeniden önem kazanmıştır.

1.9.2. Mezopotamya ve Astrolojinin Temelleri

Astrolojik sistemlerin gelişmesinde M.Ö. 3000. yüzyılda Sümerler zamanında yaygın olan ve tamamen astrolojik ön işaretlere dayanan, eski Mezopotamya Omen-Öğretisi sağlamıştır. Gökyüzündeki dikkat çekici görünüşler, yani özellikle gezegenlerin birbirine karşı durumu ya da kuyruklu yıldız ile meteorlar, tanrıların açıklamaları olarak görülmekteydi. Düzenli biçimde ortaya çıkan fenomenler, yine dünya üzerinde düzenli biçimde görülen olaylarla bağdaştırılmış ve bunlar Rahip Astrologlar tarafından itinayla kaydedilerek, gökyüzündeki belirli ön işaretlerin yorumlanması ve bunlardan tanrıların isteklerinin okunmasına izin veren bir sisteme dönüştürülmüştür.¹²¹

¹²⁰ Çakar, Yusuf, Gizli İlimler, s.114

¹²¹ Heinz, Annette von, Frieder Kur, , "Astroloji", Gizli Bilimler Ansiklopedisi, s.39

M.Ö. 2400 yıllarında Sümer kentleri komşuları Akad'lar tarafından istila edildiklerinde büyük bir şok yaşadılar. Akad imparatorluğu ise M.Ö. 2230 yıllarına kadar sürdü ve bu savaş ve belirsizliklerle dolu dönem M.Ö. 2113 – 2096 yılları arasında hüküm süren Ur kentinin kralı Ur-Nammu'nun Sümer ve Akad kralı olması ile sonra erdi. Ur-Nammu hızlı bir şekilde sulama kanallarını, çiftçiliği ve ticareti geliştirdi, güzel sanatların ilerlemesini sağladı, ayrıca harab olan yapı ve tapınakları yeniden yaptırdı. Bu son çalışma onu Ziggurat olarak anılan büyük kuleleri inşa etmeye yöneltti. Bab-ilim veya Babylon (Babil) kentinde olan bu Zigguratların en büyüğü 381m yüksekliğindeydi. Hala esas olarak inşa edilmelerinin sebebi bilinmemekle beraber, astronomik gözlemler için kullanıldıkları sanılmaktadır. Ur-Nammu'nun bir savaşta ölmesinden sonra oğlu Shulgi, ve ondan sonra Amar-Sin başlatılmış olan Ziggurat inşasına devam etti. M.Ö. 2006 yılında başkent Ur'u kuşatan Elamites Sümer ve Akad imparatorluğunun yıkılmasını sağladı. Daha sonra bu yöreye yabancıların yerleşmesiyle sonuçlanan bu uzun ve olaylarla dolu dönem hemen hemen M.Ö. 3000'li yılları kapsar.

Bu dönemde çeşitli astronomik gözlemler yapılmış ve yıldızların etkilerine ait teoriler geliştirilmiştir. Onlara göre gökyüzünü yüce üçlü yönetirdi. Nanna–Ay, Utu–Güneş ve Inanna–Venüs.

Sümerler düzenli olarak gökyüzünü gözlemlediler ve gözlemlerini kil tabletlere yazdılar. Bu gözlemler neticesinde Ay'ın sabit bir yörüngede gittiğini, ve bazı yıldızların gidiş yönlerini değiştirdiklerini “gezinen yıldızlar” olduklarını tespit ettiler. Diğer gözlenebilen gezegenler olan Merkür, Mars Jüpiter ve Satürn'e daha az ilgi göstermişlerdir. Merkür akıl tanrısı Nebo, Mars savaş tanrısı Nergal, Jüpiter Mardurk, Nebo'nun babası ve Satürn akı ve yaşlılık tanrısı Nibib olarak Sümerlerin Babil zamanlarında isimlendirilmelerine rağmen fazla ilgilerini çekmemiştir.

Tanrıların dürüstlüğü ve alçakgönüllülüğü mükâfatlandığına ve böyle olmayanları cezalandırdığına inanmalarına rağmen, iyinin acı çektiğini ve kötünün bollukta olduğunu gördüler. Hayatın gerçeklerini anlamaya çalışan Sümerli rahipler yıldızların hareketlerini inceleyerek küçük de olsa bir yol aldılar. Yeryüzünde meydana gelen bir olayın, gökyüzündeki yıldızların hareketleri ile aynı zamana rastladığını fark ettiler. Bu eş zamanlamanın daha sonra tekrarlanması ile olaylar arasında bağlantı olduğunu düşündüler. Bunun sonucunda Sümerler matematiksel gerçekleri fark etmeye başladılar.

Gökyüzündeki yıldızların hareketi, ay tutulması, Venüs'ün görülmesi ve yok olması hep önemli olaylar ile birlikte oldu. İşte bu dönem tahmini olarak astrolojinin ilk başladığı zamandır.

Sümerlerin yaptığı bu tahminler 1500 yıl sonra Asur'lar arasında da görülmektedir. Yıldızlardan edinilen bütün bu bilgiler sadece kralın özel bilgileriydi.¹²²

1.9.3. Kaldeliler'de Astroloji

M.Ö. 900 yılında Sümer ve Akad ülkesi Kaldean diye bildiğimiz kavim tarafından istila edildi, Babil başkent oldu.Kaldeliler ciddi olarak yıldızları incelediler ve bugün bildiğimiz astrolojiyi oluşturdular. Güneşin de diğer gezegenler ve ay gibi belirli bir ekseninde gezdiğini fark ettiler (ekliptik) ve Sümer zodiak'ında 18 olan burç sayısını 12'ye indirerek "Güneş Burcu (Sun Sign)" astrolojisinin temelini attılar. Güneş'in insan karakteri ve duyguları üzerindeki etkilerini çözdüler. Her bir Zodyak işaretini 30'ar derecelik açılara böldüler ve bu, Güneş, Ay, ve diğer gezegenlerin pozisyonlarının daha gerekçi olarak görünmesini sağladı.

Kaldeliler bu yeni burçlar kuşağına (Zodyak) yeni isimler verdiler, ki bunları bugün de kullanıyoruz. Goat – Oğlak – Capricorn, Lev – Aslan – Lion, Crab – Yengeç – Cancer gibi. Agamemnon dönemi diye bilinen Perslerin Mezopotamya'daki hakimiyetleri döneminde kişisel doğum haritası (horoskop) ortaya çıktı. Güneş, Ay ve gezegenlerin yerlerinin ve hareketlerinin burçlar kuşağında bulunmasından sonra bireyin doğuşu, karakteri ve kaderi sembolleşmiş oldu.

Kalde imparatorluğu, Pers imparatoru Lyrus'un M.Ö. 39 yılında tahta geçmesi ile sona erdi. Kalde çöktüğünde bilginler dünyanın çeşitli yerlerine dağıldı. Bir bölümü eski Mısır'a bir bölümü de Hindistan'a gitti ve astroloji buralarda da gelişti.

Astroloji Eski Mısır'dan Araplara ve oradan da Yunanlılara geçti. Roma imparatorluğundan da tüm Avrupa'ya yayıldı. Eski Araplar da eski Mısır'dan aldıkları bilgileri geliştirerek İlm'i Nucm yani Yıldız Bilimi adı vermişlerdir.

¹²² <http://www.iskenderiye.com/yasam/ayrinti.asp?sirano.05.03.2008>

1.9.4. Eski Yunan'da Astroloji

Babil'de öğrenim gören ve babası tüccar olan Miletli Thales, burada astroloji ve astronomi sırlarına takdis edildikten sonra, İ.Ö. 585 yılında kendi vatandaşlarına güneş tutulmasını günü gününe önceden söyledi ve bu onu bir anda Yunanistan'ın en ünlü adamı yaptı. O devirdeki insanlara yüksek büyü gibi gözüken bu söylem, Babil astrolojisinin kısa süre sonra Yunanistan'da yayılmasına da elbette katkıda bulunan Pers Kralı Kserkses tarafından tamamen yok edilmesinden sonra çok sayıda astrologun Yunan şehir-ülkelerine yerleşmesi ile bu gelişim daha da güçlendi.¹²³

Astroloji Avrupa tarafından hızlı bir şekilde benimsendi ve birçok kral saraylarında astrologları görevlendirdi. Papa'dan başlayarak kardinaller ve büyük din adamları astrologlara danışıyordu. Astroloji'nin 16. yüzyılın sonlarına kadar süren öneminin nedeni burçların sağlıkla ilgili olduğuna inanılmasıydı. Vücutta her organın bir burç tarafından yönetildiğine inanılıyordu. Bu nedenle doktor olmak isteyen bir kişi tıp fakültesine gitmek istediğinde astroloji eğitimi de almak zorundaydı. İşte bu yüzyılda adı unutulmayan ve günümüze kadar gelen bir astrolog da Nostradamus idi.¹²⁴

1.9.5. Astrolojinin Önemi Kaybetmesi

Nostradamus astrolojiyi çok iyi kullanmasına rağmen, bunu sürekli olarak kehanet amaçlı kullanması nedeniyle astrolojiye zararı da dokunmuştur. Pek çok insanın kafasında astrolojinin bir tür fal ve bilinmeyeni açıklama yöntemi şeklinde bir kanı uyanmasına neden olmuştur.

Aynı yüzyılda yaşayan astronom Kopernik Güneş'in gezegen sistemimizin merkezi olduğu tezini ortaya attı; bu tez benimsenince astronomi ile astroloji birbirinden ayrıldı. Böylece astronomi daha büyük önem kazanırken astroloji değerini yitirmeye başladı. 17. yüzyılda ise Kilise bu sanatı yasakladı ve ilgilenenlerin sayısı azaldı.

1.9.6. Astrolojinin Yeniden Önem Kazanması

Avrupa'da değerini kaybeden hatta unutilan astroloji 19. yüzyılda ABD'de ilgi toplamaya başladı. Evangeline Adams isimli bir kadın astrolog, doğum haritası

¹²³ Heinz, Annette von, Frieder Kur, "Astroloji", Gizli Bilimler Ansiklopedisi, (Çev. Bülent Atatanır), s.40-41

¹²⁴ <http://www.iskenderiye.com/yasam/ayrinti.asp?sirano.10.02.2008>

çıkartarak yorumlar yaptığı sırada kehanette bulunduğu iddiasıyla tutuklanarak dava edilmiştir. Astrolog mahkemede kendini savunmuş ve astrolojinin bir sanat olduğunda ısrar etmiştir. Yargıcın isteği üzerine de hiç tanımadığı bir kişinin doğum haritasını çıkartmış ve haritadaki kişilik yorumunu okuyan yargıç şaşırarak Adam'ın haklı olduğunu kabul etmiştir. Haritası çıkartılan kişi ise yargıcın oğludur.

1.9.7. Modern Astroloji

Günümüzde kullanılan modern astroloji ABD'de ortaya çıkmış, burada geliştikten sonra dünyaya yayılmıştır. Amerikalı astrologlar eski çağlardan gelen bilgileri değerlendirip bunlara kendi öğrendiklerini eklemişlerdir. Günümüzde pek çok astrolog yeni kuralları ortaya koyarak bu sanatı geliştirmektedir. Ayrıca astroloji Türkiye'de aralarında olmak üzere, dünyanın pek çok yerinde okullara girmiş, bu konuda kurslar açılmıştır.

Babil'de doğup, aradan geçen binlerce yıla rağmen önemini ve insanların ona olan ilgisini kaybetmeyen astroloji, bugün en eski ve değerli sanatlardan biri olarak varlığını sürdürmektedir.

1.10. İlahi Dinlerde Astroloji

1.10.1. Yahudilik'te Astroloji

Yakın doğunun tüm eski toplumları gibi, Keldeliler, Babilliler ve Mısırlılar astrolojiye inanırlardı. Yahudiler de komşuları olan bu toplumlardan muhakkak etkilenmişlerdir. Tora dönem dönem ay, güneş ve yıldızlara tapınmadan söz eder. Yermiya da bu tapınmaya karşı Yahudileri uyarır: "...Ve sevdiklerini ve kulluk ettiklerini ve ardınca yürüdüklerini, aradıklarını ve taptıkları güneşin önüne, ve ayın önüne ve bütün gökler ordusunun önüne..." Dini liderlerin, kaderi göksel varlıkların belirlemesini reddetmelerine rağmen, Yahudiler bazı dönemlerde astrolojiye inandılar. Zodyak işaretleri İbranice çevirilerle erken Yahudi sanatında görülür. Bazı sinagogların tabanlarında, ketuba, takvim ve dua kitabı resimlerinde bu işaretlere rastlanabilir. İsrail'in on iki kavminin sembolleri de Zodyak işaretlerine benzer.¹²⁵

¹²⁵ Alalu, Suzan, Klara Ardita, Eda Asayas, Teri Basmacı, Fani Ender, Beki Haleve, Dala Maya, Ninet Pardo, Sara Yanaracak, Yahudilikte Kavram ve Değerler, Gözlem Gazetecilik Basım ve Yayın A.Ş., İstanbul 1996, s. 201-202

Yahudiler arasında başlangıçta astronomi ile astroloji iç içeydi. Yıldız ve gezegenleri incelemek, bulutları incelemek suretiyle yıl içinde iyi ve kötü günlerin listesini yapmakta, bu sayede gelecek yılın iyilik ve kötülüklerini tesbit etmekteydiler.¹²⁶

Burçlar hakkında araştırmalar ilk olarak Mezopotamya ve Asur da yapılmıştır. Bu geleneği takip eden Yahudi- İbrani literatüründe ise burçların insan üzerinde yaptığı etki hakkında en ayrıntılı bilgilere rastlanmaktadır. İbranice’de burç “mezzolot” olarak adlandırılır. Eski Ahid’in çeşitli yerlerinde burçlara atıflar vardır: “Büyük Ayı’yı, Oryon’u, Ülker’i, Güney takımyıldızlarını yaratan O’dur.” Ülker yıldızlarını bağlayabilir misin? Oryon’un bağlarını çözebilir misin? Mevsimlerinde çıkartabilir misin takımyıldızlarını? Büyük ve küçük Ayı’ya yol gösterebilir misin?”¹²⁷, “Ülker ve Oryon Takımyıldızlarını yaratan, zifiri karanlığı sabaha çeviren, gündüzü geceyle karartan, deniz sularını çağırıp yeryüzüne dökenin adı Rab’dır”¹²⁸ Ayetlerde görüldüğü üzere Oryon ve Ülker gibi burçlardan bahsedilmektedir.

Talmud’da burçlara ait açık seçik bir bilgi bulunmamakla birlikte Yahudi Bilginleri insanın belli bir burç altında doğduğuna ve herkesin bir semavi bedeninin (mazzal) bulunduğu inanırlardı. Herkesin kendisini etkileyen bir yıldız vardı; aynı burç altında doğanlar manevi açıdan akraba sayılırlardı. Ayrıca bu telakiye göre her burç belli bir olayı sembolize ediyordu. Mesela yaratılış sırasındaki aydınlığı Koç, karanlığı Boğa, seksi İkizler, evliliği Başak, insanı ise Yengeç burcu sembolize etmekteydi. Burçlar oluşturdukları dört elemana (hava, su, ateş, toprak) göre de üçerli gruplara ayrılırlar. Balık, Akrep ve Yengeç su elemanını oluşturmaktaydı. Burçlar insanları etkilemek üzere kehanetlerde de kullanılabilirdi, fakat bütün Yahudilerin burçların kötü etkisinden uzak olduğu kabul edilirdi.¹²⁹

1.10.2. Hıristiyanlık’ta Astroloji

İncil’de Hz. İsa’nın Yahudiye’nin Beytlehem Kenti’nde doğumuyla ilgili olarak aktarılan bilgilerde bazı yıldızbilimciler doğudan Yeruslaim’e gelip Kral Hirodes şöyle dedikleri rivayet olunur: "Yahudiler’in Kralı olarak doğan çocuk nerede? Doğuda O’nun

¹²⁶ Çelebi, İlyas, İslam İnancında Gayb problemi, Marmara Üniversitesi İlahiyat Fakültesi Vakfı Yayınları, İstanbul 1996, s.29

¹²⁷ Eyüp, 9/9, 38/31-32

¹²⁸ Amos, 5/8

¹²⁹ Çelebi, Muharrem “Enva”, DİA, XI,257

yıldızını gördük ve O'na tapınmaya geldik." Bunun üzerine Kral Hirodes ve bütün Yeruslm halkının tedirgin olduđunu, Kral Hirodes'un bütün bař khinleri ve halkın din bilginlerini toplayarak onlara Mesih'in nerede dođacađını sorduđu, khinlerinde "Yahudiye'nin Beytlehem Kenti'nde" dedikleri. "nk peygamber aracılıđıyla řyle yazıldıđını: 'Ey sen, Yahuda'daki Beytlehem, Yahuda nderleri arasında hi de en nemsizi deđilsin! nk halkım İsrail'i gdecek nder senden ıkacak' dediler. Bunun üzerine Hirodes'in yıldızbilimcileri gizlice ađırıp onlardan yıldızın grndđ anı tam olarak đrendiđini ve "Gidin, ocuđu dikkatle arayın, bulunca bana haber verin, ben de gelip O'na tapınayım" dediđini ve onları Beytlehem'e gnderdiđini, Yıldızbilimcilerin, kralı dinledikten sonra yola ıktılarını. Dođuda grmř oldukları yıldızın onlara yol gsterdiđini, ocuđun bulunduđu yerin zerine varınca durduklarını. Yıldız grdklerinde olađanst bir sevin duydularını. Eve girip ocuđu annesi Meryem'le birlikte grnce yere kapanarak O'na tapındılarını. Hazinelelerini aıp O'na armađan olarak altın, gnnk ve mr sunduklarını. Sonra grdkleri bir dřte Hirodes'in yanına dnmemeleri iin uyarıldıklarını ve lkelerine bařka yoldan dndkleri anlatılmaktadır.¹³⁰

Roma İmparatorluđu, Hıristiyanlıđu yasakladıđı dnemlerde, ilk Hıristiyanlar aralarında balık semboln řifre olarak kullanırlardı. Bu dneme ait yerleřim yerlerindeki mađara ve mezarlıklarda balık sembollerine rastlanmaktadır. İsa (Jesus) (Yunancada balık – lethys- ve İbranicede de kurtarıcı –Yeshua-) anlamına gelmektedir. Bunlar, İsa'nın dođumunun Balık burcu ađının bařlangıcı olduđunu dřndrmekte. Annesi bakire (İngilizcede Virgin) Meryem'in bakireliđi, Balık burcunun zıttı olan 180 derece karřısındaki, sonbahar ekinoksundaki hijyenik, temiz, steril Bařak burcunu (İngilizcede Virgo) gstermekte. Sankrite Maya deniz anlamına, İbranice Mayam su anlamına gelmekte. Bunlar birleřtirildiđinde, Bakire Meryem'den olma İsa "temiz sudan gelen balık" anlamını vermekte.¹³¹

1.10.3. İslamiyet'te Astroloji

Astroloji, Yıldızların konum ve hareketlerinin belli bir iřaret sistemi oluřturduđuna ve bu sistem sayesinde gelecek, řimdiki durum ve gemiře dair bilgi elde etmenin mmkn

¹³⁰ Matta 2/1–12

¹³¹ Kiraz, Metin, Yařayan Astroloji, s.68

olduđuna inananların iřtigal sahası olarak tanımlanabilir. Arapça'da "İlm-i Ahkâm-ı Nücüm" veya "Tencim" olarak adlandırılır.

İlm-i Ahkâm-ı Nücüm'u, "Tabii Astroloji" ve "Ahkâm Astrolojisi" olmak üzere iki ana disipline ayırmak mümkündür. Tabii Astroloji, feleklerin (gök küre) atmosfer ve yeryüzündeki dört unsura dayalı fizikî nesne ve olaylar üzerine yaptığı tesirleri inceler. Bunlardan hareketle geleceđe dair tahmin ve kehanetlerde bulunur. Ahkâm astrolojisi ise, gök cisimlerinin insan kaderi üzerinde etkili olduđu inancıyla gelecek hakkında kehanetlerde bulunur.¹³² Günümüzde astroloji dendiğinde halk arasında genellikle Ahkâm Astrolojisi anlaşılır. Bir insanın doğumu sırasında veya bir olay meydana geldiğinde astrolog/müneccim yıldızların konumuna bakar, bunu bir şema üzerinde belirler; sabit ve hareketli yıldızların yerleri arasındaki ilişkileri tesbit ederek gelecek hakkında tahminlerde bulunur.¹³³

Bunun için ilm-i ahkam-ı nücümün en önemli ve en gelişmiş dalı ahkam astrolojisidir. Bu konudaki eserler "mevalid" ve "ihtiyarat" olmak üzere iki ana gruba ayrılır. Mevalid edebiyatı, bir insanın doğumu sırasında yıldızların bulunduğu yere bakarak kehanet yapmayla ilgilidir. İlk defa babilliler tarafından uygulanan bu sanat Sasani topraklarında gelişmiş ve bu gelişmede Hindistan'ın kuvvetli etkisi olmuştur.

Batı dillerinde "hemoroloji" ve "menoloji" terimleriyle ifade edilen ihtiyarat ilmi ise, belirli bir işi uğurlu ve uğursuz olduğunu inanılan vakitlerde yapıp yapmamayı mümkün kılan takvimler hazırlamaktan ibarettir. Yıllara, aylara, günlere, hatta saatlere göre belirlenmiş olan bu vakitlere bakılarak girişilecek bir iş için en uygun zamanın seçilmesine (ihtiyar) çalışılır.¹³⁴

Müneccimler, hangi zamanda hangi işin yapılmasının en uygun olacağını tesbitini yapmaktaydı. Gökyüzü olaylarıyla bilimsel ve simgesel yorumlar yapan müneccimler, uzun süre Dođu ve Batı'da, saray görevlisi olarak çalışmaktaydılar. Osmanlı sarayındaki müneccimbaşılık kurumu, cumhuriyet dönemine kadar sürdü. Yıldız hareketlerini bölgesel olarak gözleyip, çizelgeyi (zic) çıkarmak yaklaşık otuz yıllık bir

¹³² Demirci, Kürşat "Burç", DİA, VI, 421

¹³³ Sifil, Ebubekir, " Geleceđi Görme Masalı: Fal, Kehanet, Astroloji", Semerkand Dergisi, Yıl 8, Sayı 86, Mart 2006, s.10

¹³⁴ Fehd, Tevfik, "İlm-i Ahkam-ı Nücüm", DİA, XII, 125-126

süreyi kapsamaktaydı. Bu konuda en önemli rasathanelerden biri Meraga Rasathanesi ve bu dönemde çizelge çıkaranlardan biri de Zic-i Uluğ Bey'dir.

Yıldızların belirli zamanlarda durum ve yere göre konumlarını gösteren cetvel, zeyc ya da zic; yıldızların durum , hareket, hız ve yönlerini saptama bilimi de, "ilm-i zic" ya da "ilm-i zayıçe" adını taşır. Kişilere özel yıldız cetvel ya da haritaların adı da zayıçedir. Bu cetveller batıda ve ülkemizde horoskop diye anılır.

Gökyüzü ile ilgili gözlemler, yıldız hareketleri ile ilgili saptamalar, astrolojinin, astronomiye kaynaklık etmesini sağlamıştır. Rasathane diye adlandırılan gözlemevleri, hem gök bilime yani astronomi için kullanılmış, hem de yıldız fallarına, savaş ve barış gibi toplumsal olayların eşref saatinin belirlenmesinde kullanılıyordu.

Astroloji en eski ilimlerden olup, ilk insan Hz. Adem'e (a.s) öğretilen bilgiler arasında yıldız isimleri de bulunmaktaydı. Daha sonra kendisine burçlar ilmi verilen Hz. İdris (a.s), kalemi bularak onunla yazı yazabilen ilk peygamberdir. Babilliler tarafından tespit edilerek, 12 burç olarak sınıflandırılan takımyıldızların da bazı kaynaklarda o çağda yaşadığı ileri sürülen İdris peygamberin mucizesi olduğu söylenmiştir. Hz. İdris (a.s)'e verilmiş olan astroloji ilmi daha sonra günümüze kadar da gelmiştir.¹³⁵

Astroloji ile yakından ilgili bir diğer konu da "Burçlar"dır. Güneşin bir yılda takip ettiği düşünülen yörüngenin içlerinden geçtiği, belli sembollerle gösterilen on iki takımyıldızdan her biri bir burcu teşkil eder. Gökteki sabit yıldızlar küresinin ve özellikle burçlar kuşağındaki farazî şekillerin milattan önce 3 binli yıllardan beri bilindiği tahmin edilmektedir.¹³⁶

Kur'an-ı Kerimde "buruç" kelimesi dört defa çoğul şeklinde geçmektedir. Bu ayetlerin birinde "kale burcu", diğerlerine ise "yıldız kümeleri" veya "takım yıldızları" anlamında kullanılmıştır. Ayrıca 85. sureye de Buruc adı vermiştir.

1. "Hakikaten biz, gökte burçlar yarattık. Ve temaşa edenler için süsledik."¹³⁷ Sözlükte köşkler ve konaklama yerleri demek olan "buruç" kelimesi burç kelimesinin çoğulu olup aslında zuhur (çıkmaq, görünmek) demektir. Ziyetini açığa çıkarması anlamıyla

¹³⁵ Tuncay, Yalkın, Astroloji Mucizesi ve İslam, Gaye Matbaacılık, Ankara 1999, s.9-10

¹³⁶ Ktluer, İlhan, "İslam Literatüründe Burç", DİA, VI, 422

¹³⁷ Hicr, 15/16

"kadının teberrucu" tabiri buradan gelmektedir. İbn Abbas tefsirinde bu burçları şöyle sıralar: Hamel (koç), Sevr (öküz), Cevza (ikiz), Seratan (yengeç), Esed (aslan), Sümbüle (başak), Mizan (terazi), Akrep, Kavs (yay), Cedy (oğlak), Delv (kova), Hut (bahk).

2. "Gökte burçlar yaratan ve onların içinde bir kandil ve nurlu bir Ay yaratan Allah'ın şanı ne yücedir! .."¹³⁸

Fahreddin er-Razi bu ayetin tefsirinde burç kelimesinin, gezegenlerin konaklama yerleri olduğunu; bunlara, "yüksek, yüce köşkler" anlamına gelen, "burçlar" denildiğini; çünkü bunların adeta o yıldızlar için, kendilerinde sükunete erdikleri bir konaklama yerleri gibi olduğunu; bu kelimenin, zuhur etme, görünme anlamından dolayı, "teberrucun" (görünme, ortaya çıkma) kelimesinden istikak ettiğini ifade etmiştir.¹³⁹

Taberi'nin de tercih ettiği görüşe göre, ayet-i kerimede zikredilen "burçlardan" maksat, göklerdeki gezegenler veya bu gezegenlerin takip ettikleri yörüngelerdir. Yahut da bu gezegenlerin, yörüngelerindeki hareketlerine devam ettikleri sırada, belli yer ve zamanlarda almış oldukları konum ve durumlarıdır.¹⁴⁰

Semerkindi tefsirinde, buruç kelimesinin yüksek makamlar, köşkler, saraylar demek olduğunu bunların da: Hamel, Sevr, Cevza, Seratan, Esed, Sümbüle, Mizan, Akrep, Kavs, Cedy, Delv, Hut, olmak üzere on iki burçlar olduğunu kaydeder. Onların da gökteki sıralanışı şöyledir: Hamel ile Akrep, Merih yıldızının menzilleridir. Sevr ile Mizan, Zühre yıldızının menzilleridir. Cevza ile Sümbüle, Utarit yıldızının menzilleridir. Seratan, Kamer'in menzildir. Esad, Güneşin menzildir. Kavs ile Hut, Müşteri yıldızının menzilleridir. Cedi ile Delv, Zühal yıldızının menzilleridir. Bu burçlar tabiat itibarıyla de üçer üçer olarak dört kısma ayrılmıştır. Ve şunlardır: Hamel, Esad ve Kavs burçları ateş burcudur. Sevr, Sümbüle ve Cedi burçları yer burçlarıdır. Cevza, Mizan ve Delv burçları Hevaiyye burçlarıdır. Seratan, Akrep ve Hut burçları da su burcudur. Bütün bunlar Allahü Teala'nın kudretiyle ve dilemesiyledir. Kullarının iyice düşünüp

¹³⁸ El-Furkan, 61

¹³⁹ Fahrudin Er-Razi, Tefsir-i Kebir Mefatihü'l-Gayb, c.17, s.273

¹⁴⁰ Et-Taberi, Ebu Cafer Muhammed b. Cerir, (1996) Taberi Tefsiri, Çev. Kerim Aytekin, Hasan Kakaya, Hisar Yayınevi, İstanbul, c.5, s.142

ibret alarak nimetlerine şükretmeleri için gece ile gündüzü birbiri ardınca getiren birini uzatıp diğerini kısaltan O'dur. Her şey O'nun dilemesiyle vücuda gelmiştir.¹⁴¹

Bazıları da, "... O Allah ki, gökte burçlar meydana getirmiş..." ayetinin yorumunda gökteki takım yıldızlarından her biri bir burç sayılır ve gök küresi yüzeyinde yıllık hareketi dolayısıyla Güneş görünür de bir kuşak boyunca derece derece yer değiştirerek bir yıl sonra aynı noktaya varır. Bu kuşağa "Zodyak", Zodyağın ayrıldığı on iki bölgeden her birine de "Burç" denir. Burçlar gök küresi üzerinde kendi hizalarına düşen on iki takım yıldız karşılıktır. Ancak Kur'an ahlakından yeterince nasibini alamayan kimseler doğum günlerinin hangi burca rastladığına bakarak birtakım hükümler çıkarırlar ve "Yıldızım şöyle diyor..." derler. Şüphesiz ki bu bütünüyle gerçek dışı efsaneden başka bir şey değildir. İslam bu gibi batıl şeylerle amel etmeyi haram kılarak büyük günahlardan saymıştır. Zira yıldızlardan ahkam çıkarmayı Hz. Peygamber (a.s) kesinlikle yasaklamış ve o gibi şeylere inanmanın küfür sayılacağını belirtmiştir. O halde biz gökteki burçlara bakınca, onlarda ilahi sanatın yüceliğini, kudretin eşsizliğini görüp Cenab-ı Hakk'ın önünde eğilmemiz, secdeye kapanarak O'nu tenzih etmemiz gerekmektedir.¹⁴²

Zühri'nin Hz. Ali kanalıyla naklettiğine göre, "Hz. Peygamber ashabından birkaç kişiyle oturuyordu ve bu esnada bir yıldız kaydı.. Ortalık pınl pırl olmuştu. Hz. Peygamber (s.a) ashabına cahiliye döneminde böyle bir şey meydana geldiğinde ne dediklerini sordu. Onlar da, 'Biz büyük bir kimse doğdu veya öldü diyorduk' dediler. Hz. Peygamber (s.a) onlara şöyle dedi: 'Yıldızlar kesinlikle ne bir kimsenin ölümü, ne de doğumu için atılmazlar. Fakat Rabbimiz, gökte bir şeye hükmederse, arşı taşıyan melekler tesbihte bulunurlar. Sonra da her göğün ehli tesbihleri yeryüzüne en yakın olan semaya gelinceye kadar tesbihte bulunur. Bu gök ehli arşı taşıyan meleklerle, «Rabbimiz ne dedi?» diye sorarlar. Onlar da haber verirler. Bu haber yeryüzüne en yakın bulunan göğe kadar gelir. Cinler bu haberi ansızın yakalarlar ve Üka ederler. Onların getirdiği haber haktır ama onlar bu habere ilavede bulunurlar".¹⁴³

Muhyiddin İbn-i Arabi de, burçlar ile ilgili şunları söylemektedir. "Hak Teala daha

¹⁴¹ Semerkandi, Ebu'l-Leys, Tefsiru'l Kur'an, Çev., Mehmet Karadeniz, Sezgin Neşriyat, İstanbul 1993, c.5, s.127

¹⁴² Tirmizi, Sünen, Tefsir'ul Kur'an, 3

¹⁴³ Tirmizi, Sünen, Tefsir'ul Kur'an, 3

evvel anlattığımız kürsi içinde şeffaf yuvarlak dairevi bir cisim yaratmıştır. Bunu da 12 eşit parçaya ayırmıştır. Bu parçalara burçlar adını vermiştir. Bu burçlar, sulu ve topraklı, havalı ve ateşli unsurlardan mürekkep olup, tıpkı dünya ehlinin unsurları gibidir. Hak teala her bir burçta, cennet ehlinen bir melaikeyi orada iskan ettirir. İşte bu burçlardan, cennetlerde tekevvün edecek şeyler oluşur. Tekevvün etmeyecek olanlar da meydana gelmez. Gerçek olarak bütün alemin öncülüğünü bu 12 burçta bulunan 12 melaike yapmaktadır. Böylelikle bu 12 burç alemlerin gerçek olarak imamlığını yapmaktadır. Bu 12 melaike yerlerinde sabit olup, tekevvün itibariyle buldukları menzilleri hiçbir sebeple değiştirilmezler.”

“ Arşın esası 4 kaide üzerine oturduğundan, bu burçlar 12 olmasına rağmen 4 mertebe üzerinde bulunmaktadırlar. Fakt bu konaklar üçtür. Bunlar dünya, berzah ve ahirettir. Bu konaklardan her bir konağın dört menzili vardır. Bu konaklarda bunların hükmü geçer. 3 konağı 4 menzille çarparsak 12 eder ki, bu 12 burca tekabül eder. Bunlardan Koç- Aslan- Yay burçları dört menzilin etkisi altında bulunmakla beraber, aynı mizaç ve mertebededir. Boğa- Başak- Oğlak başka mertebede aynı mizaçtır. İkizler- Teraziler- Kova aynı mizaçtır. Yengeç- Akrep- Balık başka mertebede aynı mizaçtır.”

Muhyiddin A'rabi ayrıca eserlerinde burçların tesirlere: “ Dünya yaşamı ve tüm insanlar, ilahi takdir ve tedbir gereği, tamamıyla burçların ve onlardaki güçleri oluşturan meleklerin hükmü altında olduğu gibi; berzah aleminde olanlar, yani ölümü tadıp fizik bedeni terk ettikten sonra kıyamete kadar olan devrede yaşamını sürdüren tüm insanlar ve cennetler ile cehennem dahi bu burçlardan gelen tesirlerin hükmü altındadır.”ifadesiyle konuyu farklı bir yaklaşımla ele almıştır.¹⁴⁴

Cahiliye döneminde yaygın olan astrolojiyle ilgili bir terimde “enva”dır. Enva Araplarda yıldızların hareketiyle hava durumu ve iklimler arasında ilgi kuran, çeşitli takvimlere esas teşkil eden halk astronomi ve meteoroloji bilgisidir. Hayatını uçsuz bucaksız çöllerde geçiren Araplar, yıldızların yerlerini ve onların doğuş ve batış hallerini bilmeyi en üstün ilimler arasında sayarlardı. Geceleyin kolayca yollarını bulmalarını sağlayan birer işaret olmalarının yanında çeşitli meteorolojik olaylara ve iklim değişikliklerine yol açtıklarına inanıldığı ve mevsimlerin ardı ardına gelişlerinin

¹⁴⁴ İbn-i Arabi, Muhammed, Fütühat-ı Mekkiyye, İ.Ü.Edebiyat Fakültesi Yayınları, İstanbul 1980, II, s.151

alameti sayıldıklarından daima gözlem konusu teşkil etmiştir.

İlmi bir teoriyle temellendirilmemiş olan ve yalnız gündelik hayat içindeki gözlemlere dayanan halk bilgisi, eski Arap atasözü,seci ve şiirlerinde önemli bir birikim oluşturmaktadır. Bu sözlü halk bilgileri,yıldız adları ve bu yıldızların doğuş ve batışlarının sebebiyet verdiği meteorolojik olaylar nesilden nesile aktarılan bazı formüllere bağlanmıştır. Söz konusu bilgiler eski Arapların su, hava ve toprakla olan ilişkilerinin izahını, daima göklerin yeri yönettiği şeklindeki kadim inanca dayandırdıklarını göstermektedir. Cahiliye Arapları, muhtemelen Mezopotamya ve Kuzey Sami uygarlıklarından da etkilenerek meydana getirdikleri astronomi (astroloji)meteoroloji karışımı ilkel kozmolojik öğretilerde yıldızları yağmurun yağması, sıcakların veya soğukların başlaması, suların çekilip kabarması, bitki örtüsünde değişiklik olması ve çeşitli rüzgar yahut fırtınaların çıkması gibi tabii hadiselerin amili olarak görmüşlerdir.¹⁴⁵

Bu düşünceler onları, yıldızlara uluhiyet nispet etmelerine ve yıldızlara niyazda bulunmaya yöneltmiştir. Ayrıca yıldızları bazı tabiat hadiselerinin yaratıcıları olarak görmüşlerdir. İslamiyet'ten sonra da bu düşüncelerin izleri olduğu için inen ayetlerde Allah (c.c): “ O, geceyi, gündüzi, güneşi ve ayı sizin hizmetinize verdi. Yıldızlar da Allah'ın emri ile hareket ederler. Şüphesiz bunlarda aklını kullananlar için pek çok deliller vardır.¹⁴⁶ Buyurarak yıldızların Allah'ın emriyle hareket ettiğine dikkat çekmiştir. “Allah Rasulü (s.a.v.) de bir hadisi şeriflerinde : “ Biliyor musunuz, Rabbiniz bu gece bana ne buyurdu ?” Sahabenin, “Allah ve Rasülü daha iyi bilir”, cevabı üzerine Peygamber (s.a.v.): “ Kullarımdan kimisi, (hiç farkına varmaksızın) bana mümin olurken, kimisi de, aynı şekilde, inkarcı oldu. ‘Allah'ın lütfü ve rahmeti sayesinde üzerimize yağmur yağdı’ diyenler bana mümin oldular, yıldızlara nispet edilenler beni inkar etiler, yıldızların müminleri oldular.¹⁴⁷ Diyerek bu konudaki yanlış anlayışı düzeltmeye çalışmıştır.

İbrahim Hakkı Hazretleri de Marifetname'sinde, “ Allah teala'nın kudreti ile, planetlerin ve burçların maddi yapılarında çeşit çeşit tesirleri daimi olduğundan; bütün halkın, şekil, hal, ahlak ve tavrı henüz ana rahminde nutfe iken, rast gelen baht ve talihine göre

¹⁴⁵ Çelebi, Muharrem, “Enva”, DİA, XI, 257

¹⁴⁶ En- Nahl,16/12

¹⁴⁷ Buhari, Ezan 156, Tevhid 35; Müslim, İman, 125.

meydana gelmiştir. Ana rahmine nutfe vaki olduğu saatte, baba ve annenin talileri hangi işte ise, o, nutfenin özüne tesirle işlenmiş olur. Mesela saadeti, şekaveti, anlayışlı, ahmak, cimri, cömert, korkak, yiğit, sevgi, fakirlik veya zenginlik o nutfenin zatına tali olur. Çünkü o nutfe ceninin cisminin Levh-i mahfuzdur. Levh-i mahfuz ise bu alemin mazharı, aynasıdır. O halde, said olan, o saadetini annesi karnında bulmuştur: “Said o kimsedir ki, annesi karnında said olmuş; şaki o kimsedir ki, annesi karnında şaki olmuştur!”

Herkesin Tali'nin tefsirini remz ve işaret ile duyurmuştur. Halkın bütün şekil, sıfat ve mizaçları feleki vaziyetler gereğince rahimlerde ayrı olunca, ölüm vakitlerinde mizaçlarına göre orada muhtelif takdir olmuştur ifadelerini kullanmışlardır.

“Yıldızlar, meleklerin elinde mecbur ve hüküm altındadır!. Melekler e Allah Teala'nın emri altındadır. Hepsi de O'nun irade ve kudretiyle hareket ederler. Güneş kuru ve sıcak tabiatlıdır. Ay ise soğuk ve rutubetlidir. Yıldızlar bu durumu ile alemde tasarruf ederler. Ancak bütün bu işlerin yalnızca yıldızlara bağlanması hatadır, çünkü yıldızlar da, Allah'ın hükmüyle bu tasarrufu yapmaktadır. Yıldızlar ve güneş sistemindeki gezegenler ateş, hava, su, toprak gibi unsurlar ile madenler, bitkiler ve hayvanlar üzerinde tasarruf ederler. Hakiki müessir ise Allah'tır. Burçlar ve gezegenler ise aletler ve sebepler gibidir.¹⁴⁸

İslam alimleri astrolojiye karşı temkinli bir duruş sergilemekle birlikte, özellikle kadim hikmet, tasavvuf, edebiyat ve felsefe ile ilgilenen alimler, bu sanatın İslami prensipler çerçevesi içinde kullanılabileceğini dile getirmişlerdir. Astroloji, alemi tasavvufi bir bakış içerisinde izah etmekte de kullanılmış, felekler, feleklerin manevi (soyut) özellikleri, meleklerle ilişkilendirilmesi gibi yollara başvurulmuştur. Yine feleklerin bir ahenk içinde devri ile yeryüzündeki olayların ilişkilendirilmesi, yıldız, gezegen ve diğer gök cisimlerinin belli bir program içinde hareket etmeleri İslami kader anlayışındaki Lehv, kalem ve kaderin anlaşılması ve anlatılmasında en azından sağlam bir teşbih unsuru olmuştur. Fakat bunu kullananlar, İslami açıdan belli sınırları sürekli koymuşlardır. Mesela, gayr-i İslami astroloji anlayışlarında, gök cisimleri birer “tanrı” veya kudretli melekler olarak kabulü mevcut iken, İslami anlayışta, hepsi Allah'ın

¹⁴⁸ Erzurumlu İbrahim Hakkı, Marifetname, Çev. Turgut Ulusoy, Bahar Yayınevi, İstanbul 1974, c.IV, s.43-89

hizmetinde iş gören melekler olarak, Hakk'ın çeşitli esmasını tecelli ettiren sebepler olarak görülür.

İslam Dini astroloji hususunda şu hususlarda sınırlamalar getirmiştir:

1-Tevhid ilkesine aykırı olması: Yeryüzündeki olayları, insanı ve karakterini yaratan, oluşturan tek ve gerçek yaratıcı, rab Allah'tır. Yağmuru yağdıran Allah'tır. Bulut, rüzgar gibi şeyler birer sebeptir. Astrolojiyi İslami prensipler içerisinde kabulü savunanlar, burç, felek, gezegen gibi gök cisimlerini birer sebep olarak görürler. Şifayı verenin Allah olduğunu bilmek, tıp ve tıbbi araştırmalara mani olmaması gibi.

2-Gaybı sadece Allah'ın bilmesi: Gayb alemine ait şeyleri yalnızca Allah bilir. Bir takım metotlarla geleceği, gayb halinde bulunanı bildiğini iddia etmek İslam akidesine aykırıdır. Fakat İslamileştirilmiş bir astrolojiyi kabul edenler, buna meteoroloji gibi geleceği hesaplayan ilimleri örnek vererek, astrolojinin bir ilmi disiplin olarak kabulü halinde, gaybı bilme değil, geleceği planlama, bir tahmin ortaya koymaktan öteye geçilmeyeceğini düşünmektedirler.

3-Kehanetin yasak olması: Hadis-i şerifte Hudeybiye Musalahası sırasında gece yağın yağmurun ardından, Hz. Muhammed (s.a.v.) : "Biliyor musunuz, Rabbiniz bu gece bana ne buyurdu?", sahabenin, "Allah ve Resülü daha iyi bilir", cevabı üzerine, Peygamber (s.a.v.) : "Kullarımdan kimisi, (hiç farkına varmaksızın) bana mümin olurken, kimisi de, aynı şekilde inkarcı oldu. 'Allah'ın lütfü ve rahmeti sayesinde üzerimize yağmur yağdı' diyenler, bana mümin oldular, yıldızlara nispet edilen (yaratıcılık) gücünü de inkar ettiler. Ama 'Bize, sırf şu şu yıldızın hareketi sebebiyle yağmur yağdı' diyerek (neticeyi bütünüyle yıldızlara nispet eden)' ler de beni inkar ettiler, yıldızın müminleri oldu."¹⁴⁹

Hz. Peygamber (s.a.v.), bazı insanların yağmur yağması ile yıldızların, güneş tutulmasıyla da insanların ölmesinin ilişkilendirilmesini kesin bir şekilde yasaklamıştır. Yine müneccime, arrafa gitmeyi de küfre varan tehditler altına almıştır. Bu açıdan astroloğluk mesleği İslam'da kabul görmen bir meslektir.

Günümüzde astrolojiyi İslami prensipler altında kullanan ve kullanılmasını savunanlar ise, astrolojiyi bir aydınlanma, kişisel gelişim, nefsi ve alemi anlama kılavuzu olarak

¹⁴⁹ Buhari, ezan 156, Tevhid 35; Müslim, İman 125

kullanma yanlısıdır.

4-Mevcut astroloji bilgi ve tecrübesi dünyanın çeşitli medeniyetlerinden aktarılmış ve bu kültürel miras, beraberinde neş'et ettiği kültür ve dinlerin bir çok hurafesini, inancını taşımıştır. Mesela gezegen isimleri, Yunan tanrı ve tanrıçaları ile ilişkili iken, burç isimleri ile ilgili pek çok mitolojik hikaye vardır. Hind ve Çin tarafından gelen astrolojik akımlarda ise, karma, tenasuh gibi batıl inançlar işe karışmaktadır. Astrolojinin günümüzdeki en önemli mahzuru budur. Aynı husus, astrolojinin İslami prensipler çerçevesinde ele alınmasını savunanların da hareket noktasıdır. Zira astroloji, cazibesini hemen her asırda korumuş bir sanat iken, "New Age" akımlarını çok hızlandığı günümüzde daha bir rağbet görmektedir. Piyasada batı, Hind ve Çin astrolojisi üzerine pek çok çeviri ve telif çalışma, üzerinde çalışıp gelerek ülkemize bu dalları yaşatmaya çalışan kişi ve kurumlar giderek artmaktadır. Cazibesinden ve pek çok İslam aliminin de dikkatinden kaçmayan, içinde mevcut bazı hakikat pırıltılarından dolayı, astrolojiyi sadece yasaklayarak toplumu korumanın mümkün görünmediğini savunan kişi ve akımlar, tıpkı geçmişte Felsefe karşısında takınılan tavır gibi, astrolojiyi bir kainat okuma rehberi olarak görmektedir.

Tüm bu sakınca ve açıklamalar, bir teknik ve sanat olarak astroloji için yapılmıştır. Oysa günlük gazete köşelerinde, popüler kültürde yer alan günlük fallar gibi açıklamalar, astrologlar tarafından da kabul edilmemektedir.

BÖLÜM 2: BULGULAR VE YORUMLARI

Bu bölüm üç kısımdan oluşmaktadır. Birinci kısım ankete katılanların demografik özelliklerinin ve anketteki sorulara verdikleri cevapların frekans ve yüzde dağılımlarını içeren tablolardan oluşacaktır. İkinci kısımda deneklerin cinsiyet, medeni durum, meslek, dini eğitim, dindarlık durumu ve Kuran-ı Kerim okuma durumu ile büyü, fal ve astrolojiye inanma durumları arasındaki ilişki çapraz tablo ve Ki- kare ilişki analiziyle ortaya koyulmuştur. Son olarak ta yerli ve yabancı turistlerin ankette yer alan sorulara göre aralarında nasıl bir ilişki olduğu, çapraz tablo yöntemi ve Ki-kare ilişki analiziyle ortaya koyulmaya çalışılmıştır.

2.1. Deneklerin Demografik Özelliklerine İlişkin Bulgular

Anket 478 kişiye uygulanmıştır. Ankete katılanların cinsiyet, yaş, medeni durum, eğitim durumu, mesleki durum, aile reisinin mesleği, ülkesi ve yerli-yabancı turist olma durumlarına ilişkin frekans ve yüzde tabloları aşağıda verilmiştir.

Tablo 1: Ankete katılanların cinsiyete göre dağılımı

Cinsiyetiniz?	Frekans	%	Geçerli %	Kümülatif %
Erkek	248	51,9	52,0	52,0
Kadın	229	47,9	48,0	100,0
Total	477	99,8	100,0	
Cevapsız	1	0,2		
Toplam	478	100,0		

Ankete katılanların %51,9'u (248 kişi) erkek ve %47,9'u (229 kişi) kadındır. Araştırmaya katılan erkeklerin sayısı çok büyük bir fark olmamakla birlikte kadınlardan daha fazladır. Bu durum anketi uyguladığımız bölgenin bir tatil bölgesi olması ve buraya gelen insanların genelde aileleriyle birlikte bu ziyaretleri yapmaları etkilidir.

Şekil 1: Ankete katılanların cinsiyete göre dağılımı

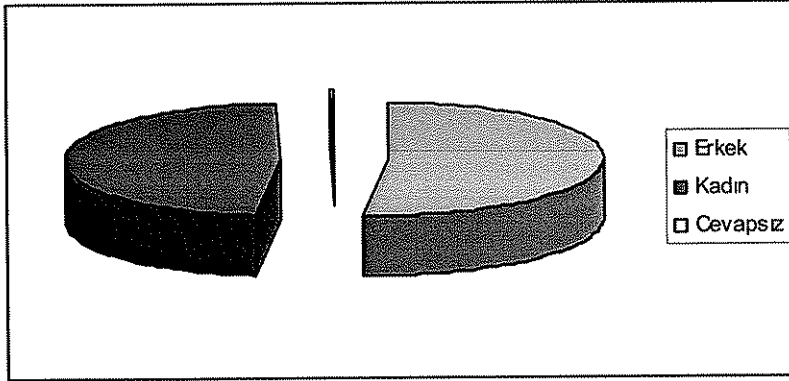

Tablo 2: Ankete katılanların yaşlarına göre dağılımı

Yaşınız?	Frekans	%	Geçerli %	Kümülatif %
15-25	189	39,5	39,8	39,8
25-35	103	21,5	21,7	61,5
35-45	98	20,5	20,6	82,1
45-55	58	12,1	12,2	94,3
55-65	17	3,6	3,6	97,9
65+	10	2,1	2,1	100,0
Toplam	475	99,4	100,0	
Cevapsız	3	0,6		
Toplam	478	100,0		

Tablo 2’de görüldüğü gibi, ankete katılanların çoğunluğu ilk yaş grubunda yer almaktadır. Böyle bir durumun oluşmasında araştırma yaptığımız bölgeye gününbirlik gelen gençlerin etkisi büyüktür. İkinci ve üçüncü yaş grupları ise bir birine yakın dağılımlar sergilemektedir. %39,5’i (189 kişi) 15-25 yaş grubunda, %21,5’i (103 kişi) 25-35 yaş grubunda, %20,5’i (98 kişi) 35-45 yaş grubunda, %12,1’i (58 kişi) 45-55 yaş grubunda, %3,6’sı (17 kişi) 55-65 yaş grubunda ve %2,1’i (10 kişi) 65+ yaş grubunda yer almaktadır.

Şekil 2: Ankete katılanların yaşlarına göre dağılımı

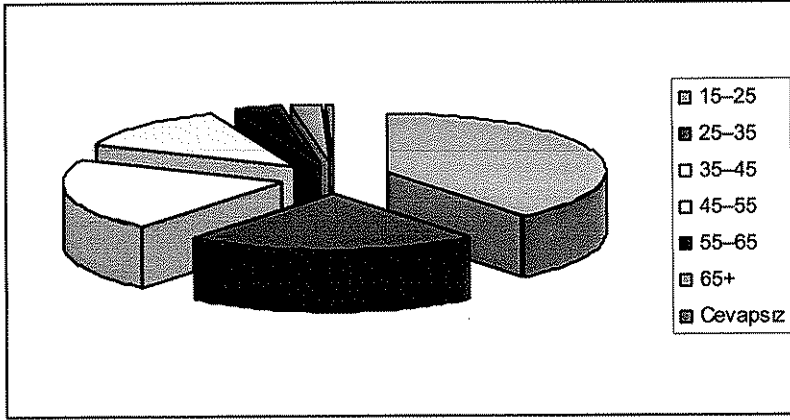

Tablo 3: Ankete katılanların medeni durumlarına göre dağılımı

Medeni Durumunuz?	Frekans	%	Geçerli %	Kümülatif %
Bekâr	184	38,5	38,8	38,8
Evli	265	55,4	55,9	94,7
Dul	16	3,3	3,4	98,1
Boşanmış	5	1,0	1,1	99,2
Nişanlı	4	0,8	0,8	100,0
Toplam	474	99,2	100,0	
Cevapsız	4	0,8		
Toplam	478	100,0		

Yukarıda ki tabloda katılımcıların medeni durumlarının dağılımları verilmiştir. Ankete katılanların %38,5'i (184 kişi) bekâr, %55,4'ü (265 kişi) evli, %3,3'ü (16 kişi) dul, %1'i (5 kişi) boşanmış ve %0,8'i (4 kişi) nişanlıdır. Katılımcıların yarısından fazlasının evli olduğu görülmektedir.

Şekil 3: Ankete katılanların medeni durumlarına göre dağılımı

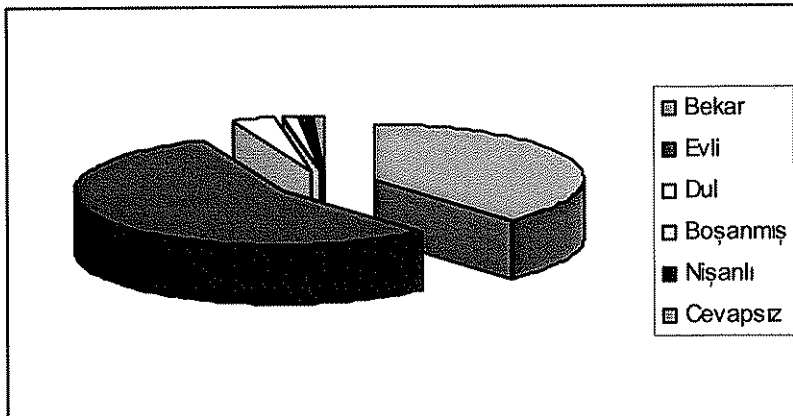

Tablo 4: Ankete katılanların eğitim durumlarına göre dağılımları

Eğitim Durumunuz?	Frekans	%	Geçerli %	Kümülatif %
Okuma yazma yok	5	1,0	1,1	1,1
Okur- yazar	15	3,1	3,2	4,2
İlkokul	91	19,0	19,1	23,3
Ortaokul	61	12,8	12,8	36,1
Lise	127	26,6	26,7	62,8
Yüksekokul	177	37,0	37,2	100,0
Toplam	476	99,6	100,0	
Cevapsız	2	0,4		
Toplam	478	100,0		

Katılımcıların eğitim durumları incelendiğinde, %37'sinin (177 kişi) yüksekokul, %26,6'sının (127 kişi) lise mezunu olduğu ve %63,9'luk bir kısmı oluşturduğu görülmektedir. Geriye kalanların ise %12,8'i (61 kişi) ortaokul mezunu, %19'u (91 kişi) ilkokul mezunu, %3,1'i (15 kişi) okur-yazar ve %1'i (5 kişi) okur-yazar değildir. En yüksek iki oranın yüksekokul ve lise çıkmasında yabancı deneklerin etkisi büyüktür. Ayrıca araştırmayı yaptığımız bölgenin turistik yapısı da bu oranların oluşmasında etkilidir.

Şekil 4: Ankete katılanların eğitim durumlarına göre dağılımları

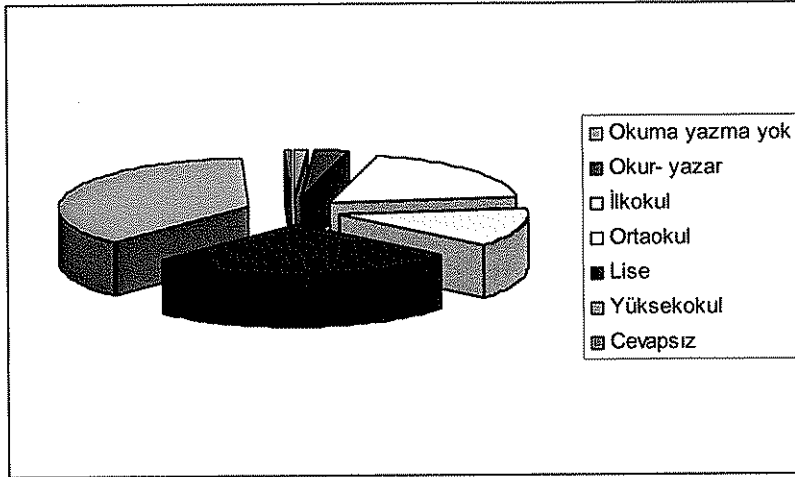

Tablo 5: Ankete katılanların mesleklerine göre dağılımı

Mesleğiniz?	Frekans	%	Geçerli %	Kümülatif %
Ev hanımı	91	19,0	19,2	19,2
Öğrenci	150	31,4	31,6	50,8
Çiftçi	6	1,3	1,3	52,1
Esnaf	44	9,2	9,3	61,4
İşçi	30	6,3	6,3	67,7
Memur	119	24,9	25,1	92,8
Serbest meslek	34	7,1	7,2	100,0
Toplam	474	99,2	100,0	
Cevapsız	4	0,8		
Toplam	478	100,0		

Tablo 5’te ankete katılanların meslek gruplarına göre dağılımları görülmektedir. Katılımcıların %31,4’ünü (150 kişi) öğrenciler ve %24,9’unu (119 kişi) memurlar oluşturmaktadır. Bu iki grubu sırasıyla, %19,0’la (91 kişi) ev hanımları, %9,2 ile (44 kişi) esnaf, %7,1 ile (34 kişi) serbest mesleğe sahip olanlar, %6,3 ile (30 kişi) işçiler ve %1,3 ile (6 kişi) çiftçiler takip etmektedir.

Şekil 5: Ankete katılanların mesleklerine göre dağılımı

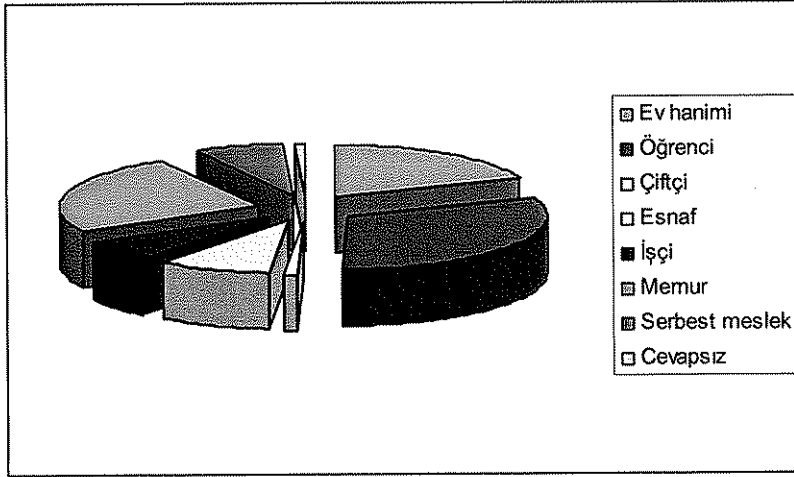

Tablo 6: Ankete katılanların aile reislerinin mesleğine göre dağılımları

Aile reisinin mesleği?	Frekans	%	Geçerli %	Kümülatif %
Çiftçi	11	2,3	2,4	2,4
Esnaf	95	19,9	20,9	23,3
İşçi	67	14,0	14,8	38,1
Memur	191	40,0	42,1	80,2
Serbest meslek	90	18,8	19,8	100,0
Toplam	454	95,0	100,0	
Cevapsız	24	5,0		
Toplam	478	100,0		

Ankete katılanların aile reislerinin mesleğine göre dağılımları tablo 6'da verilmiştir. Tabloya göre, aile reislerinin %40'ı (191 kişi) memur, %19,9'u (95 kişi) esnaf, %18,8'i (90 kişi) serbest meslek, %14'ü (67 kişi) işçi ve %2,3'ü (11 kişi) çiftçidir.

Şekil 6: Ankete katılanların aile reislerinin mesleğine göre dağılımları

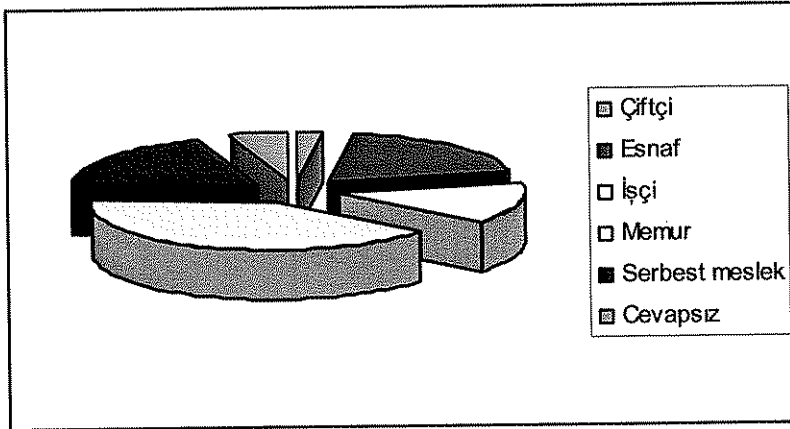

Tablo 7: Ankete katılanların ülkelerine göre dağılımları

Ülkeniz?	Frekans	%	Geçerli %	Kümülatif %
Türkiye	273	57,1	62,2	62,2
Suudi Arabistan	86	18,0	19,6	81,8
Suriye	1	0,2	0,2	82,0
Kuveyt	32	6,7	7,3	89,3
Birleşik Arap Emirlikleri Dubai	33	6,9	7,5	96,8
Irak	8	1,7	1,8	98,6
Tunus	1	0,2	0,2	98,9
Mısır	2	0,4	0,5	99,3
Lübnan	1	0,2	0,2	99,5
Bangladeş	1	0,2	0,2	99,8
Pakistan	1	0,2	0,2	100,0
Toplam	439	91,8	100,0	
Cevapsız	39	8,2		

Tablo 7 incelendiğinde ankete katılanların %57,1'inin (273 kişi) ülkesinin Türkiye olduğu görülmektedir. Ülkesi Suudi Arabistan olan %18 (86 kişi), Kuveyt olan %6,7 (32 kişi), Birleşik Arap Emirlikleri Dubai olan %6,9 (39 kişi), Irak olan %1,7 (8 kişi) ve Mısır olanların %0,4 (2 kişi) olduğu görülmektedir. Bunların dışında ise ülkesi Suriye, Tunus, Lübnan, Bangladeş ve Pakistan olanlar her bir ülke için %0,2'lik (1 kişi) bir kesimi oluşturmaktadır.

Şekil 7: Ankete katılanların ülkelerine göre dağılımları

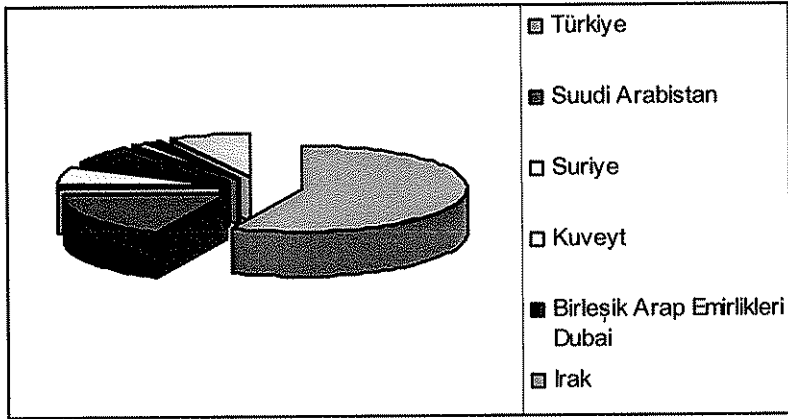

Tablo 8: Ankete katılanların yerli-yabancı turist olma durumlarına göre dağılımları

Yerli-yabancı turist durumu?	Frekans	%	Geçerli %	Kümülatif %
Yerli turist	273	57,1	57,1	57,1
Yabancı turist	205	42,9	42,9	100,0
Toplam	478	100,0	100,0	

Katılımcıların %57,12i (273 kişi) yerli ve %42,9'u (205 kişi) yabancı turisttir.

Şekil 8: Ankete katılanların yerli-yabancı turist olma durumlarına göre dağılımları

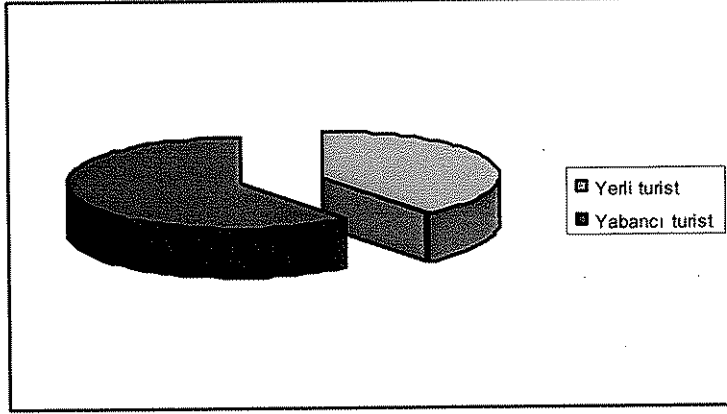

2.2. Deneklerin Dini İnançlarına İlişkin Bulgular

Bu başlık altında kişilerin dini eğitimi, dindarlıkları, bazı temel kavramlara inanma durumları, vakit ve teravih namazı kılma durumu, oruç tutma, Kur'an okuma ve Hac'a gitme durumlarını gösteren tablolar yer alacaktır.

Tablo 9: Ankete katılanların almış oldukları din eğitimlerine göre dağılımları

Dini Eğitiminiz?	Frekans	%	Geçerli %	Kümülatif %
Dini eğitim yok	13	2,7	2,8	2,8
Aile ve çevremden aldım	164	34,3	34,8	37,6
Özel çalışmamla aldım	60	12,6	12,7	50,3
Kuran kursundan aldım	157	32,8	33,3	83,7
İmam hatip lisesinden	50	10,5	10,6	94,3
İlahiyat fakültesinden	27	5,6	5,7	100,0
Toplam	471	98,5	100,0	
Cevapsız	7	1,5		
Toplam	478	100,0		

Tablo 9'da görüldüğü gibi ankete katılanların %34,3'ü (164 kişi) dini eğitimlerini aile ve çevreden, %32,8'i (157 kişi) kuran kursundan almıştır. Bunun dışında kalanlar ise kendi özel çalışması ile %12,6 (60 kişi), imam hatip lisesi ile %10,5 (50 kişi), ilahiyat fakültesi ile %5,6 (27 kişi) dini eğitimlerini belirli bir düzeye getirdiklerini belirtmişlerdir. Geri kalan %2,7'lik (13 kişi) kısım ise dini eğitim almadıklarını söylemişleridir. Kişilerin sağlıklı bir din eğitimi almaları, dini bilgileri kaynağından ve doğru bir şekilde öğrenmeleri onların tutum ve davranışlarını muhakkak etkileyecektir.

Hocaya büyücüye fal vb şeylere inanma, söylenenlerin etkisinde kalma oranları düşecektir. Daha sonraki tablolarımızda bu yöndeki görüşlerimizi destekler mahiyettedir.

Şekil 9: Ankete katılanların almış oldukları din eğitimlerine göre dağılımları

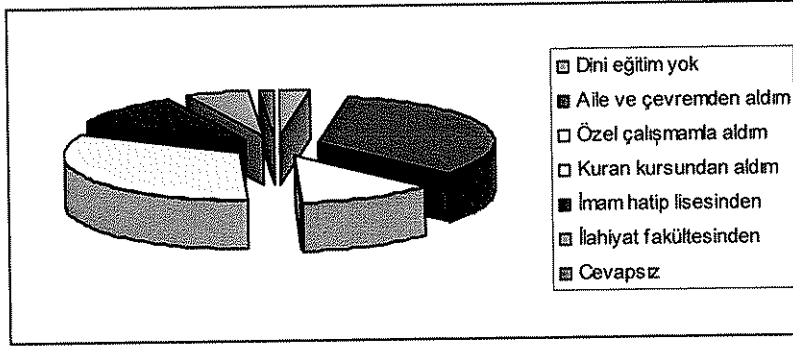

Tablo 10: Ankete katılanların dindarlık durumlarına göre dağılımları

Kendinizi dindarlık bakımından nasıl tanımlarsınız.	Frekans	%	Geçerli %	Kümülatif %
Çok dindar	178	37,2	37,8	37,8
Biraz dindar	215	45,0	45,6	83,4
Az dindar	69	14,4	14,6	98,1
Hiç dindar değil	9	1,9	1,9	100,0
Toplam	471	98,5	100,0	
Cevapsız	7	1,5		
Toplam	478	100,0		

Ankete katılanların %37,2'i (178 kişi) çok dindar, %45'i (215 kişi) biraz dindar, %14,4'ü (69 kişi) az dindar ve %1,9'u (9 kişi) hiç dindar değil olarak kendilerini tanımlamışlardır. Deneklerimiz bu soruda biraz zorlanmışlardır. Çünkü bir kişinin dindarlık boyutunu değerlendirmesi kolay bir iş olmadığı gibi bu durumun bir ölçütü de yoktur. Buna rağmen insanlarımız kendilerini dindar görme eğilimindedirler araştırmamızda bunu destekleyen sonuçlar ortaya koymuştur.

Şekil 10: Ankete katılanların dindarlık durumlarına göre dağılımları

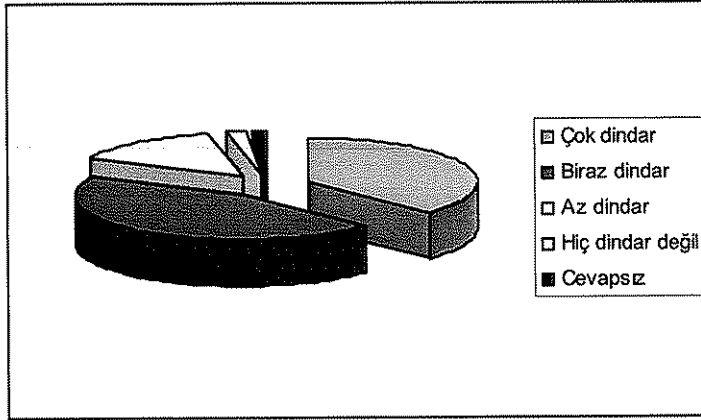

Tablo 11: Ankete katılanların İman esaslarına inanma durumuna göre dağılımları

Şunlara inanır mısınız?	Frekans	%	Geçerli %	Kümülatif %
Allah'ın varlığına birliğine	1	0,2	0,2	0,2
Peygamberlere	1	0,2	0,2	0,4
Kutsal kitaplara	1	0,2	0,2	0,6
Hepsine	472	98,7	99,4	100,0
Toplam	475	99,4	100,0	
Cevapsız	3	0,6		
Toplam	478	100,0		

Tablo 11'de görüldüğü gibi, ankete katılanların %98,7'si (472 kişi) Allah'ın varlığına ve birliğine, Peygamberlere, Kutsal kitaplara, Meleklerle, Ahiret gününe, Kaza ve kadere yani imanın tüm esaslarına inanmaktadır. Yine ankete katılanlardan 1 kişi Allah'ın varlığına ve birliğine, 1 kişi Peygamberlere ve yine 1 kişi Kutsal kitaplara inanmaktadır. Bu tablomuzda gösteriyor ki ankete katılan bireylerin ve onların oluşturduğu toplumumuzun ibadetler noktasında eksiklikleri olabilir ancak iman esasları noktasında en ufak bir sorunları yoktur.

Şekil 11: Ankete katılanların İman esaslarına inanma durumuna göre dağılımları

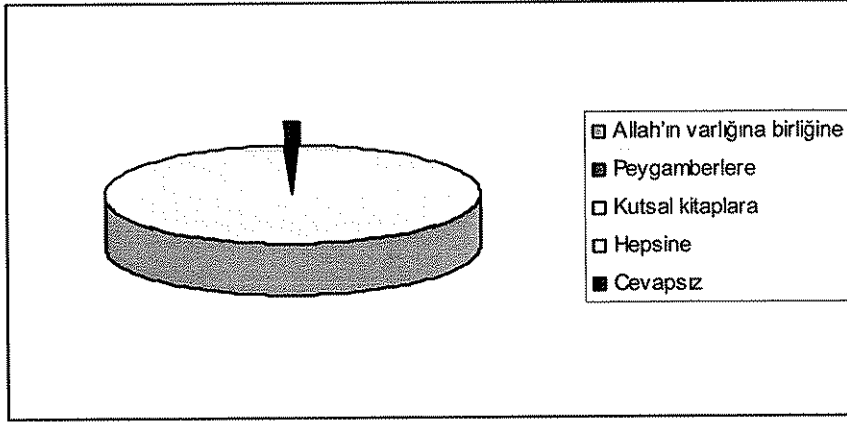

Tablo 12: Ankete katılanların vakit namazı kılma durumlarına göre dağılımları

Vakit namazı kılma durumunuz?	Frekans	%	Geçerli %	Kümülatif %
Beş vakit kılarım	380	79,5	79,5	79,5
Ara sıra kılarım	83	17,4	17,4	96,9
Ramazanlarda kılarım	5	1,0	1,0	97,9
Hiç kılmıyorum	10	2,1	2,1	100,0
Toplam	478	100,0	100,0	

Tablo 12 bize ankete katılanların vakit namaz kılma durumlarının dağılımlarını göstermektedir. Katılımcıların %79,5'i (380 kişi) beş vakit namaz kıldığını, %17,4'ü (83 kişi) ara sıra kıldığını, %1'i (5 kişi) ramazanda kıldığını ve %2,1'i (10 kişi) hiç namaz kılmadığını belirtmiştir. Namaz kılma oranlarının bu kadar yüksek çıkmasında yabancı deneklerin ve araştırmamızı yaptığımız bölgeye gelen yerli vatandaşlarımızın dini tutumlarının etkili olduğu görüşüdeyiz.

Şekil 12: Ankete katılanların vakit namazı kılma durumlarına göre dağılımları

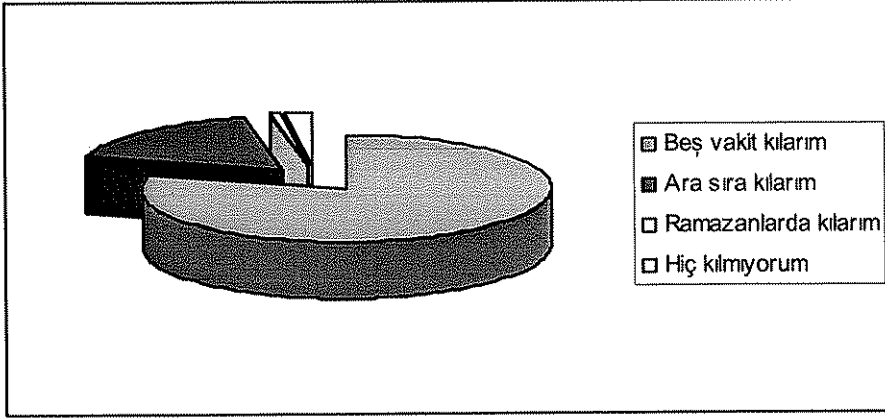

Tablo 13: Ankete katılanların teravih namazı kılma durumlarına göre dağılımları

Teravih namazı kılma durumunuz?	Frekans	%	Geçerli %	Kümülatif %
Hep kılıyorum	247	51,7	51,7	51,7
Bazen kılıyorum	184	38,5	38,5	90,2
Bazen kılmıyorum	28	5,9	5,9	96,0
Hiç kılmıyorum	19	4,0	4,0	100,0
Toplam	478	100,0	100,0	

Katılımcıların %51,7'i (247 kişi) her zaman, %38,5'i (184 kişi) bazen teravih namazı kıldıklarını belirtmişlerdir. Geri kalan %9,9'luk kesimin ise, %5,9'u (28 kişi) bazen, %4'ü (19 kişi) hiçbir zaman teravih namazı kılmadığını ifade etmiştir.

Şekil 13: Ankete katılanların teravih namazı kılma durumlarına göre dağılımları

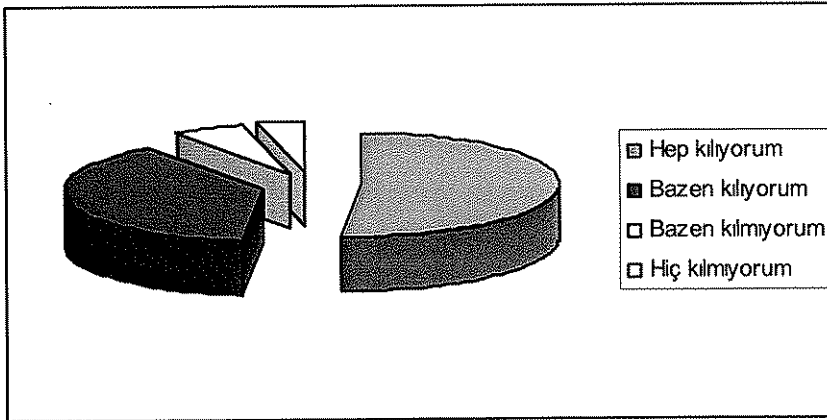

Tablo 14: Ankete katılanların ramazan orucunu tutmalarına göre dağılımları

Ramazan ayında oruç tutar mısınız?	Frekans	%	Geçerli %	Kümülatif %
Devamlı tutarım	454	95,0	95,4	95,4
Ara sıra tutarım	17	3,6	3,6	98,7
Hiç tutmam	5	1,0	1,1	100,0
Toplam	476	99,6	100,0	
Cevapsız	2	0,4		
Toplam	478	100,0		

Tablo 14’te katılımcıların ramazanda oruç tutuma durumlarına göre dağılımları verilmiştir. %95’i (454 kişi) devamlı oruç tuttuğunu, %3,6’sı (17 kişi) ara sıra oruç tuttuğunu ve %1’i (5 kişi) hiç oruç tutmadığını belirtmiştir.

Şekil 14: Ankete katılanların ramazan orucunu tutmalarına göre dağılımları

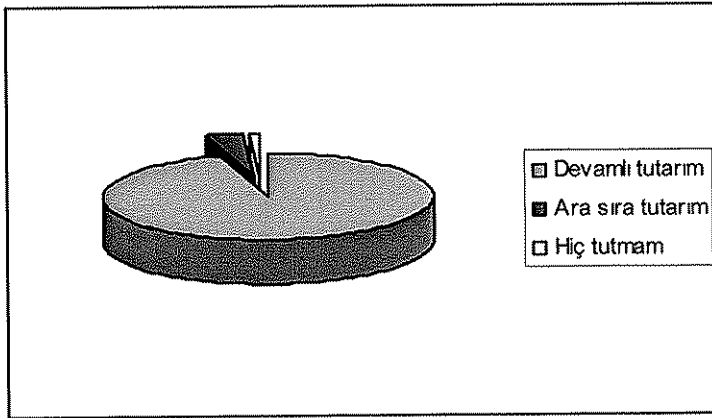

Tablo 15: Ankete katılanların Kur’an okuma sıklığına göre dağılımları

Kur’an okur musunuz?	Frekans	%	Geçerli %	Kümülatif %
Her gün okurum	170	35,6	35,9	35,9
Mübarek günlerde okurum	53	11,1	11,2	47,0
Ara sıra okurum	202	42,3	42,6	89,7
Ramazanda okurum	8	1,7	1,7	91,4
Ölülerimizin arkasından okurum	12	2,5	2,5	93,9
Hiç okumam	29	6,1	6,1	100,0
Toplam	474	99,2	100,0	
Cevapsız	4	0,8		
Toplam	478	100,0		

İslam dininin kutsal kitabı Kur’anı Kerimdir. Allah’ı tealanın peygamberimiz Hz. Muhammed Mustafa (S.A.V)’e indirdiği ilk ayetlerde “Yaratan rabbinin adıyla oku” buyurulmuş ve okuma teşvik edilmiştir. “Kur’an okur musunuz?” sorusuna

katılımcıların verdikleri cevaplar tablo 15'te görülmektedir. Ankete katılanların %35,6'sı (170 kişi) her gün okuduğunu, %11,1'i (53 kişi) mübarek günlerde okuduğunu, %42,3'ü (202 kişi) ara sıra okuduğunu belirtmiştir. Geriye kalanlardan %1,7'si (8 kişi) ramazanda, %2,5'i (12 kişi) ölülerinin ardından Kur'an okuduklarını belirtirken, %6,1'i (29 kişi) hiç okumadıklarını söylemişlerdir.

Şekil 15: Ankete katılanların Kur'an okuma sıklığına göre dağılımları

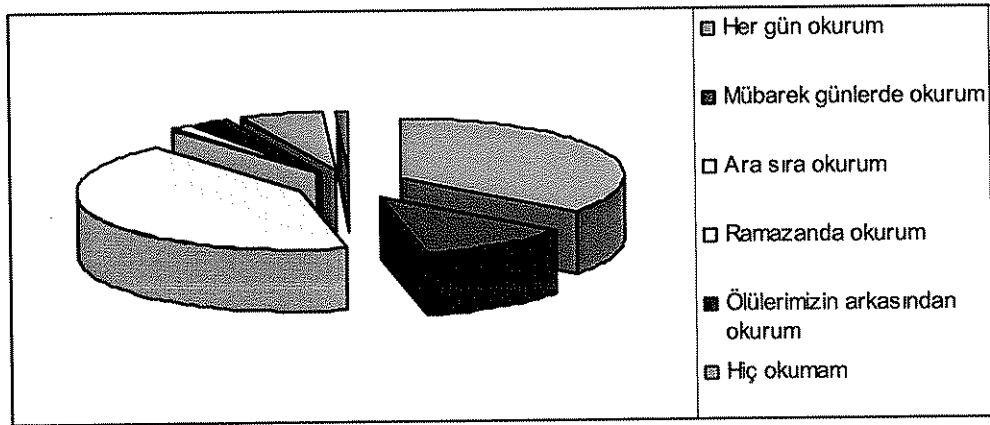

Tablo 16: Ankete katılanların Hacc'a gitme durumlarına göre dağılımları

Hac vazifesini yerine getirdiniz mi?	Frekans	%	Geçerli %	Kümülatif %
Bir defa gittim	110	23,0	23,3	23,3
İki defa gittim	27	5,6	5,7	29,0
Üç ve daha fazla gittim	31	6,5	6,6	35,5
İlerde giderim	157	32,8	33,2	68,7
Hiç gitmedim	148	31,0	31,3	100,0
Toplam	473	99,0	100,0	
Cevapsız	5	1,0		
Toplam	478	100,0		

Tablo 16'da katılımcıların Hacc'a gitme durumlarına göre dağılımları verilmiştir. Ankete katılanların %23'ü (110 kişi) bir defa, %5,7'si (27 kişi) iki defa, %6,6'sı ise (31 kişi) 3 ve daha fazla sayıda Hacc'a gitmiştir. Geri kalanların %32,8'i (157 kişi) ileride Hacc'a gitmeyi planlarken, %31'i (148 kişi) hiç gitmediğini belirtmiştir.

Şekil 16: Ankete katılanların Hac'a gitme durumlarına göre dağılımları

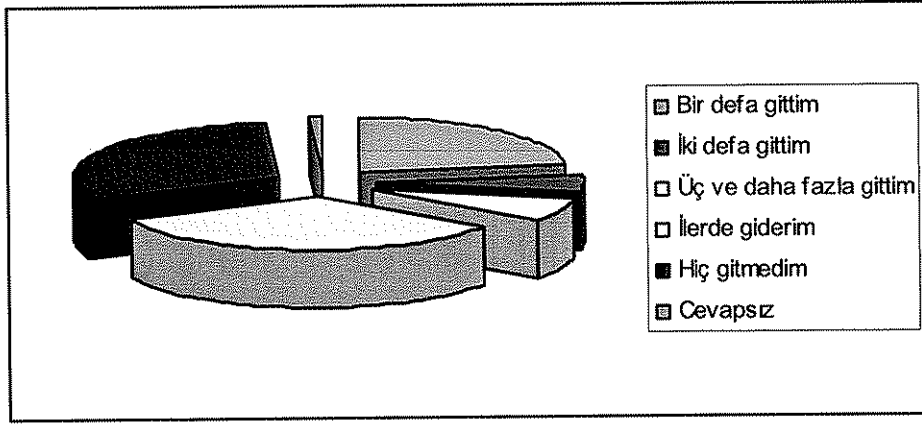

2.3. Deneklerin Fal İle İlgili Düşüncelerine İlişkin Bulgular

Bu bölümde ankete katılanların fala inanıp inanmadıkları, ne sıklıkla fal baktırdıkları, baktırdıkları fal türleri ve fal baktırmayı dini inançlarıyla bağdaştırıp bağdaştırmadıkları gibi durumlar incelenmiş ve dağılımları tablolastırılmıştır.

Tablo 17: Ankete katılanların fala inanma durumlarına göre dağılımları

Fala inanır mısınız?	Frekans	%	Geçerli %	Kümülatif %
Evet	12	2,5	2,5	2,5
Hayır	459	96,0	97,5	100,0
Toplam	471	98,5	100,0	
Cevapsız	7	1,5		
Toplam	478	100,0		

Tablo 17'de kişilerin fala inanıp inanmama durumlarının dağılımları verilmiştir. Tabloya göre %2,5'i (12 kişi) fala inanırken, %96'sı (459 kişi) fala inanmamaktır.

Şekil 17: Ankete katılanların fala inanma durumlarına göre dağılımları

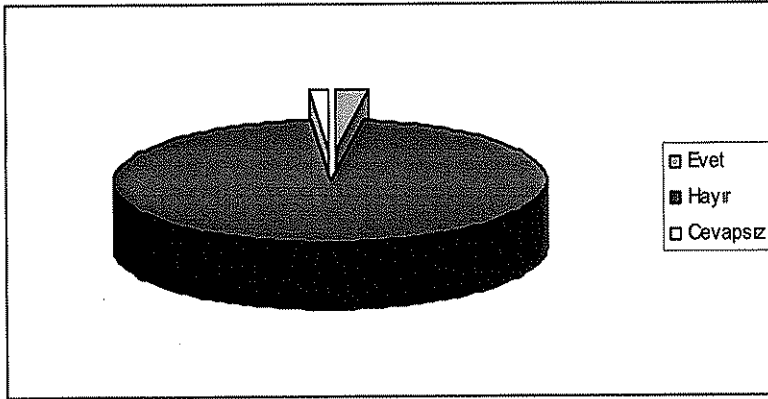

Tablo 18: Ankete katılanların baktırdıkları fal türüne göre dağılımları

Fal baktırıyorsanız türü?	Frekans	%	Geçerli %	Kümülatif %
Kahve falı	31	6,5	57,4	57,4
Yıldız name falı	11	2,3	20,4	77,8
El falı	3	0,6	5,6	83,3
Diğer fallar	9	1,9	16,7	100,0
Toplam	54	11,3	100,0	
Cevapsız	424	88,7		
Toplam	478	100,0		

Fala baktıranların %57,4'ü (31 kişi) kahve falına, %20,4'ü (11 kişi) yıldız name falına, %5,6'sı (3 kişi) el falına, %16,7'si (9 kişi) diğer fallara olmak üzere ankete katılanların %11,3 (54 kişi) fala baktırdığını belirtmektedir. Tablo 16 incelendiğinde ise ankete katılanların sadece %2,5 'i (12 kişi) fala inandığını belirtmiştir. Bu durumda kişilerin fala inanmadıklarını belirttikleri halde, eğlence olarak veya gizliden inanarak fal baktırdıklarını söyleyebiliriz.

Şekil 18: Ankete katılanların baktırdıkları fal türüne göre dağılımları

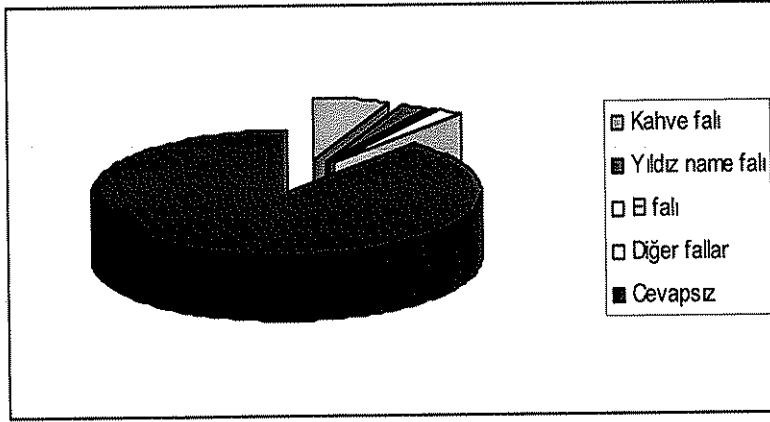

Tablo 19: Ankete katılanların fala baktırma sıklıklarına göre dağılımları

Ne kadar sıklıkla falınıza baktırınız (Fal baktıranlara yönelik)	Frekans	%	Geçerli %	Kümülatif %
Haftada bir	1	0,2	1,8	1,8
Ayda bir	6	1,3	10,9	12,7
Yılda bir	4	0,8	7,3	20,0
İmkân buldukça	14	2,9	25,5	45,5
Ara sıra	16	3,3	29,1	74,5
İlk defa	14	2,9	25,5	100,0
Toplam	55	11,5	100,0	
Cevapsız	423	88,5		
Toplam	478	100,0		

Tablo 19’da ankete katılanların fala baktırma sıklıklarına göre dağılımları görülmektedir. Fal baktıranların %1,8’i (1 kişi) haftada bir, %10,9’u (6 kişi) ayda bir, %7,3’ü (4 kişi) yılda bir, %25,5’i (14 kişi) imkân buldukça, %29,1’i (16 kişi) ara sıra ve %25,5’i (14 kişi) ilk defa (şimdiye kadar bir defa) fala baktırmaktadır.

Şekil 19: Ankete katılanların fala baktırma sıklıklarına göre dağılımları

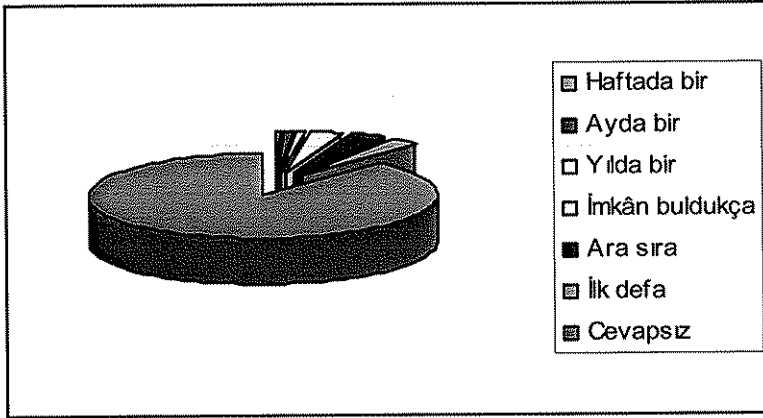

Tablo 20: Ankete katılanların fal baktırmayı dini inançlarıyla bağdaştırma durumlarına göre dağılımları

Fal baktırmayı dini inançlarınızla bağdaştırır mısınız?	Frekans	%	Geçerli %	Kümülatif %
Evet	18	3,8	4,9	4,9
Hayır	322	67,4	87,7	92,6
Bağdaştırmam ama yaparım	27	5,6	7,4	100,0
Toplam	367	76,8	100,0	
Cevapsız	111	23,2		
Toplam	478	100,0		

Ankete katılanların %3,8'i (18 kişi) fal baktırmayı dini inançları ile bağdaştırırken, %67,4'ü (322 kişi) bağdaştırmamaktadır. %5,6'lık (27 kişi) bir kesim ise fal baktırmayı dini inançlarına bağdaştırmadığı halde baktırmaktadır.

Şekil 20: Ankete katılanların fal baktırmayı dini inançlarıyla bağdaştırma durumlarına göre dağılımları

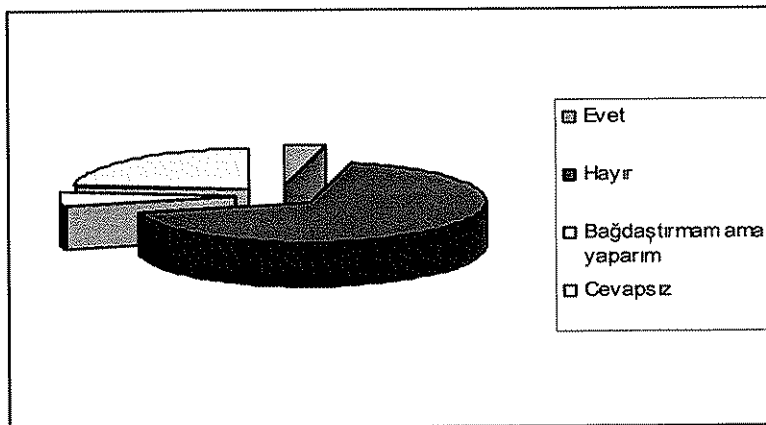

2.4. Deneklerin Büyü İle İlgili Düşüncelerine İlişkin Bulgular

Bu bölümde, ankete katılanların büyüye inanma durumları, büyü ve falın dini hükmü, alın yazısının değişme durumu, hastalık tedavisi için hocaya gitme durumu, hangi hastalık için başvurulduğu, hastalık dışında başka bir amaç için hocaya gitme durumu, büyüye başvurma nedenleri, yaptırılan büyüden kimlerin haberdar olduğu, büyü yapan kişiden nasıl haberdar olunduğu, yaşanılan ortamda büyü ile uğraşan olup olmama durumu, kimin büyüyle meşgul olduğu, büyü ilk başvuru yöntem mi, büyü veya falın doğruluğuna karar vermedeki etken, gelecekle ilgili söylenenlere inanma durumu ile ilgili bulguları tablolar halinde sunulacaktır.

Tablo 21: Ankete katılanların büyüye inanma durumlarına göre dağılımları

Büyüye inanır mısınız?	Frekans	%	Geçerli %	Kümülatif %
Evet	204	42,7	43,9	43,9
Hayır	261	54,6	56,1	100,0
Toplam	465	97,3	100,0	
Cevapsız	13	2,7		
Toplam	478	100,0		

Ankete katılanların %42,7'si (204 kişi) büyüye inanırken, %54,6'sı (261 kişi) büyüye inanmamaktadır.

Şekil 21: Ankete katılanların büyüye inanma durumlarına göre dağılımları

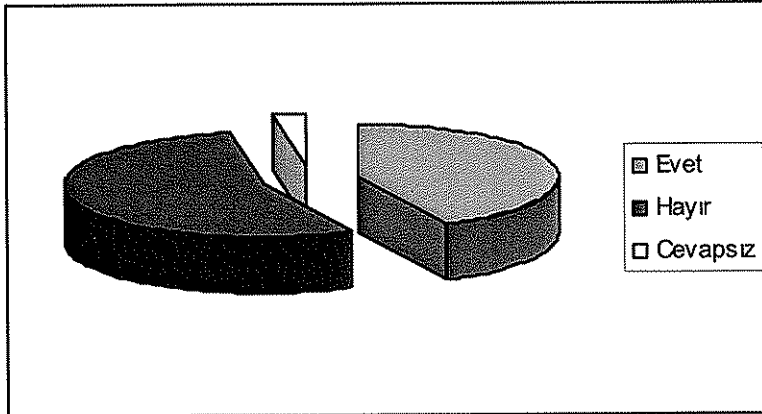

Tablo 22: Ankete katılanların büyü ve fal gibi konuların dini hükmünü bilme durumlarına göre dağılımı

Büyü, Fal gibi konuların dini hükmü nedir?	Frekans	%	Geçerli %	Kümülatif %
Haram	426	89,1	90,3	90,3
Helal	1	0,2	0,2	90,5
Mubah	2	0,4	0,4	90,9
Bilmiyorum	32	6,7	6,8	97,7
Cevapsız	11	2,3	2,3	100,0
Toplam	472	98,7	100,0	
Yanıtız	6	1,3		
Toplam	478	100,0		

Ankete katılanların %89,1'i (426 kişi) büyü ve falın haram olduğunu düşünmektedir. %0,2'si (1 kişi) helal olduğunu ve %0,4'ü (2 kişi) mubah olduğunu belirtmiştir. %6,7'si (32 kişi) konuyla ilgili bilgisinin olmadığını belirtirken, %2,3'ü (11 kişi) cevapsız seçeneğini işaretlemeyi uygun bulmuştur.

Şekil 22: Ankete katılanların büyü ve fal gibi konuların dini hükmünü bilme durumlarına göre dağılımı

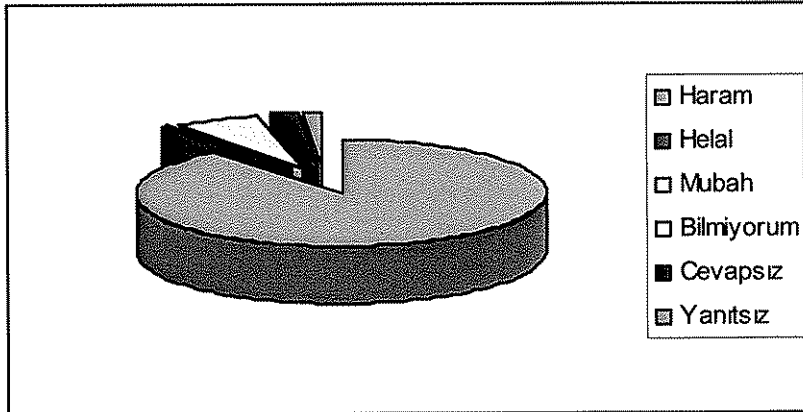

Tablo 23: Ankete katılanların alın yazısına ilişkin düşüncelerine göre dağılımları

Bir kimsenin ne olacağı bu dünyaya gelirken alın yazılır. Alın yazısını değiştirmeye imkân yoktur.	Frekans	%	Geçerli %	Kümülatif %
Tamamıyla katılıyorum	311	65,1	67,0	67,0
Katılıyorum	59	12,3	12,7	79,7
Katılmıyorum	53	11,1	11,4	91,2
Cevapsız	41	8,6	8,8	100,0
Toplam	464	97,1	100,0	
Yanıtsız	14	2,9		
Toplam	478	100,0		

Tablo 23'te katılımcıların alın yazısına ilişkin görüşlerinin dağılımı yer almaktadır. Ankete katılanların %65,1'i (311 kişi) alın yazısını değiştirmeye imkân yoktur ifadesine tamamen katılıyorum cevabını vermişlerdir. %12,3'ü (59 kişi) bu ifadeye katıldığını, %11,1'i (53 kişi) katılmadığını belirtmiş ve %8,6'sı (41 kişi) cevapsız seçeneğini tercih etmiştir.

Şekil 23: Ankete katılanların alın yazısına ilişkin düşüncelerine göre dağılımları

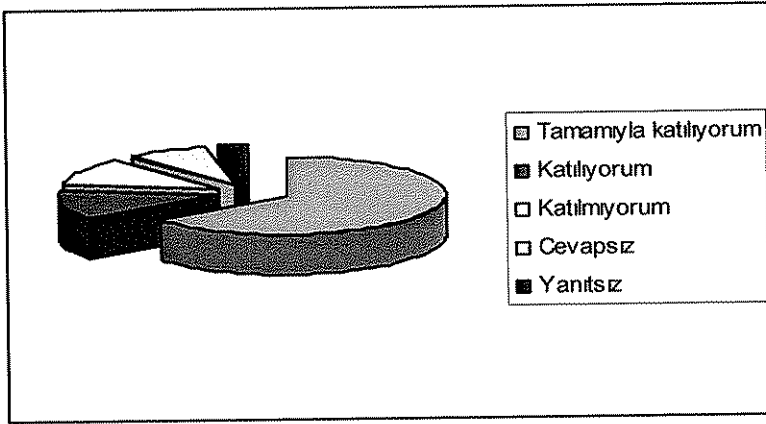

Tablo 24: Ankete katılanların herhangi bir hastalıklarının tedavisi için büyücüye veya falcıya başvurma durumlarına göre dağılımları

Hastalığınızda tedavi amacıyla herhangi bir hocaya başvurduğunuz mu?	Frekans	%	Geçerli %	Kümülatif %
Evet	89	18,6	19,1	19,1
Hayır	376	78,7	80,9	100,0
Toplam	465	97,3	100,0	
Cevapsız	13	2,7		
Toplam	478	100,0		

Ankete katılanların %18,6'sı (89 kişi) tedavi amaçlı hocaya başvurduğunu belirtmiş, %78,7'si ise (376 kişi) tedavi için hocaya başvurmadıklarını belirtmişlerdir.

Şekil 24: Ankete katılanların herhangi bir hastalıklarının tedavisi için büyücüye veya falcıya başvurma durumlarına göre dağılımları

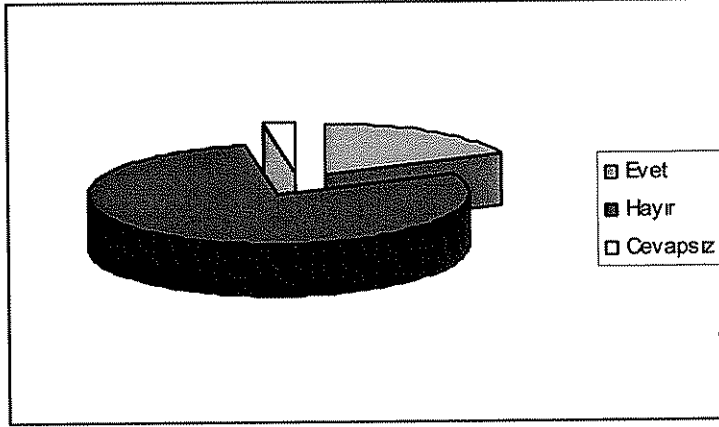

Tablo 25: Ankete katılanların hangi hastalıklarının tedavisi için büyücüye veya falcıya başvurma durumlarına göre dağılımları

Cevabınız evet ise hangi hastalığınız için?	Frekans	%	Geçerli %	Kümülatif %
Sarılık	4	0,8	4,3	4,3
Siğil	22	4,6	23,4	27,7
Psikolojik sıkıntılar	31	6,5	33,0	60,6
Diğer	37	7,7	39,4	100,0
Toplam	94	19,7	100,0	
Cevapsız	384	80,3		
Toplam	478	100,0		

Tablo 25'te katılımcıların %4,3'ü (4 kişi) sarılık için, %23,4'ü (22 kişi) siğil için, %33'ü (31 kişi) psikolojik rahatsızlıklar için ve %39,4'ü ise diğer hastalıklar için olmak üzere toplam 94 kişi büyücüye veya falcıya başvurmuştur. Tablo 24'de ise hastalık için büyücü veya falcıya başvuranların sayısının 89 olduğu görülmektedir. Buda kişilerin bu sorulara cevap verirken kendi önem düzeylerine göre cevap verdiklerini göstermektedir.

Şekil 25: Ankete katılanların hangi hastalıklarının tedavisi için büyücüye veya falcıya başvurma durumlarına göre dağılımları

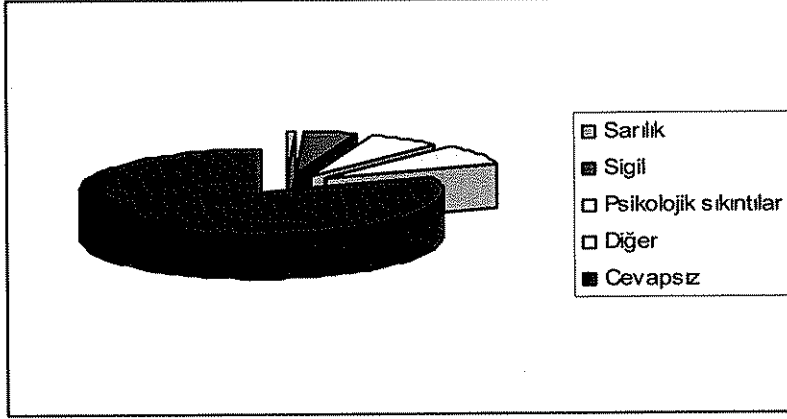

Tablo 26: Ankete katılanların hastalık dışında bir neden için hocaya başvurma durumlarına göre dağılımları

Hastalık dışı başka bir amaç için hocaya başvurduunuz mu?	Frekans	%	Geçerli %	Kümülatif %
Fal baktırmak için	7	1,5	4,0	4,0
Büyü için	4	0,8	2,3	6,3
Fal ve buyu için	1	0,2	0,6	6,9
Cevapsız	162	33,9	93,1	100,0
Toplam	174	36,4	100,0	
Yanıtsız	304	63,6		
Toplam	478	100,0		

Tablo 26’da “hocaya hastalık dışında başka hangi sebeple başvurulduğu” sorusunun dağılımı bulunmaktadır. Ankete katılanların %4’ü (7 kişi) fal için, %2,3’ü (4 kişi) büyü için, %0,6’sı (1 kişi) büyü ve fal için başvurduklarını belirtmiştir. %93,1’i ise (162 kişi) cevapsız seçeneğini işaretlemeyi tercih etmiştir. Tablo 17’ye bakıldığında ankete katılanların fala inanma durumları %2,5 (12 kişi) iken, tablo 18’de %11,3’ 854 kişi) fal baktırmaktadır. Burada ise fal baktıranların oranı %1,5 gibi önemsiz bir yüzde olarak karşımıza çıkmıştır. Buda kişilerin eğlence amaçlı ve rast geldikleri sürece fala baktırdıklarını, bunu bir hocaya başvurma gibi algıladıkları zaman aslında fal için özellikle hocaya gitmediklerini düşünebiliriz.

Şekil 26: Ankete katılanların hastalık dışında bir neden için hocaya başvurma durumlarına göre dağılımları

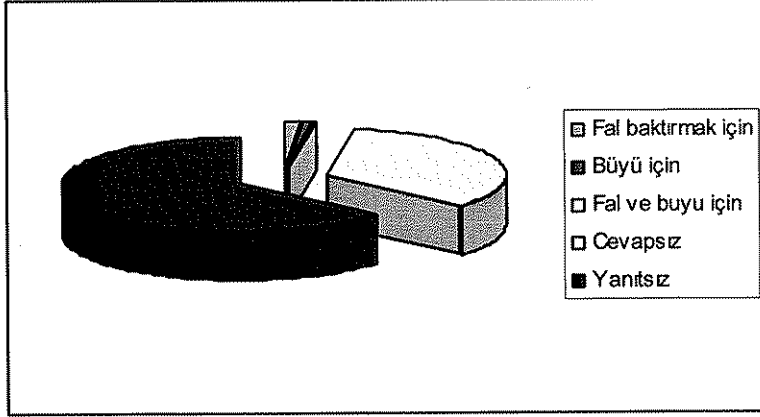

Tablo 27: Ankete katılanların büyüye başvurma sebeplerine göre dağılımları

Büyüye niçin başvurursunuz.(Büyüye başvuranlar için)	Frekans	%	Geçerli %	Kümülatif %
Kismet açmak için	5	1,0	14,3	14,3
Maddi kazanç için	5	1,0	14,3	28,6
Cin musallat olduğu için	5	1,0	14,3	42,9
Nazardan korunmak için	10	2,1	28,6	71,4
Sihir ve buyu iptali için	8	1,7	22,9	94,3
Dil bağlamak için	2	0,4	5,7	100,0
Toplam	35	7,3	100,0	
Cevapsız	443	92,7		
Toplam	478	100,0		

Büyüye başvuranların %14,3'ü (5 kişi) kismet açmak, %14,3'ü (5 kişi) maddi kazanç için, %14,3'ü (5 kişi) cin musallat olduğu için, %28,6'sı (10 kişi) nazardan korunmak için, %22,9'u (8 kişi) sihir ve büyü iptali için ve %5,7'si (2 kişi) dil bağlamak için büyücüye gitmektedir.

Şekil 27: Ankete katılanların büyüye başvurma sebeplerine göre dağılımları

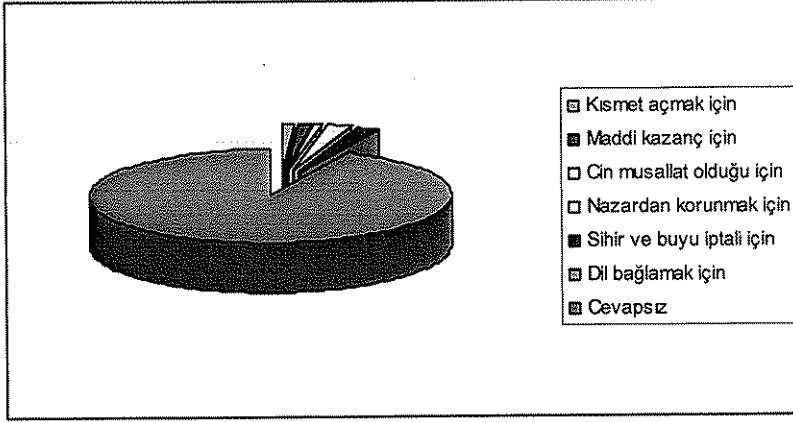

Tablo 28: Ankete katılanların yaptıkları büyüden haberdar olan kişi durumuna göre dağılımları

Yaptırdığınız büyüden kimlerin haberi var? (Büyüye başvuranlar için)	Frekans	%	Geçerli %	Kümülatif %
Hiç kimsenin haberi yok	28	5,9	57,1	57,1
Anne babamın haberi var	7	1,5	14,3	71,4
Kardeşlerin var	2	0,4	4,1	75,5
Esimin var	3	0,6	6,1	81,6
Çocukların var	1	0,2	2,0	83,7
Akrabaların var	3	0,6	6,1	89,8
Arkadaşların var	5	1,0	10,2	100,0
Toplam	49	10,3	100,0	
Cevapsız	429	89,7		
Toplam	478	100,0		

Büyü yaptıranların “Yaptığımız büyüden kimlerin haberi var?” sorusuna verdikleri cevapların dağılımları yukarıda verilmiştir. %57,1’i (28 kişi) kimsenin haberi olmadığını, %14,3’ü (7 kişi) anne-babanın haberdar olduğunu, %4,1’i (2 kişi) kardeşlerinin, %6,1’i (3 kişi) eşinin haberdar olduğunu, %2’si (2 kişi), %6,1’i (3 kişi) akrabalarının ve %10,2’si ise (5 kişi) arkadaşlarının haberi olduğunu belirtmiştir.

Şekil 28: Ankete katılanların yaptıkları büyüden haberdar olan kişi durumuna göre dağılımları

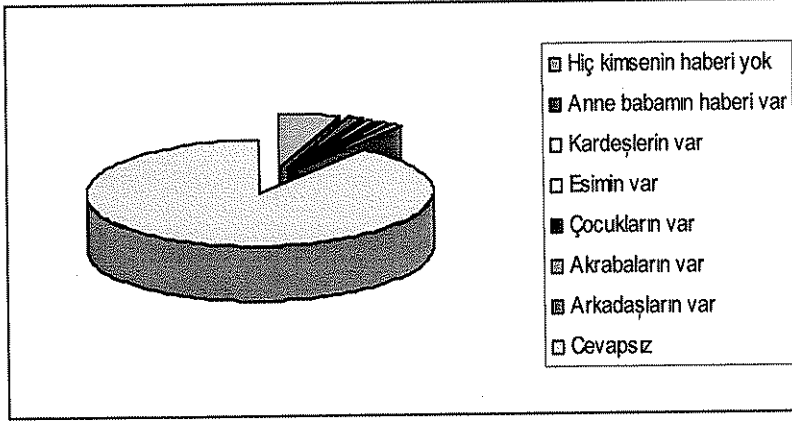

Tablo 29: Ankete katılanların büyü yapan kişiden nasıl haberdar oldukları durumuna göre dağılımları

Büyü yapan kişiden nasıl haberdar oldunuz.	Frekans	%	Geçerli %	Kümülatif %
Tavsiye	17	3,6	11,2	11,2
Tesadüf	17	3,6	11,2	22,4
Daha önce yaptırdığım işten dolayı	6	1,3	3,9	26,3
Cevapsız	112	23,4	73,7	100,0
Toplam	152	31,8	100,0	
Yanıtsız	326	68,2		
Toplam	478	100,0		

Ankete katılanların %3,6'sı (17 kişi) tavsiye üzerine, %3,6'sı (17 kişi) tesadüfen, %1,3'ü daha önce yaptırdığı işten dolayı büyücüden haberdardır. %23,4'ü (112 kişi) cevapsız seçeneğini işaretlemiştir.

Şekil 29: Ankete katılanların büyü yapan kişiden nasıl haberdar oldukları durumuna göre dağılımları

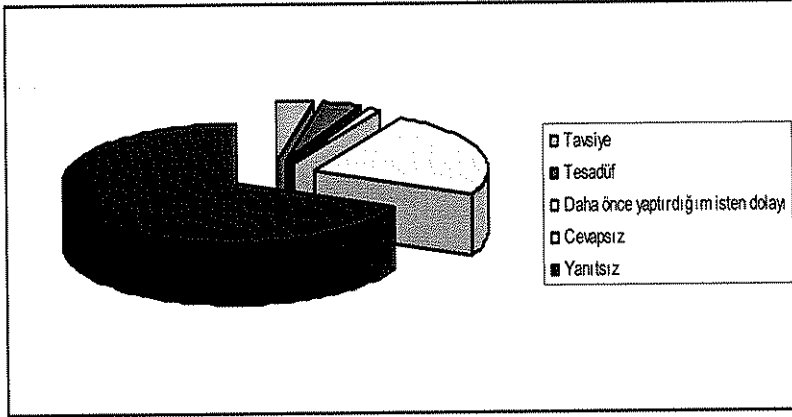

Tablo 30: Ankete katılanların yaşadıkları ortamda büyü ile meşgul olanların durumuna göre dağılımları

Yaşadığınız ortamda büyü ile meşgul olanlar olmuş mudur?	Frekans	%	Geçerli %	Kümülatif %
Evet	147	30,8	34,5	34,5
Hayır	233	48,7	54,7	89,2
Cevapsız	46	9,6	10,8	100,0
Toplam	426	89,1	100,0	
Yanıtsız	52	10,9		
Toplam	478	100,0		

Tablo 30 incelendiğinde ankete katılanların %30,8'inin (147 kişi) yaşadığı ortamda büyü ile meşgul olan kişiler varken, %48,7'sinde ise (233 kişi) büyü ile uğraşan yoktur. %9,6'lık (46 kişi) bir kesim cevapsız seçeneğini işaretlemeyi tercih etmişlerdir.

Şekil 30: Ankete katılanların yaşadıkları ortamda büyü ile meşgul olanların durumuna göre dağılımları

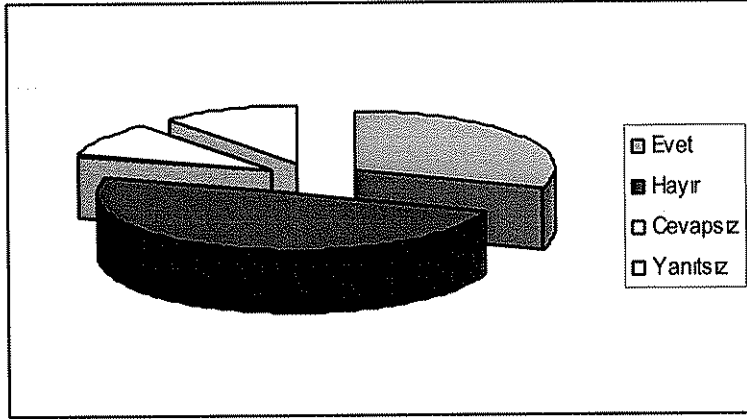

Tablo 31: Ankete katılanların büyü ile uğraşan yakınlarına göre dağılımları

Büyü ile meşgul olanlar kimlerdi?	Frekans	%	Geçerli %	Kümülatif %
Anne-baba	5	1,0	3,4	3,4
Kardeşler	2	0,4	1,4	4,8
Es	5	1,0	3,4	8,2
Çocuk	1	0,2	0,7	8,8
Kayınvalide	2	0,4	1,4	10,2
Akrabalar	15	3,1	10,2	20,4
Arkadaşlar	19	4,0	12,9	33,3
Diğer	98	20,5	66,7	100,0
Toplam	147	30,8	100,0	
Cevapsız	331	69,2		
Toplam	478	100,0		

Yaşadığı ortamda büyü işe meşgul olanların kişilerin yakınlıklarına göre dağılımları tablo 31’de verilmiştir. Buna göre yaşadığı ortamda büyü ile uğraşan yakını olanların %3,4’ünün (5 kişi) anne-babası, %1,4’ünün (2 kişi) kardeşi, %3,4’ünün (5 kişi) eşi, %0,7’sinin (1 kişi), %1,4’ünün (2 kişi) kayınvalidesi, %10,2’sinin (15 kişi) akrabaları, %12,9’unun (19 kişi) arkadaşları ve %66,7’sinin ise diğer olarak belirttiği yakınları büyü ile uğraşmaktadır.

Şekil 31: Ankete katılanların büyü ile uğraşan yakınlarına göre dağılımları

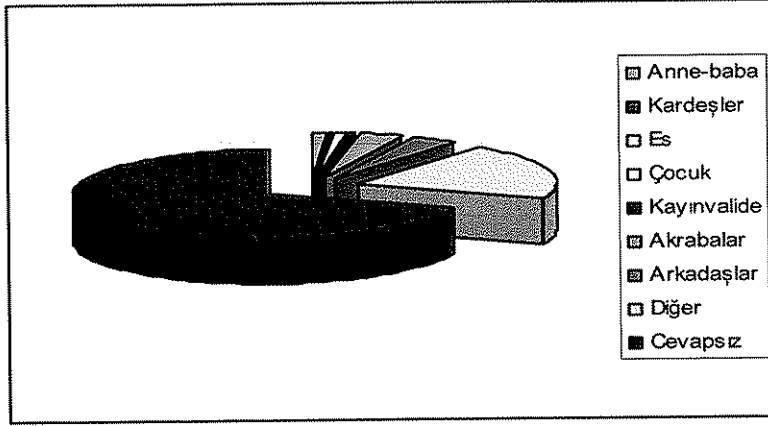

Tablo 32: Ankete katılanların sorunları karşısında ilk başvurdukları yöntemin büyü olma durumuna göre dağılımları

İlk başvurduğunuz yöntem büyü mü? Sorununuzu başka yollarla çözmeye çalıştınız mı?	Frekans	%	Geçerli %	Kümülatif %
İlk başvurduğum yöntem	2	0,4	0,9	0,9
Çaresiz kalınca	20	4,2	9,2	10,1
Önce doktora giderim	83	17,4	38,2	48,4
Cevapsız	112	23,4	51,6	100,0
Toplam	217	45,4	100,0	
Yanıtsız	261	54,6		
Toplam	478	100,0		

Ankete katılanların %17,4'ü (83 kişi) karşılaştıkları bir sorun karşısında ilk olarak doktora gideceğini belirtmektedir. %0,4'lük (2 kişi) bir kesim ilk olarak büyüye başvuracağını ifade etmiştir. Ankete katılanların %23,4'ü ise (112 kişi) cevapsız seçeneğini işaretlemektedir. Görüldüğü gibi kişiler ancak çaresiz kaldıkları durumlarda büyüye başvurma eğilimindedirler.

Şekil 32: Ankete katılanların sorunları karşısında ilk başvurdukları yöntemin büyü olma durumuna göre dağılımları

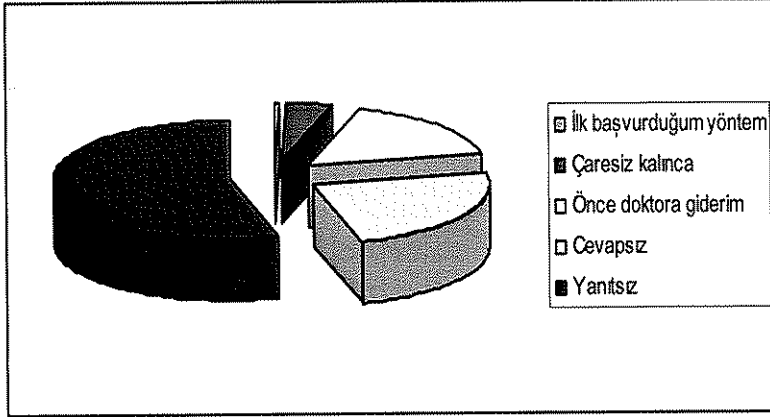

Tablo 33: Ankete katılanların büyü yapan veya fal bakan kişinin doğruluğuna karar vermelerini etkileyen sebeplere göre dağılımları

Büyü yapan veya fal bakanın doğruluğuna karar vermenizdeki sebep nedir?	Frekans	%	Geçerli %	Kümülatif %
Söyledikleri	15	3,1	17,2	17,2
Çaresizlik	50	10,5	57,5	74,7
İlgi	22	4,6	25,3	100,0
Toplam	87	18,2	100,0	
Cevapsız	391	81,8		
Toplam	478	100,0		

Katılımcıların “Büyü yapan veya fal bakanın doğruluğuna karar vermenizdeki sebep nedir?” sorusuna verdikleri cevapların dağılımı tablo 33’te gösterilmiştir. Ankete katılanların %3,1’i (15 kişi) söylediklerine göre doğruluklarına karar verirken, %10,5’i (50 kişi) çaresizlikten ve %4,6’sı (22 kişi) ilgiden dolayı büyü yapan yada falan bakan kişinin doğruluğuna karar vermektedir.

Şekil 33: Ankete katılanların büyü yapan veya fal bakan kişinin doğruluğuna karar vermelerini etkileyen sebeplere göre dağılımları

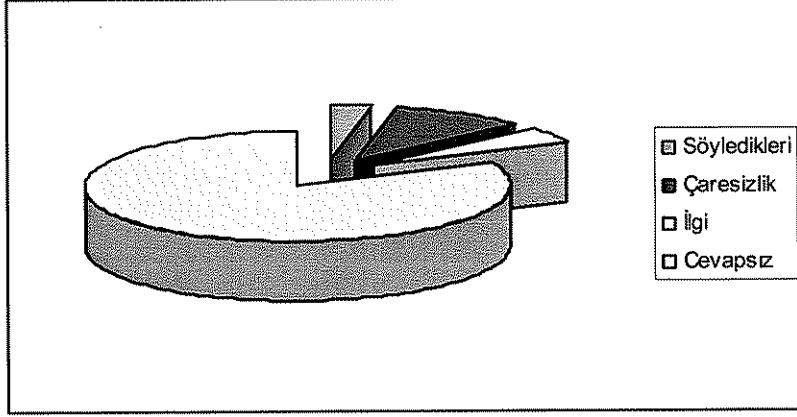

Tablo 34: Ankete katılanların geleceği ile ilgili söylenenlerin gerçekleşeceğine inanma durumlarına göre dağılımları

Geleceğinizle ilgili söylenenlerin gerçekleşeceğine inanıyor musunuz?	Frekans	%	Geçerli %	Kümülatif %
Evet	11	2,3	2,6	2,6
Hayır	356	74,5	84,0	86,6
Cevapsız	57	11,9	13,4	100,0
Toplam	424	88,7	100,0	
Yanıtsız	54	11,3		
Toplam	478	100,0		

Tablo 34'te kişilerin falcıların ya da büyücülerin geleceği ile ilgili söylediklerine inanıp inanmama durumlarına göre dağılımları verilmiştir. %2,3'ü (11 kişi) geleceğiyle ilgili söylenenlere inanırken, % 74,5'i (356 kişi) inanmamaktadır. %11,9'luk kısım ise (57 kişi) cevapsız seçeneğini uygun bulmuşlardır.

Şekil 34: Ankete katılanların geleceği ile ilgili söylenenlerin gerçekleşeceğine inanma durumlarına göre dağılımları

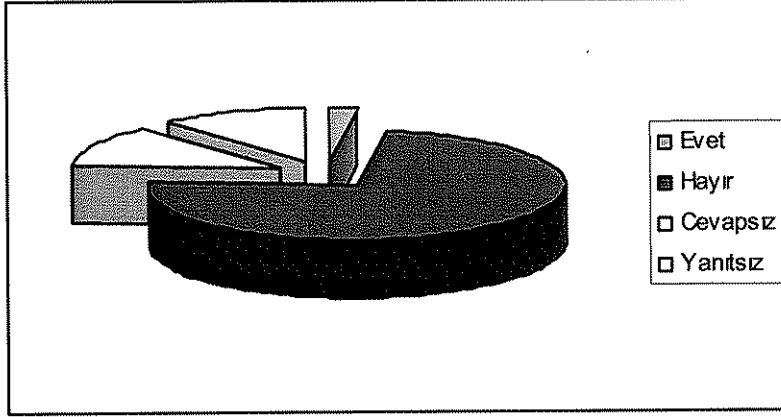

2.5. Deneklerin Astroloji İle İlgili Düşüncelerine İlişkin Bulgular

Bu bölümde, astrolojiye inanma durumu, burcunu bilme, gazeteden günlük burçları takip etme, bunun hayatlarını nasıl yönlendirdiği ve uğurlu-uğursuz şeylere inanma durumlarına göre dağılımları incelenecektir.

Tablo 35: Ankete katılanların astrolojiye inanma durumuna göre dağılımları

Astroloji inanır mısınız?	Frekans	%	Geçerli %	Kümülatif %
Evet	105	22,0	23,2	23,2
Hayır	347	72,6	76,8	100,0
Toplam	452	94,6	100,0	
Cevapsız	26	5,4		
Toplam	478	100,0		

Ankete katılanların %22'si (105 kişi) astrolojiye inanırken, %72,6'sı (347 kişi) inanmamaktadır. Görüldüğü gibi astrolojiye inananların sayısı büyüye ve fala inananların sayısından hayli fazladır.

Şekil 35: Ankete katılanların astrolojiye inanma durumuna göre dağılımları

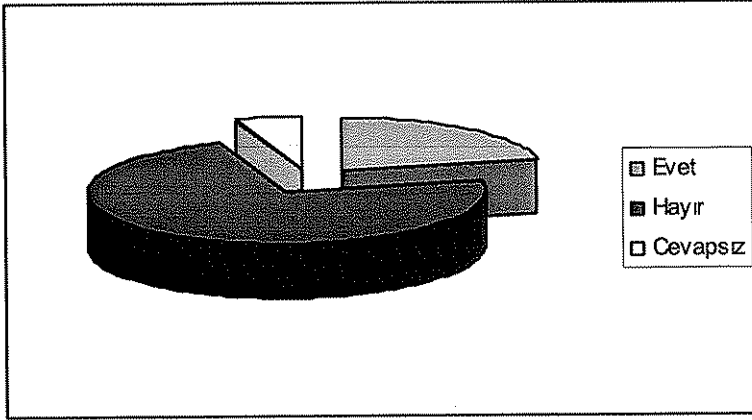

Tablo 36: Ankete katılanların burcunu bilme durumuna göre dağılımları

Burcunuzu biliyor musunuz?	Frekans	%	Geçerli %	Kümülatif %
Evet	283	59,2	61,4	61,4
Hayır	157	32,8	34,1	95,4
Cevapsız	21	4,4	4,6	100,0
Toplam	461	96,4	100,0	
Yanıtız	17	3,6		
Toplam	478	100,0		

Tablo 36’da ankete katılanların burçlarını bilip bilmeme durumlarına göre dağılımları verilmiştir. Buna göre %59,2’si (283 kişi) burcunu bilmekte ve %32,8’i (157 kişi) bilmemektedir. %4,4’ü (21 kişi) cevapsız seçeneğini işaretlemiştir.

Şekil 36: Ankete katılanların burcunu bilme durumuna göre dağılımları

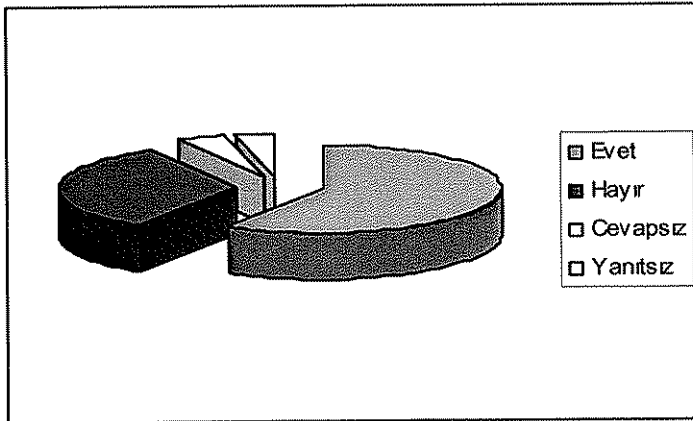

Tablo 37: Ankete katılanların gazetelerdeki günlük burçları okumalarına göre dağılımları

Gazetelerde ki günlük burcunuzu okur musunuz?	Frekans	%	Geçerli %	Kümülatif %
Evet	76	15,9	16,2	16,2
Hayır	372	77,8	79,5	95,7
Cevapsız	20	4,2	4,3	100,0
Toplam	468	97,9	100,0	
Yanıtız	10	2,1		
Toplam	478	100,0		

Ankete katılanların %15,9'u (76 kişi) gazetelerden günlük burcunu okurken, %77,8'i (372 kişi) günlük burcunu okumamaktadır. %4,3'ü ise (20 kişi) cevapsız seçeneğini işaretlemiştir.

Şekil 37: Ankete katılanların gazetelerdeki günlük burçları okumalarına göre dağılımları

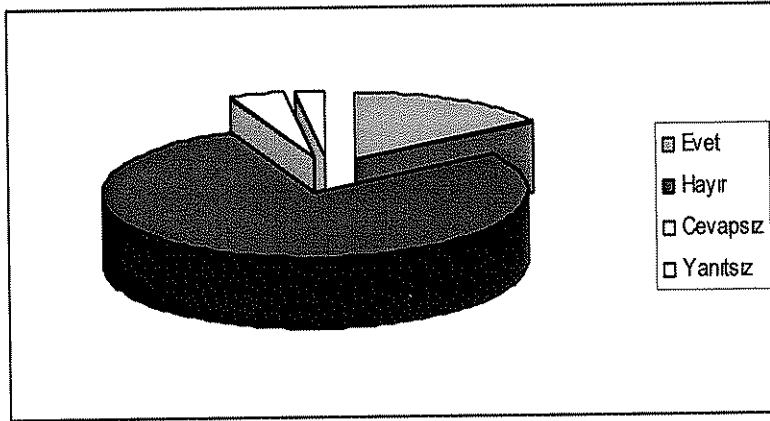

Tablo 38: Gazeteden günlük burcunu okuyanların hayatını buna göre yönlendirme durumuna göre dağılımları

Cevabınız evet ise buna göre hayatınızı yönlendirir misiniz?	Frekans	%	Geçerli %	Kümülatif %
Evet	5	1,0	2,6	2,6
Hayır	147	30,8	77,0	79,6
Cevapsız	39	8,2	20,4	100,0
Toplam	191	40,0	100,0	
Yanıtız	287	60,0		
Toplam	478	100,0		

Gazeteden günlük falını okuyanların %2,6'sı (5 kişi) hayatını bu fala göre yönlendirirken, %77'si (147 kişi) bu fallara göre hayatını yönlendirmemektedir. Ayrıca tablo 37'de gazeteden günlük burcunu okuduğunu ifade eden 76 kişi varken, tablo 38'de gazeteden fal okuyanların sayısının daha fazla olduğu görülmektedir. Buda kişilerin bu tarz konularda gerçeği değil de olması gerektiğini düşündükleri cevabı söylemektedirler. %8,2'si (39 kişi) okudukları gazete fallarından etkilenip etkilenmediklerini belirtmemiştir.

Şekil 38: Gazeteden günlük burcunu okuyanların hayatını buna göre yönlendirme durumuna göre dağılımları

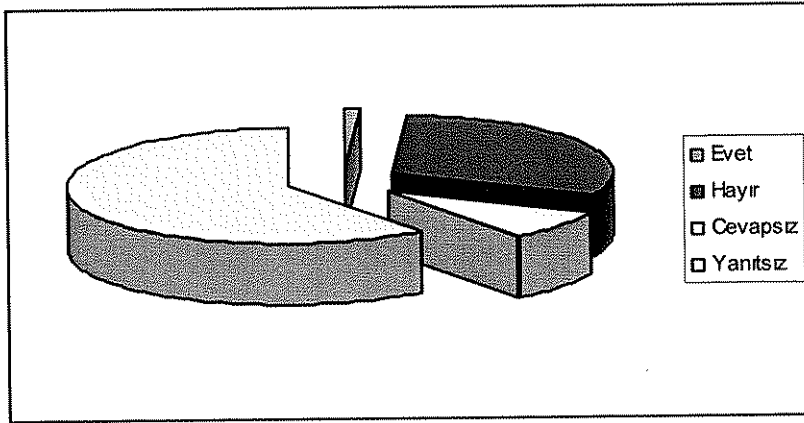

Tablo 39: Ankete katılanların uğurlu ya da uğursuz şeylere inanma durumuna göre dağılımları

Sizin için uğurlu veya uğursuz şey var mıdır?	Frekans	%	Geçerli %	Kümülatif %
Evet	65	13,6	14,2	14,2
Hayır	348	72,8	76,1	90,4
Cevapsız	44	9,2	9,6	100,0
Toplam	457	95,6	100,0	
Yanıtsız	21	4,4		
Toplam	478	100,0		

Ankete katılanların %13,6'sı (65 kişi) uğurlu ya da uğursuz şeylere inanmaktadır, %72,8'i (348 kişi) ise inanmamaktadır. % 9,2'si (44 kişi) bu konuda cevapsız seçeneğini işaretlemeyi tercih etmişlerdir.

Şekil 39: Ankete katılanların uğurlu yada uğursuz şeylere inanma durumuna göre dağılımları

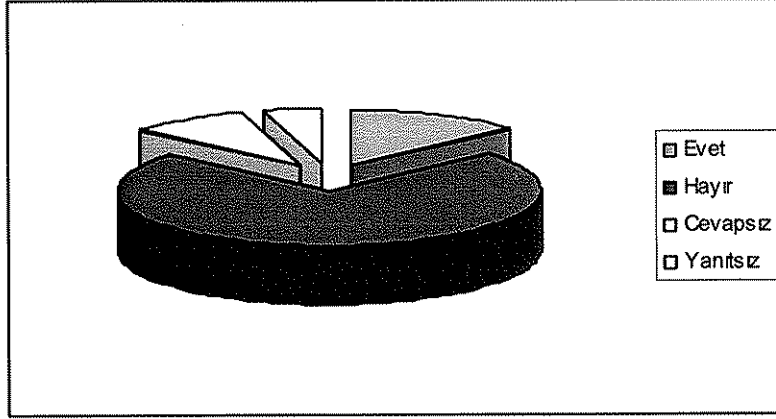

2.6. Deneklerin Nitelikleri ve Dini Tutumları İle Fal Büyü ve Astrolojiye İnanma Durumları Arasındaki İlişkiler ve yorumları

Tablo 40 : Cinsiyet ile Fala inanır mısınız sorusuna verilen yanıtlar arasında ilişki var mıdır?

		Fala inanır mısınız?		Toplam
		evet	hayır	
Cinsiyet	erkek	4 1,6%	240 98,4%	244 100,0%
	kadın	8 3,5%	218 96,5%	226 100,0%
Toplam		12 2,6%	458 97,4%	470 100,0%

Tablomuz deneklerin cinsiyetleri ile fala inanma durumları arasındaki ilişkiyi göstermektedir. Tablomuzu incelediğimizde Ki-kare değerlerine ilişkin anlamlılık düzeyi 0,05'ten büyük olduğu için ($p=0,192$) kişinin cinsiyeti ile fala inanma durumu arasında belirgin bir ilişkinin olmadığını görürüz. Bunun dışında tablomuzu incelediğimizde kadınların erkeklerden daha fazla fala inandıkları sonucunu görürüz. Bu sonucun çıkmasında kadınlarla erkeklerin ilgi alanlarının farklı olması, olaylara ve durumlara yaklaşım tarzları ve söylenenlerin etkisinde kalma durumu yönünden farklılıklar arz etmeleri etkilidir kanaatindeyiz. Oranların dağılımı ise şu şekildedir. Erkeklerin %1,6'sı, kadınların %3,5'i fala inanmaktadır. Erkeklerin %98,4'ü, kadınların %96,5'i fala inanmamaktadır.

Tablo 41 : Cinsiyet ile Büyüye inanır musunuz sorusuna verilen yanıtlar arasında ilişki var mıdır?

		Büyüye inanır mısınız?		Toplam
		evet	hayır	
Cinsiyet	erkek	108	132	240
		45,0%	55,0%	100,0%
	kadın	96	128	224
		42,9%	57,1%	100,0%
	Toplam	204	260	464
		44,0%	56,0%	100,0%

Tablomuz deneklerin cinsiyetleri ile büyüye inanma durumları arasındaki ilişkiyi göstermektedir. Öncelikle tablomuza baktığımızda büyüye inananların fala inananlardan çok belirgin şekilde yüksek olduğunu görürüz. Gerek erkekler gerekse bayanlar büyüye faldan daha çok inanmaktadırlar. Bu sorumuza bir miktar daha yüksek oranda erkeklerin evet dediğini görürüz. Ki-kare değerlerine ilişkin anlamlılık düzeyi 0,05'ten büyük olduğu için ($p=0,642$) kişinin cinsiyeti ile büyüye inanır mısınız sorusuna verdiği yanıtlar arasında önemli bir ilişki olmadığı sonucuna varabiliriz. Tablomuzda oluşan oranlar şu şekildedir. Erkeklerin %45'i, kadınların %42,9'u büyüye inanmaktadır. Erkeklerin %55'i, kadınların %57,1'i büyüye inanmamaktadır.

Tablo 42: Cinsiyet ile Astrolojiye inanır mısınız sorusuna verilen yanıtlar arasında ilişki var mıdır?

		Astrolojiye inanır mısınız?		Toplam
		evet	hayır	
Cinsiyet	erkek	53	178	231
		22,9%	77,1%	100,0%
	kadın	52	168	220
		23,6%	76,4%	100,0%
	Toplam	105	346	451
		23,3%	76,7%	100,0%

Tablomuz deneklerin cinsiyetleriyle astrolojiye inanma durumları arasındaki ilişkiyi göstermektedir. Ki-kare değerlerine ilişkin anlamlılık düzeyi 0,05'ten büyük olduğu için ($p=0,862$) kişinin cinsiyeti ile astrolojiye inanır mısınız sorusuna verdiği yanıtlar arasında belirgin bir ilişki yoktur. Erkeklerin %22,9'u, kadınların %23,6'sı astrolojiye inanmaktadır. Erkeklerin %77,1'i, kadınların %76,4'ü astrolojiye inanmamaktadır.

Tablomuzu incelediğimizde ve diğer tablolarla karşılaştırdığımızda bayanların astrolojiye inanmada azda olsa önde oldukları görülür. Ayrıca inanmadıkları halde ilgilerini çektiği için gazetelerden burçlarıyla ilgili bilgileri okuduklarını belirtmişlerdir.

Tablo 43 : Medeni durum ile Fala inanır mısınız sorusuna verilen yanıtlar arasında ilişki var mıdır?

		Fala inanır mısınız?		Toplam
		Evet	Hayır	
Medeni durum	Bekar	6	174	180
		3,3%	96,7%	100,0%
	Evlü	6	258	264
		2,3%	97,7%	100,0%
	Dul	0	15	15
		0,0%	100,0%	100,0%
	Boşanmış	0	5	5
		0,0%	100,0%	100,0%
	Nişanlı	0	4	4
		0,0%	100,0%	100,0%
	Toplam	12	456	468
		2,6%	97,4%	100,0%

Tablomuz deneklerin medeni durumlarıyla fala inanma durumları arasındaki ilişkiyi göstermektedir. Ki-kare değerlerine ilişkin anlamlılık düzeyi 0,05'ten büyük olduğu için ($p=0,887$) kişinin medeni durumu ile fala inanır mısınız sorusuna verdiği yanıtlar arasında belirgin bir ilişki yoktur. Tablomuzu incelediğimizde fala inananların sayısının az olduğu açıkça görülmektedir. Fala inananlara baktığımızda da en yüksek oranın bekârlar olması dikkat çekicidir. Bekârlar gelecekte kendilerini nasıl bir hayat beklediğini, kısmetlerini ve daha birçok şeyi merak etmektedirler. Bu durumda onları fal büyü ve astroloji gibi gelecekte haber verdiğini iddia eden kişi ve nesnelere yönlendirmiştir. Oranların dağılımı ise şu şekildedir. Bekârların %3,3'ü; evlilerin %2,3'ü fala inanmaktadır. Bekârların %96,7'si; evlilerin %97,7'si; dul, boşanmış ve nişanlıların %100'ü fala inanmamaktadır.

Tablo 44 :Medeni durum ile Büyüye inanır mısınız sorusuna verilen yanıtlar arasında ilişki var mıdır?

		Büyüye inanır mısınız?		Toplam
		Evvet	Hayır	
Medeni durum	Bekar	73	104	177
		41,2%	58,8%	100,0%
	Evli	118	142	260
		45,4%	54,6%	100,0%
	Dul	7	9	16
		43,8%	56,3%	100,0%
	Boşanmış	1	4	5
		20,0%	80,0%	100,0%
	Nişanlı	1	2	3
		33,3%	66,7%	100,0%
	Toplam	200	261	461
		43,4%	56,6%	100,0%

Tablomuz deneklerin medeni durumlarıyla büyüye inanma durumları arasındaki ilişkiyi göstermektedir. Ki-kare değerlerine ilişkin anlamlılık düzeyi 0,05'ten büyük olduğu için ($p=0,737$) kişinin medeni durumu ile büyüye inanır mısınız sorusuna verdiği yanıtlar arasında belirgin bir ilişki yoktur. Tablomuzu bir bütün olarak incelediğimizde büyüye inanma oranının en yüksek evlilerde olduğu görülmektedir. Oranların dağılımı ise şu şekildedir. Bekârların %41,2'si; evlilerin %45,4'ü; dulların %43,8'i; boşanmışların %20'si; nişanlıların %33,3'ü büyüye inanmaktadır. Bekârların %58,8'i; evlilerin %54,6'sı; dulların %56,3'ü; boşanmışların %80'i; nişanlıların %66,7'si büyüye inanmamaktadır.

Tablo 45 : Medeni durum ile Astrolojiye inanır mısınız sorusuna verilen yanıtlar arasında ilişki var mıdır?

		Astrolojiye inanır mısınız?		Toplam
		Evvet	Hayır	
Medeni durum	Bekar	48	126	174
		27,6%	72,4%	100,0%
	Evli	52	198	250
		20,8%	79,2%	100,0%
	Dul	1	15	16
		6,3%	93,8%	100,0%
	Boşanmış	2	3	5
		40,0%	60,0%	100,0%
	Nişanlı	0	4	4
		0,0%	100,0%	100,0%
	Toplam	103	346	449
		22,9%	77,1%	100,0%

Tablomuz deneklerin medeni durumlarıyla astrolojiye inanma durumları arasındaki ilişkiyi göstermektedir. Ki-kare değerlerine ilişkin anlamlılık düzeyi 0,05'ten büyük olduğu için ($p=0,120$) kişinin medeni durumu ile astrolojiye inanır mısınız sorusuna verdiği yanıtlar arasında belirgin bir ilişki yoktur. Ancak tablomuzu incelediğimizde en fazla bekârların astrolojiye inandıklarını görürüz. Bu oranda yukarıdaki oranlar ve yorumlarla uyumludur. Tablomuzdaki oranların dağılımı ise şu şekildedir. Bekârların %27,6'sı; evlilerin %20,8'i; dulların %6,3'ü; boşanmışların %40'ı; astrolojiye inanmaktadır. Bekârların %72,4'ü; evlilerin %79,2'si; dulların %93,8'i; boşanmışların %60'ı; nişanlıların %100'ü astrolojiye inanmamaktadır.

Tablo 46 : Eğitim durumu ile Fala inanır mısınız sorusuna verilen yanıtlar arasında ilişki var mıdır?

		Fala inanır mısınız?		Toplam
		Evet	Hayır	
Eğitim durumu	Okuma yazma yok	0	5	5
		0,0%	100,0%	100,0%
	Okur yazar	1	12	13
		7,7%	92,3%	100,0%
	İlkokul	4	86	90
		4,4%	95,6%	100,0%
	Ortaokul	3	57	60
		5,0%	95,0%	100,0%
	Lise	2	124	126
		1,6%	98,4%	100,0%
	Yüksekokul	2	173	175
		1,1%	98,9%	100,0%
	Toplam	12	457	469
		2,6%	97,4%	100,0%

Tablomuz deneklerin eğitimleriyle fala inanma durumları arasındaki ilişkiyi göstermektedir. Ki-kare değerlerine ilişkin anlamlılık düzeyi 0,05'ten büyük olduğu için ($p=0,296$) kişinin eğitim durumu ile fala inanır mısınız sorusuna verdiği yanıtlar arasında belirgin bir ilişki yoktur. Okuryazarların %7,7'si; ilkököl mezunlarının %4,4'ü; ortaokul mezunlarının %5'i; lise mezunlarının %1,6'sı; yüksekokul mezunlarının %1,1'i fala inanmaktadır. Okuma yazması olmayanların %100'ü; okuryazarların %92,3'ü; ilkököl mezunlarının %95,6'sı; ortaokul mezunlarının %95'i; lise mezunlarının %98,4'ü; yüksekokul mezunlarının %98,9'u fala inanmamaktadır. Tüm eğitim gruplarındakiler çoğunlukla fala inanmadıklarını belirtmişlerdir.

Tablo 47 : Eğitim durumu ile Büyüye inanır mısınız sorusuna verilen yanıtlar arasında ilişki var mıdır?

		Büyüye inanır mısınız?		Toplam
		Evet	Hayır	
Eğitim durumu	Okuma yazma yok	0	5	5
		0,0%	100,0%	100,0%
	Okur yazar	5	9	14
		35,7%	64,3%	100,0%
	İlkokul	33	54	87
		37,9%	62,1%	100,0%
	Ortaokul	27	33	60
		45,0%	55,0%	100,0%
	Lise	60	64	124
		48,4%	51,6%	100,0%
	Yüksekokul	78	95	173
		45,1%	54,9%	100,0%
	Toplam	203	260	463
		43,8%	56,2%	100,0%

Tablomuz deneklerin eğitimleriyle büyüye inanma durumları arasındaki ilişkiyi göstermektedir. Ki-kare değerlerine ilişkin anlamlılık düzeyi 0,05'ten büyük olduğu için ($p=0,244$) kişinin eğitim durumu ile büyüye inanır mısınız sorusuna verdiği yanıtlar arasında belirgin bir ilişki yoktur. Ancak eğitim durumu ile büyüye inanma arasında doğru bir orantı olduğu oranlardan açıkça anlaşılmaktadır. Tablomuzdaki oranların dağılımı şu şekildedir. Okuryazarların %35,7'si; ilkokul mezunlarının %37,9'u; ortaokul mezunlarının %45'i; lise mezunlarının %48,4'ü; yüksekokul mezunlarının %45,1'i büyüye inanmaktadır. Okuma yazması olmayanların %100'ü; okuryazarların %64,3'ü; ilkokul mezunlarının %62,1'i; ortaokul mezunlarının %55'i; lise mezunlarının %51,6'sı; yüksekokul mezunlarının %54,9'u büyüye inanmamaktadır.

Tablo 48 : Eğitim durumu ile Astrolojiye inanır mısınız sorusuna verilen yanıtlar arasında ilişki var mıdır?

		Astrolojiye inanır mısınız?		Toplam
		Evet	Hayır	
Eğitim durumu	Okuma yazma yok	3	2	5
		60,0%	40,0%	100,0%
	Okur yazar	3	10	13
		23,1%	76,9%	100,0%
	İlkokul	10	73	83
		12,0%	88,0%	100,0%
	Ortaokul	14	44	58
		24,1%	75,9%	100,0%
	Lise	29	90	119
		24,4%	75,6%	100,0%
	Yüksekokul	45	127	172
		26,2%	73,8%	100,0%
	Toplam	104	346	450
		23,1%	76,9%	100,0%

Tablomuz deneklerin eğitimleriyle astrolojiye inanma durumları arasındaki ilişkiyi göstermektedir. Ki-kare değerlerine ilişkin anlamlılık düzeyi 0,05'ten büyük olduğu için ($p=0,060$) kişinin eğitim durumu ile astrolojiye inanır mısınız sorusuna verdiği yanıtlar arasında belirgin bir ilişki yoktur. Okuma yazma bilmeyenlerin %60'ı; okuryazarların %23,1'i; ilkokul mezunlarının %12'si; ortaokul mezunlarının %24,'i; lise mezunlarının %24,4'ü; yüksekokul mezunlarının %26,2'si astrolojiye inanmaktadır. Okuma yazması olmayanların %40'ı; okuryazarların %76,9'u; ilkokul mezunlarının %88'i; ortaokul mezunlarının %75,9'u; lise mezunlarının %75,6'sı; yüksekokul mezunlarının %73,8'i astrolojiye inanmamaktadır.

Tablo 49 : Meslek ile Fala inanır mısınız sorusuna verilen yanıtlar arasında ilişki var mıdır?

Meslek	Ev hanimi	Fala inanır mısınız?		Toplam
		Evet	Hayır	
	Ev hanimi	3	88	91
		3,3%	96,7%	100,0%
	Öğrenci	5	143	148
		3,4%	96,6%	100,0%
	Çiftçi	0	5	5
		0,0%	100,0%	100,0%
	Esnaf	2	42	44
		4,5%	95,5%	100,0%
	İşçi	1	28	29
		3,4%	96,6%	100,0%
	Memur	1	116	117
		0,9%	99,1%	100,0%
	Serbest meslek	0	33	33
		0,0%	100,0%	100,0%
	Toplam	12	455	467
		2,6%	97,4%	100,0%

Tablomuz deneklerin meslekleri ile fala inanma durumları arasındaki ilişkiyi göstermektedir. Ki-kare değerlerine ilişkin anlamlılık düzeyi 0,05'ten büyük olduğu için ($p=0,713$) kişinin mesleği ile fala inanır mısınız sorusuna verdiği yanıtlar arasında belirgin bir ilişki yoktur. Ev hanımlarının %3,3'ü; öğrencilerin %3,4'ü; esnafın %4,5'i; işçilerin %3,4'ü; memurların %0,9'u fala inanmaktadır. Ev hanımlarının %96,7'si; öğrencilerin %96,6'sı; çiftçilerin %100'ü; esnafın %95,5'i; işçilerin %96,6'sı; memurların %99,1'i; serbest meslek sahiplerinin %100'ü fala inanmamaktadır. Tüm meslek grupları çoğunlukla fala inanmamaktadırlar.

Tablo 50 : Meslek ile Büyüye inanır mısınız sorusuna verilen yanıtlar arasında ilişki var mıdır?

		Büyüye inanır mısınız?		Toplam
		Evet	Hayır	
Meslek	Ev hanımı	44	44	88
		50,0%	50,0%	100,0%
	Öğrenci	50	96	146
		34,2%	65,8%	100,0%
	Çiftçi	1	4	5
		20,0%	80,0%	100,0%
	Esnaf	20	24	44
		45,5%	54,5%	100,0%
	İşçi	14	14	28
		50,0%	50,0%	100,0%
	Memur	51	66	117
		43,6%	56,4%	100,0%
	Serbest meslek	22	11	33
		66,7%	33,3%	100,0%
	Toplam	202	259	461
		43,8%	56,2%	100,0%

Tablomuz deneklerin meslekleriyle büyüye inanma durumları arasındaki ilişkiyi göstermektedir. Ki-kare değerlerine ilişkin anlamlılık düzeyi 0,05'ten küçük olduğu için ($p=0,017$) kişinin mesleği ile büyüye inanır mısınız sorusuna verdiği yanıtlar arasında ilişki vardır. Tablomuzu incelediğimizde ve aynı soruyu fal sorusuyla karşılaştırdığımızda büyüye inananların her bir meslek grubunda daha çok olduğunu açıkça görürüz. Ev hanımlarının %50'si; öğrencilerin %34,2'si; çiftçinin %20'si; esnafın %45,5'i; işçilerin %50'si; memurların %43,6'sı; serbest meslek sahiplerinin %66,7'si büyüye inanmaktadır. Ev hanımlarının %50'si; öğrencilerin %65,8'i; çiftçilerin %80'i; esnafın %54,5'i; işçilerin %50'si; memurların %56,4'ü; serbest meslek sahiplerinin %33,3'ü büyüye inanmamaktadır.

Tablo 51 : Meslek ile Astrolojiye inanır mısınız sorusuna verilen yanıtlar arasında ilişki var mıdır?

		Astrolojiye inanır mısınız?		Toplam
		Evet	Hayır	
Meslek	Ev hanımı	19	68	87
		21,8%	78,2%	100,0%
	Öğrenci	39	104	143
		27,3%	72,7%	100,0%
	Çiftçi	1	5	6
		16,7%	83,3%	100,0%
	Esnaf	8	31	39
		20,5%	79,5%	100,0%
	İşçi	7	19	26
		26,9%	73,1%	100,0%
	Memur	19	94	113
		16,8%	83,2%	100,0%
	Serbest meslek	9	25	34
		26,5%	73,5%	100,0%
	Toplam	102	346	448
		22,8%	77,2%	100,0%

Tablomuz deneklerin meslekleri ile astrolojiye inanma durumları arasındaki ilişkiyi göstermektedir. Ki-kare değerlerine ilişkin anlamlılık düzeyi 0,05'ten büyük olduğu için ($p=0,579$) kişinin mesleği ile astrolojiye inanır mısınız sorusuna verdiği yanıtlar arasında ilişki yoktur. Ev hanımlarının %21,8'i; öğrencilerin %27,3'ü; çiftçinin %16,7'si; esnafın %20,5'i; işçilerin %26,9'u; memurların %16,8'i; serbest meslek sahiplerinin %26,5'i astrolojiye inanmaktadır. Ev hanımlarının %78,2'si; öğrencilerin %72,7'si; çiftçilerin %83,3'ü; esnafın %79,5'i; işçilerin %73,1'i; memurların %83,2'si; serbest meslek sahiplerinin %73,5'i astrolojiye inanmamaktadır. Astrolojiye en fazla inanan grup öğrencilerdir. Bu sonucun oluşması da gayet normaldir. Çünkü gazetelerde, televizyonda, arkadaş ortamlarında astrolojiyle ve burçlarla ilgili birçok bilgiye maruz kalmaktadırlar. Tabii bu durum da onların ilgisini çekmekte ve bu alana onları yönlentmektedir.

Tablo 52 : Dini eğitim durumu ile Fala inanır mısınız sorusuna verilen yanıtlar arasında ilişki var mıdır?

		Fala inanır mısınız?		Toplam
		Evet	Hayır	
Dini eğitim durumu	Dini eğitim yok	1	12	13
		7,7%	92,3%	100,0%
	Aile ve çevremden aldım	7	156	163
		4,3%	95,7%	100,0%
	Özel çalışmamla aldım	1	59	60
		1,7%	98,3%	100,0%
	Kuran kursundan aldım	3	150	153
		2,0%	98,0%	100,0%
İmam hatip lisesinden	0	48	48	
	0,0%	100,0%	100,0%	
İlahiyat fakültesinden	0	27	27	
	0,0%	100,0%	100,0%	
Toplam		12	452	464
		2,6%	97,4%	100,0%

Tablomuz deneklerin dini eğitimleriyle fala inanma durumları arasındaki ilişkiyi göstermektedir. Ki-kare değerlerine ilişkin anlamlılık düzeyi 0,05'ten büyük olduğu için ($p=0,340$) kişinin dini eğitim durumu ile fala inanır mısınız sorusuna verdiği yanıtlar arasında belirgin bir ilişki yoktur. Dini eğitimi olmayanların %7,7'si; aile ve çevresinden alanların %4,3'ü; özel çalışma ile alanların %1,7'si; kuran kursundan alanların %2'si fala inanmaktadır. Dini eğitimi olmayanların %92,3'ü; aile ve çevresinden alanların %95,7'si; özel çalışma ile alanların %98,3'ü; kuran kursundan alanların %98'i; imam hatip lisesinden alanların %100'ü; ilahiyat fakültesinden alanların %100'ü fala inanmamaktadır. Kişilerin dini eğitimlerini nereden ve nasıl aldıkları çok önemlidir. Kaynağından ve doğru bir şekilde alınan dini eğitim, kişilerin tutumlarını, davranışlarını, söylenenlerin etkisinde kalma durumlarını muhakkak etkileyecektir. Tablomuzda da İlahiyat Fakültesi ve İmam Hatip Lisesinden dini eğitimlerini alanlardan hiç fala inanan olmamasını bu şekilde açıklayabiliriz.

Tablo 53 : Dini eğitim durumu ile Büyüye inanır mısınız sorusuna verilen yanıtlar arasında ilişki var mıdır?

		Büyüye inanır mısınız?		Toplam
		Evet	Hayır	
Dini eğitim durumu	Dini eğitim yok	5	8	13
		38,5%	61,5%	100,0%
	Aile ve çevremden aldım	69	93	162
		42,6%	57,4%	100,0%
	Özel çalışmamla aldım	30	30	60
		50,0%	50,0%	100,0%
	Kuran kursundan aldım	64	86	150
		42,7%	57,3%	100,0%
	İmam hatip lisesinden	23	25	48
		47,9%	52,1%	100,0%
İlahiyat fakültesinden	11	15	26	
	42,3%	57,7%	100,0%	
Toplam	202	257	459	
	44,0%	56,0%	100,0%	

Tablomuz deneklerimizin dini eğitimleriyle büyüye inanma durumları arasındaki ilişkiyi göstermektedir. Ki-kare değerlerine ilişkin anlamlılık düzeyi 0,05'ten büyük olduğu için ($p=0,901$) kişinin dini eğitim durumu ile büyüye inanır mısınız sorusuna verdiği yanıtlar arasında belirgin bir ilişki yoktur. Dini eğitimi olmayanların %38,5'i; aile ve çevresinden alanların %42,6'sı; özel çalışma ile alanların %50'si; kuran kursundan alanların %42,7'si; ; imam hatip lisesinden alanların %47,9'u; ilahiyat fakültesinden alanların %42,3'ü büyüye inanmaktadır. Dini eğitimi olmayanların %61,5'i; aile ve çevresinden alanların %57,4'ü; özel çalışma ile alanların %50'si; kuran kursundan alanların %57,3'ü; imam hatip lisesinden alanların %52,1'i; ilahiyat fakültesinden alanların %57,7'si büyüye inanmamaktadır. Bu tablomuzda da büyüye inanma durumunun en az olduğu kesimin dini eğitimi olmayanlardan oluşması anlamlıdır.

Tablo 54 : Dini eğitim ile Astrolojiye inanma arasında ilişki var mıdır?

		Astrolojiye inanır mısınız?		Toplam
		Evet	Hayır	
Dini eğitim durumu	Dini eğitim yok	5	8	13
		38,5%	61,5%	100,0%
	Aile ve çevremden aldım	37	119	156
		23,7%	76,3%	100,0%
	Özel çalışmamla aldım	16	42	58
		27,6%	72,4%	100,0%
	Kuran kursundan aldım	31	116	147
		21,1%	78,9%	100,0%
	İmam hatip lisesinden	11	35	46
		23,9%	76,1%	100,0%
İlahiyat fakültesinden	5	22	27	
	18,5%	81,5%	100,0%	
Toplam		105	342	447
		23,5%	76,5%	100,0%

Tablomuz deneklerin dini eğitim durumlarıyla astrolojiye inanma durumları arasındaki ilişkiyi göstermektedir. Ki-kare değerlerine ilişkin anlamlılık düzeyi 0,05'ten büyük olduğu için ($p=0,698$) kişinin dini eğitim durumu ile büyüye inanır mısınız sorusuna verdiği yanıtlar arasında belirgin bir ilişki yoktur. Dini eğitimi olmayanların %38,5'i; aile ve çevresinden alanların %23,7'si; özel çalışma ile alanların %27,6'sı; kuran kursundan alanların %21,1'i; ; imam hatip lisesinden alanların %23,9'u; ilahiyat fakültesinden alanların %18,5'i astrolojiye inanmaktadır. Dini eğitimi olmayanların %61,5'i; aile ve çevresinden alanların %76,3'ü; özel çalışma ile alanların %72,4'ü; kuran kursundan alanların %78,9'u; imam hatip lisesinden alanların %76,1'i; ilahiyat fakültesinden alanların %81,5'i astrolojiye inanmamaktadır. Tablomuzu bütün olarak incelediğimizde doğru ve sağlıklı bir dini eğitimle astrolojiye inanma arasında zıt önlü bir ilişki olduğu sonucuna varabiliriz.

Tablo 55: Kendinizi dindarlık bakımından nasıl tanımlarsınız sorusu ile Fala inanır mısınız sorusuna verilen yanıtlar arasında ilişki var mıdır?

		Fala inanır mısınız?		Toplam
		Evet	Hayır	
Kendinizi dindarlık bakımından nasıl tanımlarsınız?	Çok dindar	0	173	173
		0,0%	100,0%	100,0%
	Biraz dindar	7	207	214
		3,3%	96,7%	100,0%
	Az dindar	4	65	69
		5,8%	94,2%	100,0%
	Hiç dindar değil	1	7	8
		12,5%	87,5%	100,0%
	Toplam	12	452	464
		2,6%	97,4%	100,0%

Tablomuz deneklerin kendilerini dindarlık bakımından nasıl tanımladıklarıyla fala inanma durumları arasındaki ilişkiyi göstermektedir. Ki-kare değerlerine ilişkin anlamlılık düzeyi 0,05'ten küçük olduğu için ($p=0,012$) kişinin kendini dindarlık bakımından nasıl tanımladığı ile fala inanır mısınız sorusuna verdiği yanıtlar arasında ilişki vardır. Deneklerimizin çok yüksek bir oranı fala inanmamakla birlikte kendini çok dindar olarak görenlerden hiç kimsenin fala inanmaması dikkat çekicidir. Yine fala inanan kişilerin kendilerini daha az dindar hissettikleri şıklarda olması kayda değerdir. Oranların dağılımı ise şu şekildedir. Kendini biraz dindar olarak tanımlayanların %3,3'ü; az dindar olarak tanımlayanların %5,8'i; hiç dindar değil olarak tanımlayanların %12,5'i fala inanmaktadır. Kendini çok dindar olarak tanımlayanların %100'ü; biraz dindar olarak tanımlayanların %96,7'si; az dindar olarak tanımlayanların %94,5'i; hiç dindar değil olarak tanımlayanların %87,5'i fala inanmamaktadır.

Tablo 56: Kendinizi dindarlık bakımından nasıl tanımlarsınız sorusu ile Büyüye inanır mısınız sorusuna verilen yanıtlar arasında ilişki var mıdır?

		Büyüye inanır mısınız?		Toplam
		Evet	Hayır	
Kendinizi dindarlık bakımından nasıl tanımlarsınız?	Çok dindar	74	99	173
		42,8%	57,2%	100,0%
	Biraz dindar	96	116	212
		45,3%	54,7%	100,0%
	Az dindar	26	39	65
		40,0%	60,0%	100,0%
	Hiç dindar değil	4	5	9
		44,4%	55,6%	100,0%
	Toplam	200	259	459
		43,6%	56,4%	100,0%

Tablomuz deneklerin kendilerini dindarlık bakımından nasıl hissettikleriyle büyüye inanma durumları arasındaki ilişkiyi göstermektedir. Ki-kare değerlerine ilişkin anlamlılık düzeyi 0,05'ten büyük olduğu için ($p=0,888$) kişinin kendini dindarlık bakımından nasıl tanımladığı ile büyüye inanır mısınız sorusuna verdiği yanıtlar arasında belirgin bir ilişki yoktur. Kendini çok dindar olarak tanımlayanların %42,8'i; kendini biraz dindar olarak tanımlayanların %45,3'ü; az dindar olarak tanımlayanların %40'ı; hiç dindar değil olarak tanımlayanların %44,4'ü büyüye inanmaktadır. Kendini çok dindar olarak tanımlayanların %57,2'si; biraz dindar olarak tanımlayanların %54,7'si; az dindar olarak tanımlayanların %60'ı; hiç dindar değil olarak tanımlayanların %55,6'sı büyüye inanmamaktadır. Tablomuzu bir bütün olarak incelediğimizde tüm şıklardaki deneklerin birbirine yakın oranlarda büyüye inandıklarını görmekteyiz.

Tablo 57: Kendinizi dindarlık bakımından nasıl tanımlarsınız sorusu ile Astrolojiye inanır mısınız sorusuna verilen yanıtlar arasında ilişki var mıdır?

		Astrolojiye inanır mısınız?		Toplam
		Evet	Hayır	
Kendinizi dindarlık bakımından nasıl tanımlarsınız?	Çok dindar	35	131	166
		21,1%	78,9%	100,0%
	Biraz dindar	47	157	204
		23,0%	77,0%	100,0%
	Az dindar	17	50	67
		25,4%	74,6%	100,0%
	Hiç dindar değil	3	6	9
		33,3%	66,7%	100,0%
	Toplam	102	344	446
		22,9%	77,1%	100,0%

Tablomuz deneklerin kendilerini dindarlık bakımından nasıl tanımladıkları ile astrolojiye inanma durumları arasındaki ilişkiyi göstermektedir. Ki-kare değerlerine ilişkin anlamlılık düzeyi 0,05'ten büyük olduğu için ($p=0,777$) kişinin kendini dindarlık bakımından nasıl tanımladığı ile astrolojiye inanır mısınız sorusuna verdiği yanıtlar arasında belirgin bir ilişki yoktur. Ancak tablomuzu incelediğimizde deneklerimizin dindarlığı ile astrolojiye inanma arasında ters orantının olduğunu görmekteyiz. Kendini çok dindar olarak tanımlayanların %21,2'i; kendini biraz dindar olarak tanımlayanların %23'ü; az dindar olarak tanımlayanların %25,4'ü; hiç dindar değil olarak tanımlayanların %33,3'ü astrolojiye inanmaktadır. Kendini çok dindar olarak tanımlayanların %78,9'u; biraz dindar olarak tanımlayanların %77'si; az dindar olarak tanımlayanların %74,6'sı; hiç dindar değil olarak tanımlayanların %66,7'si astrolojiye inanmamaktadır.

Tablo 58: Kur'an okur musunuz sorusu ile Fala inanır mısınız sorusuna verilen yanıtlar arasında ilişki var mıdır?

		Fala inanır mısınız?		Toplam
		Evet	Hayır	
Kur'an okur musunuz?	Hergün okurum	0	169	169
		0,0%	100,0%	100,0%
	Mübarek günlerde okurum	2	50	52
		3,8%	96,2%	100,0%
	Arasira okurum	6	193	199
		3,0%	97,0%	100,0%
	Ramazanda okurum	0	7	7
		0,0%	100,0%	100,0%
	Ölülerimizin arkasından okurum	0	11	11
		0,0%	100,0%	100,0%
	Hiç okumam	4	25	29
		13,8%	86,2%	100,0%
	Toplam	12	455	467
		2,6%	97,4%	100,0%

Tablomuz Kuran'ı Kerim okuma durumu ile fala inanma arasındaki ilişkiyi göstermektedir. Ki-kare değerlerine ilişkin anlamlılık düzeyi 0,05'ten küçük olduğu için (p=0,001) kişinin Kur'an okuma sıklığı ile fala inanır mısınız sorusuna verdiği yanıtlar arasında ilişki vardır. Tablomuzu incelediğimizde her gün Kuran'ı Kerim okuyanlarda fala inanan hiç yoktur. Hiç okumam diyenlerde de fala inanma oranı belirgin şekilde en yüksek orandır. Kuran'ı Kerimde “fal okları aracılığıyla şans aramanız size haram kılındı”¹⁵⁰ “Ey müminler, içki, kumar, anıt taşları, fal okları şeytan işi iğrençliklerdendir, bunlardan uzak durun ki, kurtuluşa eresiniz”¹⁵¹ şeklindeki ayeti kerimelerde falın kesin bir dille yasaklanmasının etkisinin olduğu kanaatindeyiz. Tablomuzdaki oranların dağılımı şu şekildedir. Mübarek günlerde Kur'an okurum diyenlerin %3,8'i; ara sıra Kur'an okurum diyenlerin %3'ü; hiç Kur'an okumam diyenlerin %13,8'i fala inanmaktadır. Her gün Kur'an okurum diyenlerin %100'ü; mübarek günlerde Kur'an okurum diyenlerin %96,2'si; ara sıra Kur'an okurum diyenlerin %97'si; ramazanda Kur'an okurum diyenlerin %100'ü; ölülerimizin arkasından Kur'an okurum diyenlerin %100'ü; hiç Kur'an okumam diyenlerin %86,2'si fala inanmamaktadır.

¹⁵⁰ El- Maide, 5/3

¹⁵¹ El- Maide , 5/90

Tablo 59: Kur'an okur musunuz sorusu ile Büyüye inanır mısınız sorusuna verilen yanıtlar arasında ilişki var mıdır?

		Büyüye inanır mısınız?		Toplam
		Evet	Hayır	
Kur'an okur musunuz?	Hergün okurum	79	87	166
		47,6%	52,4%	100,0%
	Mübarek günlerde okurum	24	27	51
		47,1%	52,9%	100,0%
	Arasira okurum	80	117	197
		40,6%	59,4%	100,0%
	Ramazanda okurum	2	4	6
		33,3%	66,7%	100,0%
	Ölülerimizin arkasından okurum	7	5	12
		58,3%	41,7%	100,0%
Hiç okumam	11	18	29	
	37,9%	62,1%	100,0%	
Toplam	203	258	461	
	44,0%	56,0%	100,0%	

Tablomuz deneklerin Kur'an okuma sıklıkları ile büyüye inanma durumları arasındaki ilişkiyi göstermektedir. Ki-kare değerlerine ilişkin anlamlılık düzeyi 0,05'ten büyük olduğu için ($p=0,595$) kişinin Kur'an okuma sıklığı ile büyüye inanır mısınız sorusuna verdiği yanıtlar arasında belirgin bir ilişki yoktur. Her gün Kur'an okurum diyenlerin %47,6'sı; mübarek günlerde Kur'an okurum diyenlerin %47,1'i; ara sıra kuran okurum diyenlerin %40,6'sı; ramazanda kuran okurum diyenlerin %33,3'ü; ölülerimizin arkasından kuran okurum diyenlerin %58,3'ü; hiç okumam diyenlerin %37,9'u büyüye inanmaktadır. Her gün kuran okurum diyenlerin %52,4'ü; mübarek günlerde kuran okurum diyenlerin %52,9'u; ara sıra kuran okurum diyenlerin %59,4'ü; ramazanda kuran okurum diyenlerin %66,7'si; ölülerimizin arkasından kuran okurum diyenlerin %41,7'si; hiç okumam diyenlerin %56'sı büyüye inanmamaktadır. Tablomuzu bir bütün olarak incelediğimizde ve diğer tablolarla karşılaştırdığımızda büyüye inananların fala ve astrolojiye inananlardan daha yüksek oranlarda olduğu sonucuna da varabiliriz. Büyüye inanma oranının en düşük olduğu kesimin de hiç Kur'an okumayanlar olduğu da dikkat çekici bir sonuçtur.

Tablo 60: Kur'an okur musunuz sorusu ile Astrolojiye inanır mısınız sorusuna verilen yanıtlar arasında ilişki var mıdır?

		Astrolojiye inanır mısınız?		Toplam
		Evet	Hayır	
Kur'an okur musunuz?	Hergün okurum	34	128	162
		21,0%	79,0%	100,0%
	Mübarek günlerde okurum	13	37	50
		26,0%	74,0%	100,0%
	Arasira okurum	44	148	192
		22,9%	77,1%	100,0%
	Ramazanda okurum	0	6	6
		0,0%	100,0%	100,0%
	Ölülerimizin arkasından okurum	4	8	12
		33,3%	66,7%	100,0%
Hiç okumam	10	18	28	
	35,7%	64,3%	100,0%	
Toplam	105	345	450	
	23,3%	76,7%	100,0%	

Tablomuz Kuran'ı Kerim okuma durumu ile astrolojiye inanma durumu arasındaki ilişkiyi göstermektedir. Ki-kare değerlerine ilişkin anlamlılık düzeyi 0,05'ten büyük olduğu için ($p=0,346$) kişinin Kur'an okuma sıklığı ile astrolojiye inanır mısınız sorusuna verdiği yanıtlar arasında belirgin bir ilişki yoktur. Her gün Kur'an okurum diyenlerin %21'i; mübarek günlerde Kur'an okurum diyenlerin %26'sı; ara sıra Kur'an okurum diyenlerin %22,9'u; ölülerimizin arkasından Kur'an okurum diyenlerin %33,3'ü; hiç okumam diyenlerin %35,7'si astrolojiye inanmaktadır. Her gün Kur'an okurum diyenlerin %79'u; mübarek günlerde Kur'an okurum diyenlerin %74'ü; ara sıra Kur'an okurum diyenlerin %77,1'i; ramazanda Kur'an okurum diyenlerin %100'ü; ölülerimizin arkasından Kur'an okurum diyenlerin %66,7'si; hiç Kur'an okumam diyenlerin %64,3'ü astrolojiye inanmamaktadır. Tablomuzu bütün olarak değerlendirdiğimizde Astrolojiye en fazla inananların hiç Kuran'ı Kerim okumam diyenler olduğu dikkat çekicidir. Kuran'ı Kerim okuma sıklığı azaldıkça astrolojiye inanma oranlarının da arttığı gözlenmektedir.

2.7. Deneklerin Yerli-Yabancı Olma Durumuna Göre Bulgular ve Yorumları

Ankete katılanların yerli-yabancı turist olma durumları ile anket sorularına verdikleri cevaplar arasındaki ilişkinin varlığını araştırmak için Ki-kare ilişki analizi kullanılmıştır. Ki-kare (χ^2) testi özellikle sosyal bilimler alanındaki araştırmacılarca çok çeşitli amaçlar için kullanılmaktadır. Uyumluluk seviyesi testi, ilişkilerin var olup olmadığının testi ve iki değişkenin birbirinden bağımsız olup olmadıklarının testi kullanım alanlarından bazılarıdır. Ki-kare testi, iki değişken arasında sistematik bir ilişkinin (alakanın) olup olmadığını belirlemeye yardımcı olur. Başka bir ifade ile χ^2 testi bir çapraz tabloda yer alan değişkenler arasındaki gözlenen ilişkinin istatistiksel açıdan anlamlı olup olmadığını test etmek için kullanılır.

Tablo 61: Kişinin Dini Eğitimi ile Yerli-yabancı Turist olması arasında ilişki var mıdır?

		Dini Eğitiminiz?						Total
		Dini eğitim yok	Aile ve çevremden aldım	Özel çalışmamla aldım	Kuran kursundan aldım	İmam hatip lisesinden	İlahiyat fakültesinden	
Yerli-yabancı turist durumu?	Yerli turist genel	6	97	37	82	35	11	268
		2,2%	36,2%	13,8%	30,6%	13,1%	4,1%	100,0%
	Yabancı turist genel	7	67	23	75	15	16	203
		3,4%	33,0%	11,3%	36,9%	7,4%	7,9%	100,0%
Total		13	164	60	157	50	27	471
		2,8%	34,8%	12,7%	33,3%	10,6%	5,7%	100,0%

Ki-Kare değerlerine ilişkin anlamlılık düzeyi 0,05'ten büyük olduğu için ($p=0,099$) kişinin dini eğitimi ile yerli-yabancı turist olması arasında ilişki yoktur. Çapraz tablo değerleri incelendiğinde yerli turistlerin dini eğitimlerini daha çok aile ve çevresinden (%36,2), yabancı turistlerin dini eğitim düzeylerini ise Kuran kursundan (%36,9) aldığı görülmektedir.

Tablo 62: Kişinin Dindarlık Bakımından Kendini Tanımlaması ile Yerli-yabancı Turist olması arasında ilişki var mıdır?

		Kendinizi dindarlık bakımından nasıl tanımlarsınız.				Toplam
		Çok dindar	Biraz dindar	Az dindar	Hiç dindar değil	
Yerli-yabancı turist durumu?	Yerli turist genel	86	150	25	8	269
		32,0%	55,8%	9,3%	3,0%	100,0%
	Yabancı turist genel	92	65	44	1	202
		45,5%	32,2%	21,8%	0,5%	100,0%
	Toplam	178	215	69	9	471
		37,8%	45,6%	14,6%	1,9%	100,0%

Ki-kare değerlerine ilişkin anlamlılık düzeyi 0,05'ten küçük olduğu için ($p=0,000$) kişinin dindarlık bakımından kendini tanımlaması ile yerli-yabancı turist olması arasında ilişki vardır. Genel olarak çapraz tablo incelendiğinde, yerli turistler kendilerini daha çok “biraz dindar” olarak tanımlamışlardır (%55,8), yabancı turistler ise kendilerini daha çok “çok dindar” olarak nitelendirmişlerdir (%45,5). Bu soruyu yorumlarken şu hususları göz önünde bulundurmanız gerekir. Öncelikle karşımızda değişik ülkelerde yaşayan denekler vardır. Kişinin kendini ifadesi ve değerlendirmesi içinde bulunduğu ülkeden ve toplumdaki bağımsız değildir. Ayrıca yabancı deneklerimizin çoğunluğunun peygamberimizin doğduğu, büyüdüğü, dini tebliğ ettiği, kabrinin bulunduğu ve en önemlisi Kabenin bulunduğu ülkeden olmaları bu tutumlarında etkilidir.

Tablo 63: Kişinin İman Esaslarına İnanma Durumu ile Yerli-yabancı Turist olması arasında ilişki var mıdır?

		Şunlara inanır mısınız?				Toplam
		Allahın varlığına birliğine	Peygamberlere	Kutsal kitaplara	Hepsine	
Yerli-yabancı turist durumu?	Yerli turist genel	0	1	1	268	270
		0,0%	0,4%	0,4%	99,3%	100,0%
	Yabancı turist genel	1	0	0	204	205
		0,5%	0,0%	0,0%	99,5%	100,0%
	Toplam	1	1	1	472	475
		0,2%	0,2%	0,2%	99,4%	100,0%

Ki-kare değerlerine ilişkin anlamlılık düzeyi 0,05'ten büyük olduğu için ($p=0,418$) kişinin imanın esaslarına inanma durumu ile yerli-yabancı turist olması arasında ilişki yoktur. Araştırmamıza katılan gerek yerli gerek yabancı deneklerin tamamı iman esaslarına inanmaktadır. Bu tablomuz da gösteriyor ki kişilerin dinin inananlardan istediği çeşitli ibadetleri yerine getirme noktasında eksiklikleri olabilir ancak iman noktasında kesinlikle bir sorunları yoktur.

Tablo 64: Kişinin Vakit Namazı Kılma Durumu ile Yerli-yabancı Turist olması arasında ilişki var mıdır?

		Vakit namazı kılma durumunuz?				Toplam
		Beş vakit kılarım	Ara sıra kılarım	Ramazanlarda kılarım	Hiç kılmıyorum	
Yerli-yabancı turist durumu?	Yerli turist genel	186	73	4	10	273
		68,1%	26,7%	1,5%	3,7%	100,0%
	Yabancı turist genel	194	10	1	0	205
		94,6%	4,9%	0,5%	0,0%	100,0%
	Toplam	380	83	5	10	478
		79,5%	17,4%	1,0%	2,1%	100,0%

Ki-kare değerlerine ilişkin anlamlılık düzeyi 0,05'ten küçük olduğu için ($p=0,000$) kişinin vakit namaz kılma durumu ile yerli-yabancı turist olması arasında ilişki vardır. Tablomuzda da görüldüğü üzere yabancı deneklerimizin beş vakit namaz kılma oranları belirgin bir şekilde yerli deneklerden yüksektir. Yerli turistlerin %68,1'i beş vakit namazı kıldığını belirtirken, yabancı turistlerin %94,6'sı beş vakit namaz kıldığını söylemiştir. Yabancı turistlerden hiçbiri "hiç namaz kılmıyorum" ifadesine katılmamışlardır. Yerli turistlerden ise 10 kişi hiç namaz kılmadığını belirtmiştir.

Tablo 65: Kişinin Teravih Namazı Kılma Durumu ile Yerli-yabancı Turist olması arasında ilişki var mıdır?

		Teravih namazı kılma durumunuz?				Toplam
		Hep kılıyorum	Bazen kılıyorum	Bazen kılmıyorum	Hiç kılmıyorum	
Yerli-yabancı turist durumu?	Yerli turist genel	127	109	19	18	273
		46,5%	39,9%	7,0%	6,6%	100,0%
	Yabancı turist genel	120	75	9	1	205
		58,5%	36,6%	4,4%	0,5%	100,0%
	Toplam	247	184	28	19	478
		51,7%	38,5%	5,9%	4,0%	100,0%

Ki-kare değerlerine ilişkin anlamlılık düzeyi 0,05'ten küçük olduğu için ($p=0,001$) kişinin teravih namazı kılma durumu ile yerli-yabancı turist olması arasında ilişki vardır. Genel olarak bakıldığında yerli ve yabancı turistlerin teravih namazı kılma durumları birbirlerine yakındır. Her iki grupta da daha çok “hep kılıyorum” cevabı verilmiştir. (%46,5 ; %58,5) Yine “hiç kılmıyorum” ifadesi iki grup içinde en az verilen cevaptır. (%6,6 ; %0,5)

Tablo 66: Kişinin Ramazan Ayında Oruç Tutma Durumu ile Yerli-yabancı Turist olması arasında ilişki var mıdır?

		Ramazan ayında oruç tutar mısınız?			Toplam
		Devamlı tutarım	Ara sıra tutarım	Hiç tutmam	
Yerli-yabancı turist durumu?	Yerli turist genel	255 94,1%	11 4,1%	5 1,8%	271 100,0%
	Yabancı turist genel	199 97,1%	6 2,9%	0 0,0%	205 100,0%
	Toplam	454 95,4%	17 3,6%	5 1,1%	476 100,0%

Ki-kare değerlerine ilişkin anlamlılık düzeyi 0,05'ten büyük olduğu için ($p=0,116$) kişinin ramazan ayında oruç tutma durumu ile yerli-yabancı turist olması arasında ilişki yoktur. Tablomuzda da görüldüğü üzere yerli ve yabancı turistlerin büyük çoğunluğu ramazan orucunu devamlı tuttuklarını belirtmişlerdir. Yerli turistlerde hiç oruç tutmayan 5 kişi olduğu halde yabancılarda hiç oruç tutmuyorum diyen kimse yoktur.

Tablo 67: Kişinin Kuran Okuma Durumu ile Yerli-yabancı Turist olması arasında ilişki var mıdır?

		Kur'an okur musunuz?					Toplam	
		Her gün okurum	Mübarek günlerde okurum	Ara sıra okurum	Ramazanda okurum	Öülerimizin arkasından okurum		Hiç okumam
Yerli-yabancı turist durumu?	Yerli turist genel	91 33,8%	34 12,6%	102 37,9%	3 1,1%	11 4,1%	28 10,4%	269 100,0%
	Yabancı turist genel	79 38,5%	19 9,3%	100 48,8%	5 2,4%	1 0,5%	1 0,5%	205 100,0%
	Toplam	170 35,9%	53 11,2%	202 42,6%	8 1,7%	12 2,5%	29 6,1%	474 100,0%

Ki-kare değerlerine ilişkin anlamlılık düzeyi 0,05'ten küçük olduğu için ($p=0,000$) kişinin kuran okuma durumu ile yerli-yabancı turist olması arasında ilişki vardır. Tablomuzdan yabancı turistlerin daha çok Kuran-ı Kerimi okudukları sonucunu çıkarabiliriz. Çapraz tablo incelendiğinde yerli turistlerin %37,9'u ara sıra, %33,8'i her gün, %12,6'sı mübarek günlerde, %10,4'ü hiç, %4,1'i ölülerinin arkasından ve %1,1'i ramazanda Kuran okuduğunu belirtmiştir. Yabancı turistler ise %48,8'i ara sıra, %38,5'i her gün, %9,3'ü mübarek günlerde, %2,4'ü ramazanda, %0,52i ölülerinin ardından ve %0,5'i hiç Kuran okumadığını belirtmiştir.

Tablo 68: Kişinin Hac Vazifesini Yerine Getirme Durumu ile Yerli-yabancı Turist olması arasında ilişki var mıdır?

		Hac vazifesini yerine getirdiniz mi?					Toplam
		Bir defa gittim	İki defa gittim	Üç ve daha fazla gittim	İlerde giderim	Hiç gitmedim	
Yerli-yabancı turist durumu?	Yerli turist genel	45	10	2	68	144	269
		16,7%	3,7%	0,7%	25,3%	53,5%	100,0%
	Yabancı turist genel	65	17	29	89	4	204
		31,9%	8,3%	14,2%	43,6%	2,0%	100,0%
	Toplam	110	27	31	157	148	473
		23,3%	5,7%	6,6%	33,2%	31,3%	100,0%

Ki-kare değerlerine ilişkin anlamlılık düzeyi 0,05'ten küçük olduğu için ($p=0,000$) kişinin hac vazifesini yerine getirme durumu ile yerli-yabancı turist olması arasında ilişki vardır. Tablomuzdan yabancı turistlerin belirgin bir farkla hac vazifesini daha fazla yerine getirdiği sonucuna varabiliriz. Ancak bunun nedeni Hac ibadetinin belirli bir maddi külfet gerektirmesi en önemlisi de Suudi Arabistan'ın Müslüman ülkelere uyguladığı % 1 lik kotadır. Tablomuzda göre yerli turistlerin %53,5'i Hac'a hiç gitmediğini, %25,3'ü ileride gideceğini belirtirken, yabancı turistlerin toplamda %54,4'ü Hac'a gitmiştir ve %43,6'sı ileride gideceğini belirtmiştir.

Tablo 69: Kişinin Fala İnanma Durumu ile Yerli-yabancı Turist olması arasında ilişki var mıdır?

		Fala inanır mısınız?		Toplam
		Evet	Hayır	
Yerli-yabancı turist durumu?	Yerli turist genel	8	261	269
		3,0%	97,0%	100,0%
	Yabancı turist genel	4	198	202
		2,0%	98,0%	100,0%
Toplam		12	459	471
		2,5%	97,5%	100,0%

Ki-kare değerlerine ilişkin anlamlılık düzeyi 0,05'ten büyük olduğu için ($p=0,498$) kişinin fala inanma durumu ile yerli-yabancı turist olması arasında ilişki yoktur. Her iki grupta çoğunlukla fala inanmadıklarını belirtmişlerdir. Oranların dağılımı yerli turistlerde % 3,0 evet % 97,0 hayır şeklinde olmuştur. Yabancılar da bu oranlar % 2,0 evet % 98,0 hayır şeklindedir.

Tablo 70: Kişinin Fal Türü ile Yerli-yabancı Turist olması arasında ilişki var mıdır?

		Fal baktırıyorsanız türü?				Toplam
		Kahve falı	Yıldız name falı	El falı	Diğer fallar	
Yerli-yabancı turist durumu?	Yerli turist genel	28	8	2	8	46
		60,9%	17,4%	4,3%	17,4%	100,0%
	Yabancı turist genel	3	3	1	1	8
		37,5%	37,5%	12,5%	12,5%	100,0%
Toplam		31	11	3	9	54
		57,4%	20,4%	5,6%	16,7%	100,0%

Ki-kare değerlerine ilişkin anlamlılık düzeyi 0,05'ten büyük olduğu için ($p=0,405$) kişinin baktırdıkları fal türü ile yerli-yabancı turist olması arasında ilişki yoktur. Buna rağmen yerli turistlerin daha çok fala baktırdığı sonucuna da rahatlıkla ulaşabiliriz. Yerli turistlerden 46 kişi, yabancı turistlerden ise 8 kişi fala baktırdığını belirtmiştir. Yerli turistlerin %60,9'u kahve falına, %17,4'ü yıldız falına baktırmaktadır. Yabancı turistlerden fal baktıranların ise %37,5'i kahve falına, %37,5'i yıldız falına baktırmaktadırlar.

Tablo 71: Kişinin Fala Baktırma Sıklıkları ile Yerli-yabancı Turist olması arasında ilişki var mıdır?

		Ne kadar sıklıkla falınıza baktırırınız (Fal baktıranlara yönelik)						Toplam
		Haftada bir	Ayda bir	Yılda bir	İmkân buldukça	Ara sıra	İlk defa	
Yerli-yabancı turist durumu?	Yerli turist genel	1	5	4	14	13	6	43
		2,3%	11,6%	9,3%	32,6%	30,2%	14,0%	100,0%
	Yabancı turist genel	0	1	0	0	3	8	12
		0,0%	8,3%	0,0%	0,0%	25,0%	66,7%	100,0%
	Toplam	1	6	4	14	16	14	55
		1,8%	10,9%	7,3%	25,5%	29,1%	25,5%	100,0%

Ki-kare değerlerine ilişkin anlamlılık düzeyi 0,05'ten küçük olduğu için ($p=0,008$) kişinin fala baktırma sıklıkları ile yerli-yabancı turist olması arasında ilişki vardır. Yerli turistler daha çok imkân buldukça(%32,6) ve ara sıra(%30,2) fala baktırmaktadırlar. Yabancı turistlerin ise %66,7'si bir defa fala baktırdıklarını belirtmişlerdir. Genel olarak yerli turistlerin daha sıklıkla fal baktırdıkları sonucuna varabiliriz.

Tablo 72: Kişinin Fal Baktırmayı Dini İnançla Bağdaştırma Durumu ile Yerli-yabancı Turist olması arasında ilişki var mıdır?

		Fal baktırmayı dini inançlarınızla bağdaştır mısınız?			Toplam
		Evet	Hayır	Bağdaştırmam ama yaparım	
Yerli-yabancı turist durumu?	Yerli turist genel	6	221	17	244
		2,5%	90,6%	7,0%	100,0%
	Yabancı turist genel	12	101	10	123
		9,8%	82,1%	8,1%	100,0%
	Toplam	18	322	27	367
		4,9%	87,7%	7,4%	100,0%

Ki-kare değerlerine ilişkin anlamlılık düzeyi 0,05'ten küçük olduğu için ($p=0,008$) kişinin fal baktırmayı dini inançla bağdaştırma durumu ile yerli-yabancı turist olması arasında ilişki vardır. Her iki grupta daha çok fala baktırmayı dini inançları ile bağdaştırmamaktadır.

Tablo 73: Kişinin Büyüye İnanma Durumu ile Yerli-yabancı Turist olması arasında ilişki var mıdır?

		Büyüye inanır mısınız?		Toplam
		Evet	Hayır	
Yerli-yabancı turist durumu?	Yerli turist genel	129	137	266
		48,5%	51,5%	100,0%
	Yabancı turist genel	75	124	199
		37,7%	62,3%	100,0%
Toplam		204	261	465
		43,9%	56,1%	100,0%

Ki-kare değerlerine ilişkin anlamlılık düzeyi 0,05'ten küçük olduğu için ($p=0,020$) kişinin büyüye inanma durumu ile yerli-yabancı turist olması arasında ilişki vardır. Yerli turistlerin %48,5'i büyüye inanırken, %51,5'i inanmamaktadır. Yabancı turistlerin ise %37,7'si büyüye inanmakta, %62,3'ü inanmamaktadır. Yerli turistlerde büyüye inanma durumunun yarı yarıya olduğu görülmektedir. Yabancı turistlerin ise daha çok büyüye inanmadıkları gözlemlenmiştir.

Tablo 74: Kişinin Büyü, Fal Gibi Konuların Dini Hükmü Hakkındaki Düşüncesi ile Yerli-yabancı Turist olması arasında ilişki var mıdır?

		Büyü, Fal gibi konuların dini hükmü nedir?					Toplam
		Haram	Helal	Mubah	Bilmiyorum	Cevapsız	
Yerli-yabancı turist durumu?	Yerli turist genel	229	0	1	28	11	269
		85,1%	0,0%	0,4%	10,4%	4,1%	100,0%
	Yabancı turist genel	197	1	1	4	0	203
		97,0%	0,5%	0,5%	2,0%	0,0%	100,0%
Toplam		426	1	2	32	11	472
		90,3%	0,2%	0,4%	6,8%	2,3%	100,0%

Ki-kare değerlerine ilişkin anlamlılık düzeyi 0,05'ten küçük olduğu için ($p=0,000$) kişinin büyü, fal gibi konuların dini hükmü hakkındaki düşüncesi ile yerli-yabancı turist olması arasında ilişki vardır. Her iki grupta çoğunlukla büyü ve falın haram oluşunu düşünmektedir.

Tablo 75: Kişinin Alın Yazısı Hakkındaki Düşüncesi ile Yerli-yabancı Turist olması arasında ilişki var mıdır?

		Bir kimsenin ne olacağı bu dünyaya gelirken alın yazılır. Alın yazısını değiştirmeye imkân yoktur.				Toplam
		Tamamıyla katılıyorum	Katılıyorum	Katılmıyorum	Cevapsız	
Yerli-yabancı turist durumu?	Yerli turist genel	180	34	37	14	265
		67,9%	12,8%	14,0%	5,3%	100,0%
	Yabancı turist genel	131	25	16	27	199
		65,8%	12,6%	8,0%	13,6%	100,0%
	Toplam	311	59	53	41	464
		67,0%	12,7%	11,4%	8,8%	100,0%

Ki-kare değerlerine ilişkin anlamlılık düzeyi 0,05'ten küçük olduğu için ($p=0,006$) kişinin alın yazısı hakkındaki düşüncesi ile yerli-yabancı turist olması arasında ilişki vardır. Çapraz tablo incelediğinde yerli turistlerin %67,9'u, yabancı turistlerin ise %65,8'i alın yazısına inanmaktadır. Alın yazısına inanmayanlar yerli turistlerde %5,3'lük bir kesim iken yabancı turistlerde ise %13,6'lık bir kesimdir.

Tablo 76: Kişinin Hastalık İçin Hocaya Başvurma Durumu ile Yerli-yabancı Turist olması arasında ilişki var mıdır?

		Hastalığınızda tedavi amacıyla herhangi bir hocaya başvurduunuz mu?		Toplam
		Evet	Hayır	
Yerli-yabancı turist durumu?	Yerli turist genel	81	184	265
		30,6%	69,4%	100,0%
	Yabancı turist genel	8	192	200
		4,0%	96,0%	100,0%
	Toplam	89	376	465
		19,1%	80,9%	100,0%

Ki-kare değerlerine ilişkin anlamlılık düzeyi 0,05'ten küçük olduğu için ($p=0,006$) kişinin hastalık için hocaya başvurma durumu ile yerli-yabancı turist olması arasında ilişki vardır. Çapraz tablodan da görüleceği gibi yerli turistlerin %30,6'sı hastalık durumunda hocaya başvururken yabancı turistlerin sadece %4'ü hastalık durumunda hocaya başvurmaktadır.

Tablo 77: Kişinin Hangi Hastalık İçin Hocaya Başvurduğu ile Yerli-yabancı Turist olması arasında ilişki var mıdır?

		Cevabınız evet ise hangi hastalığınız için?				Toplam
		Sarılık	Siğil	Psikolojik sıkıntılar	Diğer	
Yerli-yabancı turist durumu?	Yerli turist genel	4 4,5%	20 22,7%	31 35,2%	33 37,5%	88 100,0%
	Yabancı turist genel	0 0,0%	2 33,3%	0 0,0%	4 66,7%	6 100,0%
	Toplam	4 4,3%	22 23,4%	31 33,0%	37 39,4%	94 100,0%

Ki-kare değerlerine ilişkin anlamlılık düzeyi 0,05'ten büyük olduğu için ($p=0,276$) kişinin hangi hastalık için hocaya başvurduğu ile yerli-yabancı turist olması arasında ilişki yoktur. Ankete katılan yabancı turistlerden sadece 6'sı bir hastalığı için hocaya başvurduğunu belirtmiştir. Bu sayı yorum yapabilmek için oldukça düşüktür. Yerli turistlerin ise %35,2'si psikolojik sıkıntıları için, %22,7'si siğil için ve geri kalanları da sarılık ve diğer hastalıklar için hocaya başvurmuştur. Tablomuzu genel manada değerlendirecek olursak yerli deneklerimizin daha çok hocaya büyüciye vb. kişilere gittiği rahatlıkla görülebilecektir.

Tablo 78: Kişinin Hastalık Dışında Hocaya Başvurma Durumu ile Yerli-yabancı Turist olması arasında ilişki var mıdır?

		Hastalık dışı başka bir amaç için hocaya başvurduunuz mu?				Toplam
		Fal baktırmak için	Büyü için	Fal ve buyu için	Cevapsız	
Yerli-yabancı turist durumu?	Yerli turist genel	6 4,7%	4 3,1%	1 0,8%	117 91,4%	128 100,0%
	Yabancı turist genel	1 2,1%	0 0,0%	0 0,0%	46 97,9%	47 100,0%
	Toplam	7 4,0%	4 2,3%	1 0,6%	163 93,1%	175 100,0%

Ki-kare değerlerine ilişkin anlamlılık düzeyi 0,05'ten büyük olduğu için ($p=0,466$) kişinin hastalık dışında hocaya başvurma durumu ile yerli-yabancı turist olması arasında ilişki yoktur. İki grupta da çoğunluk bu soruyu "cevapsız" olarak cevaplandırmıştır. Bu

tür konulara cevap vermekten çekinme grubu yerli yabancı gruplar arasında değişmemektedir. İnsani bir tepki olarak cevapsız bırakmayı tercih etmişlerdir.

Tablo 79: Kişinin Büyüye Başvurma Nedeni ile Yerli-yabancı Turist olması arasında ilişki var mıdır?

		Büyüye niçin başvurursunuz.(Büyüye başvuranlar için)						Toplam
		Kısmet açmak için	Maddi kazanç için	Cin musallat olduğu için	Nazardan korunmak için	Sihir ve büyü iptali için	Dil bağlamak için	
Yerli-yabancı turist durumu?	Yerli turist genel	4	3	3	9	8	2	29
		13,8%	10,3%	10,3%	31,0%	27,6%	6,9%	100,0%
	Yabancı turist genel	1	2	2	1	0	0	6
		16,7%	33,3%	33,3%	16,7%	0,0%	0,0%	100,0%
	Toplam	5	5	5	10	8	2	35
		14,3%	14,3%	14,3%	28,6%	22,9%	5,7%	100,0%

Ki-kare değerlerine ilişkin anlamlılık düzeyi 0,05'ten büyük olduğu için ($p=0,293$) kişinin büyüye başvurma nedeni ile yerli-yabancı turist olması arasında ilişki yoktur. Yabancı turistlerden fal baktıranlar 6 kişidir ve konuyla ilgili yeterli bilgi vermemektedir bize. Yerli turistlerin ise nazardan korunmak (%31) ve sihir büyü iptali(%27,6) için büyüye başvurduklarını belirtmişlerdir.

Tablo 80: Kişinin Yaptırdığı Büyüden Kimin Haberdar Olduğu Durumu ile Yerli-yabancı Turist olması arasında ilişki var mıdır?

		Yaptırdığınız büyüden kimlerin haberi var? (Büyüye başvuranlar için)							Toplam
		Hiç kimse nin haberi yok	Anne babam ın haberi var	Kardeşlerin var	Esim in var	Cüçüklerin var	Akrabaların var	Arkadaşların var	
Yerli-yabancı turist durumu?	Yerli turist genel	8	7	1	2	1	3	1	23
		34,8%	30,4%	4,3%	8,7%	4,3%	13,0%	4,3%	100,0%
	Yabancı turist genel	20	0	1	1	0	0	4	26
		76,9%	0,0%	3,8%	3,8%	0,0%	0,0%	15,4%	100,0%
	Toplam	28	7	2	3	1	3	5	49
		57,1%	14,3%	4,1%	6,1%	2,0%	6,1%	10,2%	100,0%

Ki-kare değerlerine ilişkin anlamlılık düzeyi 0,05'ten küçük olduğu için (p=0,000) kişinin yaptığı büyüden kimin haberdar olduğu durumu ile yerli-yabancı turist olması arasında ilişki vardır. Yabancı turistlerin %76,9'unun büyü yaptırdığından hiç kimsenin haberi yoktur. Yerli turistlerin ise %34,8'inin hiç kimsenin, %30,4 'ünün anne-babasının büyü yaptırdıklarından haberdar olduklarını belirtmiştir.

81: Kişinin Büyü Yapan Kişiden Nasıl Haberdar Olduğu Durumu ile Yerli-yabancı Turist olması arasında ilişki var mıdır?

		Büyü yapan kişiden nasıl haberdar oldunuz					Toplam
		Tavsiye	Tesadüf	Daha önce yaptırdığım isten dolayı	Cevapsız	Arkadaşların var	
Yerli-yabancı turist durumu?	Yerli turist genel	14	12	2	62	1	90
		15,6%	13,3%	2,2%	68,9%	4,3%	100,0%
	Yabancı turist genel	3	5	4	50	4	62
		4,8%	8,1%	6,5%	80,6%	15,4%	100,0%
	Toplam	17	17	6	112	5	152
		11,2%	11,2%	3,9%	73,7%	10,2%	100,0%

Ki-kare değerlerine ilişkin anlamlılık düzeyi 0,05'ten büyük olduğu için (p=0,071) kişinin büyü yapan kişiden nasıl haberdar olduğu durumu ile yerli-yabancı turist olması arasında ilişki yoktur. Her iki grupta büyü yapan kişiden nasıl haberdar olduğu hakkında bilgi vermektan kaçınılmaktadır. Yerli turistlerin %15,6'sı tavsiye ile yabancı turistlerin ise %15,4'ü arkadaşlarının vasıtası ile büyü yapan kişiden haberdar olmuştur.

Tablo 82: Kişinin Yaşadığı Ortamda Büyü İle Uğraşan Birinin Olma Durumu ile Yerli-yabancı Turist olması arasında ilişki var mıdır?

		Yaşadığınız ortamda büyü ile meşgul olanlar olmuş mudur?			Toplam
		Evet	Hayır	Cevapsız	
Yerli-yabancı turist durumu?	Yerli turist genel	95	105	28	228
		41,7%	46,1%	12,3%	100,0%
	Yabancı turist genel	52	128	18	198
		26,3%	64,6%	9,1%	100,0%
	Toplam	147	233	46	426
		34,5%	54,7%	10,8%	100,0%

Ki-kare değerlerine ilişkin anlamlılık düzeyi 0,05'ten küçük olduğu için ($p=0,001$) kişinin yaşadığı ortamda büyü ile uğraşan birinin olma durumu ile yerli-yabancı turist olması arasında ilişki vardır. Yerli turistlerin %46,1'sinin yaşadığı ortamda büyüyle meşgul olan yoktur, yabancı turistlerin ise %64,6'sının yaşadığı ortamda büyü ile uğraşan kimse yoktur. Etrafında büyüyle uğraşan ise yerli turistlerde %41,7'lik, yabancı turistlerde ise %26,3'lük bir kesimdir. Bu bilgilerden büyü vb. işlerle uğraşanların ülkemizde daha yaygın olarak bulunduğu sonucuna varabiliriz.

Tablo 83: Kişinin Yakınında Büyü İle Meşgul Olanlar ile Yerli-yabancı Turist olması arasında ilişki var mıdır?

		Büyü ile meşgul olanlar kimlerdi?								Toplam
		Anne-baba	Kardeşler	Eş	Çocuk	Kayınvalide	Akrabalar	Arkadaşlar	Diğer	
Yerli-yabancı turist durumu ?	Yerli turist genel	1	1	0	0	1	13	12	72	100
		1,0%	1,0%	0,0%	0,0%	1,0%	13,0%	12,0%	72,0%	100,0%
	Yabancı turist genel	4	1	5	1	1	2	7	26	47
		8,5%	2,1%	10,6%	2,1%	2,1%	4,3%	14,9%	55,3%	100,0%
	Toplam	5	2	5	1	2	15	19	98	147
		3,4%	1,4%	3,4%	0,7%	1,4%	10,2%	12,9%	66,7%	100,0%

Ki-kare değerlerine ilişkin anlamlılık düzeyi 0,05'ten küçük olduğu için ($p=0,002$) kişinin yakınında büyü ile meşgul olanlar ile yerli-yabancı turist olması arasında ilişki vardır. Yabancı turistlerin %8,5'i anne-babasını, %10,6'sı eşinin, %4,3'ü akrabalarının ve %14,9'u ise arkadaşlarının büyü ile meşgul olduğunu belirtmiştir. Yerli turistlerin ise %13'ü akrabalarının ve %12'si arkadaşlarının büyü ile meşgul olduğunu belirtmiştir. Yerli turistlerin %72'si, yabancı turistlerin ise %55,3'ü büyü yapan kişilerin "diğer" olduğunu belirtmiştir. Bu bilgileri genellemek mümkün değildir bu oranlar bu işi yapanlar arasındaki oranlardır.

Tablo 84: Kişinin İlk Başvurduğu Yöntemin Büyü Olma Durumu ile Yerli-yabancı Turist olması arasında ilişki var mıdır?

		İlk başvurduğunuz yöntem büyümü? Sorununuzu başka yollarla çözmeye çalıştınız mı?				Toplam
		İlk başvurduğum yöntem	Çaresiz kalınca	Önce doktora giderim	Cevapsız	
Yerli-yabancı turist durumu?	Yerli turist genel	1	16	66	47	130
		0,8%	12,3%	50,8%	36,2%	100,0%
	Yabancı turist genel	1	4	17	65	87
		1,1%	4,6%	19,5%	74,7%	100,0%
	Toplam	2	20	83	112	217
		0,9%	9,2%	38,2%	51,6%	100,0%

Ki-kare değerlerine ilişkin anlamlılık düzeyi 0,05'ten küçük olduğu için ($p=0,000$) kişinin ilk başvurduğu yöntemin büyü olma durumu ile yerli-yabancı turist olması arasında ilişki vardır. Yerli turistlerin %50,8'i önce doktora gittiğini, %12,3'ü çaresiz kalınca büyücüye gittiğini belirtmiş ve %36,2'si cevapsız olarak ifade etmeyi tercih etmiştir. Yabancı turistlerde ise %74'ü cevapsız olarak ifade ederken, %19,5'i önce doktora gittiklerini ve %4,62'si çaresiz kalınca büyücüye gittiklerini belirtmişleridir. Bu bilgilerden şu sonucu çıkarabiliriz. Her iki grup öncelikle doktora gittiklerini belirtmişlerdir. Kişilerin çaresizlikleri de onları hocaya büyücüye gitme zorunda bırakmaktadır.

Tablo 85: Kişinin Büyü Yapan veya Fala Bakanın Doğruluğuna Karar Vermesindeki Sebep ile Yerli-yabancı Turist olması arasında ilişki var mıdır?

		Büyü yapan veya fal bakanın doğruluğuna karar vermenizdeki sebep nedir?			Toplam
		Söyledikleri	Çaresizlik	İlgi	
Yerli-yabancı turist durumu?	Yerli turist genel	9	41	13	63
		14,3%	65,1%	20,6%	100,0%
	Yabancı turist genel	6	9	9	24
		25,0%	37,5%	37,5%	100,0%
	Toplam	15	50	22	87
		17,2%	57,5%	25,3%	100,0%

Ki-kare değerlerine ilişkin anlamlılık düzeyi 0,05'ten büyük olduğu için ($p=0,067$) kişinin büyü yapan veya fala bakanın doğruluğuna karar vermesindeki sebep ile yerli-yabancı turist olması arasında ilişki yoktur. Yerli turistlerin %65,1'i çaresizlikten, %20,6'sı ilgiden ve %14,3'ü söyledikleri sebebi ile doğruluğuna inandıklarını belirtmişlerdir. Yabancı turistlerin ise %37,5'i ilgiden, %37,5'i çaresizlikten ve %25'i söylediklerinden dolayı inandıklarını belirtmişlerdir.

Tablo 86: Kişinin Geleceği İle İlgili Söylenenlere İnanma Durumu ile Yerli-yabancı Turist olması arasında ilişki var mıdır?

		Geleceğinizle ilgili söylenenlerin gerçekleşeceğine inanıyor musunuz?			Toplam
		Evet	Hayır	Cevapsız	
Yerli-yabancı turist durumu?	Yerli turist genel	4	221	25	250
		1,6%	88,4%	10,0%	100,0%
	Yabancı turist genel	7	135	32	174
		4,0%	77,6%	18,4%	100,0%
Toplam		11	356	57	424
		2,6%	84,0%	13,4%	100,0%

Ki-kare değerlerine ilişkin anlamlılık düzeyi 0,05'ten küçük olduğu için ($p=0,010$) kişinin geleceği ile ilgili söylenenlere inanma durumu ile yerli-yabancı turist olması arasında ilişki vardır. Çapraz tablo incelendiğinde her iki grubunda çoğunlukla gelecekleriyle ilgili söylenenlere inanmadıkları görülmektedir. (%88,4 ; %77,6)

Tablo 87: Kişinin Astrolojiye İnanma Durumu ile Yerli-yabancı Turist olması arasında ilişki var mıdır?

		Astroloji inanır mısınız?		Toplam
		Evet	Hayır	
Yerli-yabancı turist durumu?	Yerli turist genel	61	191	252
		24,2%	75,8%	100,0%
	Yabancı turist genel	44	156	200
		22,0%	78,0%	100,0%
Toplam		105	347	452
		23,2%	76,8%	100,0%

Ki-kare değerlerine ilişkin anlamlılık düzeyi 0,05'ten büyük olduğu için ($p=0,581$) kişinin astrolojiye inanma durumu ile yerli-yabancı turist olması arasında ilişki yoktur. Yerli turistlerin %75,8'i astrolojiye inanmazken, %24,2'si inanmaktadır. Yabancı turistlerde ise %78'i astrolojiye inanmazken, %22'si inanmamaktadır. Tablomuzdan yerli ve yabancı turistlerin çoğunlukla astrolojiye inanmadıkları sonucuna varabiliriz.

Tablo 88: Kişinin Burcunu Bilmesi ile Yerli-yabancı Turist olması arasında ilişki var mıdır?

		Burcunuzu biliyor musunuz?			Toplam
		Evet	Hayır	Cevapsız	
Yerli-yabancı turist durumu?	Yerli turist genel	196	59	8	263
		74,5%	22,4%	3,0%	100,0%
	Yabancı turist genel	87	98	13	198
		43,9%	49,5%	6,6%	100,0%
	Toplam	283	157	21	461
		61,4%	34,1%	4,6%	100,0%

Ki-kare değerlerine ilişkin anlamlılık düzeyi 0,05'ten küçük olduğu için ($p=0,010$) kişinin burcunu bilmesi ile yerli-yabancı turist olması arasında ilişki vardır. Yerli turistlerin %74,5'i burcunu bildiğini ve %22,4,ü bilmediğini belirtmiştir. Yabancı turistlerin ise %43,9'u burcunu bildiğini ve %34,1'i bilmediğini belirtmiştir. Bu sonucun ortaya çıkmasında ülkeler arasında gerek yönetim, gerek basın yayın, gerekse açık toplum olup olmamanın etkili olduğu kanaatindeyiz.

89: Kişinin Gazeteden Günlük Burcunu Okuması ile Yerli-yabancı Turist olması arasında ilişki var mıdır?

		Gazetelerde ki günlük burcunuzu okur musunuz?			Toplam
		Evet	Hayır	Cevapsız	
Yerli-yabancı turist durumu?	Yerli turist genel	71	186	11	268
		26,5%	69,4%	4,1%	100,0%
	Yabancı turist genel	5	186	9	200
		2,5%	93,0%	4,5%	100,0%
	Toplam	76	372	20	468
		16,2%	79,5%	4,3%	100,0%

Ki-kare değerlerine ilişkin anlamlılık düzeyi 0,05'ten küçük olduğu için ($p=0,000$) kişinin gazeteden günlük burcunu okuması ile yerli-yabancı turist olması arasında ilişki vardır. Yerli turistlerin %26,5'i gazeteden günlük burcunu okurken, yabancı turistlerden %2,5'i günlük falını okumaktadır. Okumayanlar ise yabancı turistlerde %93, yerli turistlerde ise %69,4'tür.

Tablo 90: Kişinin Okuduğu Günlük Falın Hayatını Etkileme Durumu ile Yerli-yabancı Turist olması arasında ilişki var mıdır?

		Cevabınız evet ise buna göre hayatınızı yönlendirir misiniz?			Toplam
		Evet	Hayır	Cevapsız	
Yerli-yabancı turist durumu?	Yerli turist genel	3 2,2%	110 81,5%	22 16,3%	135 100,0%
	Yabancı turist genel	2 3,6%	37 66,1%	17 30,4%	56 100,0%
	Toplam	5 2,6%	147 77,0%	39 20,4%	191 100,0%

Ki-kare değerlerine ilişkin anlamlılık düzeyi 0,05'ten büyük olduğu için ($p=0,070$) kişinin okuduğu günlük falın hayatını etkileme durumu ile yerli-yabancı turist olması arasında ilişki yoktur. Çapraz tablo incelendiğinde yerli turistlerin %81,5'i okudukları fala göre hayatlarını yönlendirmediklerini, yabancı turistlerin ise %66,1'i bu soruya "hayır" olarak cevap vermiştir.

Tablo 91: Kişi İçin Uğurlu veya Uğursuz Şeylerin Varlığı Durumu ile Yerli-yabancı Turist olması arasında ilişki var mıdır?

		Sizin için uğurlu veya uğursuz şey var mıdır?			Toplam
		Evet	Hayır	Cevapsız	
Yerli-yabancı turist durumu?	Yerli turist genel	38 14,4%	203 77,2%	22 8,4%	263 100,0%
	Yabancı turist genel	27 13,9%	145 74,7%	22 11,3%	194 100,0%
	Toplam	65 14,2%	348 76,1%	44 9,6%	457 100,0%

Ki-kare deęerlerine iliřkin anlamlılık dzeyi 0,05'ten byk olduęu iin ($p=0,070$) kiřinin iin uęurlu veya uęursuz Őeylerin varlıęı durumu ile yerli-yabancı turist olması arasında iliřki yoktur. Tablodan da grldę gibi yerli turistlerin %77,2'si, yabancı turistlerin ise %74,7'si uęurlu veya uęursuz Őeylerin varlıęına inanmadıklarını belirtmiřlerdir. İnanlar ise yerli turistler iin %14,4, yabancı turistler iin ise %13,9'dur.

SONUÇ VE DEĞERLENDİRME

Yapmış olduğumuz çalışma iki bölümden oluşmaktadır. Birinci bölüm araştırmamızın teorik bölümünü oluşturmaktadır. Bu bölümde okülistik inançların neler olduğundan ve araştırmamızın konusunu oluşturan büyü fal ve astrolojiden bahsedilmektedir. Bu konular işlenirken büyü, fal ve astrolojinin tanımları yapılmış, geçmişten günümüze tarihi seyri anlatılmış ilahi dinlerde özellikle de İslamiyet'teki yeri üzerinde durulmuştur. İkinci bölüm ise uygulamış olduğumuz anketlerin yorumlarından oluşmaktadır. Bu bölümde öncelikle ankete katılanların genel bir profili çıkarılmıştır. Sonra deneklerin kişisel özellikleri ile büyü, fal ve astrolojiye inanma durumları arasındaki ilişkiler ortaya koyulmuştur. Son olarak ta deneklerin yerli ve yabancı olması ile büyü, fal ve astroloji ile ilgili düşüncelerinde ne gibi farklar var bunları inceledik.

İnancı zayıf veya inançtan tamamen uzak insanlar arasında pek çok ortak özellikten söz edilebilir. Bu özelliklerden birisi de, " Geleceği bilme arzusu" dur. Gelecekteki tehlike ve olumsuzluklar karşısında, kendisini güvenceye almak, toplum nezdinde ayrıcalıklı bir konum elde etmek, başkaları üzerinde hakimiyet kurmak, hatta bazen sırf merakını tatmin etmek gayesiyle insanlar, bu türlü ezoterik bilgilere ulaşmayı hep bir ayrıcalık olarak görmüşlerdir. Bu amaca ulaşmak için başvurulmuş değişik yol ve yöntemlerin çoğu, zamanla, toplum tarafından birbirine karıştırılmış ve bu meselede neyin hakikat, neyin hurafe olduğu çok iyi anlaşılammıştır.

Her çağda olduğu gibi günümüzde de, büyü insanların en çok ilgilendiği konulardan birisidir. Ehl-i Sünnet alimlerine göre, büyü bir gerçektir ve onun bazı türlerinin fiziki dünyaya tesirleri de söz konusudur; ancak bu tesir sihirbazın değil, onun sebepleri yerine getirmesi neticesinde Allah'ın yarattığı bir tesirdir. Buhari ve Müslim gibi sahih hadis kitaplarında, Allah Rasülü'ne de (s.a.v.) büyü yapıldığından bahsedilir. Ancak Mutezile alimleri ve bazı çağdaş yorumcular, böyle bir hadiseyi kabul etmemektedirler. Kendilerine başvurduğumuz deneklerin ise % 42,7'si büyüünün hakikatine inanmakta, % 54,6'sı ise inanmamaktadır.

İslam dinine göre ise, büyü ve büyücülük kesin bir dille yasaklanmıştır. Konuyla ilgili bazı hadisleri delil olarak getiren bir kısım alimler, sihirbazın kafir olduğuna hükmetmişlerdir. Ayrıca her türlü büyücülüğün öğrenilmesini, yapılmasını büyük

günahlardan saymış ve bu uğraşmayı kesin olarak yasaklamıştır. Falcıya ve büyücüye başvuranların oranı ise % 18,6 dır.

Yine araştırmamızı yaptığımız Uludağ Sarıalan bölgesinde araştırmamıza katılan deneklerin % 2,5 fala inanırken, % 96,0'ı fala inanmamaktadır. Fala inananların oranı sadece 12 kişi olmasına rağmen hangi fal türlerine baktırırsınız sorusuna katılımın yüksek olması (54 kişi) deneklerin inanmasalar da eğlence amacıyla, meraklarını gidermek için ya da gizliden fal baktırdıkları görülmüştür.

Halk arasında yıldız falı, burç falı olarak bilinen astroloji, yıldızların hareket ve durumlarından sonuç çıkarma bilgisidir. Astroloji günümüz insanların en çok ilgi duyduğu bir alan olarak görülmektedir. Bu durum anketimizde de açıkça görülmektedir. 105 kişi (% 22,0) “ Astrolojiye inanıyor musunuz?” sorusuna evet yanıtını verirken 347 kişi (% 72,6) hayır yanıtını vermiştir. Ayrıca deneklerimize yönelttiğimiz “ burcunuzu biliyor musunuz?” sorusuna 283 kişi (% 59,2) evet biliyorum, 157 kişi (% 32,8) hayır bilmiyorum cevabını vermiştir. Dini açıdan her şeyin yaratıcısı Allah'tır. Bu anlamda tesiri başkasına vermek, dinen yasaktır. Bu nedenle Hz. Peygamber, yağmur yağdırılmasının yıldızlara nispetini kabul etmemiştir. Astrolojik verilerin hepsinin yanlış olduğu söylenemez. Gök cisimlerinin dünya ve insana etkisi de bilimsel birer veridir. Hz. Peygamber de dolunayda oruç tutulmasını tavsiye etmiştir.

İslam'ın özünde uğursuzluk diye bir şey yoktur. Hz. Muhammed (s.a.v.) bir hadislerinde “ Uğursuzluk şıktır. Uğursuzluk şıktır. Uğursuzluk şıktır.”buyurarak bu durumu açıkça dile getirmiştir. Araştırmamıza katılan deneklerin % 13,6 (65 kişi) sı uğurlu uğursuz şeyle inanırken, % 72,8 (348 kişi)i uğurlu uğursuz şeylere inanmamaktadır.

Araştırmamıza katılan yerli ve yabancı denekleri büyü, fal ve astrolojiye inanma açısından değerlendirecek olursak şu sonuçların ortaya çıktığı görülür. Yerli deneklerin % 48,5 (129 kişi)i büyüye inanırken, % 51,5 (137 kişi)i büyüye inanmamaktadır. Yabancı deneklerde ise oranlar % 37,7(75 kişi)si evet % 62,3 (261 kişi)ü hayır şeklindedir. Büyüye inanma oranları yerli deneklerde daha yüksektir. Fala inanma oranı yerli deneklerde % 3,0 (8 kişi) yabancı deneklerde % 2,0(4 kişi) dir. Astrolojiye inanma oranları da yerli deneklerde % 24,2(61 kişi) yabancıalarda % 22,0 (44 kişi) şeklindedir.

Ayrıca arařtırmamızı bir bütn olarak deęerlendirecek olursak kadınların erkeklerden, bekarların ve boşanmış durumda olanların dięerlerinden, eęitim durumu düşük olanların yüksek olanlardan, dini eęitimi olmayanların dini eęitimi olanlardan, kendini az dindar hissedenenlerin çok dindar hissedenenlerden ve Kuran-ı Kerimi okumayanların okuyanlardan daha çok büyü, fal ve astrolojiye inandıkları sonucuna varabiliriz.

Oklistik inançların tamamen yanlışlığını ileri sürmek, tutarlı deęildir. İnsanın beden ve ruhuna, yedięi, içtięi ve giydikleri etki eder. Havanın durumu da insana tesir eder. Bu nedenle dış faktörler, insana etki gücüne sahiptir. Bu dış faktörlerin gücü alanı bizim konumuz deęildir. Bu tür dış faktörlerin etkisinin varlığın bizzat kendisinde kaynaklandığını düşünmek, kelam ve akaid açısından sakıncalıdır. Ancak tesiri Allah'tan bilip dış faktörlerin etkisini kabullenmenin, inanç açısından bir sakıncası olmadığını düşünmekteyiz.

KAYNAKÇA

- ALALU, Suzan, Klara Ardita, Eda Asayas, Teri Basmacı, Fani Ender, Beki Anette von, Heinz, Frieder Kur, (2000), "Astroloji" , *Gizli Bilimler Ansiklopedisi*, Çev., Bülent Atatanır, Omega Yayınları, İstanbul.
- ASIMGİL, Sevim, (1999), *İnsanlık Tarihinin Gizemli Dünyası Büyü Sihir Fal Yıldızname-Kehanet-Nazar*, İpek Yayınları, İstanbul.
- ASLANTÜRK, Zeki , (1995), *Sosyal Bilimciler İçin Araştırma Metod ve Teknikleri*, Marmara Üniversitesi İlahiyat Fakültesi Vakfı Yayınları, İstanbul.
- ATEŞ, Ali Osman (2003), *Kur'an ve Hadislere Göre Cinler ve Büyü*, 3. Baskı, Beyan Yayınları, İstanbul.
- ATEŞMAN, Cüneyt-İnci, *Kutsal Kitap Cd*, Yeni Yaşam Yayınları, İstanbul, 2002.
- AYDIN, Mehmet, (2005) "Mistisizm", *Ansiklopedik Dinler Sözlüğü*, Din Bilimleri Yayınları, Konya.
- BAKILLANI, (1998), *Olağanüstü Olaylar ve Aralarındaki Farklar (Mucize, Keramet, Sihir)* Çev., Adil Bebek, Rağbet Yayınları, İstanbul.
- BEYDİLİ, Celal, (2004) *Türk Mitolojisi Ansiklopedik Sözlük*, Yurt Yayınları, Ankara.
- BLACK, Jeremy, Gren, (2003), *Mezopotamya Mitolojisi Sözlüğü*, Çev., Necdet Hasgül, Aram Yayıncılık, İstanbul.
- CROW, W.B., (2002) *Büyünün Cadılığın ve Okültizmin Tarihi*, Çev., Fulya Yavuz, Dharma Yayınları, İstanbul.
- ÇAKAR, Yusuf, (2005), *Gizli İlimler*, Yedirenk Yayınları, İstanbul.
- ÇELEBİ, İlyas, (1996), *İslam İnancında Gayb Problemi*, Marmara Üniversitesi İlahiyat Fakültesi Vakfı Yayınları, İstanbul.
- ÇELEBİ, İlyas, (2001), "Okült Eğilimlerin Dini İnançları Yozlaştıran Etkileri" İlahiyat Fakülteleri Kelam Anabilim Dalı Sempozyumu, Günümüz İnanç Problemleri 7-9 Eylül Erzurum.

- DİA (Diyanet Vakfı İslam Ansiklopedisi), (2000), “İlm-i Ahkam-ı Nücüm”, Cilt XXII, Türkiye Diyanet Vakfı İslam Ansiklopedisi, İstanbul.
- DİA (Diyanet Vakfı İslam Ansiklopedisi), (1992), “Büyü”, Cilt VI, Türkiye Diyanet Vakfı İslam Ansiklopedisi, İstanbul.
- DİA (Diyanet Vakfı İslam Ansiklopedisi), (1992), “Burç”, Cilt VI, Türkiye Diyanet Vakfı İslam Ansiklopedisi, İstanbul.
- DİA (Diyanet Vakfı İslam Ansiklopedisi), (1995), “Fal”, Cilt XII, Türkiye Diyanet Vakfı İslam Ansiklopedisi, İstanbul.
- DİA (Diyanet Vakfı İslam Ansiklopedisi), (1995), “Enva”, Cilt XI, Türkiye Diyanet Vakfı İslam Ansiklopedisi, İstanbul.
- DİA (Diyanet Vakfı İslam Ansiklopedisi), (1995), “İslamda Fal”, Cilt XII, Türkiye Diyanet Vakfı İslam Ansiklopedisi, İstanbul.
- DİA (Diyanet Vakfı İslam Ansiklopedisi), (1992), “İslam Literatüründe Burç”, Cilt VI, Türkiye Diyanet Vakfı İslam Ansiklopedisi, İstanbul.
- DİA (Diyanet Vakfı İslam Ansiklopedisi), (2001), “Kahin”, Cilt XXIV, Türkiye Diyanet Vakfı İslam Ansiklopedisi, İstanbul.
- D.İ.B. (Diyanet İşleri Başkanlığı), *Kur'an-ı Kerim Meali*, Diyanet Vakfı Yayınları, Ankara, 2004.
- DOĞAN, Mehmet, (1994), *Büyük Türkçe Sözlük*, 10. Baskı, Ülke Yayınları, İstanbul.
- EL-BUHARİ, Ebu Abdillah Muhammed İbn İsmail, (1998), *Sahih-i Buhari ve Tercemesi*, Çev., Mehmed Sofuoğlu, Ötüken Neşriyat, İstanbul.
- ER-RAZİ, Fahrüddin (1998) *Tefsir-i Kebir Mefatihü'l-Gayb*, Akçay Yayınları, Ankara.
- ERTAYLAN, İsmail Hikmet, (1951), *Falname*, İstanbul Üniversitesi Yayınları, İstanbul.
- ERZURUMLU, İbrahim Hakkı,(1974), *Marifetname*, Çev. Turgut Ulusoy, Bahar Yayınevi, İstanbul.

- ET-TABERİ, Ebu Cafer Muhammed b. Cerir, (1996) *Taberi Tefsiri*, Çev. Kerim AYTEKİN, Hasan Karakaya, Hisar Yayınevi, İstanbul.
- HANÇERLİOĞLU, Orhan, (1975), “Angurium Öğretisi”, *İnanç Sözlüğü Dinler Mezhepler-Tarikater- Efsaneler*, Remzi Kitapevi, İstanbul.
- HARMANCI, Abdulkadir, (1994), *Said Nursi'nin Risalelerinde Kelam-Felsefe Problemleri*, Ayışığı Kitapları, İstanbul.
- HİCAZİ, Muhammed Mahmut (1995), *Furkan Tefsiri*, Çev. Mehmet Keskin, İlim Yayınları, İstanbul.
- İBN HALDUN, Ebu Zeyd Veliyyuddin Abdurrahman, (1991), *Mukaddime*, Çev. Süleyman Uludağ, Cilt II. İstanbul.
- İBNÜ'L MANZUR, Ebu'l-Fazl Cemaleddin Muhammed b. Manzur, (1970), *Lisanu'l Arabi'l- Muhit*, Beyrut, Cilt 4.
- İBNÜ'L- ARABİ, Ebu Abdullah Muhyiddin Muhammed b. Ali, (1980), *Fütihat-ı Mekkiye*, İ.Ü. Edebiyat Fakültesi Yayınları, İstanbul.
- KARADAŞ, Cağfer, “Büyü ve Din”, *Usul İslam Araştırmaları Dergisi*, Yıl 1, Sayı 1, Ocak-Haziran 2004.
- KİRAZ, Metin, (1996), *Yaşayan Astroloji*, İnkılap Yayınları, İstanbul. MAHMUD, Kaşgarlı, (1986), *Divanü Lügat-it-Türk Tercemesi*, Çev. Besim Atalay, Türk Dil Kurumu Yayınları, Ankara.
- MANAF, Akif, (2002), *Yoga nedir, Ne Değildir*, İlim Yayın Tasarım, İstanbul.
- MEB (Milli Eğitim Bakanlığı), (1968), *Türk Ansiklopedisi*, Fal Maddesi, Milli Eğitim Yayınları, Ankara, Cilt XVI.
- MERCAN, Şeref, (2006), *Yeryüzünün Efendileri Dünya Tarihini Etkileyen Gizli Örgütler ve Tarikatler*, Nokta Kitap, Araştırma- İnceleme, İstanbul.
- NEVEVİ, Muhyiddin-i, (1990), *Riyazü's Salihin*, Çev. Hasan Hüsnü Erdem, D.İ.B. Yayınları, Ankara 12. Baskı, Cilt III.

- SABUNİ, Muhammed Ali, (1984), *Ahkam Tefsiri*, Çev. Mazhar Taşkesenlioğlu, Şamil Yayınları, İstanbul.
- SALT, Alparslan, Cem Çobancı, (2001), *Dharma Ansiklopedi*, Dharma Yayınları, İstanbul.
- SCOGNAMILLO, Glovanni, Arif, Arslan, (2002), *Doğu ve Batı Kaynaklarına Göre Büyü*, Karizma Yayınları, İstanbul.
- SEMERKANDİ, Ebu'l-Leys, (1993), *Tefsiru'l Kur'an*, Çev., Mehmet Karadeniz, Sezgin Neşriyat, İstanbul.
- SİFİL, Ebubekir, (2006), "Geleceği Görme Masalı: "Fal, Kehanet, Astroloji", *Semerkand Dergisi*, Yıl 8, Sayı 86, Mart.
- ŞENGÜLER, İsmail Hakkı, Alâeddin Şengüler, Yılmaz Taşcıoğlu, (1993), *İslami Bilgiler Ansiklopedisi*, Hikmet Neşriyat, İstanbul.
- TEKİN, Talat, (2004), *İrk Bitig Eski Uygurca Fal Kitabı*, Öncü Kitap, Ankara.
- TUNCAY, Yalkın, (1999), *Astroloji Mucizesi ve İslam*, Gaye Matbaacılık, Ankara.
- TUNCEL, Nurdan, (1994), *A'dan Z'ye Astroloji*, Kitsan Yayınları, İstanbul.
- OKÜLTİZM BİLİMSEL YAKLAŞIMLARLA (2007), "sipiritualiz",
[http:// www.okultizm.com./ genel/sipiritualizm-ruhculuk.html](http://www.okultizm.com/genel/sipiritualizm-ruhculuk.html). 20.04.2008
- ULLMANN, Manfred, (1994), *İslam Açısından Sihir ve İslam Kültür Tarihinde Maji*, Çev. Yusuf Özbek, İz Yayıncılık, İstanbul.
- VON HEİNZ, Annette, Frieder Kur, (2004), *Gizli Bilimler Ansiklopedisi*, Çev., Bülent Atatanır, Omega Yayınları, İstanbul.
- WERNER, Helmut, (2006), *Ezoterik Sözlük*, Çev., Bülent Atatanır, Murat Batmankaya, Derya Demirbaş, Uğur Önver, Omega Yayınları, İstanbul.
- YAZIR, Elmalı'lı M. Hamdi, *Hak Dini Kur'an Dili*, Zehraveyn Yayınevi, İstanbul.
- YEĞİN, Abdullah, Abdulkadir Badıllı, Hekimoğlu İsmail, İlham Çalım, (1999), *Osmanlıca-Türkçe Ansiklopedik Büyük Lügat*, Türdav Yayınları, İstanbul.

YILDIRIM, Celal, (1991), *İlmin Işığında Asrın Kur'an Tefsiri*, Anadolu Yayınları,
İstanbul.

EK

Anket Soruları

Bu anket, Uludağ Sarmalan bölgesinde Fal, Büyü, Astroloji gibi bir takım inançlarla ilgili tutum ve kanaatleri tespit etmek amacıyla düzenlenmiştir. Lütfen ankette yer alan cümleleri dikkatle okuyup, sizin düşünce ve görüşlerinize en uygun seçeneği işaretleyiniz.

Samimi katkılarınızdan dolayı teşekkür ederim.

Ahmet Köse

SA.Ü. Sosyal Bilimler Enstitüsü

Temel İslam Bilimleri Kelam Ana Bilim Dalı Öğrencisi

1. Cinsiyetiniz? ()-Erkek ()-Kadın

2. Yaşınız?

3. Medeni Durumunuz? ()-Bekâr ()-Evli ()- Dul ()-Boşanmış ()-Nişanlı

4.Eğitim Durumunuz?

()-Okuma yazma yok. ()-Okur-yazar ()-İlkokul ()-Ortaokul ()-Lise
()-Yüksek Okul

5. Mesleğiniz?

()-Ev Hanımı ()-Öğrenci ()-Çiftçi ()-Esnaf ()-İşçi ()-Memur
()-Serbest meslek

6. Aile reisinin mesleği?

()-Çiftçi ()-Esnaf ()-İşçi ()-Memur ()-Serbest meslek

7. Dini Eğitiminiz?

()-Dini Eğitimi yok. ()-Aile ve çevre ()-Özel çalışma ()-Kur'an Kursu
()-İHL ()-İlahiyat Fak.

8.Kendinizi dindarlık bakımından nasıl tanımlarsınız.

()-Çok Dindar ()-Biraz Dindar ()-Az Dindar ()-Dindar Değil

9.Şunlara inanır mısınız?

()-Allah'ın varlığına ve birliğine ()-Peygamberler ()-Kutsal kitaplar ()-Ahiret
()-Melekler ()-Kaza ve Kader ()-Hepsine

10.Vakit namazı kılma durumunuz?

()-Beş vakit kılarım. ()-Ara sıra kılıyorum. ()- Ramazanda kılarım.
()-Hiç Kılmıyorum.

11.Teravih namazı kılma durumunuz?

()-Hep kılıyorum. ()-Bazen kılıyorum. ()-Bazen kılmıyorum.
()- Hiç kılmıyorum

12.Ramazan ayında oruç tutar mısınız?

()-Devamlı tutarım. ()-Ara sıra tutum. ()-Hiç tutmam.

13.Kur'an okur musunuz?

()-Her gün okurum. ()-Mübarek günlerde okurum. ()-Ara sıra ()-Ramazanda
()-Ölülerimizin arkasından ()-Hiç

14.Hac vazifesini yerine getirdiniz mi?

()-Bir defa gittim. ()- İki defa gittim. ()-Üç ve daha fazlası ()-İlerde giderim.
()-Hiç gitmedim.

15. Fala inanır mısınız?

()-Evet ()-Hayır

16. Fal baktırıyorsanız türü?

()- Kahve Falı ()- Yıldızname Falı ()-El Falı ()- Bakla Falı
()- Diğer.....

17. Ne kadar sıklıkla falınıza baktırınız (Fal baktıranlara yönelik)

- Haftada bir - Ayda bir - Yılda bir - İmkân buldukça - Ara sıra
- İlk defa

18. Fal baktırmayı dini inançlarınızla bağdaştırır mısınız?

Evet Hayır Bağdaştırmam ama yaptırım

19. Büyüye inanır mısınız? -Evet -Hayır

20. Büyü, Fal gibi konuların dini hükmü nedir?

-Haram -Helal -Mübah -Bilmiyorum -Cevapsız

21. Bir kimsenin ne olacağı bu dünyaya gelirken alınına yazılır. Alın yazısını değiştirmeye imkân yoktur.

-Tamamıyla Katılıyorum. -Katılıyorum. -Katılmıyorum -Cevapsız

22. Hastalığınızda tedavi amacıyla herhangi bir hocaya başvurduğunuz mu?

-Evet -Hayır

23. Cevabınız evet ise hangi hastalığınız için?

- Sarılık - Sara - Siğil - Psikolojik Sıkıntılar
-Diğer...

24. Daha önce aynı durumda kaç kez hocaya başvurduğunuz?

25. Hastalık dışı başka bir amaç için hocaya başvurduğunuz mu?

-Fal baktırmak için -Büyü için -Fal ve Büyü için -Cevapsız

26. Büyüye niçin başvurursunuz.(Büyüye başvuranlar için)

- Kısmet açmak - Maddi kazanç için - Cin musallat olduğu için
- Nazardan korunmak - Sihir-Büyü iptali - Dil Bağlama

27. Yaptırdığımız büyüden kimlerin haberi var? (Büyüye başvuranlar için)

()- Hiç Kimsenin yok ()- Anne-Baba ()- Kardeşler ()- Eş ()- Çocuk
()- Akrabalar ()- Arkadaşlar

28. Büyü yapan kişiden nasıl haberdar oldunuz?

()- Tavsiye ()- Tesadüf ()- Daha önce yaptırdığım işten dolayı
()- Cevapsız

29. Yaşadığımız ortamda büyü ile meşgul olanlar olmuş mudur?

()- Evet ()- Hayır ()- Cevapsız

30. Büyü ile meşgul olanlar kimlerdi?

()- Anne-Baba ()- Kardeşler ()- Eş ()- Çocuk ()- Kayınvalide ()- Akrabalar
()-Arkadaşlar ()- Diğer

31. İlk başvurduğunuz yöntem büyü mü? Sorununuzu başka yollarla çözmeye çalıştınız mı?

()- İlk başvurduğum yöntem ()- Çaresiz kalınca başvurdum
()- Önce doktora git. ()- Cevapsız

32. Büyü yapan veya fal bakanın doğruluğuna karar vermenizdeki sebep nedir?

()- Söyledikleri ()-Çaresizlik ()- İlgi

33. Geleceğinizle ilgili söylenenlerin gerçekleşeceğine inanıyor musunuz?

()- Evet ()- Hayır ()- Cevapsız

34. Astroloji inanır mısınız? ()-Evet ()-Hayır

35. Burcunuzu biliyor musunuz?

()- Evet ()- Hayır ()- Cevapsız ()-.....

36. Gazetelerdeki günlük burcunuzu okur musunuz?

- Evet - Hayır - Cevapsız

37. Cevabınız evet ise buna göre hayatınızı yönlendirir misiniz?

- Evet - Hayır - Cevapsız

38. Sizin için uğurlu veya uğursuz şey var mıdır?

- Evet - Hayır - Cevapsız

ÖZGEÇMİŞ

Ahmet KÖSE, 10.02.1980 yılında Samsun İli, Çarşamba İlçesi, Aşağı Esenli Köyü'nde doğdu. İlkokulu Aşağı Esenli Köyü İlkokulunda, orta ve liseyi Çarşamba İmam Hatip Lisesinde tamamladı. 2000 yılında Uludağ Üniversitesi İlahiyat Fakültesi İlköğretim Din Kültürü ve Ahlak Bilgisi Öğretmenliğini kazandı. 2001 yılında Diyanet İşleri Başkanlığında İmam-Hatip olarak göreve başladı. 2004 yılında İlahiyat Fakültesinden mezun oldu. 2005 yılında Sakarya Üniversitesi Sosyal Bilimler Enstitüsü'nde Temel İslam Bilimleri Anabilim Dalında yüksek lisansa başladı. Ders dönemini başarıyla tamladıktan sonra bu tez ile yüksek lisansını tamamladı.

Halen Bursa İli, Osmangazi İlçesi, Osmangazi Müftülüğüne bağlı Uludağ Sarıalan Camii'nde görev yapmakta olan Ahmet KÖSE, evli ve bir erkek çocuğu babasıdır.