

**T.C.  
SAKARYA ÜNİVERSİTESİ  
SOSYAL BİLİMLER ENSTİTÜSÜ**

**SAKARYA İLİ GEYVE İLÇESİ  
OSMANLI DÖNEMİ MEZAR TAŞLARI**

**YÜKSEK LİSANS TEZİ**

**Sena YAVUZ**

**Enstitü Anabilim Dalı: Sanat Tarihi**

**Tez Danışman: Doç. Dr. Candan NEMLİOĞLU**

**ŞUBAT-2013**

T.C.  
SAKARYA ÜNİVERSİTESİ  
SOSYAL BİLİMLER ENSTİTÜSÜ



SAKARYA İLİ GEYVE İLÇESİ  
OSMANLI DÖNEMİ MEZAR TAŞLARI

YÜKSEK LİSANS TEZİ

Sena YAVUZ

Enstitü Anabilim Dalı : Sanat Tarihi  
Enstitü Bilim Dalı : Sanat Tarihi

Bu tez 14/02/2013 tarihinde aşağıdaki jüri tarafından Oybirliği ile kabul edilmiştir.

JÜRİ ÜYESİ	KANAATI	İMZA
Doç.Dr. Candan Nurluoğlu	Olumlu	
Prof. Dr. Hamza Gündoğdu	Olumlu	
Doç. Dr. Nezihet Ertuğ	Olumlu	

## **BEYAN**

Bu tezin yazılmasında bilimsel ahlak kurallarına uyulduğunu, başkalarının eserlerinden yararlanılması durumunda bilimsel normlara uygun olarak atıfta bulunulduğunu, kullanılan verilerde herhangi bir tahrifat yapılmadığını, tezin herhangi bir kısmının bu üniversite veya başka bir üniversitedeki başka bir tez çalışması olarak sunulmadığını beyan ederim.

**Sena YAVUZ**

**14/02/2013**

## ÖNSÖZ

“Sakarya İli Geyve İlçesi Osmanlı dönemi mezar taşları” konusu, günümüzde kayıp olan Kültür varlıkları içerisinde değerlendirilerek incelenmiştir. Tarihi eserler, bir toplumun bütünüyle tapusu ve karakteridir. Mezar taşları, bu karakter özelliklerine sahip eserlerin en önemlilerindedir. Sahip olduğu özelliklerin başında, kişi ile ilgili en doğru bilgilerin taşa kaydedilerek sağlam birer kaynak oluşturması gelir. Osmanlı mezarlıkları, kitabeleri ve yapısal özellikleriyle sanat ve estetiğin konusu olmuşlardır. Taş işçiliği, yazı sanatı ayrıca kitabelerinde yer alan dini, edebi ve tarihi bilgilerle birer arşiv belgesi olması dışında her biri birer sanat eseri olan süsleme kompozisyonları, mezar taşlarını önemli kılan diğer özelliklerdir. Başka örneği bulunmayan bu değerlerimiz, kentlerin gelişim sürecinde en çok zarar verilen eserlerin başında gelir. Önemli kültür varlıklarımız olan mezar taşları, son zamanlarda hızla kaybolmaktadır. Türk kültürünün ayakta kalabilmesine katkı sağlayacak bilgilerin yer aldığı mezar taşları, bilimsel açıdan yapılacak çalışmalarla gelecek kuşaklara da aktarılabilir. Tez çalışmamızda, Geyve ilçesinde yer alan Osmanlı dönemi mezar taşları, taşıdıkları özellikleriyle detaylı bir şekilde incelenmiştir. İncelemelerimiz, esnasında Bizans dönemine ait buluntularla da karşılaşmıştır. Bu eserler ile Geyve ilçesinin köklü bir geçmişe sahip olduğu bir kez daha belirlenmiştir. Bu çalışmanın hazırlanmasında yardımlarını esirgemeyen ve çalışmamı sahiplenerek titizlikle takip eden danışman hocam Doç. Dr. Candan NEMLİOĞLU ’na değerli katkıları ve emekleri için teşekkürlerimi sunmayı bir borç bilirim. Ayrıca, bu günlere ulaşmamda emeklerini hiçbir zaman ödeyemeyeceğim aileme de şükranlarımı sunarım. Yetişmem de katkıları olan tüm hocalarıma ve manevi desteklerini esirgemeyen dostlarıma da minnettar olduğumu ifade etmek isterim.

**Sena YAVUZ**

**14/02/2013**

## İÇİNDEKİLER

<b>KISALTMALAR</b> .....	<b>iv</b>
<b>TABLO LİSTESİ</b> .....	<b>v</b>
<b>FOTOĞRAF LİSTESİ</b> .....	<b>x</b>
<b>ÇİZİM LİSTESİ</b> .....	<b>xv</b>
<b>ŞEKİL LİSTESİ</b> .....	<b>xx</b>
<b>ÖZET</b> .....	<b>xxii</b>
<b>SUMMARY</b> .....	<b>xxiii</b>
<b>GİRİŞ</b> .....	<b>1</b>
<b>BÖLÜM 1: SAKARYA İLİ GEYVE İLÇESİNDE YER ALAN OSMANLI DÖNEMİ MEZAR TAŞLARI</b> .....	<b>20</b>
1.1. Kabir Şekillerine Göre Mezar Tipleri .....	20
1.1.1. Şahideli Toprak Mezarlar .....	20
1.1.2. Çerçeveli Toprak Mezarlar .....	20
1.2. Toplumsal Konum İçerisinde Mezar ve Mezar taşı Tipleri.....	20
1.2.1. Erkek Mezar Taşları .....	20
1.2.2. Kadın Mezar Taşları .....	22
1.2.3. Çocuk Mezar Taşları .....	23
1.3. Biçimsel Özelliklerine göre Şahideli Mezar Taşı Tipleri.....	24
1.3.1. Dikdörtgen Prizma Gövdeli Şahideli Mezar Taşları .....	24
1.3.2. Silindirik Gövdeli Şahideli Mezar Taşları .....	24
1.3.3. Kare Prizma Gövdeli Mezar Taşları.....	25
1.4. Başlık Özelliklerine göre Mezar Taşı Tipleri .....	25
1.4.1. Erkek Mezar Taşı Başlık Tipleri .....	25
1.4.2. Kadın Ve Çocuk Mezar Taşı Başlık Tipleri .....	26
1.5. Malzeme Teknik Yazı Süsleme ve Kompozisyon özelliklerine göre mezar taşları	26
1.6. Ayak Taşı Tipleri .....	29
<b>BÖLÜM 2: KATALOG</b> .....	<b>30</b>

<b>BÖLÜM 3: KARŞILAŞTIRMA VE DEĞERLENDİRME.....</b>	<b>324</b>
3.1. Geyve İlçesinde yer alan Mezar Taşlarının Özellikleri.....	324
3.1.1. Biçimsel Özellikleri.....	324
3.1.2. Malzeme ve Teknik Özellikleri .....	330
3.1.3. Yazı Çeşitleri ve Özellikleri.....	330
3.1.4. Başlıklar .....	333
3.1.4.1. Erkek Mezar Taşı Başlıkları .....	334
3.1.4.1.1. Kavuk Başlıklar .....	334
3.1.4.1.2. Sarıklar .....	336
3.1.4.1.3. Fes Başlıklar .....	336
3.1.4.1.4. Diğer Biçimlerde Sonlanan Başlıklar .....	337
3.1.4.1.5. Başlık Kısmı Kırık Diğer Örnekler .....	337
3.1.4.2. Kadın Mezar Taşı Başlıkları.....	337
3.1.4.2.1. Kadın Fesi .....	337
3.1.4.2.2. Diğer Kadın Başlıkları .....	338
3.1.4.3. Kimliği Tespit Edilememiş Örnekler .....	338
3.2. Süsleme Motif ve Şekil Özellikleri.....	339
3.2.1. Bitkisel Kompozisyonlar .....	339
3.2.1.1. Gül.....	340
3.2.1.2. Lale.....	341
3.2.1.3. Stilize çiçekler.....	342
3.2.1.4. Hurma Ağacı.....	343
3.2.1.5. Kıvrım Dallar .....	343
3.2.1.6. Akant Yaprakları.....	344
3.2.2. Palmet ve Rumilerin Yer Aldığı Kompozisyonlar .....	346
3.2.3. Nesneli Kompozisyonlar .....	347
3.2.3.1. Vazo ve Kurdele .....	347
3.2.4. Geometrik Kompozisyonlar .....	348
3.2.4.1. Işımsal Çubuklar .....	348
3.2.4.2. Güneş Motifi.....	349
3.3. Kompozisyon Özellikleri.....	350
3.4. Osmanlı Devletinde İstanbul'da Yer Alan Mezar Taşları.....	353

3.5. Taşra Bölgesinde Yer Alan Osmanlı Mezar Taşları .....	355
<b>SONUÇ VE ÖNERİLER.....</b>	<b>356</b>
<b>KAYNAKÇA.....</b>	<b>359</b>
<b>EKLER.....</b>	<b>365</b>
<b>SÖZLÜK .....</b>	<b>376</b>
<b>ÖZGEÇMİŞ .....</b>	<b>381</b>

## KISALTMALAR

<b>A</b>	: Ayak Taşı
<b>B</b>	: Bař Taşı
<b>Ç</b>	: Çocuk Mezar Taşı
<b>E</b>	: Erkek Mezar Taşı
<b>K</b>	: Kadın Mezar Taşı
<b>S</b>	: Sayı
<b>s.</b>	: Sayfa
<b>No</b>	: Numara
<b>m.</b>	: Metre
<b>cm</b>	: Santimetre
<b>a.g.e</b>	: Adı Geçen Eser
<b>a.g.m</b>	: Adı Geçen Makale
<b>H</b>	: Hicri
<b>M</b>	: Miladi
<b>y.y.</b>	: Yüzyıl
<b>Foto</b>	: Fotoğraf
<b>Çev.</b>	: Çeviri
<b>C.</b>	: Cilt
<b>YKY</b>	: Yapı Kredi Yayınları
<b>Env.</b>	: Envanter
<b>TTK</b>	: Türk Tarih Kurumu
<b>Ünv.</b>	: Üniversite
<b>Bkz.</b>	: Bakınız



## TABLO LİSTESİ

<b>Tablo 1:</b> Katalog No 1 Elvan Bey İmaretı Hazıresi, Fatma Müncıye ait mezar taşı ...	32
<b>Tablo 2:</b> Katalog No 2 Elvan Bey İmaretı Hazıresi Ali Efendi'ye ait mezar taşı .....	36
<b>Tablo 3:</b> Katalog No 3 Elvan Bey İmaretı Hazıresi Hacı Ali Efendi'ye ait mezar taşı	38
<b>Tablo 4:</b> Katalog No 4 Elvan Bey İmaretı Hazıresi Saliha Hatun'a ait mezar taşı .....	41
<b>Tablo 5:</b> Katalog No 5 Elvan Bey İmaretı Hazıresi Seyyid Hafız Ahmed'e ait mezar taşı .....	43
<b>Tablo 6:</b> Katalog No 6 Elvan Bey İmaretı Hazıresi Sinan Bey'e ait mezar taşı .....	46
<b>Tablo 7:</b> Katalog No 7 Elvan Bey İmaretı Hazıresi Elvan Bey'e ait mezar taşı .....	49
<b>Tablo 8:</b> Katalog No 8 Elvan Bey İmaretı Hazıresi Şeyh Şeraffeddin'e ait mezar taşı	51
<b>Tablo 9:</b> Katalog No9 Elvan Bey İmaretı Hazıresi Sinan Bey'in Kızına ait mezar taşı .....	53
<b>Tablo10:</b> Katalog No 10 Elvan Bey İmaretı Hazıresi Mehmet Şafi'ye ait mezar taşı.	56
<b>Tablo11:</b> Katalog No 11 Elvan Bey İmaretı Hazıresi Seyyid Hafız İbrahim'e ait mezar taşı.....	59
<b>Tablo12:</b> Katalog No 12 Elvan Bey İmaretı Hazıresi Muhammed Efendi'ye ait mezar taşı.....	61
<b>Tablo13:</b> Katalog No 13 Elvan Bey İmaretı Hazıresi Kimliđi belirlenememiş mezar taşı .....	63
<b>Tablo14:</b> Katalog No 14 Elvan Bey İmaretı Hazıresi Ahmed Efendi'ye ait mezar taşı .....	65
<b>Tablo15:</b> Katalog No 15 Elvan Bey İmaretı Hazıresi D.Abdülbari bin Abdülhalim ait mezar taşı.....	67
<b>Tablo16:</b> Katalog No 16 Elvan Bey İmaretı Hazıresi Geyve Kaymakamı'nın ođluna ait mezar taşı .....	69
<b>Tablo17:</b> Katalog No 17 Elvan Bey İmaretı Hazıresi Şeyh Şeraffeddin'e ait mezar taşı .....	72
<b>Tablo18:</b> Katalog No 18 Elvan Bey İmaretı Hazıresi Mehmed Efendi'ye ait mezar taşı .....	74
<b>Tablo19:</b> Katalog No 19 Elvan Bey İmaretı Hazıresi Ö. Abdürrefi Eşı Reşad'a ait mezar taşı.....	76

<b>Tablo20:</b> Katalog No 20 Elvan Bey İmareti Haziresi Kimliği belirlenememiş mezar taşı .....	78
<b>Tablo21:</b> Katalog No 21 Elvan Bey İmareti Haziresi Kimliği belirlenememiş mezar taşı .....	80
<b>Tablo22:</b> Katalog No 22 Geyve Merkez Mezarlığı Mehmed Efendi'ye ait mezar taşı	83
<b>Tablo23:</b> Katalog No 23 Geyve Merkez Mezarlığı Mustafa Efendi'ye ait mezar taşı	86
<b>Tablo24:</b> Katalog No 24 Geyve Merkez Mezarlığı Kimliği Belirlenememiş mezar taşı .....	89
<b>Tablo25:</b> Katalog No 25 Geyve Merkez Mezarlığı Kimliği Belirlenememiş mezar taşı .....	92
<b>Tablo26:</b> Katalog No 26 Safi Bey Köyü Cami Haziresi Seyyid Molla Osman'a ait mezar taşı.....	98
<b>Tablo27:</b> Katalog No 27 Safi Bey Köyü Cami Haziresi İbrahim Efendi'ye ait mezar taşı.....	102
<b>Tablo28:</b> Katalog No 28 Alifuatpaşa Mezarlığı Mehmed Ali Ağa'ya ait mezar taşı .	105
<b>Tablo29:</b> Katalog No 29 Sarıgazi Köyü Türbe Haziresi Kimliği belirlenememiş mezar taşı.....	108
<b>Tablo30:</b> Katalog No 30 Sarıgazi Köyü Türbe Haziresi Nurullah İbrahim'e ait mezar taşı.....	111
<b>Tablo31:</b> Katalog No 31 Sarıgazi Köyü Türbe Haziresi Mümine'ye ait mezar taşı ...	114
<b>Tablo32:</b> Katalog No 32 Köprü Başı Köy Mezarlığı Mustafa Ağanın Mahdumuna ait mezar taşı .....	118
<b>Tablo 33:</b> Katalog No 33 Köprü Başı Köy Mezarlığı Mahmud Efendi'ye ait mezar taşı .....	120
<b>Tablo 34:</b> Katalog No 34 Köprü Başı Köy Mezarlığı Osman oğlu Ali Efendi'ye ait mezar taşı.....	123
<b>Tablo 35:</b> Katalog No 35 Halidiye Köyü Mezarlığı kimliği belirlenememiş mezar taşı .....	126
<b>Tablo 36:</b> Katalog No 36 Halidiye Köyü Mezarlığı Hacı Ahmed oğlu Mustafa'ya ait mezar taşı.....	128
<b>Tablo 37:</b> Katalog No 37 Halidiye Köyü Mezarlığı Feriye Hanım'a ait mezar taşı.....	132
<b>Tablo 38:</b> Katalog No 38 Boğazköy Cami Haziresi Aziz Bey'e ait mezar taşı .....	134

<b>Tablo 39:</b> Katalog No 39 Boğazköy Cami Haziresi Şahin Bey'e ait mezar taşı.....	138
<b>Tablo 40:</b> Katalog No 40 Büyüksaraçlı Köyü Mezarlığı Nefise Hanım'a ait mezar taşı .....	141
<b>Tablo 41:</b> Katalog No 41 Büyüksaraçlı Köyü Mezarlığı Halil İbrahim'e ait mezar taşı .....	144
<b>Tablo 42:</b> Katalog No 42 Büyüksaraçlı Köyü Mezarlığı Hasan Ağa'ya ait mezar taşı	147
<b>Tablo 43:</b> Katalog No 43 Büyüksaraçlı Köyü Mezarlığı Molla D. bin Hüseyin'e ait mezar taşı.....	149
<b>Tablo 44:</b> Katalog No 44 Büyüksaraçlı Köyü Mezarlığı Hacı Ali Efendi'ye ait mezar taşı.....	152
<b>Tablo 45:</b> Katalog No 45 Büyüksaraçlı Köyü Mezarlığı Kimliği belirlenememiş mezar taşı.....	155
<b>Tablo 46:</b> Katalog No 46 Büyüksaraçlı Köyü Mezarlığı Ayşe Hanım'a ait mezar taşı .....	157
<b>Tablo 47:</b> Katalog No 47 Büyüksaraçlı Köyü Mezarlığı Kimliği belirlenememiş mezar taşı.....	160
<b>Tablo 48:</b> Katalog No 48 Umur Bey köyü cami haziresi Hasan Bin(?) ait mezar taşı.	162
<b>Tablo 49:</b> Katalog No 49 Umur Bey Köyü cami haziresi Mehmed Binti? Hasan Bin'e ait mezar taşı.....	169
<b>Tablo 50:</b> Katalog No 50 Umur Bey Köyü cami haziresi Hasan bin(?)– Reyhan(?) ait mezar taşı.....	175
<b>Tablo 51:</b> Katalog No 51 Umur Bey Köyü cami haziresi kimliği belirlenememiş mezar taşı.....	181
<b>Tablo 52:</b> Katalog No 52 Umur Bey Köyü cami haziresi Müftü Alim'e ait mezar taşı .....	185
<b>Tablo 53:</b> Katalog No 53 Umur Bey Köyü cami haziresi Behiye Binti Ramazan'a ait mezar taşı.....	192
<b>Tablo 54:</b> Katalog No 54 Umur Bey Köyü cami haziresi Davut oğlu Mahmud'a ait mezar taşı.....	198
<b>Tablo 55:</b> Katalog No 55 Umur Bey Köyü cami haziresi Mahmud Bey'e ait mezar taşı .....	201
<b>Tablo 56:</b> Katalog No 56 Umur Bey Köyü cami haziresi Hacı Mehmed Bey'e ait	

mezar taşı.....	203
<b>Tablo 57:</b> Katalog No 57 Umur Bey köyü mezarlığı Benlizade Hacı Osman Ağa'ya ait mezar taşı.....	205
<b>Tablo 58:</b> Katalog No 58 Umur Bey köyü cami haziresi Hacı Ali Efendi'ye ait mezar taşı.....	207
<b>Tablo 59:</b> Katalog No 59 Umur Bey köyü mezarlığı Molla Ali'ye ait mezar taşı .....	211
<b>Tablo 60:</b> Katalog No 60 Umur Bey köyü mezarlığı Mehmed Efendi'ye ait mezar taşı .....	214
<b>Tablo 61:</b> Katalog No 61 Umur Bey köyü mezarlığı Şaban Efendi'ye ait mezar taşı..	217
<b>Tablo 62:</b> Katalog No 62 Umur Bey köyü mezarlığı Şaban Efendi'ye ait mezar taşı..	221
<b>Tablo 63:</b> Katalog No 63 Umur Bey köyü mezarlığı Kadı Mustafa Efendi'ye ait mezar taşı.....	225
<b>Tablo 64:</b> Katalog No 64 Umur Bey köyü mezarlığı Kimliği belirlenememiş ait mezar taşı.....	228
<b>Tablo 65:</b> Katalog No 65 Umur Bey köyü mezarlığı Mumcuzade Hacı İmamoğlu'na ait mezar taşı .....	230
<b>Tablo 66:</b> Katalog No 66 Umur Bey köyü mezarlığı Hafız Yunus'a ait mezar taşı.....	234
<b>Tablo 67:</b> Katalog No 67 Umur Bey köyü mezarlığı Ahmed'e ait mezar taşı.....	238
<b>Tablo 68:</b> Katalog No 68 Umur Bey köyü mezarlığı Ayşe Hatun'a ait mezar taşı.....	240
<b>Tablo 69:</b> Katalog No 69 Umur Bey köyü mezarlığı Ayşe Dudu'ya ait mezar taşı.....	245
<b>Tablo 70:</b> Katalog No 70 Umur Bey köyü mezarlığı Ematullah Dudu'ya ait mezar taşı .....	250
<b>Tablo 71:</b> Katalog No 71 Umur Bey köyü mezarlığı Mehmed Sadık Ağa'ya ait mezar taşı.....	254
<b>Tablo 72:</b> Katalog No 72 Umur Bey köyü mezarlığı Hacı Bekir Ağa'ya ait mezar taşı .....	258
<b>Tablo 73:</b> Katalog No 73 Umur Bey köyü mezarlığı Mağfure (?)ait mezar taşı.....	262
<b>Tablo 74:</b> Katalog No 74 Umur Bey köyü mezarlığı Hafız Abdülkerim'e ait mezar taşı .....	266
<b>Tablo 75:</b> Katalog No 75 Umur Bey köyü mezarlığı Molla Zeyneb'e ait mezar taşı...270	
<b>Tablo 76:</b> Katalog No 76 Umur Bey köyü mezarlığı Mustafa Efendi'ye ait mezar taşı .....	274

<b>Tablo 77:</b> Katalog No 77 Umur Bey köyü mezarlığı Mustafa Efendi'ye ait mezar taşı .....	278
<b>Tablo 78:</b> Katalog No 78 Umur Bey köyü mezarlığı Eyub Efendi'ye ait mezar taşı ...	281
<b>Tablo 79:</b> Katalog No 79 Umur Bey köyü mezarlığı Hacı Mustafa Efendi'ye ait mezar taşı.....	284
<b>Tablo 80:</b> Katalog No 80 Umur Bey köyü mezarlığı Ömer Oğlu Mustafa Şeyh'e ait mezar taşı.....	288
<b>Tablo 81:</b> Katalog No 81 Umur Bey köyü mezarlığı Sadık Beyoğlu Mehmet Molla'ya ait mezar taşı.....	292
<b>Tablo 82:</b> Katalog No 82 Umur Bey köyü mezarlığı Hatice Hatun'a ait mezar taşı....	295
<b>Tablo 83:</b> Katalog No 83 Umur Bey köyü mezarlığı Fatma Molla'ya ait mezar taşı...299	
<b>Tablo 84:</b> Katalog No 84 Umur Bey köyü mezarlığı Partoğlu Kerimesi Ayşe Hatun'a ait mezar taşı.....	303
<b>Tablo 85:</b> Katalog No 85 Umur Bey köyü mezarlığı Molla Ahmed'e ait mezar taşı..	305
<b>Tablo 86:</b> Katalog No 85 Umur Bey köyü mezarlığı Ayvazoğlu Hacı Mustafa Ağa'ya ait mezar taşı.....	309
<b>Tablo 87:</b> Katalog No 87 Umur Bey köyü mezarlığı Abdullah Ağa'ya ait mezar taşı	313
<b>Tablo 88:</b> Katalog No 88 Umur Bey köyü mezarlığı Sabire Hanım'a ait mezar taşı ..	317
<b>Tablo 89:</b> Katalog No 89 Umur Bey köyü mezarlığı Kimliği belirlenememiş ait mezar taşı.....	321
<b>Tablo90:</b> Katalog No 90 Umur Bey köyü mezarlığı Hacı Osman Ağanın Eşi Zeynep'e ait mezar taşı.....	323

## FOTOĞRAF LİSTESİ

<b>Fotoğraf 1</b> : Elvan Bey imareti haziresi baş taşı.....	35
<b>Fotoğraf 2</b> : Elvan Bey imareti haziresi baş taşı.....	37
<b>Fotoğraf 3</b> : Elvan Bey imareti haziresi baş taşı .....	40
<b>Fotoğraf 4</b> : Elvan Bey imareti haziresi baş taşı.....	42
<b>Fotoğraf 5</b> : Elvan Bey imareti haziresi baş taşı.....	44
<b>Fotoğraf 6</b> : Elvan Bey imareti haziresi ayak taşı .....	45
<b>Fotoğraf 7</b> : Elvan Bey imareti haziresi baş taşı ön görünüş .....	47
<b>Fotoğraf 8</b> : Elvan Bey imareti haziresi baş taşı arka görünüşü.....	48
<b>Fotoğraf 9</b> : Elvan Bey imareti haziresi baş taşı ön görünüş .....	50
<b>Fotoğraf 10:</b> Elvan Bey imareti haziresi baş taşı .....	52
<b>Fotoğraf 11:</b> Elvan Bey imareti haziresi baş taşı ön görünüş .....	54
<b>Fotoğraf 12</b> Elvan Bey imareti haziresi baş taşı arka görünüş .....	55
<b>Fotoğraf 13:</b> Elvan Bey imareti haziresi baş taşı ön görünüş .....	57
<b>Fotoğraf 14:</b> Elvan Bey imareti haziresi baş taşı arka görünüş.....	58
<b>Fotoğraf 15:</b> Elvan Bey imareti haziresi baş taşı.....	60
<b>Fotoğraf 16:</b> Elvan Bey imareti haziresi baş taşı.....	62
<b>Fotoğraf 17:</b> Elvan Bey imareti haziresi baş taşı.....	64
<b>Fotoğraf 18:</b> Elvan Bey imareti haziresi baş taşı.....	66
<b>Fotoğraf 19:</b> Elvan Bey imareti haziresi baş taşı.....	68
<b>Fotoğraf 20:</b> Elvan Bey imareti haziresi baş taşı.....	71
<b>Fotoğraf 21:</b> Elvan Bey imareti haziresi baş taşı.....	73
<b>Fotoğraf 22:</b> Elvan Bey imareti haziresi baş taşı.....	75
<b>Fotoğraf 23:</b> Elvan Bey imareti haziresi baş taşı.....	77
<b>Fotoğraf 24:</b> Elvan Bey imareti haziresi baş taşı.....	79
<b>Fotoğraf 25:</b> Elvan Bey imareti haziresi baş taşı.....	81
<b>Fotoğraf 26:</b> Geyve merkez mezarlığı baş taşı.....	85
<b>Fotoğraf 27:</b> Geyve merkez mezarlığı ayak taşı.....	84
<b>Fotoğraf 28:</b> Geyve merkez mezarlığı baş taşı.....	88
<b>Fotoğraf 29:</b> Geyve merkez mezarlığı baş taşı.....	91
<b>Fotoğraf 30:</b> Geyve merkez mezarlığı baş taşı.....	94

<b>Fotoğraf 31</b>	Geyve merkez mezarlığı baş taşı.....	95
<b>Fotoğraf 32:</b>	Geyve merkez mezarlığı baş taşı.....	96
<b>Fotoğraf 33:</b>	Safibey Köyü camii haziresi baş taşı.....	100
<b>Fotoğraf 34:</b>	Safibey Köyü camii haziresi başlık .....	101
<b>Fotoğraf 35:</b>	Safibey Köyü camii haziresi başlık .....	101
<b>Fotoğraf 36:</b>	Ilıca köy mezarlığı baş taşı .....	103
<b>Fotoğraf 37:</b>	Ilıca köy mezarlığı ayak taşı .....	104
<b>Fotoğraf 38:</b>	Alifuatpaşa mezarlığı baş taşı .....	107
<b>Fotoğraf 39:</b>	Sarıgazi Köyü türbe haziresi baş taşı.....	110
<b>Fotoğraf 40:</b>	Sarıgazi Köyü türbe haziresi baş taşı.....	113
<b>Fotoğraf 41:</b>	Sarıgazi Köyü türbe haziresi baş taşı ön yüz .....	116
<b>Fotoğraf 42:</b>	Sarıgazi Köyü türbe haziresi baş taşı arka yüz .....	117
<b>Fotoğraf 43:</b>	Köprü Başı köyü mezarlığı baş taşı.....	119
<b>Fotoğraf 44:</b>	Köprü Başı köyü mezarlığı baş taşı.....	122
<b>Fotoğraf 45:</b>	Köprü Başı köyü mezarlığı baş taşı.....	125
<b>Fotoğraf 46:</b>	Halidiye köyü mezarlığı baş taşı .....	127
<b>Fotoğraf 47:</b>	Halidiye köyü mezarlığı baş taşı .....	129
<b>Fotoğraf 48:</b>	Halidiye köyü mezarlığı ayak taşı .....	130
<b>Fotoğraf 49:</b>	Halidiye köyü mezarlığı genel görünüş .....	131
<b>Fotoğraf 50:</b>	Halidiye köyü mezarlığı baş taşı .....	133
<b>Fotoğraf 51:</b>	Boğazköy Camii haziresi baş taşı.....	136
<b>Fotoğraf 52:</b>	Boğazköy Camii haziresi ayak taşı .....	137
<b>Fotoğraf 53:</b>	Boğazköy Camii haziresi baş taşı.....	140
<b>Fotoğraf 54:</b>	Büyüksaraçlı köyü mezarlığı baş taşı .....	143
<b>Fotoğraf 55:</b>	Büyüksaraçlı köyü mezarlığı baş taşı .....	146
<b>Fotoğraf 56:</b>	Büyüksaraçlı köyü mezarlığı baş taşı.....	148
<b>Fotoğraf 57:</b>	Büyüksaraçlı köyü mezarlığı baş taşı .....	151
<b>Fotoğraf 58:</b>	Büyüksaraçlı köyü mezarlığı baş taşı .....	154
<b>Fotoğraf 59:</b>	Büyüksaraçlı köyü mezarlığı ayak taşı.....	156
<b>Fotoğraf 60:</b>	Büyüksaraçlı köyü mezarlığı baş taşı .....	159
<b>Fotoğraf 61:</b>	Büyüksaraçlı köyü mezarlığı baş taşı .....	161
<b>Fotoğraf 62:</b>	Umur bey Köyü Merkez Camii baş taşı .....	165

<b>Fotoğraf 63:</b> Umur bey Köyü Merkez Camii ayak taş	166
<b>Fotoğraf 64:</b> Umur bey Köyü Merkez Camii baş taşı/a	167
<b>Fotoğraf 65:</b> Umur bey Köyü Merkez Camii baş taşı/b	167
<b>Fotoğraf 66:</b> Umur bey Köyü Merkez Camii baş taşı/c	168
<b>Fotoğraf 67:</b> Umur bey Köyü Merkez Camii baş taşı/d	168
<b>Fotoğraf 68:</b> Umur bey Köyü Merkez Camii baş taşı	171
<b>Fotoğraf 69:</b> Umur bey Köyü Merkez Camii ayak taşı	172
<b>Fotoğraf 70:</b> Umur bey Köyü Merkez Camii baş taşı/a	173
<b>Fotoğraf 71:</b> Umur bey Köyü Merkez Camii baş taşı/b	173
<b>Fotoğraf 72:</b> Umur bey Köyü Merkez Camii baş taşı/c	174
<b>Fotoğraf 73:</b> Umur bey Köyü Merkez Camii baş taşı/d	174
<b>Fotoğraf 74:</b> Umur bey Köyü Merkez Camii baş taşı	177
<b>Fotoğraf 75:</b> Umur bey Köyü Merkez Camii ayak taşı	178
<b>Fotoğraf 76:</b> Umur bey Köyü Merkez Camii baş taşı/a	179
<b>Fotoğraf 77:</b> Umur bey Köyü Merkez Camii baş taşı/b	179
<b>Fotoğraf 78:</b> Umur bey Köyü Merkez Camii baş taşı/c	180
<b>Fotoğraf 79:</b> Umur bey Köyü Merkez Camii baş taşı/d	180
<b>Fotoğraf 80:</b> Umur bey Köyü Merkez Camii baş taşı	183
<b>Fotoğraf 81:</b> Umur bey Köyü Merkez Camii ayak taşı	184
<b>Fotoğraf 82:</b> Umur bey Köyü Merkez Camii baş taşı	189
<b>Fotoğraf 83:</b> Umur bey Köyü Merkez Camii ayak taşı	189
<b>Fotoğraf 84:</b> Umur bey Köyü Merkez Camii baş taşı/a	190
<b>Fotoğraf 85:</b> Umur bey Köyü Merkez Camii baş taşı/b	190
<b>Fotoğraf 86:</b> Umur bey Köyü Merkez Camii baş taşı/c	191
<b>Fotoğraf 87:</b> Umur bey Köyü Merkez Camii baş taşı/d	191
<b>Fotoğraf 88:</b> Umur bey Köyü Merkez Camii genel görünüş	194
<b>Fotoğraf 89:</b> Umur bey Köyü Merkez Camii baş taşı	195
<b>Fotoğraf 90:</b> Umur bey Köyü Merkez Camii baş taşı arka yüzü	196
<b>Fotoğraf 91:</b> Umur bey Köyü Merkez Camii ayak taşı	197
<b>Fotoğraf 92:</b> Umur bey Köyü Merkez Camii baş taşı	199
<b>Fotoğraf 93:</b> Umur bey Köyü Merkez Camii ayak taşı	200
<b>Fotoğraf 94:</b> Umur bey Köyü Merkez Camii baş taşı	202



<b>Fotoğraf 95:</b> Umur bey Köyü Merkez Camii baş taşı .....	204
<b>Fotoğraf 96:</b> Umur Bey köyü mezarlık 1.kısım baş taşı.....	206
<b>Fotoğraf 97:</b> Umur Bey köyü mezarlık 1.kısım baş taşı.....	209
<b>Fotoğraf 98:</b> Umur Bey köyü mezarlık 1.kısım baş taşı.....	210
<b>Fotoğraf 99:</b> Umur Bey köyü mezarlık 1.kısım baş taşı.....	212
<b>Fotoğraf 100:</b> Umur Bey köyü mezarlık 1.kısım ayak taşı.....	213
<b>Fotoğraf 101:</b> Umur Bey köyü mezarlık 1.kısım baş taşı.....	215
<b>Fotoğraf 102:</b> Umur Bey köyü mezarlık 1.kısım ayak taşı.....	216
<b>Fotoğraf 103:</b> Umur Bey köyü mezarlık 1.kısım baş taşı.....	219
<b>Fotoğraf 104:</b> Umur Bey köyü mezarlık 1.kısım ayak taşı.....	220
<b>Fotoğraf 105:</b> Umur Bey köyü mezarlık 1.kısım baş taşı.....	223
<b>Fotoğraf 106:</b> Umur Bey köyü mezarlık 1.kısım ayak taşı.....	224
<b>Fotoğraf 107:</b> Umur Bey köyü mezarlık 1.kısım baş taşı.....	226
<b>Fotoğraf 108:</b> Umur Bey köyü mezarlık 1.kısım ayak taşı.....	227
<b>Fotoğraf 109:</b> Umur Bey köyü mezarlık 1.kısım .....	229
<b>Fotoğraf 110:</b> Umur Bey Köy mezarlığı 2.kısım baş taşı.....	232
<b>Fotoğraf 111:</b> Umur Bey Köy mezarlığı 2.kısım ayak taşı.....	233
<b>Fotoğraf 112:</b> Umur Bey Köy mezarlığı 2.kısım baş taşı.....	236
<b>Fotoğraf 113:</b> Umur Bey Köy mezarlığı 2.kısım baş taşı.....	237
<b>Fotoğraf 114:</b> Umur Bey Köy mezarlığı 2.kısım baş taşı.....	239
<b>Fotoğraf 115:</b> Umur Bey Köy mezarlığı 3.kısım baş taşı.....	242
<b>Fotoğraf 116:</b> Umur Bey Köy mezarlığı 3.kısım ayak taşı.....	243
<b>Fotoğraf 117:</b> Umur Bey Köy mezarlığı 3.kısım baş taşı.....	247
<b>Fotoğraf 118:</b> Umur Bey Köy mezarlığı 3.kısım ayak taşı.....	248
<b>Fotoğraf 119:</b> Umur Bey Köy mezarlığı 3.kısım baş taşı.....	252
<b>Fotoğraf 120:</b> Umur Bey Köy mezarlığı 3.kısım ayak taşı.....	253
<b>Fotoğraf 121:</b> Umur Bey Köy mezarlığı 3.kısım baş taşı.....	256
<b>Fotoğraf 122:</b> Umur Bey Köy mezarlığı 3.kısım ayak taşı.....	257
<b>Fotoğraf 123:</b> Umur Bey Köy mezarlığı 3.kısım baş taşı.....	260
<b>Fotoğraf 124:</b> Umur Bey Köy mezarlığı 3.kısım ayak taşı.....	261
<b>Fotoğraf 125:</b> Umur Bey Köy mezarlığı 3.kısım baş taşı.....	264
<b>Fotoğraf 126:</b> Umur Bey Köy mezarlığı 3.kısım ayak taşı.....	265

<b>Fotoğraf 127:</b> Umur Bey Köy mezarlığı 3.kısım baş taşı.....	268
<b>Fotoğraf 128:</b> Umur Bey Köy mezarlığı 3.kısım ayak taşı.....	269
<b>Fotoğraf 129:</b> Umur Bey Köy mezarlığı 3.kısım ayak taşı.....	272
<b>Fotoğraf 130:</b> Umur Bey Köy mezarlığı 3.kısım ayak taşı.....	273
<b>Fotoğraf 131:</b> Umur Bey Köy mezarlığı 3.kısım baş taşı.....	276
<b>Fotoğraf 132:</b> Umur bey Köy mezarlığı 3.kısım ayak taşı.....	277
<b>Fotoğraf 133:</b> Umur bey Köy mezarlığı 3.kısım baş taşı.....	280
<b>Fotoğraf 134:</b> Umur bey Köy mezarlığı 3.kısım baş taşı.....	283
<b>Fotoğraf 135:</b> Umur bey Köy mezarlığı 3.kısım baş taşı.....	286
<b>Fotoğraf 136:</b> Umur bey Köy mezarlığı 3.kısım ayak taşı.....	287
<b>Fotoğraf 137:</b> Umur bey Köy mezarlığı 4.kısım baş taşı.....	290
<b>Fotoğraf 138:</b> Umur bey Köy mezarlığı 4.kısım ayak taşı.....	291
<b>Fotoğraf 139:</b> Umur bey Köy mezarlığı 4.kısım baş taşı.....	294
<b>Fotoğraf 140:</b> Umur bey Köy mezarlığı 4.kısım baş taşı.....	297
<b>Fotoğraf 141:</b> Umur bey Köy mezarlığı 4.kısım ayak taşı.....	298
<b>Fotoğraf 142:</b> Umur bey Köy mezarlığı 4.kısım baş taşı.....	301
<b>Fotoğraf 143:</b> Umur bey Köy mezarlığı 4.kısım ayak taşı.....	302
<b>Fotoğraf 144:</b> Umur bey Köy mezarlığı 4.kısım baş taşı.....	304
<b>Fotoğraf 145:</b> Umur bey Köy mezarlığı 4.kısım baş taşı.....	307
<b>Fotoğraf 146:</b> Umur bey Köy mezarlığı 4.kısım ayak taşı.....	308
<b>Fotoğraf 147:</b> Umur bey Köy mezarlığı 4.kısım ayak taşı.....	308
<b>Fotoğraf 148:</b> Umur bey Köy mezarlığı 4.kısım ayak taşı.....	312
<b>Fotoğraf 149:</b> Umur bey Köy mezarlığı 4.kısım baş taşı.....	315
<b>Fotoğraf 150:</b> Umur bey Köy mezarlığı 4.kısım ayak taşı.....	316
<b>Fotoğraf 151:</b> Umur bey Köy mezarlığı 4.kısım baş taşı.....	319
<b>Fotoğraf 152:</b> Umur bey Köy mezarlığı 4.kısım ayak taşı.....	320
<b>Fotoğraf 153:</b> Umur bey Köy mezarlığı 4.kısım baş taşı.....	322
<b>Fotoğraf 154:</b> Umur bey Köy mezarlığı 4.kısım baş taşı.....	325

## ÇİZİM LİSTESİ

<b>Çizim 1:</b> Geyve Elvan Bey imareti haziresi vaziyet planı.....	34
<b>Çizim 2:</b> Geyve Elvan Bey imareti ada pafta .....	34
<b>Çizim 3:</b> Geyve Elvan Bey imareti haziresi baş taşı .....	35
<b>Çizim 4:</b> Geyve Elvan Bey imareti haziresi baş taşı .....	37
<b>Çizim 5:</b> Geyve Elvan Bey imareti haziresi baş taşı .....	40
<b>Çizim 6:</b> Geyve Elvan Bey imareti haziresi baş taşı .....	42
<b>Çizim 7:</b> Geyve Elvan Bey imareti haziresi baş taşı/a .....	44
<b>Çizim 8:</b> Geyve Elvan Bey imareti haziresi ayak taşı/b .....	45
<b>Çizim 9:</b> Geyve Elvan Bey imareti haziresi baş taşı/a .....	47
<b>Çizim 10:</b> Geyve Elvan Bey imareti haziresi ayak taşı/b .....	48
<b>Çizim 11:</b> Geyve Elvan Bey imareti haziresi baş taşı .....	50
<b>Çizim 12:</b> Geyve Elvan Bey imareti haziresi baş taşı .....	52
<b>Çizim 13:</b> Geyve Elvan Bey imareti haziresi baş taşı/a .....	54
<b>Çizim 14:</b> Geyve Elvan Bey imareti haziresi baş taşı/b .....	55
<b>Çizim 15:</b> Geyve Elvan Bey imareti haziresi baş taşı .....	57
<b>Çizim 16:</b> Geyve Elvan Bey imareti haziresi baş taşı arka yüzü .....	58
<b>Çizim 17:</b> Geyve Elvan Bey imareti haziresi baş taşı .....	60
<b>Çizim 18:</b> Geyve Elvan Bey imareti haziresi baş taşı .....	62
<b>Çizim 19:</b> Geyve Elvan Bey imareti haziresi baş taşı .....	64
<b>Çizim 20:</b> Geyve Elvan Bey imareti haziresi baş taşı .....	66
<b>Çizim 21:</b> Geyve Elvan Bey imareti haziresi baş taşı .....	68
<b>Çizim 22:</b> Geyve Elvan Bey imareti haziresi baş taşı .....	71
<b>Çizim 23:</b> Geyve Elvan Bey imareti haziresi baş taşı .....	73
<b>Çizim 24:</b> Geyve Elvan Bey imareti haziresi baş taşı .....	75
<b>Çizim 25:</b> Geyve Elvan Bey imareti haziresi baş taşı .....	77
<b>Çizim 26:</b> Geyve Elvan Bey imareti haziresi baş taşı .....	79
<b>Çizim 27:</b> Geyve Elvan Bey imareti haziresi ayak taşı .....	81
<b>Çizim 28:</b> Geyve merkez mezarlığı baş taşı .....	85
<b>Çizim 29:</b> Geyve merkez mezarlığı ayak taşı .....	84
<b>Çizim 30:</b> Geyve merkez mezarlığı baş taşı .....	88

<b>Çizim 31:</b> Geyve merkez mezarlığı baş taşı .....	91
<b>Çizim 32:</b> Geyve merkez mezarlığı baş taşı .....	94
<b>Çizim 33:</b> Geyve merkez mezarlığı ayak taşı .....	95
<b>Çizim 34:</b> Geyve merkez mezarlığı mezar yan görünüş .....	96
<b>Çizim 35:</b> Geyve merkez mezarlığı mezar üst görünüş .....	97
<b>Çizim 36:</b> Safibey Köyü camii haziresi baş taşı .....	100
<b>Çizim 37:</b> Safibey Köyü camii haziresi kavuk .....	100
<b>Çizim 38:</b> Safibey Köyü camii haziresi ayak taşı .....	101
<b>Çizim 39:</b> Ilıca köy mezarlığı baş taşı .....	103
<b>Çizim 40:</b> Ilıca köy mezarlığı ayak taşı .....	104
<b>Çizim 41:</b> Alifuatpaşa mezarlığı baş taşı .....	107
<b>Çizim 42:</b> Sarıgazi Köyü türbe haziresi baş taşı .....	110
<b>Çizim 43:</b> Sarıgazi Köyü türbe haziresi baş taşı .....	113
<b>Çizim 44:</b> Sarıgazi Köyü türbe haziresi baş taşı .....	116
<b>Çizim 45:</b> Sarıgazi Köyü türbe haziresi ayak taşı .....	117
<b>Çizim 46:</b> Köprü Başı köyü mezarlığı baş taşı .....	119
<b>Çizim 47:</b> Köprü Başı köyü mezarlığı baş taşı .....	122
<b>Çizim 48:</b> Köprü Başı köyü mezarlığı baş taşı .....	125
<b>Çizim 49:</b> Halidiye köyü mezarlığı baş taşı .....	127
<b>Çizim 50:</b> Halidiye köyü mezarlığı baş taşı .....	129
<b>Çizim 51:</b> Halidiye köyü mezarlığı ayak taşı .....	130
<b>Çizim 52:</b> Halidiye köyü mezarlığı/üst görünüş .....	131
<b>Çizim 53:</b> Halidiye köyü mezarlığı baş taşı .....	133
<b>Çizim 54:</b> Boğazköy Camii haziresi baş taşı .....	136
<b>Çizim 55:</b> Boğazköy Camii haziresi ayak taşı .....	137
<b>Çizim 56:</b> Boğazköy Camii haziresi baş taşı .....	140
<b>Çizim 57:</b> Büyüksaraçlı köyü mezarlığı baş taşı .....	143
<b>Çizim 58:</b> Büyüksaraçlı köyü mezarlığı baş taşı .....	146
<b>Çizim 59:</b> Büyüksaraçlı köyü mezarlığı baş taşı .....	148
<b>Çizim 60:</b> Büyüksaraçlı köyü mezarlığı baş taşı .....	151
<b>Çizim 61:</b> Büyüksaraçlı köyü mezarlığı baş taşı .....	154
<b>Çizim 62:</b> Büyüksaraçlı köyü mezarlığı ayak taşı .....	156

<b>Çizim 63:</b> Büyüksaraçlı köyü mezarlığı baş taşı.....	159
<b>Çizim 64:</b> Büyüksaraçlı köyü mezarlığı baş taşı.....	161
<b>Çizim 65:</b> Umur bey Köyü Merkez Camii Doğu hazire vaziyet planı.....	164
<b>Çizim 66:</b> Umur bey Köyü Merkez Camii ada pafta .....	164
<b>Çizim67:</b> Umur bey Köyü Merkez Camii haziresi baş taşı.....	165
<b>Çizim 68:</b> Umur bey Köyü Merkez Camii haziresi ayak taşı .....	166
<b>Çizim 69:</b> Umur bey Köyü Merkez Camii haziresi baş taşı.....	171
<b>Çizim 70:</b> Umur bey Köyü Merkez Camii ayak taşı.....	172
<b>Çizim 71:</b> Umur bey Köyü Merkez Camii baş taşı.....	177
<b>Çizim 72:</b> Umur bey Köyü Merkez Camii ayak taşı.....	178
<b>Çizim 73:</b> Umur bey Köyü Merkez Camii baş taşı.....	183
<b>Çizim 74:</b> Umur bey Köyü Merkez Camii ayak taşı.....	184
<b>Çizim 75:</b> Umur bey Köyü Merkez Camii Kuzey hazire vaziyet planı .....	187
<b>Çizim 76:</b> Umur bey Köyü Merkez Camii baş taşı.....	188
<b>Çizim 77:</b> Umur bey Köyü Merkez Camii ayak taşı.....	189
<b>Çizim 78:</b> Umur bey Köyü Merkez Camii Güney hazire vaziyet planı .....	194
<b>Çizim 79:</b> Umur bey Köyü Merkez Camii baş taşı.....	195
<b>Çizim 80:</b> Umur bey Köyü Merkez Camii baş taşı/arka yüz.....	196
<b>Çizim 81:</b> Umur bey Köyü Merkez Camii ayak taşı.....	197
<b>Çizim 82:</b> Umur bey Köyü Merkez Camii baş taşı.....	199
<b>Çizim 83:</b> Umur bey Köyü Merkez Camii baş taşı/arka yüz.....	200
<b>Çizim 84:</b> Umur bey Köyü Merkez Camii baş taşı.....	202
<b>Çizim 85:</b> Umur bey Köyü Merkez Camii baş taşı.....	204
<b>Çizim 86:</b> Umur bey Köy mezarlığı (1.kısım) baş taşı.....	206
<b>Çizim 87:</b> Umur bey Köy mezarlığı (1.kısım) baş taşı.....	209
<b>Çizim 88:</b> Umur bey Köy mezarlığı (1.kısım) ayak taşı .....	210
<b>Çizim 89:</b> Umur bey Köy mezarlığı (1.kısım) baş taşı.....	212
<b>Çizim 90:</b> Umur bey Köy mezarlığı (1.kısım) ayak taşı .....	213
<b>Çizim 91:</b> Umur bey Köy mezarlığı (1.kısım) baş taşı.....	215
<b>Çizim 92:</b> Umur bey Köy mezarlığı (1.kısım) ayak taşı .....	216
<b>Çizim 93:</b> Umur bey Köy mezarlığı (1.kısım) baş taşı.....	219
<b>Çizim 94:</b> Umur bey Köy mezarlığı (1.kısım) ayak taşı .....	220

<b>Çizim 95:</b> Umur bey Köy mezarlığı (1.kısım) baş taşı.....	223
<b>Çizim 96:</b> Umur bey Köy mezarlığı (1.kısım) ayak taşı .....	224
<b>Çizim 97:</b> Umur bey Köy mezarlığı (1.kısım) baş taşı.....	226
<b>Çizim 98:</b> Umur bey Köy mezarlığı (1.kısım) ayak taşı .....	227
<b>Çizim 99:</b> Umur bey Köy mezarlığı (1.kısım) baş taşı.....	229
<b>Çizim 100:</b> Umur bey Köy mezarlığı (2.kısım) baş taşı.....	232
<b>Çizim 101:</b> Umur bey Köy mezarlığı (2.kısım) ayak taşı .....	233
<b>Çizim 102:</b> Umur bey Köy mezarlığı (2.kısım) baş taşı.....	236
<b>Çizim 103:</b> Umur bey Köy mezarlığı (2.kısım) ayak taşı .....	237
<b>Çizim 104:</b> Umur bey Köy mezarlığı (2.kısım) baş taşı.....	239
<b>Çizim 105:</b> Umur bey Köy mezarlığı (3.kısım) baş taşı.....	242
<b>Çizim 106:</b> Umur bey Köy mezarlığı (3.kısım) ayak taşı .....	243
<b>Çizim 107:</b> Umur bey Köy mezarlığı (3.kısım) üst görünüş .....	244
<b>Çizim 108:</b> Umur bey Köy mezarlığı (3.kısım) yan görünüş .....	244
<b>Çizim 109:</b> Umur bey Köy mezarlığı (3.kısım) baş taşı.....	247
<b>Çizim 110:</b> Umur bey Köy mezarlığı (3.kısım) ayak taşı .....	248
<b>Çizim 111:</b> Umur bey Köy mezarlığı (3.kısım) üst görünüş .....	249
<b>Çizim 112:</b> Umur bey Köy mezarlığı (3.kısım) yan görünüş .....	249
<b>Çizim 113:</b> Umur bey Köy mezarlığı (3.kısım) baş taşı.....	252
<b>Çizim 114:</b> Umur bey Köy mezarlığı (3.kısım) ayak taşı .....	253
<b>Çizim 115:</b> Umur bey Köy mezarlığı (3.kısım) baş taşı.....	256
<b>Çizim 116:</b> Umur bey Köy mezarlığı (3.kısım) ayak taşı .....	257
<b>Çizim 117:</b> Umur bey Köy mezarlığı (3.kısım) baş taşı.....	260
<b>Çizim 118:</b> Umur bey Köy mezarlığı (3.kısım) ayak taşı .....	261
<b>Çizim 119:</b> Umur bey Köy mezarlığı (3.kısım) baş taşı.....	264
<b>Çizim 120:</b> Umur bey Köy mezarlığı (3.kısım) ayak taşı .....	265
<b>Çizim 121:</b> Umur bey Köy mezarlığı (3.kısım) baş taşı.....	268
<b>Çizim 122:</b> Umur bey Köy mezarlığı (3.kısım) ayak taşı .....	269
<b>Çizim 123:</b> Umur bey Köy mezarlığı (3.kısım) baş taşı.....	272
<b>Çizim 124:</b> Umur bey Köy mezarlığı (3.kısım) ayak taşı .....	273
<b>Çizim 125:</b> Umur bey Köy mezarlığı (3.kısım) baş taşı.....	276
<b>Çizim 126:</b> Umur bey Köy mezarlığı (3.kısım) ayak taşı .....	277

<b>Çizim 127:</b> Umur bey Köy mezarlığı (3.kısım) baş taşı.....	280
<b>Çizim 128:</b> Umur bey Köy mezarlığı (3.kısım) baş taşı.....	283
<b>Çizim 129:</b> Umur bey Köy mezarlığı (3.kısım) baş taşı.....	286
<b>Çizim 130:</b> Umur bey Köy mezarlığı (3.kısım) ayak taşı .....	287
<b>Çizim 131:</b> Umur bey Köy mezarlığı (4.kısım) baş taşı.....	290
<b>Çizim 132:</b> Umur bey Köy mezarlığı (4.kısım) baş taşı.....	291
<b>Çizim 133:</b> Umur bey Köy mezarlığı (4.kısım) baş taşı.....	294
<b>Çizim 134:</b> Umur bey Köy mezarlığı (4.kısım) baş taşı.....	297
<b>Çizim 135:</b> Umur bey Köy mezarlığı (4.kısım) ayak taşı .....	298
<b>Çizim 136:</b> Umur bey Köy mezarlığı (4.kısım) baş taşı.....	301
<b>Çizim 137:</b> Umur bey Köy mezarlığı (4.kısım) ayak taşı .....	302
<b>Çizim 138:</b> Umur bey Köy mezarlığı (4.kısım) baş taşı.....	304
<b>Çizim 139:</b> Umur bey Köy mezarlığı (4.kısım) baş taşı.....	307
<b>Çizim 140:</b> Umur bey Köy mezarlığı (4.kısım) ayak taşı .....	308
<b>Çizim 141:</b> Umur bey Köy mezarlığı (4.kısım) baş taşı.....	311
<b>Çizim 142:</b> Umur bey Köy mezarlığı (4.kısım) ayak taşı .....	312
<b>Çizim 143:</b> Umur bey Köy mezarlığı (4.kısım) baş taşı.....	315
<b>Çizim 144:</b> Umur bey Köy mezarlığı (4.kısım) ayak taşı .....	316
<b>Çizim 145:</b> Umur bey Köy mezarlığı (4.kısım) baş taşı.....	319
<b>Çizim 146:</b> Umur bey Köy mezarlığı (4.kısım) ayak taşı .....	320
<b>Çizim 147:</b> Umur bey Köy mezarlığı (4.kısım) baş taşı.....	322
<b>Çizim 148:</b> Umur bey Köy mezarlığı (4.kısım) baş taşı.....	325

## ŞEKİL LİSTESİ

Şekil 1: Gül motifleri.....	344
Şekil 2: Gül motifleri.....	344
Şekil 3: Gül motifleri.....	344
Şekil 4: Lale motifleri.....	345
Şekil 5: Lale motifleri.....	345
Şekil 6: Lale motifleri.....	345
Şekil 7: Mine çiçeği.....	346
Şekil 8: Mine çiçeği.....	346
Şekil 9: Mine çiçeği.....	346
Şekil 10: Hurma .....	347
Şekil 11: Kıvrım Dallar .....	348
Şekil 12: Kıvrım Dallar .....	348
Şekil 13: Kıvrım Dallar .....	348
Şekil 14: Kıvrım Dallar .....	348
Şekil 15: Akant yaprakları .....	349
Şekil 17: Akant yaprakları .....	349
Şekil 18: Akant yaprakları .....	349
Şekil 19: Akant yaprakları .....	349
Şekil 20: Akant yaprakları .....	349
Şekil 21: Akant yaprakları .....	349
Şekil 22: Akant yaprakları .....	349
Şekil 23: Palmet ve rumi.....	351
Şekil 24: Palmet ve rumi.....	351
Şekil 25: Palmet ve rumi.....	351
Şekil 26: Palmet ve rumi.....	351
Şekil 27: Vazo ve Kurdele .....	352
Şekil 28: Vazo ve Kurdele .....	352
Şekil 29: Vazo ve Kurdele .....	352
Şekil 30: Işımsal Çubuklar.....	353
Şekil 31: Işımsal Çubuklar.....	353



<b>Şekil 32:</b> Işınsal Çubuklar.....	353
<b>Şekil 33:</b> Işınsal Çubuklar.....	353
<b>Şekil 34:</b> Işınsal Çubuklar.....	353
<b>Şekil 35:</b> Güneş Motifi .....	353
<b>Şekil 36:</b> Güneş Motifi .....	353
<b>Şekil 37:</b> Hayvan Figürü.....	364

**Tezin Başlığı:** “Sakarya İli Geyve İlçesi Osmanlı Dönemi Mezar Taşları”

**Tezin Yazarı:** Sena YAVUZ

**Danışman:** Doç. Dr. Candan NEMLİOĞLU

**Kabul Tarihi:** 14 Mart 2013

**Sayfa Sayısı:** xxiii(ön kısım)+370(tez)+11(ekler)

**Anabilim dalı:** Sanat Tarihi

**Bilim Dalı:** Sanat Tarihi

Türk Sanatının önemli yapı taşlarında biri olan mezar taşları Türk sanatı içerisinde incelendiğinde toplumsal, sosyolojik ve tarihi açıdan birçok alana ışık tutmaktadır. Kültürümüzün genel özelliklerini yansıtan önemli değerler içerisinde yer alan Mezar taşları Türk sanatının gelişimine katkısı ve günümüz toplumsal yaşamın kökleriyle bağlantısının kopmamasını da sağlayan önemli unsurlar içerisinde yer alır. Bu açıdan değerlendirildiğinde mezar taşları sadece bir sanat eseri olma özelliğinin yanı sıra, kültürümüze ışık tutan ve geleceğin tapusu olma özelliği ile de incelenerek koruma altına alınması gereken önemli bir tarihi belge niteliğindedir. Bu açıdan mevcut mezar taşlarının incelenmesi, tescillenerek tespit edilmesi gerekmektedir. Bu amaçlar doğrultusunda seçilen Geyve ilçesi Osmanlı dönemi mezar taşları, konulu tez çalışması meydana getirilmiştir. Çalışmanın ilk aşamasını oluşturan kaynak taramasından sonra tezin temelini oluşturan mezar taşlarının incelenmesi, mezarlıkların taranması, fotoğraflarının çekilmesi ile katalog kısmı oluşturulmuştur. Katalog kısmının tamamlanması ile çalışmanın diğer bir aşaması olan mezar taşlarının değerlendirilmesi aşamasına geçilmiştir. Bu aşamada taşlar malzeme, biçim, teknik, motif ve kompozisyon özellikleri değerlendirilerek tanıtılmıştır. Bu tespitler sonucunda Geyve merkezde yer alan ve Geyve'ye bağlı köylerde yer alan taşların tespit edilmesi ile toplam yüz yirmi dokuz mezar taşı incelenmiştir. Bu taşlar ayak taşı ve baş taşı olarak ayrıldığında seksen dokuz adet baş taşı, kırk adet ayak taşı olduğu bunlardan on yedi tanesinin kadın baş taşı, bir çocuk baş taşı, geri kalan yetmiş iki adet mezar taşının da erkek baş taşı olduğu tespit edilmiştir. Mezar taşları tarihsel olarak incelendiğinde en erken tarihten H.883/1478 tarihinde meydana getirildiği en geç tarihten ise H.1349/1920 tarihleri arasında yer aldığı görülmektedir. Ancak bazı mezar taşlarındaki kırılma ve kitabe kısımlarındaki bozulmalardan dolayı taşların tarihi hakkında kesin bir bilgi verilememiştir. Çalışmanın diğer bir aşamasında ise taşlar ilk olarak kendi içerisinde sınıflandırılarak ön bir değerlendirilmeye gidilmiştir. Bu değerlendirme de tarihsel ve biçim özellikleri, malzeme ve teknik özellikler, yazı, süsleme, motif, kompozisyon ve başlık özellikleri olarak ayrılmıştır. Değerlendirilme sonrasında yer alan karşılaştırma bölümünde ise ilk olarak Osmanlı devletinin başkenti olan İstanbul'da yer alan taşlar ile Sakarya Geyve bölgesinde yer alan mezar taşları arasında değerlendirilmiş ve karşılaştırma yapılmıştır. Bu değerlendirmeler sonunda Geyve ilçesinde yer alan Osmanlı dönemi erkek mezar taşlarının başlıklarında kavuk, fes, sivri kemer, yuvarlak kemer kullanıldığı tespit edilmiştir. Kadın başlıklarında ise bitkisel tepelikler, sivri kemer ve tabla şeklinde meydana gelen kadın fes başlıkları kullanıldığı görülmüştür. Mezar taşları biçimsel açıdan dikdörtgen prizma gövdeli, silindirik gövdeli, kare prizma gövdeli şahideler olarak belirlenmiştir. Mezar tipleri, şahideli açık toprak mezar ile çerçeveli toprak mezar olarak ikiye ayrılmıştır. Motif ve kompozisyonlarda ise erkek başlıklarında daha çok serpuşlar üzerinde geometrik şekiller ile bitkisel motifler yer alırken, kadın başlıklarında bitkisel motifler yoğun olarak kullanılmıştır. Malzemede genel olarak mermer, bazı örneklerde de taş kullanılmıştır. Yazı tipi sülüs, talik, rika, nesih hat şeklinde uygulanmıştır. Sonuç olarak Geyve ilçesi yer alan mezar taşlarında kullanılan malzemeden süsleme programlarına kadar İstanbul merkez örneklerine benzetilerek yapılmaya çalışılmıştır. Ancak İstanbul'daki örnekler esas alındığında sade bir işçilik gösteren bu örnekler birbirleriyle benzer özellikler göstererek İstanbul örneklerine göre bölgesel özellikler kazanmıştır. Osmanlı döneminde görülen batılılaşma etkisinin tesirinde kalan İstanbul örnekleri kadar olmasa da merkez örneklerinde yer alan özellikleri benimseyen, Geyve örnekleri de bu özelliklerin etkisinde kalmıştır.

**Anahtar kelimeler:** Mezarlık, Mezar taşı, Geyve, süsleme

<b>Title of the thesis:</b> “Sakarya Province Geyve District Ottoman-Era Tomb Stones”	
<b>Author of the thesis:</b> Sena YAVUZ <b>Consultant:</b> Doç. Dr. Candan NEMLİOĞLU	
<b>Date of Acceptance:</b> 14 March 2013 <b>Page Count:</b> xxiii(snout)+370(thesis)+11(adds)	
<b>Department of:</b> Art History	<b>Discipline:</b> Art History
<p>When Tombstones that is one of the important building blocks of Turkish art analyses in the art of the Turkish, sheds light sociological and historical perspective on many areas. The Tombstones which reflects the general characteristics of the culture, gets involved into important values providing to the development of Turkish art and the connection to the origins of modern social life. In that respect, The Tombstones is qualification of an important historical document which elucidate on our culture and need to be under protection with the distinction of being deed of the future. Therefore the existing tombstones should be determined and registered. Tombstones of the Ottoman period in the district of Geyve that selected in accordance with these purposes are constituted the subject of the thesis The first part of the study is literature search after that it is created the part of Catalogue by scanning the cemeteries and taking their photos. Following the completion of the catalog section, process begins evaluation of the tombstones. In this instance, Tombstones are introduced by interpreting in point of stones, forms, materials, techniques, motifs and composition characteristics. As a result of these findings, It is determined the total one hundred and twenty-nine by the detection of The Tombstone that locate in the center of Geyve and villages of Geyve district. When These stones are separated as the cornerstone of the foot and the head stone, is determined eighty-nine head stone and forty-foot stone, seventeen of them female head stones, one child headstone and the remaining twenty one male headstones The tombstones are examined historically brought no later than on the date of the earliest dated stone H.883/1478 place between the stone is seen that the H.1349/1920. However, in some parts of the gravestones and inscriptions distortions due to refraction and not given precise information about the history of the stones. Another study is a preliminary stage of evaluation of the stones was made by classifying the first time in itself. This assessment and the formal characteristics of the historical, material, and technical specifications, writing, decoration, motif, composition and properties are reserved for the title. Following the evaluation of the comparison section, the first capital of the Ottoman Empire in Istanbul and Sakarya Geyve Located in the stones evaluated and the comparison was made between the gravestones. These assessments located in the town at the end of the Ottoman period Geyve gravestones Titles male melon, fes, pointed arch, round arches were used. Women's titles in the herbal hills, occurring in the form of a pointed arch and table captions women fez was used. Tombstones formally rectangular prism-shaped, cylinder-shaped, square prism-shaped Sahid respectively. Burial types, tombstones framed by the open ground burial tomb is divided into the soil. Headgear motifs and compositions than the male headers on the geometric shapes and floral motifs, while the women's titles floral motifs were used extensively. Material in general, marble, stone is used in some cases. Font thuluth, postpone, rica, naskh calligraphy applied. As a result, programs Geyve decorative material used in the graves until the district headquarters in Istanbul tried to make an analogy with examples. However, based on samples taken in Istanbul simple examples of craftsmanship in Istanbul based on these samples showed similar characteristics to each other has regional characteristics. Examples of the influence of the effect of westernization in Istanbul during the Ottoman period until the remaining samples, the features available in the center, but not adopted, Geyve examples of these properties were affected.</p>	
<b>Keywords:</b> Cemetery, Tombstone, Geyve, Ornament	

## GİRİŞ

Geçmişten bugüne varlıklarını çeşitli zorluklara karşı devam ettiren Osmanlı mezarları ve mezar taşlarının günümüz toplumu içerisindeki durumları, Sanat Tarihi bakış açısı içerisinde değerlendirilmiştir.

### **Konunun Tanımı**

Mezar taşları meydana geldiği toplumun bireysel özelliklerinden, toplumsal özelliklerine doğru gelişen, toplumun sosyal ve kültürel yönlerini yansıtan önemli değerlerdir. Bu açıdan sadece ait olduğu kişinin kişisel özelliklerini değil toplumsal özelliklerini de yansıtmaktadır. Mezar taşlarının, belgelenmesi tarihin ve kültürün yok olmaması yönünde oldukça önemlidir. Taşların incelenmesi ve korunmasında, sosyal yaşamın ve sanat anlayışının izlerini taşıması, kültürel bilgileri elde etmede yardımcı olmaktadır. Mezar taşlarında yer alan mesleklerin, unvanların, isimlerin, sülale isimleri ve ölüm nedenleri gibi kesin bilgileri vermekte ve buldukları bölgenin sosyal, toplumsal birçok yönünü yansıtmaktadır.

### **Konunun Önemi ve Amacı**

Bu yönden incelendiğinde Geyve ilçesinde yer alan mezar taşları, Geyve'nin sosyal ve kültürel yaşamı ile diğer birçok alanla da ilgili bilgiler vermektedir. Günümüze kadar Geyve ilçesi hakkında pek çok yayın yapılmış olmasına rağmen, çalışılmakta olan mezar taşları ile ilgili, ayrıntılı bir araştırma yapılmamıştır. Geyve'de bulunan mezar taşlarının biçimsel özellikleri, süslemeleri ile yazı tekniklerinin, Türk sanatındaki yeri araştırılmıştır. Ayrıca taşlarda bulunan kitabelerin okunması ile bu bölgede yaşamış olan kişilerin ve Geyve yöresinin sosyal özellikleri ele alınmış dolaylı olarak da Sakarya ilinin toplum yapısı hakkında bilgiler ortaya konulmuştur.

### **Konunun Yöntemi**

Araştırmayla ilgili bir yöntem oluşturmak adına, öncelikle kütüphanelerde kaynak taraması yapılarak gerekli kaynaklara ulaşılmıştır. Bu kaynaklar incelenerek mezar taşı incelemelerindeki araştırma yöntemleri belirlenmiştir. Çalışmanın diğer kısmı ise Geyve hazirelerinde devam etmiştir. Öncelikle mevcut hazirelerde temizlik yapılarak

otlar ve dikenlerle kaplanmış olan hazireler temizlenmiş, bu sayede daha rahat çalışma ortamı sağlanmış ve en önemlisi bilinmeyen mezar taşları ortaya çıkarılmıştır. Çalışma dâhilinde öncelikle eserler yerlerinde incelenerek, milaj ve ölçüleri alınıp fotoğraf çekimleri yapılmıştır. Hazirelerden alınan mezar taşlarının milajları, bilgisayar ortamına aktarıldıktan sonra, Autocad ve corel programı yardımı ile temiz çizimleri yapılmıştır. Çizimleri yapılan mezar taşlarının üzerinde yer alan kitabelerin okunuşları, aslına uygun olarak günümüz Türkçesine çevrilmiştir.

Mezar taşlarında yer alan tarihler, hicri tarihi, miladi tarihe çevirme kılavuzu ile Türk Tarih Kurumunun yayını olan, Tarih çevirme kılavuzu, kullanılarak çevrilmiştir. Mezar taşları için katalog fişleri hazırlanarak çizimlerinin yapılması ve çeşitli kütüphanelerden konu ile ilgili kaynakların incelenmesi sonucunda çalışmanın sınıflandırılma ve değerlendirme bölümü hazırlanmıştır.

Bu araştırma sonucunda toplam 129 adet mezar taşı incelenmiş yapılan tipolojiye göre baş ve ayak taşı olarak tasnif edilmiştir. Taşlar baş ve ayak taşı olarak ayrı sayıldığında bu sayı 89 baş taşı, 40 ayak taşı şeklinde ayrılmıştır. Bu mezar taşlarından 72 erkek (1 çocuk baş taşı), 17 kadın baş taşı, ve 40'ı da ayak taşı şeklindedir. Ancak bazı taşların başlık ve kitabe kısımları tahrip olduğundan bu taşlar içerisinde sınıflandırma tam olarak yapılamamıştır. İncelenen 129 mezar taşı, kitabelerinden hareket edilerek tamamı 15. yüzyıl ile 20. yüzyıl arasına tarihlendirilmiştir. Ancak bazı taşlarda tarih bulunmadığından hangi dönemde yapılmış oldukları belirlenememiştir. Ancak baş taşları ile ayak taşlarından alınacak olan örneklerin bilimsel olarak incelenmesi sonucunda kesin sonuca ulaşılabacaktır. Taşların değerlendirilmesinde tarih ve kitabe bölümleri okunamayan taşlar hakkında kesin bir kanıya varılamamakla birlikte biçimsel özelliklerinden yola çıkılarak bir değerlendirilmeye gidilmiştir.

Tez çalışması üç bölüm halinde ele alınmıştır. İlk bölümde, mezar taşları biçimsel olarak, mezar türleri şeklinde sınıflandırılmıştır. Mezar türleri; Şahideli toprak mezar, Çerçeveli mezar olarak belirlenmiştir. İkinci bölümde toplumsal konumu içerisinde kadın, erkek ve çocuk mezar taşı tipleri gruplandırılmıştır. Üçüncü bölümde ise mezar şahidelerinin biçimsel özellikleri, süsleme özellikleri ile başlık özellikleri detaylı olarak incelenmiştir.

Mezar ve mezar taşı geleneğinin daha net anlaşılması ve Türklerde mezar kavramının ne şekilde geliştiğinin belirlenmesi için Anadolu'daki mezar ve mezar taşı geleneğinin gelişimine yer verilmiştir. Bu gelişimin Geyve ilçesinde yer alan mezar taşlarına etkilerinin anlaşılması amacıyla Türk mezar geleneği ile Geyve İlçesinin Tarihçesi başlıkları altında yardımcı olacak genel bilgiler verilmiştir.

Katalog bölümünde ise mezar taşları için gözlem fişleri oluşturulmuş, bu gözlem fişlerinde katalog numarası, çizim numarası, fotoğraf numarası, bulunduğu yer, inceleme tarihi, kitabesi, kimliği, mesleği, tarihi, malzemesi, yazı tipi, başlık tipi, uygulanan teknik, mezar tipi, mezar taşı tipi ve süsleme gibi başlıklar altında bilgiler verilmiştir. Yapılan sıralamaya göre, incelenen 129 mezar taşı, bu gözlem fişlerine ve özelliklerine göre yerleştirilmiştir. İncelemede baş ve ayak taşı mevcut olan örneklerde ayak taşları için ayrı bir katalog düzenlenmemiş, her ikisi de aynı katalogda değerlendirilmiştir.

Değerlendirme ve Karşılaştırma bölümünde, mezar taşları türlerine ve özelliklerine göre incelenmiştir. Geyve ilçesinde yer alan Osmanlı dönemi mezar taşlarının özellikleri biçim, teknik, yazı ve süsleme kompozisyonu olarak incelenmiş, diğer bölümde ise katalog kısmı ele alınmıştır. Son bölüm de ise ilk bölümde ele alınan malzeme, teknik, biçim, yazı, süsleme ve kompozisyon özellikleri ayrıntılı olarak incelenmiştir. Bu inceleme İmparatorluğun başkenti İstanbul merkez olmak üzere ve diğer bölgeler, “*Sakarya, Taraklı, Sapanca, İzmit, Yalova, İzmit*” olarak benzer örneklerle karşılaştırılmıştır. Bu bilgiler ile karşılaştırma ve değerlendirme kısmı oluşturulmuştur.

Sonuç ve öneriler bölümünde de birinci bölümden başlayarak tanıtılmakta olan mezar taşı geleneği ve özelliklerinin Geyve İlçesinde yer alan Osmanlı dönemi mezar taşlarına yansması değerlendirilmiştir. Bu değerlendirmede etkileşimin ne ölçüde olduğu, Osmanlı dönemi mezar tipleri ile Geyve'deki mezar taşlarının ne ölçüde benzer ve farklı özellikler gösterdiği belirtilmiştir. Ayrıca tarihi bir belge olma özelliği ve kültürel değerleri yansıtması açısından tercih edilen tez konusunun gelecek kuşaklara önemini aksettirmek ve toplumsal bilinci bu yönde desteklemek adına çeşitli sonuçlara varılarak sonuç bölümünde öneriler sunulmuştur.

## Kaynakların Değerlendirilmesi

Tez çalışması sırasında yararlanılan kaynaklar ile tablolar halinde belirtilen bilgiler ekler kısmı tezin sonunda, fotoğraflar ve çizimler ise katalog bölümünde verilmiştir. Araştırmanın Geyve tarihi ile ilgili kısmında, Mehmet Zillioğlu'nun günümüz Türkçesine çevirdiği, Evliya ÇELEBİ Seyahatnamesi (Zillioğlu, 1993), ile İsmet Parmaksızoğlu'nun günümüz Türkçesine çevirdiği İbn-i BATUTA Seyahatnamesi (Parmaksızoğlu, 2000), Âdem IŞIK'ın Sakarya Çevresi, Sakarya İli Tarihi (Işık, 2005), Engin Beksaç'ın Erken Tarihinde Sakarya ve Arkeolojisi, Sakarya İli Tarihi (Beksaç, 2006), adlı kaynaklar ile İslam Ansiklopedisi'nin "Geyve" maddesinden büyük ölçüde yararlanılmıştır.

Değerlendirme kısmında mezar taşlarının tipleri oluşturulurken, Yaşar ÇORUHLU'nun Erken Devir Türk Sanatının ABC'si (Çoruhlu,1998), Hans-Peter LAQUEUR'in 'Hüve'l Baki İstanbul'da Osmanlı Mezarlıkları ve Mezar Taşları' (Laqueur, 1990), Burhan OĞUZ'un 'Mezar Taşlarında Simgeleşen İnançlar' (Oğuz, 1983), Beyhan KARAMAĞARALI'nın 'Ahlât Mezar taşları' (Karamağaralı, 1992), Namık CİHAN'ın 'Geyve' (Cihan, 2005), Jean-Louis BAQUE-GRAMMOND, Hans Peter LAQUEUR, Nicolas VATİN'in "Tarihsel Kaynak Olarak Osmanlı Mezarlıkları, Uygulanılan Yöntemler ve Bilgisayarda Yapılabilecek İşlemler' (Bacqe-Grammont-Laqueur, 1992), A.Nezibi GALİTEKİN'in 'Osmanlı Dönemi Gölcük Mezar Taşları' (Galitekin, 1995), Cevdet ÇULPAN'ın 'Serviler I ve II' (Çulpan, 1961), adlı kitapları ile Azade AKAR'ın 'Tezyini Sanatımızda Vazo Motifleri' (Akar, 1969:267-271), Halit ÇAL'ın 'İstanbul Eyüp'teki Erkek Mezar Taşlarında Başlıklar' (Çal, 1999:206-225), H. Kamil BİÇİCİ'nin 'Manisa Müzesinde Teşhirde Bulunan Osmanlı Mezar Taşları' (Biçici, 2008:125-145), Tülin ÇORUHLU'nun "Eyüp Sultan Ve Çevresindeki Hazirelerde Bulunan Mezar Taşlarında Kâse İçinde Meyve Tasvirleri" (Çoruhlu, 1998:102-117), H. Turhan DAĞLIOĞLU'nun "İstanbul Mezarları II" (Dağlıoğlu, 1955:1537-1544), Semavi EYİCE'nin 'Mezarlıklar ve Hazireler' (Eyice, 1955:685-694), Ekrem IŞIN'ın "Mezar taşlarında Biçim ve Başlıklar (Işın, 1991/4:84-88), adlı makalelerinden ve Gazanfer İLTAR'ın 'Giresun İli Sahil Şeridindeki Mezar Taşları' (İltar, 2005), Hülya ÖLÇAY'ın 'Trabzon Sülüklü Şehir Mezarlığın 19.yy Kadın Mezar Taşları' (Ölçay, 2004), Hande YILMAZ'ın 'Anadolu Hisari Sultan II. Beyazıd Han Mezarlığı' (Yılmaz, 2009), Günnur AYDOĞDU'nun

'Amasya Mezar Taşları' (Aydođdu, 1997), adlı yüksek lisans tezlerinden yararlanılmıştır.



## **Türklerde Mezar Taşı Geleneğinin Ortaya çıkışı ve Gelişimi**

Türklerde mezar ve mezar yapısı geleneklerinin oluşması, tarih sahnesine çıktıkları andan itibaren pek çok dini inanışa sahip olmaları, bu geleneği şekillendirmiştir. Geçmişten günümüze kadar insanlar, kendi yaşama biçimlerine, kültürel yapılarına ve geleneklerine göre ölümü farklı şekilde yorumlayarak uygulamışlardır. Atalar Kültü Gök tanrı inancı, İslamiyet öncesi Türk topluluklarında dini inanışın etkisiyle paralel olarak gelişen ölüm ve defin kavramı, ölü gömme adetleri, defin işlemleri, mezar geleneğini meydana getirmiş bunun sonucunda bir mezar mimarisi oluşmuştur.

Proto Türklere ait olarak yorumlanan ilk mezar mimarisi hakkında şu bilgiler edinilmektedir. Mezar yapısı olarak belirlenen alan defin işlemi gerçekleştirildikten sonra suni bir tepe şeklinde kapatılmaktadır. Çoğunlukla mezar yüzeyi taş parçalarıyla kaplanmakta ve bu taşlar, kimi örneklerde duvar şeklinde yerleştirilmektedir (Çoruhlu, 2007:31).

Paleolitik devir sonrasında Mezolitik ve Neolitik devirde meydana gelen bu mezar tipleri Neolitik devrin sonlarında ortaya çıkan Kalkolitik devirler içerisinde de görülen mezar yapıları ile paralellik göstermektedir; ayrıca bu dönem sonrasında ortaya çıkacak olan mezar tipleri ile Proto Türk kültürü içerisinde, İsakova, Serovo, Kitoi, Afanesyavaa, Okunyeve, Andronovo, Karasuk kültürleri içerisinde oluşan ve kurgan, olarak adlandırılan mezar tipini meydana getirmiştir. Hun, Göktürk, Uygur devirlerindeki örnekler, İslamiyet öncesi mezar yapısı ve mezar taşı geleneğinin ilk tipleridir. Bu mezar geleneğinin paralelinde meydana gelen mezar taşları, Göktürkler döneminde incelenmiş olan mezar yapılarında, kurganlarda ve çevresinde yapılan kazılarda mezar taşlarının proto tipi olan taş heykeller şeklinde tespit edilmiştir (Çoruhlu, 2007:33-34).

Göktürkler döneminde karşımıza çıkan bu Taş heykeller ölen kişinin mezarı üzerine, kadın veya erkek heykeli şeklinde dikilmektedir. Genellikle kurganın merkezinde veya kurganın doğu tarafında bulunan bu heykeller, çoğunlukla kadın ve erkekli çiftler halinde de bulunmuşlardır (Çoruhlu, 2007:75-87).

Bazı örneklerde ise kurganların üzeri taş yığılı, tepe merkezlerinde etrafı geniş taş parçalarıyla çevrili bir çukur ve bu çukurun içerisinde altın, toz halinde yer alırken,

çukurun alt kısımlarında insan ve hayvan kalıntıları ayrı şekilde konulmuştur. Bu kalıntılardan anlaşıldığı üzere bir mezar taşı geleneğinin o dönemde başladığı düşünülebilir. Ayrıca Çin kaynaklarından elde edilen bilgilere göre Göktürkler döneminde, önemli devlet adamları için yapılmış büyük mezar yapılarından bahsedilmektedir. Bunlar; Bilge Kağan, kardeşi Kültigin ve Vezir Tonyukuk'un mezar külliyeleleridir. Bu külliyeleler duvarlarla çevrilmiş dikdörtgen bir alan içerisindeki tören yolu, yol üzerinde ölen kişinin hayattayken yaptıklarından ve devletin durumundan bahseden kitabe; yolun iki tarafında ikonografik nitelikte heykeller, ortada bir bark ve sunaklardan oluşmaktadır (Çoruhlu, 2007:161).

Ayrıca bu yapıtların çevresinde Balbal olarak adlandırılan ve ölen kişinin hayatta kazandığı savaşlarda öldürdüğü kişi sayısı kadar dairesel taşlar dikilmiştir. “Bengü taş, koç, kaplumbağa” gibi hayvan heykelleri ile insan heykelleri, yazıtlar “Taş baba ile taş nine” heykellerinin yer aldığı da Göktürk yazıtlarından ve diğer kaynaklardan anlaşılmaktadır (Çoruhlu, 2007:198).

Hun ve Göktürk dönemlerinde oluşturulmuş mezar üzerine taş dikme geleneği, Uygurlar döneminde de devam etmektedir. Budizm inancının yoğun olarak görüldüğü ve kısmen de Manihaizm'in etkisinde bir yaşam süren Uygurların, yerleşik hayatla birlikte manastır ve tapınaklarının da var olduğu bilinmektedir.

İslamiyet öncesi Türk topluluklarındaki dini inanışların daha çok Atalar kültü ile gelişen inancın etkisiyle meydana gelmiştir. Bu etki ile yapım tekniğinin doğduğu anlaşılmaktadır. Bu geleneğin daha sonraki dönemlerdeki dönüşümlerin kaynağı olabileceği ifade edilmektedir (Çoruhlu, 2007:74-114).

Türklerin mezar yapılarının oluşumunda geleneklerinin etkisi önemlidir. Gelenek etkisinden İslamiyet'e geçene kadar, birçok değişim yaşanmıştır. Bu değişim, Eski Türklerin kendilerine özgü defin geleneklerini de meydana getirmiştir. Örneğin öldükten sonra kişinin öteki dünyada hayatının devam edeceği düşüncesine bağlı olarak ölen kişinin mezarına özel eşyaları ve atları konulmaktadır. Bu şekilde Türk kültür tarihinde ölü gömme ile ilgili kavramlar, Proto-Türk devrinden itibaren oluşum göstermiş, Kurgan adı verilen mezar yapıları görülmeye başlanılmıştır.

İslamiyet öncesinde meydana gelen mezar mimarisi ve mezar taşı geleneği İslamiyet'le beraber bir takım değişikliklere uğramıştır. Türklerin İslam'ı kabulünden

sonra, yaşamlarını büyük ölçüde İslami kurallara göre düzenledikleri bir gerçektir. Ancak Türk kültürünün mezar geleneği incelendiğinde, önceki inanışları olan Atalar kültü, Gök tanrı inanışları mezar geleneklerine yansıtılması hatta Müslüman olmalarından sonra günümüze kadar yansıyan ipuçları da görülmektedir. Bu açıdan değerlendirildiğinde ilk Türk İslam devleti olan Karahanlıların İslamiyet’i kabul etmeleri ile beraber Türk topluluklarının İslamiyet öncesi kullandıkları dini inançlarındaki birçok ortaklığın ölümden sonraki yaşam, ahiret inancı, tanrıya kurban verme gibi benzer özelliklerin İslamiyet ile yeni bir yorum kazandığı görülmektedir (Aslanapa, 1984:143).

Bu özellikler ilk olarak Karahanlılar dönemine ait olan Arap Ata Türbesi’nde (H-367-M-978) karşımıza çıkmaktadır. Bunların dışında Tim Ata türbesi, Nasr Bin Ali Türbesi ile Ayşe Bibi Türbesi de Karahanlı döneminin önemli örneklerindedir (Başkan, 2000:115).

Türk mimarisi içerisinde en belirgin mezar yapısına sahip olan türbeler, Karahanlı ve Gazneli dönemlerinde gelişmeler yaşarken Büyük Selçuklu döneminde yükseliş dönemine girmiş, abidevi bir hal almıştır. Bu abidevi örneklerden olan Büyük Selçuklu türbe mimarisinin en önemli eseri Sultan Sancar Türbesidir. Ayrıca Karağan Türbeleri, Mümine Hatun Türbesi, Kümbet’i Surh önemli örnekler arasında yer almaktadır. Bu gelişimin devamında Anadolu’da mezar mimarisi kümbet ve türbelerin gelişimi Selçuklular ve Beylikler döneminde de gelişimine devam etmiştir (Karamağaralı, 1970:255).

Bu şekilde değerlendirildiğinde Selçuklu döneminde Anadolu’da meydana gelen mezar mimarisinin en belirgin örnekleri Ahlât’ta yer almaktadır. Ahlât türbe, kümbet mimarisi yanı sıra, mezar taşları akıt ve taş işçiliğinin uygulanışı ile farklı özellikleri bünyesinde barındırırken süslemeye de bitkisel, figürlü ve geometrik üslupların uygulandığı örnekler görülmektedir (Aslanapa, 1996:211).

Anadolu’da oluşumuna devam eden Türk sanatı içerisinde şekillenen mezar geleneği ve mezar taşlarına, Osmanlı dönemine gelindiğinde bazı farklı özellikler de eklenmiştir.

Bu açıdan Osmanlı mezar taşları çeşitli yeni özelliklere bürünerek Anadolu Selçuklu örneklerine göre daha sade, şekillerdeki netlik ve figüratif elemanlara rastlanmayışı,

serpuş diye adlandırılan başlıklar ile ölen kişilerin kimliğini belirleyici sembollerin kullanılması bakımından Selçuklu ve Beylikler dönemi mezar taşlarından ayrılarak bazı farklılıklar göstermiştir (Haseki, 1977:21).

Bu süreçler içerisinde mezar taşları, her dönemde farklı özellikler kazanarak değişiklik göstermiştir.

### **Anadolu da Mezar ve Mezar Taşı Geleneği**

Türklerin Anadolu'ya girmesiyle başlayan süreç içerisinde kültürel alanlarda olduğu gibi sosyal özellikleri de şekillendirmeye başlamıştır. Özellikle Anadolu'daki mezar tiplerinin çeşitliliği, ölçüleri, süslemeleri İslam dünyasında önemli bir yer teşkil etmektedir. Anadolu'ya yerleşen Türklerin burada kendi mezar geleneklerini devam ettirmeye çalışmaları, diğer taraftan tarihi ve coğrafi faktörlerin etkisi ile bir takım mahalli özellikler kazanmaları ve bunun etkisiyle şekil, ölçü ve süslemenin zaman içerisinde çeşitli etkilerle farklı örneklerin meydana geldiği ve farklı mezar taşları, mezar türleri ortaya çıktığı, buna bağlı olarak da yeni bir mezar mimarisi oluştuğu görülmektedir (Karamağaralı, 1972:1).

Anadolu Selçuklu dönemi mezar taşı örneklerinde çeşitliliğin fazla olmasından dolayı örnekleri bölgesel açıdan ayırarak ele almak, bölgesel özelliklerine ayırarak incelemek ve değerlendirmek daha doğrudur.

Anadolu'da yer alan mezarlıklarda yapılan araştırmalar sonucu tespit edilen en erken tarihli Türk mezar taşı örneği 11.yüzyılın son çeyreği ile 12. yüzyıla aittir. Bu taşlar Batı da İznik'in fethinde, Doğu'da Erzurum ile Van gölü çevresindeki mezarlıklarda rastlanılan bir grup mezar taşıdır (Başkan, 1996:62).

İlk olarak Doğu Anadolu bölgesinde yer alan mezar taşları incelendiğinde bölgedeki mezar taşlarının ölçüleri, malzemeleri ve süsleme karakterleri, net bir şekilde verilememektedir. Ancak bunlar, Orta ve Batı Anadolu'da karşımıza çıkan örneklerden farklılık göstermektedir. Mezar taşları diğer mimari unsurlar gibi, meydana geldiği bölgenin hâkim yapı malzemelerinden üretilmektedir.

Doğu Anadolu bölgesinde özellikle Erzurum ve çevresinde yer alan mezar taşları gri kalker taşından yapılmış olup sandukalar ve şahidelerden meydana getirilmiştir. Süsleme olarak bitkisel kompozisyonlar ile kandil ve şamdan şekillerinin kullanıldığı erken tarihli örnekler de karşımıza çıkmaktadır. Van çevresinde ise çoğunlukla Ahlât

mezar taşlarının benzer örnekleridir. Malzeme olarak kalker taşı kullanılan bu mezar taşlarında kompozisyonlarda uygulanan motifler ise kandiller, geometrik geçmeli örgüler, rumiler ve kufi yazıyla oluşturulmuş kitabelerdir. Ahlât şehri Anadolu Selçuklu mezar mimarisi ve mezar taşlarının en önemli örneklerini barındırması açısından diğer bölgeleri etkilemiştir. Bu mezar taşlarında kullanılan süslemeler, ölçüler, kitabeler İslamiyet'in kabulünden sonra karşımıza çıkan en dikkat çekici örneklerdir (Karamağaralı, 1992:155).

Orta Anadolu'nun önemli Mezar taşı örneklerinin bulunduğu diğer bir şehri Konya'dır. Malzeme olarak çeşitli kalker taşlarından üretilmiş mezar örneklerinin çoğu günümüze ulaşmamıştır. Konya da bulunan mezar taşlarında figürlü süslemelerin yoğun olarak kullanıldığı örnekler tespit edilmiştir. Ayrıca bu bölgede görülen mezar taşlarının bazılarında kitabelerin ayak taşına işlendiği görülmektedir. Çoğunlukla Arapça ve Farsça olarak yazılan kitabelerde yazı, bitkisel, figürlü kompozisyonların yanı sıra zencerek motiflerinin yer aldığı kompozisyonlara da rastlanmaktadır (Karamağaralı, 1992:2-10).

Orta Anadolu bölgesi içerisinde yer alan diğer örnekler, Sivas ve Tokat illerinde bulunmaktadır. Bu iki bölge, benzer özellikler göstermektedir. Şahideli ve sanduka tipinde mezar taşlarının yoğun olduğu örneklerde malzeme genellikle mermerdir. Batı Anadolu da Bursa, İznik çevresindeki mezar taşlarında çoğunlukla mermer malzeme kullanılmış ve şahideli, yüksek prizmatik sanduka şeklinde meydana getirilmiştir. Kufi kitabeli sandukaların bazı örneklerinde sivri kemerli, dilimli, mukarnaslı taç kısımları rumi, hatayilerin yer aldığı kompozisyonlar ile palmet, gül, kıvrım dallar gibi bitkisel süslemeler ve kandil, madalyon gibi diğer süsleme öğeleri kullanılmıştır. Süslemeler arasında ise taç şeklinde hatayilerle meydana getirilmiş veya mukarnaslarla oluşturulmuş mihraplar görülmektedir. Geometrik ve bitkisel kompozisyonlarda ağ şeklinde birbirine geçmeli olarak verilen bordürler, kitabelerde uygulanmıştır. Ayrıca dikdörtgen prizması şeklinde yüksek yapılmış sandukalar mevcuttur (Karamağaralı, 1992:10-15).

Batı Anadolu da yer alan diğer bölgeler ise, Bergama, Manisa, Aydın, Tire, Milas da yer alan mezar taşlarıdır. Şahideli sade örneklerden oluşan mezar taşlarında şahideler taç şeklinde hatayiler ile süslenmiştir. Daha geç dönem örneklerinde ise rumi ve palmet motiflerinin uygulandığı görülmektedir. Kitabelerde çoğunlukla sülüs hattının

kullanıldığı görülmekte erken örneklerde ise figürlü kompozisyonlar yer almaktadır (Karamağaralı, 1992:10-15).

Kısacası Anadolu'da meydana gelmiş olan mezar taşlarının gelişme süreci içerisinde, mezar taşlarının yaşadığı değişimler ve bu değişimlerde erken devir Orta Asya Türk kültürünün etkileri görülür. Türklerin Anadolu'ya yerleşmelerinden sonra meydana gelen süreçte mezar taşları, buldukları bölgelerin özelliklerine göre şekillenerek gerek kullanılan malzeme, gerekse bulunduğu bölgenin kültürel özelliklerine göre oluşturulmuştur. Bu süreçte Anadolu Selçuklu dönemi ile Beylikler dönemi arasında meydana gelen ve zamanla daha da gelişme göstererek Osmanlı kültürü içerisindeki yerini alan mezar taşları, yüzyıllar içerisinde hızlı bir değişim ve gelişme göstermiştir.

Osmanlıların ilk dönemlerinde oluşan örnekler de süsleme ve biçim açısından Selçuklu ve Beylikler döneminin etkisini yoğunur. Ancak Osmanlı devletinin geç dönemlerindeki Batılılaşma etkileri, kültür ve sanat alanında anlayışın değişmesine neden olmuştur. Batılılaşma süreci, geleneksel anlayışın yerini yavaş yavaş yeni anlayışla bırakmasına ve bu anlayışla meydana getirilen örneklerin ortaya çıkmasına neden olmuştur. Böylece bu yeni dönemde oluşan mezar taşlarıyla yeni üsluplar ortaya çıkmıştır.

Özellikle Osmanlı devletinin ilk kurulduğu bölgeler içerisinde yer alan İznik, Bursa, Edirne'de oluşan erken dönem mezar taşları, ilk dönem özelliklerini yansıtmaktadır. Bu özelliklerle meydana gelen taşlar, şahidelerinin sivri kemerli ve kitabeli oluşları ile Osmanlı mezar taşlarının kendine has bir üslubunu oluşturmaya başlamıştır. Özellikle Müslüman Türk devletleri içerisinde önemli bir yere sahip olan bu taşlarda, ölen kişilerin kültürel ve sosyal özellikleri ve cinsiyeti gibi çok çeşitli yönleri yansıtılmıştır. Kültürel özellikler, mesleki semboller, kullanılan edebi dil gibi çeşitliliklerde yeni bir kimlik kazanmışlardır.

Osmanlı devletinin oluşum süreçlerinde Erken, Klasik ve Geç olarak adlandırılan dönemler içerisinde, mezar taşları da çeşitli özellikler göstermiştir. Erken dönemde oluşan Osmanlı mezar taşlarında daha net bir üslup karşımıza çıkmaktadır. Selçuklu dönemine göre daha sade ve kimlik özelliklerinin daha çok sembollerle yansıtıldığı örneklerin oluşmaya başladığı görülmektedir. Özellikle sosyal özellikleri tarikat ve

devlet görevlilerinin sembolleri ile nüfuzlu ailelerin fertleri ve halkın sosyal yapısını yansıtan, cinsiyetin etkisiyle oluşan semboller, başlıklarda serpuşlar ve süslemede bitkisel ve geometrik şekiller de görülmektedir. Bu üsluplar ile meydana gelen Osmanlı mezar taşı başlıkları, dönemin sosyal özelliklerinin de anlaşılmasını sağlamıştır.

Özellikle Osmanlı devletinde kullanılan eşyalar ve giysiler, sosyal bakımdan büyük önem taşımaktadır. Bunun doğal bir sonucu olarak da toplumun sosyal özelliklerini yansıtan unsurlar, halk içerisinde farklı bir yere sahip olan saray mensubu kişilerin, âlimlerin, askerlerin ve yönetici sınıf ile halkın, farklı kısımlarının meydana getirdiği özellikler sonucunda çeşitli başlıklar ile farklı mezar taşları oluşmuştur (Günay, 2002:50).

“Klasik dönemde meydana gelen mezar taşlarında ise stilize kompozisyonlar ve motifler bitkisel süsleme de özellikle çiçek motiflerinin natüralist bir yaklaşımda meydana getirildiği görülmektedir. Bu yaklaşım içerisinde hurma ağaçları, selvi ağaçları, kıvrım dallar, gül, sümbül, lale ayrıca palmet ve rumilerin yer aldığı kompozisyonlar diğer alanlarda da yoğun olarak kullanılmaktadır. Bu yaklaşım yalnızca mezar taşlarında değil, mezar mimarisinde de görülmektedir (Tayanç, 1965:2044-2046).

XVIII. yüzyılın ikinci yarısında, geç dönem Osmanlı devrinde mezar taşı biçimsel özellikleri ve süsleme üsluplarındaki değişim ile kendini hissettirmeye başlamaktadır. Özellikle batı etkisi ile gelen bu üsluptaki motifler, barok, rokoko gibi yoğun özellikleri olan süsleme kompozisyonlarıdır. Bu kompozisyonların etkisiyle daha çok karakter özelliklerini yansıtan kıvrım dallar, hatayiler, gül motifleri ile çok yoğun olarak meyve ve meyve tabaklarının, mezar taşı başlıklarının alınlıklarında yerini almaya başladığı görülmektedir (Haseki, 1977:225).

Yine Geç döneme gelindiğinde kavuklar, yerlerini feslere bırakmıştır. Bu Batı etkisi sadece mezar taşlarında değil, tüm Osmanlı kültür ve sanat özelliklerini de etkilediği için, aynı üslup özellikleri türbelerde de görülmektedir.

Cumhuriyet dönemine gelindiğinde ise mezar taşı geleneği geçmişteki özelliklerini yavaş yavaş yitirmeye başlamış, daha yalın örneklerle yerini bırakmıştır.

Kısaca, bir bütün olarak ele alınan mezar taşlarının oluşum aşamaları, Orta Asya'dan

Anadolu'ya gelinen süreç içerisinde deęerlendirilmiřtir. Bu gelişim sürecinde bölgesel farklılıklar gösteren mezar taşları, ana hatlarıyla birbirini takip eden aşamalarda oluşmuřtur.



## Sakarya İli Geyve İlçesi Tarihi

Geyve ilçesi tarihsel olarak incelendiğinde, ilk kaynakların M.Ö.4000'e kadar indiği görülmektedir. Bu dönem ve sonrasında sınırları Marmara'nın doğu ve güney kıyıları ile İstanbul Boğazına kadar uzanan alanda, ilçenin kurulduğu bölge Hititlerin egemenliğindedir (Işık, 2005:49-55).

Geyve ilçesi verimli topraklara sahip oluşu ve geçiş yolları üzerinde bulunması nedeniyle önemli bir bölgedir. Roma döneminde geçit yeri olarak kullanılan yöre, özellikle askeri ulaşım açısından da önem arz etmektedir (Işık, 2005:49-55).

Geyve coğrafi konumu itibariyle önemli bir bölgede bulunmaktadır. Çeşitli uygarlıklara ev sahipliği yapan yöre, ticaret yolları üzerinde olmasıyla da sosyal ve kültürel açıdan birçok özelliği bünyesinde barındırmaktadır. Geyve yöresi, Haçlı ordularının Anadolu'ya girişlerinde takip ettikleri güzergâh üzerinde bulunması ve VIII. yy.da Anadolu'nun Arap akınlarına uğraması ile 1071 Malazgirt Savaşı sonrasında Türk komutanları tarafından alınmış ve Selçuklulara bağlanmıştır. Haçlı seferleri güzergâhının bu çevrede bulunması da bölgenin gelişimini etkilemiştir.

Geyve yöresinde, Selçukluların çevreye yerleşmeleri ile Sakarya nehri, Bizans-Selçuklu sınırı haline gelmiştir. Özellikle sınır güvenliğinin sağlanması için inşa edilen pek çok kale arasında Geyve Boğazı çevresini tutan Çoban kale (bugünkü Adliye köyü) güneyinde yer alan Adliye kalesi, Pamukova'daki Paşalar kalesi ve Mekece kaleleri bu amaçlar ile yapılan kalelerdir (Çevik-Güven, 2003:265).

Osman Gazi'nin Geyve yöresini topraklarına katması, kendi adına hutbe okutması ve halkını buraya yerleştirmesi (*Gibbons ve Hammer'in tarihlendirilmesinde 1308 olarak belirtilmektedir.*) ile yöre gelişimine devam etmiş, H/712 M/1312 tarihinde Orhan Gazi tarafından feht edilerek yüz elli akçelik bir kaza halini almıştır (Işık, 2005 s:49-55).

Bu özellikleri ile Geyve, gerek askeri ve siyasi, gerekse kültürel açıdan köklü bir geçmişe sahiptir. Geyve'nin Osmanlı devletine bağlanmasından sonra bölge, Osmanlı devleti tarafından önemli konumu ile değerlendirilmiştir. Geyve'nin Osmanlı toprakları içerisinde yer alması ve Geyve adının nereden geldiği hakkında, ünlü seyyah Evliya Çelebi (1611-1682) seyahatnamesinde şu bilgileri vermektedir:

“Aslında adı Gekvedir, burası İzmit kalesini yapan İskender’in akrabasından Gekve kadın, Kadın kralın, koyun çobanları için yaptığı bir kaledir, O kral kadının adıyla anılır, kaynaklara göre de Gekve köprü 562 de Justunyanus’un eşi için yaptırdığı köprüdür. Gekve adı zaman içinde Gekve’den Geyve olarak kullanıla gelmiştir”(Dağlı-Kahraman, 2008:570-580).

Kültürel ve sosyal özellikleri açıdan değerlendirildiğinde bölge 300 evli, 1 camili, 1 hamamlı, 3 han ve 7 çocuk mektepli, evleri tahta ve üzerleri kiremit çatılı hanı ve 21 dükkânı olan bir kazadır. Bölgede idari olarak görevli Sipahi Kethüdası, Yeniçeri Serdarı, Evkaf Mütevellisi vardır. Bölgenin idari açıdan çevresinde Bursa, İzmit, Bolu ve Kocaeli sancakları bulunmaktadır (Dağlı-Kahraman, 2008:570-580).

Geyve coğrafi özelliğiyle değerlendirildiğinde, Sakarya nehrinin bölgeyi olumlu açıdan etkilediği gibi olumsuz yönlerden de etkilediği görülmüştür. Coğrafi yönden tarımı destekleyen ve sosyal, kültürel özellikleri ile olumlu etkilere sahip olan nehir, zaman zaman meydana gelen sel baskınları ile büyük kayıplara sebep olmuştur. Bu sel baskınları, ilçenin yerleşim düzenini de değiştirmiştir. Bu sebeple Evliya Çelebi Seyahatnamesinde Geyve sınırlarından geçen Sakarya nehrinin taşması ile aldığı hasarlardan da bahsedilmiştir.

“Büyük bir şehir olan Geyve, Sultan IV. Murad Han zamanında nehrin taşması üzerine harab olmuş, sonra tekrar mamur hale getirilmiş, ancak Geyve ahalisinden bir kısmı bu felaketi müteakip yerlerini terk ederek bugünkü Karaçam bölgesine yerleşmişlerdir”(Dağlı-Kahraman, 2008:570-580).

1640 yılında Sakarya’nın taşması sonucunda eski önemi kaybeden kaza, oldukça da zarara uğramıştır. Kazanın bugünkü durumu büyük olasılıkla bu sel baskının sonrası meydana getirilmiş imar ve iskân faaliyetleri sonucudur. Sel baskınları sonucu halk kazanın yakın mahalleleri olarak adlandırılan Orta Köy ve Saraçlı Mahalleleri ile Geyve’nin tepelik mevkilerine taşınmışlardır. Bu durum, yörede yerleşim alanlarının değiştiğini göstermektedir.

Geyve kazası merkezi, coğrafi olarak Kaymakam’ın ikamet ettiği yerdir. Anadolu demiryolu istasyonunun bulunduğu yer olarak da Sakarya Irmağının doğusunda kıyı ırmak ile İzmit-Ankara yolu arasındadır.

Coğrafi konum olarak ise İzmit mutasarrıflığının güneydoğusunda kuzeyde İzmit merkez livası ve Adabazar kazası ile doğuda Kastamonu vilayeti, güneyde Bursa

Hüdavendigâr vilayeti, batıda Karamürsel ilçesiyle çevrelenmiş bir kazadır. Yüz ölçümü 3.000 km<sup>2</sup>.dir. Yönetimi, Akhisar ve Taraklı olarak iki nahiyeeye bağlıdır. İdari olarak Geyve, bir Kaymakam ve doğrudan ona bağlı iki nahiye müdürü tarafından yönetilmektedir. Geyve kazası nüfus olarak 35,144 kişiden meydana gelmiştir (Namık, 2008:50-70).

İdari açıdan incelendiğinde ise 1831 yılı martında Geyve'ye Kaymakam olarak Behram Ağa tayin edilmiştir. Bölge, 1839 yılına kadar İzmit vilayetine bağlı bucak olarak görülmektedir. 1839'da ise aynı vilayete bağlı bir kazadır. 1864 Salnamesine göre Geyve, Eyaleti Hüdavendigâr'a bağlı bir kazadır. 1867'de Kocaeli idari teşkilatında Kocaeli, müstakil mutasarrıflık olmuş, Geyve de bu mutasarrıflığa bağlanmıştır (Işık, 2005:290-292).

1937 ve 1938 yıllarında Cumhuriyet döneminde Sakarya iline bağlı bir ilçe olan Geyve, istatistik olarak yapılan incelemeler ile Sakarya yıllığında köy sayısı 118, toplam nüfusu 36.297, köy başına düşen ortalama nüfus 285 adet olarak belirtilmiştir. 1960 yılında yapılan nüfus sayımına göre ise Geyve; 122 köy ve 3 nahiye ile nüfusu 51.890'a ulaşmış, 1938 yılından 1960 yılına kadar % 60 oranında nüfus artışı meydana gelmiştir. 1960 yılına kadar Kocaeli'ye bağlıyken Sakarya'nın il olması sonucunda Geyve, Sakarya iline bağlanmıştır. Bu tarihte Geyve, 121 köy ve 3 bucaktan meydana gelmektedir. 1987'den itibaren Geyve'ye bağlı olan Pamukova ve Taraklı ilçe olmuş ve Geyve'den ayrılmıştır. Yapılan son çalışmalarda elde edilen bilgilere göre Geyve, bir kasaba (Alifuatpaşa) ve 63 köyden oluşmaktadır. İlçe merkezi ile birlikte 65 yerleşim biriminden meydana gelmektedir (Namık, 2008:67).

## **Geyve İlçesine Bağlı Osmanlı mezar taşlarının yer aldığı Köyler**

- **AliFuatpaşa Beldesi**

Tarihi açıdan Kurtuluş Savaşı öncesine kadar belde ile ilgili net bir bilgi yoktur. Adını Kurtuluş Savaşı sırasında Osmanlı'ya bağlı, halkla birlikte Doğançay Geyve Boğazında durdurarak, tarihte çok önemli bir görevi başarmış olan, Mustafa Kemal Atatürk'ün sınıf ve silah arkadaşı olan Ali Fuat Cebesoy'dan almıştır. Belde Bağdat ve İpek yolu kervanlarının güzergâhı üzerine kurulmuştur.

Belde ile ilgili Sakarya yıllığından edinilen bilgilere göre 8 veya 10 civarında mesken olup Rum kökenli vatandaşların ikamet ettiği bilinmektedir. Sakarya Nehri üzerinde Fatih Sultan Mehmed Han'ın oğlu Sultan II. Beyazıd Han zamanında (1495) Beyazıd Köprüsü inşa edilmiştir (Yıldırım, 2008:149-152).

Yörenin ekonomik durumu ise tarım dışında ipekböcekçiliği ve kereste atölyeleri ile sağlanmaktadır. Ekonomik açıdan geçim kaynağı tarım ve hayvancılıktır. Beldenin çevresi, genelde eğimli araziye sahip olduğundan meyvecilik alanı olarak kullanır. Elma, üzüm, kiraz üreticiliği gelişmiştir. Tarım alanları dışında kalan bölgeler orman karakterindedir. İklim olarak Karadeniz ve karasal iklimin etkisinde olan bölge, gerek doğal güzellikleri gerek tarihsel özellikleri ile dikkat çekmektedir. Son sayıma göre yöre nüfusu, 4500 civarındadır ([http://www.geyve.gov.tr/kr\\_alifuatbelediye](http://www.geyve.gov.tr/kr_alifuatbelediye)).

- **Boğazköy**

Kaynaklardan elde edilen bilgilere göre 1864 yılında kurulmuş olan Boğazköy çeşitli millet ve memleketlerden göç alan ve bu çeşitlilik ile meydana gelen mozaik bir yapıya sahiptir. Yoğun olarak Kafkaslardan göç alan bu Abhaza köyünde, Abhaza gelenek ve adetlerinin yoğun olarak görüldüğü köyde Gürcü ve Laz kültürleri de mevcuttur. Köy, Sakarya iline 18 km, Geyve ilçesine 20 km. ve Sakarya nehrine 4 km. mesafe de kurulmuş bir orman köyüdür. Yapılan nüfus sayımlarına göre 2000 yılında 281 kişi olarak tespit edilmiştir (Boğazköy Muhtarı; Hüsnü Çapa).

- **Halidiye köyü**

Tarihi hakkında kesin bilgi yoktur. Sakarya iline 59 km, Geyve ilçesine 25 km. uzaklıktadır. Yapılan nüfus sayımlarına göre 1997 yılında 218, 2000 yılında ise 211 kişi oturmaktadır (Halidiye Köy muhtarı; M.Emin Serttürk).

- **Ilca Köyü**

Tarihi hakkında kesin bilgi bulunamayan köyün yer altı kaynağından dolayı adının ılıca olduğu belirtilmektedir. Köy, Geyve-Taraklı yolu üzerindedir. Sakarya iline 47 km, Geyve ilçesine 15 km. uzaklıktadır. Yapılan nüfus sayımlarına göre 2000 yılında 146 kişiye sahiptir. Ekonomi, tarım ve hayvancılığa dayalıdır (Ilca Köy Muhtarı; Süleyman Pınar).

- **Kozan Köyü**

Köyün tarihi hakkında kesin bilgi mevcut değildir. Sakarya iline 52 km, Geyve ilçesine 15 km. uzaklıktadır. Köyün nüfusu çeşitli yıllarda yapılan nüfus sayımlarına göre, 1997 yılında 628 kişi, 2000 yılında 557 kişidir. Köyün ekonomisi, tarım ve hayvancılığa dayalıdır. İlköğretim okulu, içme suyu şebekesi, kanalizasyon sistemi, PTT acentesi ve sağlık ocağı mevcuttur (Kozan Köy Muhtarı; Ali Osman Çevik).

- **Safibey Köyü**

Safibey Köyü tarihi hakkında en erken H.1280'ye ulaşılmaktadır. 1979 yılında yaşanan sel felaketi ile köyün mevcut tarihi ile ilgili yazılı belgeler yok olmuştur. Ancak köy halkından edinilen bilgilere göre köyün ismi konusunda iki rivayet vardır. Buna göre köy, ilk kurulduğu dönemde bu bölgede üç aile mevcuttu ve zaman içerisinde büyüyerek bu hale gelmiştir. Köy, Sakarya iline 45km, Geyve ilçesine 5km. uzaklıktadır. Nüfus açısından yapılan son sayıma göre, 1997 yılında 626 kişi, 2000 yılında 590 kişi, 2007 yılında 700 kişi yaşamaktadır. Köy ekonomisi tarım ve hayvancılığa dayalıdır. En büyük gelir kaynağı sebze yetiştiriciliği olan köyde en fazla yetiştirilen sebze kereviz, elma ve üzümdür. Köyde, ilköğretim okulu ve içme suyu şebekesi bulunmaktadır (Safibey Köy Muhtarı; İsmail Aşçıoğlu).

- **Saraçlı**

Tarihi hakkında kesin bilgiler mevcut değildir. Ancak alan araştırması ve köy muhtarından belli bilgiler edinilmiştir. Buna göre Eski Saraçlı Mevki olarak belirtilen alanda, Türk ve Ermeni vatandaşların beraber yaşadıkları bugün Eski Saraçlı olarak belirtilen ancak kullanılmayan bölgede 16 ipek fabrikasının bulunduğu belirtilmektedir. Köy 1800'lü yılların başlangıcında Erzincan Kemaliye ilçesinden gelen Türk ve Türkmen ailelerin yerleşim merkezi olmuştur. Ancak bölgenin Kurtuluş Savaşı sırasında Rum ve Ermeni çeteleri tarafından saldırıya uğraması sonucunda köy boşaltılmıştır. Köy Sakarya İline 45 km, Geyve ilçesine 10 km.

uzaklıktadır. Köy nüfusu 1997 yılında yapılan sayıma göre 64 kişidir. Geçim kaynağı tarım ve hayvancılığa olup köyde mevcut bir ilköğretim okulu ve sağlık ocağı bulunmamaktadır (Saraçlı Köy Muhtarı; Muammer Yüksel).

- **Sarıgazi Köyü**

Tarihi ve adının nereden geldiği hakkında kesin bir bilgi yoktur. Sakarya iline 37 km, Geyve ilçesine 2 km. uzaklıktadır. İklim olarak Karadeniz iklimi etkisi altındadır. Nüfus özellikleri değişken bir yapıda ve genel olarak Türklerden oluşmaktadır. Nüfusu bakımından çeşitli yıllarda yapılan sayımlara göre; 1997 yılında 308, 2000 yılında 358, 2007 yılında 414'dür. Köy ekonomisi tarım ve hayvancılığa dayalıdır. Üzüm, elma, ayva başlıca ürünleridir. Köyde mevcut bir ilköğretim okulu, sağlık ocağı, PTT şubesi, su şebekesi ve kanalizasyon sistemi bulunmamaktadır (Sarıgazi Köy Muhtarı; Bayram Cevdet Özcan).

- **Umur Bey Köyü**

Osman Bey'in Bilecik'i Rumların elinden alması sırasında Köse Mihal İle kurduğu dostluk sonucunda 1308 yılında Osmaneli, Osmanlılarının geçmiştir. 1314 yılında Akhisar (Pamukova), Mekece ve Geyve tekfuruları İslamiyet'i kabul ederek teslim olmuşlardır. Ancak Tekfur Pınarı Rumlarının teslim olmayarak savaş açmaları sonucunda Osman Bey ve komutanlarından Karaali Bey sayesinde başarı kazanılmıştır. Osman Bey'in komutanlarından olan Karaali Bey'in torunu, Demirtaş Bey'in oğlu Umur Bey'in 1350 yılında bugünkü Geyve'nin 5 km, doğusunda yer alan mevkide yerleşmesi ile Umur Bey köyü kurulmuştur.

Yıldırım Bayezid Han döneminde köye yaptırılan cami minaresi ve hamamı bulunmaktadır. Köy, Kurtuluş Savaşı sırasında bulunulan hamam ve mevkii özellikleri ile kullanılmıştır (Ayverdi, 1966:275).

Köyde Cumhuriyet döneminden sonra yaptırılan ilköğretim okulu, kayıtlara göre 1927 yılında eğitime başlamıştır. Ancak şu an okulda bulunan diğer derslikler 1965-67 yıllarında ilave edilmiştir. Köyde mevcut olarak su şebekesi, kanalizasyon, PTT şubesi ve acentesi, sağlık ocağı, ulaşımı sağlayan bir asfalt yol bulunmaktadır (Umur Bey Köy Muhtarı; Osman Önal).

## **BÖLÜM 1: SAKARYA İLİ GEYVE İLÇESİNDE YER ALAN OSMANLI DÖNEMİ MEZAR TAŞLARI**

### **1.1. Kabir Şekillerine Göre Mezar Tipleri**

Geyve İlçesi Osmanlı döneminde yer alan mezar taşları incelendiğinde; Şahideli toprak mezar ile çerçeveli açık mezar olmak üzere, iki mezar tipi belirlenmiştir.

#### **1.1.1. Şahideli Toprak Mezarlar**

Şahideli toprak mezarlar olarak adlandırdığımız bu mezar tipleri, toprak üstünde Şahidesinin ve ayak taşının yer alması ile meydana getirilmiştir. Çoğunlukla ayak taşı bulunamadığı örnekler şeklinde meydana getirilmiştir (Çal, 2005:615).

Bu mezar tiplerinde, mezarın üzerinin zamanla düzleşmesinden dolayı şahideleri tam tespit edilememekte ve mezarın yeri belirlenememektedir.

#### **1.1.2. Çerçeveli Toprak Mezarlar**

Bu mezarlar baş ve ayak taşlarının mezarın iki ucuna dikilmesi ve yanlardan bir taş yardımı ile birleştirilmesi sonucu meydana getirilmiştir. İçi toprak olan mezar tiplerinin orta kısımlarında, toprağın yağmur suyunu almasını sağlayan kare veya dikdörtgen şeklinde açıklıklar mevcuttur.

### **1.2. Toplumsal Konum İçerisinde Mezar ve Mezar Taşı Tipleri**

Geyve ilçesinde yer alan mezar taşı örneklerine bakıldığında mezar taşları ile ilgili ilk tarihlendirme 15. ile 20. yüzyıl arasında yer almaktadır. Taşlar kendi arasında sınıflandırıldığında ise mezar taşlarında ortak bazı gruplamaların ortaya çıktığı görülmektedir. Bu gruplandırmalar erkek ve kadın taşlarında başlıklarda, süsleme öğelerinde ve kitabelerde görülmektedir.

#### **1.2.1. Erkek Mezar Taşları**

Geyve ilçesi ve bağlı olduğu köylerde yapılan araştırmada toplam 72 adet erkek mezar taşı tespit edilmiştir. Erkek baş taşları başlık, boyun, alınlık gövde ve kaide kısımlarından oluşmaktadır. Taşlar, diğer Osmanlı mezar taşları gibi yapısal görünüşleriyle dikkat çekici olmalarının yanında, ölen kişinin sağlığındaki yaşamı,

işi, ailesi, yaşadığı yer ve bölgenin çeşitli kültürel özellikleri ile ilgili sembolik işaretler de bilgiler vermektedir.

Mezar taşlarında kullanılan malzeme ve süslemenin meydana getirilmesinde, bölgesel özellikler görülmektedir. Özellikle bazı dönemlerde bu etki daha fazladır. Tanzimat döneminden önce ve sonra, yalnızca din adamlarına özgü olmak üzere kullanılan çeşitli sarık tipleri mevcuttur. Sultan II. Mahmud Han devrinden hemen sonra, din adamları dışındaki kişiler için fes yaygınlaşmıştır (Bacque- Grammont, 1994: 48).

Bu açıdan mezar taşlarında kullanılan başlıklar sarık, kavuk, fes ve taç başlık adı altında incelenmiştir. Erkek mezar taşlarını değerlendirirken dikkat edilen bir diğer önemli unsur ise mesleki özellikleridir. Kişilerin mensup olduğu görevler, dini inanışları, bağlı olduğu tarikat gibi çeşitli özellikleri erkek mezar taşlarında ve başlıklarda belli bir sınıflandırma yapılmasını sağlamıştır. Özellikle görevleri ile ilgili semboller incelenirken bağlı buldukları meslekleri belirten başlıklar biçim ve süsleme öğelerinin değerlendirilmesine yardımcı olmuştur. Böylece ilmiye (dini), seyfiye (asker) ve kalemiye (memur) şeklinde bir gruplandırma yapılmıştır. Ayrıca taşların bu özellikleri, tarihlendirmede de yardımcı olmuştur.

Taşların başlık kısımlarından sonra serlevha bölümleri de sınıflandırmaya yardımcı olan ve detaylı bilgiler veren diğer bir bölümdür. Gövde kısmının özellikleri boyu ve eni, kitabenin yazılışına göre değişiklik gösterir. Serlevha üzerinde yer alan yatay satırlar halinde verilen kitabeler, belli bir düzende meydana getirilmiştir. Başlangıç kısmı olan dua bölümü, sonrasında yer alan yakarış, sitem ya da nasihat ifadelerinin yer aldığı ana metnin devamında, kişisel ve ailevi özellikleri anlatan açıklamalar ile son kısımda Fatiha'nın yer aldığı bölüm de bulunmaktadır.

Süsleme açısından incelendiğinde kompozisyonlarda daha çok bitkisel motiflerle geometrik şekillere yer verildiği görülmüştür. Erkek mezar taşları, kadın mezar taşlarına göre daha az süsleme özelliğine sahiptir. Ancak kavuk, fes gibi başlıklar ile mesleki özellikleri yansıtan detaylar ve bağlı olunan tarikatın özelliklerini belirten önemli ayrıntılarda yer almaktadır.

Bu özellikleri dikkate alarak incelemiş olunan Geyve İlçesi Osmanlı dönemi mezar taşları içinde ele alınan erkek mezar taşları, genel özellikleri ile şahideleri aşağıdan



yukarıya doğru genişleyen dikdörtgen prizma biçiminde oluşturulmuşlardır. Başlık kısımlarında ise kavuk, sarık ve fes başlık tipleri yanı sıra sivri kemer, yuvarlak kemer tepelikler ile de sonlanan mezar taşları tespit edilmiştir.

Taşların üzerinde yer alan kitabeler, eğik veya yatay satırlar halinde dikdörtgen bir çerçeve içerisinde nesih ve sülüs hat tekniği ile yazılmıştır.

### **1.2.2. Kadın Mezar Taşları**

Araştırmada incelenen 129 mezar taşından 17'si kadın mezar taşıdır. Bu mezarların genel özellikleri ele alındığı bazı özellikler tespit edilmiştir.

- Baş taşlarının hepsi dikdörtgen prizma gövdeli ve aşağıdan yukarıya doğru genişleyen tipte olup hepsi baş, boyun, alınlık, gövde ve kaideden kısımlarından oluşmaktadır.
- Gövde kısımlarının boyu ve eni kitabenin yazılışına göre değişmektedir.
- Gövde kısımlarında yer alan kitabeler, eğik ya da yatay dikdörtgen çerçeveler içerisine alınmış olup her birine birer satır yazı gelecek şekilde yerleştirilmiştir.
- Başlık özelliklerine göre ise bitkisel tepelikli, kadın fes başlıklı olarak kabul edilenler, yuvarlak bir tabla şeklinde aşağıdan yukarıya doğru genişleyen ve üst kısımda düz bir tablayı anımsatan formda meydana getirilmiş olanlar bulunmaktadır.
- Başlık olarak kabul edilen, kesin bir tanımlamaya sahip olmayan, ancak kaplumbağa kabuğunu andıran yarım yuvarlak biçimde olan başlıklar şeklinde sınıflandırılmış örneklerde bulunmaktadır.

Kadın mezar taşları, erkek mezar taşlarına göre daha süslemelidir. Bir kadının yaşarken süslenmesini tasvir edercesine mezar taşı başlıkları da süsleme kompozisyonları ile detaylandırılmıştır. Kompozisyonlar genellikle alınlık kısmında yer alır. Bu taşlar palmet, lotus ve kıvrım dalların yoğun olarak kullandığı kompozisyonlar ile çerçeveslendirilmişlerdir. Bunlar taşın hem ön yüzünde hem de arka yüzünde aynı şekilde tekrarlanarak uygulanmıştır.

Uygulanan bitkisel kompozisyonlar içerisinde kıvrım dallarıyla çerçevelenen gül, gonca, lale, çiçekleri ile palmet ve kıvrım dallar üzerindeki rumilerin meydana getirdiği bezemeler bulunmaktadır. Ayrıca dairesel şekiller, kıvrımlar, zikzaklar, geometrik şekiller ile vazo ve kurdele gibi nesneli kompozisyonların uygulandığı görülmektedir.

### **1.2.3. Çocuk Mezar Taşları**

Araştırma içerisinde değerlendirilen Geyve ilçesi Osmanlı Dönemi Mezar Taşları içerisinde, 1 çocuk mezar taşı bulunmaktadır. Çocuk mezar taşları genel özellikleri ile incelediğinde belirli bazı özellikler göstermektedir.

Buna göre vefat eden çocuğun babası ya da mensubu olduğu ailenin belli özelliklerine göre mezar taşının yapıldığı görülmektedir. Özellikle ailenin sosyal konumu bunu etkilemiş ve bu etki bir söz ya da sembol şeklinde uygulanmıştır. Kitabe kısımlarında ise mahdumu, nevcivanı, şeklindeki ifadeler kullanılmaktadır. Ayrıca vefat eden kişinin genç olması ve ailesinin ona doyamadan bu dünyadan ayrılmasını anlatan edebi bir dil “*Nevcivanım uçtu cennet bağına firhati kaldı, Valideynin canına...*” şeklinde yer almaktadır.

### **1.3. Biçimsel Özelliklerine göre Şahideli Mezar Taşı Tipleri**

#### **1.3.1. Dikdörtgen Prizma Gövdeli Mezar Taşları**

Şahideler, mezarın yerini belli eden, mezarın doğu ve batı ucunda, baş ve ayak kısımlarında yer alan taşlardır. Çoğunlukla kitabelerde, mezarın kime ait olduğu, cinsiyeti, mensup olduğu aile ve vefat eden kişinin mesleğini tanıtılır. Bulunduğu döneme ait çeşitli bilgiler verir. Mezarların başına şahide dikilmesi ile mezarın dikkat çekmesi, gören kişiler tarafından dua alması ve ahiret hayatının hatırlatılmasına yönelik bir uygulamadır. Şahidelerin üzerinde merhumun kişisel bilgileri yanında yaşayan insanlara, ibret, uyarı, sitem ve ahiret hayatının yakında geleceğine dair görüşler ile bulunulan döneme ait çeşitli bilgiler yer almaktadır.

Bu amaçlar doğrultusunda meydana getirilen şahidelerin belirli, biçimsel özellikleri mevcuttur. Bu açıdan genellikle şahidelerin biçimleri ve boyutları insanların görebilecekleri şekilde yapılmıştır. Bunun yanı sıra şahidelerde mensup olunan aile ya da tarikatların özellikleri yansıtılmaktadır. Buna göre Geyve ilçesi ve köylerinde yer alan mezar şahidelerinin tamamında görülen özellikler:

- Şahideler zemine dikey olarak yerleştirilen dikdörtgen prizma veya kare prizma levha gövdelidir.
- Biçimsel olarak, aşağıdan yukarıya doğru hafifçe, ters V şeklinde genişlemektedirler.
- Başlık, boyun, gövde ve zemine yerleştirilen son kısım olmak üzere dört bölümden meydana getirilmişlerdir.
- Gövde kısımlarında kitabenin yazılışına göre değişmektedir.

#### **1.3.2. Silindir Gövdeli Mezar Taşları**

Bu özellikteki mezar taşı şahidelerinin ilk örnekleri, 15. yy'ın ilk yarısında çıkmış olup baş ve ayak şahidesi olarak kullanılan silindir biçimli, yekpare şekildedirler. Şahideler üzerindeki kitabeler, bazı örneklerde dairesel bir çerçeve içerisinde verilirken bazı örneklerde de dikdörtgen bir çerçeve içerisinde verilmiştir. Bu özellikte yapılmış örnekler, Umurbey köy mezarlığı birinci kısımda ve Geyve ilçe merkezinde bulunmaktadır. Kitabeli ve kitablesiz şekilde meydana getirilmiş

örneklerde mevcuttur.

### **1.3.3. Kare Prizma Gövdeli Mezar Taşları**

Kare prizma şeklinde kübik formlarda yapılan levha, aşağıdan yukarıya doğru aynı boyuttadırlar. Kitabenin özelliğine göre kare prizma şeklinde meydana getirilirler. Bu şekilde yapılan levhalar diğer örneklerle göre daha küçük boyuttadır. Yukarıdan aşağıya doğru aynı boyutlarda olan bu şahidelerde kitabeler yatay satırlar şeklinde yazılmıştır.

### **1.4. Başlık Özelliklerine göre Mezar Taşı Tipleri**

Başlık, çeşitli amaçlarla başa giyilen nesnelere verilen genel bir isimdir. Başlıklar genellikle deri, keçe ve çeşitli kumaştan yapılmaktadır. Yapılan bu başlıklar genellikle çuhadan, içine pamuk doldurularak dikilen bezlerden yapılmıştır (Başer, 1973:185).

Osmanlı Türklerinde baş giyimleri dönemlere göre pek çok şekil almıştır. Bunlara Farsça başı örten anlamına gelen serpuş da denilmiştir ( Önder, 1978:2/4).

Osmanlılarda kullanılan fes başlıklar, ya da öncesinde daha sık kullanılan kavuklar genellikle sarıklı olduğu için, sarık kavuk ile aynı anlamda kullanılmıştır (Arseven, 1973:1767).

İnceleme dâhilinde mezar taşı başlıklarıyla ilgili tipoloji yapılırken biçimlerde sarığın hâkim olduğu başlıklar sarık, başlığın hâkim olduğu başlıklar kavuk adı altında gruplandırılmıştır (Çal, 1998:211).

Bu doğrultuda tez içerisinde yer alan hazirelerde görülen başlıklar, sarık, kavuk, fes ile yuvarlak ve sivri kemer şeklinde sonlanan başlıklar olmak üzere beş gruba ayrılmıştır.

#### **1.4.1. Erkek Mezar Taşı Başlık Tipleri**

Araştırma içerisinde yer alan fes ve sarık kavuk başlık tipleri genellikle orta dereceli memur, hatip, hafız ve esnafların kullandığı başlık grupları içerisinde yer almaktadır (Çal, 1998:27).

“Kâtibi kavuk” olarak belirlenen örnekler fese benzer bir başlık ya da kavuk üzerine

sarılan bir dolama ile meydan getirilir. Bu dolama da fesin tamamını kapatmadan başlığın üst yarısını ve alt kısımda bir bölümünü açık bırakacak şekilde dışarıya taşkın olarak sarılarak meydana getirilir. Bu başlıklar genellikle; Kadı, ulema, imam şeyh, asker ve memur sınıfına mensup kişiler tarafından kullanılmıştır (Demirkan, 2005:78).

Fes başlıklı mezar taşları ise daha çok dönemin özelliklerini yansıtmamasından dolayı Sultan Abdülaziz Han döneminde yaygın olarak kullanılmıştır.

#### **1.4.2. Kadın Ve Çocuk Mezar Taşı Başlık Tipleri**

Kadın mezar taşı başlıklarında, kullanılan başlık tiplerine göre sınıflandırma yapılmıştır. Buna göre başlıklarda kullanılan fes başlık, tabla şeklinde aşağıdan yukarıya doğru genişleyen üzeri düz silindir şeklindeki başlıklı ile Halit ÇAL'ın “İstanbul Eyüp'teki Mezar taşlarında başlıklar” adlı makalesinde kaplumbağa biçimli başlıklar olarak tanımladığı kadın başlık tipi şeklinde olmak üzere üç tip başlık tespit edilmiştir. Bu başlık tipleri dışında bitkisel tepelikle sonlanan, yuvarlak kemerle veya sivri kemer ile sonlanan tepeliklerdir. Kullanılan başlık ve tepelikler üzerinde kompozisyonlarda bitkisel süsleme yoğun olarak yer almıştır.

#### **1.5.Malzeme, Teknik, Yazı, Süsleme ve Kompozisyon özelliklerine göre mezar taşları**

**Malzeme:** Malzeme açısından değerlendirildiğinde mezar taşları meydan getirildiği bölgede çıkarılan taş ocaklarından elde edilen ya da o bölgede yoğun olarak kullanılan malzemelerden yapılmıştır. Mermer malzemenin yoğun olarak çıkarıldığı ülkemizde mermerin kullanımının daha eskilere dayandığı da bilinmektedir (Çetin, 2003:130-155).

**Teknik:** Kullanılan teknik değerlendirildiğinde; mezar taşlarının tamamında taş yüzeyi sabit tutularak kompozisyon ya da hat oyma tekniği ile uygulanmıştır. Süsleme ve kitabelerin işlenişinde daha çok alçak kabartma ve yüksek kabartma uygulanmıştır.

**Yazı:** Hat sanatı, Osmanlı yazı sanatı içerisinde önemli bir yere sahiptir. Hüsn-ü Hat, kelime anlamı olarak “*güzel yazı*” anlamına gelen bu teknik mezar taşlarında yer alan kitabelerde çeşitli türlerde uygulanmıştır. Çoğunlukla kullanılan malzeme çeşidine göre değişiklik gösteren hat, mezar taşlarında genellikle sülüs, nesih, talik rik’a olmak üzere dört şekilde kullanılmıştır.

**Süsleme ve Kompozisyon özellikleri:** Araştırma içerisinde ele alınan hazire ve mezarlıklarda yer alan mezar taşları üzerindeki süslemeler, genel olarak bitkisel kompozisyonlar şeklinde uygulanmıştır. Ancak geometrik ve nesnel kompozisyonların da uygulandığı görülmektedir. Mezar taşlarında yer alan kompozisyonlarda motif şekil ve nesnelere daha çok sembolik olarak kullanılmış ve daha çok başlıkların ön yüzlerinde ve alınlıklarda yer almıştır. Bitkisel kompozisyonlar kendi içerisinde değerlendirildiğinde; lale, gül, gonca, kıvrım dallar, hatayi çiçekleri, hurma ağacı, akant yaprakları ve çeşitli soyut çiçekler kullanılmıştır. Ayrıca palmet ve ruminin yer aldığı kompozisyonlar kullanılmıştır.

**Lale motifi;** Anadolu’ya Türkler ile birlikte geldiği ve Türk tezvinatında XIII. yüzyıldan itibaren stilize edilerek Selçuklu abidelerinde, yazma eserlerde görülmeye başlandığı ifade edilmektedir. Ancak diğer yandan Tasavvufta lale kelimesinin, “Allah” kelimesinden esinlendiği, Allah’ın birliğini temsil ettiği ve lale bulunan harflerle yazılması nedeniyle makbul tutulmasından dolayı cami, çeşme ve mezar taşı gibi halk için yapılan alanlarda yoğun olarak kullanıldığı bilinmektedir. Lale 16.yy.dan itibaren Osmanlı sanat eserlerinde natüralist üslupta görülmeye başlamıştır (Ayvazoğlu, 1999:85).

**Gül motifi;** Osmanlı sanatının hemen hemen her dalında başından itibaren gül, en çok kullanılan çiçek çeşididir (Demiriz, 1986:346).

Türk süsleme sanatında her dönemde oldukça yoğun kullanım alanı bulan motiftir.

Hiz. Muhammed’in sembolü olduğuna inanılması ile gülün sıkça kullanılması doğaldır.

Başka bir ifadeyle gül, Hiz. Peygamberin sembolüdür (Ayvazoğlu, 1999:53).

**Gonca;** Şahidelerin alınlık kısımlarında, merkezinde gül ve diğer bitkisel motifler ile beraber kullanılmıştır.

*Hurma Ağacı;* Hurma, mezar taşlarında Anadolu'nun hemen hemen her bölgesinde en çok tercih edilen süsleme türlerinden biridir. Bu bakımdan cennete özgü ağaçlardan sayılan hurmanın cenneti temsil ettiği düşünülmekte ve hatta bir çeşit hayat ağacı olarak görülmektedir (Oğuz, 1983:33-34).

*Kıvrım dallar;* Kompozisyon içerisinde rumiler ya da bitkisel motifleri desteklemek ve kompozisyonu desteklemek amacıyla kullanılmaktadır.

*Akant yaprakları;* *Akant yaprakları* 18.yüzyıldan itibaren Osmanlı sanatında akant ağacının yapraklarından esinlenerek sıkça kullanılmıştır. Batı etkisi ile geç devirlerinde yoğun olarak kullanılan bir motiftir.

*Soyut yapraklar;* Herhangi bir yaprak motifinin içine dâhil edilemeyen ve türünün ne olduğu belli olmayan yaprak motifleri, soyut yapraklar olarak değerlendirmeye alınmıştır. Soyut yaprak motifleri, genellikle barok tarzı motiflerle birlikte mezarların baş taşlarında, tepeliklerde, alınlık üzerlerinde, ayak taşlarında kullanılmıştır.

*Palmet;* İki yönden simetrik olarak gelen yaprakların üsluplaşarak bitkisel bir bezeme ögesine dönüşmesiyle meydana gelmiştir. Mezopotamya uygarlıklarından esinlenerek her dönemde kullanılan motif, dönem özelliklerine göre değişiklik göstermektedir (Sözen, 1992:84).

Ana vatanı Mısır olarak kabul edilen Palmet motifi Büyük Selçuklu devri Şam ve Musul eserlerinde çeşitlilik göstermektedir. Ancak Anadolu Selçuklu ve Osmanlı sanatında olduğu kadar bol ve değişik şekillerde kullanılmamıştır (Keskiner, 1993:198).

*Rumi;* Türk süsleme sanatlarının başlıca motiflerindedir. Anadolu Selçuklular tarafından süsleme alanında sıkça kullanılan ve geliştirilen motif rumi adını almıştır. Motife aynı amaçla Selçuki adı da verilmektedir. Rumi Orta Asya Türklerinin hayvanlara karşı olan ilgilerinin ve hayvanları güç, bereket, kötülük gibi çeşitli kavramların sembolleri olarak kabul etmeleri sonucunda ortaya çıkmıştır. Hayvan figürlerindeki kanatların içerisinde yer alan rumiler sanatkârlar tarafından üsluplaştırılarak kullanılmıştır. Tezyinata önemli bir yere sahip olan rumi günümüze kadar taş, çini, ahşap, maden ve tezhip gibi birçok alanda kullanılmıştır (Keskiner,1989 s:5-42).

Bitkisel motiflerin haricinde incelenen örnekler içerisinde nesneli olarak tanımlanan kompozisyonlar da yer almaktadır. Bu kompozisyonlar, vazo ve kurdeledir.

*Vazo*; Osmanlı geç dönem örneklerinde sık olarak kullanılan vazo, mezar taşlarında da yoğun olarak kullanılmıştır. Vazolar genellikle bitkisel kompozisyonlarla beraber uygulanmıştır. 16. yüzyılda daha sade olduğu görülürken ileriki dönemlerde daha ayrıntılı işlenmiştir. 19. yüzyıl da vazolu motiflerin çoğaldığı görülmektedir (Akar, 1969:267-268).

*Geometrik kompozisyonlar*; Geometrik şekiller ile meydana getirilmiş geometrik kompozisyonlar, bitkisel motiflere oranla daha az kullanılmıştır. Genel olarak baş taşlarının ön yüzlerinde ışık demetleri ile çizgisel şekilde kullanılmıştır. Çoğunlukla boşluk doldurma amacı ile kullanılan bu şekiller, merkez bir kompozisyonu destekleme amacıyla yapılmıştır. Genel olarak dikdörtgen, yuvarlak ve silindirik şekillerde ve alanlarda kullanılan öğeler süsleme amaçlı çerçeveler şeklinde incelenen tüm örneklerde görülmektedir.

### **3.6. Ayak Taşı Tipleri**

Araştırma kapsamına giren ayak taşları genel olarak basit bir biçimde olup çoğunlukla sivri kemer, yuvarlak kemer, kaş kemer biçimlerinde sonlanmaktadır. Bazı örneklerde dikdörtgen prizması biçiminde sonlandığı görülmektedir. Ayak taşları kendi içinde süslemenin yer aldığı, sivri kemer tepelikli, yuvarlak kemerli, dikdörtgen biçimli ve kitabeli olmak üzere dört grup halinde değerlendirilmişlerdir.



**Tablo 1: Fatma Münciye'ye ait mezar taşı**

<b>KATALOG NO:</b> 1	<b>FOTOĞRAF NO:</b> 1	
<b>ÇİZİM NO:</b> 1-2-3	<b>İNCELEME TARİHİ:</b> 15-09-2008	
<b>BULUNDUĞU YER:</b> Geyve Elvan Bey imareti haziresi	<b>KİMLİĞİ:</b> Devecizâde İbrâhim Rüşdî Bin Hâcî Şükrü'nün Kerimesi Fâtıma Münciye	
<b>TARİHİ:</b> H-1291 / M-1873	<b>MESLEĞİ:</b> _____	
<b>DURUMU:</b> Sağlam durumdadır.	<b>MALZEME:</b> Mermer	
<b>MEZAR TİPİ:</b> Şahideli toprak mezar	<b>MEZAR TAŞI TİPİ:</b> Dikdörtgen prizma gövdeli kitabeli levha	
<b>BAŞLIK TİPİ:</b> Yuvarlak kemerlidir.	<b>AYAKTAŞI :</b> _____	
<b>KİTABESİ:</b> Allâhu Kadîm Alîm Mu'în Ben garîbim ah garındâş yıkma mezar taşımı Yıkılırsa Hâk rızasîcûn dik bu taşımı Valideynimle bu garîbe her kim okursa Fatiha Hak ona rahmetiyle bula hüsn-i hâtıme İsm-î A'zâm hürmetiyle yâ İlâhe'l-âlemîn Efhâr-i âlem hürmetine rahmet et sen yâ Kerîm Fazl-ı lütfundan kerem kıl el-emân yâ Subhân Afv edip cürm-ü günâhın ebebeynimle benim Rûz-i mahşerde livây-ı hamdin altında bizi Rahmetinle haşr-u cem'et ya Gafûr ya Rahîm İşte kimsesiz(?) valideynim yok bu yerde ermem(?) Ol ___ zümresinde idhâl et sen yâ HalîmYoktur ecdadımı bunda bir hayır_____ Bencileyim varmı garîb ender garîb ender garîbSabî ve şen yaşı yediye girerken âh hasr Fâtıma Münciye masum oldu bu yerde şehit 1291.		

**Tablo 1'in devamı**

<b>ÖLÇÜLER</b>	<b>BAŞTAŞI</b>	<b>AYAKTAŞI</b>	<b>YAZI TİPİ</b>
Yükseklik: 102 cm Genişlik: Alt: 28 cm Üst: 31 cm Etkalınlığı: 5 cm/7cm	Yükseklik: __ Genişlik: __ Etkalınlığı/cidar:	Yükseklik: __ Genişlik: __ Boyun yüksekliği	Sülüs hat
<b>UYGULANILAN TEKNİK:</b> Oyma tekniği	<b>SÜSLEME:</b> _____		
<p><b>Tanım:</b> Geyve Elvan Bey imareti haziresinde yer almaktadır. Şahideli toprak mezar yapısı şeklinde meydana getirilmiştir. Toprak üzerinde baş şahidesi, mezarın kuzeybatı ucuna dikilmiştir. Zamanla mezar yükseltisi yok olmuştur. Baş şahidesi serlevha üzerinde on altı sıra yatay satırlar içerisinde sülüs hat ile kitabe yer almaktadır. Şahide dikdörtgen prizma gövdeli olup yuvarlak kemer ile tamamlanmaktadır. Mermer malzemeden yapılan şahidenin ayak taşı bulunamamıştır.</p>			

Çizim no: 1- vaziyet planı

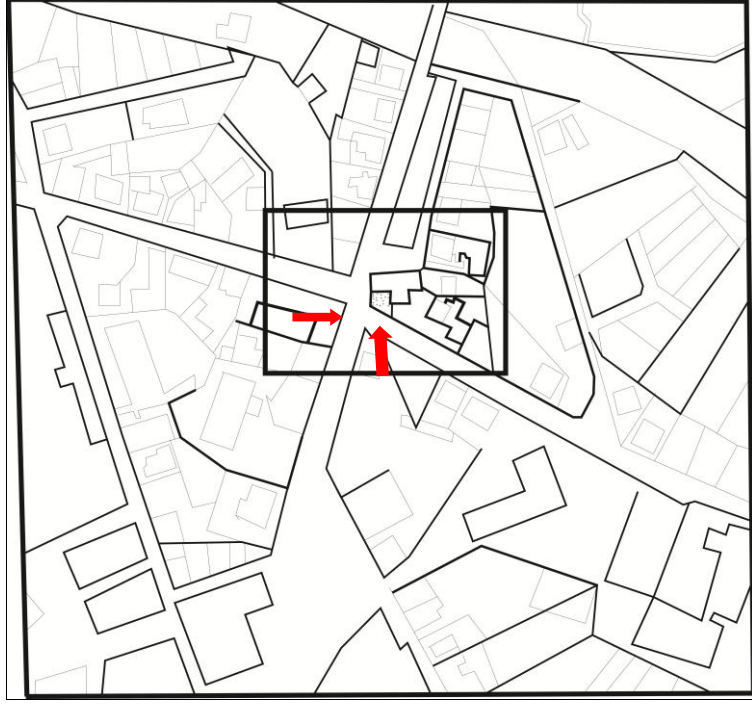

Çizim no: 2- Geyve Elvan Bey imaret ada pafta

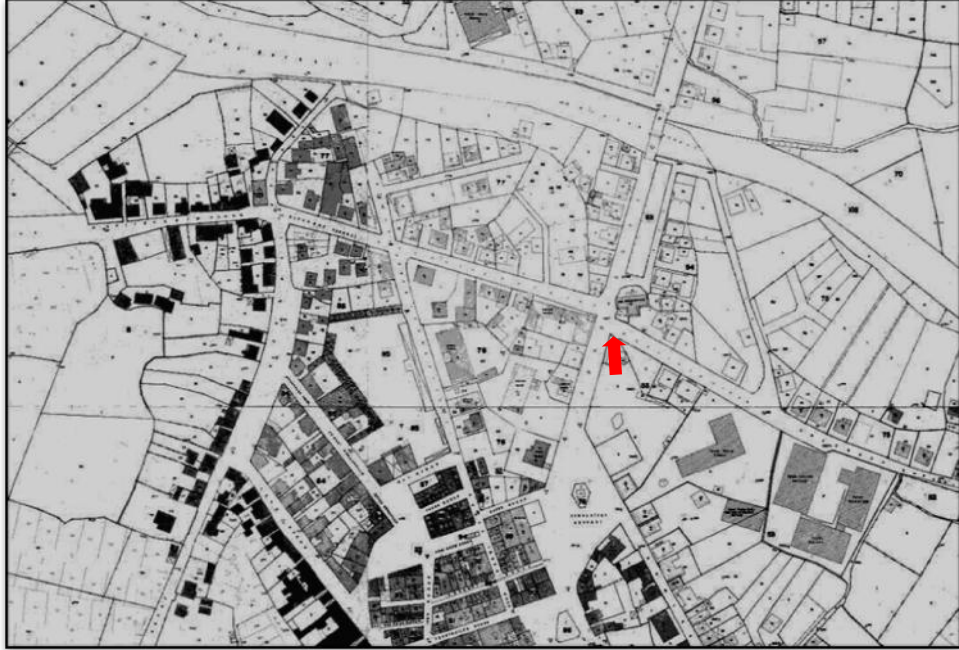

Fotoğraf no: 1



Çizim no: 3

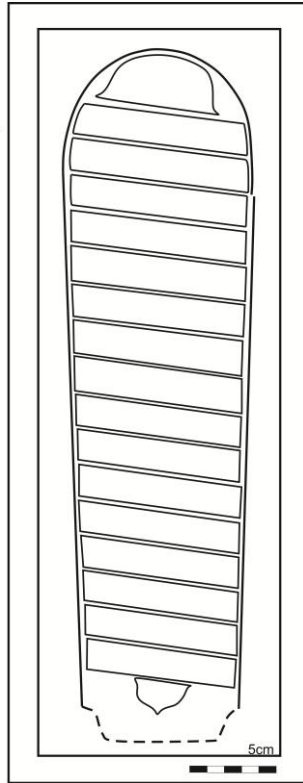

**Tablo 2:** Ali Efendi'ye ait mezar taşı

<b>KATALOG NO:</b> 2	<b>FOTOĞRAF NO:</b> 2		
<b>ÇİZİM NO:</b> 4	<b>İNCELEME TARİHİ:</b> 15-09-2008		
<b>BULUNDUĞU YER:</b> Geyve Elvan Bey İmaretı Hazıresi	<b>KİMLİĞİ:</b> Ali Efendi		
<b>TARİHİ:</b> H.----- M-----17-19.yy.	<b>MESLEĞİ:</b> _____		
<b>DURUMU:</b> Köşelerinden kırık ve hasarlı durumdadır.	<b>MALZEME:</b> mermer		
<b>MEZAR TİPİ:</b> Şahideli toprak mezar	<b>MEZAR TAŞI TİPİ:</b> Dikdörtgen prizma gövdeli kitabeli levha		
<b>BAŞLIK TİPİ:</b> _____	<b>AYAKTAŞI:</b> _____		
<b>KİTABESİ:</b>  Merhum ve Mağfur  İla Rahmeti..... Ruhuna Fatıha..... Ali efendi.....			
<b>ÖLÇÜLER:</b>	<b>BAŞTAŞI</b>	<b>AYAKTAŞI</b>	<b>YAZI TİPİ</b>
Yüksekli:50cm Genişlik:27cm Etkalınlığı:15cm	_____	_____	Nesih hat
<b>UYGULANILAN TEKNİK:</b> Oyma tekniği	<b>SÜSLEME:</b> _____		
<b>Tanım:</b> Eser, Geyve Elvan Bey imareti haziresinde yer almaktadır. Şahideli toprak mezar yapısı şeklinde meydana getirilmiştir. Toprak üzerinde baş veya ayak şahideleri mezarın güneydoğu ve kuzeybatı ucuna dikilmiş zaman içerisinde mezar yükseltisi yok olmuştur. Baş şahidesi serlevha üzerinde üç sıra yatay satırlar halinde nesih hat ile yazılmıştır. Şahide yukarıdan aşağıya doğru dikdörtgen prizma gövde şeklinde uzamaktadır. Ancak taşın kenar kısımları kırık olduğu için tam biçimi ve başlığı tespit edilememiştir. Ayak taşı bulunamamıştır.			

Fotoğraf no:2



Çizim no:4

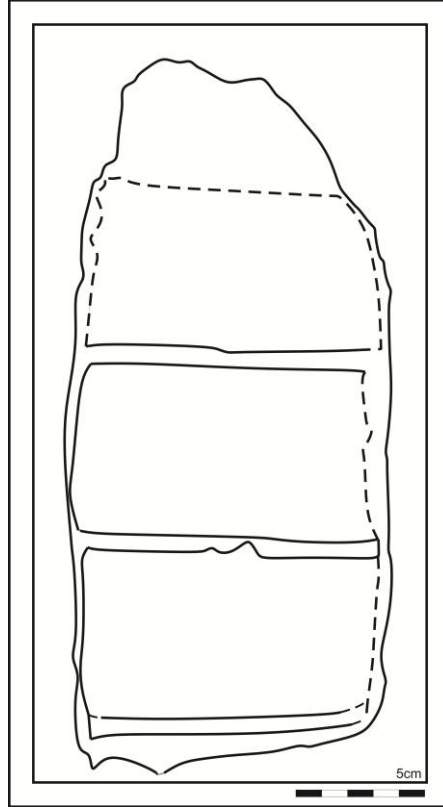

**Tablo 3: Hacı Ali Efendi'ye ait mezar taşı**

<b>KATALOG NO:</b> 3		<b>FOTOĞRAF NO:</b> 3	
<b>ÇİZİM NO:</b> 5		<b>İNCELEME TARİHİ:</b> 15-09-2008	
<b>BULUNDUĞU YER:</b> Geyve Elvan Bey imareti haziresi		<b>KİMLİĞİ:</b> Hacı Ali Efendi	
<b>TARİHİ:</b> H-1128 / M-1715.		<b>MESLEĞİ:</b> Hatib	
<b>DURUMU:</b> Sağlam durumdadır.		<b>MALZEME:</b> Mermer	
<b>MEZAR TİPİ:</b> Şahideli toprak mezar		<b>MEZAR TAŞI TİPİ:</b> Dikdörtgen prizma gövdeli kitabeli levha	
<b>BAŞLIK TİPİ:</b> Dilimli fes üzerine Örfi Destarlı Kavuk		<b>AYAKTAŞI:</b> _____	
<b>KİTABE</b>  Merhum Hatib el-Hâc Ali Efendi ruhuna el-Fâtiha sene 1128			
<b>ÖLÇÜLER:</b>	<b>BAŞTAŞI</b>	<b>AYAKTAŞI</b>	<b>YAZI TİPİ</b>
Yükseklik: 132 cm Üst genişlik: 14.5cm Alt genişlik: 14 cm Et kalınlığı: 13 cm	Yükseklik: 22cm Genişlik: 31,5 cm Et kalınlığı: 12 cm	_____	Nesih hatt
<b>UYGULANILAN TEKNİK:</b> Oyma tekniği		<b>SÜSLEME:</b> _____	

### Tablo 3'ün devamı

**Tanım:** Geyve Elvan Bey imareti haziresinde yer almaktadır. Şahideli toprak mezar yapısı şeklinde meydana getirilmiştir. Toprak üzerinde baş veya ayak şahideleri mezarın güneydoğu ve kuzeybatı ucuna dikilmiş, zaman içerisinde mezar yükseltisi yok olmuştur. Baş şahidesi serlevha üzerinde, beş sıra yatay satırlarda nesih hatlı kitabe yer almaktadır. Şahide aşağıdan yukarıya doğru dar uzun bir dikdörtgen prizma şeklinde uzamaktadır. Dar bir boyun kısmı üzerinde dilimli, örfi destarlı kavuk başlığı yer almaktadır. Başlık, dilimli bir fesin üzerine tepesini açık bırakacak şekilde bir dolamanın sarılmasıyla meydana getirilmiştir. Ayak taşı bulunamamıştır.



Fotoğraf no: 3



Çizim no: 5

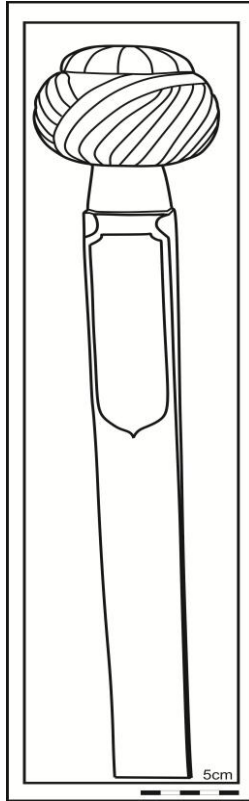

**Tablo 4: Saliha Hatun'a ait mezar taşı**

<b>KATALOG NO: 4</b>		<b>FOTOĞRAF NO: 4</b>	
<b>ÇİZİM NO: 6</b>		<b>İNCELEME TARİHİ: 15-09-2008</b>	
<b>BULUNDUĞU YER:</b> Geyve Elvan Bey imareti haziresi		<b>KİMLİĞİ:</b> Saliha Hatun	
<b>TARİHİ:</b> H-1181 /M-1767.		<b>MESLEĞİ:</b> _____	
<b>DURUMU:</b> Kırık durumdadır.		<b>MALZEME:</b> Mermer	
<b>MEZAR TİPİ:</b> Şahideli toprak mezar		<b>MEZAR TAŞI TİPİ:</b> Dikdörtgen prizma gövdeli kitabeli levha	
<b>BAŞLIK TİPİ:</b> Başlığı kırık		<b>AYAKTAŞI:</b> _____	
<b>KİTABESİ:</b>  Merhum  Sâlih ruhuna  el-Fatiha  1181			
<b>ÖLÇÜLER:</b>	<b>BAŞTAŞI</b>	<b>AYAKTAŞI</b>	<b>YAZI TİPİ</b>
Yükseklik: 59 cm Genişlik: 24 cm Et kalınlığı :11.5 cm	_____	_____	Sülüs hatt
<b>UYGULANILAN TEKNİK:</b> Oyma tekniği		<b>SÜSLEME:</b> _____	
<b>Tanım:</b> Geyve Elvan Bey imareti haziresinde yer almaktadır. Şahideli toprak mezar yapısı şeklinde meydana getirilmiştir. Toprak üzerinde baş veya ayak şahideleri mezarın güneydoğu ve batı ucuna dikilmiş zaman içerisinde mezar yükseltisi yok olmuştur. Baş şahidesi üzerinde üç sıra sülüs hatlı kitabe yer almaktadır. Ayak taşı bulunamamıştır. Taşın ilk üst yarısı kırık durumdadır. Dikdörtgen prizma gövdelidir.			

Fotoğraf no: 4



Çizim no:6

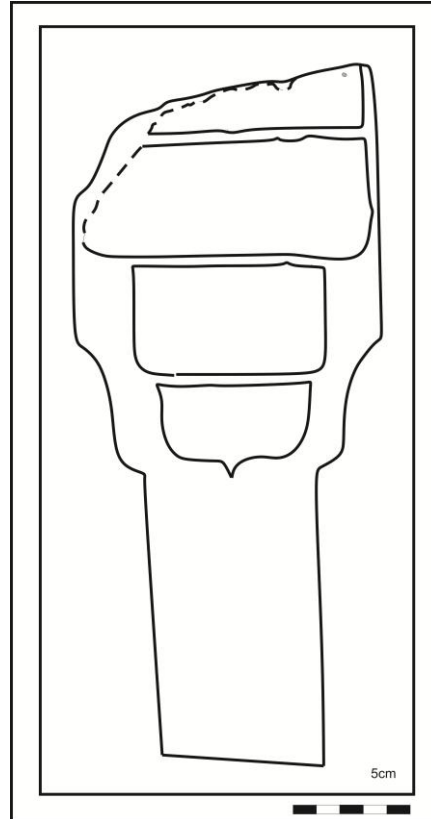

**Tablo 5: Hafız Abdurrahman oğlu Seyyid Hafız Ahmed' ait mezar taşı**

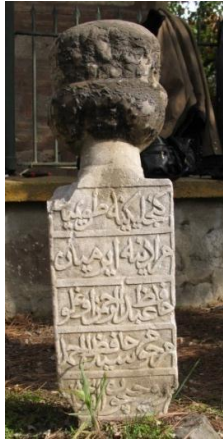
<b>KATALOG NO:</b> 5		<b>FOTOĞRAF NO:</b> 5-6/a-b	
<b>ÇİZİM NO:</b> 7-8/ a-b		<b>İNCELEME TARİHİ:</b> 15-09-2008	
<b>BULUNDUĞU YER:</b> Geyve Elvan Bey imareti haziresi		<b>KİMLİĞİ:</b> Hafız Abdurrahman oğlu Seyyid Hafız Ahmed	
<b>TARİHİ:</b> H-1227 /M-1811		<b>MESLEĞİ:</b> Hafız	
<b>DURUMU:</b> Kitabenin üst sol köşesi ile alt kısımları kırık durumdadır		<b>MALZEME:</b> Mermer	
<b>MEZAR TİPİ:</b> Şahideli toprak mezar		<b>MEZAR TAŞI TİPİ:</b> Dikdörtgen prizma gövdeli kitabeli levha	
<b>BAŞLIK TİPİ:</b> Katibi Kavuk başlıklıdır.		<b>AYAKTAŞI:</b> Sivri kemer tepelikli dikdörtgen formudur	
<b>KİTABESİ:</b>  Gençliğine doymayan Muradına ermeyen Hafız Abdurrahman oğlu Merhum Seyyid Hafız Ahmed Ruhu için 1227			
<b>ÖLÇÜLER</b>	<b>BAŞTAŞI</b>	<b>AYAKTAŞI</b>	<b>YAZITİPİ</b>
Yükseklik: 81 cm Genişlik: 22.5cm Et kalınlığı:3,5cm/6,5 cm	Yükseklik: 78cm Genişlik:20 cm Et kalınlığı: 7cm	Yükseklik: 30cm Genişlik: 27cm Boyun genişlik:15cm Et kalınlığı: 12cm	Sülüs hat
<b>UYGULANILAN TEKNİK:</b> Oyma tekniği		<b>SÜSLEME:</b> _____	
<b>Tanım:</b> Eser, Geyve Elvan Bey imareti haziresinde yer alan şahideli toprak mezar yapısı şeklindedir. Toprak üzerinde baş veya ayak şahideleri mezarın güneydoğu ve kuzeybatı ucuna dikilmiş zaman içerisinde mezar yükseltisi yok olmuştur. Baş şahidesi üzerinde, beş sıra yatay satırlı, sülüs hatlı kitabe kısmı yer almaktadır. Başlığı, kâtibi kavuk başlık şeklindedir. Başlık kısmı uzun bir fesin etrafına üst yarısı ile alt kısmında belli bir bölümü açıkta bırakacak şekilde meydana getirilmiştir. Ayak taşı sivri kemer tepelikli ve dikdörtgen prizma şeklinde tamamlanmıştır.			

Fotoğraf no: 5/a



Çizim no: 7/a

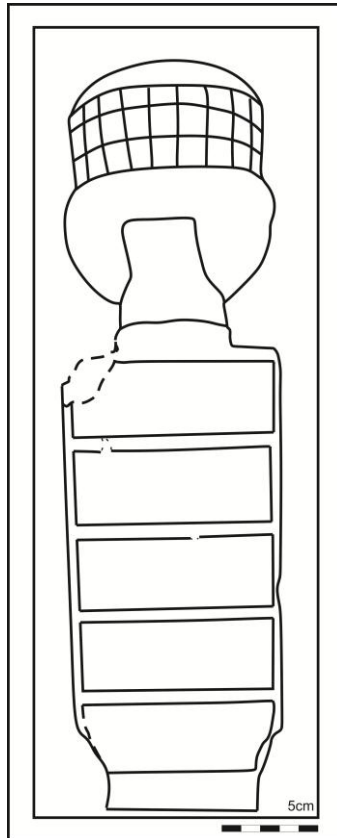

Fotoğraf no: 6/b



Çizim no: 8/b

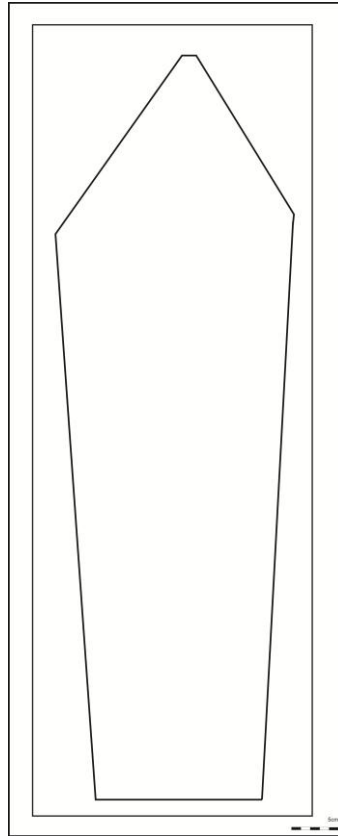

**Tablo 6: Elvan Bey'e ait mezar taşı**

<b>KATALOG NO:</b> 6		<b>FOTOĞRAF NO:</b> 7-8 /ön-arka	
<b>ÇİZİM NO:</b> 9 -10 /ön-arka		<b>İNCELEME TARİHİ:</b> 15-09-2008	
<b>BULUNDUĞU YER:</b> Geyve Elvan Bey İmareti Haziresi		<b>KİMLİĞİ:</b> Elvan Bey	
<b>TARİHİ:</b> H-883/ M-1478		<b>MESLEĞİ:</b> _____	
<b>DURUMU:</b> Sağlam durumdadır.		<b>MALZEME:</b> Mermer	
<b>MEZAR TİPİ:</b> Şahideli toprak mezar		<b>MEZAR TAŞI TİPİ:</b> Sivri kemer tepelikli dikdörtgen prizma gövdeli kitabeli levha	
<b>BAŞLIK TİPİ:</b> Sivri kemer tepelikli		<b>AYAKTAŞI:</b> _____	
<b>KİTABESİ:</b> Kâle'n-Nebiyü Aleyhisselam El-mevtü kel vakase Vel kabir dahiletü El müminün ..... yekulun Darul fena intikalen Darulbeka Elvuh karin vekülhin.....			
<b>ÖLÇÜLER:</b>	<b>BAŞTAŞI</b>	<b>AYAKTAŞI</b>	<b>YAZI TİPİ</b>
Yükseklik: 105 cm Genişlik: Alt: 37 cm; Üst: 37.5 cm Et kalınlığı: 7 cm	_____	_____	Sülüs hatt.
<b>UYGULANILAN TEKNİK:</b> Oyma tekniği		<b>SÜSLEME:</b> Serlevhanın alnlık bölümünde, Rumilerin yerleştirildiği kıvrım dalların yer aldığı süsleme kompozisyonu yer almaktadır.	
<b>Tanım:</b> Geyve Elvan Bey imareti haziresinde yer alan şahideli toprak mezar yapısı şeklindedir. Toprak üzerinde baş veya ayak şahideleri mezarın güneydoğu ve kuzeybatı ucuna dikilmiş, zaman içerisinde mezar yükseltisi yok olmuştur. Baş şahidesi üzerinde üç sıra yatay satırlı, sülüs hatlı kitabe yer almaktadır. Kitabeler şahidenin hem ön yüzüne hem de arka yüzü kare çerçeveler içerisine yazılmıştır. Baş şahidesi üzerinde sivri kemerin alnlık kısmında merkezde bir rumi ve onun kollarından çıkan rumiler ve kıvrım dallar ile meydana getirilmiş süsleme kompozisyonu yer almaktadır. Ayak taşı bulunamamıştır. Dikdörtgen prizma gövdelidir.			

Fotoğraf no: 7/ön



Çizim no: 9/a

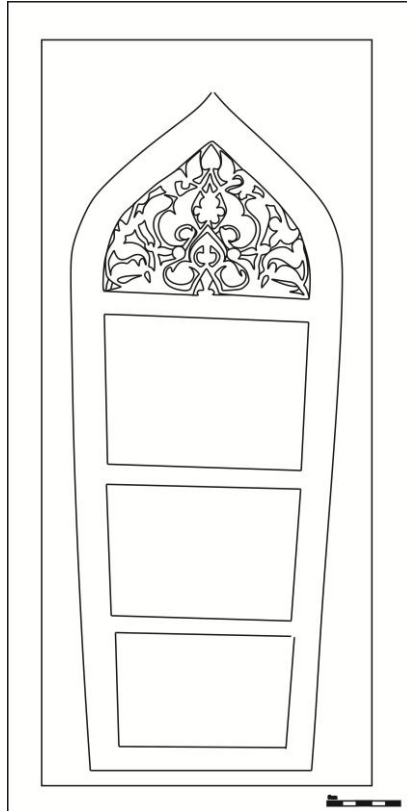





Fotoğraf no: 8/arka

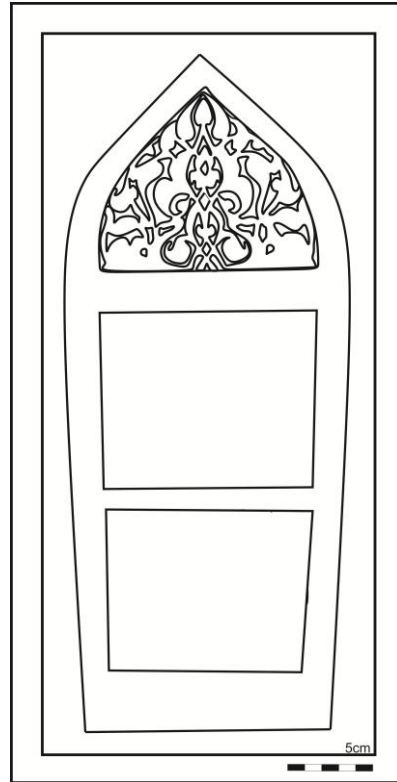

Çizim no: 10/b



**Tablo 7: Sinan Bey'e ait mezar taşı**

<b>KATALOG NO:</b> 7		<b>FOTOĞRAF NO:</b> 9	
<b>ÇİZİM NO:</b> 11		<b>İNCELEME TARİHİ:</b> 15-09-2008	
<b>BULUNDUĞU YER:</b> Geyve Elvan Bey imareti haziresi		<b>KİMLİĞİ:</b> Sinan Bey	
<b>TARİHİ:</b> H-883 /M-1478		<b>MESLEĞİ:</b> _____	
<b>DURUMU:</b> Orta kısımdan kırık durumdadır.		<b>MALZEME:</b> Mermer	
<b>MEZAR TİPİ:</b> Şahideli toprak mezar		<b>MEZAR TAŞI TİPİ:</b> Sivri kemer tepelikli dikdörtgen prizma gövdeli kitabeli levha	
<b>BAŞLIK TİPİ:</b> Sivri kemer tepelikli		<b>AYAKTAŞI:</b>	
<b>KİTABESİ:</b>  Vekale ya zahire bi kabri .....emrul bil ismi kent mesken Adden nazılır bimislü intihatül el merhum ve magfur Sinan bek binti Elvan bek vasilti şehri şaban el muazzam sene selase saminen ve şema şemi'e 883			
<b>ÖLÇÜLER:</b>	<b>BAŞTAŞI</b>	<b>AYAKTAŞI</b>	<b>YAZI TİPİ:</b>
Yükseklik: 130 cm genişlik: 38cm etkallnlığı: 7 cm	_____	_____	Sülüs hat
<b>UYGULANILAN TEKNİK:</b> Oyma tekniği		<b>SÜSLEME:</b> Serlevhanın ön ve arka yüzünde alınlık bölümünde, rumilerin yerleştirildiği kıvrım dalların yer aldığı süsleme kompozisyonu yer almaktadır.	
<b>Tanım:</b> Geyve Elvan Bey imareti haziresinde yer alan şahideli toprak mezar yapısı şeklindedir. Toprak üzerinde baş veya ayak şahideleri mezarın güneydoğu ve kuzeybatı ucuna dikilmiş zaman içerisinde mezar yükseltisi yok olmuştur. Baş Şahidesi serlevha üzerinde üç sıra sülüs hatlı kitabe kısmı yer almaktadır. Kitabeler şahidenin hem ön yüzüne hemde ark yüzüne kare çerçeveler içerisinde yapılmıştır. Levha kısmı dikdörtgen prizma biçimlidir. Tepeliğin alınlık kısmının merkezinde rumi ve onun kollarından çıkan kıvrım dallar ile meydana getirilmiş süsleme yer almaktadır. Ayak taşı bulunamamıştır. Hazirede yer alan benzer örnekli şahidelerin ikincisidir.			

Fotoğraf no:9



Çizim no: 11

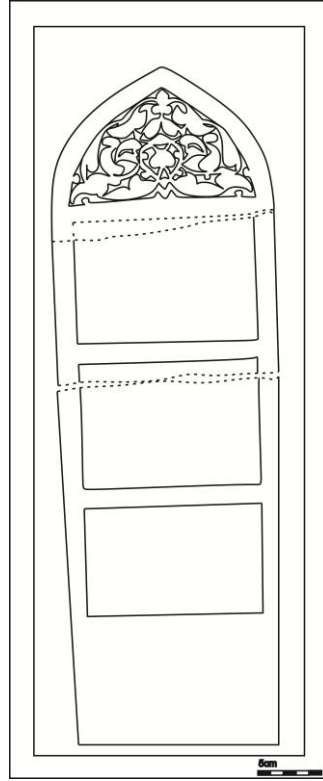

**Tablo 8: Şeyh Şeraffeddin'e ait mezar taşı**

<b>KATALOG NO:</b> 8		<b>FOTOĞRAF NO:</b> 10	
<b>ÇİZİM NO:</b> 12		<b>İNCELEME TARİHİ:</b> 15-09-2008	
<b>BULUNDUĞU YER:</b> Geyve Elvan Bey imareti haziresi		<b>KİMLİĞİ:</b> Şeyh Şeraffeddin	
<b>TARİHİ:</b> H-1299/ M-1881		<b>MESLEĞİ:</b> Şeyh	
<b>DURUMU:</b> Taş üstten dördüncü kartuşun ortasından kırılmış durumdadır		<b>MALZEME:</b> Mermer	
<b>MEZAR TİPİ:</b> Şahideli toprak mezar		<b>MEZAR TAŞI TİPİ:</b> Yuvarlak kemer tepelikli dikdörtgen prizma gövdeli kitabeli levha	
<b>BAŞLIK TİPİ:</b> Taşının üst kısmı yuvarlak kavisli şekilde yapılmıştır		<b>AYAKTAŞI:</b> _____	
<b>KİTABESİ:</b> Küllü men aleyhâ fân Sekîne sa'idet bikevnihâ şehidet Fî şehri-i Zilkade ..... Sakine binti Şeyh Şerefettin ..... ..... ..... ..... H-1299 M-1881 R-1339 (1920-21)			
<b>ÖLÇÜLER:</b>	<b>BAŞTAŞI</b>	<b>AYAKTAŞI</b>	<b>YAZI TİPİ:</b>
yükseklik: 140 cm genişlik: 34 cm etkalinliği:6cm/3cm	_____	_____	Sülüs hat
<b>UYGULANILAN TEKNİK:</b> Oyma tekniği		<b>SÜSLEME:</b> Kitabelerin çerçevesi bitkisel kompozisyonla oluşturulmuştur.	
<b>Tanım:</b> Geyve Elvan Bey imareti haziresinde yer alan şahideli toprak mezar yapısı şeklindedir. Toprak üzerindeki baş şahide kısmı mezarın doğu ucuna dikilmiş zaman içerisinde mezar yükseltisi yok olmuştur. Baş şahidesi serlevha üzerinde sekiz sıra yatay satırlı sülüs hatlı kitabe yer almaktadır. Şahide, aşağıdan yukarıya doğru dikdörtgen prizma biçiminde uzamakta, sonu yuvarlak kemer ile tamamlanmaktadır. Mermer malzemeli olup ayak taşı bulunamamıştır.			

Fotoğraf no:10



Çizim no: 12

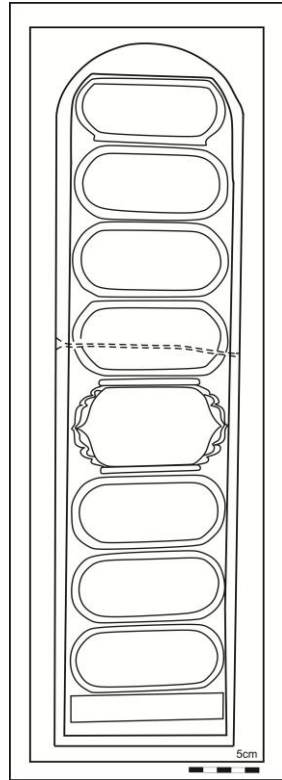

**Tablo 9: Baht Hatun'a ait mezar taşı**

<b>KATALOG NO:</b> 9		<b>FOTOĞRAF NO:</b> 11 – 12 (ön-arka)	
<b>ÇİZİM NO:</b> 13-14 (ön-arka)		<b>İNCELEME TARİHİ:</b> 15-09-2008	
<b>BULUNDUĞU YER:</b> Geyve Elvan Bey imareti haziresi		<b>KİMLİĞİ:</b> Sinan Bey'in Kızı Baht Hatun	
<b>TARİHİ:</b> H--- M---- 17-19.yy.		<b>MESLEĞİ:</b> _____	
<b>DURUMU:</b> Sağlam durumdadır.		<b>MALZEME:</b> Mermer	
<b>MEZAR TİPİ:</b> Şahideli toprak mezar		<b>MEZAR TAŞI TİPİ:</b> Sivri kemer tepelikli dikdörtgen prizma gövdeli kitabeli levha.	
<b>BAŞLIK TİPİ:</b> Sivri kemer formlu		<b>AYAKTAŞI:</b> _____	
<b>KİTABESİ:</b>  <u>Ön Yüz</u> : İntekâlet el-merhume el-mağfure Baht hatun <u>Arka Yüz:</u> binti Sinan Bey			
<b>ÖLÇÜLER</b>	<b>BAŞTAŞI</b>	<b>AYAKTAŞI</b>	<b>YAZI TİPİ:</b>
Yükseklik: 70 cm genişlik: 40 cm etkalinliği: 10 cm	_____	_____	Sülüs hatt
<b>UYGULANILAN TEKNİK:</b> Oyma tekniği		<b>SÜSLEME:</b> _____	
<b>Tanım:</b> Geyve Elvan Bey imareti haziresinde yer alan şahideli toprak mezar yapısı şeklindedir. Toprak üzerinde baş şahidesi mezarın güneydoğu ucuna dikilmiş zaman içerisinde mezar yükseltisi yok olmuştur. Şahide yukarıdan aşağıya doğru dikdörtgen biçimde uzayan prizma levha şeklinde yapılmıştır. Tepeliğin ucu sivri kemerle sonlanır. Baş şahidesi, serlevha üzerinde iki sıra nesih hat ile yazılmış kitabe yer almaktadır. Kitabe kare çerçeveler içerisinde verilmiştir. Üst çerçevenin tepeliği sivri kemer ile sonlanmıştır. Şahidenin arka bölümünde dairesel kartuş içerisinde, ikinci bir kitabe yer almaktadır. Mermer malzemedden yapılmış olup ayak taşı bulunamamıştır.			

Fotoğraf no: 11



Çizim no: 13

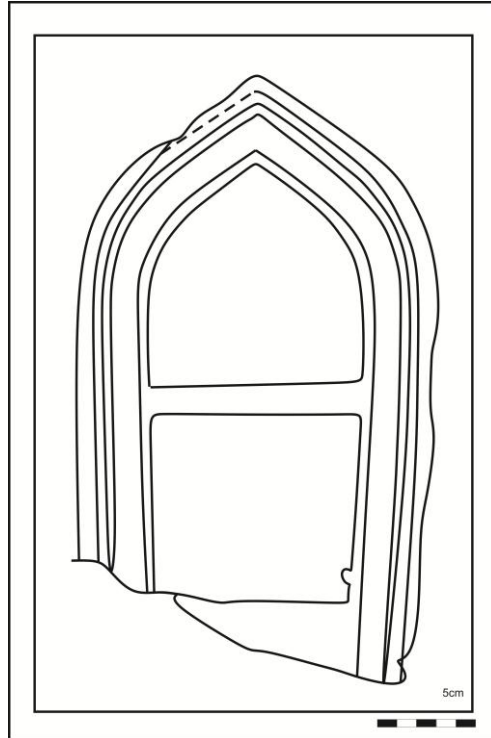

Fotoğraf no: 12



Çizim no: 14

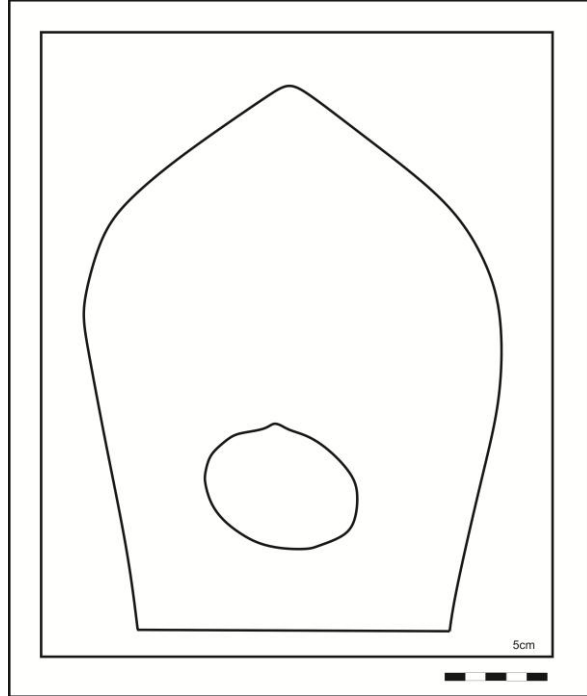



**Tablo 10: Mehmed Şafi'ye ait mezar taşı**

<b>KATALOG NO:</b> 10		<b>FOTOĞRAF NO:</b> 13 – 14/ (ön-arka)	
<b>ÇİZİM NO:</b> 15-16 /ön-arka		<b>İNCELEME TARİHİ:</b> 15-09-2008	
<b>BULUNDUĞU YER:</b> Geyve Elvan Bey imareti haziresi		<b>KİMLİĞİ:</b> Mehmet Şafi	
<b>TARİHİ:</b> H-1339 /M-1920		<b>MESLEĞİ:</b> _____	
<b>DURUMU:</b> Sağlam durumdadır.		<b>MALZEME:</b> Mermer	
<b>MEZAR TİPİ:</b> Şahideli toprak mezar		<b>MEZAR TAŞI TİPİ:</b> Dikdörtgen prizma gövdeli kitabeli levha yuvarlak kemerlidir.	
<b>BAŞLIK TİPİ:</b> Yuvarlak kemerli		<b>AYAKTAŞI:</b> _____	
<b>KİTABESİ:</b>  H-1339 Mehmet Şâfi'			
<b>ÖLÇÜLER:</b>	<b>BAŞTAŞI</b>	<b>AYAKTAŞI</b>	<b>YAZI TİPİ:</b>
Yükseklik: 56 cm genişlik: 33 cm et kalınlığı: 6.5 cm	_____	_____	Sülüs hatt
<b>UYGULANILAN</b>	<b>TEKNİK:</b> Oyma	<b>SÜSLEME:</b> Taşın arka yüzünde, dikdörtgen biçimde meydana getirilmiş bir hat içerisinde stilize bir kompozisyon kullanılmıştır.	
<b>Tanım:</b> Geyve Elvan Bey imareti haziresinde yer almaktadır. Şahideli toprak mezar yapısı şeklindedir. Toprak üzerinde baş şahidesi mezarın güneydoğu ucuna dikilmiş zaman içerisinde mezar yükseltisi yok olmuştur. Baş şahidesi serlevha üzerinde nesih hat ile yazılmış çerçevesiz kitabe yer almaktadır. Şahidenin arka cephesinde ise yatay biçimli yazılı bir çerçeve içerisinde stilize bir kompozisyon kullanılmıştır. Şahide aşağıdan yukarıya doğru dikdörtgen prizma şeklinde uzamaktadır. Yuvarlak kemer ile tamamlanan taş mermer malzemedен yapılmış ve ayak taşı bulunamamıştır.			

Fotoğraf no: 13



Çizim no: 15

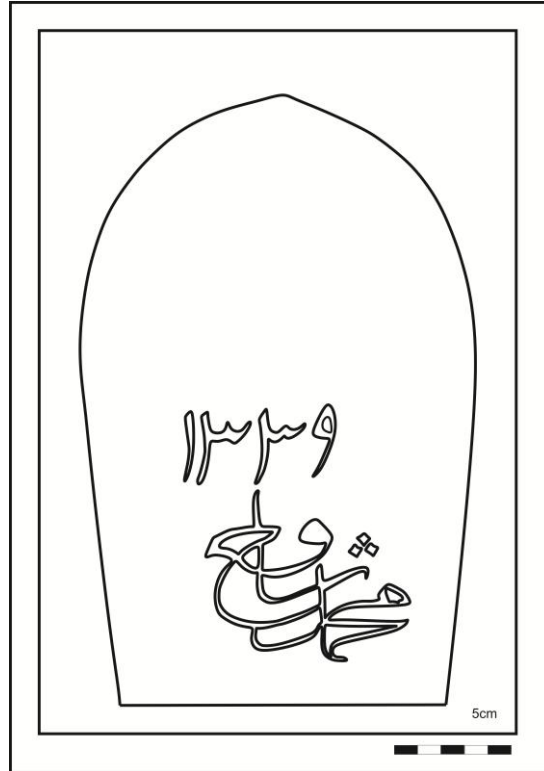

Fotoğraf no: 14



Çizim no: 16

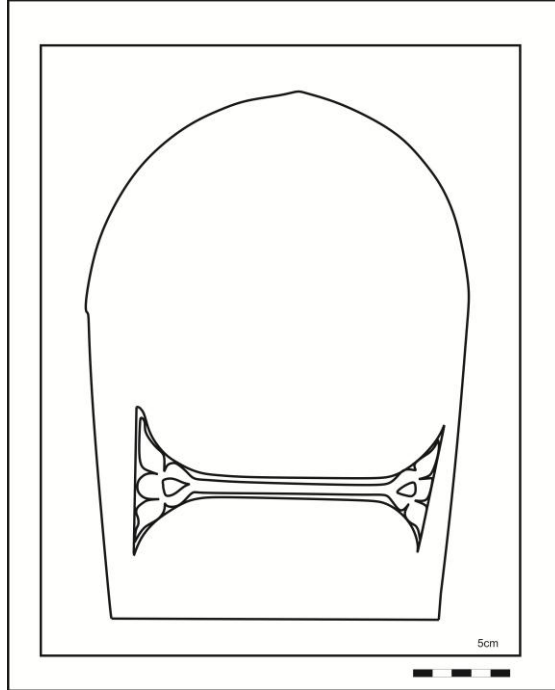

**Tablo 11: Seyyid Hafız Burhan' ait mezar taşı**

<b>KATALOGNO:</b> 11		<b>FOTOĞRAF NO:</b> 15	
<b>ÇİZİM NO:</b> 17		<b>İNCELEME TARİHİ:</b> 15-09-2008	
<b>BULUNDUĞU YER:</b> Geyve Elvan Bey imareti haziresi		<b>KİMLİĞİ:</b> Seyyid Hafız İbrahim	
<b>TARİHİ:</b> H. 1181/ M.1767		<b>MESLEĞİ:</b> Hafız	
<b>DURUMU:</b> Sağlam durumdadır.		<b>MALZEME:</b> Mermer	
<b>MEZAR TİPİ:</b> Şahideli toprak mezar		<b>MEZAR TAŞI TİPİ:</b> Dikdörtgen prizma gövdeli kitabeli levha	
<b>BAŞLIK TİPİ:</b> Kâtibi Kavuk şeklinde yapılmıştır		<b>AYAKTAŞI:</b> _____	
<b>KİTABESİ:</b>  Gençliğine doymayan Merhum ve mağfur Es Seyyid Hafız İbrahim Ruhî için Fatiha Sene 1181 Fî 8 C (Cemazievvel)			
<b>ÖLÇÜLER:</b>	<b>BAŞTAŞI</b>	<b>AYAKTAŞI</b>	<b>YAZI TİPİ:</b>
Yükseklik: 85 cm genişlik: 20 cm et kalınlığı: 3/6 cm	Yükseklik:25 cm Genişlik:22 cm Boyun yükseklik:12cm	_____	Nesih hatt
<b>UYGULANILAN TEKNİK:</b> Oyma tekniği		<b>SÜSLEME:</b> _____	
<b>Tanım:</b> Geyve Elvan Bey imareti haziresinde yer alan şahideli toprak mezar yapısı şeklindedir. Toprak üzerindeki baş şahide kısmı mezarın güneydoğu ucuna dikilmiş, zaman içerisinde mezar yükseltisi yok olmuştur. Baş şahidesinde serlevha üzerine üç yatay satırlı nesih hat ile yazılmış, kitabe yer almaktadır. Şahide yukarıdan aşağıya doğru dikdörtgen prizma biçiminde uzamaktadır. Başlık kısmı, kâtibi kavuk başlıklıdır. Uzun dilimli bir fes üzerine fesin yarısı ile alt kısmında belli bir bölümünü açık bırakacak şekilde bir dolama ile sarılarak oluşturulmuştur. Mermer malzemeden yapılmış olup ayak taşı bulunamamıştır.			

Fotoğraf no: 15



Çizim no: 17

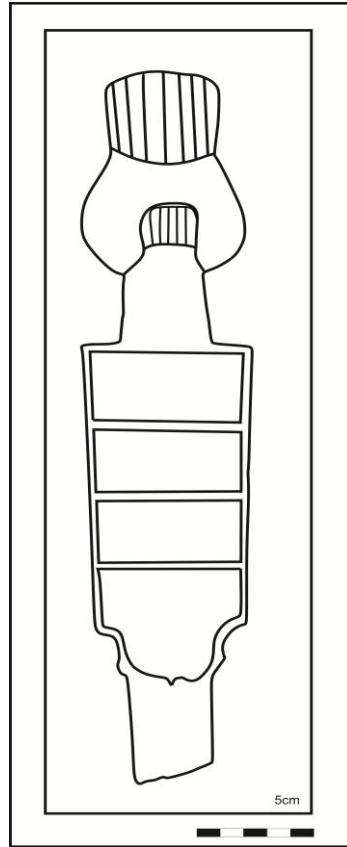

**Tablo 12 : Muhammed Efendi'ye ait mezar taşı**

<b>KATALOG NO:</b> 12	<b>FOTOĞRAF NO:</b> 16	
<b>ÇİZİM NO:</b> 18	<b>İNCELEME TARİHİ:</b> 15-09-2008	
<b>BULUNDUĞU YER:</b> Geyve Elvan Bey imareti haziresi	<b>KİMLİĞİ:</b> Muhammed Efendi	
<b>TARİHİ:</b> H-1177 /M-1763	<b>MESLEĞİ:</b> _____	
<b>DURUMU:</b> Baş kısmı ve alt kısmında kırıkları vardır	<b>MALZEME:</b> Mermer	
<b>MEZAR TİPİ:</b> Şahideli toprak mezar	<b>MEZAR TAŞI TİPİ:</b> Dikdörtgen prizma gövdeli kitabeli levha	
<b>BAŞLIK TİPİ:</b> Kırık durumda olduğu için tespit edilememiştir.	<b>AYAKTAŞI:</b> _____	
<b>KİTABESİ:</b>  ..... Merhum ve mağfûr Diyarı gurbette Vefat eden Muhammed Efendi Rûhîçun El Fatihâ Sene 1177		
<b>ÖLÇÜLER:</b>	<b>AYAKTAŞI</b>	<b>YAZI TİPİ:</b>
yükseklik: 70 cm genişlik: 2,5 cm et kalınlığı: 2.5 cm/ 11 cm	_____	Nesih hat
<b>UYGULANILAN TEKNİK:</b> Oyma tekniği	<b>SÜSLEME:</b> _____	
<b>Tanım:</b> Geyve Elvan Bey imareti haziresinde yer alan şahideli toprak mezar yapısı şeklindedir. Toprak üzerinde kalan baş şahide kısmı mezarın güneydoğu ucuna dikilmiş zaman içerisinde mezar yükseltisi yok olmuştur. Baş şahidesi serlevha üzerinde beş sıra yatay satırlı nesih hat ile yazılmış kitabe yer almaktadır. Şahide, yukarıdan aşağıya doğru dikdörtgen prizma biçimde uzamaktadır. Başlık kısmı ve gövdenin belli bir bölümü kırık olduğu için başlık tespit edilememiştir. Mermer malzemedan yapılmış olup ayak taşı bulunamamıştır.		

Fotoğraf no: 16



Çizim no: 18

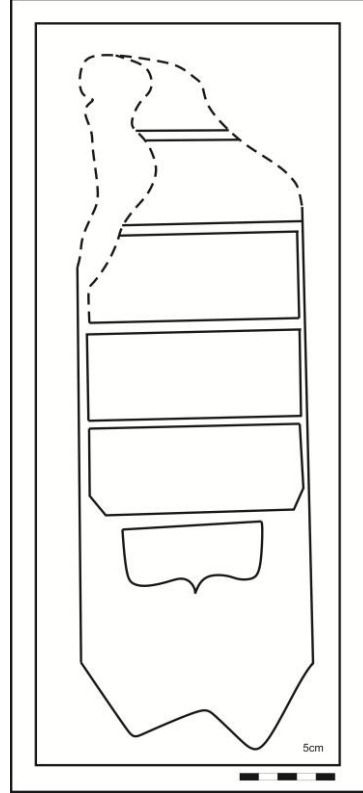

**Tablo 13: Kimliği tespit edilememiş mezar taşı**

<b>KATALOG NO:</b> 13		<b>FOTOĞRAF NO:</b> 17	
<b>ÇİZİM NO:</b> 19		<b>İNCELEME TARİHİ:</b> 15-09-2008	
<b>BULUNDUĞU YER:</b> Geyve Elvan Bey İmaretı haziresi		<b>KİMLİĞİ:</b> _____	
<b>TARİHİ:</b> H - M- 17 -19. yy.		<b>MESLEĞİ:</b> _____	
<b>DURUMU:</b> : Alt ve boyun kısmı kırık durumdadır.		<b>MALZEME:</b> Mermer	
<b>MEZAR TİPİ:</b> Şahideli toprak mezar		<b>MEZAR TAŞI TİPİ:</b> Dikdörtgen prizma gövdeli kitabeli levha	
<b>BAŞLIK TİPİ:</b> Örfi Destarlı kavuk şeklinde meydana getirilmiştir		<b>AYAKTAŞI TİPİ:</b> _____	
<b>KİTABESİ:</b>  Hüvel baki Ömrüm tamam oldu Bizden size selam olsun Tuz etmek yedüğüm dostlara .....			
<b>ÖLÇÜLER:</b>	<b>BAŞTAŞI</b>	<b>AYAKTAŞI</b>	<b>YAZI TİPİ:</b>
yükseklik: 70cm. genişlik: Serlevha: 26cm Kavuk: 23cm etkalınlığı:8,5cm/ 2,5cm	_____	_____	Nesih hat
<b>UYGULANILAN TEKNİK:</b> Oyma tekniği		<b>SÜSLEME:</b> _____	
<b>Tanım:</b> Geyve Elvan Bey imaretı haziresinde yer alan şahideli toprak mezar yapısı şeklindedir. Toprak üzerinde kalan baş şahide mezarın doğu ucuna dikilmiş zaman içerisinde mezar yükseltisi yok olmuştur. Baş şahidesi serlevha üzerinde dört sıra yatay satırlı nesih hat ile yazılmış kitabe yer almaktadır. Başlık kısmı örfi destarlı kavuk şeklindedir. Başlık takkenin üzerine sarılmış dolama şeklinde meydana getirilmiştir. Şahide yukarıdan aşağıya doğru dikdörtgen prizma biçimde uzamaktadır. Başlığın boyun kısmı, gövdenin ise alt kısmından belli bir bölümü kırılmıştır. Şahide mermer malzemedan yapılmış olup ayak taşı bulunamamıştır.			



Fotoğraf no: 17



Çizim no: 19

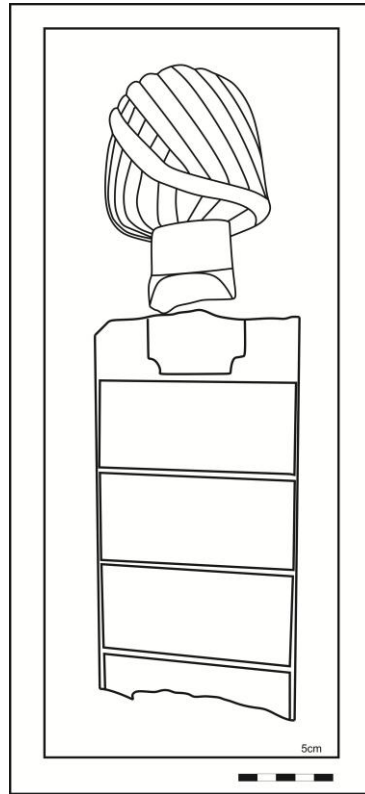

**Tablo 14 : Molla Münibin Ođlu Ahmed Efendi'ye ait mezar taşı**

<b>KATALOG NO:</b> 14	<b>FOTOĐRAF NO:</b> 18		
<b>ÇİZİM NO:</b> 20	<b>İNCELEME TARİHİ:</b> 15-09-2008		
<b>BULUNDUĐU YER:</b> Geyve Elvan Bey imareti haziresi	<b>KİMLİĐİ:</b> Molla Münibin ođlu Ahmed Efendi		
<b>TARİHİ:</b> H- 1282 /M- 1865	<b>MESLEĐİ:</b> _____		
<b>DURUMU:</b> Sađlam durumdadır.	<b>MALZEME:</b> Mermer		
<b>MEZAR TİPİ:</b> Şahideli toprak mezar	<b>MEZAR TAŞI TİPİ:</b> Dikdörtgen prizma gövdeli kitabeli levha		
<b>BAŞLIK TİPİ:</b> Kısa Başlıklı Sarıklar	<b>AYAKTAŞI:</b> _____		
<b>KİTABESİ:</b>  Hüve'l Bâkî Mollâ münibin mahdûmu Merhûm Ahmed Efendinin Ruhuna Fâtiha Sene û Gurre 1282 (sene gurreŞaban)			
<b>ÖLÇÜLER:</b> Yükseklik: 50 cm Genişlik: Üst: 27 cm ; Alt: 20 cm Etlalınlığı: 2 cm/7cm	<b>BAŞTAŞI</b> _____	<b>AYAKTAŞI:</b> _____	<b>YAZI TİPİ:</b> Nesih hat
<b>UYGULANILAN TEKNİK:</b> Oyma tekniđi	<b>SÜSLEME:</b> _____		
<b>Tanım:</b> Geyve Elvan Bey imareti haziresinde yer alan şahideli toprak mezar yapısı şeklindedir. Toprak üzerinde baş kısmı şahide mezarın dođu ucuna dikilmiş zaman içerisinde mezar yükseltisi yok olmuştur. Baş şahidesi serlevha üzerinde beş sıra yatay satırlı nesih hat ile yazılmış kitabe yer almaktadır. Başlık kısmı örfi kavuk şeklindedir. Şahide yukarıdan aşıđıya dođru dikdörtgen prizma biçimde uzamaktadır. Mermer malzemedен yapılmış ve ayak taşı bulunamamıştır.			

Fotoğraf no:18



Çizim no: 20

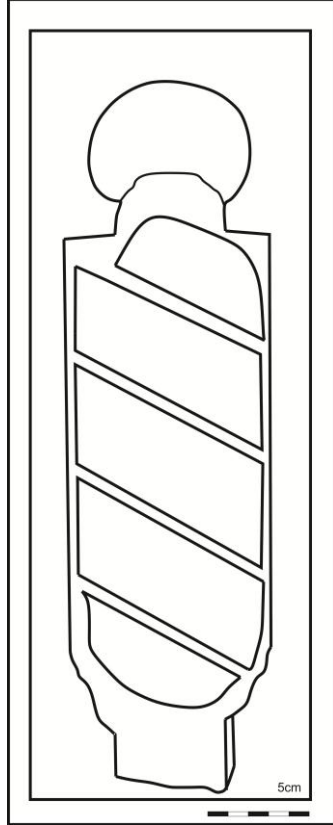

**Tablo 15 : Dağıstani Abdül Bari Bin Abdulhalim'e ait mezar taşı**

<b>KATALOG NO:</b> 15		<b>FOTOĞRAF NO:</b> 19	
<b>ÇİZİM NO:</b> 21		<b>İNCELEME TARİHİ:</b> 15-09-2008	
<b>BULUNDUĞU YER:</b> Geyve Elvan Bey imareti haziresi		<b>KİMLİĞİ:</b> Dâğıstanî Abdülbârî Bin Abdulhalim	
<b>TARİHİ:</b> H- 1230 /M- 1814		<b>MESLEĞİ:</b> _____	
<b>DURUMU:</b> Sağlam durumdadır.		<b>MALZEME:</b> Mermer	
<b>MEZAR TİPİ:</b> Şahideli toprak mezar		<b>MEZAR TAŞI TİPİ:</b> Dikdörtgen prizma gövdeli kitabeli levha	
<b>BAŞLIK TİPİ:</b> Kısa Başlıklı Sarıklar		<b>AYAKTAŞITİPİ:</b> _____	
<b>KİTABESİ:</b>  Hüve'l – Bâki Dâğıstanî Abdül bârî Bin Abdülhalîm Efendinin ruhuna Fâtiha Fî sene 3 Şevval 1230			
<b>ÖLÇÜLER:</b>	<b>BAŞTAŞI</b>	<b>AYAKTAŞI:</b>	<b>YAZI TİPİ:</b>
yükseklik: 50 cm genişlik: Üst: 27 cm Alt: 20 cm et kalınlığı:5cm	_____	_____	Nesih hat
<b>UYGULANILAN TEKNİK:</b> Oyma tekniği		<b>SÜSLEME:</b> _____	
<b>Tanım:</b> Geyve Elvan Bey imareti haziresinde yer alan şahideli toprak mezar yapısı şeklindedir. Toprak üzerinde baş şahidesi mezarın doğu ucuna dikilmiş zaman içerisinde mezar yükseltisi yok olmuştur. Baş şahidesi serlevha üzerinde üç sıra yatay satırlı nesih hat ile yazılmış kitabe yer almaktadır. Başlık kısmı örfî destarlı kavuk şeklindedir. Başlık takke üzerine sarılan bir dolama ile meydana getirilmiştir. Şahide yukarıdan aşağıya doğru genişleyen dikdörtgen prizma biçimde uzamaktadır. Mermer malzemedendir yapılmıştır. Ayak taşı bulunamamıştır.			

Fotoğraf no: 19



Çizim no: 21

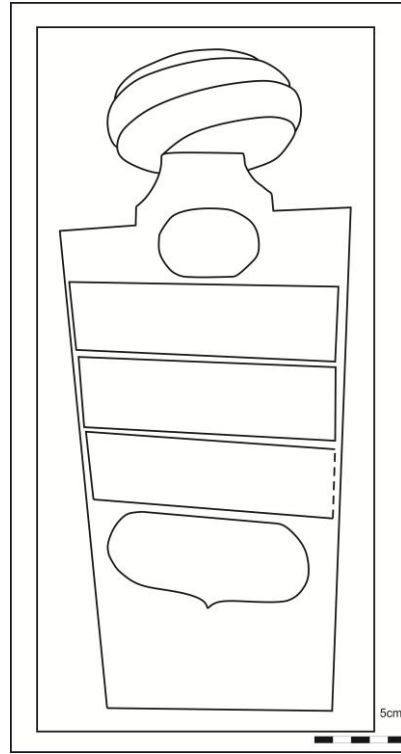

**Tablo 16: Geyve Kaymakam'ının oğluna ait mezar taşı**

<b>KATALOG NO:</b> 16	<b>FOTOĞRAF NO:</b> 20		
<b>ÇİZİM NO:</b> 22	<b>İNCELEME TARİHİ:</b> 15-09-2008		
<b>BULUNDUĞU YER:</b> Geyve Elvan Bey imareti haziresi	<b>KİMLİĞİ:</b> Geyve Kaymakam'ının oğlu.....		
<b>TARİHİ:</b> H - M. 17 -19. yy.	<b>MESLEĞİ:</b> _____		
<b>DURUMU:</b> Alt kısmında kırık durumdadır. Kırık olan parça bulunamamıştır.	<b>MALZEME:</b> Mermer		
<b>MEZAR TİPİ:</b> Şahideli toprak mezar	<b>MEZAR TAŞI TİPİ:</b> Dikdörtgen prizma gövdeli kitabeli levha		
<b>BAŞLIK TİPİ:</b> Yuvarlak kemer tepeliklidir.	<b>AYAK TAŞI:</b> _____		
<b>KİTABESİ:</b> Mevlidim İshaklu kazası Karahisar Sancağı Gurbet illerde doğup hasretiyle gezmekteyken Valideyinin agûşunda nâz ile saklar iken..... pederim kâimmâkâm-ı Geyve iken Tâli'-i gûsetinde ..... ansızın azlettiler...Yoktu hiçbir nakit .....götürmek için Celb-i harc-i râh için İstanbul'a gitti İki sâbî bir garındaş berû bî para idim ..... hüzn-ü mihnette firâkıyla elîm..... .....günde ah.			
<b>ÖLÇÜLER:</b>	<b>BAŞTAŞI</b>	<b>AYAKTAŞI:</b>	<b>YAZI TİPİ:</b>
yükseklik: 55 cm genişlik: 30 cm etkallnlığı:5,5 cm	_____	_____	Sülüs hatt
<b>UYGULANILAN TEKNİK:</b> Oyma tekniğini	<b>SÜSLEME:</b> _____		

**Tablo 16'ün devamı**

**Tanım:** Geyve Elvan Bey imareti haziresinde yer alan şahideli toprak mezar yapısı şeklindedir. Toprak üzerinde baş şahidesi mezarın doğu ucuna dikilmiş zaman içerisinde mezar yükseltisi yok olmuştur. Baş şahidesi serlevha üzerinde on sıra yatay satırlı sülüs hat ile yazılmış kitabe yer almaktadır. Şahide yukarıdan aşağıya doğru dikdörtgen prizma şeklinde uzamakta yuvarlak kemerli tepelik kısmı ile sonlanmaktadır. Şahide mermer malzemeden yapılmış ve ayak taşı bulunamamıştır. Taş gövde kısmından kırılmış ve kırık parça bulunamadığı için tarih kısmı ile kime ait olduğu tespit edilememiştir.

Fotoğraf no:20



Çizim no:22

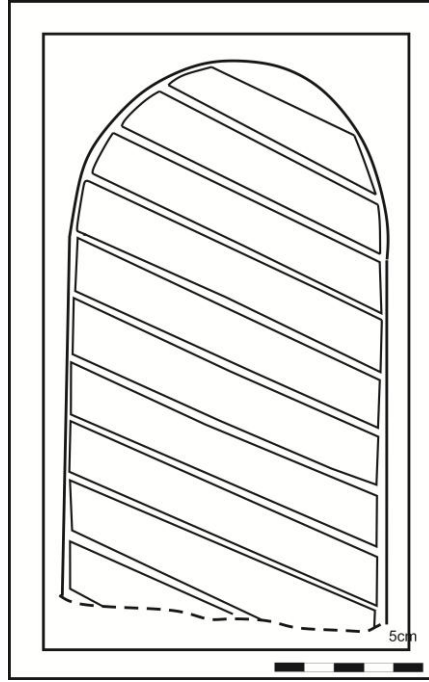



**Tablo 17: Şeyh Şeraffeddin'e ait mezar taşı**

<b>KATALOG NO:</b> 17		<b>FOTOĞRAF NO:</b> 21	
<b>ÇİZİM NO:</b> 23		<b>İNCELEME TARİHİ:</b> 15-09-2008	
<b>BULUNDUĞU YER:</b> Geyve Elvan Bey imareti haziresi		<b>KİMLİĞİ:</b> Şeyh Şeraffeddin	
<b>TARİHİ:</b> H-1339 /M-1920		<b>MESLEĞİ:</b> Şeyh	
<b>DURUMU:</b> Kırık durumdadır.		<b>MALZEME:</b> Mermer	
<b>MEZAR TİPİ:</b> Şahideli toprak mezar		<b>MEZAR TAŞI TİPİ:</b> Dikdörtgen prizma gövdeli kitabeli levha	
<b>BAŞLIK TİPİ:</b> _____		<b>AYAKTAŞI:</b> _____	
<b>KİTABESİ:</b>  Şeyh Şerefeddin 1339			
<b>ÖLÇÜLER:</b>	<b>BAŞTAŞI</b>	<b>AYAKTAŞI</b>	<b>YAZI TİPİ:</b>
Yükseklik:26 cm genişlik:25 cm et kalınlığı: 7 cm	_____	_____	Nesih hatt
<b>UYGULANILAN TEKNİK:</b> Oyma tekniği		<b>SÜSLEME:</b> _____	
<b>Tanım:</b> Geyve Elvan Bey imareti haziresinde yer alan şahideli toprak mezar yapısı şeklindedir. Toprak üzerinde baş şahidesi mezarın doğu ucuna dikilmiş zaman içerisinde mezar yükseltisi yok olmuştur. Baş şahidesi serlevha üzerinde iki sıra nesih hat ile yazılmış kitabe yer almaktadır. Şahide yukarıdan aşağıya doğru dikdörtgen prizma biçimde uzamaktadır. Tepelik kısmı kare şeklinde tamamlanmıştır. Ayak taşı bulunamamıştır. Taşın sağ alt köşesinde zıvana deliği olduğu düşünülen bir delik bulunmaktadır.			

Fotoğraf no: 21



Çizim no: 23

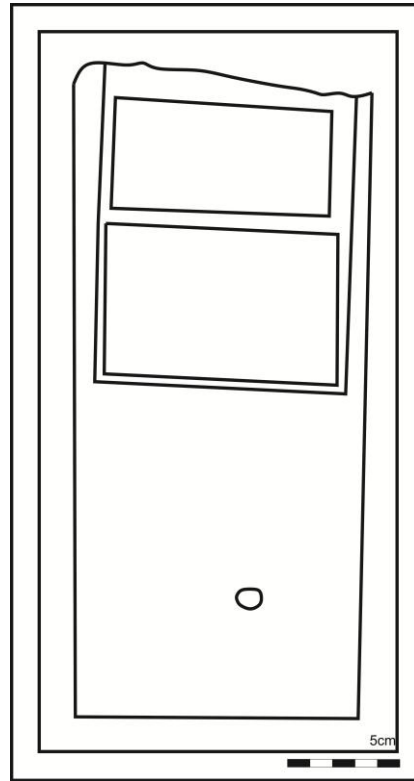

**Tablo 18: Hamdi Efendinin oğlu Mehmed Efendi'ye ait mezar taşı**

<b>KATALOG NO:</b> 18		<b>FOTOĞRAF NO:</b> 22	
<b>ÇİZİM NO:</b> 24		<b>İNCELEME TARİHİ:</b> 15-09-2008	
<b>BULUNDUĞU YER:</b> Geyve Elvan Bey imareti haziresi		<b>KİMLİĞİ:</b> Hamdi Efendinin Hacı oğlu Mehmed Efendi	
<b>TARİHİ:</b> H-15 zilhicce 30 /M-9 Ağustos		<b>MESLEĞİ:</b> _____	
<b>DURUMU:</b> Üst kısmı kırık durumdadır		<b>MALZEME:</b> Mermer	
<b>MEZAR TİPİ:</b> Şahideli toprak mezar		<b>MEZAR TAŞI TİPİ:</b> Dikdörtgen prizma gövdeli kitabeli levha	
<b>BAŞLIK TİPİ:</b> _____		<b>AYAKTAŞI:</b> _____	
<b>KİTABESİ:</b>  ...Hamdî Efendinin el Hâc Mehmed Efendinin ruhuna el Fatiha 15 Zilhicce 30			
<b>ÖLÇÜLER</b>	<b>BAŞTAŞI</b>	<b>AYAKTAŞI</b>	<b>YAZI TİPİ:</b>
Yükseklik: 57 cm Alt genişlik:14 cm Üst genişlik: 26 cm etkalinliği: 4.5 cm	_____	_____	Sülüs hat
<b>UYGULANILAN TEKNİK:</b> Oyma tekniği		<b>SÜSLEME:</b> _____	
<b>Tanım:</b> Geyve Elvan Bey imareti haziresinde yer alan şahideli toprak mezar yapısı şeklindedir. Toprak üzerinde baş şahidesi mezarın doğu ucuna dikilmiş zaman içerisinde mezar yükseltisi yok olmuştur. Baş şahidesi serlevha üzerinde var olan kısmında üç sıra yatay satırlı nesih hat ile yazılmış kitabe yer almaktadır. Şahide yukarıdan aşağıya doğru dikdörtgen prizma şeklinde uzamaktadır. Ayak taşı bulunamamıştır. Taşın üst kısmı kırık durumda olduğu için başlık kısmı tespit edilememiştir.			

Fotoğraf no: 22



Çizim no: 24

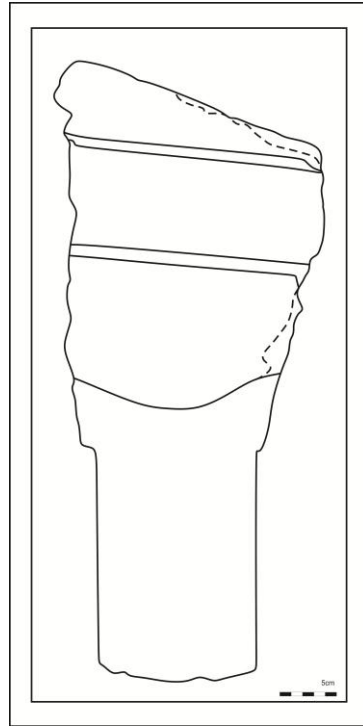

**Tablo 19: Saliha Fatma'nın Kızı Ömer Abdürrefi'nin eşi Reşad' ait mezar taşı**

<b>KATALOG NO:</b> 19		<b>FOTOĞRAF NO:</b> 23	
<b>ÇİZİM NO:</b> 25		<b>İNCELEME TARİHİ:</b> 15-09-2008	
<b>BULUNDUĞU YER:</b> Geyve Elvan Bey imareti haziresi		<b>KİMLİĞİ:</b> Saliha Fatma'nın kızı Ömer Abdürrefi'nin eşi Reşat	
<b>TARİHİ:</b> H-1321/ M-1902		<b>MESLEĞİ:</b> _____	
<b>DURUMU:</b> Köşelerinden kırık durumdadır.		<b>MALZEME:</b> Mermer	
<b>MEZAR TİPİ:</b> Şahideli toprak mezar		<b>MEZAR TAŞI TİPİ:</b> Dikdörtgen prizma gövdeli kitabeli levha	
<b>BAŞLIK TİPİ:</b> _____		<b>AYAKTAŞI:</b> _____	
<b>KİTABESİ:</b>  Kabrû'l-merhume el-edibe es-Sâliha Fatma bint-i Ömer Abdürrefi' zevcesi er Reşad sene 1321			
<b>ÖLÇÜLER:</b>	<b>BAŞTAŞI</b>	<b>AYAKTAŞI</b>	<b>YAZI TİPİ:</b>
yükseklik:26 cm genişlik:25 cm et kalınlığı: 7 cm	_____	_____	Sülüs hat
<b>UYGULANILAN</b>	<b>TEKNİK:</b> Oyma	<b>SÜSLEME:</b> _____	
teknîği			
<b>Tanım:</b> Geyve Elvan Bey imareti haziresinde yer alan şahideli toprak mezar yapısı şeklindedir. Toprak üzerinde baş şahidesi mezarın doğu ucuna dikilmiş zaman içerisinde mezar yükseltisi yok olmuştur. Baş şahidesi serlevha üzerinde dört sıra nesih hat ile yazılmış kitabe yer almaktadır. Şahide yukarıdan aşağıya doğru dikdörtgen prizma biçimde uzamaktadır. Tepelik kısmı kare şeklinde tamamlanmıştır. Ayak taşı bulunamamıştır. Taşın sağ alt köşesinde zıvana deliği olduğu düşünülen delik bulunmaktadır			

Fotoğraf no: 23



Çizim no: 25

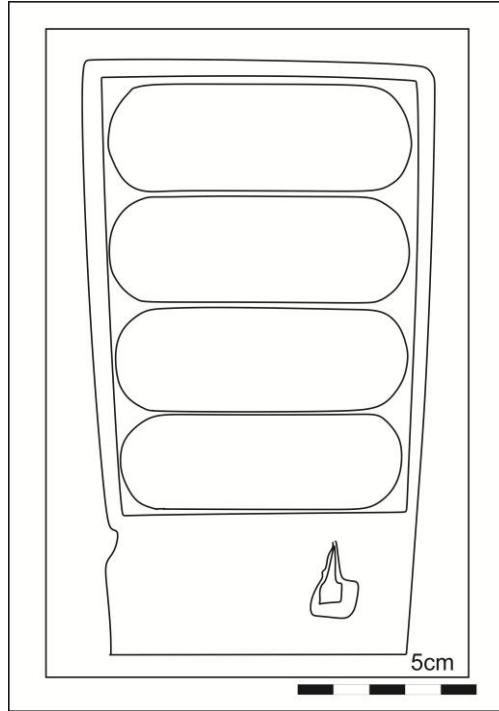

**Tablo 20: Kimliği tespit edilememiş mezar taşı**

<b>KATALOG NO:</b> 20		<b>FOTOĞRAF NO:</b> 24	
<b>ÇİZİM NO:</b> 26		<b>İNCELEME TARİHİ:</b> 15-09-2008	
<b>BULUNDUĞU YER:</b> Geyve Elvan Bey imareti haziresi		<b>KİMLİĞİ:</b> _____	
<b>TARİHİ:</b> H - .M 17-19.yy.		<b>MESLEĞİ:</b> _____	
<b>DURUMU:</b> Kırık durumdadır.		<b>MALZEME:</b> Mermer	
<b>MEZAR TİPİ:</b> Şahideli toprak mezar		<b>MEZAR TAŞI TİPİ:</b> Kare prizma gövdeli kitabeli levha	
<b>BAŞLIK TİPİ:</b> Yuvarlak kemerlidir.		<b>AYAKTAŞI:</b> _____	
<b>KİTABESİ:</b>  Hüve'l Baki .....			
<b>ÖLÇÜLER:</b>	<b>BAŞTAŞI</b>	<b>AYAKTAŞI</b>	<b>YAZI TİPİ:</b>
yükseklik:20 cm genişlik:17 cm et kalınlığı: 5 cm	_____	_____	Sülüs hat
<b>UYGULANILAN TEKNİK:</b> Oyma tekniği		<b>SÜSLEME:</b> _____	
<b>Tanım:</b> Geyve Elvan Bey imareti haziresinde yer almaktadır. Şahideli toprak mezar yapısı şeklinde meydana getirilmiştir. Baş şahidesi kırık ve topraktan ayrı olduğu için yeri tespit edilememiştir. Şahide üzerinde iki sıra nesih hat ile yazılmış kitabe yer almaktadır. Kırık durumda olduğu için tam biçimi ve kitabesi tespit edilememiştir. Ancak kare prizman gövde şeklinde meydana getirildiği düşünülmektedir. Ayak taşı bulunamamıştır.			

Fotoğraf no: 24



Çizim no: 26

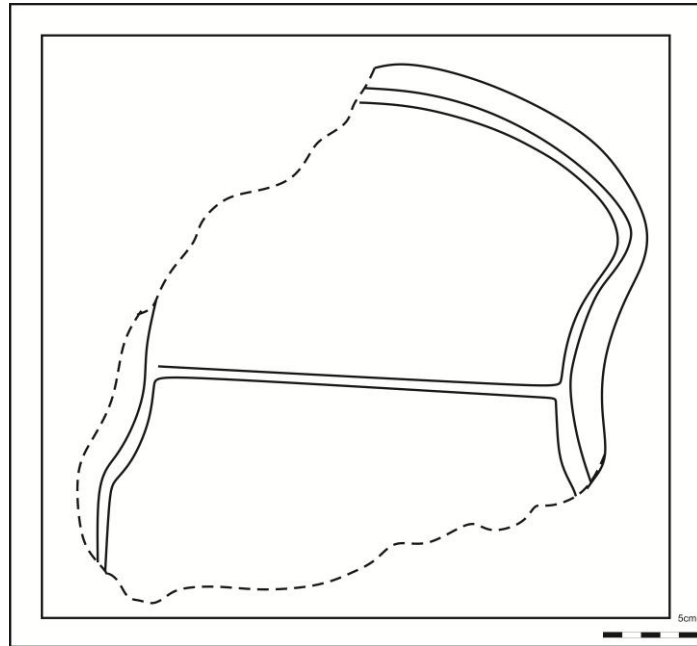



**Tablo 21: Kimliđi tespit edilememiř mezar tařı**

<b>KATALOG NO:</b> 21		<b>FOTOĐRAF NO:</b> 25	
<b>ÇİZİM NO:</b> 27		<b>İNCELEME TARİHİ:</b> 15-09-2008	
<b>BULUNDUĐU YER:</b> Geyve Elvan Bey imareti haziresi		<b>KİMLİĐİ:</b> _____	
<b>TARİHİ:</b> H – M 17-19.yy.		<b>MESLEĐİ:</b> _____	
<b>DURUMU:</b> Sađlam durumdadır.		<b>MALZEME:</b> Mermer	
<b>MEZAR TİPİ:</b> Şahideli toprak mezar		<b>MEZAR TAŐI TİPİ:</b> Dikdörtgen prizma gövdeli levha	
<b>BAŐLIK TİPİ:</b> Sivri kemer		<b>AYAKTAŐI TİPİ:</b> _____	
<b>KİTABESİ:</b> _____			
<b>ÖLÇÜLER:</b>	<b>BAŐTAŐI</b>	<b>AYAKTAŐI</b>	<b>YAZ TİPİ:</b>
Yükseklik:38cm Genişlik:33cm et kalınlıđı: 15cm	_____	_____	_____
<b>UYGULANILAN TEKNİK:</b> Oyma tekniđi		<b>SÜSLEME:</b> _____	
<b>Tanım:</b> Geyve Elvan Bey imareti haziresinde yer almaktadır. Şahideli toprak mezar yapısı řeklinde meydana getirilmiřtir. Serlevha yukarıdan ařađıya dođru dikdörtgen prizma biçimde yapılmıř sivri kemer tepelikle sonlanmaktadır. Şahidenin üzerinde herhangi bir kitabe bulunmamaktadır. Hazirede yer alan řahidelerden birine ait ayak taőı olduđu düşünölmektedir.			

Fotoğraf no: 25



Çizim no: 27

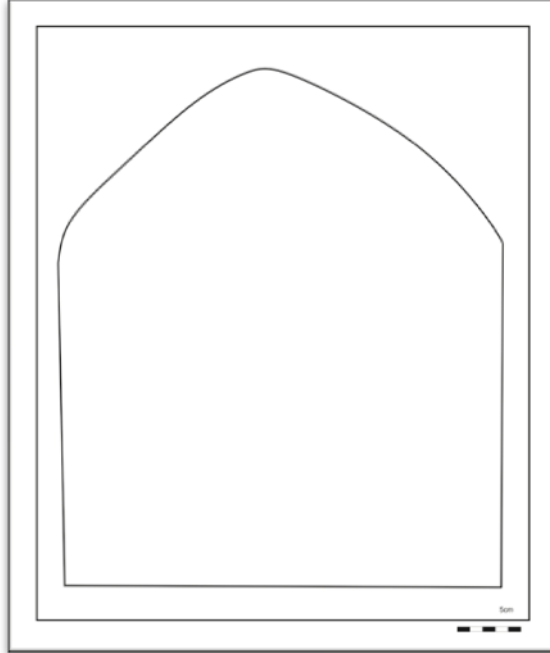

**Tablo 22 : Mehmed Efendi'ye ait mezar taşı**

<b>KATALOG NO:</b> 22		<b>FOTOĞRAF NO:</b> 26-27 /a-b	
<b>ÇİZİM NO:</b> 28-29/ a-b		<b>İNCELEME TARİHİ:</b> 15-09-2008	
<b>BULUNDUĞU YER:</b> Geyve merkez Yörükler mahallesi		<b>KİMLİĞİ:</b> Mehmed Efendi	
<b>TARİHİ:</b> H 1323/ M 1904		<b>MESLEĞİ:</b> _____	
<b>DURUMU:</b> Sağlam durumdadır.		<b>MALZEME:</b> Mermer	
<b>MEZAR TİPİ:</b> Şahideli açık toprak mezar		<b>MEZAR TAŞI TİPİ:</b> Silindir gövdeli yuvarlak başlıklı kitabeli levha	
<b>BAŞLIK TİPİ:</b> Yuvarlak formudur.		<b>AYAK TAŞI:</b> Silindir gövdelidir.	
<b>KİTABESİ</b>  Hüve'l bâki Geyvede mesnedar-i şer-i âli İken vedai-alem-i fâni eden merhum Ve mağfur.....zâde Mehmed.....Efendi ruhî için El-Fatihâ 1323			
<b>ÖLÇÜLER: Baş taşı:</b>	<b>BAŞTAŞI</b>	<b>AYAKTAŞI</b>	<b>YAZ TİPİ:</b>
Yükseklik: 170 cm genişlik:120cm Etkalnlığı:	_____	_____	Sülüs hat
<b>YAPIMDA UYGULANILAN TEKNİK:</b> Oyma tekniği		<b>SÜSLEME:</b> Alınlık üzerinde Akant yapraklarının yer aldığı bitkisel bir kompozisyon bulunmaktadır.	

**Tablo 22'nin devamı**

**TANIM:** Eser, Geyve ilçesinin merkezinde, Yörükler mahallesinde yer almaktadır. Şahide daha önce Geyve Kaymakamlığının arkasında yer alan bölgeden şu an ki bulunduğu Yörükler mahallesindeki Geyve mezarlığına 1938 yılında taşınmıştır. Şahideli açık toprak mezar tipindedir. Ancak bugün mezarlığın giriş kapısında yer alan duvara monte edilmiş durumdadır. Şahide silindir biçimde meydana getirilmiştir. Serlevha üzerinde altı sıra kitabe bulunmaktadır. Kitabe, sülüs hattı ile meydana getirilmiştir. Alınlık kısmında akant yapraklarının yer aldığı bitkisel bir kompozisyon yer almaktadır. Ayak taşı da silindir formunda olup aynı kapının diğer yarısında monte edilmiş durumdadır.

Fotoğraf no:26



Çizim no: 28

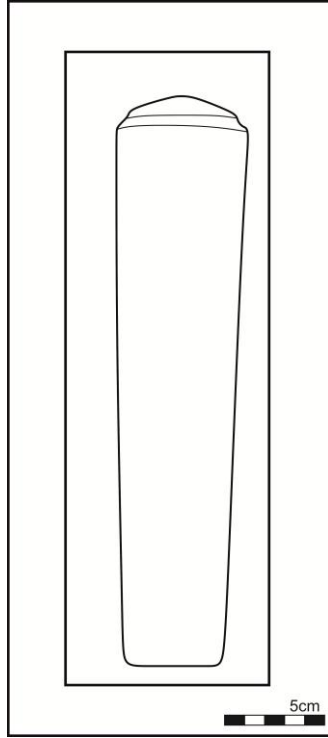

Fotoğraf no: 27



Çizim no: 29

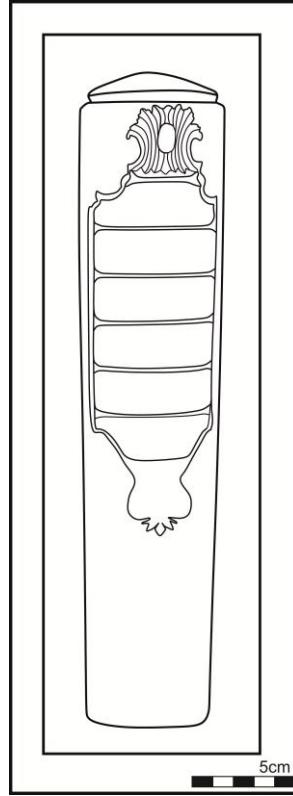

**Tablo 23: Mustafa Efendi'ye ait mezar taşı**

<b>KATALOG NO:</b> 23		<b>FOTOĞRAF NO:</b> 28	
<b>ÇİZİM NO:</b> 30		<b>İNCELEME TARİHİ:</b> 15-09-2008	
<b>BULUNDUĞU YER:</b> Geyve merkez mezarlığı		<b>KİMLİĞİ:</b> Mustafa Efendi	
<b>TARİHİ:</b> H (?)		<b>MESLEĞİ:</b> _____	
<b>DURUMU:</b> Sağlam Durumdadır.		<b>MALZEME:</b> Mermer	
<b>MEZAR TİPİ:</b> Şahideli açık toprak mezar		<b>MEZAR TAŞI TİPİ:</b> Dikdörtgen prizma gövdeli kitabeli levha	
<b>BAŞLIK TİPİ:</b> Aziz'i Fes başlıklıdır.		<b>AYAK TAŞI:</b> _____	
<b>KİTABESİ</b>  Hüve'l Baki Beni kıl mağfiret ey Rabb-i Yezdan, bi-hakk-ı Arş-ı A'zam nur-ı Kur'an, Gelup kabrim ziyaret eden ihvan, İdeler ruhuma Fatiha ihsan, Merhum Mustafa Efendi Ruhuna el Fatiha -----			
<b>ÖLÇÜLER:</b>	<b>BAŞTAŞI</b>	<b>AYAKTAŞI</b>	<b>YAZ TİPİ:</b>
Yükseklik: 110cm Serlevha genişlik:25cm Etkalnlığı:12cm	_____	Yükseklik:22cm Boyun yükseklik: 24cm Boyun genişlik:13cm	Sülüs hattı.
<b>UYGULANILAN TEKNİK:</b> Yontma tekniği		<b>SÜSLEME:</b> _____	

**Tablo 23'ün devamı**

**TANIM:** Eser, Geyve merkez mezarlığında yer almaktadır. Şahideli açık toprak mezar tipindedir. Dikdörtgen prizman biçimde meydana getirilen şahide 110 cm. den oluşmaktadır. 10 satırdan oluşan kitabe, sülüs hattı ile meydana getirilmiştir. Serlevhanın tepeliği Aziz'i fes başlıklıdır. Başlık bölümünde yer alan dua ile şahidenin bitiminde yer alan Fatiha kısmındaki kitabeler, dairesel çerçeveler içerisinde verilmiştir. Mermer malzemedен oyma tekniğinde yapılmıştır.



Fotoğraf no: 27



Çizim no: 30

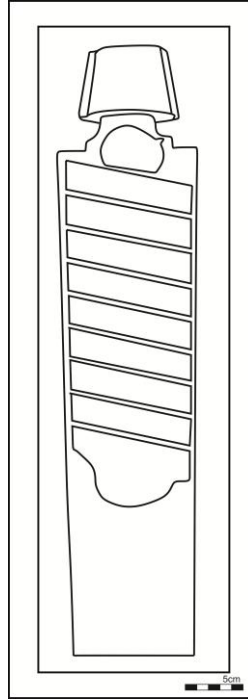

**Tablo 24 : Ayşe Hatun'a ait mezar taşı**

<b>KATALOG NO:</b> 24	<b>FOTOĞRAF NO:</b> 29		
<b>ÇİZİM NO:</b> 31	<b>İNCELEME TARİHİ:</b> 15-09-2008		
<b>BULUNDUĞU YER:</b> Geyve merkez mezarlığı	<b>KİMLİĞİ:</b> Ayşe Hatun		
<b>TARİHİ:</b> H -(?)	<b>MESLEĞİ:</b> _____		
<b>DURUMU:</b> Sağlam durumdadır.	<b>MALZEME:</b> Mermer		
<b>MEZAR TİPİ:</b> Şahideli açık toprak mezar	<b>MEZAR TAŞI TİPİ:</b> Dikdörtgen prizma gövdeli kitabeli levha		
<b>BAŞLIK TİPİ:</b> Güneş motifli figürlü tepelikle sonlanmaktadır.	<b>AYAK TAŞI:</b> _____		
<b>KİTABESİ</b>  Hüve'l Baki Beni kıl mağfiret ey Rabb-i Yezdan, bi-hakk-ı Arş-ı A'zam nur-ı Kur'an, Gelup kabrim ziyaret eden ihvan, İdeler ruhuma Fatiha ihsan, Merhum Mustafa Efendinin Zevcesi Ayşe Hatun Ruhuna el Fatiha			
<b>ÖLÇÜLER:</b>	<b>BAŞTAŞI</b>	<b>AYAKTAŞI</b>	<b>YAZ TİPİ:</b>
Yükseklik:80cm Serlevha Genişlik: 35cm Et kalınlığı:14	_____	Yükseklik:30cm Boyun yükseklik: Boyun genişlik:	Sülüs hat.

**Tablo 24'ün devamı**

<b>UYGULANILAN TEKNİK:</b> Yontma tekniği	<b>SÜSLEME:</b> Şahidenin alınlık kısmında merkezde güneş motifi yanlardan akant yaprakları ile tamamlanmaktadır.
<b>TANIM:</b> Eser, Geyve merkez mezarlığında yer almaktadır. Şahideli açık toprak mezar tipindedir. Dikdörtgen prizma biçimde meydana getirilmiş şahide 80cm. den meydana gelmiştir. Kitabe 7 satırdan oluşmuştur. Kitabe, Sülüs hattı ile meydana getirilmiştir. Serlevhanın tepeliği merkezinde güneş motifi ile kollarından çıkan iki ejder başının yer aldığı kompozisyon kullanılmıştır. Başlık kısmının merkezinde alınlık kısmında yer alan başlangıç bölümü ile şahidenin bitiminde yer alan Fatiha kısmı dairesel çerçeveler içerisinde verilmiştir.	

Fotoğraf no: 28



Çizim no: 31

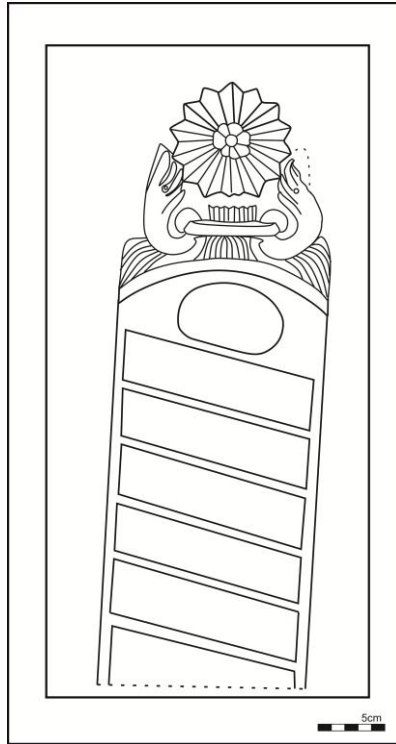

**Tablo 25 : Ahmed Efendinin Zevcesi Zeyneb Hatun'a ait mezar taşı**

<b>KATALOG NO:</b> 25	<b>FOTOĞRAF NO:</b> 30-31-32		
<b>ÇİZİM NO:</b> 32-33-34-35/üst ve yan görünüş	<b>İNCELEME TARİHİ:</b> 15-09-2008		
<b>BULUNDUĞU YER:</b> Geyve merkez mezarlığı	<b>KİMLİĞİ:</b> Ahmed Efendinin Zevcesi Zeyneb Hatun		
<b>TARİHİ:</b> H – 17-19.yüzyıl	<b>MESLEĞİ:</b> _____		
<b>DURUMU:</b> Sağlam Durumdadır.	<b>MALZEME:</b> Mermer		
<b>MEZAR TİPİ:</b> Çerçevesiz açık toprak mezar	<b>MEZAR TAŞI TİPİ:</b> Dikdörtgen prizma gövdeli kitabeli levha		
<b>BAŞLIK TİPİ:</b> Bitki tepeliklidir.	<b>AYAK TAŞI:</b> Dikdörtgen prizma formulu sivri kemer tepelikli		
<b>KİTABESİ</b>  Ah mine'l firak  Genç iken bir derde oldum  Mübtelag ebeveyn ve kardeşim  İtdü bin türlü deva,  Vakti iriştı ecel çare olmaz  Kim ona kabrimi pür nur  Et ya Rabbena  Ahmed Efendinin  Zevcesi Zeyneb Hatun  Ruhuna Fatiha  Şm.....			
<b>ÖLÇÜLER: Baş taşı:</b>	<b>BAŞTAŞI</b>	<b>AYAKTAŞI</b>	<b>YAZ TİPİ:</b>
Yükseklik: 120cm Serlevha genişlik:35cm Etkalnlığı:12/6cm	Yükseklik:85cm Etkalnlığı:12cm	_____	Sülüs hattı

**Tablo 25'in devamı**

**SÜSLEME:** Baş şahidesinin tepelik kısmında merkezinde bir vazodan kompozisyonundan çıkan gül ve ta yapraklarının kullanıldıđı bitkisel kompozisyon yer almaktadır. Ayak tařın ön cephesinde ise alt kısımda lale ieđinin ierisinden çıkan gül ve gül dallarının meydana getirdiđi bitkisel süsleme kullanılmıřtır.

**UYGULANILAN TEKNİK:** Yontma tekniđi

**TANIM:** Eser, Geyve merkez mezarlıđında yer almaktadır. ereveli aık toprak mezar tipindedir. Dikdörtgen prizma biiminde meydana getirilmiř řahide 121cm. den ibarettir. 10 satırdan oluřan kitabe sülüs hattı ile yazılmıřtır. Serlevha bitkisel tepelikle tamamlanmıřtır. Bitkisel kompozisyonun, merkezde bir gül ile onun evresinde yer alan gül ve ta yapraklardan meydana getirilmiř, alt kısımda ta yaprakları ile tamamlanmıřtır. Baş şahidesinin kısmı alınlık kısmında yer alan bařlangı bölümü ile řahidenin bitiminde yer alan Fatiha kısmı dairesel ereveler ierisinde verilmiřtir. Ayaktařı dikdörtgen prizma biiminde ve sivri kemerle sonlanmaktadır. Ayak tařının ön cephesinde, alt kısımda yer alan lale motifi iinden çıkan, gül ve gül dallarının meydana getirdiđi bitkisel kompozisyon bulunmaktadır.

Fotoğraf no: 30



Çizim no: 32

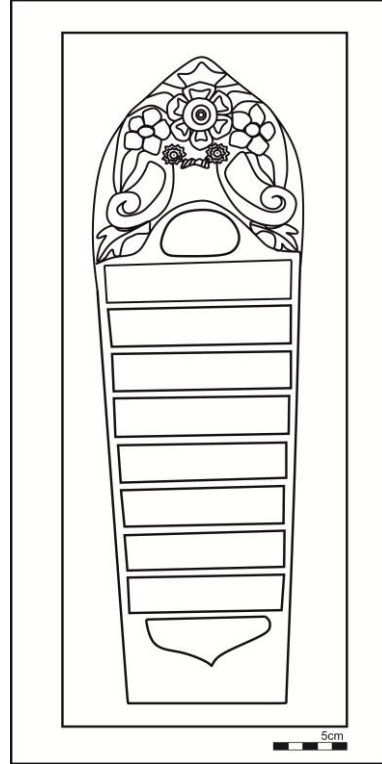

Fotoğraf no: 31



Çizim no: 33

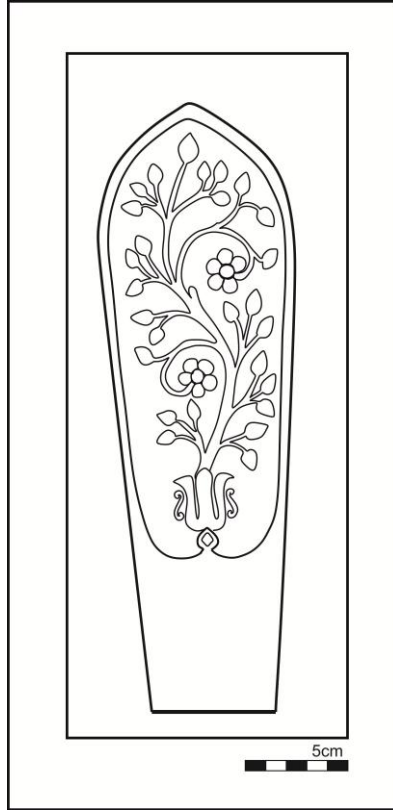



Fotoğraf no: 32



Çizim no: 34/yan görünüş

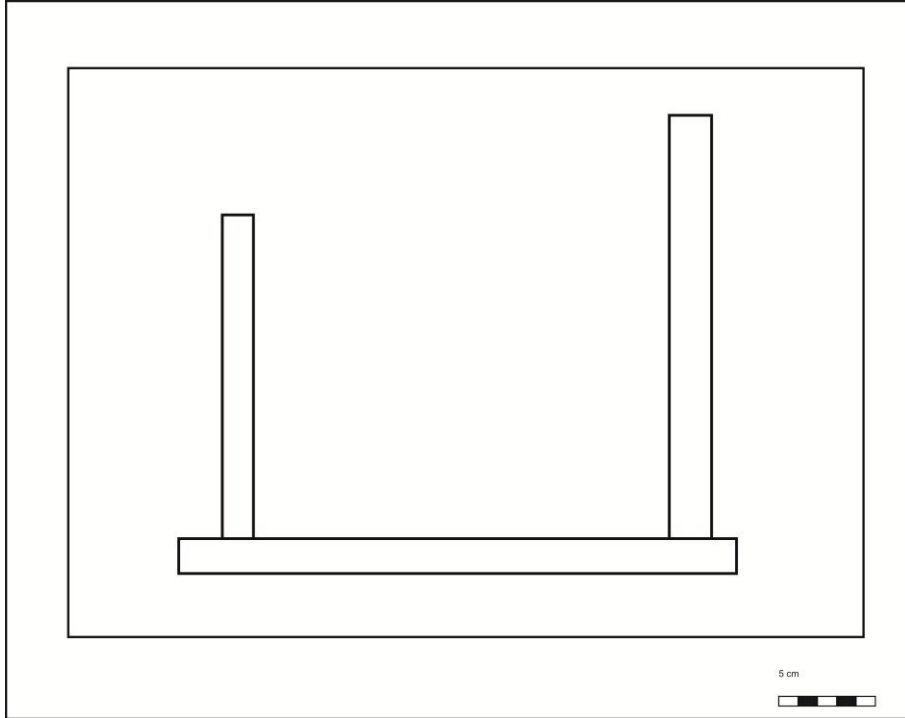

Çizim no: 35 /üst görünüş

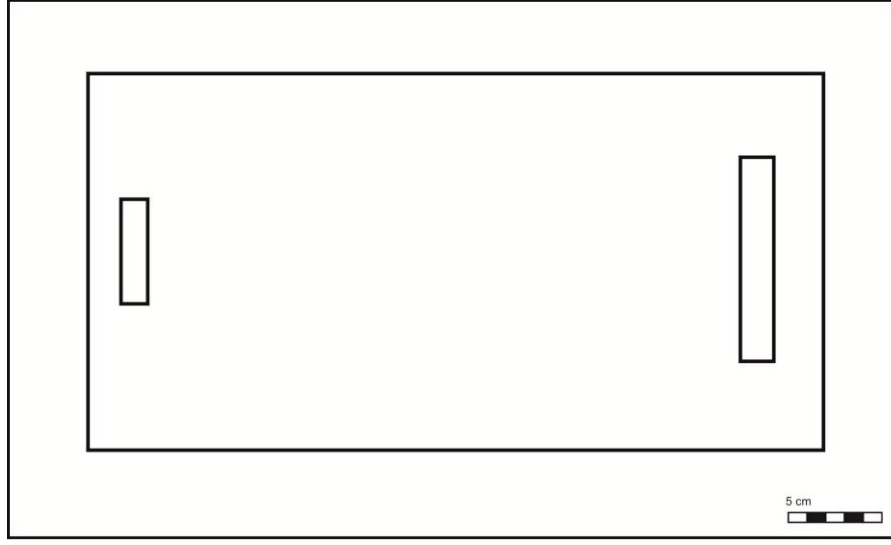

**Tablo 26 : Mehmed'in oğlu Seyyid Molla Osman'a ait mezar taşı**

<b>KATALOG NO:</b> 26		<b>FOTOĞRAF NO:</b> 33-34-35	
<b>ÇİZİM NO:</b> 36-37-38		<b>İNCELEME TARİHİ:</b> 15-09-2008	
<b>BULUNDUĞU YER:</b> Safibey Köyü camii haziresi		<b>KİMLİĞİ:</b> Mehmed'in oğlu Seyyid Molla Osman	
<b>TARİHİ:</b> H - 1223 M- 1807		<b>MESLEĞİ:</b> _____	
<b>DURUMU:</b> Alt ve üst kısmı kırık durumdadır.		<b>MALZEME:</b> Mermer	
<b>MEZAR TİPİ:</b> Şahideli açık toprak mezar		<b>MEZAR TAŞI TİPİ:</b> Dikdörtgen prizma gövdeli kitabeli levha	
<b>BAŞLIK TİPİ:</b> Kâtibi Kavuk başlıklıdır.		<b>AYAK TAŞI:</b> Dikdörtgen prizman formulu sivri kemer tepelikli	
<b>KİTABESİ</b>  Hüve'l-Baki  Merhum ve mağfur el-muhtac  İla rahmet-i Rabbihi'l-Gafur  Sahta oğlu Molla  Mehmed'in oğlu Seyyid  Molla Osman ruhuna Fatiha  Sene 1223			
<b>ÖLÇÜLER:</b>	<b>BAŞTAŞI</b>	<b>AYAKTAŞI</b>	<b>YAZ TİPİ:</b>
Yükseklik: 60cm Serlevha genişlik:26cm Et kalınlığı:12/7cm	Yükseklik:60cm Etkalınlığı:15cm	_____	Sülüs hat
<b>UYGULANILAN TEKNİK:</b> Yontma tekniği kullanılmıştır.		<b>SÜSLEME:</b> - _____	

**Tablo 26 'ün devamı**

**TANIM:** Eser, Safibey Köyü camii haziresinde yer almaktadır. Şahideli açık toprak mezar tipindedir. Dikdörtgen prizman biçiminde meydana getirilmiş şahide 60 cm. den meydana gelmiştir. Kitabe 7 satırdan oluşmuştur. Kitabe Sülüs hattı ile meydana getirilmiştir. Serlevhanın tepeliği kavuk başlıklıdır. Başlık kısmı Kâtibi Kavuk başlıklı ve kırık durumdadır. Alınlık kısmında yer alan başlangıç bölümü ile şahidenin bitiminde yer alan Fatiha kısmı dairesel çerçeveler içerisinde verilmiştir. Ayaktaşı dikdörtgen biçimde yapılmış, sivri kemerle sonlanmaktadır.

Fotoğraf no: 33-34



Çizim no: 36-37

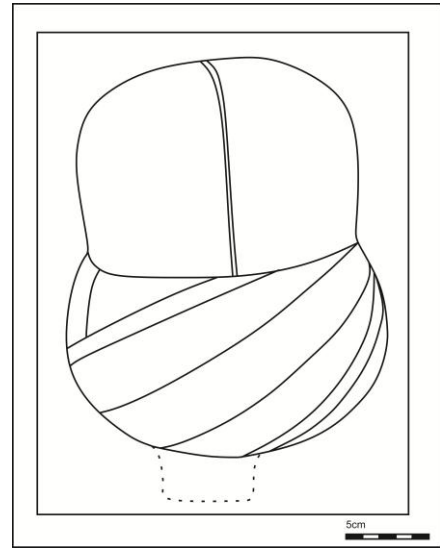
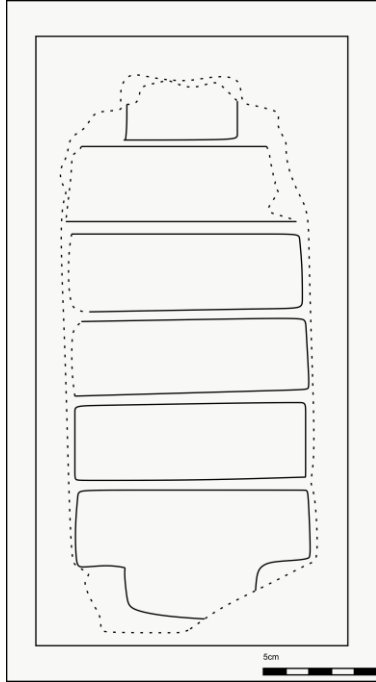

Fotoğraf no:35



Çizim no:38

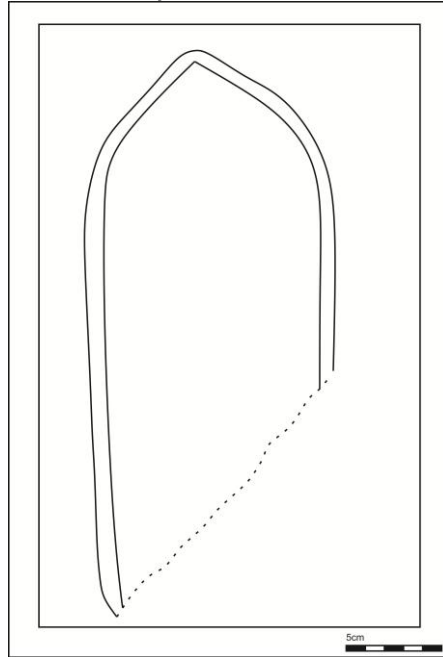

**Tablo 27 : İbrahim Efendi'ye ait mezar taşı**

<b>KATALOG NO:</b> 27		<b>FOTOĞRAF NO:</b> 36-37	
<b>ÇİZİM NO:</b> 39-40		<b>İNCELEME TARİHİ:</b> 15-09-2008	
<b>BULUNDUĞU YER:</b> Ilıca köy mezarlığı		<b>KİMLİĞİ:</b> İbrahim Efendi	
<b>TARİHİ:</b> H/1222, M/1905		<b>MESLEĞİ:</b> _____	
<b>DURUMU:</b> Sağlam durumdadır.		<b>MALZEME:</b> Mermer	
<b>MEZAR TİPİ:</b> Şahideli açık toprak mezar		<b>MEZAR TAŞI TİPİ:</b> _____	
<b>BAŞLIK TİPİ:</b> Kısa Başlıklı Sarık		<b>AYAK TAŞI TİPİ:</b> Dikdörtgen prizma gövdeli kitabeli levha	
<b>KİTABESİ</b>  Hüve'l Hayyu'l Baki Bugün bana ise yarın sanadır Merhum İbrahim efendi ruhiçün 1323			
<b>ÖLÇÜLER: Baş taşı:</b>	<b>BAŞTAŞI</b>	<b>AYAKTAŞI</b>	<b>YAZ TİPİ:</b>
Yükseklik: 98cm Serlevhagenişlik:28cm Etkalınlığı:12/5	Yükseklik:92cm Genişlik: 25cm	Yükseklik:25cm Boyun yükseklik:16cm Boyun genişlik:12cm	Sülüs hat
<b>UYGULANILAN TEKNİK:</b> Oyma tekniği		<b>SÜSLEME:</b> _____	
<b>TANIM:</b> Eser, Ilıca köy mezarlığında yer almaktadır. Şahideli açık toprak mezar tipindedir. Dikdörtgen prizma biçiminde meydana getirilen şahide başlık kısmı dâhil 98 cm.den meydana gelmiştir. Kitabe 4 satırdır ve sülüs hattı ile oluşturulmuştur. Dua satırı dairesel çerçeve içerisinde verilmiştir. Serlevhanın tepeliği kısa başlıklı sarık şeklindedir. Sarık başa tam oturacak şekilde yapılmış ve başlığı tamamen kapatarak enine bir dolama ile meydana getirilmiştir.			

Fotoğraf no:36



Çizim no:39

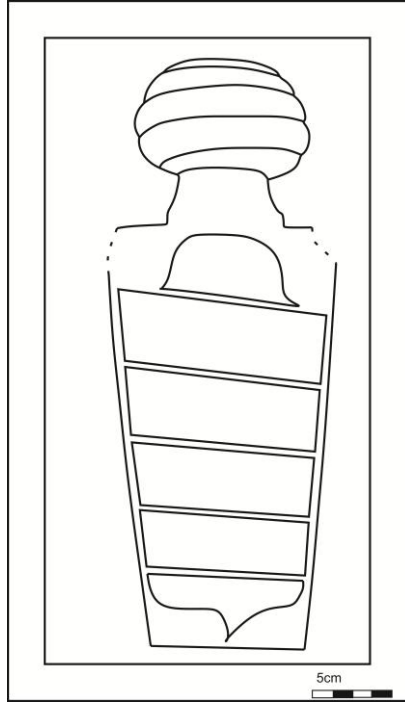



Fotoğraf no:37



Çizim no:40

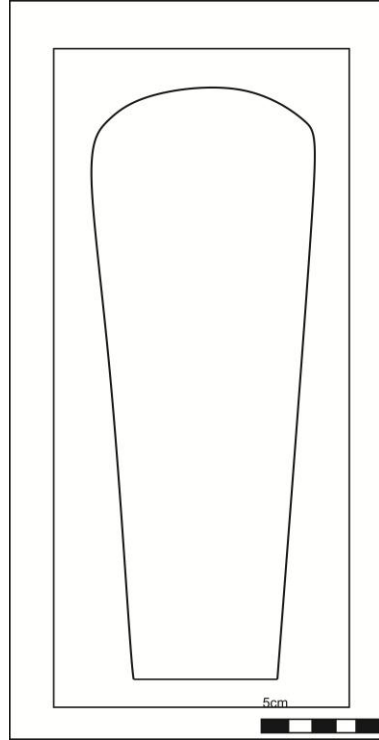

**Tablo 28 : Mehmed Ali Ağa'ya ait mezar taşı**

<b>KATALOG NO:</b> 28		<b>FOTOĞRAF NO:</b> 38	
<b>ÇİZİM NO:</b> 41		<b>İNCELEME TARİHİ:</b> 15-09-2008	
<b>BULUNDUĞUYER:</b> Alifuatpaşa Mezarlığı		<b>KİMLİĞİ:</b> Mehmed Ali Ağa	
<b>TARİHİ:</b> H Fi 26 Haziran 1328 M. 9 Temmuz 1912)		<b>MESLEĞİ:</b> - Geyve Akaya eşrafından	
<b>DURUMU:</b> Sağlam durumdadır.		<b>MALZEME:</b> Mermer	
<b>MEZAR TİPİ:</b> Şahideli açık toprak mezar		<b>MEZAR TAŞI TİPİ:</b> Dikdörtgen prizma gövdeli kitabeli levha	
<b>BAŞLIK TİPİ:</b> Aziz-î Fes		<b>AYAK TAŞI:</b> _____	
<b>KİTABESİ</b> Ah Mine'l Mevt Henüz yaşıım kırk beş il kırk altı arası Gelup eşkiyalar hanemi basdı gece yarısı Tarihi üç yüz yirmi sekiz senesi haziran 26 salı gecesi on iki kişi beraber rufekası kara Hakkı Çetesi Servetime tama ile kıydılar canıma eşkıya melunesi Kaat eylediler misafir-i azizim Hatip Harun'u Sad eyleye ya rab Mağfur Mehmed Ali Ağa'nın ruhunu Geyve Akaya eşrafından Mehmed Ali Ağanın Ruhuna Fatiha Fi 26 Haziran 1328			
<b>ÖLÇÜLER:</b>	<b>BAŞTAŞI</b>	<b>AYAKTAŞI</b>	<b>YAZ TİPİ:</b>
Yükseklik: 134cm Serlevhagenişlik:40cm Etkalınlığı:15/6cm	_____	Yükseklik:17cm Boyun yükseklik:16cm Boyun genişlik:12cm	Sülüs hat

**Tablo 28 'in devamı**

<b>YAPIMDA UYGULANILAN TEKNİK:</b> Oyma tekniği	<b>SÜSLEME:</b> Şahidenin alınlık kısımlarında kıvrım dallar ve Rumilerin yer aldığı bitkisel süslemeler bulunmaktadır.
<b>TANIM:</b> Eser, Alifuat paşa merkez mezarlığında yer almaktadır. Şahideli açık toprak mezar tipindedir. Dikdörtgen prizman biçiminde meydana getirilmiş şahide başlık kısmı dahil 134 cm.den meydana gelmiştir. Kitabe 10 satırdan oluşmuş, 8 satırı dikdörtgen çerçeveler içerisinde verilmiştir. Kitabe Sülüs hattı ile meydana getirilmiştir. Serlevhanın tepeliği Aziz-î fes başlıkla tamamlanmaktadır. Serlevhanın alınlık kısmının köşeliklerinde kıvrım dallar ve rumilerin yer aldığı bitkisel kompozisyonlar bulunmaktadır. Alınlık kısmında yer alan başlangıç bölümü ile şahidenin bitiminde yer alan Fatiha kısmı dairesel çerçeveler içerisinde verilmiştir.	

Fotoğraf no:38



Çizim no:41

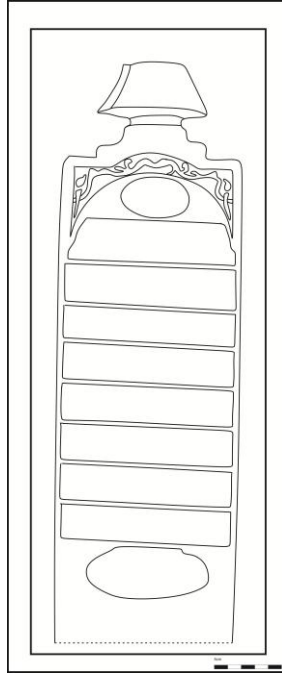

**Tablo 29 : Kimliği tespit edilemeyen mezar taşı**

<b>KATALOG NO:</b> 29	<b>FOTOĞRAF NO:</b> 39		
<b>ÇİZİM NO:</b> 42	<b>İNCELEME TARİHİ:</b> 15-09-2008		
<b>BULUNDUĞU YER:</b> Sarıgazi Köyü türbe haziresi	<b>KİMLİĞİ:</b> _____		
<b>TARİHİ:</b> H. -1200 M- 1800?	<b>MESLEĞİ:</b> _____		
<b>DURUMU:</b> Sağlam durumdadır.	<b>MALZEME:</b> Mermer		
<b>MEZAR TİPİ:</b> Şahideli açık toprak mezar	<b>MEZAR TAŞI TİPİ:</b> Dikdörtgen prizma gövdeli kitabeli levha		
<b>BAŞLIK TİPİ:</b> Sivri kemer	<b>AYAK TAŞI:</b> _____		
<b>KİTABESİ:</b> <i>Ön</i> Kalen nebiyyu Aleyhisselam El müminune la yemütün Velakin yentekılune min dari El..... <i>Arka</i> Hazihi er-ravzatü ravzatül merhum El- mağfur..... İntekale minderil fenai			
<b>ÖLÇÜLER: Baş taşı:</b>	<b>BAŞTAŞI</b>	<b>AYAKTAŞI</b>	<b>YAZ TİPİ:</b>
Yükseklik: 98 cm Serlevha genişlik:32 cm Et kalınlığı: 8cm (toprak altındaki kısım dahil değil)	_____	_____	Sülüs hatt
<b>YAPIMDA UYGULANILAN TEKNİK:</b> Oyma tekniği	<b>SÜSLEME:</b> Alınlık kısmında bitkisel süslemelerin yer aldığı kompozisyonlar bulunmaktadır		

**Tablo 29'un devamı**

**TANIM:** Eser, Sarıgazi Köyü türbe bahçesinde yer almaktadır. Dikdörtgen prizma biçimli şahide sivri kemerle sonlandırılmıştır. Şahidenin ön yüzündeki alınlık kısmında rumilerle meydana getirilen kıvrım dallarının yer aldığı bir kompozisyon bulunmaktadır. Kitabe dikdörtgen çerçeveler içerisinde verilirken şahidenin ön ve arka yüzünde toplam 7 satırdan meydana gelmiştir. Ancak şahidenin alt kısmı beton zemin içerisinde kaldığından toplam kaç satırdan meydana geldiği kesin olarak tespit edilememiştir. Kitabe sülüs hattı ile yazılmıştır. Şahide mermer malzemeden yapıp ve boyanmıştır.

Fotoğraf no: 39



Çizim no:42

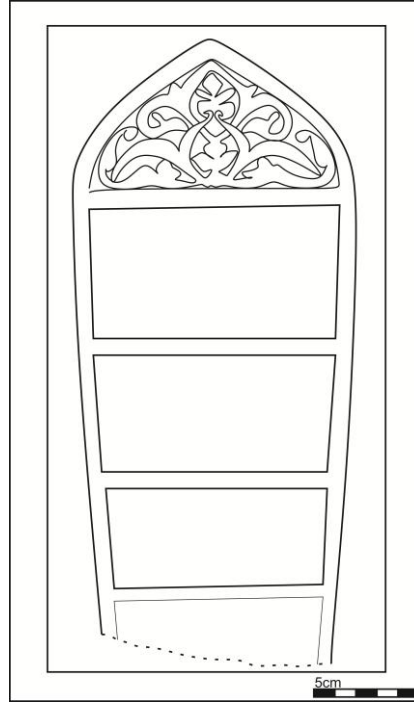

**Tablo 30: Nurullah İbrahim'e ait mezar taşı**

<b>KATALOG NO:</b> 30		<b>FOTOĞRAF NO:</b> 40	
<b>ÇİZİM NO:</b> 43		<b>İNCELEME TARİHİ:</b> 15-09-2008	
<b>BULUNDUĞU YER:</b> Sarıgazi Köyü Türbe haziresi		<b>KİMLİĞİ:</b> Nurullah İbrahim	
<b>TARİHİ:</b> H. 5. Cumartesi 1225 M. 1809		<b>MESLEĞİ:</b> _____	
<b>DURUMU:</b> Sağlam durumdadır.		<b>MALZEME:</b> Mermer	
<b>MEZAR TİPİ:</b> Şahideli açık toprak mezar		<b>MEZAR TAŞI TİPİ:</b> Dikdörtgen prizma gövdeli kitabeli levha	
<b>BAŞLIK TİPİ:</b> Sivri kemer		<b>AYAK TAŞI:</b> _____	
<b>KİTABESİ:</b> <i>Ön</i> Merkad-i Nurullah İbrahim Fi's-sebt el-hamis _____ <i>Arka</i> İla dari'r-rahmeti'l-bekai El- mağfur- _____ 1225			
<b>ÖLÇÜLER: Baş taşı:</b>	<b>BAŞTAŞI</b>	<b>AYAKTAŞI</b>	<b>YAZ TİPİ:</b>
Yükseklik: 84cm Serlevha genişlik:32 cm Et kalınlığı: 8cm	_____	_____	Sülüs hat
<b>UYGULANILANTEKNİK:</b> Oyma tekniği		<b>SÜSLEME:</b> Alınlık kısmında rumi ve ruminin kollarından çıkan rumilerin yer aldığı kompozisyonlar bulunmaktadır.	



**Tablo 30'un devamı**

**TANIM:** Eser, Sarıgazi Köyü türbe haziresinde yer almaktadır. Dikdörtgen prizman gövdeli şahide sivri kemerle sonlandırılmıştır. Şahidenin ön yüzündeki alınlık kısmında merkezde rumi ve onun kollarından çıkan rumilerin meydana getirdiği bir kompozisyon bulunmaktadır. Kitabe dikdörtgen çerçeveler içerisinde verilirken şahidenin ön ve arka yüzünde toplam altı satırdan meydana gelmiştir. Ancak şahidenin alt kısmı beton zemin içerisinde kaldığından kitabe tam olarak okunamamıştır. Kitabe sülüs hattı ile yazılmıştır. Şahide mermerden yapılmıştır ve boyanmıştır.

Fotoğraf no:40



Çizim no:43

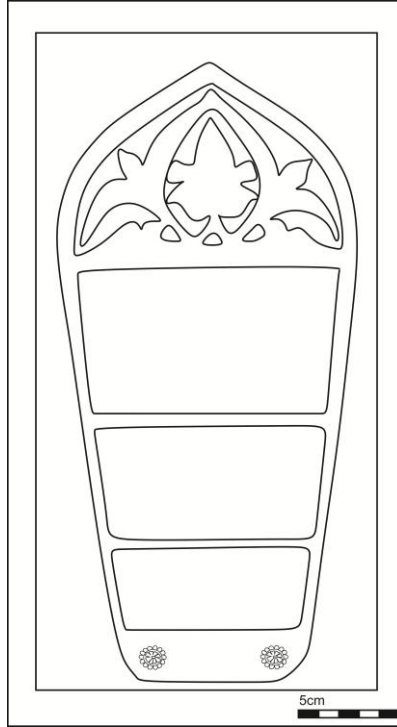

**Tablo 31 : (?) Mümine'ye ait mezar taşı**

<b>KATALOG NO:</b> 31	<b>FOTOĞRAF NO:</b> 41-42		
<b>ÇİZİM NO:</b> 44-45	<b>İNCELEME TARİHİ:</b> 15-09-2008		
<b>BULUNDUĞU YER:</b> Sarıgazi Köyü Türbe haziresi	<b>KİMLİĞİ:</b> ----- (?) Mümine		
<b>TARİHİ:</b> H -1200 M-1800(?)	<b>MESLEĞİ:</b> _____		
<b>DURUMU:</b> Sağlam durumdadır.	<b>MALZEME:</b> Mermer		
<b>MEZAR TİPİ:</b> Şahideli açık toprak mezar	<b>MEZAR TAŞI TİPİ:</b> Dikdörtgen prizma gövdeli kitabeli levha		
<b>BAŞLIK TİPİ:</b> Sivri kemer	<b>AYAK TAŞI:</b> _____		
<b>KİTABESİ:</b>  <i>Ön</i> Kalen nebiyyu Aleyhisselam El müminune la yemütün <i>Arka</i> Hazih-i er-ravzat'ü ravzatü'l merhum El- mağfur..... İntekale mindiril fenai			
<b>ÖLÇÜLER: Baş taşı:</b>	<b>BAŞTAŞI</b>	<b>AYAKTAŞI</b>	<b>YAZ TİPİ:</b>
Yükseklik: 98 cm Serlevha genişlik:32cm Et kalınlığı: 8cm	_____	_____	Sülüs hat
<b>YAPIMDA UYGULANILANTEKNİK:</b> Oyma tekniği	<b>SÜSLEME:</b> Alınlık kısmında rumi ve rumilerin kollarından çıkan rumi kompozisyonlarının yer aldığı süsleme bulunmaktadır.		

**Tablo 31'in devamı**

**TANIM:** Eser, Sarıgazi Köyü camii bahçesinde yer almaktadır. Dikdörtgen prizma biçimli şahide sivri kemerle sonlandırılmıştır. Şahidenin ön yüzündeki alınlık kısmında merkezde yer alan rumi ve onun kollarından çıkan rumilerin yer aldığı kompozisyon bulunmaktadır. Kitabe dikdörtgen çerçeveler içerisinde verilirken şahidenin ön ve arka yüzünde toplam 4 satırdan meydana gelmiştir. Ancak şahidenin alt kısmı beton zemin içerisinde kaldığından toplam kaç satırdan meydana geldiği kesin olarak tespit edilememiştir. Kitabe sülüs hattı ile yazılmıştır. Şahide mermer malzemedен yapıp boyanmıştır.

Fotoğraf no: 41



Çizim no:44

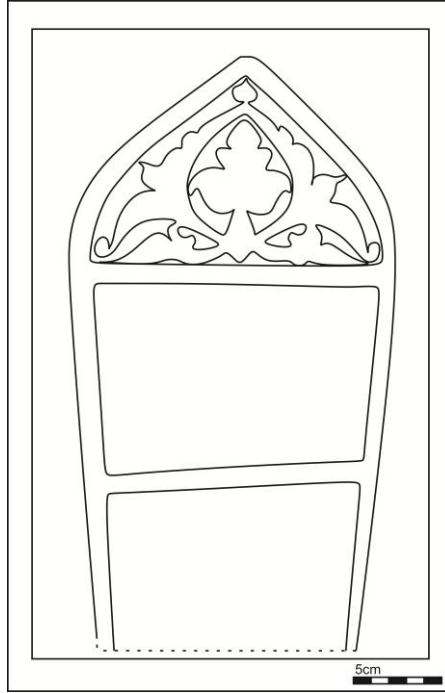

Fotoğraf no: 42(arka yüz)



Çizim no:45

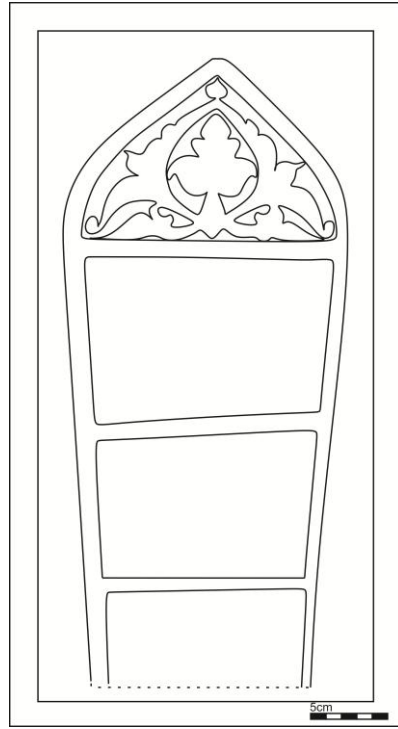

**Tablo 32: Mustafa Ağanın mahdumuna ait mezar taşı**

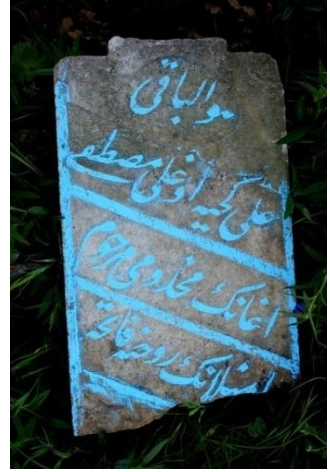
<b>KATALOG NO:</b> 32		<b>FOTOĞRAF NO:</b> 43	
<b>ÇİZİM NO:</b> 46		<b>İNCELEME TARİHİ:</b> 15-09-2008	
<b>BULUNDUĞU YER:</b> Köprü Başı köyü mezarlığı		<b>KİMLİĞİ:</b> Mustafa Ağanın mahdumu	
<b>TARİHİ:</b> H - M 17.19.yy.		<b>MESLEĞİ:</b> _____	
<b>DURUMU:</b> Alt ve üst kısmı kırık durumdadır.		<b>MALZEME:</b> Mermer	
<b>MEZAR TİPİ:</b> Şahideli açık toprak mezar		<b>MEZAR TAŞI</b> Dikdörtgen prizman gövdeli kitabeli levha	
<b>BAŞLIK TİPİ:</b> Kırık durumdadır.		<b>AYAK TAŞI:</b> _____	
<b>KİTABESİ</b>  Hüve' Baki Hacı-----efendinin oğlu Mustafa Ağanın mahdumu merhum -----ruhuna fatiha-----			
<b>ÖLÇÜLER: Baş taşı:</b>	<b>BAŞTAŞI</b>	<b>AYAKTAŞI</b>	<b>YAZ TİPİ:</b>
Yükseklik: 42cm Serlevhagenişlik:25cm Et kalınlığı:10cm	_____	_____	Sülüs hat
<b>YAPIMDA UYGULANILAN TEKNİK:</b> Oyma tekniği		<b>SÜSLEME:</b> _____	
<b>TANIM:</b> Eser, Köprü Başı mezarlığında yer almaktadır. Şahideli açık toprak mezar tipindedir. Dikdörtgen prizma biçiminde meydana getirilmiş levhanın alt ve üst kısmı kırık durumdadır. Kalan kısımda yer kitabe 4 satırdan oluşmuş, dikdörtgen çerçeveler içerisinde verilmiştir. Kitabe sülüs hattı ile yazılmıştır. Serlevhanın tepeliği kırık olduğu için başlığı tespit edilememiştir. Alınlık kısmında yer alan başlangıç bölümü dairesel çerçeve içerisinde verilmiştir.			

Fotoğraf no:43

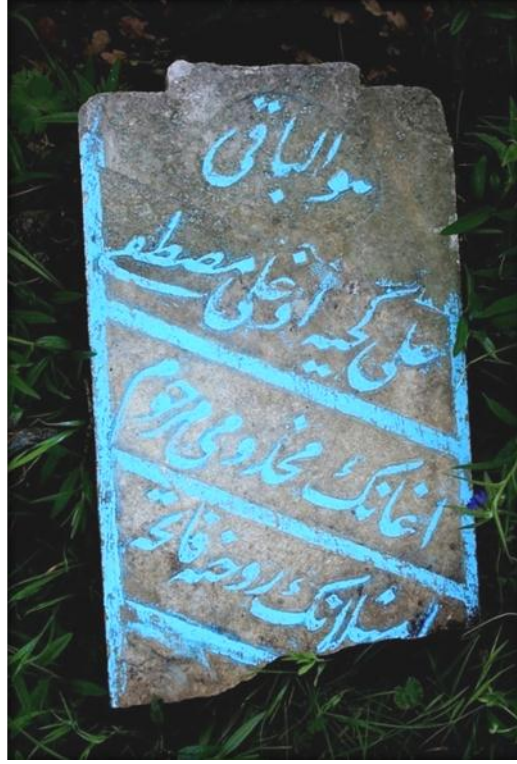

Çizim no:46

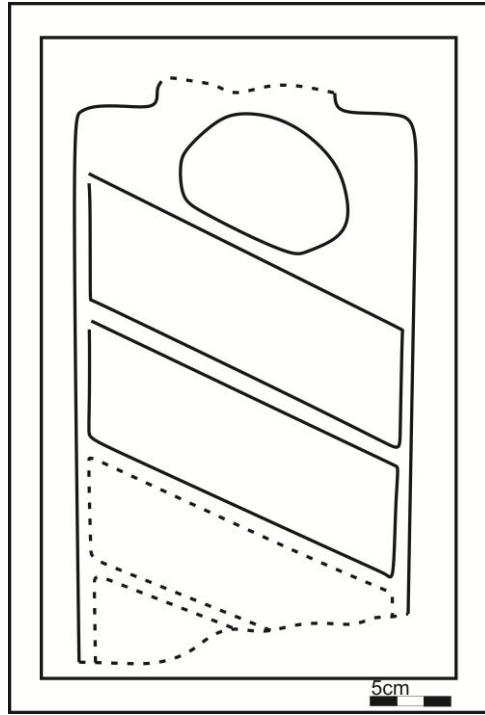

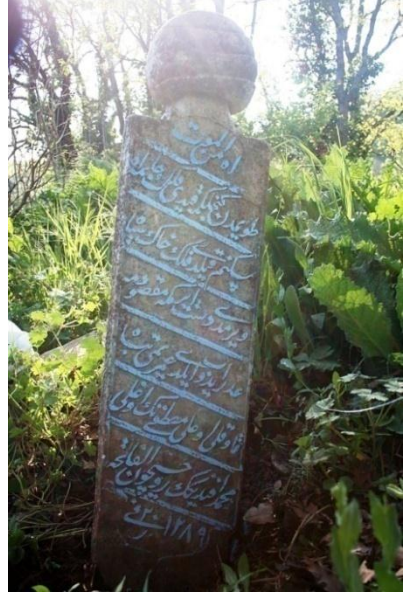

**Tablo 33: Mahmud Efendi'ye ait mezar taşı**

<b>KATALOG NO:</b> 33		<b>FOTOĞRAF NO:</b> 44	
<b>ÇİZİM NO:</b> 47		<b>İNCELEME TARİHİ:</b> 15-09-2008	
<b>BULUNDUĞU YER:</b> Köprü Başı köyü mezarlığı		<b>KİMLİĞİ:</b> Mahmud Efendi	
<b>TARİHİ:</b> H 1289 M 1871		<b>MESLEĞİ:</b> _____	
<b>DURUMU:</b> Sağlam durumdadır.		<b>MALZEME:</b> Mermer	
<b>MEZAR TİPİ:</b> Şahideli açık toprak mezar		<b>MEZAR TAŞI TİPİ:</b> Dikdörtgen prizma gövdeli kitabeli levha	
<b>BAŞLIK TİPİ:</b> Kısa Başlıklı Sarıklar		<b>AYAK TAŞI:</b> _____	
<b>KİTABESİ</b>  Ah Mine'l mevt Fenadan bekaya eyledi rihlet İdeler kabrimi Cenab-ı Hak Ravza-i cennet Merhum ve magfur Mustafa bey oğlu Mahmud Efendinin ruhuna El Fatiha Şm 15 1289			
<b>ÖLÇÜLER: Baş taşı:</b>	<b>BAŞTAŞI</b>	<b>AYAKTAŞI</b>	<b>YAZ TİPİ:</b>
Yükseklik: 100cm Serlevha genişlik:30cm Et kalınlığı:13cm	_____	_____	Sülüs hat
<b>YAPIMDA UYGULANILAN TEKNİK:</b> Oyma tekniği		<b>SÜSLEME:</b> _____	

**Tablo 33'ün devamı**

**TANIM:** Eser, Köprü Başı mezarlığında yer almaktadır. Şahideli açık toprak mezar tipindedir. Şahide dikdörtgen prizma biçiminde meydana getirilmiştir. Kitabesi 8 satırdan oluşmuştur. Kitabe dikdörtgen çerçeveler içerisinde ve sülüs hattı ile meydana getirilmiştir. Serlevhanın tepeliği kısa başlıklı sarıklıdır. Başlık kısmı başa tam oturan takkenin etrafının bir dolamanın sarılması ile oluşturulmuştur. Alınlık kısmında yer alan başlangıç bölümü ile Fatiha'nın yer aldığı kısım dairesel çerçeveler içerisinde verilmiştir.

Fotoğraf no: 44



Çizim no: 47

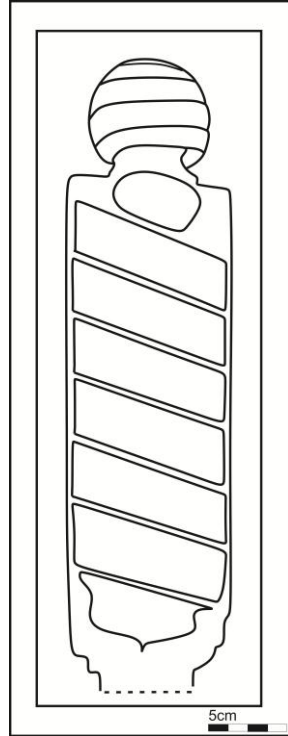

**Tablo 34 : Osman ođlu Ali Efendi'ye ait mezar taşı**

<b>KATALOG NO:</b> 34		<b>FOTOĐRAF NO:</b> 45	
<b>ÇİZİM NO:</b> 48		<b>İNCELEME TARİHİ:</b> 15-09-2008	
<b>BULUNDUĐU YER:</b> Köprü Başı köyü mezarlığı		<b>KİMLİĐİ:</b> Osman ođlu Ali Efendi	
<b>TARİHİ:</b> H- 1290 M - 1872		<b>MESLEĐİ:</b> _____	
<b>DURUMU:</b> Başlık kısmında bozulmalar bulunmaktadır.		<b>MALZEME:</b> Mermer	
<b>MEZAR TİPİ:</b> Şahideli açık toprak mezar		<b>MEZAR TAŞI TİPİ:</b> Dikdörtgen prizma gövdeli kitabeli levha	
<b>BAŞLIK TİPİ:</b> Aziz-i Fes başlıklıdır.		<b>AYAK TAŞI:</b> _____	
<b>KİTABESİ</b>  Hüve'l Baki Beni kıl mađfiret ey Rabb-i Yezdan bi-hakk-ı Arş-ı A'zam nur-ı Kur'an Gelup kabrim ziyaret eden ihvan, İdeler ruhuma Fatiha insan Merhum Osman ođlu Ali Efendinin ruhuna El-Fatiha Şın 1290			
<b>ÖLÇÜLER: Baş taşı:</b>	<b>BAŞTAŞI</b>	<b>AYAKTAŞI</b>	<b>YAZ TİPİ:</b>
Yükseklik: 80cm Serlevha genişlik:20cm Et kalınlığı:10cm	_____	Yükseklik:20cm Boyun yükseklik8cm: Boyun genişlik:	Sülüs hattı.
<b>YAPIMDA UYGULANILAN TEKNİK:</b> Oyma tekniđi		<b>SÜSLEME:</b> _____	

**Tablo 34'ün devamı**

**TANIM:** Eser, Köprü Başı mezarlığında yer almaktadır. Şahideli açık toprak mezar tipindedir. Dikdörtgen prizma biçiminde meydana getirilmiştir. Kitabe 6 satırdan oluşmuştur. Kitabe dikdörtgen çerçeveler içerisinde ve sülüs hattı ile yazılmıştır. Serlevhanın tepeliği Aziz-i fes başlık ile sonlanmaktadır. Alınlık kısmında yer alan başlangıç bölümü dairesel bir çerçeve içerisinde verilmiştir. Köşeleri ve başlık kısımlarında kırılmalar görülmektedir.

Fotoğraf no:45



Çizim no:48

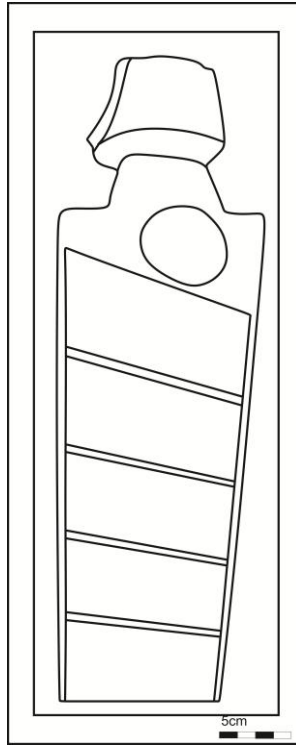

**Tablo 35 : Kimliği tespit edilemeyen mezar taşı**

<b>KATALOG NO:</b> 35		<b>FOTOĞRAF NO:</b> 46	
<b>ÇİZİM NO:</b> 49		<b>İNCELEME TARİHİ:</b> 15-09-2008	
<b>BULUNDUĞU YER:</b> Halidiye köyü mezarlığı		<b>KİMLİĞİ:</b> _____	
<b>TARİHİ:</b> H 1284 (22 recep) M. 1867		<b>MESLEĞİ:</b> _____	
<b>DURUMU:</b> Alt kısmı kırık durumdadır.		<b>MALZEME:</b> Mermer	
<b>MEZAR TİPİ:</b> Şahideli açık toprak mezar		<b>MEZAR TAŞI TİPİ:</b> Dikdörtgen gövdeli kitabeli levha	
<b>BAŞLIK TİPİ:</b> Aziz-î fes başlıklıdır		<b>AYAK TAŞI:</b> _____	
<b>KİTABESİ</b>  Ah Mine'l Mevt Ziyaretten murad duadır Bugün bana yarın sanadır -----			
<b>ÖLÇÜLER: Baş taşı:</b>	<b>BAŞTAŞI</b>	<b>AYAKTAŞI</b>	<b>YAZ TİPİ:</b>
Yükseklik: 52 cm Genişlik: 28cm Etkalnlığı: 15 cm	_____	Yükseklik: 22cm Boyun yükseklik: 8cm Boyun genişlik: 12cm	Sülüs hat
<b>YAPIMDA UYGULANILAN TEKNİK:</b> Oyma tekniği		<b>SÜSLEME:</b> _____	
<b>TANIM:</b> Eser, Halidiye köyü mezarlığında yer almaktadır. Şahideli açık toprak mezar tipindedir. Dikdörtgen prizman biçiminde meydana getirilmiş şahide yukardan aşağıya doğru daralır şekilde yapılmıştır. Serlevhanın alt kısmı kırık olduğu için tam ölçüleri ile kitabesi tespit edilememiştir. Kalan kısmın kitabesi 4 satırdan oluşmuştur. Kitabe sülüs hattı ile yazılmıştır. Serlevhanın üst kısmı Aziz-i Fes başlıkla tamamlanmaktadır. Alınlık kısmında yer alan başlangıç bölümü dairesel çerçeve içerisinde verilmiştir.			

Fotoğraf no: 46



Çizim no: 49

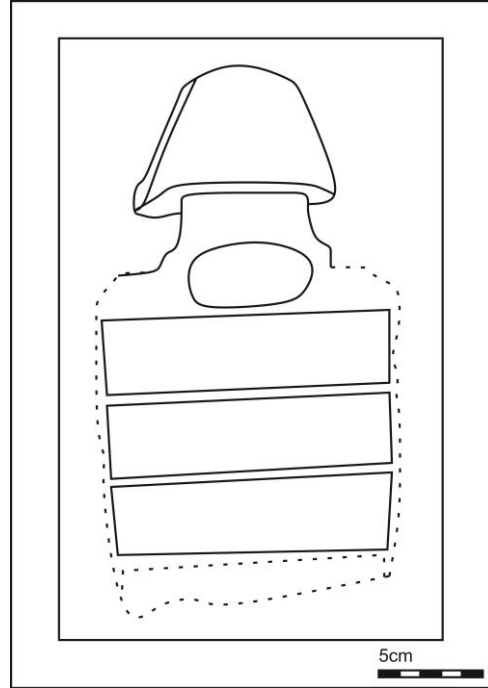



**Tablo 36: Hacı Ahmed Oğlu Mustafa'ya ait mezar taşı**

<b>KATALOG NO:</b> 36	<b>FOTOĞRAF NO:</b> 47-48-49		
<b>ÇİZİM NO:</b> 50-51-52	<b>İNCELEME TARİHİ:</b> 15-09-2008		
<b>BULUNDUĞU YER:</b> Halidiye köyü mezarlığı	<b>KİMLİĞİ:</b> Hacı Ahmed Oğlu Mustafa		
<b>TARİHİ:</b> H - 1327 M -1908	<b>MESLEĞİ:</b> _____		
<b>DURUMU:</b> Sağlam durumdadır.	<b>MALZEME:</b> Mermer		
<b>MEZAR TİPİ:</b> Çerçevesi açık toprak mezar	<b>MEZAR TAŞI TİPİ:</b> Dikdörtgen prizma gövdeli kitabeli levha		
<b>BAŞLIK TİPİ:</b> Hamidi-î fes başlıklıdır.	<b>AYAK TAŞI:</b> _____		
<b>KİTABESİ</b>  Ah Mine'l mevt Fenadan Bekaya eyledi Rihlet İde Hak makberin ravza-i cennet Merhum hacı Ahmed bin Mustafa'nın ruhuna el-Fatiha 1327			
<b>ÖLÇÜLER: Baş taşı:</b>	<b>BAŞTAŞI</b>	<b>AYAKTAŞI</b>	<b>YAZ TİPİ:</b>
Yükseklik: 82 cm Serlevha genişlik:22cm Etkalınlığı:12 cm	_____	yükseklik:22cm Boyun yükseklik: 8cm Boyun genişlik:12cm	Sülüs hattı.
<b>YAPIMDA UYGULANILAN TEKNİK:</b> Yuvarlak Satırlı Oyma tekniği	<b>SÜSLEME:</b> _____		
<b>TANIM:</b> Eser, Halidiye köyü mezarlığında yer almaktadır. Çerçevesi açık toprak mezar tipindedir. Dikdörtgen biçimde meydana getirilen şahide ve ayak taşı mermerden dikdörtgen bir çerçeve ile sınırlandırılmıştır. Serlevha üzerinde 6 sıra kitabe yer almaktadır. Kitabe sülüs hattı ile yazılmıştır. Serlevhanın üst kısmı Hamid-i Fes başlıkla tamamlanmaktadır. Alınlık kısmında yer alan başlangıç bölümü ile son kısmında yer alan Fatiha, dairesel çerçeve içerisinde verilmiştir. Ayak taşı sivri kemerle tamamlamıştır.			

Fotoğraf no:47



Çizim no:50

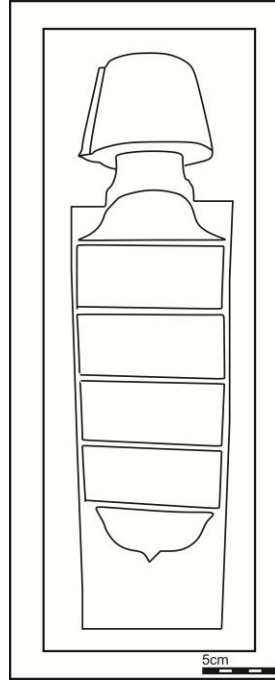

Fotoğraf no:48



Çizim no:51

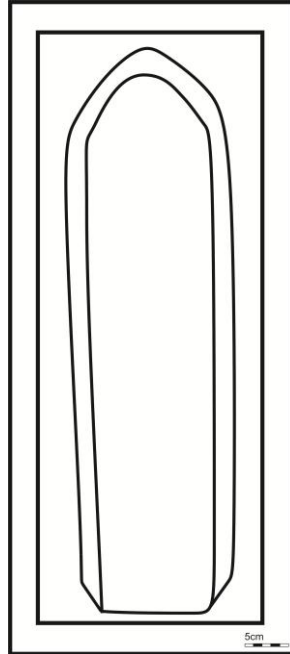

Fotoğraf no:49



Çizim no:52/ üst görünüş

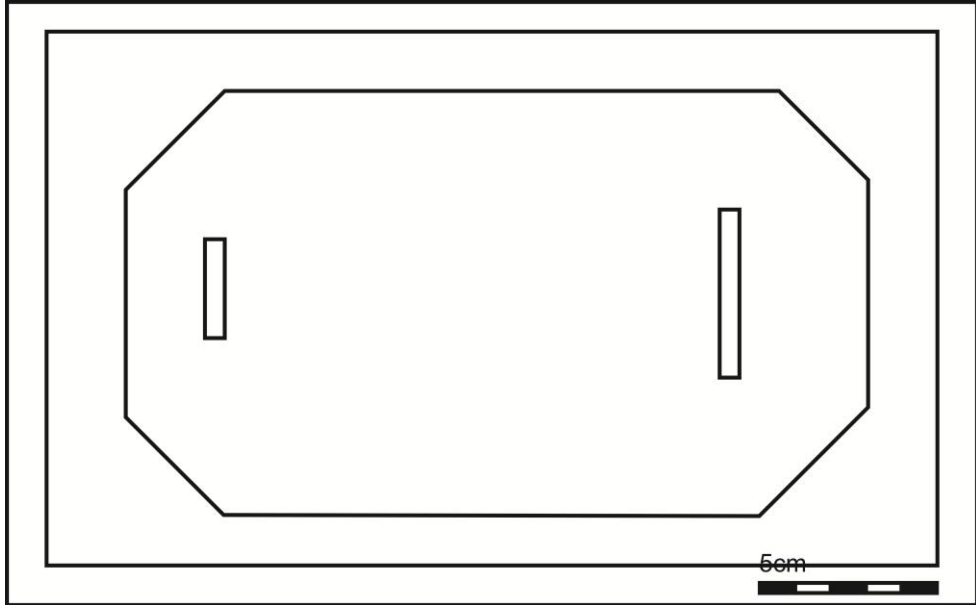

**Tablo 37 : Hacı Mehmed Efendinin Zevcesi Feriye Hanım'a ait mezar taşı**

<b>KATALOG NO:</b> 37		<b>FOTOĞRAF NO:</b> 50	
<b>ÇİZİM NO:</b> 53		<b>İNCELEME TARİHİ:</b> 15-09-2008	
<b>BULUNDUĞU YER:</b> Halidiye Köyü mezarlığı		<b>KİMLİĞİ:</b> Hacı Mehmed Efendinin Zevcesi Feriye Hanım	
<b>TARİHİ:</b> H 1325 M 1906		<b>MESLEĞİ:</b> _____	
<b>DURUMU:</b> Sağlam durumdadır.		<b>MALZEME:</b> Mermer	
<b>MEZAR TİPİ:</b> Şahideli açık toprak mezar		<b>MEZAR TAŞI TİPİ:</b> Dikdörtgen prizma gövdeli kitabeli levha	
<b>BAŞLIK TİPİ:</b> Bitkisel tepelikli başlıklıdır.		<b>AYAK TAŞI:</b> _____	
<b>KİTABESİ</b>  Hüvel baki  Hacı Mehmet Ali Efendinin  Zevcesi Feriye Hanım  Ruhuna Fatiha  1325			
<b>ÖLÇÜLER: Baş taşı:</b>	<b>BAŞTAŞI</b>	<b>AYAKTAŞI</b>	<b>YAZ TİPİ:</b>
Yükseklik: 70cm Serlevhagenişlik:20cm Etkalınlığı:12 cm	_____	_____	Sülüs hat
<b>YAPIMDA UYGULANILAN TEKNİK:</b> Oyma tekniği		<b>SÜSLEME:</b> Başlık kısmında akant yapraklarıyla meydana getirilmiş bitkisel süsleme yer almaktadır.	
<b>TANIM:</b> Eser, Halidiye köyü mezarlığında yer almaktadır. Şahideli açık toprak mezar tipindedir. Dikdörtgen prizma biçiminde meydana getirilmiştir. Serlevha üzerinde 5 sıra kitabe yer almaktadır. Kitabe sülüs hattı ile meydana getirilmiş ve dikdörtgen çerçeveler içerisinde verilmiştir. Serlevhanın üst kısmı Akant yapraklarıyla oluşturulmuş bitkisel tepelikle tamamlanmaktadır. Alınlık kısmında yer alan başlangıç bölümü ile son kısmında yer alan Fatiha'nın yer aldığı bölüm dairesel çerçeveler içerisinde verilmiştir.			

Fotoğraf no:50



Çizim no:53

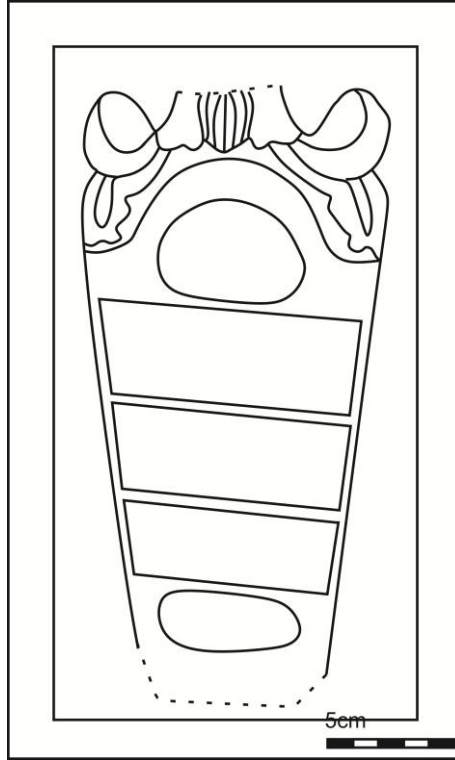

**Tablo 38: Merhum Şahin Beyin mahdumu Aziz Bey'e ait mezar taşı**

<b>KATALOG NO:</b> 38		<b>FOTOĞRAF NO:</b> 51-52	
<b>ÇİZİM NO:</b> 54-55		<b>İNCELEME TARİHİ:</b> 15-09-2008	
<b>BULUNDUĞU YER:</b> Boğazköy Camii haziresi		<b>KİMLİĞİ:</b> Merhum Şahin Beyin mahdumu Aziz Bey	
<b>TARİHİ:</b> H - 1313 M - 1895		<b>MESLEĞİ:</b> _____	
<b>DURUMU:</b> Serlevha ön kısmında aşınmalar görülmektedir.		<b>MALZEME:</b> Mermer	
<b>MEZAR TİPİ:</b> Şahideli açık toprak mezar		<b>MEZAR TAŞI TİPİ:</b> Dikdörtgen prizma gövdeli kitabeli levha	
<b>BAŞLIK TİPİ:</b> Aziz-î fes başlıklıdır.		<b>AYAK TAŞI TİPİ:</b> Dikdörtgen biçimde, sivri kemerle sonlanmaktadır.	
<b>KİTABESİ:</b> Âh Minel mevt Bir nazar kıl mezarım başına Gör ne geldi şu gençlikte başıma Henüz girmiş idim yirmi beş yaşıma Ahrette Huda erdir cennetimin adıma Merhum Şahin Beyin mahdumu Aziz Bey Ruhî için Fatiha 1313			
<b>ÖLÇÜLER: Baş taşı:</b>	<b>BAŞTAŞI</b>	<b>AYAKTAŞI</b>	<b>YAZ TİPİ:</b>
Yükseklik: 133 cm	Yükseklik:120cm	Yükseklik:18cm	Rik'a
Serlevha genişlik:30 cm	Genişlik:28cm	Boyun yükseklik:12cm	hattı
Et kalınlığı:12cm	Etkalınlığı:12cm	Boyun genişlik:10cm	
<b>YAPIMDA UYGULANILANTEKNİK:</b> Oyma tekniği kullanılmıştır.		<b>SÜSLEME:</b> Alınlık kısmında Bitkisel kompozisyonlar yer almaktadır.	

**Tablo 38'in devamı**

**TANIM:** Eser Boğazköy Camii bahçesinde yer almaktadır. Dikdörtgen biçimli şahide başlık kısmıyla beraber 133 cm.dir. Şahidenin ön yüzünde alınlık kısmında bitkisel süslemelere yer verilmiştir. Kitabe başlangıç bölümü ve son kısım dairesel çerçeveler içerisinde verilirken diğer satırlar dikdörtgen çerçeveler ile verilmiştir. Rik'a hattı ile yazılmıştır. Ayaktaşı dikdörtgen biçimde sivri kemer ile sonlanmaktadır. Serlevhanın alınlık kısmında simetrik olarak verilen akant yaprakları orta kısımda bitkisel bir bağ ile tamamlanarak bitkisel kompozisyon oluşturulmuştur. Ayak taşı dikdörtgen prizma biçiminde meydana getirilmiş sivri kemer tepeliklidir.



Fotoğraf no:51



Çizim no:54

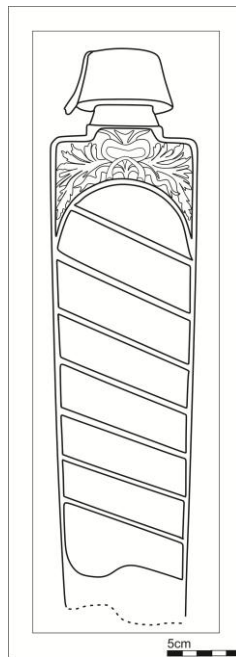

Fotoğraf no:52



Çizim no:55

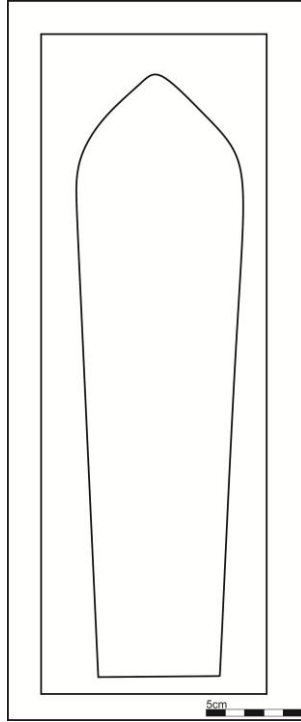

**Tablo 39: İsmail Beyzade Şahin Bey'e ait mezar taşı**

<b>KATALOG NO:</b> 39	<b>FOTOĞRAF NO:</b> 53		
<b>ÇİZİM NO:</b> 56	<b>İNCELEME TARİHİ:</b> 15-09-2008		
<b>BULUNDUĞU YER:</b> Boğazköy Camii haziresi	<b>KİMLİĞİ:</b> İsmail Beyzade Şahin Bey		
<b>TARİHİ:</b> H. 1313 M 1895	<b>MESLEĞİ:</b> - Mülkiye zabita memuru		
<b>DURUMU:</b> Sağlam durumdadır.	<b>MALZEME:</b> Mermer		
<b>MEZAR TİPİ:</b> Şahideli açık toprak mezar	<b>MEZAR TAŞI TİPİ:</b> Dikdörtgen prizma gövdeli kitabeli levha		
<b>BAŞLIK TİPİ:</b> Aziz-î fes başlıklıdır.	<b>AYAK TAŞI:</b> _____		
<b>KİTABESİ:</b> Âh Minel mevt Dilerim bakmaya Rabbim yüzünün Karasına Merhem-i rahmet ura masiyetim yarasına Kereminden ne kadar mücrim İsem kesmem ümid Girmez kimse kul ile efendi arasına Mülkiye zabita-î memuru Umara-yı Çerakiseden çû-İsmail Beyzade Şahin Bey Ruhuna El Fatiha 1313			
<b>ÖLÇÜLER: Baş taşı:</b>	<b>BAŞTAŞI</b>	<b>AYAKTAŞI</b>	<b>YAZ TİPİ:</b>
Yükseklik: 133 cm Serlevha genişlik:30 cm Et kalınlığı:12cm	Yükseklik:120cm En:28cm Etkalınlığı:12cm	Yükseklik:18cm Boyun Yükseklik:12cm Boyun genişlik:10cm	Rik'a hattı
<b>YAPIMDA UYGULANILANTEKNİK:</b> Oyma tekniği	<b>SÜSLEME:</b> Alınlık kısmında bitkisel kompozisyonlar yer almaktadır.		

**Tablo 39'un devamı**

**TANIM:** Eser Boğazköy Camii haziresinde yer almaktadır. Dikdörtgen prizma biçimli şahide başlık kısmıyla beraber 133 cm.dir. Şahidenin ön yüzünde alnlık kısmında bitkisel süslemelere yer verilmiştir. Kitabe bölümünde başlangıç ve son kısmında yer alan kitabe dairesel çerçeveler içerisinde verilirken diğer satırlar dikdörtgen çerçeveler ile verilmiştir. Rik'a hattı ile yazılmıştır. Serlevhanın alnlık kısmında simetrik olarak verilen güller ortada akant yapraklarıyla birleştirilerek bitkisel kompozisyon meydana getirilmiştir.

Fotoğraf no:53



Çizim no:56

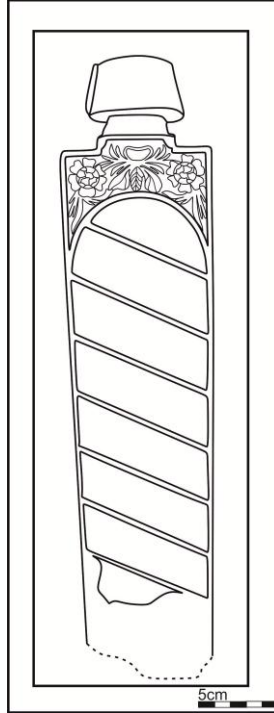

**Tablo 40: Abdülkerim Kerimesi Nefise Hanım'a ait mezar taşı**

<b>KATALOG NO:</b> 40	<b>FOTOĞRAF NO:</b> 54		
<b>ÇİZİM NO:</b> 57	<b>İNCELEME TARİHİ:</b> 15-09-2008		
<b>BULUNDUĞU YER:</b> Büyüksaraçlı köyü mezarlığı	<b>KİMLİĞİ:</b> Abdülkerim Kerimesi Nefise Hanım		
<b>TARİHİ:</b> H 1284 (22 recep) M. 1867	<b>MESLEĞİ:</b> _____		
<b>DURUMU:</b> Sağlam durumdadır.	<b>MALZEME:</b> Mermer		
<b>MEZAR TİPİ:</b> Şahideli açık toprak mezar	<b>MEZAR TAŞI TİPİ:</b> Dikdörtgen prizma gövdeli kitabeli levha		
<b>BAŞLIK TİPİ:</b> Sivri kemer tepeliklidir.	<b>AYAK TAŞI:</b> _____		
<b>KİTABESİ</b>  Ah Minel-mevt Doymadan gençliğime kastetti felek cânıma Meskenim kıldı felek hâk-i siyah Vermedi dest-i egem maksuduma Eyledi kadrile hasreti tibah Saraçlı üstü karyesinden Ekmekçioğlu Abdülkerim Kerimesi Merhûme ve mağfûre Nefise Hanım Ruhîçûn Fatiha Sene 1284 22 recep			
<b>ÖLÇÜLER: Baş taşı:</b>	<b>BAŞTAŞI</b>	<b>AYAKTAŞI</b>	<b>YAZ TİPİ:</b>
Yükseklik: 95 cm Serlevha genişlik: 27cm Etkalınlığı:7 cm	_____	_____	Talik hat
<b>YAPIMDA UYGULANILAN TEKNİK:</b> Oyma tekniği	<b>SÜSLEME:</b> _____		

**Tablo 40'ın devamı**

**TANIM:** Eser, Büyüksaraçlı köyü mezarlığında yer almaktadır. Şahideli açık toprak mezar tipindedir. Dikdörtgen prizma biçiminde meydana getirilmiş şahide 95 cm.den meydana gelmiştir. Kitabe 9 satırdan oluşmuş, 8 satırı dikdörtgen çerçeveler içerisinde verilmiştir. Kitabe talik hattı ile meydana getirilmiştir. Serlevhanın üst kısmı sivri kemerli bir tepelikle tamamlanmaktadır. Alınlık kısmında yer alan başlangıç bölümü ile şahidenin bitiminde yer alan Fatiha kısmı dairesel çerçeveler içerisinde verilmiştir.

Fotoğraf no:44



Çizim no:57

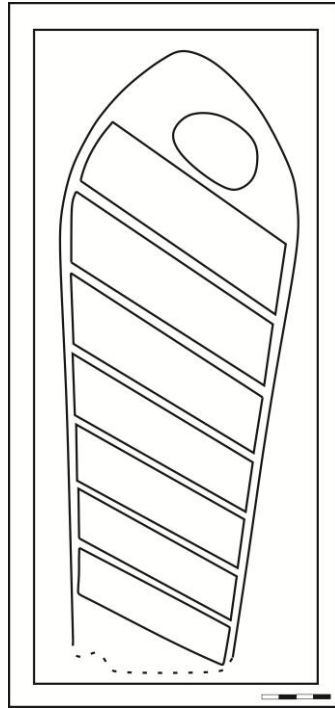



**Tablo 41: Mehmed Efendi mahdumu Halil İbrahim'e ait mezar taşı**

<b>KATALOG NO:</b> 41	<b>FOTOĞRAF NO:</b> 55		
<b>ÇİZİM NO:</b> 58	<b>İNCELEME TARİHİ:</b> 15-09-2008		
<b>BULUNDUĞU YER:</b> Büyüksaraçlı köyü	<b>KİMLİĞİ:</b> Ekmekçizade Hacı Mehmed Efendi mahdumu Halil İbrahim		
<b>TARİHİ:</b> H 1285 M. 1868	<b>MESLEĞİ:</b> _____		
<b>DURUMU:</b> Başlığı kırık durumdadır.	<b>MALZEME:</b> Mermer		
<b>MEZAR TİPİ:</b> Şahideli açık toprak mezar	<b>MEZAR TAŞI TİPİ:</b> Dikdörtgen prizma gövdeli kitabeli levha		
<b>BAŞLIK TİPİ:</b> Kırık durumdadır.	<b>AYAK TAŞI:</b> _____		
<b>KİTABESİ</b>  Hüve'l- Bâki Bir kuş idim uçtum yuvadan Ecel beni mahrum etti hem anadan hem babadan Ekmekçizade Hacı Mehmed Efendi mahdumu Merûm Halil İbrahim ruhuna Fatiha sene 1285			
<b>ÖLÇÜLER: Baş taşı:</b>	<b>BAŞTAŞI</b>	<b>AYAKTAŞI</b>	<b>YAZ TİPİ:</b>
Yükseklik: 57 cm Serlevha genişlik:27cm Etkalnlığı: 8 cm	_____	Yükseklik: Boyun yükseklik: Boyun genişlik:17cm	Sülüs hat
<b>YAPIMDA UYGULANILAN TEKNİK:</b> Oyma tekniği	<b>SÜSLEME:</b> _____		

**Tablo 41'in devamı**

**TANIM:** Eser, Büyüksaraçlı köyü mezarlığında yer almaktadır. Şahideli açık toprak mezar tipindedir. Dikdörtgen prizma biçimde meydana getirilmiş şahide 57 cm.den meydana gelmiştir. Kitabe 6 satırdan oluşmuş, 5 satırı dikdörtgen çerçeveler içerisinde verilmiştir. Kitabe sülüs hattı ile meydana getirilmiştir. Serlevhanın üst kısmı kırık olduğu için başlığı belirlenememiştir. Alınlık kısmında yer alan başlangıç bölümü ile şahidenin bitiminde yer alan Fatiha kısmı dairesel çerçeveler içerisinde verilmiştir.

Fotoğraf no:55



Çizim no:58

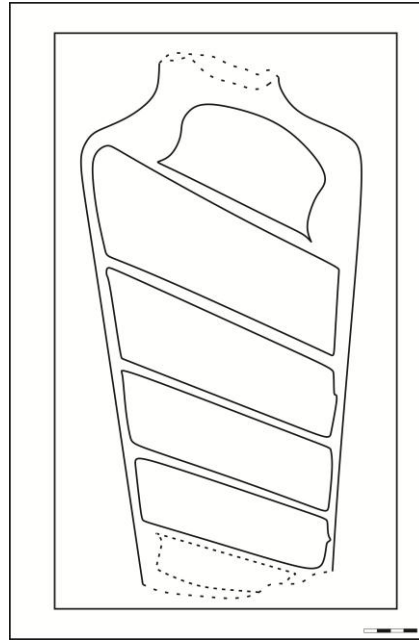

**Tablo 42: Abdülkerim Kerimesi Nefise Hanım'a ait mezar taşı**

<b>KATALOG NO:</b> 42		<b>FOTOĞRAF NO:</b> 56	
<b>ÇİZİM NO:</b> 59		<b>İNCELEME TARİHİ:</b> 15-09-2008	
<b>BULUNDUĞU YER:</b> Büyüksaraçlı köyü		<b>KİMLİĞİ:</b> Hasan Ağa	
<b>TARİHİ:</b> H - 1268 M -1851		<b>MESLEĞİ:</b> _____	
<b>DURUMU:</b> Başlığı kırık durumdadır.		<b>MALZEME:</b> Mermer	
<b>MEZAR TİPİ:</b> Şahideli açık toprak mezar		<b>MEZAR TAŞI TİPİ:</b> Dikdörtgen prizma gövdeli kitabeli levha	
<b>BAŞLIK TİPİ:</b> Kırık durumdadır.		<b>AYAK TAŞI:</b> _____	
<b>KİTABESİ</b> Hüve'l- Bâki Rahmeti mezdad ola Ekmek Çizadenin Mağsiyeti afola ricam budur Hûdaya Erdi Ağa'nın sem'ine ol niday-İrci'î Terk-i fena eyleyub baktım saday-ı bekâya Mücevher-i tac ile eyle Muhiyyî Hakdan ilticamız Ede beyan bekayı odun .....Hasan Ağa'ya Fâtiha sene 1268			
<b>ÖLÇÜLER: Baş taşı:</b>	<b>BAŞTAŞI</b>	<b>AYAKTAŞI</b>	<b>YAZ TİPİ:</b>
Yükseklik: 80 cm Serlevha genişlik: 25cm Etkalınlığı:12 cm	_____	Yükseklik: Boyun yükseklik: Boyun genişlik: 18cm	Sülüs hat
<b>YAPIMDA UYGULANILAN TEKNİK:</b> Oyma tekniği		<b>SÜSLEME:</b> _____	
<b>TANIM:</b> Eser, Büyüksaraçlı köy mezarlığında yer almaktadır. Şahideli açık toprak mezar tipindedir. Dikdörtgen prizma biçimde meydana getirilmiş şahide 80 cm.den meydana gelmiştir. Kitabe 8 satırdan oluşmuş ve dikdörtgen çerçeveler içerisinde olup sülüs hattı ile yazılmıştır. Serlevhanın üst kısmı kırık olduğundan başlığı tespit edilememiştir. Alınlık kısmında yer alan başlangıç bölümü ile şahidenin bitiminde yer alan Fatiha kısmı kare çerçeveler içerisinde verilmiştir.			

Fotoğraf no:56



Çizim no:59

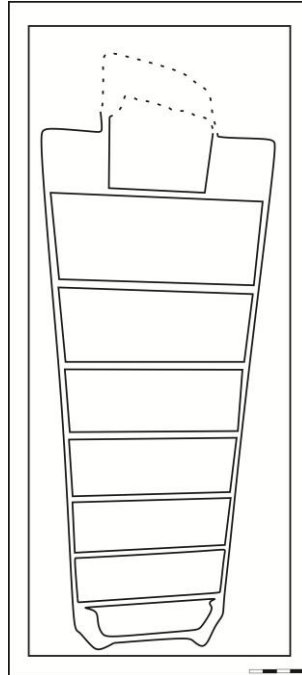

**Tablo 43: Molla Durali bin Hüseyin'e ait mezar taşı**

<b>KATALOG NO:</b> 43		<b>FOTOĞRAF NO:</b> 57	
<b>ÇİZİM NO:</b> 60		<b>İNCELEME TARİHİ:</b> 15-09-2008	
<b>BULUNDUĞU YER:</b> Büyüksaraçlı köyü		<b>KİMLİĞİ:</b> Molla Durali bin Hüseyin	
<b>TARİHİ:</b> H 1290 fi 12 M. 1872		<b>MESLEĞİ:</b> _____	
<b>DURUMU:</b> Başlığı ve gövdesi kırık durumdadır.		<b>MALZEME:</b> Mermer	
<b>MEZAR TİPİ:</b> Şahideli açık toprak mezar		<b>MEZAR TAŞI TİPİ:</b> Dikdörtgen prizma gövdeli kitabeli levha	
<b>BAŞLIK TİPİ:</b> Kırık durumdadır.		<b>AYAK TAŞI TİPİ:</b> _____	
<b>KİTABESİ</b> Ah Minel-mevt Elveda âlem-i fâni sana şimden geru Ahiret semtine yol düştü bana şimdengeru Valideynim .....bana Bu cemiyetden dur olup düştüm ..... şimdi Mevc urub bahr-i ecel aldı beni girdabına Elveda ey ..... Şimdengeru Geyve kazasının Saraçlı üstü kariyesinden molla Durali bin Hüseyin ruhuna Fatiha sene 1290 fi 12			
<b>ÖLÇÜLER: Baş taşı:</b>	<b>BAŞTAŞI</b>	<b>AYAKTAŞI</b>	<b>YAZ TİPİ:</b>
Yükseklik: 87 cm Serlevha genişlik: 29cm Etkalınlığı:12 cm	_____	Yükseklik: Boyun yükseklik: Boyun genişlik:15cm	Rik'a hat
<b>YAPIMDA UYGULANILAN TEKNİK:</b> Oyma tekniği		<b>SÜSLEME:</b> _____	

**Tablo 43'ün devamı**

**TANIM:** Eser, Büyük Saraçlı köyü mezarlığında yer almaktadır. Şahideli açık toprak mezar tipindedir. Dikdörtgen prizma biçiminde meydana getirilmiş şahide 87 cm.den meydana gelmiştir. Kitabe 10 satırdan oluşmuş ve dikdörtgen çerçeveler içerisinde verilmiştir. Kitabe Rik'a hattı ile yazılmıştır. Serlevhanın üst kısmı kırık olduğu için başlığı tespit edilememiştir. Alınlık kısmında yer alan başlangıç bölümü ile şahidenin bitiminde yer alan Fatiha kısmı dairesel çerçeveler içerisinde verilmiştir.

Fotoğraf no:57



Çizim no: 60

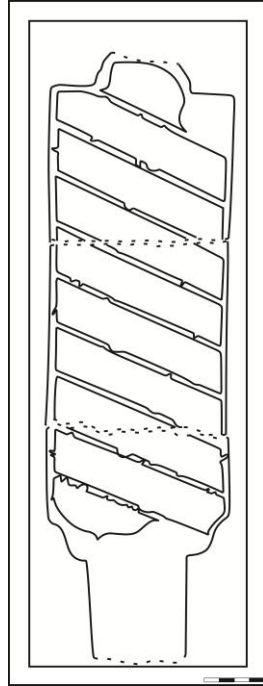



**Tablo 44 : Hacı Ali Efendi'ye ait mezar taşı**

<b>KATALOG NO:</b> 44	<b>FOTOĞRAF NO:</b> 58		
<b>ÇİZİM NO:</b> 61	<b>İNCELEME TARİHİ:</b> 15-09-2008		
<b>BULUNDUĞU YER:</b> Büyüksaraçlı köyü	<b>KİMLİĞİ:</b> Hacı Ali Efendi		
<b>TARİHİ:</b> H 1280 M. 1863	<b>MESLEĞİ:</b> Hatib		
<b>DURUMU:</b> Başlığı kırık durumdadır.	<b>MALZEME:</b> Mermer		
<b>MEZAR TİPİ:</b> Şahideli açık toprak mezar	<b>MEZAR TAŞI TİPİ:</b> Dikdörtgen prizma gövdeli kitabeli levha		
<b>BAŞLIK TİPİ:</b> Kırık	<b>AYAK TAŞI TİPİ:-</b> _____		
<b>KİTABESİ</b>  Hüve'l- Bâkî  Bu karye Hatîbi Salih Efendizâde  Salih ve zâhid idi terkeyledi cihanı  Emr u ferman-ı Hûda vasıl olup  sem'ine  İmtisâlen ____ uçdu ruh-ı revanı  Mücevher tac ile muhîf canım  Hakdan  Hacı Ali Efendi ruhuna  Fâtiha sene 1280			
<b>ÖLÇÜLER: Baş taşı:</b>	<b>BAŞTAŞI</b>	<b>AYAKTAŞI</b>	<b>YAZ TİPİ:</b>
Yükseklik: 70 cm	Yükseklik:	Yükseklik:	Sülüs hat
Serlevha genişlik: 25 cm	Genişlik:	Boyun yükseklik:	
Etkalınlığı:10 cm	Etkalınlığı:	Boyun genişlik:	
<b>YAPIMDA UYGULANILAN TEKNİK:</b> Oyma tekniği	<b>SÜSLEME:</b> _____		

**Tablo 44'ün devamı**

**TANIM:** Eser, Büyüksaraçlı köy mezarlığında yer almaktadır. Şahideli açık toprak mezar tipindedir. Dikdörtgen prizma biçiminde meydana getirilmiş şahide 70cm.den meydana gelmiştir. Kitabe 8 satırdan oluşmuş ve dikdörtgen çerçeveler içerisinde verilmiştir. Sülüs hattı ile yazılmıştır. Serlevhanın üst kısmı kırık olduğu için başlığı tespit edilememiştir. Alınlık kısmında yer alan başlangıç bölümü kare çerçeve içerisinde verilmiştir.

Fotoğraf no:58



Çizim no:61

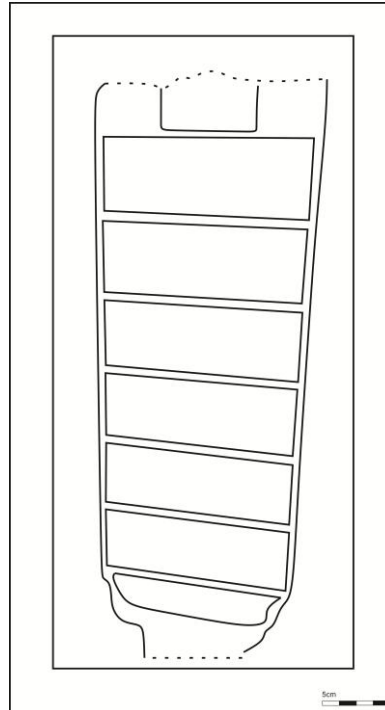

**Tablo 45: Kimliği tespit edilememiş ayak taşı**

<b>KATALOG NO:</b> 45		<b>FOTOĞRAF NO:</b> 59	
<b>ÇİZİM NO:</b> 62		<b>İNCELEME TARİHİ:</b> 15-09-2008	
<b>BULUNDUĞU YER:</b> Büyüksaraçlı köyü		<b>KİMLİĞİ:</b> _____	
<b>TARİHİ:</b> H 1200-? M- 1785?		<b>MESLEĞİ:</b> _____	
<b>DURUMU:</b> Sağlam		<b>MALZEME:</b> Mermer	
<b>MEZAR TİPİ:</b> Şahideli açık toprak mezar		<b>MEZAR TAŞI TİPİ:</b> Dikdörtgen prizma gövdeli levha	
<b>BAŞLIK TİPİ:</b> Yuvarlak kemer		<b>AYAK TAŞI TİPİ:</b> _____	
<b>KİTABESİ</b>			
<b>ÖLÇÜLER: Baş taşı:</b>	<b>BAŞTAŞI</b>	<b>AYAKTAŞI</b>	<b>YAZ TİPİ:</b>
Yükseklik: 90cm Serlevha genişlik: 30cm Etkalnlığı:12 cm	_____	_____	
<b>YAPIMDA UYGULANILAN TEKNİK:</b> Oyma tekniği		<b>SÜSLEME:</b> Bitkisel kompozisyonlar ile nesneli kompozisyonların yer aldığı süslemeler kullanılmıştır.	
<b>TANIM:</b> Eser, Büyüksaraçlı köy mezarlığında yer almaktadır. Şahideli açık toprak mezar tipindedir. Dikdörtgen prizma biçiminde meydana getirilmiş ayak taşı yuvarlak kemerli bir başlıkla sonlanmaktadır. Merkezinde hurma ağacının dallarının tasvir edildiği bir kompozisyon yer almaktadır. Kompozisyon kıvrım dallar, stilize çiçekler ile meydana gelirken alt kısımda kurdele şeklinde bağlanarak sonlandırılmıştır. Taşın üzerinde herhangi bir tarih bulunamamış, ancak aynı mezarlıkta yer alan Osmanlı dönemi mezar taşları ile benzer özellikler göstermektedir.			

Fotoğraf no:59



Çizim no:62

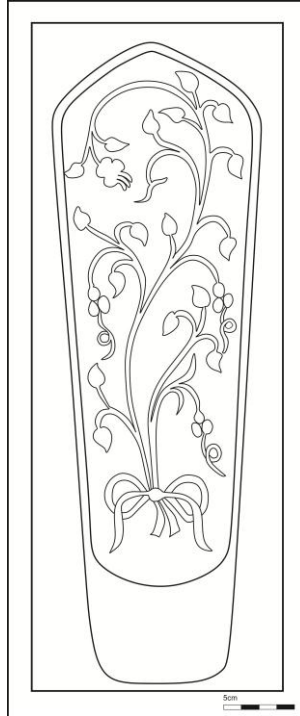

**Tablo 46: Ekmekçizâde Hasan Ağa Zevcesi Ayşe Hanım'a ait mezar taşı**

<b>KATALOG NO:</b> 46		<b>FOTOĞRAF NO:</b> 60	
<b>ÇİZİM NO:</b> 63		<b>İNCELEME TARİHİ:</b> 15-09-2008	
<b>BULUNDUĞU YER:</b> Büyüksaraçlı köy mezarlığı		<b>KİMLİĞİ:</b> Ekmekçizâde Hasan Ağa Zevcesi Ayşe Hanım	
<b>TARİHİ:</b> H fi 12 Rebiülevvel 1291 M 1873		<b>MESLEĞİ:</b> _____	
<b>DURUMU:</b> Üst kısmı kırık durumdadır.		<b>MALZEME:</b> Mermer	
<b>MEZAR TİPİ:</b> Şahideli açık toprak mezar		<b>MEZAR TAŞI TİPİ:</b> Dikdörtgen prizma gövdeli kitabeli levha	
<b>BAŞLIK TİPİ:</b> Kırık		<b>AYAK TAŞI TİPİ:</b> _____	
<b>KİTABESİ</b> ..... ..... Emrine Mutî' olan cümle erenler izzetine Hayatında ruz-î Şeb-i ikram ederdi aleme Hanesinden nice kimse elsunardı nimete Geyve kazasına tabi Saraçlı üstü Karyesi sâkinlerinden Ekmekçizâde Hasan Ağa Zevcesi merhûme Ayşe Hanım Ruhûiçûn Fâtiha fi 12 Rebiülevvel 1291			
<b>ÖLÇÜLER: Baş taşı:</b>	<b>BAŞTAŞI</b>	<b>AYAKTAŞI</b>	<b>YAZ TİPİ:</b>
Yükseklik: 86cm Serlevha genişlik: 30 cm Etkalnlığı:12 cm	_____	_____	Rik'a hat
<b>YAPIMDA UYGULANILAN TEKNİK:</b> Oyma tekniği		<b>SÜSLEME:</b> _____	

**Tablo 46'nın devamı**

**TANIM:** Eser, Büyüksaraçlı köy mezarlığında yer almaktadır. Şahideli açık toprak mezar tipindedir. Dikdörtgen prizma biçiminde olan şahide 86 cm. yüksekliğinde meydana getirilmiştir. Serlevha kırık olduğu için kitabenin tamamı tespit edilememiştir; ancak kalan kısmı 7 satırdan oluşmuş ve dikdörtgen çerçeveler içerisinde verilmiştir. Rik'a hattı ile yazılmıştır. Serlevhanın üst kısmı kırık olduğu için başlığı tespit edilememiştir.

Fotoğraf no: 60



Çizim no: 63

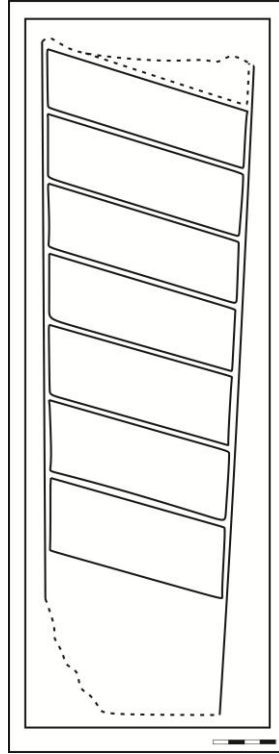



**Tablo 47: Kimliği belirlenemeyen mezar taşı**

<b>KATALOG NO:</b> 47		<b>FOTOĞRAF NO:</b> 61	
<b>ÇİZİM NO:</b> 64		<b>İNCELEME TARİHİ:</b> 15-09-2008	
<b>BULUNDUĞU YER:</b> Büyüksaraçlı köyü mezarlığı		<b>KİMLİĞİ:</b> _____	
<b>TARİHİ:</b> H 1200-? M – 1800?		<b>MESLEĞİ:</b> _____	
<b>DURUMU:</b> Üst ve alt kısmı kırık durumdadır.		<b>MALZEME:</b> Mermer	
<b>MEZAR TİPİ:</b> Şahideli açık toprak mezar		<b>MEZAR TAŞI TİPİ:</b> Dikdörtgen prizma gövdeli kitabeli levha	
<b>BAŞLIK TİPİ:</b> Kırık		<b>AYAK TAŞI:</b> _____	
<b>KİTABESİ</b>  ..... Gece gündüz ah edub validesi Ah benim ciğerim canparesi .....			
<b>ÖLÇÜLER: Baş taşı:</b>	<b>BAŞTAŞI</b>	<b>AYAKTAŞI</b>	<b>YAZ TİPİ:</b>
Yükseklik: 20cm Serlevha genişlik: 18 cm Etkalınlığı:10 cm	_____	_____	Rik'a hat
<b>YAPIMDA UYGULANILAN TEKNİK:</b> Oyma tekniği		<b>SÜSLEME:</b> _____	
<b>TANIM:</b> Eser, Büyük Saraçlı köyü mezarlığında yer almaktadır. Şahideli açık toprak mezar tipindedir. Dikdörtgen prizma biçiminde meydana getirilmiştir. Serlevha kırık olduğu için kitabenin tamamı ve biçimi kesin olarak tespit edilememiştir; ancak kalan kısmı 3 satırdan oluşmuş ve dikdörtgen çerçeveler içerisinde verilmiştir. Rik'a hattı ile yazılmıştır. Serlevhanın üst kısmı kırık olduğu için başlığı tespit edilememiştir.			

Fotoğraf no: 61



Çizim no: 64

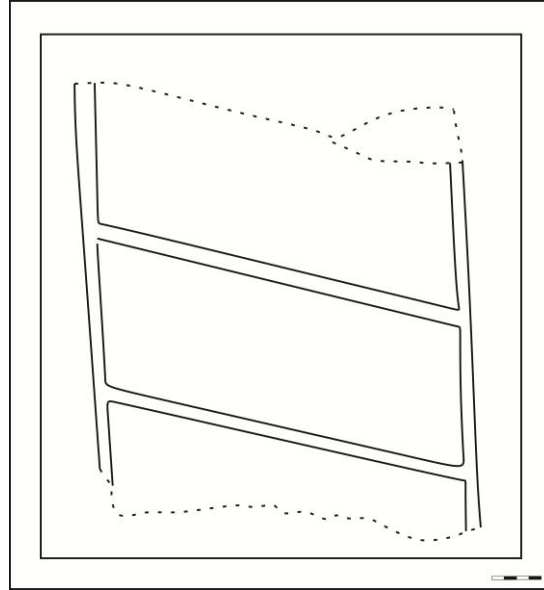

**Tablo 48 : Hasan bin(?) ait mezar taşı**

<b>KATALOG NO:</b> 48		<b>FOTOĞRAF NO:</b> 62-63-64-65-66-67	
<b>ÇİZİM NO:</b> 65-66-67-68(vaziyet planı-ada pafta)		<b>İNCELEME TARİHİ:</b> 15-09-2008	
<b>BULUNDUĞU YER:</b> Umur Bey Köyü Merkez Camii Güneydoğu Haziresi		<b>KİMLİĞİ:</b> Hasan bin (?)	
<b>TARİHİ:</b> H-971 M-1563		<b>MESLEĞİ:</b> _____	
<b>DURUMU:</b> Baş taşının sağ üst kısmı ile serlevhanın sağ alt köşesi kırıktır.		<b>MALZEME:</b> Mermer	
<b>MEZAR TİPİ:</b> Şahideli açık toprak mezar		<b>MEZAR TAŞI TİPİ:</b> Kare prizma gövdeli kitabeli levha	
<b>BAŞLIK TİPİ:</b> Örfi kavuk		<b>AYAK TAŞI:</b> Dikdörtgen prizma formulu sivri kemer ile sonlanan kitabeli levha	
<b>KİTABESİ</b>  Sağ taraf: el merhum Ön yüz : ah el mevt.. Sol taraf: Reyhan... Arka yüz: Hasan bin.... <b>Ayaktaşı kitabesi:</b> 5 cemazi'yel evvel 971			
<b>AYAKTAŞI</b>	<b>AYAKTAŞI</b>	<b>BAŞTAŞI</b>	<b>YAZ TİPİ:</b>
Yükseklik: 44cm Serlevha genişlik: 12cm Serlevha Yükseklik:14cm	Yükseklik:53cm Genişlik:27cm Etkalınlığı:6cm	Yükseklik:22cm Kavuk çapı:26cm Boyun yükseklik:7cm Boyun genişlik:10cm	Nesih hat

**Tablo 48 'in devamı**

<b>YAPIMDA UYGULANILAN TEKNİK:</b> Yontma ve Oyma tekniği	<b>SÜSLEME:</b> Ayak taşı üzerinde şemse formu içerisinde kitabe yer almaktadır.
<b>TANIM:</b> Eser Umur Bey köyü merkez camisinin güneydoğusundaki hazirede yer almaktadır. Şahideli açık toprak mezar tipindedir. Baş ve ayak şahidesi mevcuttur. Serlevha gövdesi kare prizma ve gövdenin dört yönünde kitabe yer almaktadır. Gövdenin üst kısmı pahlanarak sekizgen dönüştürülmüş, üzerine boyun kısmı yerleştirilmiştir. Serlevhanın tepeliği örfi kavuk tipi başlıklıdır. Örfi kavuk altı dilimli ve üzeri kalın çift sıra çapraz dolama ile sarılmıştır. Serlevha üzerindeki kitabeler yatay satırlar halinde nesih hattı ile yazılmıştır. Ancak bu gün kitabeli gövdenin büyük bir kısmı beton zemin içerisine kaldığından kitabe tam olarak okunamamıştır. Serlevhanın sağ alt köşesi ile başlığın sağ üst köşesi kırık durumda ve taşın dokusu üzerinde bozulmalar görülmektedir. Ayaktaşı ise yukarıdan aşağıya doğru genişleyen sivri kemer ile sonuçlanan levha şeklindedir. Ayak taşının şahideye bakan yönünde, taşın merkezinde şemse biçimli çerçeve içerisinde yatay satırlar halinde yazılmış nesih hattı kitabe yer almaktadır. Şemselerin üst kısımlarında yer alan motifler tahrip olduğundan tespit edilememiştir. Her iki taş üzerindeki kitabe kısımları oyma tekniğinde işlenmiştir.	

Çizim no:65 /vaziyet planı

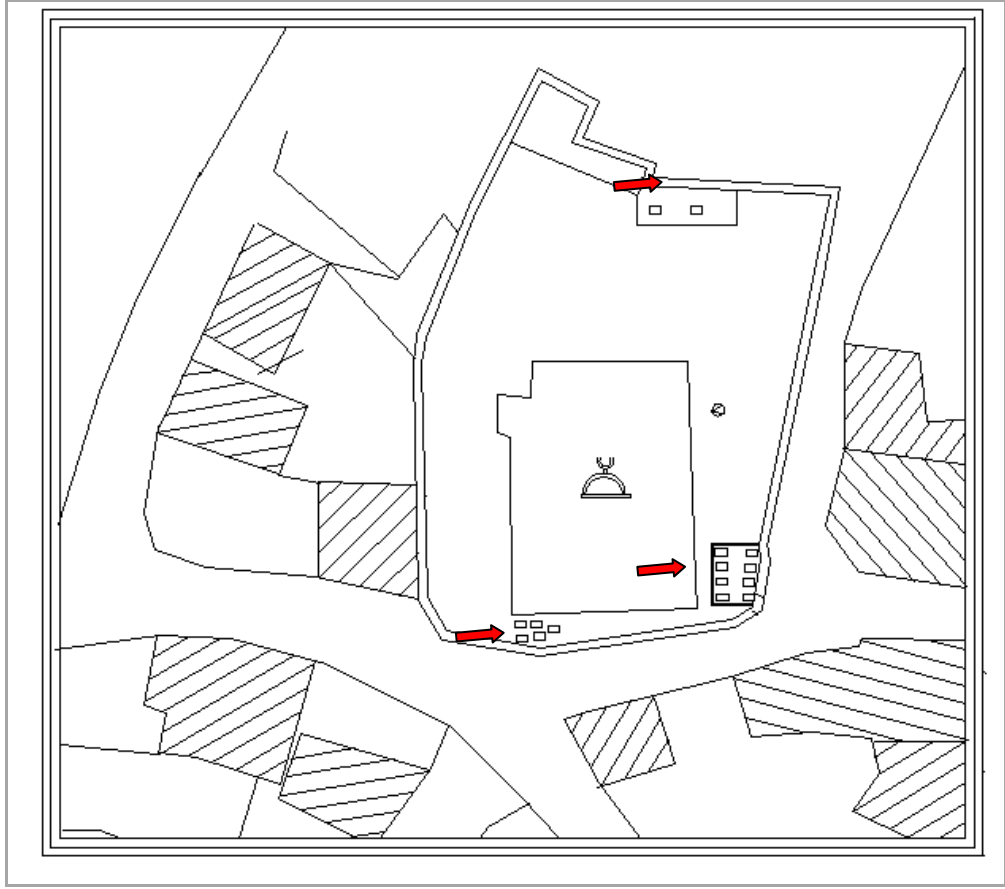

Çizim no: 66 /ada pafta

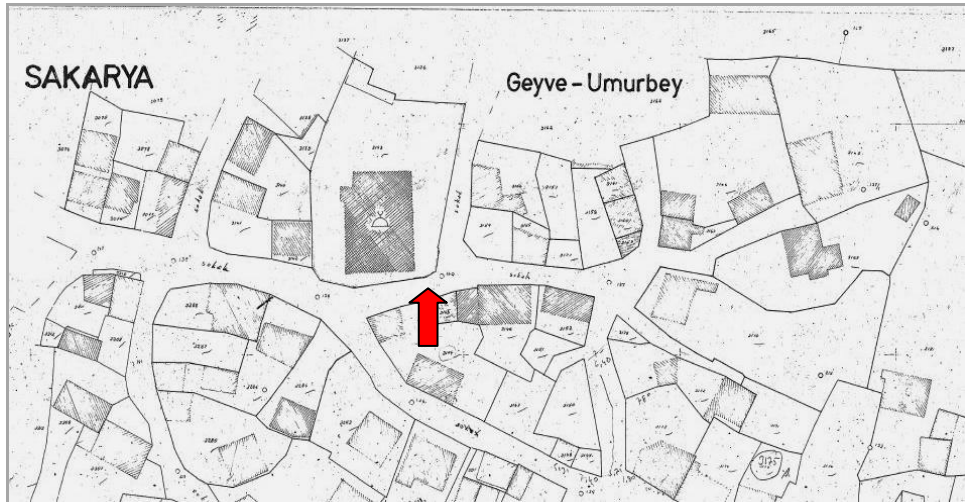

Fotoğraf no:62



Çizim no:67

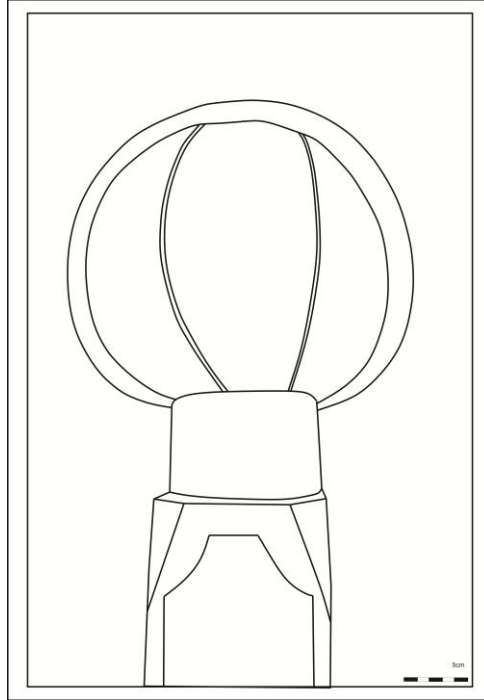

Fotoğraf no:63



Çizim no:68

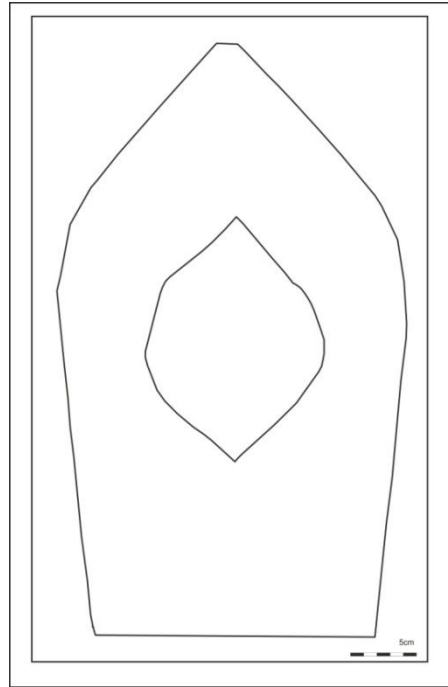

Fotoğraf no:64/a



Fotoğraf no:65/b





Fotoğraf no:66/c



Fotoğraf no:67/d



**Tablo 49: Mehmed binti (? )Hasan bin (?) ait mezar taşı**

<b>KATALOG:</b> 49		<b>FOTOĞRAF NO:</b> 68-69-70-71-72-73	
<b>ÇİZİM NO:</b> 69-70		<b>İNCELEME TARİHİ:</b> 15-09-2008	
<b>BULUNDUĞU YER:</b> Umurbey Köyü merkez camisi Güneydoğu Haziresi		<b>KİMLİĞİ:</b> Mehmed binti (?) Hasan binti (?)	
<b>TARİHİ:</b> H- M- 1500? 16.yy		<b>MESLEĞİ:</b> _____	
<b>DURUMU:</b> Baş taşının sağ üst kısmı serlevhasının sağ köşesi ile ayaktaşı kırık durumdadır.		<b>MALZEME:</b> Mermer	
<b>MEZAR TİPİ:</b> Şahideli açık toprak mezar		<b>MEZAR TAŞI TİPİ:</b> Kare prizma gövdeli kitabeli levha	
<b>BAŞLIK TİPİ:</b> Örfi kavuk		<b>AYAKTAŞI:</b> Dikdörtgen prizma gövdeli levha	
<b>KİTABESİ:</b>  Ön yüz: El mevtü....  arka yüz: Reyhan  Sol taraf: Mehmed binti  Sağ taraf: Binti Hasan			
<b>ÖLÇÜLER: Baş taşı:</b>	<b>AYAKTAŞI</b>	<b>BAŞTAŞI</b>	<b>YAZI TİPİ</b>
Yükseklik: 58cm Serlevha genişlik:14cm serlevha yüksekliği:25cm	Yükseklik:23cm Genişlik:28cm Et kalınlığı:5cm	Kavuk yükseklik:25cm Kavuk çapı:26cm Boyun yüksekliği:8cm Boyun genişliği:12cm	Nesih hat .
<b>UYGULANILAN TEKNİK:</b> Yontma ve Oyma tekniği		<b>SÜSLEME:</b> _____	

#### **Tablo 49'un devamı**

**Tanım:** Umurbey köyü merkez camisinin güneydoğusundaki haziresinde yer almaktadır. Şahideli açık toprak mezar tipindedir. Baş ve ayak şahidesi mevcuttur. Serlevha gövdesi kare prizma ve gövdenin dört yönünde kitabe yer almaktadır. Gövdenin üst kısmı pahlanarak sekizgen oluşturulmuş, üzerine boyun kısmı yerleştirilmiştir. Serlevhanın tepeliği örfi kavuk tipi başlıklıdır. Kavuğu altı dilimli ve üzeri kalın çift sıra çapraz dolama ile sarılmıştır. Serlevha üzerindeki kitabeler yatay satırlar halinde nesih hattı ile yazılmıştır. Ayaktaşı dikdörtgen kesitli ve kırık durumda ve var olan kısmında ise herhangi bir kitabe, süsleme yer almamaktadır. Taşının sağ üst kısmı, serlevhanın sağ köşesi ile ayak taşının gövdesi kırık durumdadır ve taşın dokusu üzerinde bozulmalar görülmektedir.

Fotoğraf no:68



Çizim no: 69

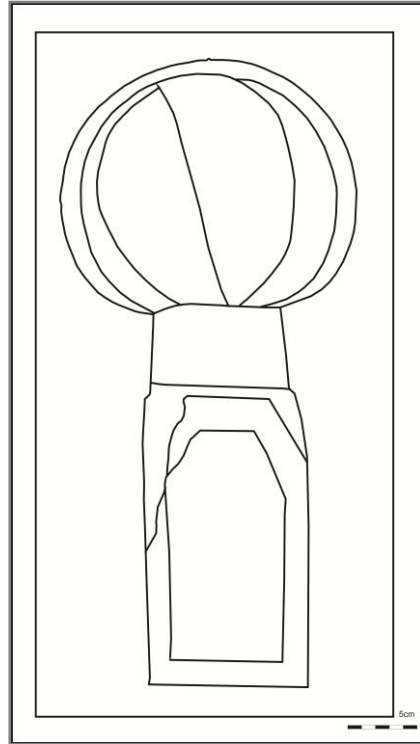

Fotoğraf no:69



Çizim no: 70

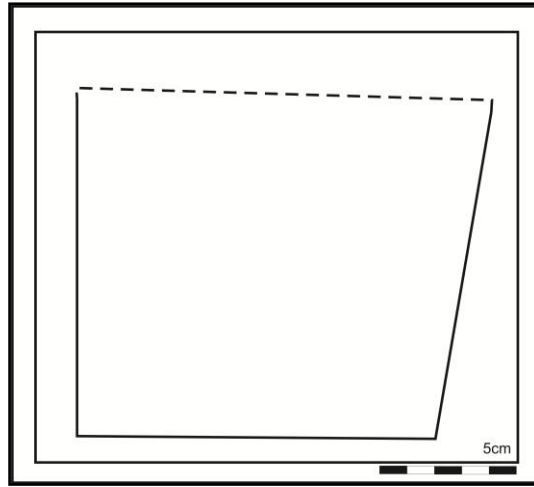

Fotoğraf no: 70/a



Fotoğraf no: 71/b



Fotoğraf no: 72/c



Fotoğraf no: 73/d



**Tablo 50: Hasan bin (?)- Reyhan (?) ait mezar taşı**

<b>KATALOG NO:</b> 50	<b>FOTOĞRAF NO:</b> 74-75-76-77-78-79		
<b>ÇİZİM NO:</b> 71-72	<b>İNCELEME TARİHİ:</b> 15-09-2008		
<b>BULUNDUĞU YER:</b> Umur Bey Köyü merkez camisi, Güneydoğu Haziresi	<b>KİMLİĞİ:</b> Hasan bin (?)- Reyhan (?)		
<b>TARİHİ:</b> H.- M. 16 yy.	<b>MESLEĞİ:</b> _____		
<b>DURUMU:</b> Baş taşının sağ üst kısmı kırıktır.	<b>MALZEME:</b> Mermer		
<b>MEZAR TİPİ:</b> Şahideli açık toprak mezar	<b>MEZAR TAŞI TİPİ:</b> Kare prizma gövdeli kitabeli levha		
<b>BAŞLIK TİPİ:</b> Örfi kavuk	<b>AYAK TAŞI:</b> Dikdörtgen prizma formulu sivri kemer ile sonuçlanan levha şeklindedir.		
<b>KİTABESİ:</b>  Sağ taraf: el merhum..  Ön yüz : ah el mevt..  Sol taraf: reyhan...  Arka yüz: hasan bin...			
<b>ÖLÇÜLER: Baş taşı:</b>	<b>AYAKTAŞI</b>	<b>BAŞTAŞI</b>	<b>YAZI TİPİ</b>
Yükseklik:50cm Serlevha yükseklik:18cm Serlevha genişlik:13cm	Yükseklik:35cm Genişlik:20 Et kalınlığı:10cm	Kavuk yükseklik:24 Kavuk çapı:23cm Boyun genişlik:11cm Boyun yükseklik:8cm	Nesih hat
<b>UYGULANILAN TEKNİK:</b> Yontma ve Oyma tekniği	<b>SÜSLEMŞE:</b> _____		



### **Tablo 50'nin devamı**

**Tanım:** Umur Bey köyü merkez camisinin güneydoğusundaki haziresinde yer almaktadır. Şahideli açık toprak mezar tipindedir. Baş ve ayak şahidesi mevcuttur. Serlevha gövdesi kare prizma kesitlidir. Gövdenin dört yönünde kitabe yer almaktadır. Gövdenin üst kısmı pahlanarak sekizgen oluşturulmuş, üzerine boyun kısmı yerleştirilmiştir. Serlevhanın tepeliği örfi kavuk başlıklıdır. Kavuğu altı dilimli ve üzeri kalın çift sıra çapraz dolama ile sarılmıştır. Serlevha üzerindeki kitabeler yatay satırlar halinde nesih hatlı yazı tekniğinde yazılmıştır. Ayaktaşı ise aşağıdan yukarıya doğru genişleyen kaş kemer ile sonuçlanan yatay kesitli levha şeklindedir. Oyma tekniği kullanılmıştır. Baş taşının sağ üst kısmı kırıktır.

Fotoğraf no: 74



Çizim no: 71

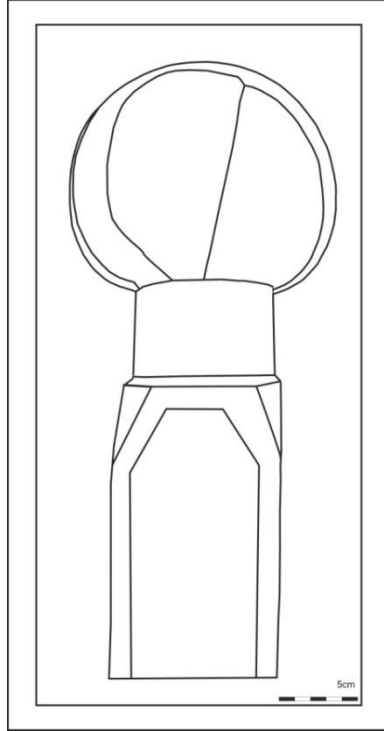

Fotoğraf no: 75



Çizim no: 72

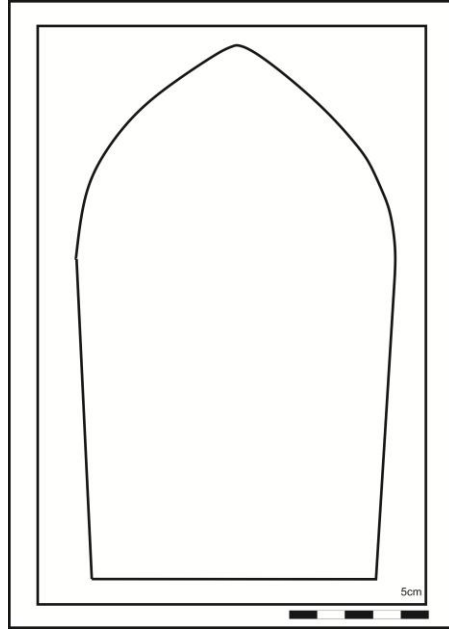

Fotoğraf no: 76/a



Fotoğraf no: 77/b



Fotoğraf no: 78/c



Fotoğraf no: 79/d



**Tablo 51: Kimliği tespit edilemeyen mezar taşı**

<b>KATALOG NO:</b> 51		<b>FOTOĞRAF NO:</b> 80	
<b>ÇİZİM NO:</b> 73-74		<b>İNCELEME TARİHİ:</b> 15-09-2008	
<b>BULUNDUĞU YER:</b> Umur Bey Köyü merkez camisi güneydoğu Haziresi		<b>KİMLİĞİ:</b> _____	
<b>TARİHİ:</b> H.- M. 1500- 16yy.		<b>MESLEĞİ:</b> _____	
<b>DURUMU:</b> Baş taşının sağ üst kısmı, arka cephesi ve ayaktaşının gövdesi tamamen kırıktır.		<b>MALZEME:</b> Mermer	
<b>MEZAR TİPİ:</b> Şahideli açık toprak mezar		<b>MEZAR TAŞI TİPİ:</b> Kare prizma gövdeli kitabeli levha	
<b>BAŞLIK TİPİ:</b> Örfi kavuk		<b>AYAK TAŞI TİPİ:</b> Dikdörtgen prizma formulu yukarıdan aşağıya doğru genişleyen levha şeklindedir.	
<b>KİTABESİ:</b>  Rabbil..... _____			
<b>ÖLÇÜLER: Baş taşı:</b>	<b>AYAKTAŞI</b>	<b>BAŞTAŞI</b>	<b>YAZI TİPİ</b>
Yükseklik:44cm Serlevha yükseklik:15cm Serlevha genişlik:10cm	Yükseklik:34cm Genişlik:42cm Et kalınlığı:10cm	Kavuk yükseklik:20cm Kavuk çapı:19cm Boyun genişlik:8cm Boyun yükseklik:7cm	Nesih hattı

**Tablo 51'in devamı**

<b>UYGULANILAN TEKNİK:</b> Yontma ve Oyma tekniği	<b>SÜSLEME:</b> _____
<p><b>Tanım:</b> Umur Bey köyü merkez camisinin güneydoğusundaki haziresinde yer almaktadır. Şahideli açık toprak mezar tipindedir. Baş ve ayak şahidesi mevcuttur. Serlevha gövdesi kare prizmadır. Gövdenin dört yönünde kitabe yer almaktadır. Gövdenin üst kısmı pahlanarak sekizgen oluşturulmuş, üzerine boyun kısmı yerleştirilmiştir. Serlevhanın tepeliği örfi kavuk başlıklıdır. Kavuğu dilimli ve üzeri kalın tek sıra çapraz dolama ile sarılmıştır. Serlevha üzerindeki kitabeler yatay satırlar halinde nesih hattı ile yazılmıştır. Ayaktaşı gövde kısmından kırık olduğu için formu tam olarak tespit edilememiş ancak var olan kısmına bakılarak yukarıdan aşağıya doğru genişleyen yatay kesitli prizma levha şeklinde olduğu düşünülmektedir. Ayak taşının kırık olan diğer parçası bulunamamıştır. Serlevhanın sağ üst köşesi ile başlığın arka cephesi tamamen kırık durumdadır. Oyma tekniği kullanılmıştır. Kitabe kısmı üzerinde bozulmalar meydana geldiğinden taşın kitabesi tam olarak okunamamıştır.</p>	

Fotoğraf no: 80



Çizim no: 73

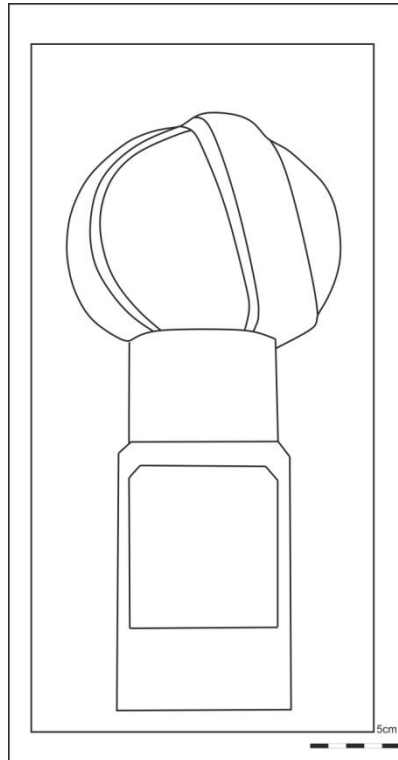





Fotoğraf no: 81

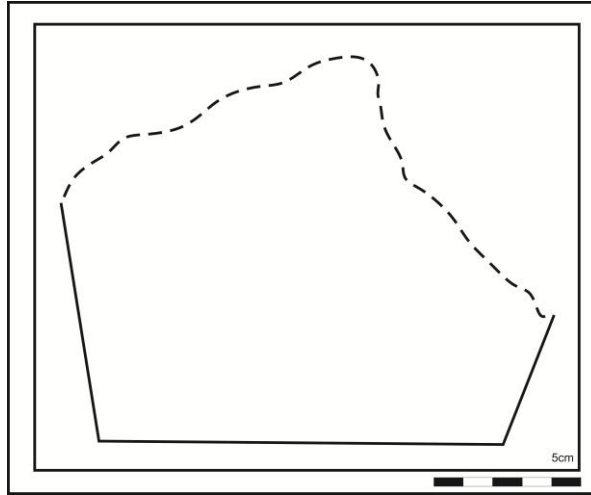

Çizim no: 74



**Tablo 52: Müftü Alim'e ait mezar taşı**

<b>KATALOG NO:</b> 52	<b>FOTOĞRAF NO:</b> 82		
<b>ÇİZİM NO:</b> 75-76-77	<b>İNCELEME TARİHİ:</b> 15-09-2008		
<b>BULUNDUĞU YER:</b> Umur Bey Köyü merkez camisi Kuzey cephede yer alan hazire	<b>KİMLİĞİ:</b> Müftü Âlim		
<b>TARİHİ:</b> H.----M.16. 17.yy.	<b>MESLEĞİ:</b> Müftü		
<b>DURUMU:</b> Baş taşının sağ üst kısmı kırıktır.	<b>MALZEME:</b> Mermer		
<b>MEZAR TİPİ:</b> Şahideli açık toprak mezar	<b>MEZAR TAŞI TİPİ:</b> Dikdörtgen prizma gövdeli kitabeli levha		
<b>BAŞLIK TİPİ:</b> Kısa başlıklı sarıklı	<b>AYAK TAŞI TİPİ:</b> Dikdörtgen prizma formu kaş kemer ile sonuçlanan levha şeklindedir.		
<b>KİTABESİ:</b>  Hüvel baki Efendi müftü Alim fenadan göçtü ukbaya Ki isal ile Allah anı ..... Ki ilmiyle şereflendirdi çünkü... Asırda..... .....			
<b>ÖLÇÜLER:</b> <b>Baş taşı:</b>	<b>AYAKTAŞI</b>	<b>BAŞTAŞI</b>	<b>YAZI TİPİ</b>
Yüksekli:120 Serlevha yükseklik:90cm Serlevha genişlik:26cm Gövde et kalınlığı:4cm Etkalınlığı:9cm/7m	Yükseklik:30cm Genişlik:31cm Etkalınlığı:9cm	Kavuk yükseklik:21cm Kavuk çapı:23cm Boyun yükseklik:9cm Boyun genişlik:9cm	Tali'k hattı
<b>UYGULANILAN TEKNİK:</b> Oyma tekniğini		<b>SÜSLEME:</b> _____	

### **Tablo 52'nin devamı**

**Tanım:** Umur Bey köy merkez camisinin kuzey cephesinde yer almaktadır. Şahideli açık toprak mezar tipindedir. Baş ve ayak şahidesi mevcuttur. Baş taşı dikdörtgen prizma şeklinde yatay kesitli, 8 sıra kitabeli bir serlevha ile arka bölümde yanlardan içe kavisli bir yayla birleştirilerek meydana getirilmiştir. Serlevha üzerinde yer alan boyun kısmı kenarları yuvarlatılmış kare şeklinde olup üzeri kısa başlıklı sarıktır. Sarık şeklinde yapılmış olan başlık, oval biçimli başa tam oturan bir takkenin etrafını çevreleyen ve takkeyi tamamen kapatan dört sıra bir dolama ile sarılmıştır. Kitabesi talik hattı ile meydana getirilmiştir. Mezar taşı bugün beton bir kaldırım ile çerçeve içerisine alınmıştır. Beton çerçevenin baş taşına çok yakın şekilde yapılmasından dolayı kitabesinin 8 satırı ile tarih kısmı okunamamıştır. Ayaktaşı dikdörtgen prizma formlu yukarıdan aşağıya doğru genişleyen sivri kemer ile sonuçlanan levha şeklindedir. Baş taşının sağ üst kısmı kırık durumdadır. Oyma tekniğini kullanılmıştır.

Çizim no: 75/vaziyet planı(kuzey cephede yer alan hazire)

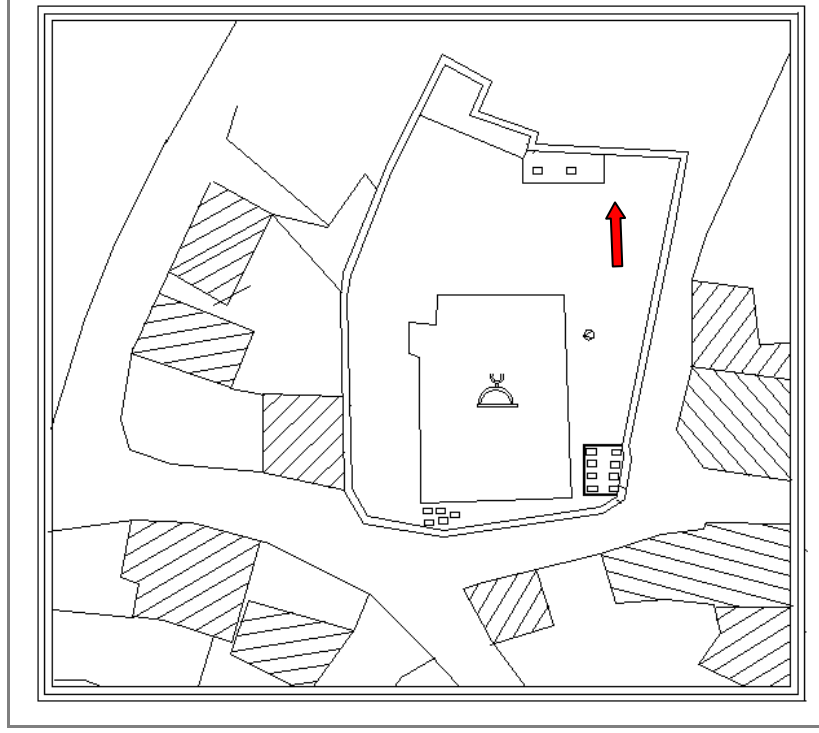

Fotoğraf no: 82



Çizim no: 76

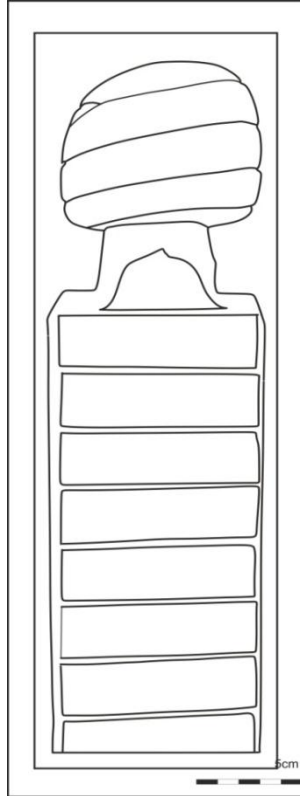

Fotoğraf no: 83



Çizim no: 77

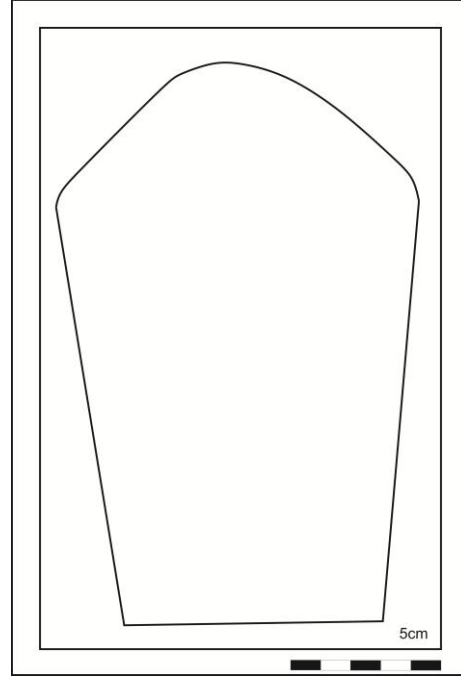

Fotoğraf no: 84/a



Fotoğraf no: 85/b



Fotoğraf no: 86/c



Fotoğraf no: 87/d





**Tablo 53: Behiye Binti Ramazan'a ait mezar taşı**

<b>KATALOG: 53</b>	<b>FOTOĞRAF NO: 88</b>	
<b>ÇİZİM NO: 78-79-80-81</b>	<b>İNCELEME TARİHİ: 15-09-2008</b>	
<b>BULUNDUĞU YER:</b> Umur Bey Köyü merkez camisi güney cephede yer alan hazire	<b>KİMLİĞİ:</b> Behiye Binti Ramazan	
<b>TARİHİ:</b> H -M. 16. 17.yy.	<b>MESLEĞİ:</b> _____	
<b>DURUMU:</b> Tepelik ve kenar kısımlardan kırılmış durumdadır.	<b>MALZEME:</b> Mermer	
<b>MEZAR TİPİ:</b> Şahideli açık toprak mezar	<b>MEZAR TAŞI TİPİ:</b> Dikdörtgen prizma gövdeli kitabeli levha	
<b>BAŞLIK TİPİ:</b> Sivri kemer tepeliklidir.	<b>AYAK TAŞI TİPİ:</b> Dikdörtgen prizma formu levha sivri kemer tepeliklidir.	
<b>KİTABESİ:</b>  Behiye binti ..... ramazan Ve matem ta ayyen kemakan		
<b>ÖLÇÜLER: Baş taşı:</b>	<b>AYAKTAŞI</b>	<b>YAZI TİPİ:</b>
Yükseklik:62cm Genişlik:27cm Etkalınlığı: 5cm/3cm	Yükseklik:27cm Genişlik:28cm En alt genişlik:21cm Et kalınlığı:9cm	Talik hat
<b>UYGULANILAN TEKNİK:</b> Oyma tekniği	<b>SÜSLEME:</b> Serlevha üzerinde yer alan alınlık bölümünde rumi ve kıvrım dallardan oluşmuş kompozisyonlardan meydana getirilmiş süsleme yer almaktadır.	

### Tablo 53'ün devamı

**Tanım:** Umur Bey köyü merkez camisinin güney cephesinde yer almaktadır. Şahideli açık toprak mezar tipindedir. Baş ve ayak şahidesi mevcuttur. Baş taşı dikdörtgen prizma gövdeli kitabeli levha şeklinde yapılmıştır. Ön ve arka cephesi de dikdörtgen biçimde meydana gelen taşın ön yüzünde serlevha kısmında 2 satırlık çerçevesi yatay satırlı talik hatlı kitabe bölümü yer alır. Tepelik kısmı ise yuvarlatılmış sivri kemerlidir. Arka cephesinde daire biçiminde bir kartuş içerisinde taşın kime ait olduğu yazmaktadır. Serlevha üzerinde yer alan alınlık kısmında merkezde ayırma rumilerden oluşan kompozisyona tepelik şekli verilmiş boşluklardaki zemin natüralist kıvrım dalları ve stilize çiçeklerle tamamlanmıştır. Ayak taşı ise yukarıdan aşağıya doğru daralan dikdörtgen prizma şeklinde sivri kemer tepelikle, sonlanmaktadır.

Çizim no: 78/vaziyet planı

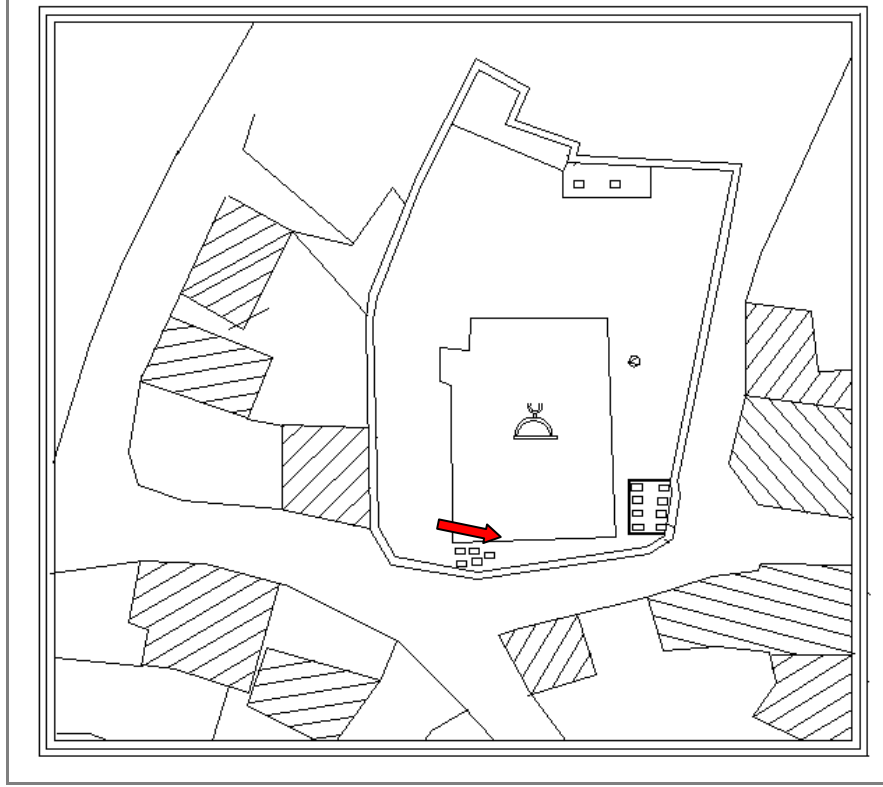

Fotoğraf no:88



Fotoğraf no: 89



Çizim no: 79

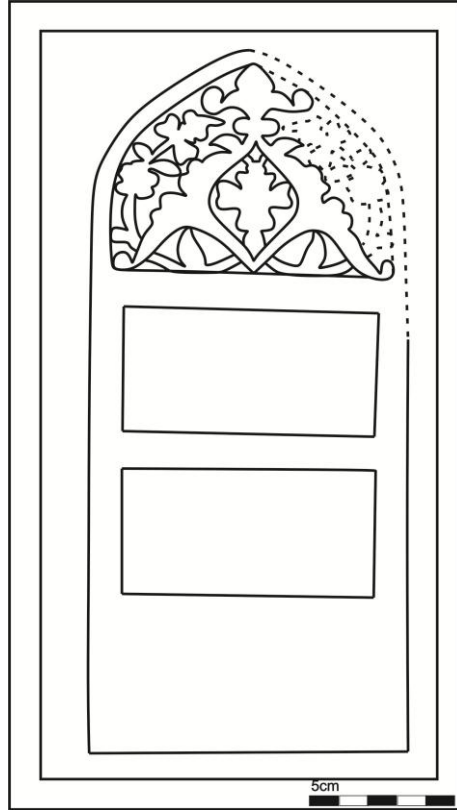

Fotoğraf no: 90



Çizim no:80

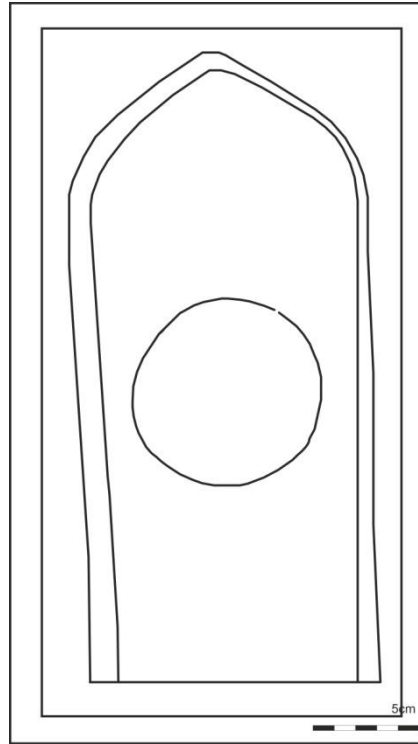

Fotoğraf no: 91



Çizim no: 81

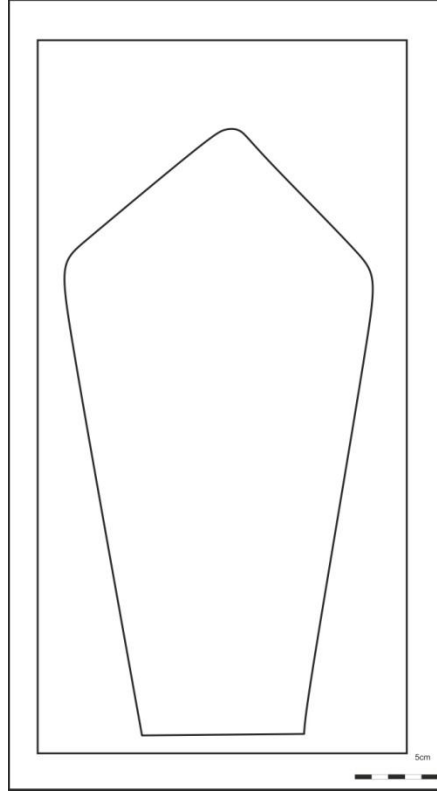

**Tablo 54 : Davut oğlu Mahmud'a ait mezar taşı**

<b>KATALOG NO:</b> 54	<b>FOTOĞRAF NO:</b> 92	
<b>ÇİZİM NO:</b> 82-83	<b>İNCELEME TARİHİ:</b> 15-09-2008	
<b>BULUNDUĞU YER:</b> Umur bey Köyü camisi güney cephede yer alan hazire	<b>KİMLİĞİ:</b> Davut oğlu Mahmud	
<b>TARİHİ:</b> H.----M. 16.17yy.	<b>MESLEĞİ:</b> _____	
<b>DURUMU:</b> Tepelik ve kenar kısımlardan kırılmış durumdadır.	<b>MALZEME:</b> Mermer	
<b>MEZAR TİPİ:</b> Şahideli açık toprak mezar	<b>MEZAR TAŞI TİPİ:</b> Dikdörtgen prizma gövdeli kitabeli levha	
<b>BAŞLIK TİPİ:</b> Sivri kemer tepeliklidir.	<b>AYAK TAŞI:</b> _____	
<b>KİTABESİ:</b> <i>ön</i> İntekale merhum El mağfur Eş şehid <i>Arka</i> Davud bin mahmud		
<b>ÖLÇÜLER: Baş taşı:</b> Serlevha yükseklik:62cm Serlevha Genişlik:28cm Etkalınlığı:7cm/3cm	<b>AYAK TAŞI</b> _____	<b>YAZI TİPİ:</b> Talik hat
<b>UYGULANILAN TEKNİK:</b> Oyma tekniği	<b>SÜSLEME:</b> Alınlık kısmında bulunan rumi ile kıvrım dallarından meydana getirilmiş kompozisyon bulunmaktadır.	
<b>Tanım:</b> Umur Bey Camii güneybatı cephedeki hazirede yer almaktadır. Şahideli toprak mezar yapısı şeklinde meydana getirilmiştir. Sadece baş taşının yer aldığı tek parça taştan meydana gelmiştir. Baş taşı dikdörtgen prizma gövdeli kitabeli levhadır. Tepelik kısmı yuvarlatılmış sivri kemer biçiminde sonlandırılmıştır. Baş taşının ön ve arka yüzünde talik hattı ile yazılmış kitabe yer alır. Ön cephede serlevha üzerinde yer alan alınlık kısmında merkezde ayırma rumilerden oluşan kompozisyona tepelik şekli verilmiş boşluklardaki zemin natüralist kıvrım dalları ve stilize çiçeklerle tamamlanmıştır. Baş taşının arka cephesinde ise dairesel bir çerçevenin içerisinde de ayrı bir kitabesi bulunmaktadır. Oyma tekniği kullanılmıştır.		

Fotoğraf no: 92



Çizim no:82

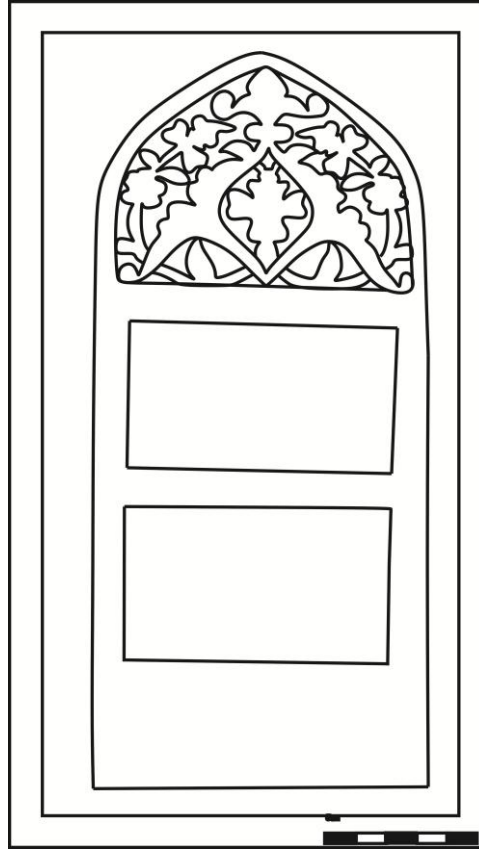





Fotoğraf no:93

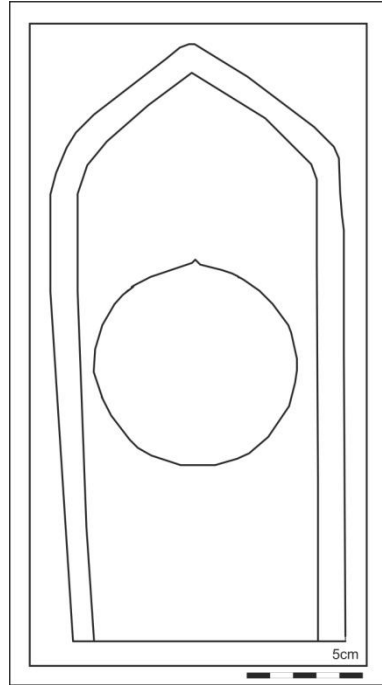

Çizim no:83



**Tablo 55: Rüstem bey oğlu Mahmud bey**

<b>KATALOG NO:</b> 55	<b>FOTOĞRAF NO:</b> 94
<b>ÇİZİM NO:</b> 84	<b>İNCELEME TARİHİ:</b> 15-09-2008
<b>BULUNDUĞU YER:</b> Umur bey Köyü Camisi güney cephede yer alan hazire	<b>KİMLİĞİ:</b> Rüstem Beyoğlu Mahmud bek
<b>TARİHİ:</b> H.--- M.16.17.yy.	<b>MESLEĞİ:</b> - _____
<b>DURUMU:</b> Sağlam durumdadır.	<b>MALZEME:</b> Mermer
<b>MEZAR TİPİ:</b> Şahideli açık toprak mezar	<b>MEZAR TAŞI TİPİ:</b> Silindir gövdeli kitabeli levha
<b>BAŞLIK TİPİ:</b> _____	<b>AYAK TAŞI:</b> _____
<b>KİTABESİ:</b>  Rüstem Bey bin Mahmud bek	
<b>ÖLÇÜLER:</b>  Yükseklik:47cm Genişlik:20cm	<b>YAZI:</b>  Talik hat
<b>UYGULANILAN TEKNİK:</b> Oyma tekniği kullanılmıştır.	<b>SÜSLEME:</b> _____
<b>Tamm:</b> Umur Bey Cami güneybatı cephedeki hazirede yer almaktadır. Sadece baş şahidesi mevcuttur. Baş şahideli açık toprak mezar yapısı şeklinde meydana getirilmiştir. Silindir biçimde yuvarlak tepelikli taşın ön cephesinde dikdörtgen çerçeveli kitabe kısmı yer alır. Serlevhada yer alan kitabe talik hatla meydana getirilmiştir. Oyma tekniği uygulanmıştır.	

Fotoğraf no:94



Çizim no: 84

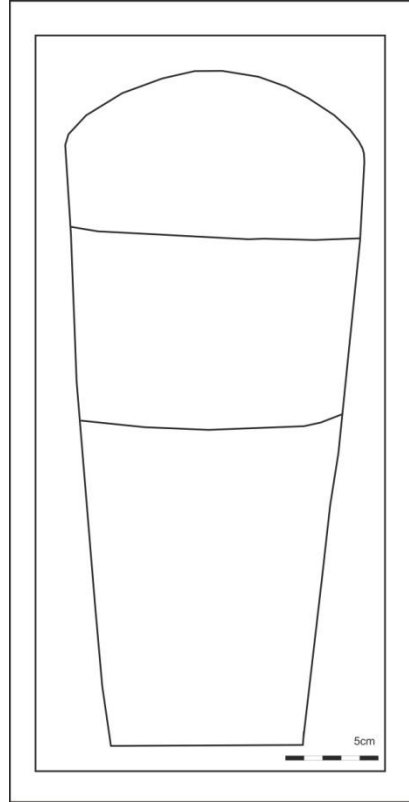

**Tablo 56: Hacı Mehmet Bey'e ait mezar taşı**

<b>KATALOG NO:</b> 56	<b>FOTOĞRAF NO:</b> 95
<b>ÇİZİM NO:</b> 85	<b>İNCELEME TARİHİ:</b> 15-09-2008
<b>BULUNDUĞU YER:</b> Umur Bey Köyü Camisi güneybatı cephede yer almaktadır.	<b>KİMLİĞİ:</b> Hacı Mehmet Bey
<b>TARİHİ:</b> H.--- M.16. 17.yy.	<b>MESLEĞİ:</b> _____
<b>DURUMU:</b> Üst sağ ve sol köşeleri sol alt köşesi ile başlık kısmın kırık durumdadır.	<b>MALZEME:</b> Mermer
<b>MEZAR TİPİ:</b> Şahideli toprak mezar	<b>MEZAR TAŞI TİPİ:</b> Dikdörtgen prizma gövdeli kitabeli levha
<b>BAŞLIK TİPİ:</b> _____	<b>AYAK TAŞI:</b> _____
<b>KİTABESİ:</b>  Hüve'l Baki Merhum ve mağfur İla rahmeti, Rabbihi'l Gafur Hacı Mehmet Bek -----	
<b>ÖLÇÜLER:</b> Yükseklik:47cm Genişlik:26cm Et kalınlığı:11cm	<b>YAZI TİPİ:</b> Nesih hat
<b>UYGULANILAN TEKNİK:</b> Oyma tekniği	<b>SÜSLEME:</b> _____
<b>Tanım:</b> Umur Bey Cami güneybatı cephedeki hazirede yer almaktadır. Şahideli toprak mezar yapısı şeklinde meydana getirilmiştir. Ayaktaşı mevcut değildir. Başlık kısmı kırık durumdadır. Serlevhanın sağ ve sol üst köşeleri ile sağ orta kısmı, alt kaide kısmı kırık durumdadır. Topraktan çıkarılmış durumda bulunduğu için kesin yeri belirlenememiştir. Serlevhanın alt kısmı tarih bölümü kırık durumda olduğu için tarihi belirlenememiştir. Ayak taşı bulunamamıştır.	

Fotoğraf no:95



çizim no: 85

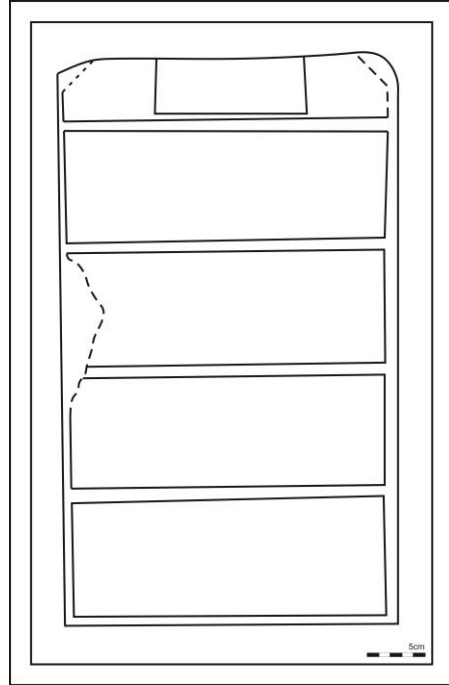

**Tablo 57: Benlizade Hacı Osman Ağa'ya ait mezar taşı**

<b>KATALOG NO:</b> 57		<b>FOTOĞRAF NO:</b> 86	
<b>ÇİZİM NO:</b> 86		<b>İNCELEME TARİHİ:</b> 15-09-2008	
<b>BULUNDUĞU YER:</b> Umurbey Köy mezarlığı (1.kısım)		<b>KİMLİĞİ:</b> Benlizade Hacı Osman Ağa	
<b>TARİHİ:</b> H-1293 M-1875		<b>MESLEĞİ:</b> _____	
<b>DURUMU:</b> Sağlam durumdadır		<b>MALZEME:</b> Mermer	
<b>MEZAR TİPİ:</b> Şahideli toprak mezar		<b>MEZAR TAŞI TİPİ:</b> Dikdörtgen prizma gövdeli kitabeli levha	
<b>BAŞLIK TİPİ:</b> Azizi fes başlıklıdır.		<b>AYAK TAŞI:</b> _____	
<b>KİTABESİ:</b> Âh mine'l- mevt Olacak fermân-ı Hak Şarab-ı mevte Emrine _____ devâdan ererler farkına Hayatın Ruşen-i ikrâm ider ____ Hâne-i seyyid nice kimse elsunardı nimete Benlizâde merhûm ve mağfur El-Hac Osman Ağa'nın Ruhiçûn rızaen lillâhi Teâlâ Fatiha 1293			
<b>ÖLÇÜLER: Baş taşı:</b>	<b>BAŞTAŞI</b>	<b>AYAKTAŞI</b>	<b>YAZI TİPİ</b>
Yükseklik:108cm Genişlik:28cm Serlevha yükseklik:88cm Serlevha genişlik:28cm Et kalınlığı:4cm/11cm	Başlık yükseklik:13cm Başlık genişlik:23cm Boyun yükseklik:7cm Boyun genişlik:14cm	_____	Talik hattı.
<b>UYGULANILAN TEKNİK:</b> Oyma tekniği		<b>SÜSLEME:</b> _____	
<b>Tanım:</b> Umur Bey köy mezarlığı birinci kısımda yer almaktadır. Şahideli toprak mezar yapısı şeklinde meydana getirilmiştir. Baş taşı mezarın doğusunda yer almaktadır. Dikdörtgen prizma gövdeli kitabeli levhanın arka yüzü yanlardan içe doğru yay şeklinde birleştirilmiştir. Azizi fes kalıplı başlıklıdır. Serlevha 7 satırdan meydana getirilmiştir. Talik hat ile yazılmıştır. Ayak taşı bulunamamıştır. Serlevha üzerinde yer alan dua bölümü ile Fatiha kısmı dairesel çerçeveler içerisinde verilmiştir.			

Fotoğraf no: 96



Çizim no: 86

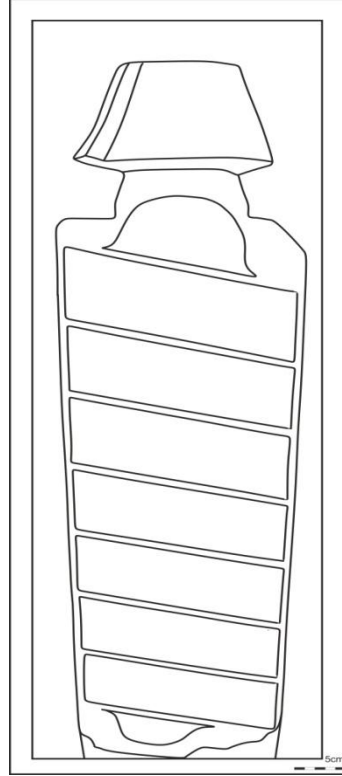

**Tablo 58: Hacı Ali Efendi'ye ait mezar taşı**

<b>KATALOGNO:</b> 58		<b>FOTOĞRAF NO:</b> 97-98	
<b>ÇİZİM NO:</b> 87-88		<b>İNCELEME TARİHİ:</b> 15-09-2008	
<b>BULUNDUĞU YER:</b> Umurbey Köy mezarlığı(1.kısım)		<b>KİMLİĞİ:</b> Hacı Ali Efendi	
<b>TARİHİ:</b> H-1192 M-1777		<b>MESLEĞİ:</b> Hattat ve Hafız	
<b>DURUMU:</b> Başlık kısmı ile serlevhanın sol üst köşesinde kırıklar bulunmaktadır.		<b>MALZEME:</b> Mermer	
<b>MEZAR TİPİ:</b> Şahideli toprak mezar		<b>MEZAR TAŞI TİPİ:</b> Dikdörtgen prizma gövdeli kitabeli levha	
<b>BAŞLIK TİPİ:</b> Yuvarlak başlıklı şerit sarıklı kavuk		<b>AYAK TAŞI TİPİ:</b> Sivri kemer tepelikli gövdesi dikdörtgen prizma ve yatay kesitlidir.	
<b>KİTABESİ</b>  Merhûm ve mağfur Hattat'ül – Kurân Hafız El-Hâc Ali Efendi Ruhuna Fatiha 1029 şevval			
<b>ÖLÇÜLER: Baş taşı:</b>	<b>BAŞTAŞI</b>	<b>AYAKTAŞI</b>	<b>YAZI TİPİ</b>
Yükseklik: 120cm Genişlik: 27cm Serlevha yükseklik:72cm Serlevha genişlik:27cm Etkalınlığı:4cm/12cm	Kavuk yüksekliği:35cm Kavukluk genişliği:23cm Boyun yükseklik:13cm Boyun genişlik:13cm	Yükseklik:85cm Genişlik:25cm En alt genişlik:25cm Et kalınlığı:8cm	Nesih hat
<b>UYGULANILAN TEKNİK:</b> Oyma tekniği		<b>SÜSLEME:</b> _____	



### **Tablo 58'in devamı**

**Tanım:** Umur Bey Köy Mezarlığı birinci kısımda yer almaktadır. Şahideli toprak mezar yapısı şeklinde meydana getirilmiştir. Baş veya ayak taşının beraber dikildiği, mezarın doğu ve batısında yer alan tek parça taşlardan meydana gelmiştir. Baş taşı dikdörtgen prizma gövdeli kitabeli levha şeklinde meydana getirilmiştir. Arka yüz yanlardan içe doğru yaylarla birleştirilmiştir. Yuvarlak başlıklı şerit sarıklı kavuk oval biçimli bir takkenin yaklaşık üst yarısını örtecek şekilde yanlara doğru taşkın bir dolama ile sarılmıştır. Kitabesi nesih hattında yapılmıştır. Serlevhanın sol üst köşesi ise başlık kısmının bazı yerleri kırık durumdadır. Ayaktaşı dikdörtgen prizma ve sivri kemer tepeliklidir.

Fotoğraf no: 97



Çizim no: 87

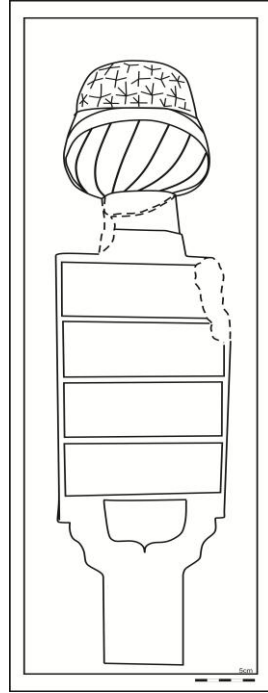

Fotoğraf no: 98

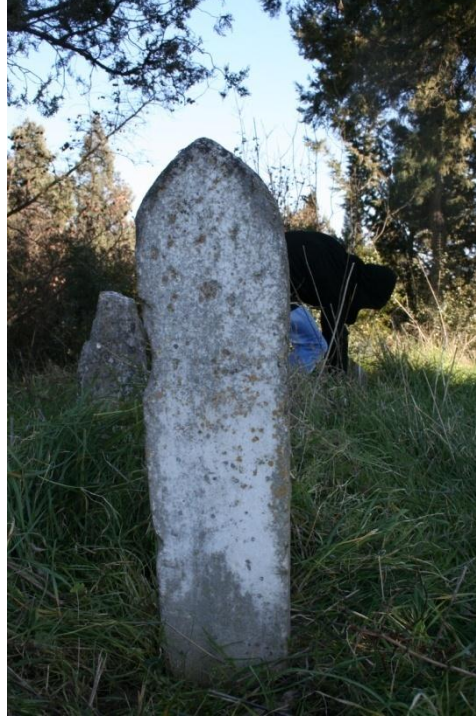

Çizim no: 88

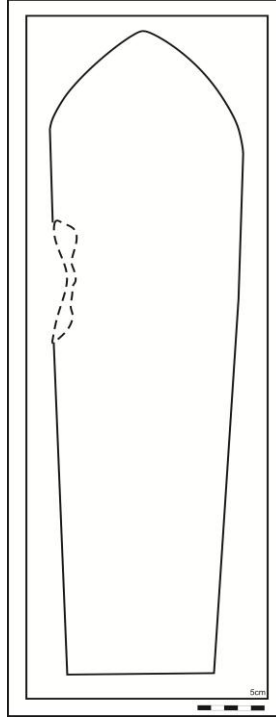

**Tablo 59: Molla Ali'ye ait mezar taşı**

<b>KATALOG NO:</b> 59	<b>FOTOĞRAF NO:</b> 98-100	
<b>ÇİZİM NO:</b> 89-90	<b>İNCELEME TARİHİ:</b> 15-09-2008	
<b>BULUNDUĞU YER:</b> Umur Bey Köy mezarlığı (1.kısım)	<b>KİMLİĞİ:</b> Molla Ali	
<b>TARİHİ:</b> H--- M-----18.19.yy.	<b>MESLEĞİ:</b> _____	
<b>DURUMU:</b> Başlığı ve ayak taşının sağ köşesi kırık durumdadır.	<b>MALZEME:</b> Mermer	
<b>MEZAR TİPİ:</b> Şahideli toprak mezar	<b>MEZAR TAŞI TİPİ:</b> Dikdörtgen prizma gövdeli kitabeli levha	
<b>BAŞLIK TİPİ:</b> Kırık durumdadır.	<b>AYAK TAŞI:</b> Sivri kemer tepelikli dikdörtgen prizma gövdelidir.	
<b>KİTABESİ:</b>  Merhum ve mağfûr El- muhtâc ilâ rahmeti Rabbi'l Gafûr Molla Ali ruhuna El- Fâtiha sene		
<b>ÖLÇÜLER:</b> Baş taşı:	<b>AYAKTAŞI</b>	<b>YAZI TİPİ:</b>
Serlevha yükseklik: 47 cm Serlevha genişlik: 27 cm Etkalınlığı:4 cm / 11 cm. Boyun yükseklik:12cm Boyun genişlik:10cm	Yükseklik: 67 cm Genişlik: 31cm Alt genişlik:25cm Etkalınlığı: 7cm	Nesih hat
<b>UYGULANILAN TEKNİK:</b> Oyma tekniğinde	<b>SÜSLEME:</b> _____	
<b>Tanım:</b> Umur Bey Köy Mezarlığı birinci kısımda yer almaktadır. Şahideli toprak mezar yapısı şeklinde meydana getirilmiştir. Baş veya ayak taşının beraber dikildiği, mezarın doğu ve batısında yer alan tek parça şahidelerden meydana gelmiştir. Baş taşı dikdörtgen prizma gövdelidir. Kitabesi nesih hattı ile yazılmıştır. Başlığı kırık durumdadır. Ayaktaşı yukarıdan aşağıya doğru genişleyen dikdörtgen prizma şeklinde ve sivri kemer tepeliklidir.		

Fotoğraf no:99



Çizim no: 89

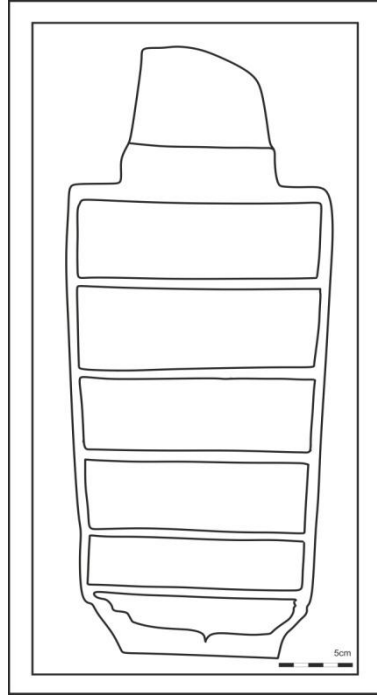

Fotoğraf no: 100



Çizim no: 90

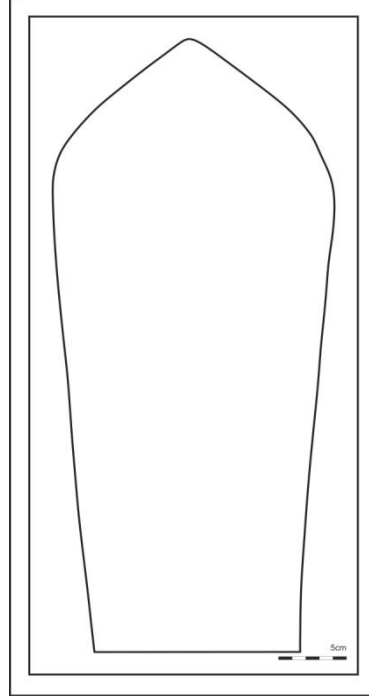

**Tablo 60: Mehmed Efendi'ye ait mezar taşı**

<b>KATALOG NO:</b> 60	<b>FOTOĞRAF NO:</b> 101-102	
<b>ÇİZİM NO:</b> 91-92	<b>İNCELEME TARİHİ:</b> 15-09-2008	
<b>BULUNDUĞU YER:</b> Umur Bey Köy mezarlığı (1.kısım)	<b>KİMLİĞİ:</b> Mehmed Efendi	
<b>TARİHİ:</b> H-1226 M-1810	<b>MESLEĞİ:</b> Mekteb hocası	
<b>DURUMU:</b> Başlık ve gövde kısımları kırık durumdadır.	<b>MALZEME:</b> Mermer	
<b>MEZAR TİPİ:</b> Şahideli açık toprak mezar	<b>MEZAR TAŞI TİPİ:</b> Dikdörtgen prizma gövdeli kitabeli levha.	
<b>BAŞLIK TİPİ:</b> Kırık durumda olduğu için tespit edilemedi.	<b>AYAK TAŞI:</b> Sivri kemer tepelikli dikdörtgen prizma gövdelidir.	
<b>KİTABESİ:</b>  Merhûm mekteb Hocası Mehmed Efendi Ruhîçûn El Fâtiha 1226		
<b>ÖLÇÜLER:</b>	<b>AYAK TAŞI</b>	<b>YAZITİPİ</b>
Serlevha yükseklik:70cm Serlevha genişlik: 21cm Boyun genişliği:11cm Boyun yükseklik:15 Et kalınlığı:3cm/12cm	Yükseklik:39cm Genişlik:25cm	Nesih hat
<b>UYGULANILAN TEKNİK:</b> Oyma tekniği	<b>SÜSLEME:</b> _____	
<b>Tanım:</b> Umur Bey Köy Mezarlığı birinci kısımda yer almaktadır. Şahideli toprak mezar yapısı şeklinde meydana getirilmiştir. Baş veya ayak taşının beraber dikildiği, mezarın doğu ve batısında yer alan tek parça şahidelerden meydana gelmiştir. Baş taşı dar uzun bir dikdörtgen prizma gövdeli kitabeli levha, arka yüzde ise yanlardan içe doğru yaylarla birleştirilmiştir. Kitabesi nesih hatt ile yazılmıştır. Başlığı kırık durumda ve bulunamamıştır. Ayak taşı yukarıdan aşağıya doğru genişleyen dikdörtgen prizma biçimli ve sivri kemer tepeliklidir.		

Fotoğraf no: 101



Çizim no: 91

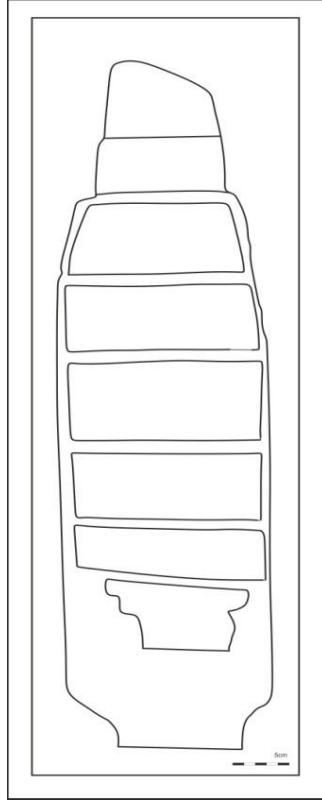





Fotoğraf no: 102

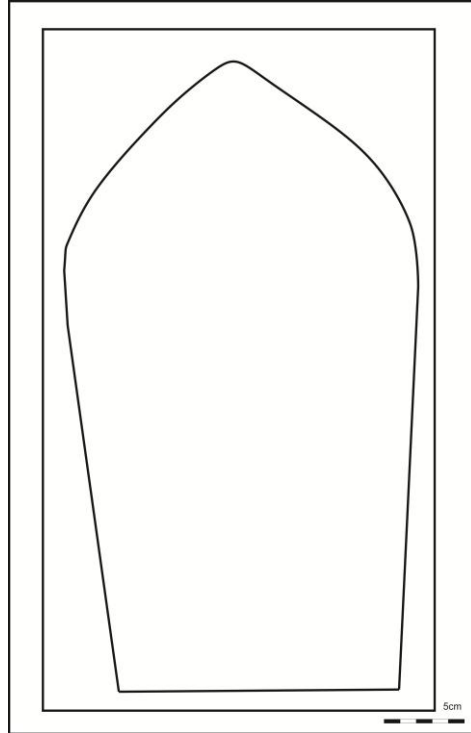

Çizim no: 92



**Tablo 61: İmam Hacı Mehmet bey oğlu Şaban Efendi'ye ait mezar taşı**

<b>KATALOGNO:</b> 61	<b>FOTOĞRAF NO:</b> 103		
<b>ÇİZİM NO:</b> 93-94	<b>İNCELEME TARİHİ:</b> 15-09-2008		
<b>BULUNDUĞU YER:</b> Umur Bey Köy mezarlığı (1.kısım)	<b>KİMLİĞİ:</b> İmam Hacı Mehmet Beyoğlu Şaban Efendi		
<b>TARİHİ:</b> H. 1150 M.1737	<b>MESLEĞİ:</b> _____		
<b>DURUMU:</b> Başlığı kırık durumdadır.	<b>MALZEME:</b> Mermer		
<b>MEZAR TİPİ:</b> Şahideli açık toprak mezar	<b>MEZAR TAŞI TİPİ:</b> Dikdörtgen prizma gövdeli kitabeli levha		
<b>BAŞLIK TİPİ:</b> Baklava Dilimli sarıklı Kavuk	<b>AYAK TAŞI TİPİ:</b> Sivri kemer tepelikli gövdesi dikdörtgen prizma şeklinde ve yatay kesitlidir.		
<b>KİTABESİ:</b>  Merhûm ve mağfur İmam El-Hâc Mehmed bek oğlu Şaban Efendinin Ruhuna Fatiha sene 1150			
<b>ÖLÇÜLER:</b>	<b>BAŞTAŞI</b>	<b>AYAKTAŞI</b>	<b>AYAKTAŞI</b>
Yükseklik: 94 cm Genişlik: 23 cm Serlevha yükseklik:56cm Serlevha genişlik:23cm Etkalınlığı:4cm/11	Kavuk yükseklik:34cm Kavuk çapı:29cm Boyun yükseklik:9cm Boyun genişlik:17cm	Yükseklik:84cm Genişlik:24cm Et kalınlığı:7cm	Nesih hat
<b>UYGULANILAN TEKNİK:</b> Oyma tekniği	<b>SÜSLEME:</b> _____		

### **Tablo 61'in devamı**

**Tanım:** Umur Bey Köy Mezarlığı birinci kısımda yer almaktadır. Şahideli toprak mezar yapısı şeklindedir. Baş veya ayak taşının beraber dikildiği, mezarın doğu ve batısında yer alan tek parça şahidelerden meydana gelmiştir. Baş taşı dar ve uzun dikdörtgen prizma gövdeli kitabeli levha şeklinde yapılmış, arka yüzü ise içe doğru yaylarla birleştirilmiştir. Başlığı baklava dilimli kavuk şeklinde yapılmıştır. İnce uzun baklava dilimli dikişli fes benzeri başlığın üzerine yaklaşık yarısını örtecek şekilde yanlara doğru taşkın bir dolama ile sarılarak meydana getirilmiştir. Kitabesi nesih hatt ile yazılmıştır. Başlığı boyun kısmından kırık durumdadır. Ayaktaşı dikdörtgen prizma şeklinde sivri kemer tepeliklidir.

Fotoğraf no:103



Çizim no: 93

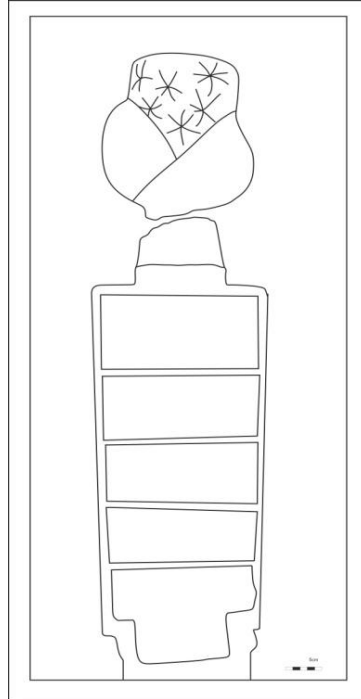

Fotoğraf no: 104



Çizim no: 94

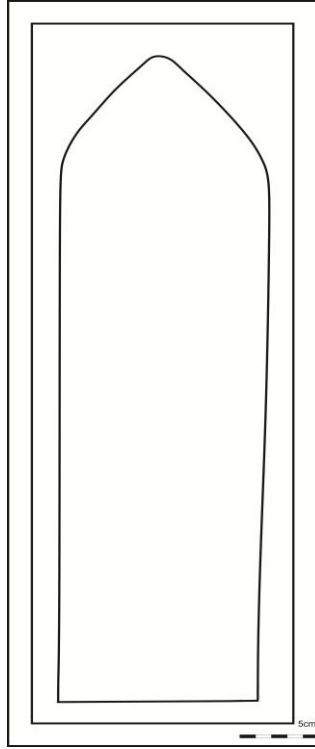

**Tablo 62: Hatib Hacı Mustafa Efendi'ye ait mezar taşı**

<b>KATALOG NO:</b> 62	<b>FOTOĞRAF NO:</b> 105-106	
<b>ÇİZİM NO:</b> 95-96	<b>İNCELEME TARİHİ:</b> 15-09-2008	
<b>BULUNDUĞU YER:</b> Umur bey Köy mezarlığı (1.kısım)	<b>KİMLİĞİ:</b> İmam Hacı Mehmet Beyoğlu Şaban Efendi	
<b>TARİHİ:</b> H-1202 M-1787	<b>MESLEĞİ:</b> Hatib	
<b>DURUMU:</b> Başlığı ve serlevha kısmı kırık ve hasarlı durumdadır.	<b>MALZEME:</b> Mermer	
<b>MEZAR TİPİ:</b> Şahideli açık toprak mezar	<b>MEZAR TAŞI TİPİ:</b> Dikdörtgen prizma gövdeli kitabeli levha	
<b>BAŞLIK TİPİ:</b> Kırık durumda olduğu için tespit edilememiştir.	<b>AYAK TAŞI TİPİ:</b> Sivri kemer tepelikli dikdörtgen prizma gövdelidir.	
<b>KİTABESİ:</b>  Beni kıl mağfiret ey Rabb-i Yezdân Bi-Hakk-ı Arş-ı Azam Nur-ı Kurân Merhûm Hatîp el-Hâc Mustafa Efendinin Ruhuna el-Fâtihâ 1202		
<b>ÖLÇÜLER: Baş taşı:</b>	<b>AYAK TAŞI</b>	<b>YAZI TİPİ:</b>
Serlevha yükseklik: 82cm Serlevha genişlik: 24 cm Boyun yükseklik:4cm(kırık) Boyun genişlik:12cm Etkalınlığı:3cm/ 11cm	Yükseklik:66cm Genişlik:27cm Alt genişlik:21cm Et kalınlığı:10cm	Nesih hat
<b>UYGULANILAN TEKNİK:</b> Oyma tekniği	<b>SÜSLEME:</b> _____	

### **Tablo 62'nin devamı**

**Tanım:** : Umur Bey Köy Mezarlığı birinci kısımda yer almaktadır. Şahideli toprak mezar yapısı şeklinde meydana getirilmiştir. Baş veya ayak taşının beraber dikildiği, mezarın doğu ve batısında yer alan tek parça şahidelerden meydana gelmiştir. Baş şahidesi dikdörtgen prizma biçiminde arka yüzü ise köşelerden içe doğru yaylarla birleştirilmiştir. Başlıklıdır; fakat başlığı kırık durumda olduğu için tespit edilememiştir. 5 satırlık kitabesi nesih hattı ile yazılmıştır. Ayak taşı aşağıdan yukarıya doğru genişleyen dikdörtgen prizma biçiminde sivri kemer tepeliklidir.

Fotoğraf no:105



Çizim no: 95

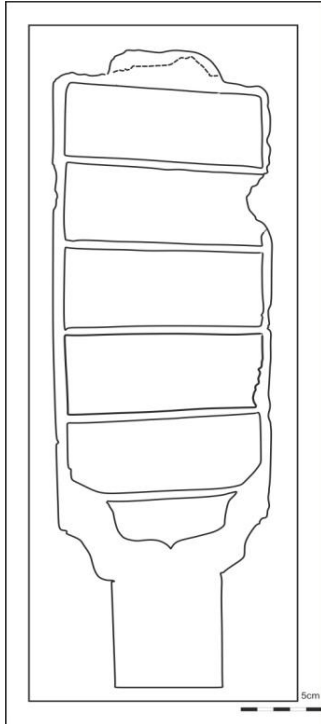





Fotoğraf no: 106

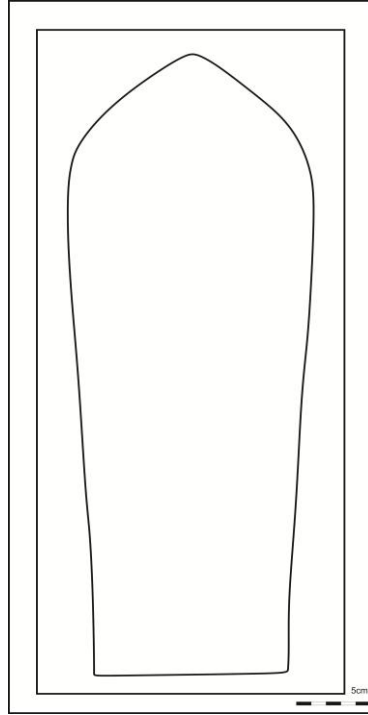

Çizim no: 96



**Tablo 63: Kadı Mustafa Efendi'ye ait mezar taşı**

<b>KATALOG NO:</b> 63	<b>FOTOĞRAF NO:</b> 107	
<b>ÇİZİM NO:</b> 97-98	<b>İNCELEME TARİHİ:</b> 15-09-2008	
<b>BULUNDUĞU YER:</b> Umur bey Köy mezarlığı (1.kısım)	<b>KİMLİĞİ:</b> Kadı Mustafa Efendi	
<b>TARİHİ:</b> H-1195 M-1780	<b>MESLEĞİ:</b> Kadı	
<b>DURUMU:</b> Gövdesi ve başlık kısımları kırık durumdadır.	<b>MALZEME:</b> Mermer	
<b>MEZAR TİPİ:</b> Şahideli açık toprak mezar	<b>MEZAR TAŞI TİPİ:</b> Dikdörtgen prizma gövdeli kitabeli levha	
<b>BAŞLIK TİPİ:</b> Kırık olduğu için tespit edilememiştir.	<b>AYAK TAŞI TİPİ:</b> Sivri kemer tepelikli dikdörtgen prizma gövdelidir.	
<b>KİTABESİ:</b>  Merûm ve mağfur Kâdı Mustafa Efendi _____ toprak El Hacı Mustafa Alemdar Ruhuna Fatiha 1195		
<b>ÖLÇÜLER: Baş taşı:</b>	<b>AYAK TAŞI</b>	<b>YAZI TİPİ:</b>
Serlevha yükseklik: 53 cm. Serlevha genişlik: 24 cm. Boyun genişliği:12cm Boyun yükseklik:6cm et kalınlığı&silme: 3 cm&10 cm	Yükseklik:39cm Genişlik:20cm En alt genişlik:18cm Et kalınlığı:9cm	Nesih hat
<b>UYGULANILAN TEKNİK:</b> Oyma tekniği	<b>SÜSLEME:</b> _____	
<b>Tanım:</b> Umur Bey Köy Mezarlığı birinci kısım da yer almaktadır. Şahideli toprak mezar yapısı şeklinde meydana getirilmiştir. Baş veya ayak taşının beraber dikildiği, mezarın doğu ve batısında yer alan tek parça şahidelerden meydana gelmiştir. Baş şahidesi dikdörtgen prizma biçimindedir. Arka yüzü yanlardan içe doğru yaylarla birleştirilerek sonuçlanmıştır. Başlıklıdır; fakat başlığı kırık durumda olduğu için tespit edilememiştir. 5 satırdan oluşan kitabesi nesih hattı ile yazılmıştır. Ayak taşı dikdörtgen prizma biçimli sivri kemer tepelikli gövdesi dikdörtgendir.		

Fotoğraf no: 107



Çizim no:97

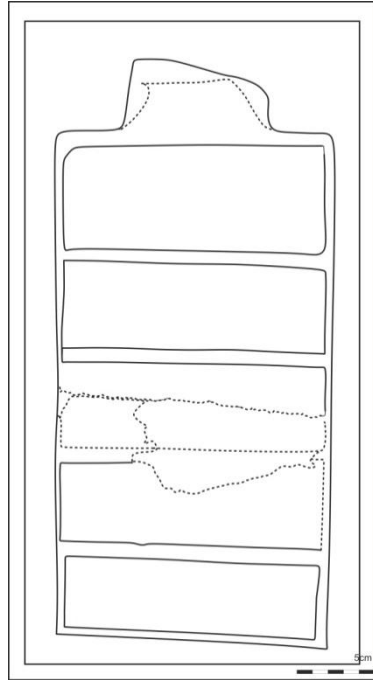

Fotoğraf no:108



Fotoğraf no: 98

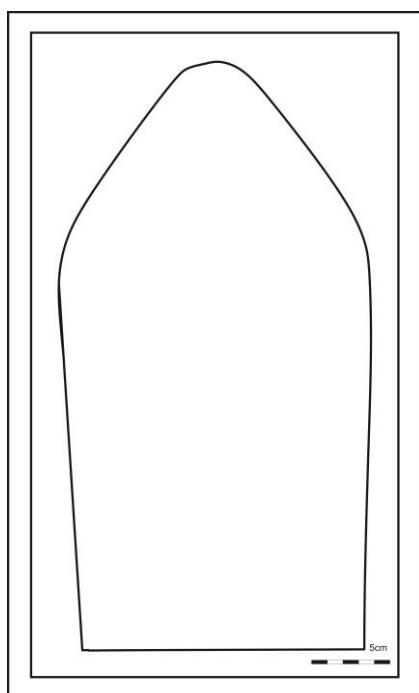

**Tablo 64: Kimliği tespit edilemeyen mezar taşı**

<b>KATALOGNO:</b> 64		<b>FOTOĞRAF NO:</b> 109	
<b>ÇİZİM NO:</b> 99		<b>İNCELEME TARİHİ:</b> 15-09-2008	
<b>BULUNDUĞU YER:</b> Umur Bey Köy mezarlığı (1.kısım)		<b>KİMLİĞİ:</b> _____	
<b>TARİHİ:</b> 18.- 19 yy.		<b>MESLEĞİ:</b> _____	
<b>DURUMU:</b> Sağlam durumdadır.		<b>MALZEME:</b> Mermer	
<b>MEZAR TİPİ:</b> Şahideli açık toprak mezar		<b>MEZAR TAŞI TİPİ:</b> _____	
<b>BAŞLIK TİPİ:</b> _____		<b>AYAK TAŞI TİPİ:</b> Silindirik biçimli çokgen gövdeli çokgen kesitlidir.	
<b>KİTABESİ:</b> _____			
<b>ÖLÇÜLER:</b>	<b>BAŞTAŞI</b>	<b>AYAKTAŞI</b>	<b>YAZI TİPİ</b>
Yükseklik: 65cm Genişlik: 17cm Et kalınlığı: 13 cm		_____	_____
<b>UYGULANILAN TEKNİK:</b> Yontma tekniği		<b>SÜSLEME:</b> -----	
<b>Tanım:</b> Umur Bey Köy Mezarlığı birinci kısım yer almaktadır. Şahideli toprak mezar tipinde meydana getirilmiştir. Ancak baş taşı bulunamamıştır. Üzerinde herhangi bir tarih olmadığı için kesin tarihi saptanamamıştır. Silindirik formda yapılmış levha çokgen gövdelidir.			

Fotoğraf no: 109



Çizim no: 99

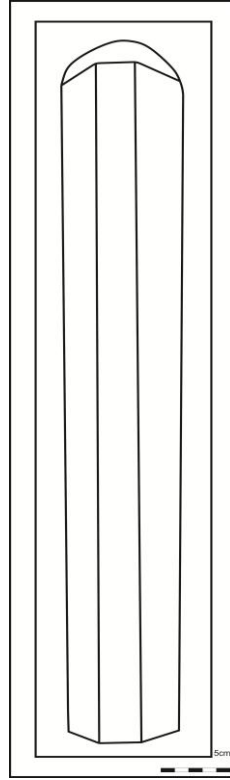

**Tablo 65: Mumcuzade Hacı İmamoğlu'na ait mezar taşı**

<b>KATALOG NO:</b> 65	<b>FOTOĞRAF NO:</b> 110		
<b>ÇİZİM NO:</b> 100-101	<b>İNCELEME TARİHİ:</b> 15-09-2008		
<b>BULUNDUĞU YER:</b> Umur bey Köy mezarlığı (2.kısım)	<b>KİMLİĞİ:</b> Mumcuzade Hacı İmamoğlu		
<b>TARİHİ:</b> H-1449 M-1927	<b>MESLEĞİ:</b> _____		
<b>DURUMU:</b> Kitabe kısmı hasarlı olup serlevhanın sağ üst köşesi kırık durumdadır.	<b>MALZEME:</b> Mermer		
<b>MEZAR TİPİ:</b> Şahideli açık toprak mezar	<b>MEZAR TAŞI TİPİ:</b> Dikdörtgen prizma gövdeli kitabeli levha		
<b>BAŞLIK TİPİ:</b> Kısa başlıklı sarık	<b>AYAK TAŞI TİPİ:</b> Sivri kemer tepelikli levha dikdörtgen prizma gövdelidir.		
<b>KİTABESİ:</b> Böyle buldum cümle .....sene hayat ..... ..... canım etmiş ecel ben dedim el- hükümü lillâh..... ondan ..... El-Celal.....gördüm makâmın tasım Almadım cümle ..... Hûdâ'dan taleb Bildim Zû'l-Celâl'den murad taleb eyledim haşyt'l-me'va Merhûm ve mağfur Mumcuzâde El-Hâcî İmamoğlu Ağanın Ruhuna Fatiha			
<b>ÖLÇÜLER:</b> Baş taşı:	<b>BAŞTAŞI</b>	<b>AYAKTAŞI</b>	<b>YAZI TİPİ:</b>
Yükseklik: 107cm Serlevha yükseklik:74cm Serlevha genişlik:28 cm Etkalınlığı:4cm/12cm	Kavuk yüksekliği:29cm Kavuk çapı:25cm Boyun yüksekliği:8cm Boyun genişliği:14cm	Yükseklik:67cm Genişlik:29cm Alt genişlik:26cm Et kalınlığı:11cm	Talik hat
<b>UYGULANILAN TEKNİK:</b> Oyma tekniği		<b>SÜSLEME:</b> - _____	

**Tablo 65'in devamı**

**Tanım:** Umur Bey Köy Mezarlığı ikinci kısımda yer almaktadır. Şahideli toprak mezar yapısı şeklinde meydana getirilmiştir. Şahide taşının levha bölümü dikdörtgen prizma biçimde meydana getirilmiştir. Arka bölümü ise yanlardan içe kavisli bir yayla birleştirilerek sonlandırılmıştır. Serlevha kısmında 8 satırdan meydana gelen talik hatlı kitabesi yer almaktadır. Başlığı kısa başlıklı sarık şeklindedir. Oval biçimli başa tam oturan takkenin etrafını çevreleyen ve takkeyi tamamen kapatan bir dolama ile sarılmıştır. Ayak taşı aşağıdan yukarıya doğru genişleyen ve sivri kemer ile sonlanan tepelikli gövdesi ise dikdörtgen prizma şeklindedir. Arka yüzü ise yanlardan içe doğru bir yayla birleştirilerek sonlandırılmıştır.



Fotoğraf no: 110



Çizim no: 100

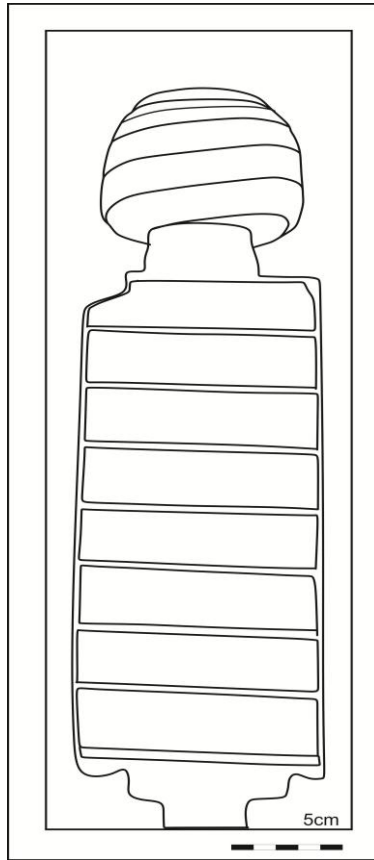

Fotoğraf no: 111



Çizim no: 101

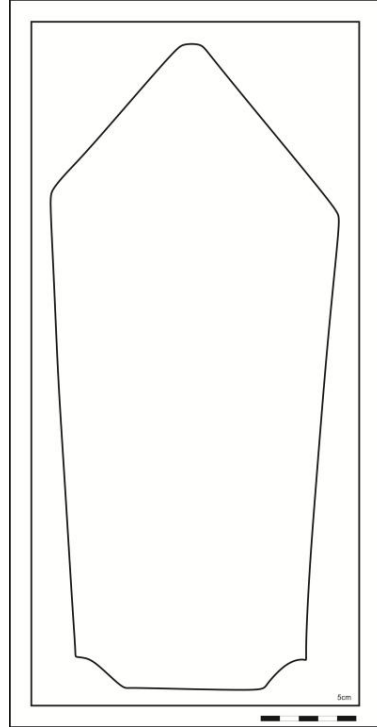

**Tablo 66: Mumcuzade Ahmed Ağa Oğlu Hafız Yunus'a ait mezar taşı**

<b>KATALOG NO:</b> 66	<b>FOTOĞRAF NO:</b> 112-113		
<b>ÇİZİM NO:</b> 102-103	<b>İNCELEME TARİHİ:</b> 15-09-2008		
<b>BULUNDUĞU YER:</b> Umur bey Köy mezarlığı (2.kısım)	<b>KİMLİĞİ:</b> Mumcuzade Ahmed Ağa Oğlu Hafız Yunus		
<b>TARİHİ:</b> H.1205 M.1790	<b>MESLEĞİ:</b> Hafız		
<b>DURUMU:</b> Sağlam durumdadır.	<b>MALZEME:</b> Mermer		
<b>MEZAR TİPİ:</b> Şahideli açık toprak mezar	<b>MEZAR TAŞI TİPİ:</b> Dikdörtgen prizma gövdeli kitabeli levha		
<b>BAŞLIK TİPİ:</b> Kısa başlıklı sarık	<b>AYAK TAŞI TİPİ:</b> Sivri kemer tepelikli gövdesi dikdörtgen prizma şeklindedir.		
<b>KİTABESİ:</b> Cihâna doymadı cânım Böyle emreylemiş Sübhânım Merhûm Mumcuzâde Ahmed Ağanın oğlu Hâfız Yunus Ruhuna El-Fatiha 1250 _____			
<b>ÖLÇÜLER: Baş taşı:</b>	<b>BAŞTAŞI</b>	<b>AYAKTAŞI</b>	<b>AYAKTAŞI</b>
Yükseklik: 85cm	Kavuk	Yükseklik:64cm	Talik hat
Serlevha yükseklik:49cm	Yükseklik:25cm	Genişlik:25cm	
Serlevha genişlik: 23cm	Kavuk genişliği:20cm	Alt genişliği:16cm	
Etkalnlığı:3cm/7cm	Boyun genişliği:11cm	Et kalınlığı:10cm	
	Boyun yüksekliği:6cm		
<b>UYGULANILAN TEKNİK:</b> Oyma tekniği	<b>SÜSLEME:</b> _____		

### Tablo 66'nın devamı

**Tanım:** Umur Bey Köy Mezarlığı ikinci kısımda yer almaktadır. Şahideli toprak mezar yapısı şeklinde meydana getirilmiştir. Toprak üzerinde baş ve ayak şahideleri mezarın doğu ve batı ucuna dikilmiş zaman içerisinde mezar yükseltisi yok olmuştur. Baş taşı serlevha kısmı dikdörtgen prizma biçiminde ve arka bölümde ise yanlardan içe doğru kavisli bir yayla birleşerek sonlandırılmıştır. Serlevha kısmında 5 satırdan meydana gelen talik hattı kitabesi yer almaktadır. Başlığı kısa başlıklı sarık şeklinde yapılmıştır. Başlık oval biçimli başa tam oturan takkenin etrafını çevreleyen ve takkeyi tamamen kapatan bir dolama ile sarılmıştır. Ayaktaşı yukarıdan aşağıya doğru genişleyen ve sivri kemer ile sonlanan tepelikli gövdesi ise dikdörtgen prizma şeklindedir. Arka yüzü ise yanlardan içe doğru bir yayla birleştirilerek sonlandırılmıştır.

Fotoğraf no: 112



Çizim no: 102

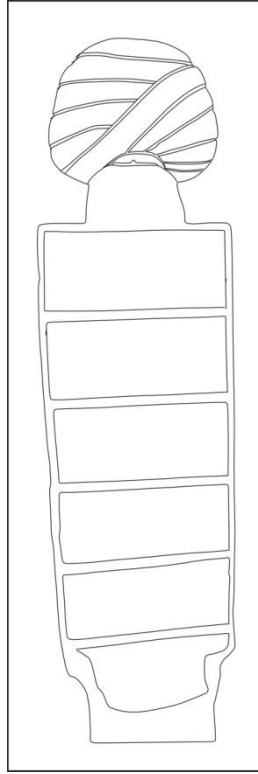

Fotoğraf no: 113



Çizim no: 103

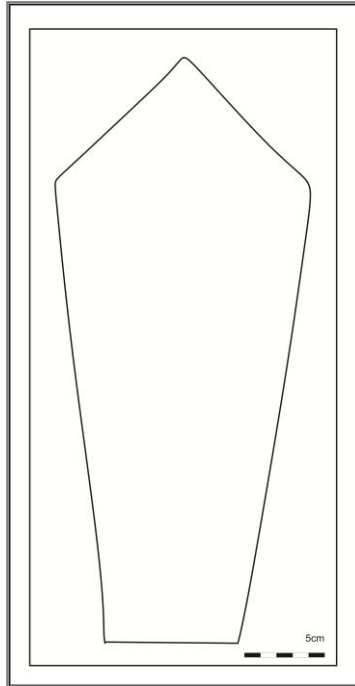

**Tablo 67: Ahmed'e ait mezar taşı**

<b>KATALOGNO:</b> 67	<b>FOTOĞRAF NO:</b> 114		
<b>ÇİZİM NO:</b> 104	<b>İNCELEME TARİHİ:</b> 15-09-2008		
<b>BULUNDUĞU YER:</b> Umur Bey Köy mezarlığı (2.kısım)	<b>KİMLİĞİ:</b> Ahmed		
<b>TARİHİ:</b> H-1149 M-1736	<b>MESLEĞİ:</b> _____		
<b>DURUMU:</b> Başlık kısmı kırık durumdadır.	<b>MALZEME:</b> Taş		
<b>MEZAR TİPİ:</b> Şahideli açık Toprak mezar	<b>MEZAR TAŞI TİPİ:</b> Kare prizma gövdeli kitabeli levha		
<b>BAŞLIK TİPİ:</b> Kırık olduğu için tespit edilememiştir.	<b>AYAK TAŞI:</b> _____		
<b>KİTABESİ:</b>  Merhûm Ahmed Ruhuna Fatıha 1149			
<b>ÖLÇÜLER:</b> <b>Baştaşı:</b>	<b>BAŞTAŞI</b>	<b>AYAKTAŞI</b>	<b>AYAKTAŞI</b>
Yükseklik: 57 cm genişlik: 12 cm et kalınlığı: 10 cm	Boyun yüksekliği:5cm boyun genişliği:10cm	_____	Nesih hat
<b>UYGULANILAN TEKNİK:</b> Oyma tekniği		<b>SÜSLEME:</b> _____	
<b>Tanım:</b> Umur Bey Köy Mezarlığı ikinci kısımda yer almaktadır. Şahideli toprak mezar yapısı şeklinde meydana getirilmiştir. Kare prizma gövdeli kitabeli levhanın ön yüzünde dikdörtgen bir kartuş içerisinde nesih hatlı kitabe kısmı yer almaktadır. Başlığı kırık olduğu için tespit edilememiştir. Oyma tekniği kullanılmıştır			

Fotoğraf no:114



Çizim no: 104

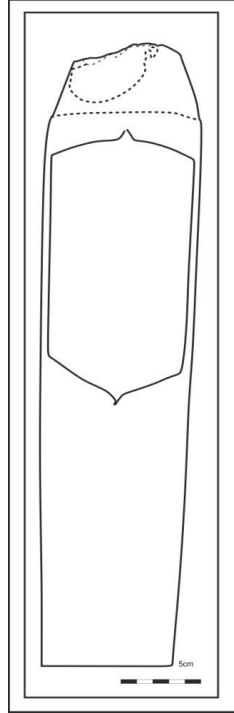



**Tablo 68: Ayşe Hatun'a ait mezar taşı**

<b>KATALOG NO:</b> 68	<b>FOTOĞRAF NO:</b> 115-116	
<b>ÇİZİM NO:</b> 105-106-107-108	<b>İNCELEME TARİHİ:</b> 15-09-2008	
<b>BULUNDUĞU YER:</b> Umur Bey Köy mezarlığı (3.kısım)	<b>KİMLİĞİ:</b> Ayşe Hatun	
<b>TARİHİ:</b> H-1220 M-1805	<b>MESLEĞİ:</b> _____	
<b>DURUMU:</b> Çerçevenin sağ köşesi tamamen kırık durumdadır. Serlevha ve başlık kısımlarında ise bozulmalar görülmektedir.	<b>MALZEME:</b> Mermer	
<b>MEZAR TİPİ:</b> Çerçeveli mezar	<b>MEZAR TAŞI TİPİ:</b> Dikdörtgen prizma gövdeli kitabeli levha	
<b>BAŞLIK TİPİ:</b> Bitki tepelikli ana çizgileri sivri kemer şeklindeki tamamlanan tepelikten meydana getirilmiştir.	<b>AYAKTAŞI TİPİ:</b> Sivri kemer tepelikli gövdesi dikdörtgen prizma şeklindedir.	
<b>KİTABESİ:</b> Hüve'l- Hayyû'l-Bâkî Yâ İlâhi ol mübârek ism-i Pâkin izzeti Hem Resûlün fahr-i âlem şah-ı Kevneyn hürmeti eyle kabrin ravza-i cennet yâ İlahe'l-âlemin gece gündüz eylesinler hûr-i gılmân hizmeti Merhûme ve mağfûr'un Lehâ Ayşe Hatunun Ruhuna Fatiha Sene 1220		
<b>ÖLÇÜLER: Baş taşı ölçüleri:</b>	<b>AYAKTAŞI</b>	<b>YAZI TİPİ:</b>
Serlevha yükseklik:140 cm çerçeve genişlik:120 Serlevha genişlik: 50 cm Çerçeve uzunluğu:280 Serlevha alt genişlik:40cm	Yükseklik:111cm Genişlik:38cm Alt genişlik:28cm Et kalınlığı:13cm	Talik hat
<b>UYGULANILAN TEKNİK:</b> Oyma tekniği	<b>SÜSLEME:</b> Bitkisel kompozisyonlarla düzenlenmiş serlevha başlık ve alınlık kısımlarında Akant yaprakları ve gül bezekler yer almaktadır.	

### Tablo 68'in devamı

**Tanım:** Umur Bey Köy Mezarlığı üçüncü kısımda yer almaktadır. Şahideli ve Çerçeveli mezar tipindedir. Mezar doğu ve batı yönde tek parça baş ve ayak şahidelerinin dikildiği ve bir çerçeve ile yanlardan birleştirmiştir. Baş taşının gövdesi, serlevha bölümü dikdörtgen prizma biçimde olup sivri kemerli tepeliktir. Tepelik kısmı akant yapraklarından meydana getirilmiştir. Bitkisel kompozisyonlarla oluşturulan tepelik akant yaprakları ile çiçeklerin bir çelenk gibi yerleştirilmesi ile meydana getirilmiştir. Serlevha üzerinde yer alan alınlık kısmının merkezinde bir vazo içerisinden çıkan kıvrım dallarla ile stilize gül ve gül bezeklerin yer aldığı bitkisel bir kompozisyon yer almaktadır. Kompozisyon köşelerde pençerle çerçevelemiştir. Serlevha da kitabenin üst kısmında yer alan dua bölümünü çevreleyen gül ve kıvrım dallardan oluşan kompozisyon kitabe kısmına geçildiğinde çerçeve şeklinde devam etmektedir. Bu kompozisyon en alt kısımda birleştirilerek bir kurdele görünümü almıştır. Kitabe yatay satırlar şeklinde ve talik hat ile yazılmıştır. Ayak taşı ise yukarıdan aşağıya doğru genişleyen sivri kemer tepelikli gövdesi ile dikdörtgen biçimlidir. Çerçeve kısmı tek parça mermerden meydana getirilmiş baş ve ayak taşları içerisine geçirilir tarzda oturtulmuştur. Orta kısmında yağmur açıklığı bulunmakta ancak bugün kırık durumdadır. Oyma tekniği kullanılmıştır.

Fotoğraf no:115



Çizim no: 105

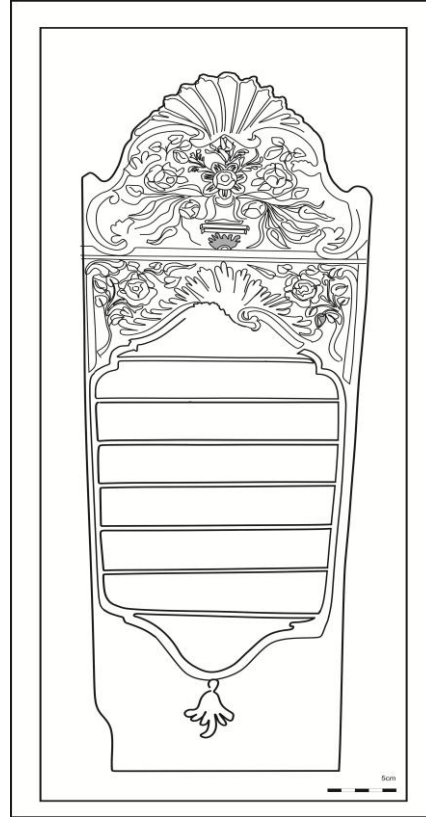

Fotoğraf no:116



Çizim no: 106

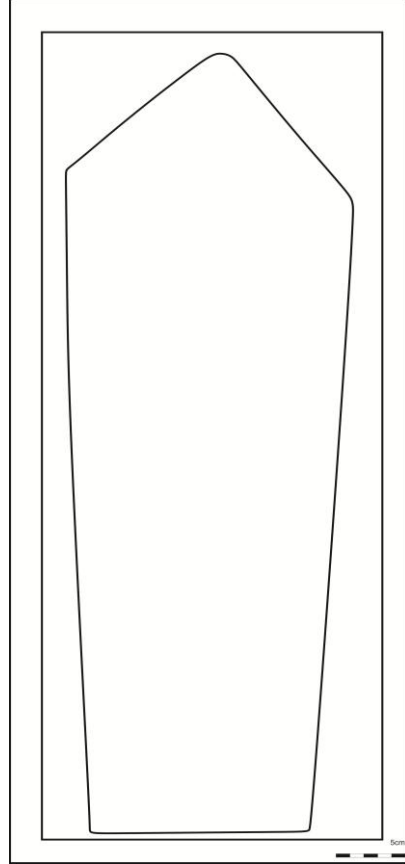

Çizim no: 107/üst görünüş

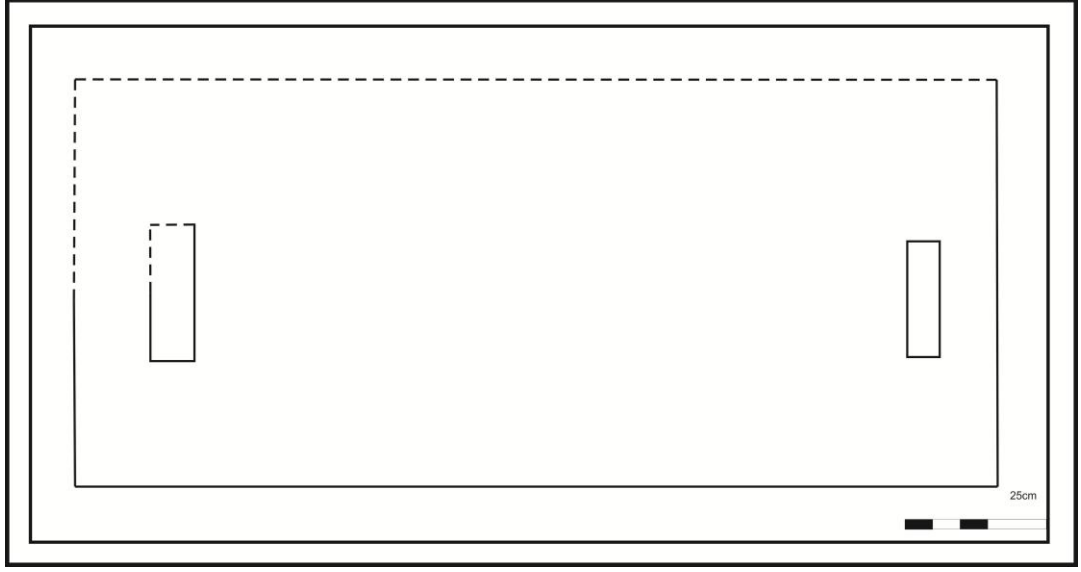

Çizim no: 108/yandan görünüş

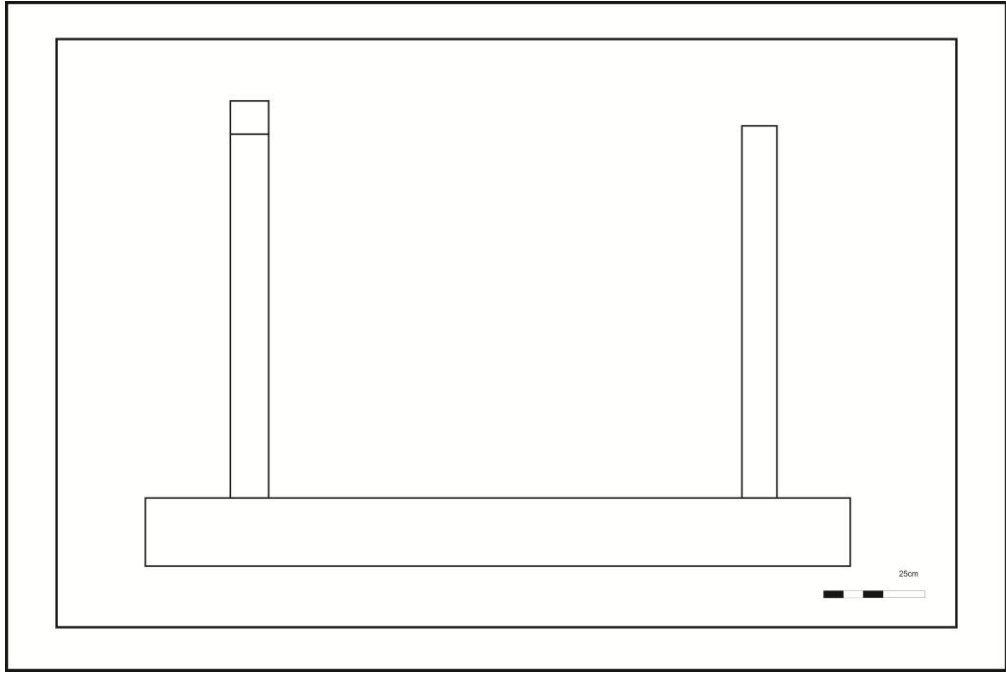

**Tablo 69: Ayşe Dudu'ya ait mezar taşı**

<b>KATALOG NO:</b> 69	<b>FOTOĞRAF NO:</b> 117-118	
<b>ÇİZİM NO:</b> 109-110-111-112	<b>İNCELEME TARİHİ:</b> 15-09-2008	
<b>BULUNDUĞU YER:</b> Umur Bey Köy mezarlığı (3.kısım)	<b>KİMLİĞİ:</b> Ayşe Dudu	
<b>TARİHİ:</b> H-1192 M-1777	<b>MESLEĞİ:</b> _____	
<b>DURUMU:</b> Başlık ve sol köşe kırık durumdadır.	<b>MALZEME:</b> Mermer	
<b>MEZAR TİPİ:</b> Çerçevesiz mezar	<b>MEZAR TAŞI TİPİ:</b> Dikdörtgen prizma gövdeli kitabeli levha	
<b>BAŞLIK TİPİ:</b> Kırık olduğu için tespit edilememiştir.	<b>AYAKTAŞI:</b> Sivri kemer tepelikli gövdesi dikdörtgen prizma gövdelidir.	
<b>KİTABESİ:</b>  Emr-i Hakla tamam oldu vad  Kaldı firkatte pederi hem  vâlidesi  Merhûme ve mağfûre  Ayşe Dudu ruhûna  El- Fatiha  sene 1192		
<b>ÖLÇÜLER: Baş taşı Ölçüleri:</b>	<b>AYAK TAŞI</b>	<b>YAZI TİPİ:</b>
Serlevha yükseklik: 41 cm Serlevha genişliği: 55cm Serlevha genişlik: 17 cm kaide uzunluğu:123cm et kalınlı: 2 cm/ 8 cm	Yükseklik:70cm Genişlik:28cm Alt genişlik:17cm	Nesih hat
<b>UYGULANILAN TEKNİK:</b> Oyma tekniği	<b>SÜSLEME:</b> _____	

### **Tablo 69'un devamı**

**Tanım: :** Umur Bey Köy Mezarlığı üçüncü kısımda yer almaktadır. Şahideli ve Çerçeveli mezar tipindedir. Mezar doğu ve batı yönde tek parça baş ve ayak şahidelerinin dikildiği ve bir çerçeve ile yanlardan birleştirmiştir. Baş taşının gövdesi dikdörtgen prizma gövdeli kitabeli levha şeklinde yapılmıştır. Kitabesi nesih hattı ile meydana getirilmiştir. Ayak taşı yukarıdan aşağıya doğru genişleyen sivri kemer tepelikli dikdörtgen prizma biçimlidir. Çerçeve kısmı tek parça mermerden meydana getirilmiş baş ve ayak taşları içerisine geçirilir, tarzda oluşturulmuştur. Orta kısmında yağmur açıklığı bulunmaktadır. Oyma tekniği kullanılmıştır.

Fotoğraf no: 117



Çizim no: 109

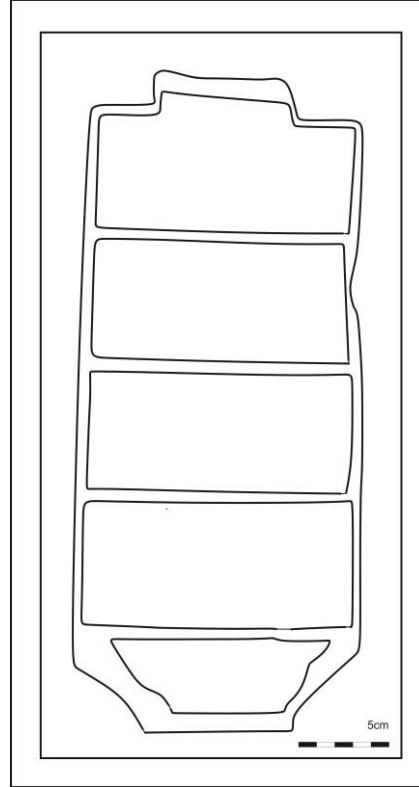



Fotoğraf no: 118



Çizim no: 110

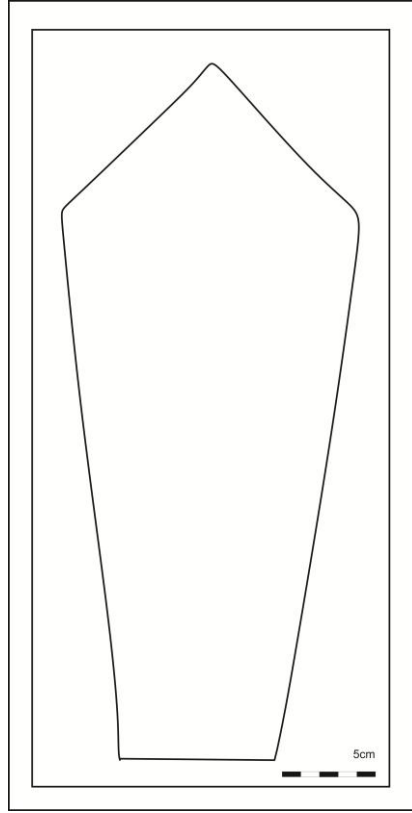

Çizim no: 111/üst görünüş

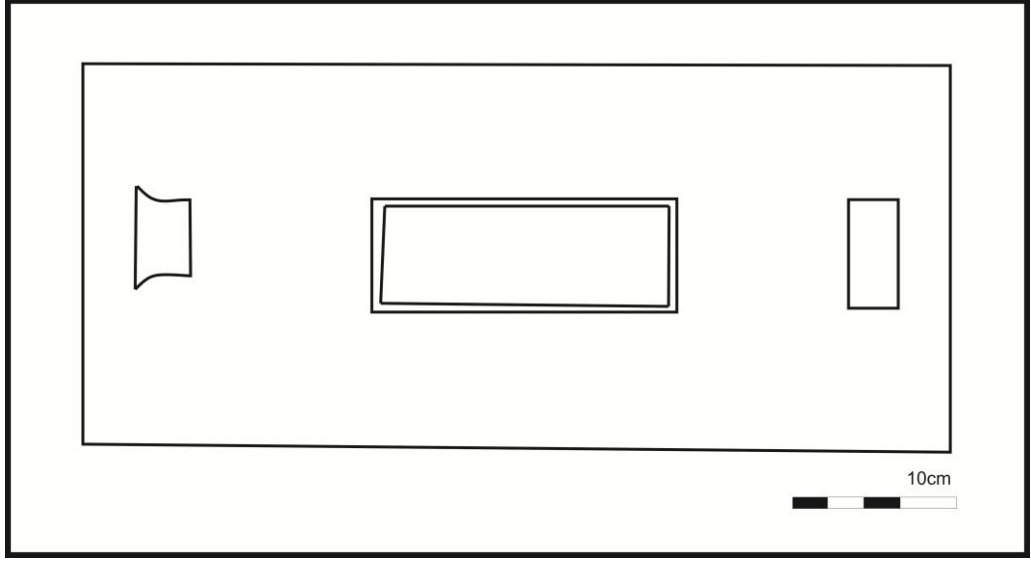

Çizim no: 112/yandan görünüş

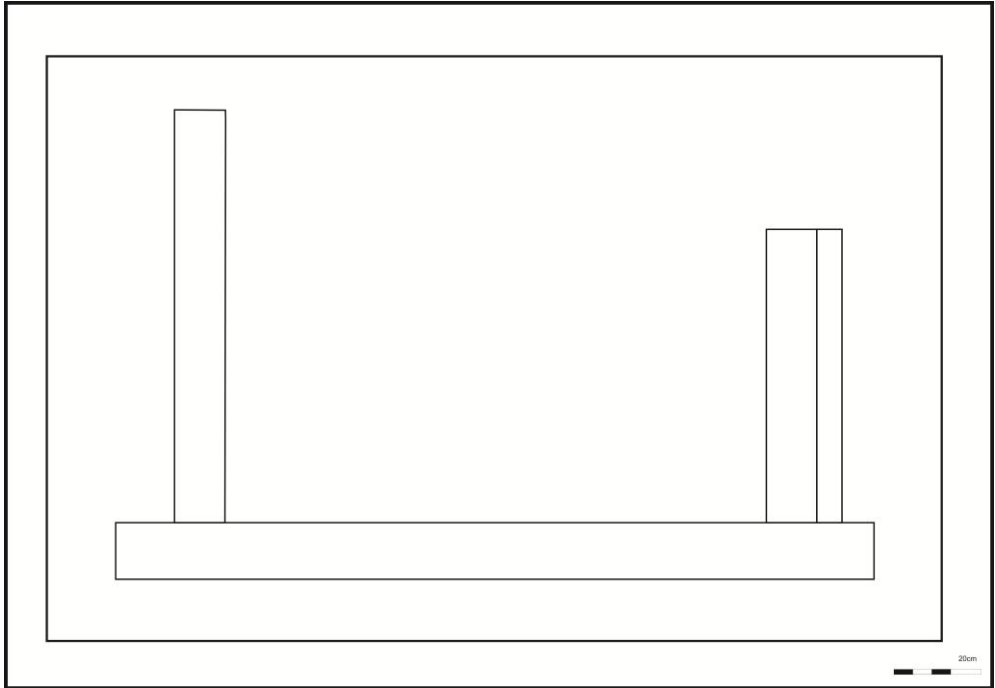

**Tablo 70: Ematullah Dudu'ya ait mezar taşı**

<b>KATALOG NO:</b> 70	<b>FOTOĞRAF NO:</b> 119-120		
<b>ÇİZİM NO:</b> 113-114	<b>İNCELEME TARİHİ:</b> 15-09-2008		
<b>BULUNDUĞU YER:</b> Umur Bey Köy mezarlığı (3.kısım)	<b>KİMLİĞİ:</b> Ematullah Dudu		
<b>TARİHİ:</b> H 1181 M- 1767	<b>MESLEĞİ:</b> _____		
<b>DURUMU:</b> Başlık kısmının sol tarafında kırık mevcuttur.	<b>MALZEME:</b> Mermer		
<b>MEZAR TİPİ:</b> Şahideli açık toprak mezar	<b>MEZAR TAŞI TİPİ:</b> Dikdörtgen prizma gövdeli kitabeli levha		
<b>BAŞLIK TİPİ:</b> Boyun kısmı alttan yukarıya doğru genişleyerek yükselen dışa kavisli bir tabla şeklindeki kadın başlığıdır.	<b>AYAKTAŞI:</b> Sivri kemer tepelikli gövdesi dikdörtgen prizma şeklindedir.		
<b>KİTABESİ:</b>  Merhum ve mağfur İlâ Rahmet el- Gafûr Emetullâh dudu Ruhûcûn El – Fatiha sene 1181			
<b>ÖLÇÜLER: Baş taşı:</b>	<b>BAŞTAŞI</b>	<b>AYAKTAŞI</b>	<b>AYAKTAŞI</b>
Serlevha yükseklik:48 cm Serlevha genişlik: 17 cm Et kalınlığı:3cm\9cm	Boyun yükseklik:13cm Boyun genişlik:9cm Başlık yükseklik:13cm Başlık çapı:16cm	Yükseklik:35cm Genişlik:20 Alt genişlik:18cm Et kalınlığı:5cm	Nesih hat
<b>UYGULANILAN TEKNİK:</b> Oyma tekniği		<b>SÜSLEME:</b> _____	

### **Tablo 70'in devamı**

**Tanım:** Umur Bey Köy Mezarlığı üçüncü kısımda yer almaktadır. Şahideli toprak mezar yapısı şeklinde meydana getirilmiştir. Toprak üzerinde baş veya ayak şahideleri mezarın doğu ve batı kısımlarına dikilmiş zaman içerisinde mezar yükseltisi yok olmuştur. Serlevha dikdörtgen prizma gövdeli ve kitabelidir. Kitabe dikdörtgen bir çerçeve içerisinde yatay satırlı 4 sıra nesih hattı ile yazılmıştır. Başlık kısmı boyun kısmından başlayarak yukarıya doğru genişleyerek yükselen dışa kavisli bir tabla şeklindeki meydana getirilen kadın başlık tipindedir. Ayak taşı ise aşağıdan yukarıya doğru genişleyen sivri kemer tepelikli dikdörtgen prizma gövdelidir. Oyma tekniği kullanılmıştır.

Fotoğraf no:119



Çizim no: 113

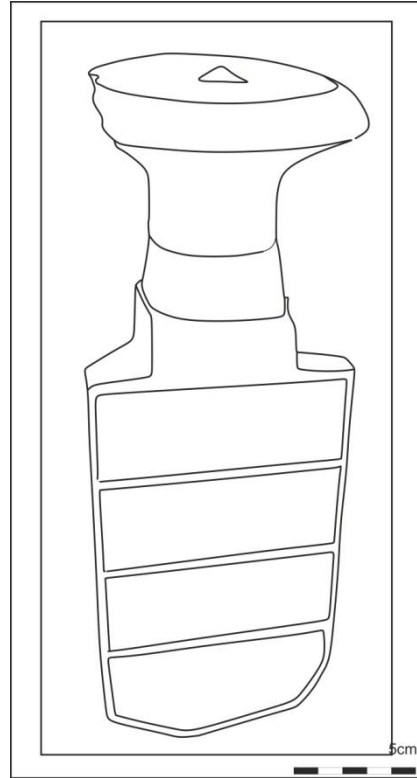

Fotoğraf no: 120



Çizim no: 114

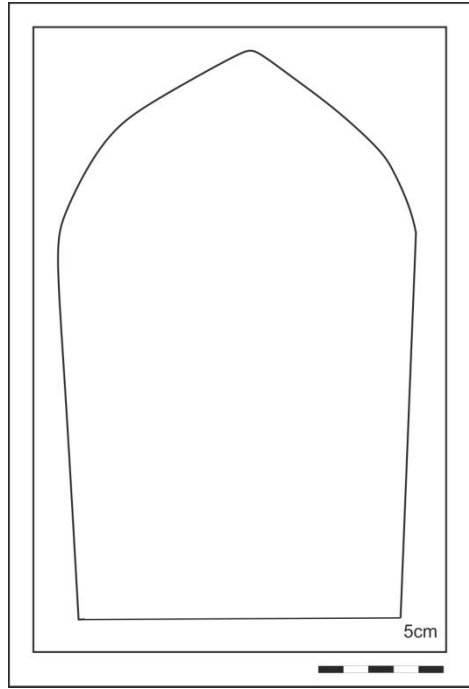

**Tablo 71: Mehmed Sadık Ağa'ya ait mezar taşı**

<b>KATALOG NO:</b> 71	<b>FOTOĞRAF NO:</b> 121-122		
<b>ÇİZİM NO:</b> 115-116	<b>İNCELEME TARİHİ:</b> 15-09-2008		
<b>BULUNDUĞU YER:</b> Umur bey Köy mezarlığı (3.kısım)	<b>KİMLİĞİ:</b> Mehmed Sadık Ağa		
<b>TARİHİ:</b> H.1189 M.1706	<b>MESLEĞİ:</b> _____		
<b>DURUMU:</b> Sağlam durumdadır.	<b>MALZEME:</b> Mermer		
<b>MEZAR TİPİ:</b> Şahideli açık toprak mezar	<b>MEZAR TAŞI TİPİ:</b> Dikdörtgen prizma gövdeli kitabeli levha		
<b>BAŞLIK TİPİ:</b> Çubuk şerit sarıklı kavuk	<b>AYAKTAŞI:</b> Sivri kemer tepelikli gövdesi dikdörtgen prizma şeklindedir.		
<b>KİTABESİ:</b>  Ziyaretten murad bir duadır Bu gün bana ise yarın sanadır Merhum Mehmed Sadık ağa Ruhuna fatiha  1189			
<b>ÖLÇÜLER: Baş taşı:</b>	<b>BAŞTAŞI</b>	<b>AYAKTAŞI</b>	<b>YAZI TİPİ:</b>
Yükseklik:75cm Serlevha yükseklik:44cm Genişlik:20cm Alt genişlik:12cm Etkalınlığı:12/6cm	Kavuk yükseklik:23cm Kavuk çapı:18cm Boyun yükseklik:11cm Boyun genişlik:12cm	Yükseklik:43cm Genişlik:20cm Alt genişlik:17cm Et kalınlığı:5cm	Nesih hat
<b>UYGULANILAN TEKNİK:</b> Oyma tekniği	<b>SÜSLEME:</b> _____		

### **Tablo 71'in devamı**

**Tanım:** Umur Bey Köy Mezarlığı üçüncü kısımda yer almaktadır. Şahideli toprak mezar yapısı şeklinde meydana getirilmiştir. Toprak üzerinde baş veya ayak şahideleri mezarın doğu ve batı ucuna dikilmiş zaman içerisinde mezar yükseltisi yok olmuştur. Serlevha dikdörtgen prizma gövdeli kitabeli levha şeklindedir. Kitabe dikdörtgen bir çerçeve içerisinde yatay satırlı 4 sıra nesih hattı ile yazılmıştır. Başlığı çubuk şerit sarıklı kavuktur. Uzun bir fese benzer dilimli başlığın etrafına içteki başlığın üst yarısını ve alt ön kısmı görülecek şekilde yanlara doğru taşkın bir dolama sarılarak meydana getirilmiştir. Ayak taşı ise aşağıdan yukarıya doğru genişleyen sivri kemer tepelikli dikdörtgen prizma şeklinde meydana getirilmiştir. Oyma tekniği kullanılmıştır.



Fotoğraf no:121



Çizim no: 115

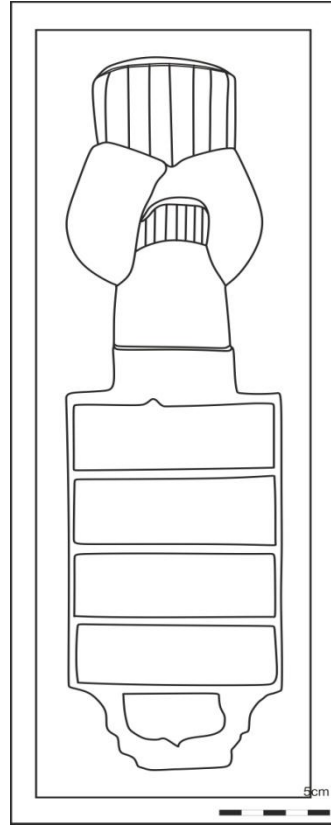

Fotoğraf no:122



Çizim no: 116

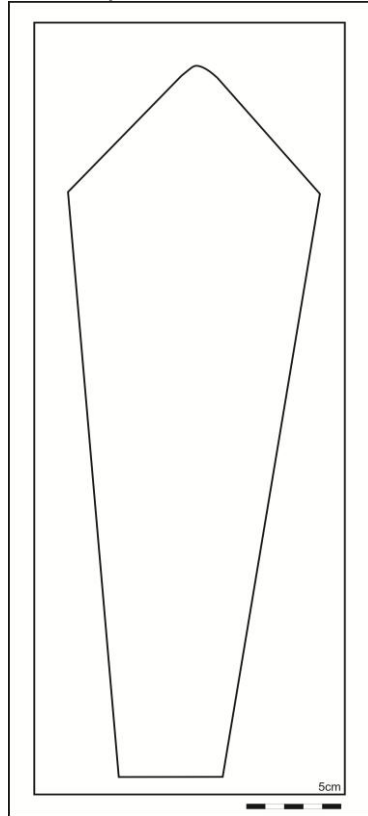

**Tablo 72: Hacı Bekir Ağa'ya ait mezar taşı**

<b>KATALOG NO:</b> 72		<b>FOTOĞRAF NO:</b> 123-124	
<b>ÇİZİM NO:</b> 117-118		<b>İNCELEME TARİHİ:</b> 15-09-2008	
<b>BULUNDUĞU YER:</b> Umur Bey Köy mezarlığı (3.kısım)		<b>KİMLİĞİ:</b> Hacı Bekir Ağa	
<b>TARİHİ:</b> H- 1177 M-1763		<b>MESLEĞİ:</b> _____	
<b>DURUMU:</b> Sol köşesi kırık durumdadır.		<b>MALZEME:</b> Mermer	
<b>MEZAR TİPİ:</b> Şahideli açık toprak mezar		<b>MEZAR TAŞI TİPİ:</b> Dikdörtgen prizma gövdeli kitabeli levha	
<b>BAŞLIK TİPİ:</b> Baklava Dilimli Sarıklı Kavuk		<b>AYAKTAŞI:</b> Sivri kemer tepelikli gövdesi dikdörtgen prizma şeklindedir.	
<b>KİTABESİ:</b>  Merhûm ve mağfur  El- muhtâc ilâ Râhmeti  Rabbi'l Gafur Hacı  Bekir Ağa ruhuna  Fâtih sene 1177  Muharrem			
<b>ÖLÇÜLER:</b> Baş taşı:	<b>BAŞTAŞI</b>	<b>AYAKTAŞI</b>	<b>YAZITİPİ:</b>
Yükseklik: 120cm Serlevha yükseklik:66cm Genişlik: 26cm Etkalınlığı:4cm\11cm	Kavuk yükseklik:34cm Kavuk çapı:27cm Boyun genişlik:12cm Boyun yükseklik:10cm	Yükseklik:120cm Genişlik:37cm Alt genişlik:26cm Et kalınlığı:7cm	Nesih hat
<b>UYGULANILAN TEKNİK:</b> Oyma tekniği		<b>SÜSLEME:</b> _____	

### **Tablo 72'nin devamı**

**Tanım:** Umur Bey Köy Mezarlığı üçüncü kısımda yer almaktadır. Şahideli toprak mezar yapısı şeklinde meydana getirilmiştir. Toprak üzerinde baş veya ayak şahideleri mezarın doğu ve batı ucuna dikilmiş zaman içerisinde mezar yükseltisi yok olmuştur. Serlevha dikdörtgen prizma gövdeli kitabeli levha şeklinde yapılmıştır. Kitabe dikdörtgen bir çerçeve içerisinde yatay satırlı 4 sıra nesih hattı ile yazılmıştır. Baklava dilimli başlıklı ve sarıklı kavukludur. Başlık kısmı, uzun baklava dilimli fes benzeri dikişli başlığın etrafının, üst yarısı görülecek şekilde yanlara doğru taşkın, bir dolama ile sarılması sonucu meydana getirilmiştir. Ayak taşı ise aşağıdan yukarıya doğru genişleyen sivri kemer tepeliklidir. Dikdörtgen prizma biçimde meydana getirilmiştir.

Fotoğraf no: 123



Çizim no: 117

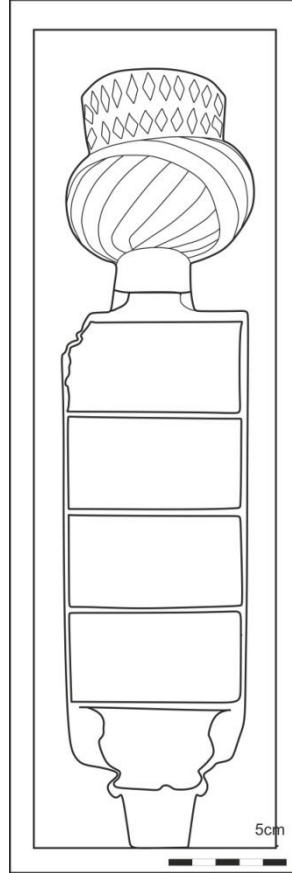

Fotoğraf no: 124



Çizim no: 118

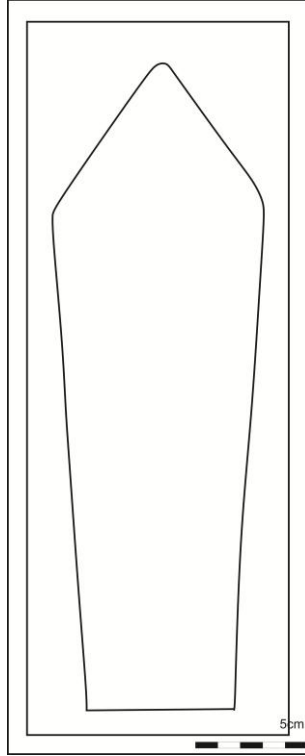

**Tablo 73: Mağfure (?) ait mezar taşı**

<b>KATALOG NO:</b> 73		<b>FOTOĞRAF NO:</b> 125-126	
<b>ÇİZİM NO:</b> 119-120		<b>İNCELEME TARİHİ:</b> 15-09-2008	
<b>BULUNDUĞU YER:</b> Umur Bey Köy mezarlığı 3.kısım		<b>KİMLİĞİ:</b> Mağfure (?)	
<b>TARİHİ:</b> H.1192 M.1787		<b>MESLEĞİ:</b> _____	
<b>DURUMU:</b> Başlığı kırık durumdadır.		<b>MALZEME:</b> Küfeki taşı	
<b>MEZAR TİPİ:</b> Şahideli açık toprak mezar		<b>MEZAR TAŞI TİPİ</b> Dikdörtgen prizma gövdeli kitabeli levha	
<b>BAŞLIK TİPİ:</b> Boyun kısmı alttan yukarıya doğru genişleyerek yükselen dışa kavisli bir tabla şeklindeki kadın başlığıdır.		<b>AYAK TAŞI TİPİ:</b> Gövdesi dikdörtgen prizma şeklinde ve tepeliği kırıktır.	
<b>KİTABESİ:</b>  Ziyaretten murad bir duadır  Bugün bana ise yarın sanadır  Merhum ve mağfure  .....  Ruhu için  1192			
<b>ÖLÇÜLER:</b> Baş taşı:	<b>Başlık ölçüleri:</b>	<b>Ayaktaşı ölçüleri:</b>	<b>YAZITİPİ</b>
Serlevha Yükseklik:60cm Serlevha Genişlik:21cm Et kalınlığı: 3cm/10cm	Başlık yükseklik:20cm Başlık genişlik: 25 Boyun yükseklik:9cm Boyun genişlik:11cm	Yükseklik:40cm Genişlik:15cm Et kalınlığı:6cm	Nesih hat
<b>UYGULANILAN TEKNİK:</b> Oyma tekniği		<b>SÜSLEME:</b> _____	

### Tablo 73'ün devamı

**Tanım:** Umur Bey Köy Mezarlığı üçüncü kısımda yer almaktadır. Şahideli toprak mezar yapısı şeklinde meydana getirilmiştir. Toprak üzerinde baş veya ayak şahideleri mezarın doğu ve batı ucuna dikilmiş zaman içerisinde mezar yükseltisi yok olmuştur. Serlevha dikdörtgen prizma gövdeli kitabeli levha şeklinde yapılmıştır. Kitabe dikdörtgen bir çerçeve içerisinde 4 sıra halinde nesih hatlı kitabe yer almaktadır. Başlığı kırık durumdadır. Başlık kısmı boyun kısmından başlayarak yukarıya doğru genişleyerek yükselen dışa kavisli bir tabla şeklindeki kadın başlık tipindedir. Ayak taşı gövdesi dikdörtgen prizmaya yakın bir biçimde meydana getirilmiş ancak başlık kısmı ve ön yüzü kırılmış olduğu için tam biçimi tespit edilememiştir.



Fotoğraf no: 125



Çizim no: 119

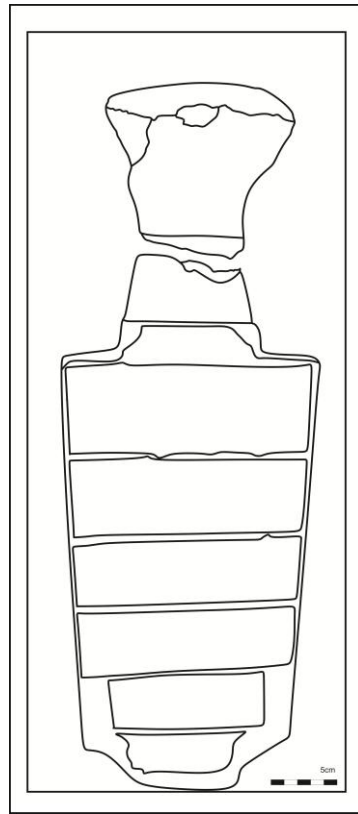

Fotoğraf no: 126



Çizim no: 120

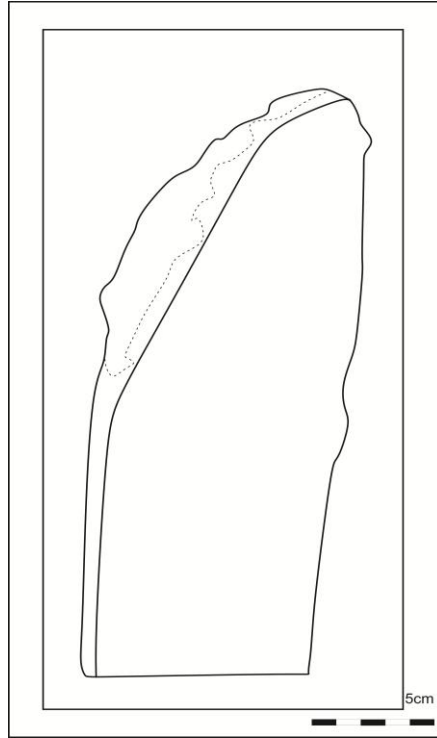

**Tablo 74: Hafız Abdülkerim' ait mezar taşı**

<b>KATALOGNO:</b> 74	<b>FOTOĞRAF NO:</b> 127-128		
<b>ÇİZİM NO:</b> 121-122	<b>İNCELEME TARİHİ:</b> 15-09-2008		
<b>BULUNDUĞU YER:</b> Umur Bey Köy mezarlığı (3.kısım)	<b>KİMLİĞİ:</b> Hafız Abdülkerim		
<b>TARİHİ:</b> H.1229 M.1823	<b>MESLEĞİ:</b> Hafız		
<b>DURUMU:</b> Taşta bozulmalar görülmektedir.	<b>MALZEME:</b> Mermer		
<b>MEZAR TİPİ:</b> Şahideli açık toprak mezar	<b>MEZAR TAŞI TİPİ:</b> Dikdörtgen prizma gövdeli kitabeli levha		
<b>BAŞLIK TİPİ:</b> Baklava Dilimli Sarıklı Kavuk	<b>AYAKTAŞI:</b> Sivri kemer tepelikli gövdesi dikdörtgen prizma şeklindedir.		
<b>KİTABESİ:</b>  Gençliğine doymayup Valideynin canına Uçtu cennet bağına Firkati kaldı Hafız Abdul..... Oğlu Abdülkerim Ruhu için Fatiha Şaban 1229			
<b>ÖLÇÜLER:</b> Baş taşı	<b>BAŞTAŞI</b>	<b>AYAKTAŞI</b>	<b>YAZI TİPİ</b>
Yükseklik:80cm Serlevha yükseklik:60cm Serlevha Genişlik:21cm Alt genişlik:10cm Et kalınlığı:3cm/10cm	Kavuk yükseklik:12cm Kavuk genişlik:20cm Boyun yükseklik:8cm Boyun genişlik:10cm	Yükseklik:47cm Genişlik:23cm Alt genişlik:20cm Et kalınlığı:5cm	Nesih hattı.
<b>UYGULANILAN TEKNİK:</b> Oyma tekniğinde		<b>SÜSLEME:</b> _____	

### **Tablo 74'ün devamı**

**Tanım:** Umur Bey Köy Mezarlığı üçüncü kısımda yer almaktadır. Şahideli toprak mezar yapısı şeklinde meydana getirilmiştir. Toprak üzerinde baş veya ayak şahideleri mezarın doğu ve batı ucuna dikilmiş zaman içerisinde mezar yükseltisi yok olmuştur. Dikdörtgen prizma gövdeli kitabeli levha şeklinde meydana getirilmiştir. Serlevha kısmında dikdörtgen bir çerçeve içerisinde 5 satırdan oluşan nesih hattı ile yazılmış kitabe yer almaktadır. Baklava dilimli başlıklı ve sarıklı kavuktur. Başlık uzun bir fesin üzerine yarısını kapacak şekilde yatay olarak sarılmış dolama ile oluşturulmuştur. Ayak taşı aşağıdan yukarıya doğru genişleyen sivri kemer tepelikli gövdesi ile dikdörtgen prizma biçimde meydana getirilmiştir. Taşın özellikle başlık kısımlarında bozulmalar görülmektedir.

Fotoğraf no: 127



Çizim no: 121

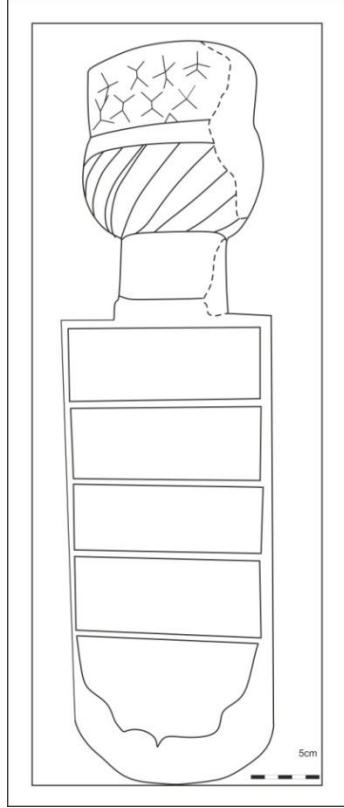

Fotoğraf no: 128



Çizim no: 122

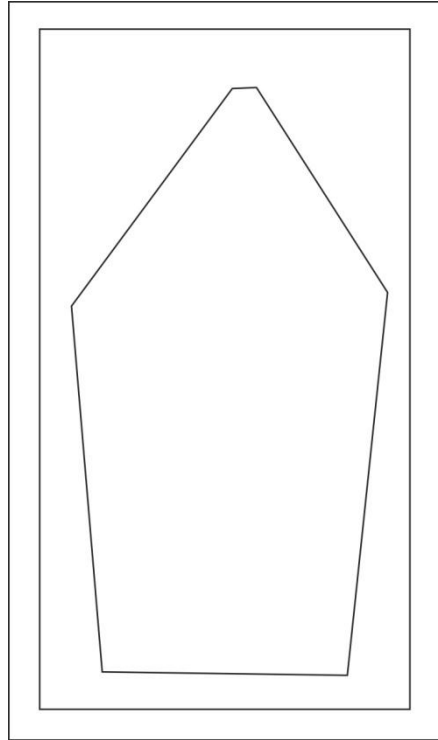

**Tablo 75: Molla Zeyneb'e ait mezar taşı**

<b>KATALOG NO:</b> 75		<b>FOTOĞRAF NO:</b> 129-130	
<b>ÇİZİM NO:</b> 123-124		<b>İNCELEME TARİHİ:</b> 15-09-2008	
<b>BULUNDUĞU YER:</b> Umur Bey Köy mezarlığı (3.kısım)		<b>KİMLİĞİ:</b> Molla Zeyneb	
<b>TARİHİ:</b> H.1229 M. 1823		<b>MESLEĞİ:</b> _____	
<b>DURUMU:</b> Serlevhanın sağ üst köşesi kırık durumdadır.		<b>MALZEME:</b> Mermer	
<b>MEZAR TİPİ:</b> Şahideli açık toprak mezar		<b>MEZAR TAŞI TİPİ:</b> Dikdörtgen prizma gövdeli kitabeli levha	
<b>BAŞLIK TİPİ:</b> Boyun kısmı alttan yukarıya doğru genişleyerek yükselen dışa kavisli bir tabla şeklindeki kadın başlığıdır.		<b>AYAKTAŞI TİPİ:</b> Sivri kemer tepelikli gövdesi dikdörtgen prizma şeklindedir.	
<b>KİTABESİ:</b>  Merhum molla.....  -----molla  Mehmed'in kerimesi zeyneb  Molla Ruhuna fatiha  1229			
<b>ÖLÇÜLER:</b> Baş taşı:	<b>BAŞTAŞI</b>	<b>AYAKTAŞI</b>	<b>YAZI TİPİ</b>
Yükseklik:75cm Genişlik:26cm Et kalınlığı:3cm/7cm	Kavuk Yükseklik:10cm Kavuk genişlik:25cm Boyun genişlik:12cm Boyun yükseklik:15cm	Yükseklik:50cm Genişlik:26cm Alt genişlik:23cm Et kalınlığı:5cm	Nesih hat
<b>UYGULANILAN TEKNİK:</b> Oyma tekniği		<b>SÜSLEME:</b> _____	

### **Tablo 75'in devamı**

**Tanım:** Umur Bey K y Mezarlıđı  c nc  kısımda yer almaktadır. Őahideli toprak mezar yapısı Őeklinde meydana getirilmiŐtir. Toprak  zerinde baŐ veya ayak Őahideleri mezarın dođu ve batı ucuna dikilmiŐ zaman i erisinde mezar y kseltisi yok olmuŐtur. Serlevha kısmında dikd rtgen bir  er eve i erisinde 5 satırdan oluŐan nesih hattı ile yazılmıŐ kitabe kısmı yer almaktadır. BaŐlık kısmı boyun kısmından baŐlayarak yukarıya dođru geniŐleyerek y kselen dıŐa kavisli bir tabla Őeklindeki kadın baŐlık tipindedir. Ayak taŐı ise sivri kemer tepelikli g vdesi ile dikd rtgen prizma bi imlidir. TaŐın dokusunda bozulmalar g r lmektedir. Serlevhanın sađ  st k Őesi kırık durumdadır.



Fotoğraf no: 129



Çizim no: 123

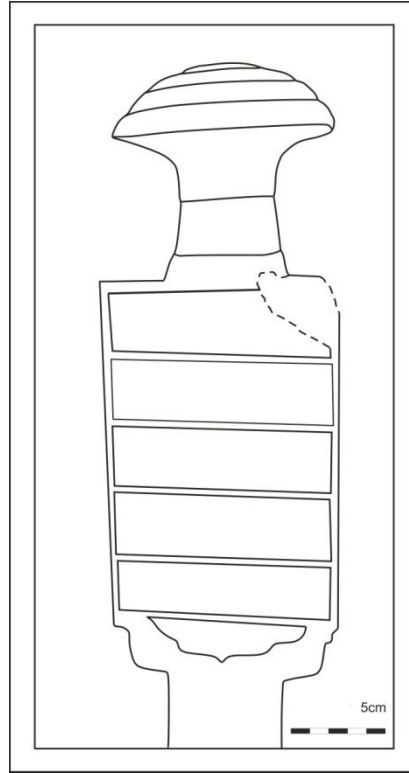

Fotoğraf no: 130



Çizim no: 124

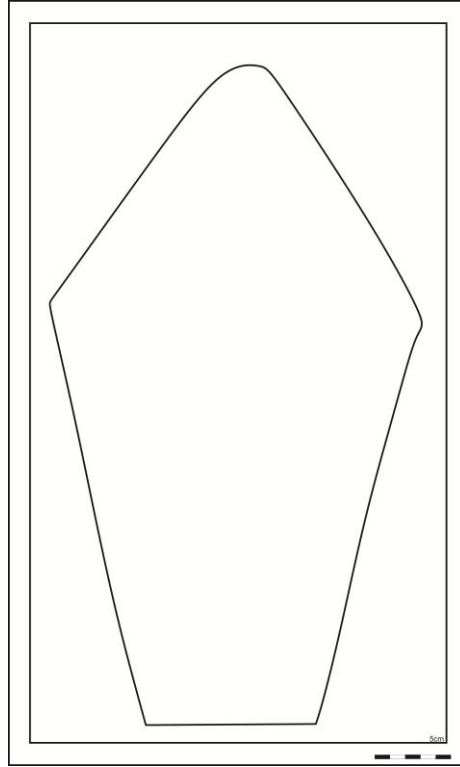

**Tablo 76: Mustafa Efendi'ye ait mezar taşı**

<b>KATALOG NO:</b> 76	<b>FOTOĞRAF NO:</b> 131-132		
<b>ÇİZİM NO:</b> 125-126	<b>İNCELEME TARİHİ:</b> 15-09-2008		
<b>BULUNDUĞU YER:</b> Umur Bey Köy mezarlığı (3.kısım)	<b>KİMLİĞİ:</b> Mustafa Efendi		
<b>TARİHİ:</b> H.1221 M.1891	<b>MESLEĞİ:</b> _____		
<b>DURUMU:</b> Sağlam durumdadır.	<b>MALZEME:</b> Mermer		
<b>MEZAR TİPİ:</b> Şahideli açık toprak mezar	<b>MEZAR TAŞI TİPİ:</b> Dikdörtgen prizma gövdeli kitabeli levha		
<b>BAŞLIK TİPİ:</b> Çubuk şerit sarıklı kavuk	<b>AYAKTAŞI:</b> Sivri kemer tepelikli dikdörtgen prizma gövdelidir.		
<b>KİTABESİ:</b>  Hüve'l Baki Merhum ve mağfur leh El hacı Ali ağanın..... Ağa beyi Mustafa ruhuna Fatiha Rab'il Allah 1221/15			
<b>ÖLÇÜLER: Baş taşı</b>	<b>BAŞTAŞI</b>	<b>AYAKTAŞI</b>	<b>YAZITİPİ</b>
Yükseklik:100cm Serlevha yükseklik:70cm Serlevha Genişlik:26cm Alt genişlik:12cm Et kalınlığı:3cm/10cm	Kavuk yükseklik:20cm Kavuk genişlik:20cm Boyun yükseklik:10cm Boyun genişlik:12cm	Yükseklik:67cm Genişlik:26cm Alt genişlik:20cm Et kalınlığı:6cm	Nesih hat

**Tablo 76'nın devamı**

<b>UYGULANILAN TEKNİK:</b> Oyma tekniği	<b>SÜSLEME:</b> Kavuk üzerinde sağ köşede bitkisel süsleme yer almaktadır.
<p><b>Tamm:</b> Umur Bey Köy Mezarlığı üçüncü kısımda yer almaktadır. Şahideli toprak mezar yapısı şeklinde meydana getirilmiştir. Toprak üzerinde baş veya ayak şahideleri mezarın doğu ve batı ucuna dikilmiş zaman içerisinde mezar yükseltisi yok olmuştur. Baş şahidesinin Serlevha kısmında dikdörtgen bir çerçeve içerisinde 5 satır nesih hatlı kitabe kısmı yer almaktadır. Başlığı çubuk şerit sarıklı kavuktur. Başlık kısmı dilimli uzun bir fesin üst yarısını ile at kısmında bir bölümünü açıkta bırakacak şekilde bir dolama ile sarılmıştır. Başlığın sağ kenarında ön cephede bir yaprak motifi yer almaktadır. Ayak taşı ise sivri kemer tepelikli dikdörtgen prizma biçimlidir. Taşın dokusunda bozulmalar görülmektedir.</p>	

Fotoğraf no: 131



Çizim no: 125

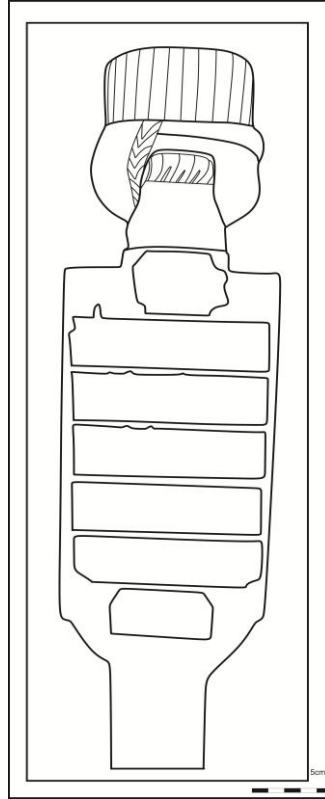

Fotoğraf no: 132



Çizim no: 126

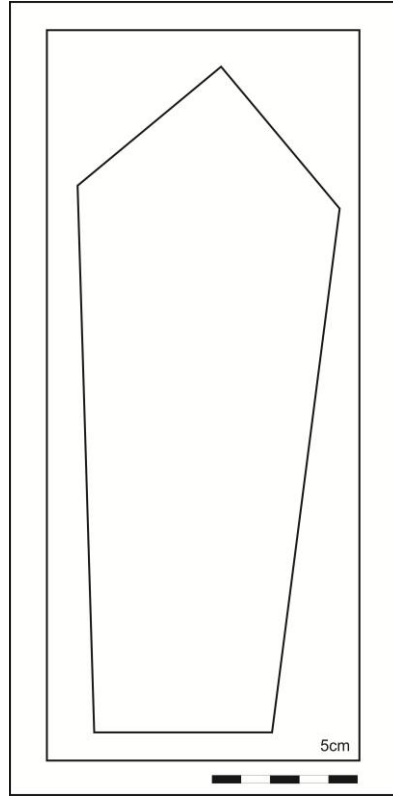

**Tablo 77: Mustafa Efendi'ye ait mezar taşı**

<b>KATALOG NO:</b> 77		<b>FOTOĞRAF NO:</b> 133	
<b>ÇİZİM NO:</b> 127		<b>İNCELEME TARİHİ:</b> 15-09-2008	
<b>BULUNDUĞU YER:</b> Umur Bey Köy mezarlığı (3.kısım)		<b>KİMLİĞİ:</b> Mustafa Efendi	
<b>TARİHİ:</b> H.1229 M.1889		<b>MESLEĞİ:</b> _____	
<b>DURUMU:</b> Sağlam durumdadır.		<b>MALZEME:</b> Mermer	
<b>MEZAR TİPİ:</b> Şahideli açık toprak mezar		<b>MEZAR TAŞI TİPİ:</b> Dikdörtgen prizma gövdeli kitabeli levha	
<b>BAŞLIK TİPİ:</b> Baklava dilimli Sarıklı Kavuk		<b>AYAKTAŞI:</b> Sivri kemer tepelikli gövdesi dikdörtgen prizma şeklindedir.	
<b>KİTABESİ:</b>  Hüve'l Hakkul Baki Merhum ve mağfur El hac Ahmet efendinin oğlu..... Mustafa efendinin ruhu içün Fatiha 11 1229			
<b>ÖLÇÜLER:</b> Baş taşı	<b>BAŞTAŞI</b>	<b>AYAKTAŞI</b>	<b>YAZITİPİ</b>
Yükseklik:125cm Serlevha yükseklik:90cm Serlevha Genişlik:28cm Alt genişlik:14cm Et kalınlığı:3cm/13cm	Kavuk genişlik:25cm Kavuk yükseklik:25cm Boyun yükseklik:10cm Boyun genişlik:14cm	_____	Nesih hat

**Tablo 77'nin devamı**

<b>UYGULANILAN TEKNİK:</b> Oyma tekniği	<b>SÜSLEME:</b> _____
<p><b>Tanım:</b> Umur Bey Köy Mezarlığı üçüncü kısımda yer almaktadır. Şahideli toprak mezar yapısı şeklinde meydana getirilmiştir. Toprak üzerinde baş ve ayak şahideleri mezarın doğu ve batı ucuna dikilmiş zaman içerisinde mezar yükseltisi yok olmuştur. Serlevha kısmında dikdörtgen bir çerçeve içerisinde nesih hatlı 4 sıra kitabe kısmı yer almaktadır. Başlığı Baklava dilimli başlıklı sarıklı kavuktur. Başlık kısmı kavuk üzerine üst kısmı ile alt kısmında belli bir bölümü açık bırakacak şekilde bir dolama ile sarılarak meydana getirilmiştir. Başlığın kavuk kısmında kavuk üzerinde dikiş kısımları net bir şekilde verilmiştir. Ayak taşı bulunamamıştır.</p>	



Fotoğraf no: 133



Çizim no: 127

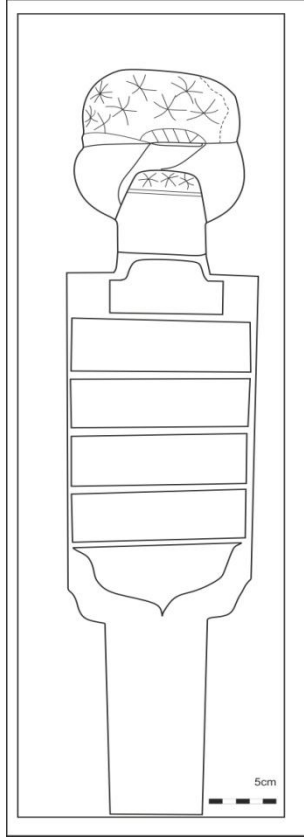

**Tablo 78: Hacı Hamdi Efendinin oğlu Eyub Efendi'ye ait mezar taşı**

<b>KATALOG NO:</b> 78	<b>FOTOĞRAF NO:</b> 134		
<b>ÇİZİM NO:</b> 128	<b>İNCELEME TARİHİ:</b> 15-09-2008		
<b>BULUNDUĞU YER:</b> Umur bey Köy mezarlığı (3.kısım)	<b>KİMLİĞİ:</b> Hacı Hamdi Efendinin oğlu Eyub Efendi		
<b>TARİHİ:</b> H-1229 M. 1889	<b>MESLEĞİ:</b> _____		
<b>DURUMU:</b> Sağlam durumdadır.	<b>MALZEME:</b> Mermer		
<b>MEZAR TİPİ:</b> Şahideli açık toprak mezar	<b>MEZAR TAŞI TİPİ:</b> Dikdörtgen prizma gövdeli kitabeli levha		
<b>BAŞLIK TİPİ:</b> Baklava dilimli sarıklı kavuk	<b>AYAKTAŞI:</b> _____		
<b>KİTABESİ:</b>  Genç iken göçtü cennet Bağına..... .....dilerim ..... Hacı Hamdi Efendinin Oğlu Merhum Eyub Efendi Ruhuiçün fatiha 1229			
<b>ÖLÇÜLER:</b> Baş taşı	<b>BAŞTAŞI</b>	<b>AYAKTAŞI</b>	<b>YAZITİPİ</b>
Yükseklik:113cm Serlevha yükseklik:80cm Serlevha Genişlik:25cm Alt genişlik:12cm Et kalınlığı:3cm/12cm	Kavuk Yükseklik:18cm Kavuk genişlik:23cm Boyun yükseklik:10cm Boyun genişlik:12cm	_____	Nesih hat
<b>UYGULANILAN TEKNİK:</b> Oyma tekniği			
<b>SÜSLEME:</b> Başlık üzerine işlenmiş geometrik dikişler kullanılmıştır.			

### **Tablo 78'in devamı**

**Tanım:** Umur Bey Köy Mezarlığı üçüncü kısımda yer almaktadır. Şahideli toprak mezar yapısı şeklinde meydana getirilmiştir. Toprak üzerinde baş veya ayak şahideleri mezarın doğu ve batı ucuna dikilmiş zaman içerisinde mezar yükseltisi yok olmuştur. Baş şahidesi dikdörtgen prizma gövdeli kitabeli levha şeklinde yapılmıştır. Serlevha kısmında dikdörtgen bir çerçeve içerisinde nesih hattı 6 sıra kitabe kısmı yer almaktadır. Başlığı baklava dilimli başlıklı sarıklı kavuktur. Başlık kısmında kavuk üzerine kavuğun üst yarısını ve alt kısmında belli bir bölümü açıkta bırakacak şekilde bir dolama sarılmıştır. Kavuğun sol köşesinde bitkisel bir yaprak kompozisyonu kullanılmıştır.

Fotoğraf no: 134



Çizim no: 128

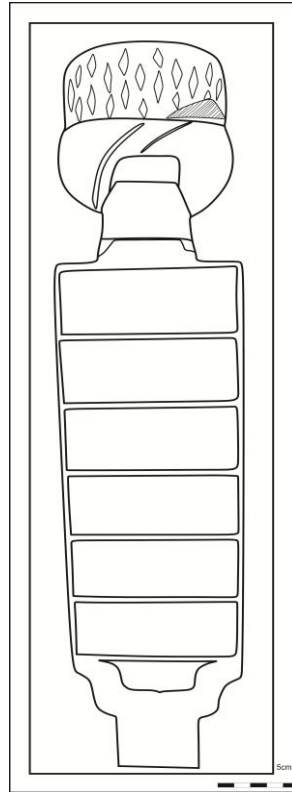

**Tablo 79: Hacı Mustafa Efendi'ye ait mezar taşı**

<b>KATALOG NO:</b> 79		<b>FOTOĞRAF NO:</b> 135-136	
<b>ÇİZİM NO:</b> 129-130		<b>İNCELEME TARİHİ:</b> 15-09-2008	
<b>BULUNDUĞU YER:</b> Umur Bey Köy mezarlığı (3.kısım)		<b>KİMLİĞİ:</b> Hacı Mustafa Efendi	
<b>TARİHİ:</b> H. M. 16.19.yy.		<b>MESLEĞİ:</b> _____	
<b>DURUMU:</b> Sağlam durumdadır.		<b>MALZEME:</b> Mermer	
<b>MEZAR TİPİ:</b> Şahideli açık toprak mezar		<b>MEZAR TAŞI TİPİ:</b> Dikdörtgen prizma gövdeli kitabeli levha	
<b>BAŞLIK TİPİ:</b> Baklava dilimli Sarıklı Kavuk		<b>AYAKTAŞI:</b> Sivri kemer tepelikli gövdesi dikdörtgen prizma şeklindedir.	
<b>KİTABESİ:</b>  Merhum ve mağfur ila Rahmeti Rabbi'l Gafur El hac Hacı Mustafa efendinin Ruhi için El fatiha  -----			
<b>ÖLÇÜLER: Baş taşı</b>	<b>BAŞTAŞI</b>	<b>AYAK TAŞI</b>	<b>YAZITİPİ</b>
Yükseklik:62cm Genişlik:40cm Et kalınlığı:12cm	Kavuk yükseklik:25cm Kavuk genişliği:30cm Boyun yükseklik:15 Boyun genişlik:17cm	Yükseklik:56cm Genişlik:24cm Et kalınlığı:13cm	Nesih hat
<b>UYGULANILAN TEKNİK:</b> Oyma tekniği		<b>SÜSLEME:</b> _____	

### Tablo 79'un devamı

**Tanım:** Umur Bey Köy Mezarlığı üçüncü kısımda yer almaktadır. Şahideli toprak mezar yapısı şeklinde meydana getirilmiştir. Toprak üzerinde baş veya ayak şahideleri mezarın doğu ve batı ucuna dikilmiş zaman içerisinde mezar yükseltisi yok olmuştur. Baş şahidesi serlevha kısmında dikdörtgen bir çerçeve içerisinde nesih hatla yazılmış kitabe kısmı yer almaktadır. Başılığı baklava dilimli başlıklı sarıklı kavuktur. Başlık kısmı kavuk üzerine üst yarısını açıkta bırakacak şekilde sarılan dolama ile oluşturulmuştur. Ayak taşı ise aşağıdan yukarıya doğru genişleyen sivri kemer tepelikli gövdeli dikdörtgen prizma biçimlidir.

Fotoğraf no: 135



Çizim no: 129

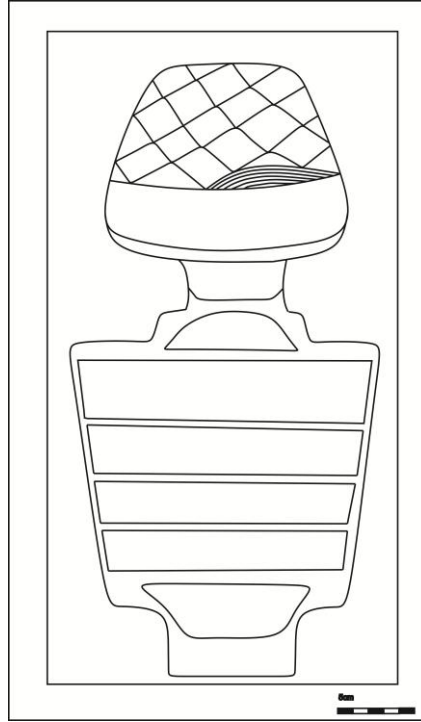

Fotoğraf no: 136



Çizim no: 130

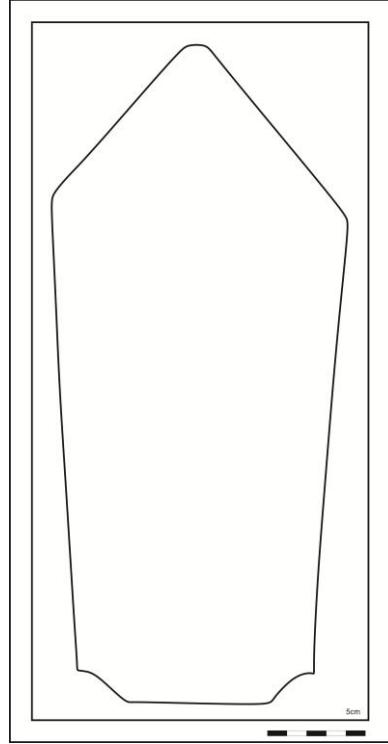



**Tablo 80 : Ömer Ođlu Mustafa Őeyh'e ait mezar taŐı**

<b>KATALOG NO:</b> 80	<b>FOTOĞRAF NO:</b> 137-138		
<b>ÇİZİM NO:</b> 131-132	<b>İNCELEME TARİHİ:</b> 15-09-2008		
<b>BULUNDUĐU YER:</b> Umur Bey K�y mezarlıđı 4.kısım	<b>KİMLİĐİ:</b> �mer Ođlu Mustafa Őeyh		
<b>TARİHİ:</b> H-1224 M-1808	<b>MESLEĐİ:</b> Őeyh		
<b>DURUMU:</b> Sađlam durumdadır.	<b>MALZEME:</b> Mermer		
<b>MEZAR TİPİ:</b> Őahideli a�ık toprak mezar	<b>MEZAR TAŐI TİPİ:</b> Dikd�rtgen prizma g�vdeli kitabeli levha		
<b>BAŐLIK TİPİ:</b> Yuvarlak baŐlıklı Őerit sarıklı Kavuk	<b>AYAKTAŐI:</b> Sivri kemer tepelikli g�vdesi dikd�rtgen prizma Őeklindedir.		
<b>KİTABESİ:</b>  H�ve'l-B�k� Merh�m ve mađf�r Gen�liđine doymayan G��d� �mer ođlu Mustafa Őeyhin Ruhuna-F�tiha sene 1224			
<b>�LÇ�LER:</b> BaŐ taŐı	<b>BAŐTAŐI</b>	<b>AYAKTAŐI</b>	<b>YAZI TİPİ:</b>
Y�kseklik:74 cm Serlevha y�kseklik:44cm Serlevha geniŐlik: 26cm Et kalınlıđı: 3cm\8cm	Kavuk y�kseklik:22cm Kavuk geniŐlik:24cm Boyun y�kseklik:7cm Boyun geniŐlik:13cm	Y�kseklik:66cm GeniŐlik:30cm Alt geniŐlik:23cm Et kalınlıđı:7cm	Nesih hat
<b>UYGULANILAN TEKNİK:</b> Oyma tekniđi		<b>S�SLEME:</b> _____	

### **Tablo 80'nin devamı**

**Tanım:** Umur Bey Köy Mezarlığı dördüncü kısımda yer almaktadır. Şahideli toprak mezar yapısı şeklinde meydana getirilmiştir. Toprak üzerinde baş veya ayak şahideleri mezarın doğu ve batı ucuna dikilmiş zaman içerisinde mezar yükseltisi yok olmuştur. Serlevha kısmında dikdörtgen bir çerçeve içerisinde 4 satır nesih hatlı kitabe kısmı yer almaktadır. Yuvarlak başlıklı şerit sarıklı kavuktur. Oval biçimli bir takkenin tamamını örtecek dilimli bir dolama ile sarılmıştır. Ayak taşı ise yukarıdan aşağıya doğru daralan sivri kemer tepelikli gövdesi ile dikdörtgen prizma biçimlidir.

Fotoğraf no: 137



Çizim no:131

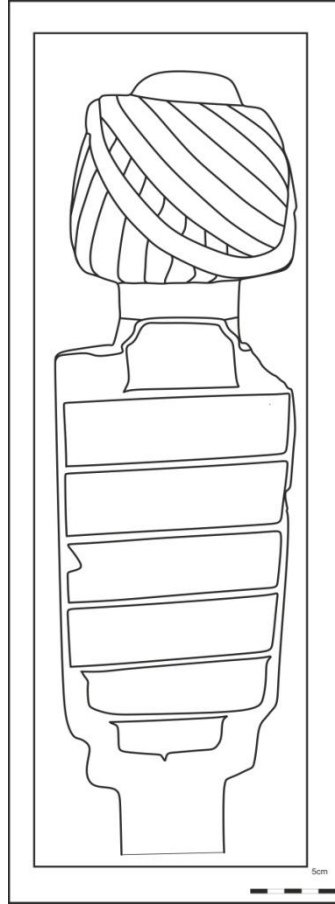

Fotoğraf no: 138



Çizim no: 132

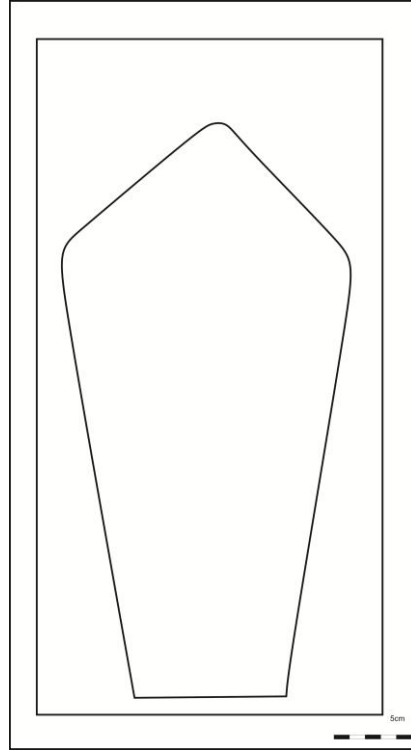

**Tablo 81: Sadık Beyoğlu Mehmet Molla'ya ait mezar taşı**

<b>KATALOG NO:</b> 81		<b>FOTOĞRAF NO:</b> 139	
<b>ÇİZİM NO:</b> 133		<b>İNCELEME TARİHİ:</b> 15-09-2008	
<b>BULUNDUĞU YER:</b> Umur Bey Köy mezarlığı (4.kısım)		<b>KİMLİĞİ:</b> Sadık Beyoğlu Mehmet Molla	
<b>TARİHİ:</b> H- 1222 M-1806		<b>MESLEĞİ:</b> _____	
<b>DURUMU:</b> Başlığı kırık durumdadır		<b>MALZEME:</b> Mermer	
<b>MEZAR TİPİ:</b> Şahideli açık toprak mezar		<b>MEZAR TAŞI TİPİ:</b> Dikdörtgen prizma gövdeli kitabeli levha	
<b>BAŞLIK TİPİ:</b> Kırık durumdadır.		<b>AYAKTAŞI:</b> _____	
<b>KİTABESİ:</b>  El-Bâkî  Nevcivanım ucdu cennet bağına  Firkati kaldı validesi ve pederi  Cânna Sadık Beyoğlu  Merhûm Mehmed Molla ruhuna  Fatıha sene 1222			
<b>ÖLÇÜLER:</b> Baş taşı	<b>BAŞTAŞI</b>	<b>AYAKTAŞI</b>	<b>YAZI TİPİ:</b>
Yükseklik: 48 cm Serlevha yükseklik:43cm Serlevha genişlik: 20 cm Etkalınlığı: 3cm\ 7cm	Boyun yüksekliği: 5cm Boyun genişliği: 10cm	_____	Nesih hat
<b>UYGULANILAN TEKNİK:</b> Oyma tekniği		<b>SÜSLEME:</b> _____	

**Tablo 82'in devamı**

**Tanım:** Umur Bey Köy Mezarlığı dördüncü kısımda yer almaktadır. Şahideli toprak mezar yapısı şeklinde meydana getirilmiştir. Toprak üzerinde baş şahidesi mezarın doğu ucuna dikilmiş zaman içerisinde mezar yükseltisi yok olmuştur. Serlevha kısmı dikdörtgen prizma gövdeli kitabeli levha şeklinde meydana getirilmiştir. Serlevha üzerinde dikdörtgen çerçeveli 4sıra yatay satırlı nesih hatlı kitabe kısmı bulunmaktadır. Başlığı kırık durumda olduğu için tespit edilememiştir.

Fotoğraf no: 139



Çizim no: 133

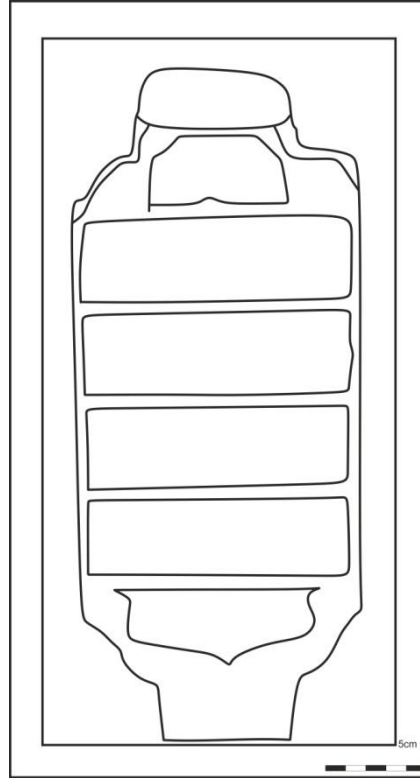

**Tablo 82: Hacı Muhammed Alemdar Ağanın Cariyesi Hatice Hatun'a ait mezar taşı**

<b>KATALOG NO:</b> 82	<b>FOTOĞRAF NO:</b> 140-141		
<b>ÇİZİM NO:</b> 134-135	<b>İNCELEME TARİHİ:</b> 15-09-2008		
<b>BULUNDUĞU YER:</b> Umur Bey Köy mezarlığı (4.kısım)	<b>KİMLİĞİ:</b> Hacı Muhammed Alemdar Ağanın Cariyesi Hatice Hatun		
<b>TARİHİ:</b> H-1231 M-1815	<b>MESLEĞİ:</b> _____		
<b>DURUMU:</b> Sağlam durumdadır.	<b>MALZEME:</b> Mermer		
<b>MEZAR TİPİ:</b> Şahideli açık toprak mezar	<b>MEZAR TAŞI TİPİ:</b> Dikdörtgen prizma gövdeli kitabeli levha		
<b>BAŞLIK TİPİ:</b> Sivri kemer formunda düzenlenmiştir	<b>AYAKTAŞI TİPİ:</b> Sivri kemer tepelikli gövdesi dikdörtgen prizma şeklindedir.		
<b>KİTABESİ:</b>  Hüve'l-Hayül-Bâkî Çün ecel geldi ona olmaya derman Cürmünü affeyle Rabbû'l – Menan El-Hacı Muhammed Alemdar Ağanın Odalığı Hatice Hatun ruhuna Fatıha fî-gurrei Safer sene1231			
<b>ÖLÇÜLER: Baş taşı:</b>	<b>BAŞTAŞI</b>	<b>AYAKTAŞI</b>	<b>YAZI TİPİ:</b>
Serlevha yükseklik:90cm Serlevha genişlik: 38cm Etkalnlığı: 8 cm	_____	Yükseklik:77cm Genişlik:28cm Alt genişlik:18cm Et kalınlığı:8cm	Nesih hat
<b>UYGULANILAN TEKNİK:</b> Oyma tekniği		<b>SÜSLEME:</b> Serlevha kısmı dairesel çerçeve içerisinde yer almakta ve geometrik süsleme kompozisyonu ile çerçeveselmiştir	



### Tablo 82'nin devamı

**Tanım:** Umur Bey Köy Mezarlığı dördüncü kısımda yer almaktadır. Şahideli toprak mezar yapısı şeklinde meydana getirilmiştir. Toprak üzerinde baş veya ayak şahideleri mezarın doğu ve batı ucuna dikilmiş zaman içerisinde mezar yükseltisi yok olmuştur. Baş şahide taşı aşağıdan yukarıya doğru genişleyen dikdörtgen prizma gövdeli kitabeli levha sivri kemer ile sonlandırılmıştır. Sivri kemerin alınlık kısmında merkezinde tacı andıran dilimli bitkisel bir kompozisyon yer alırken köşelerde akant yaprakları yer almıştır. Serlevha üzerinde dikdörtgen çerçeveli 4 sıra yatay satırlı nesih hatlı kitabe bulunmaktadır. Ayak taşı yukarıdan aşağıya doğru daralan dikdörtgen prizma biçimlidir. Her iki şahidenin kenarlarında bozulmalar yer almaktadır.

Fotoğraf no: 140



Çizim no: 134

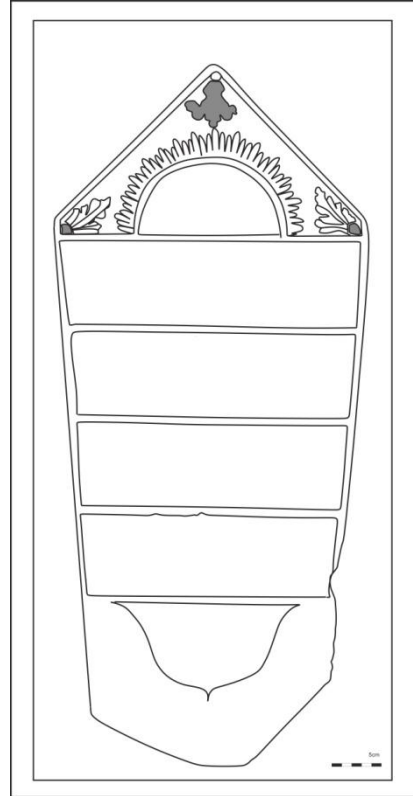

Fotoğraf no: 141



Çizim no: 135

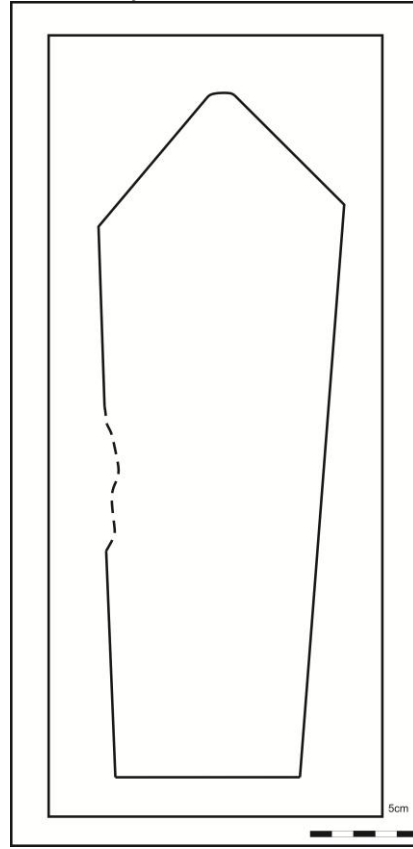

**Tablo 83: Hacı Muhammed Efendinin kerimesi Fatma Molla'ya ait mezar taşı**

<b>KATALOG NO:</b> 83	<b>FOTOĞRAF NO:</b> 142-143		
<b>ÇİZİM NO:</b> 136-137	<b>İNCELEME TARİHİ:</b> 15-09-2008		
<b>BULUNDUĞU YER:</b> Umur Bey Köy mezarlığı (4.kısım)	<b>KİMLİĞİ:</b> Hacı Muhammed Efendinin kerimesi Fatma Molla		
<b>TARİHİ:</b> H.1229 M.1823	<b>MESLEĞİ:</b> _____		
<b>DURUMU:</b> Sağlam durumdadır.	<b>MALZEME:</b> Mermer		
<b>MEZAR TİPİ:</b> Şahideli açık toprak mezar	<b>MEZAR TAŞI TİPİ:</b> Dikdörtgen prizma gövdeli kitabeli levha		
<b>BAŞLIK TİPİ:</b> Dışa kavisli tabla şeklinde kadın başlığı tipindedir.	<b>AYAKTAŞI:</b> Yukarıya doğru genişleyen üst kısım kare şekli alarak sonlanmakta ve dikdörtgen prizma formudur.		
<b>KİTABESİ:</b>  Hüve'l-Hayyül-Bâkî Çûn ecel geldi ona olmaya derman Cürmünü affeyle Rabbû'l – Menan El-Hacı Muhammed Efendinin kerimesi Merhum Fatma Molla ruhuna fatiha  1222			
<b>ÖLÇÜLER:</b> Baş taşı	<b>BAŞTAŞI</b>	<b>AYATAŞI</b>	<b>YAZITİPİ</b>
Yükseklik:77cm Serlevha yükseklik:42cm Serlevha Genişlik:22cm Et kalınlığı:8cm	Kavuk genişliği:20cm Kavuk yüksekliği:8cm Boyun yüksekliği:12cm Boyun genişliği:10cm	Yüksekliği:85cm Genişlik:28cm Alt genişlik:22cm Et kalınlığı:8cm	Nesih hat
<b>UYGULANILAN TEKNİK:</b> Oyma tekniği		<b>SÜSLEME:</b> Alınlık kısmının merkezinde yer alan akant yaprakları ile köşelerde lale motifleri ile tamamlanan kompozisyon yer almaktadır.	

### Tablo 83'ün devamı

**Tanım:** Umur Bey Köy Mezarlığı dördüncü kısımda yer almaktadır. Şahideli toprak mezar yapısı şeklinde meydana getirilmiştir. Toprak üzerinde baş veya ayak taşları mezarın doğu ve batı ucuna dikilmiş zaman içerisinde mezar yükseltisi yok olmuştur. Baş Şahidesi serlevha üzerinde 5 sıra yatay satırlı nesih hatlı kitabe yer almaktadır. Başlık kısmı boyun kısmından yukarıya doğru genişleyerek yükselen dışa kavisli bir tabla şeklinde meydana gelen kadın başlık tipindedir. Serlevha üzerinde yer alan boyun ile dua bölümü arasındaki alınlık kısmının merkezinde stilize akant yapraklarıyla oluşturulmuş bitkisel bir kompozisyon yer alırken köşelerde ise lale çiçekleri kullanılmıştır. Başlık kısmının ön cephesi ve sağ üst köşe kırık durumdadır. Ayak taşı aşağıdan yukarıya doğru genişleyen üst kısımda kare şekli alarak sonlanan dikdörtgen prizma biçimde meydana getirilmiştir. Her iki şahidenin dokusunda bozulmalar görülmektedir. Serlevhanın sağ üst köşesi kırık durumdadır.

Fotoğraf no:142



Çizim no: 136

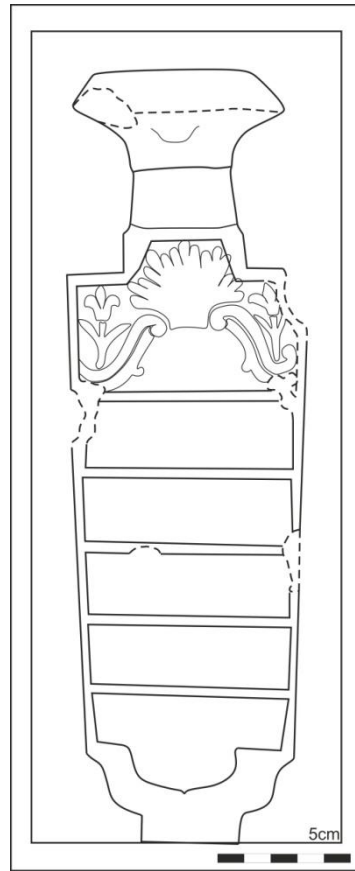

Fotoğraf no: 143



Çizim no:137

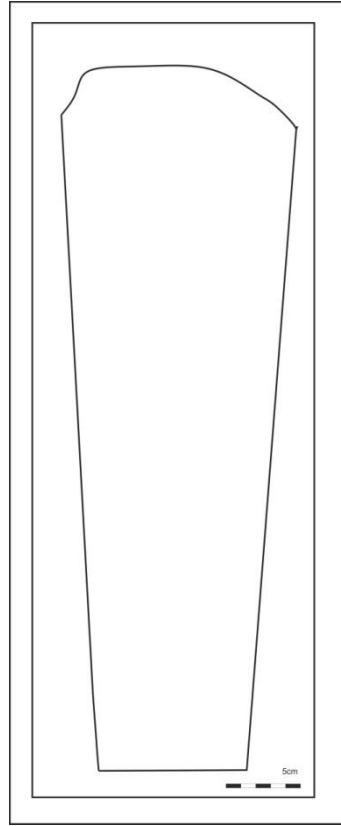

**Tablo 84: Partoğlu Kerimesi Ayşe Hatun'a ait mezar taşı**

<b>KATALOG NO:</b> 84	<b>FOTOĞRAF NO:</b> 144		
<b>ÇİZİM NO:</b> 138	<b>İNCELEME TARİHİ:</b> 15-09-2008		
<b>BULUNDUĞU YER:</b> Umur Bey Köy mezarlığı 4.kısım	<b>KİMLİĞİ:</b> Partoğlu Kerimesi Ayşe Hatun		
<b>TARİHİ:</b> H-1223 M-1807	<b>MESLEĞİ:</b> _____		
<b>DURUMU:</b> Alt kısmında bozulmalar bulunmaktadır.	<b>MALZEME:</b> Mermer		
<b>MEZAR TİPİ:</b> Şahideli açık toprak mezar	<b>MEZAR TAŞI TİPİ:</b> Dikdörtgen prizma gövdeli kitabeli levha		
<b>BAŞLIK TİPİ:</b> Sivri kemer tepeliklidir.	<b>AYAKTAŞI:</b> _____		
<b>KİTABESİ:</b>  Hüve'l-Hayyül-Bâkî Okuyanlar Fâtihaları Rahmeten lil-âlemin Devranımı cennet Eyle makam-ı cennetten Partaloğlu kerimesi Merhûm Ayşe Hatun Ruhuna Fatiha sene 1222			
<b>ÖLÇÜLER:</b>	<b>BAŞTAŞI</b>	<b>AYAKTAŞI</b>	<b>YAZI TİPİ:</b>
Yükseklik: 80 cm Genişlik: 38 cm Alt genişlik:27cm Etkalınlığı: 8 cm	_____	Yükseklik: 60cm Genişlik: 28cm Alt genişlik:27cm Et kalınlığı:8cm	Sülüs hat
<b>UYGULANILAN TEKNİK:</b> Oyma Tekniği	<b>SÜSLEME:</b> _____		
<b>Tanım:</b> Umur Bey Köy Mezarlığı dördüncü kısımda yer almaktadır. Şahideli toprak mezar yapısı şeklinde meydana getirilmiştir. Toprak üzerinde baş taşı mezarın doğu ucuna dikilmiş zaman içerisinde mezar yükseltisi yok olmuştur. Baş şahidesi serlevha üzerinde 4 sıra yatay satırlı sülüs hatlı kitabe yer almaktadır. Baş şahidesi aşağıdan yukarıya doğru genişleyerek sivri kemer ile sonlanan dikdörtgen prizma biçimlidir. Sivri kemerin alınlık kısmında köşeleri yuvarlatılmış kare bir çerçeve içerisinde dua kısmı yer almaktadır. Ayak taşı bulunamamıştır.			



Fotoğraf no: 144



Çizim no: 138

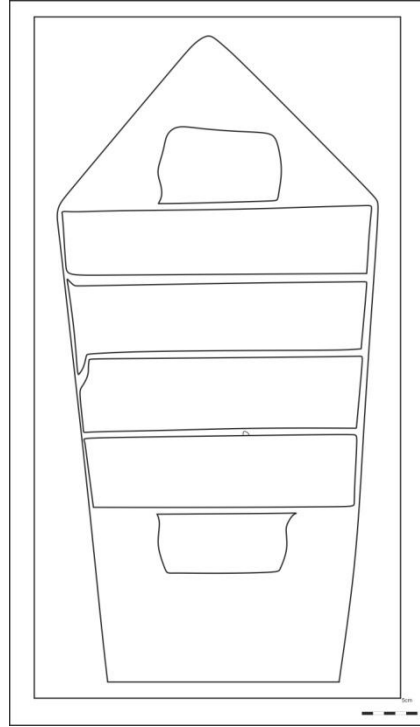

**Tablo 85: Mehmed Ağanın oğlu Molla Ahmed'e ait mezar taşı**

<b>KATALOG NO:</b> 85		<b>FOTOĞRAF NO:</b> 145-146	
<b>ÇİZİM NO:</b> 139-140		<b>İNCELEME TARİHİ:</b> 15-09-2008	
<b>BULUNDUĞU YER:</b> Umur Bey Köy mezarlığı 4.kısım		<b>KİMLİĞİ:</b> Mehmed Ağanın oğlu Molla Ahmed	
<b>TARİHİ:</b> H-1229 M-1813		<b>MESLEĞİ:</b> _____	
<b>DURUMU:</b> Sağlam durumadır.		<b>MALZEME:</b> Mermer	
<b>MEZAR TİPİ:</b> Şahideli açık toprak mezar		<b>MEZAR TAŞI TİPİ:</b> Dikdörtgen prizma gövdeli kitabeli levha	
<b>BAŞLIK TİPİ:</b> Çubuk şerit sarıklı kavuk		<b>AYAKTAŞI TİPİ:</b> Sivri kemerli dikdörtgen prizma şeklindedir.	
<b>KİTABESİ:</b>  Ah mine'l-mevt  Gençliğine doymayan  Murad-ı maksude ermeyen  Hayaline hasret giden  Mehmed Ağanın oğlu merhûm  Molla Ahmed ruhuna Fatiha  1229			
<b>ÖLÇÜLER:</b>	<b>BAŞTAŞI</b>	<b>AYAKTAŞI</b>	<b>YAZI TİPİ:</b>
Yükseklik: 87cm Genişlik: 25cm Et kalınlığı: 12cm	Kavuk yükseklik:15cm Kavuk genişlik:20cm Boyun yükseklik:10cm Boyun genişlik:12cm	Yükseklik:65cm Genişlik:27cm Alt genişlik:17 Et kalınlığı:6cm	Sülüs hat
<b>UYGULANILAN TEKNİK:</b> Oyma tekniği		<b>SÜSLEME:</b> Serlevha kısmında bitkisel tezeyinat ile oluşturulmuş kompozisyon yer alır	

### Tablo 85'in devamı

**Tanım:** Umur Bey Köy Mezarlığı dördüncü kısımda yer almaktadır. Şahideli toprak mezar yapısı şeklinde meydana getirilmiştir. Toprak üzerinde baş veya ayak şahideleri mezarın doğu ve batı ucuna dikilmiş zaman içerisinde mezar yükseltisi yok olmuştur. Baş Şahidesi serlevha üzerinde 5 sıra yatay satırlı sülüs hatlı kitabe yer almaktadır. Baş şahidesi dikdörtgen prizma gövdeli kitabeli levha şeklinde meydana getirilmiştir. Serlevha dua bölümü dikdörtgen bir çerçeve içerisinde yer alırken çerçevenin üzeri akant yapraklarıyla köşeleri ise lale çiçekleriyle süslenmiştir. Başlığı çubuk şerit sarıklı kavuktur. Başlık dilimli bir fesin yarısı ile alt kısmında belli bir bölümünü açık bırakacak şekilde bir dolama ile sarılarak meydana getirilmiştir. Ayak taşı aşağıdan yukarıya doğru genişleyen dikdörtgen prizma biçimlidir. Baş şahidesinin sağ üst köşesi ile ayak taşının dokusunda bozulmalar görülmektedir.

Fotoğraf no: 145



Çizim no: 139

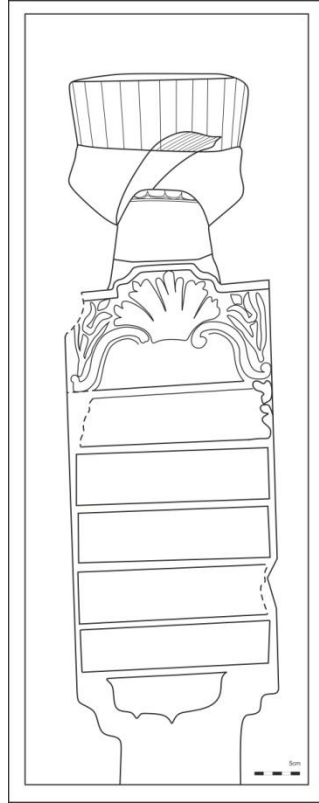

Fotoğraf no: 146



Çizim no: 140

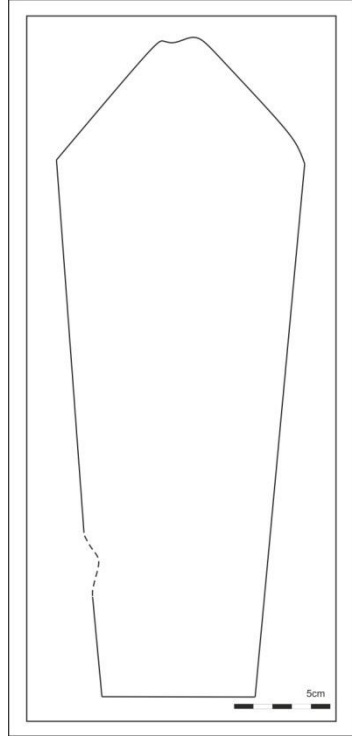

**Tablo 86: Ayvazoğlu Hacı Mustafa Ağa'ya ait mezar taşı**

<b>KATALOG NO:</b> 86		<b>FOTOĞRAF NO:</b> 147-148	
<b>ÇİZİM NO:</b> 141-142		<b>İNCELEME TARİHİ:</b> 15-09-2008	
<b>BULUNDUĞU YER:</b> Umur Bey Köy mezarlığı 4.kısım		<b>KİMLİĞİ:</b> Ayvazoğlu Hacı Mustafa Ağa	
<b>TARİHİ:</b> H- 1225 M-1809		<b>MESLEĞİ:</b> _____	
<b>DURUMU:</b> Sağlam durumdadır.		<b>MALZEME:</b> Mermer	
<b>MEZAR TİPİ:</b> Şahideli açık toprak mezar		<b>MEZAR TAŞI TİPİ:</b> Dikdörtgen prizma gövdeli kitabeli levha	
<b>BAŞLIK TİPİ:</b> Kısa başlıklı sarık		<b>AYAKTAŞITİPİ:</b> Sivri kemer tepelikli dikdörtgen prizma formudur.	
<b>KİTABESİ:</b>  Merhûm ve mağfur İlâ Rabbihi'l- Gafûr Ayvazoğlu Hacı Mustafa Ağanın Ruhuna Fatiha sene 1225			
<b>ÖLÇÜLER:</b>	<b>BAŞTAŞI</b>	<b>AYAKTAŞI</b>	<b>YAZI TİPİ:</b>
Yükseklik: 98 cm Genişlik: 25 cm Et kalınlığı:2cm\10 cm	Kavuk yüksekliği:27cm Kavuk genişliği: 22cm Boyun yüksekliği:8cm Boyun genişliği: 11 cm	Yükseklik:75cm Genişlik:35 Alt genişlik:25cm Et kalınlığı16cm	Sülüs hat
<b>UYGULANILAN TEKNİK:</b> Oyma tekniği		<b>SÜSLEME:</b> _____	

### Tablo 86'nın devamı

**Tanım:** Umur Bey Köy Mezarlığı dördüncü kısımda yer almaktadır. Şahideli toprak mezar yapısı şeklinde meydana getirilmiştir. Toprak üzerinde baş veya ayak şahideleri mezarın doğu ve batı ucuna dikilmiş zaman içerisinde mezar yükseltisi yok olmuştur. Şahidesi serlevha üzerinde 5 sıra yatay satırlı sülüs hatla yazılmış kitabe yer almaktadır. Baş şahidesi dikdörtgen prizma formudur. Kısa başlıklı sarık başlıklıdır. Başlık kısmı dar uzun bir fes üzerine sarılan beş dilimli bir dolama ile meydana getirilmiştir. Ayak taşı aşağıdan yukarıya doğru genişleyen dikdörtgen prizma formulu ve yatay kesitlidir. Her iki şahidenin dokusunda bozulmalar görülmektedir.

Fotoğraf no: 147



Çizim no:141

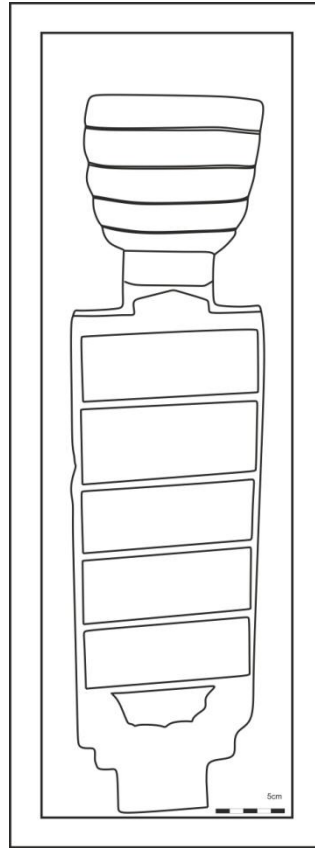





Fotoğraf no: 148

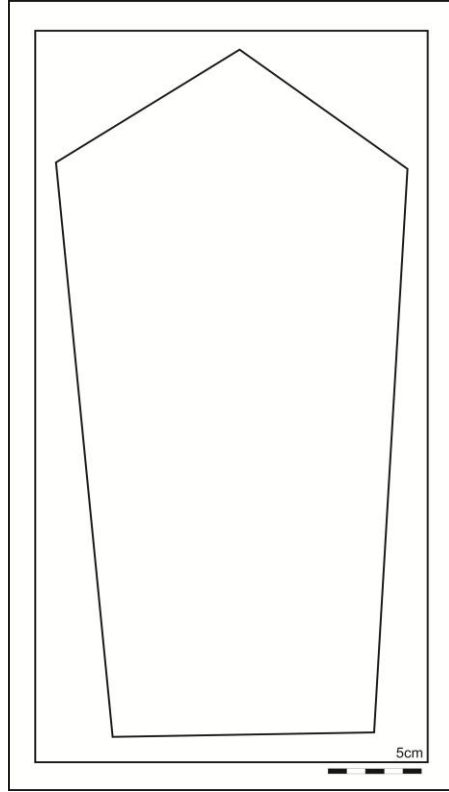

Çizim no: 142



**Tablo 87: Abdullah Ağa'ya ait mezar taşı**

<b>KATALOG NO:</b> 87	<b>FOTOĞRAF NO:</b> 149-150		
<b>ÇİZİM NO:</b> 143-144	<b>İNCELEME TARİHİ:</b> 15-09-2008		
<b>BULUNDUĞU YER:</b> Umur Bey Köy mezarlığı 4.kısım	<b>KİMLİĞİ:</b> Abdullah Ağa		
<b>TARİHİ:</b> H-1240 M-1824	<b>MESLEĞİ:</b> _____		
<b>DURUMU:</b> Köşelerinden hasarlı serlevha üzeri kırılmıştır	<b>MALZEME:</b> Mermer		
<b>MEZAR TİPİ:</b> Şahideli açık toprak mezar	<b>MEZAR TAŞI TİPİ:</b> Dikdörtgen prizma gövdeli kitabeli levha		
<b>BAŞLIK TİPİ:</b> Çubuk şerit sarıklı kavuk	<b>AYAKTAŞI TİPİ:</b> Sivri kemer tepelikli dikdörtgen prizma formudur.		
<b>KİTABESİ:</b>  Hûve'l-Bâkî _____ cânım aldı ecel _____ dün oldum böyle Çubuk şerit sarıklı kavuk Emreyledi Abdullah Ağanın mahdumu Merhûm el-Hâc Ali Ağanın Ruhîcûn el- Fatıha sene 1240 Cemâziyelâhir			
<b>ÖLÇÜLER:</b>	<b>BAŞTAŞI</b>	<b>AYAKTAŞI</b>	<b>YAZI TİPİ:</b>
Yükseklik: 120cm Genişlik: 25 cm Alt genişlik:13cm Etkalınlığı: 2cm\12cm	Kavuk yükseklik:34cm Kavuk genişlik:25cm Boyun yükseklik:9cm Boyun genişlik:13cm	Yükseklik:84cm Genişlik:25cm Alt genişlik:21cm Et kalınlığı:6cm	Sülüs hattı

**Tablo 87'nin devamı**

<b>UYGULANILAN TEKNİK:</b> Oyma tekniği	<b>SÜSLEME:</b> Başlığın ön cephesinde yatay çizgiler halinde meydana getirilmiş stilize dallar ve bir yaprak kompozisyonu yer almaktadır.
<b>Tanım:</b> Umur Bey Köy Mezarlığı dördüncü kısımda yer almaktadır. Şahideli toprak mezar yapısı şeklinde meydana getirilmiştir. Toprak üzerinde baş veya ayak şahideleri mezarın doğu ve batı ucuna dikilmiş zaman içerisinde mezar yükseltisi yok olmuştur. Baş Şahidesi serlevha üzerinde 5 sıra yatay satırlı sülüs hatla yazılmış kitabe yer almaktadır. Baş şahidesi dikdörtgen prizma formudur. Başlığı çubuk şerit sarıklı kavuktur. Dar uzun bir fes üzerine sarılan bir dolama ile meydana getirilmiştir. Ayak taşı aşağıdan yukarıya doğru genişleyen dikdörtgen prizma şeklindedir. Başlığın ön cephesinde yatay çizgiler şeklinde meydana getirilmiş stilize dallar ve sol üst kenarında bir yaprak motifi yer almaktadır. Ayak taşının sağ üst köşesi ile baş şahidesinin kenarları kırık durumdadır. Her iki şahidenin dokusunda bozulmalar görülmektedir.	

Fotoğraf no:149



Çizim no: 143

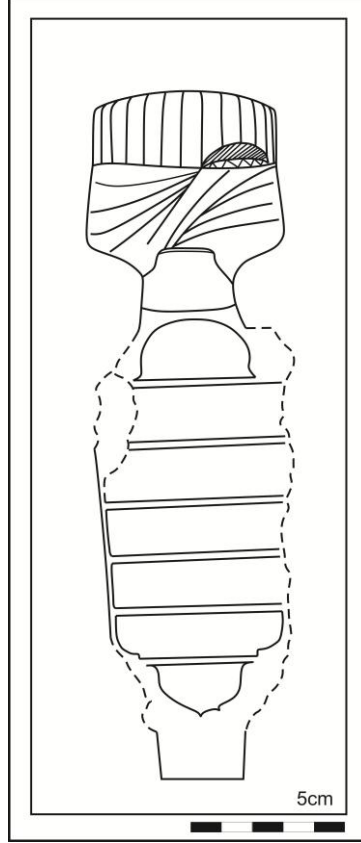

Fotoğraf no: 150



Çizim no: 144

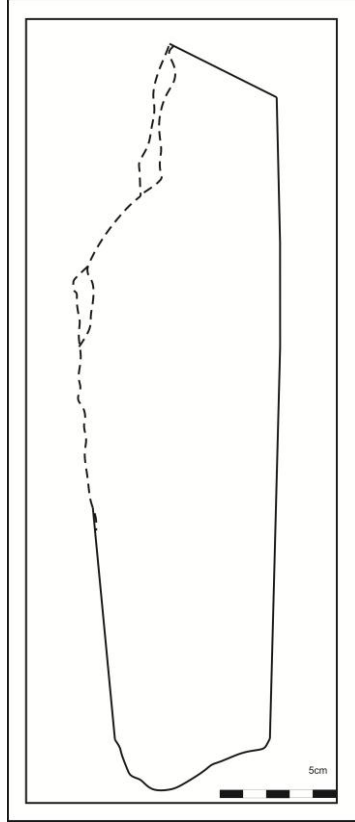

**Tablo 88: Hacı Ali Ağanın Kerimesi Sabire Hanım'a ait mezar taşı**

<b>KATALOG NO:</b> 88	<b>FOTOĞRAF NO:</b> 151-152		
<b>ÇİZİM NO:</b> 145-146	<b>İNCELEME TARİHİ:</b> 15-09-2008		
<b>BULUNDUĞU YER:</b> Umur Bey Köy mezarlığı 4.kısım	<b>KİMLİĞİ:</b> Hacı Ali Ağanın Kerimesi Sabire Hanım		
<b>TARİHİ:</b> H- 1240 M-1824	<b>MESLEĞİ:</b> _____		
<b>DURUMU:</b> Başlık kısmı kırık durumdadır.	<b>MALZEME:</b> Mermer		
<b>MEZAR TİPİ:</b> Şahideli açık toprak mezar	<b>MEZAR TAŞI TİPİ:</b> Dikdörtgen prizma gövdeli kitabeli levha		
<b>BAŞLIK TİPİ:</b> Bitkisel tepelikli başlıklıdır.	<b>AYAKTAŞI TİPİ:</b> Sivri kemer tepelikli dikdörtgen prizma şeklindedir.		
<b>KİTABESİ:</b>  El-Bâkî Cennet mekân Firdevs-i âşiyân El-Hac Ali Ağanın Kerimesi merhûme Sabire Hanım ruhuna Fatiha fi 11 Rebiulevvel sene 1240			
<b>ÖLÇÜLER:</b>	<b>BAŞTAŞI</b>	<b>AYAKTAŞI</b>	<b>YAZI TİPİ:</b>
Yükseklik: 105cm Genişlik: 29 cm Alt genişlik:27cm Et kalınlığı:10cm \ 8 cm	Boyun yükseklik:10cm Boyun genişlik:17cm Başlık genişlik:25cm Başlık yükseklik:25cm	Yükseklik:92cm Genişlik: 27cm Et kalınlığı:10cm	Sülüs hat
<b>UYGULANILAN TEKNİK:</b> Oyma tekniği		<b>SÜSLEME:</b> Bitkisel kompozisyonlar tepelik ve alınlık kısmında yer almaktadır.	

### Tablo 88'in devamı

**Tanım:** Umur Bey Köy Mezarlığı dördüncü kısımda yer almaktadır. Şahideli toprak mezar yapısı şeklinde meydana getirilmiştir. Toprak üzerinde baş veya ayak şahideleri mezarın doğu ve batı ucuna dikilmiş zaman içerisinde mezar yükseltisi yok olmuştur. Baş Şahidesi serlevha üzerinde dokuz sıra yatay satırlı sülüs hatlı kitabe yer almaktadır. Baş şahidesi dikdörtgen prizma formudur. Baş şahidesi aşağıdan yukarıya doğru genişleyen dikdörtgen prizma şeklinde bitkisel tepelik ile sonlanmaktadır. Başlığın merkezinde bir demet gülün yapraklarla çerçeveslendirildiği bitkisel bir kompozisyon yer almaktadır. Kompozisyon boyun kısmında bir vazö bitimi şeklinde sonlandırılmıştır. Alt kısmında ise kıvrım dallar ile serlevha kitabe kısmına geçiş sağlanmıştır. Serlevha dua bölümü ile başlayan kitabe kısmının üst tarafından başlayarak köşeleri yaprak ve kıvrım dallarla oluşturulmuş bitkisel kompozisyonlarla çerçeveslendirilmiştir. Ayak taşı aşağıdan yukarıya doğru genişleyen arka cephesi yuvarlatılarak tamamlanmış dikdörtgen prizma gövdelidir. Ayaktaşının ön cephesinde yer alan kompozisyonda taşın merkezinde bir palmiye ağacı ve dallarında hurma meyvelerinin yer aldığı bitkisel kompozisyon yer almaktadır. Ayak taşının sağ alt köşesi ile baş şahidesinin kenarları ve başlığın sağ köşesi kırık durumdadır. Her iki şahidenin dokusunda bozulmalar görülmektedir.

Fotoğraf no:151



Çizim no:145

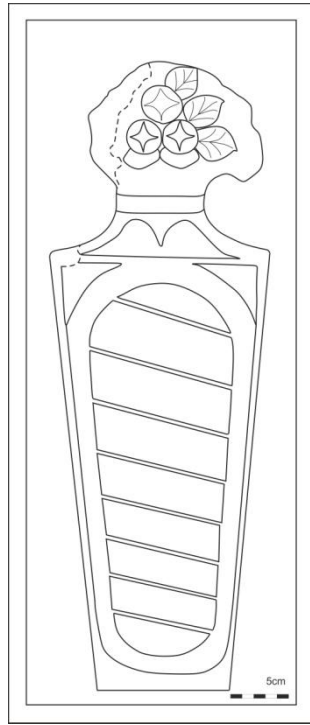





Fotoğraf no: 152

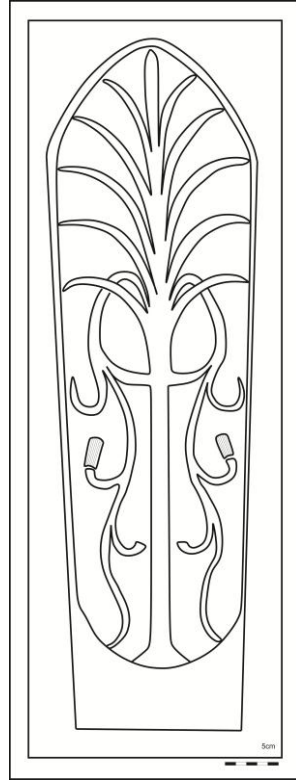

Çizim no: 146



**Tablo 89: Kimliği tespit edilemeyen mezar taşı**

<b>KATALOG NO:</b> 89		<b>FOTOĞRAF NO:</b> 153	
<b>ÇİZİM NO:</b> 147		<b>İNCELEME TARİHİ:</b> 15-09-2008	
<b>BULUNDUĞU YER:</b> Umur Bey Köy mezarlığı 4.kısım		<b>KİMLİĞİ:</b> _____	
<b>TARİHİ:</b> H-M- 16.19.yy.		<b>MESLEĞİ:</b> _____	
<b>DURUMU:</b> Başlık kısmının sol köşesi kırık durumdadır.		<b>MALZEME:</b> Mermer	
<b>MEZAR TİPİ:</b> Şahideli açık toprak mezar		<b>MEZAR TAŞI TİPİ:</b> Dikdörtgen prizma gövdeli levha	
<b>BAŞLIK TİPİ:</b> Dışa kavisli tabla şeklinde kadın başlığı tipindedir.		<b>AYAKTAŞI:</b> _____	
<b>KİTABESİ:</b>  Okunamamaktadır.			
<b>ÖLÇÜLER:</b>	<b>BAŞTAŞI</b>	<b>AYAKTAŞI</b>	<b>YAZI TİPİ:</b>
Yükseklik: 88 cm Genişlik: 23cm Et kalınlığı:10 cm \ 3 cm	Boyun yükseklik:20cm Boyun genişlik:10cm Başlık genişlik:25cm	_____	_____
<b>UYGULANILAN TEKNİK:</b> Oyma tekniği		<b>SÜSLEME:</b> _____	
<b>Tanım:</b> Umur Bey Köy Mezarlığı dördüncü kısımda yer almaktadır. Şahideli toprak mezar yapısı şeklinde meydana getirilmiştir. Toprak üzerinde baş şahidesi mezarın doğu ucuna dikilmiş zaman içerisinde mezar yükseltisi yok olmuştur. Baş Şahidesi serlevha üzerinde 5sıra yatay satırlı kitabe yer almaktadır. Baş şahidesi dikdörtgen prizma formudur. Baş şahidesi aşağıdan yukarıya doğru genişleyen dikdörtgen prizma şeklindedir. Başlığı ise dışa kavisli tabla şeklinde meydana getirilmiştir. Taşın tüm köşeleri kırık durumda ve yüzeyi çok fazla deforme olmuştur. Serlevha üzerinde yer alan kitabe kısmı yüzeyinin bozuk olmasından dolayı okunamamıştır. Ayaktaşı bulunamamıştır.			

Fotoğraf no: 153



Çizim no: 147

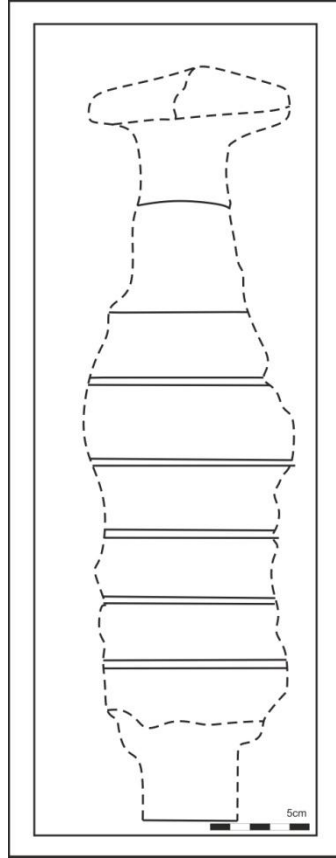

**Tablo 90: Hacı Osman Ağanın Eşi Zeynep Hatun'a ait mezar taşı**

<b>KATALOG NO:</b> 90		<b>FOTOĞRAF NO:</b> 154	
<b>ÇİZİM NO:</b> 148		<b>İNCELEME TARİHİ:</b> 15-09-2008	
<b>BULUNDUĞU YER:</b> Umur Bey Köy mezarlığı 4.kısım		<b>KİMLİĞİ:</b> Hacı Osman Ağanın Eşi Zeynep Hatun	
<b>TARİHİ:</b> H-1285 M-1868		<b>MESLEĞİ:</b> _____	
<b>DURUMU:</b> Başlık kısmının sol köşesi kırık durumdadır.		<b>MALZEME:</b> Mermer	
<b>MEZAR TİPİ:</b> Şahideli açık toprak mezar		<b>MEZAR TAŞI TİPİ:</b> Dikdörtgen prizma gövdeli kitabeli levha	
<b>BAŞLIK TİPİ:</b> Kırık durumdadır.		<b>AYAKTAŞI:</b> _____	
<b>KİTABESİ:</b>  Ziyaretten Murad bin duadır Bugün bana ise yarın sanadır, .....Hacı Osman.efeninin Eşi zeyneb hatun Ruhuna fatiha  1285			
<b>ÖLÇÜLER:</b>	<b>BAŞTAŞI</b>	<b>AYAKTAŞI</b>	<b>YAZI TİPİ:</b>
Yükseklik:53cm Genişlik:27cm Et kalınlığı:6cm	_____	_____	Sülüs hat
<b>UYGULANILAN TEKNİK:</b> Oyma tekniği		<b>SÜSLEME:</b> _____	

### **Tablo 90'nın devamı**

**Tanım:** Umur Bey Köy Mezarlığı dördüncü kısımda yer almaktadır. Şahideli toprak mezar yapısı şeklinde meydana getirilmiştir. Toprak üzerinde baş şahidesi mezarın doğu ucuna dikilmiş zaman içerisinde mezar yükseltisi yok olmuştur. Baş Şahidesi serlevha üzerinde 5 sıra yatay satırlı nesih hatlı kitabe yer almaktadır. Baş şahidesi dikdörtgen prizma şeklindedir. Şahidenin arka yüzü ise kenarları bir yayla birleştirilerek sonlandırılmıştır. Başlık kısmı kırık durumdadır. Taşın yüzeyinde bozulmalar görülmektedir. Ayaktaşı bulunamamıştır.

Fotoğraf no: 154



Çizim no: 148

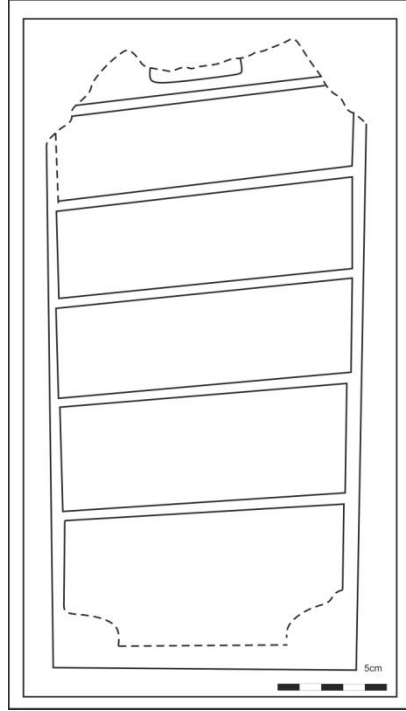

## **BÖLÜM 3: KARŞILAŞTIRMA VE DEĞERLENDİRME**

### **3.1. Geyve İlçesinde Yer alan Osmanlı Dönemi Mezar Taşlarının Özellikleri**

#### **3.1.1. Biçimsel Özellikleri**

Geyve ilçesinde Osmanlı döneminde meydana getirilmiş mezar taşları, biçimsel olarak değerlendirildiğinde “şahideli açık toprak mezar, şahideli çerçeveli toprak mezar” olarak iki kısma ayrılmaktadır. İncelenen örnekler içerisinde 4 örneğin çerçeveli toprak mezar şeklinde meydana getirildiği, diğer örneklerin ise şahideli açık toprak mezar şeklinde oluşturulduğu belirlenmiştir.

Mezar taşları 129 adet olarak tespit edilmiştir. Bu incelemede baş şahidesi olan 89, örnek ile 40 adet de ayak taşı tespit edilmiştir.

Geyve merkezde yapılan çalışmalarda Elvan Bey İmaretinin haziresindeki mezar taşları ile merkez mezarlığında (Yörükler Mahallesi) yer alan Osmanlı dönemine ait mezar taşları tespit edilmiştir.

Elvan Bey İmareti Haziresi; Elvan Bey İmaretinde 21 adet mezar taşı belirlenmiştir. Şahidelerin 14’ü erkek mezar taşı, 3’ü de kadın mezar taşıdır. 2’si ayak taşı, 2 örnek ise tahrip olduğu için kimliği belirlenememiş olan taşlardır. Bu örneklerin tamamı, şahideli toprak mezar olarak yapılmıştır. Ancak geçmişte olan çeşitli coğrafi ve sosyal etkilerden dolayı yerlerinin değiştirildiği, mezar türlerininse kesin olmadığı düşünülmektedir.

Şahidelerin biçimsel özellikleri incelendiğinde 20 şahidenin levha biçimlerinin dikdörtgen prizma şeklinde meydana getirildiği, sadece 1 örneğin levhasının kare prizma biçiminde yapıldığı görülmüştür (Katalog:3).

Başlık biçimlerine göre incelendiğinde; 4 örnekte örfi destarlı kavuk (Katalog:3-13-15) 4 örnekte sivri kemerle sonlanan tepelik (Katalog:6-7-9-21), 5 örnekte yuvarlak kemerle sonlanan tepelik (Katalog:1-8-10-16-20) 2 örnek de kâtibi kavuk başlık (Katalog:5-11) 2 örnekte dikdörtgen prizması biçimde sonlanan tepelik (Katalog:17-19) ve 4 örneğin ise başlıkları kırık olduğu için tespit edilememiştir (Katalog:2-4-12-18).

Geyve Merkez (Yörükler Mahallesi) Mezarlığı; Geyve merkezde yer alan bu mezarlıkta Osmanlı dönemine ait 4 mezar tespit edilmiştir. Bunlardan ilki, merkezde yer alan mezarlığın giriş kapısındadır (Katalog:22). Diğer 2'si merkez mezarlığın kuzeydoğusu ile güneybatısında kalan kısımlardadır. Bu örneklerden 2'si erkek mezar taşı (Katalog:22-23), diğer 2'si kadın mezar taşıdır (Katalog:24-25). Mezarların meydana getiriliş biçimlerine göre, 1'i çerçevesiz şahideli toprak mezar şeklinde meydana getirilmiştir (Katalog:25). Diğer 3 örnek ise şahideli açık toprak mezar olarak yapılmıştır. Şahidelerin biçimsel özellikleri incelendiğinde ise 3 örneğin levhalarının dikdörtgen prizma biçiminde meydana getirildiği, 1 örneğin ise silindir biçimde yapıldığı belirlenmiştir. Başlık özelliklerine göre şahideler de bir örnek de Aziz-i fes başlık, 2 örnek de bitkisel biçimde düzenlenen tepelikler, diğer örnekte ise silindir biçimde tamamlanan tepelik kullanılmıştır.

Geyve ilçesinin merkezi dışında ilçeye bağlı köylerde yapılan incelemede; Safibey Köyü, Ilıca köyü, Alifuat Paşa beldesi, Sarıgazi Köyü, Köprübaşı Köyü, Halidiye Köyü, Boğazköy, Büyüksaraçlı Köyü, Umur Bey Köyü olmak üzere 9 köyde, Osmanlı dönemine ait mezar taşları tespit edilmiştir.

Bu köylerde yapılan incelemelere göre mezar taşlarının biçimsel özellikleri şu şekilde belirlenmiştir.

Safibey Köyü; Cami haziresinde baş ve ayak taşı mevcut olan, şahideli toprak mezar yapısı şeklinde yapılmış 1 adet erkek mezar taşı tespit edilmiştir. Dikdörtgen prizma şeklinde meydana getirilen şahide katibi kavuk başlıklıdır. Ayak taşı dikdörtgen prizma gövdeli, sivri kemer tepeliklidir(Katalog: 26).

Ilıca Köyü; Köy mezarlığında tespit edilen örnek de 1 adet erkek mezar taşı belirlenmiştir. Şahideli toprak mezar yapısı şeklinde meydana getirilen taşın ayak taşı bulunmamıştır. Şahidenin levha bölümü dikdörtgen prizma biçiminde ve başlığı örfi destarlı kavuktur (Katalog: 27).

Alifuat Paşa Beldesi; Belde de 1 erkek mezar taşı tespit edilmiştir. Mezar yapısı Şahideli toprak mezar şeklindedir. Şahidenin levha bölümü dikdörtgen prizma gövdeli, başlığı ise Hamid-i festir (Katalog: 28).



Sarıgazi Köyü; Köyün cami haziresinde 3 örnek tespit edilmiştir. 3 şahidenin 2'si kadın mezar taşı 1 tanesi erkek mezar taşıdır. Mezar yapısı şahideli açık toprak mezar şeklindedir. Biçimsel özellikleri incelendiğinde levha kısımları dikdörtgen prizma gövdeli başlık kısımları sivri kemer tepeliklerdir (Katalog: 29-30-31).

Köprübaşı Köyü; Köy mezarlığında 3 örnek tespit edilmiştir. Mezar yapıları şahideli açık toprak mezar şeklinde meydana getirilmiştir. Şahidelerin 2'si erkek 1'i kadın mezar taşıdır. Biçimsel özelliklerine göre levha bölümleri dikdörtgen prizma gövdelidir. Başlık kısımları ise örfi kavuk başlık, Aziz-i fes başlık şeklindedir. 1 örneğin başlığı kırık olduğu için tespit edilememiştir (Katalog: 32-33-34).

Halidiye Köyü; Köy mezarlığında 3 adet mezar taşı tespit edilmiştir. 1'i kadın mezar taşı diğer 2 örneğin erkek mezar taşı olduğu belirlenmiştir. Mezar yapıları 1 örnek de çerçeveli şahideli toprak şeklinde meydana getirilmiş, diğer 2 örnek de şahideli açık toprak mezar şeklindedir. Levha biçimlerine göre dikdörtgen prizma gövdelidir. Şahidelerin başlık kısımları sivri kemer biçiminde tamamlanan bitkisel kompozisyonlarla meydana getirilmiş, diğer 2 örnekte ise Aziz-i fes başlık kullanılmıştır (Katalog: 35-36-37).

Boğazköy; Köyün cami haziresinde 2 adet erkek mezar taşı ile 1 ayak taşı tespit edilmiştir. Mezar yapısı şahideli açık toprak mezar şeklindedir. Mezar taşlarının levha kısımları dikdörtgen prizma gövdelidir. Başlık kısımları Hamid-i fes başlıkla tamamlanmıştır. Ayak taşı sivri kemer tepelikli ve dikdörtgen prizma gövdelidir (Katalog: 38-39).

Büyüksaraçlı köyü; Eski köy mezarlığında 8 adet mezar taşı tespit edilmiştir. Taşların 4'ü erkek mezar taşı, 3'ü kadın mezar taşı 1'i ise kırık ve tahrip olduğu için kimliği belirlenememiştir. Mezar yapısı şahideli açık toprak mezar tarzındadır. Biçimsel özelliklerine göre levha kısımları dikdörtgen prizma biçimindedir. Başlık özelliklerine göre sivri kemer tepelikli, yuvarlak kemer tepelikli ve kırık durumda olduğu için tespit edilemeyen örnekler şeklindedir (Katalog: 40-41-42-43-44-45-46-47).

Umur Bey Köy; Umur Bey Köy'ünde yapılan tespitlerde cami haziresinde ve köy mezarlığında olmak üzere ayrı bölgede taşların yer aldığı belirlenmiştir.

Umur Bey Köyü cami haziresi; Cami haziresinde 8 mezar taşı tespit edilmiştir. Tespit edilen taşların tamamı erkek mezar taşı olarak belirlenmiştir. Fakat bir taşın kimliği tespit edilememiştir. Mezar yapılarının meydana getiriliş biçimlerine göre şahideli açık toprak mezar yapısı şeklinde olduğu düşünülmektedir. Ancak bugün caminin güneydoğu cephesinde yer alan haziresindeki 4 mezar taşının beton bir çerçeve ile sabitlenmesinden dolayı mezar yapısı tespit edilememiştir. Biçimsel özellikleri incelendiğinde 4 örneğin levha kısmı kare prizma biçimdedir. Yukarı doğru daralan boyun kısmı köşelerden pahlanarak başlık kısımlarını meydana getirmiştir. Diğer örneklerde ise levha kısımları dikdörtgen prizma gövdeli, bir örneğin gövdesi ise silindir biçiminde meydana getirilmiştir. Başlık kısımlarına göre 2 örnek de sivri kemerli tepelik (Katalog:53-54), 4 örnekte örfi kavuk (Katalog:48-49-50-51), diğerinde kısa başlıklı sarık ( Katalog: 52) kullanılmıştır. Diğer örneğin başlık kısmı kırık olduğu için tespit edilememiştir (Katalog:56).

Umur Bey Köy mezarlığında yapılan incelemelerde toplam 51 mezar taşı tespit edilmiştir. Bu taşlardan 33'ü baş şahidesi, 18'i ayak taş olarak belirlenmiştir. Şahidelerin tespitinde mezarlığın çok geniş bir alanı kaplamasından dolayı mezarlık bölümlere ayrılarak değerlendirilmiştir.

Umur Bey Köy mezarlığı 1.kısım: 1. kısımda 8 şahideli açık toprak mezar, şeklinde meydana getirilmiş mezar yapısı mevcuttur. Bu taşların tamamı erkek mezar taşıdır. Biçimsel özellikleri açısından ele alındığında taşların 1'i silindir gövdeli levha şeklinde yapılmış, diğerlerinin levha kısımları dikdörtgen prizma biçimde meydana getirilmiştir. Başlık özellikleri ele alındığında 1 örnek de Aziz-i fes başlık, (Katalog: 57) 1 örnek de yuvarlak başlıklı şerit sarıklı kavuk (Katalog:58) ile baklava dilimli sarıklı kavuk başlıklar kullanılmıştır (Katalog:61). Diğer şahidelerin başlık kısımları kırık olduğu için tespit edilememiştir (Katalog: 59-60-62-63).

Umur Bey Köy Mezarlığı 2.kısım: 2. kısımda 3 mezar taşı belirlenmiştir. Belirlenen taşların 2'si, erkek mezar taşı olarak tespit edilmiş, diğer örneğin ise çocuk (erkek) mezar taşı olduğu düşünülmektedir. Biçimsel özellikleri açısından 2 örneğin levha kısımları dikdörtgen prizma gövdelidir. Diğer örneğin ise kare prizma biçimindedir. Başlık kısımları 2 örnekte de kısa başlıklı sarık şeklinde yapılmıştır (Katalog:65-66). Diğer taşın başlığı kırık olduğu için belirlenememiştir (Katalog:67).

Umur Bey Köy Mezarlığı 3.kısım: 3. kısımda ise 12 adet mezar taşı tespit edilmiştir. Taşların 7'si erkek mezar taşı, 4'ü kadın mezar taşı 1'i ise tahrip olduğu için kimliği tespit edilememiştir. Mezarlar meydana getiriliş durumlarına göre; 2 örnekte çerçeveli açık toprak mezar şeklinde yapılmıştır (Katalog:68-69). Diğer örnekleri ise şahideli açık toprak mezar şeklinde meydan getirilmiştir. Şahideler levha biçimlerine göre dikdörtgen prizma gövdelidir. Başlık biçimleri 2 örnek de çubuk şerit sarıklı kavuk şeklindedir (Katalog:71-76). 5 örnek de ise baklava dilimli sarıklı kavuk başlık kullanılmıştır (Katalog:72-74-77-78-79). Kadın mezar taşı başlıklarında ise tabla biçiminde tamamlanan 3 örnek bulunmaktadır (Katalog:70-73-75). 1 örnek de sivri kemer şeklinde bitki tepelikle sonlanmaktadır (Katalog: 68). 3.kısımda yer alan başlığı kırık olduğu için tespit edilemeyen 1 örnek bulunmaktadır (Katalog: 69).

Umur Bey Köy Mezarlığı 4.kısım: 4.kısımda 11 adet mezar taşı tespit edilmiştir. Bunlardan 5'i erkek mezar taşı, 5'i kadın mezar taşı, 1 'i ise tahrip olduğu için kimliği tespit edilemeyen örnektir. Mezar yapıları yapılaş biçimlerine göre şahideli açık toprak mezar şeklinde meydana getirilmiştir. Levha biçimlerine göre dikdörtgen prizma gövdelidirler. Şahideler başlık kısımlarına göre; 1 örnek de yuvarlak başlıklı şerit sarıklı kavuktur (Katalog:80). 2 örnek de çubuk şerit sarıklı kavuk kullanılmıştır (Katalog:85-87). Bitki tepelikli sivri kemer başlıklı 1 örnek bulunmaktadır (Katalog:88). Kadın başlıklarında 2 örnekte tabla şeklinde tamamlanan kadın başlığı kullanırken (Katalog:83-89) 2 örnekte sivri kemerle sonlanan tepelik (Katalog:82-84) bulunmaktadır. 1 örnekte kısa başlıklı sarık şeklinde tamamlanmıştır (Katalog:86). 2 örneğin ise başlıkları kırık olduğu için tespit edilememiştir (Katalog: 81-90).

Genel olarak incelenen şahideli mezar taşlarının mezar yapıları değerlendirildiğinde Mezarların büyük bir çoğunluğu şahideli açık toprak mezar şeklinde yapılmıştır. Ancak incelenen örneklerden 4'ü çerçeveli toprak mezar şeklinde meydana getirilmiştir (Katalog: 25-36-68-69).

Şahidelerin gövde biçimleri gruplandırıldığında çoğunlukla levhaları dikdörtgen prizma şeklinde meydana getirilmiştir. 2 örnekte silindir levha (Katalog: 22-64) 5 örnekte kare prizma biçimde meydana getirilmiştir (Katalog: 3-48-49-50-51).

Başlık özelliklerine göre erkek şahidelerinde; çubuk şerit sarıklı kavuk, baklava dilimli

sarıklı kavuk, örfi destarlı kavuk, kısa başlıklı sarık, yuvarlak başlıklı şerit sarıklı kavuk, kâtibi kavuk, Aziz-i ve Hamid-i fes başlıklar, sivri kemerle sonlanan tepelikler, yuvarlak kemerle sonlanan tepelikler, şeklinde kullanılmıştır. Kadın baş şahidelerinde ise tabla şeklinde tamamlanan başlıklar, sivri kemerle sonlanan bitki tepelikli başlıklar, yuvarlak kemerle sonlanan tepelikler şeklindedir. Ayrıca hem kadın, hem de erkek baş şahidelerinde başlığı kırık olduğu için belirlenemeyen örnekler ayrı bir başlık altında ele alınmıştır.

### 3.1.2. Malzeme ve Teknik Özellikleri

Ülkemiz eski çağlardan bu yana madencilik konusunda önemli özelliklere sahiptir. Özellikle Marmara Adası ve Afyon –İscehisar bölgeleri Roma, Bizans, Selçuklu ve Osmanlı imparatorluğu dönemlerinde, Akdeniz ülkelerine mermer ihraç edilen önemli merkezler konumundadır (Çetin, 2003, s:244-245).

Mermer, içerisindeki maden özellikleri ile ya katıksız ak mermer, ya da yalnız kalsitten oluşur. Bileşimine karışmış metal oksitlerin ve organik maddelerin etkisiyle sarı, kırmızı, yeşil, gri ya da siyah renkler den oluşurlar. Mermerler, bazı örneklerde ise bu renklerin birbiri içerisine karışmasıyla damarlar haline geçmektedir (Doğanay, 2002 s:273).

Geyve ilçesinde yer alan Osmanlı dönemine ait mezar taşlarında kullanılan malzeme çeşidi ise 129 örnekte mermer şeklinde tespit edilmiştir. Ancak mermer, beyaz ve çoğunlukla gri ve bazı örneklerde, zamanın ve organik maddelerin tesiri ile kahverengine yakın bir renk almıştır (Katalog:48-49-50-51-54-60-64-65-66-67-68-69-71-79-85-88).

Teknik olarak şahidelerin meydana getirilişlerinde kesme ve yontma teknikleri kullanılmıştır. Şahidelerinin ön ve arka kısımlarında meydana getirilmiş olan iç bükey kavisler ile et kalınlıkları incelediğimizde et kalınlıkları, en fazla 15 cm. (Katalog:2), en az 4,5 cm. (Katalog:18) olarak tespit edilmiştir.

Şahidelerin başlıklarında ve süsleme kompozisyonlarında ve kitabelerin işlenişlerinde yontma tekniği, yüksek ve alçak kabartma, yuvarlak satırlı oyma teknikleri uygulanmıştır. Dönem özelliklerinin yoğun olarak uygulandığı Batı etkili iri bitkisel kompozisyon örneklerinde yüksek ve alçak kabartma teknikleri uygulanmıştır.

### 3.1.3. Yazı Çeşitleri ve Özellikleri

Geyve ilçesi ve köylerinde yer alan mezar taşlarındaki yazı özelliklerini gösteren kitabelerin tamamına yakını, serlevhanın ön yüzü üzerinde yer alırken sadece 12 örneğin hem ön yüzünde hem de arka yüzünde kitabe kullanıldığı tespit edilmiştir (Katalog: 6-7-8-29-30-31-48-49-50-51-53-54).

Geyve ilçesi ve köylerinde yer alan şahidelerdeki kitabelerin tamamında; sülüs, nesih,

talik, rika olmak üzere dört hat örneği uygulanmıştır. Şahidelerin ön ve veya arka yüzlerinde yer alan bu kitabelerin hepsi bir çerçeve ile sınırlandırılmıştır.

Geyve Elvan Bey İmareti haziresinde yer alan 12 örnekte sülüs hattı ile meydana getirilmiş kitabeler bulunmaktadır (Katalog:1-4-5-6-7-8-9-10-16-18-19-20). 8 örnekte ise nesih hattı ile meydana getirilmiş kitabe kullanılmıştır (Katalog: 2-3-11-12-13-14-15-17). Geyve merkez mezarlığında yer alan 4 örnekte ise sülüs hattı kullanılmıştır (Katalog:22-23-24-25).

Geyve ilçesinin köylerinden Safibey köyünde yer alan 1 örnekte sülüs (Katalog: 26-27), Ilica köy mezarlığında yer alan 1 örnekte sülüs (Katalog:27) Alifuat Paşa Beldesinde yer alan 1 örnekte sülüs (Katalog:28), Sarıgazi Köyünde yer alan 3 örnekte sülüs (Katalog:29-30-31), Köprübaşı köyünde yer alan 3 örnekte sülüs (Katalog:32-33-34), Halidiye köyünde yer alan 4 örnekte sülüs (Katalog:35-36-37), Boğazköy cami haziresinde yer alan 2 örnekte rika (Katalog:38-39), Büyüksaraçlı köy mezarlığında yer alan 8 örneğin 3'ünde rika (Katalog:43-46-47), 3'ünde ise sülüs (Katalog: 41-42-44) ve 1 örnekte talik (Katalog:40) uygulanmıştır.

Umur Bey köyü cami haziresinde yer alan 9 örnekten 5'inde nesih (Katalog:48-49-50-51-56) 4'ünde talik (Katalog:52-53-54-55) hat kullanılırken, Umur Bey köy mezarlığında ise 6 örnekte sülüs (Katalog:84-85-86-87-88-90) 4 örnek de talik (Katalog:57-65-66-68) 22 örnek de nesih hattı uygulanmıştır (Katalog:58-59-60-63-67-69-70-71-72-73-74-75-76-77-78-79-80-81-82-83). Ancak 1 örneğin şahidesi çok yıprandığından kitabesi ve yazı tipi tespit edilememiştir (Katalog:89).

Geyve yöresinde ve köylerde yapılan çalışmalar sonucunda Osmanlı döneminde meydana getirilen mezar taşları üzerinde kitabelerde belli kullanımlar dikkat çekmektedir. Genellikle mevtanın hayatta iken talep ettiği bir şiir veya dörtlük veya hadis şeklinde düzenlenen kitabeler, ölen kişi hayatta iken belirlenmektedir. Ancak ölen kişinin hastalık veya yaş itibari ile küçük olmasından kaynaklanan farklılıklar dolayı yakınlarının uygun gördüğü kitabeler kullanılmaktadır (Çal, 1999:206-225).

Genel olarak kişinin toplumsal kimliği ya da ölüm sebebine göre farklılık gösteren bu kitabelerde, belli benzer özellikler dikkat çekmektedir. Şahidenin üzerinde bulunduğu kısımlara göre farklılık gösteren bu yazıtlarda sıralama Allah'a övgü veya Allah'ın

adıyla başlayan şekilde, yakarış, dua isteme, uyarı, tanrıdan istek, insanlardan istek, sebep ve durum bildirme, kimlik ve sülale adları, kadın ve erkek adları ve tarih kısımları olmak üzere çeşitli şekillerde dizilmektedir.

Mezar taşlarında kullanılan bu ifadeler, çoğu mezar taşında ortaktır. Klişe olmuş bu mezar taşı yazıları çoğu mezar taşı ustalarının önceden belirtildiği şekilde oluşturulmuştur. Özellikle, Halit Çal'ın makalesinde, yer verdiği Charles White'ın incelemelerinde mezar taşı sahiplerinin ustalara gelerek talep de buldukları kitabelerin tamamlanması sonucunda oluşturulan arşivlerden yararlandığını belirtmektedir (Çal, 1999:206-225).

Kitabenin içerisinde dua bölümü genellikle, Hüve'l Baki, El Bak'i, Hüve'l Hayyu'l Baki, Huve'l Hallaku'l Baki, Allah-u Kadim, Kalen Nebiyy'ü, Ah Mine'l Mevt, Ah El Mevt, El Mevt'ü şeklindedir. Dua bölümünde ölen kişi, Merhum ve Merhume, Merhum ve Mağfur, Merhum ve Mağfur El Muhtaç İla Rahmet'i Rabbi'l Gafur, ibareleri ile belirtilirken, kimlik bölümünde ölen kişinin kendi adı ya da babasının, eşinin adı, mesleği, lakabı yazılmaktadır. Dua isteme bölümünde, “ruhuna Fatiha, ruhu için, el-Fatiha” ibareleri kullanılır. Uyarı kısmında daha çok mezarları ziyaret eden kişilere itafen, “ziyaretten murad duadır, bu gün bana ise yarın sanadır”, sebep ve durum bildirmek içinse, “fenada bekaya eyledi rihlet, nev cihanım gitti cennet bağına firkati kaldı valideydin canına, cün ecel...” şeklinde uygulamalar kullanılmaktadır. Tanrıdan istek bölümünde ise, “beni kıl mağfired et ya Rabbi Yezdan... Eyle kabrim ravzay-ı cennet”, İnsanlardan istek bölümünde ise “gelüp kabrimi ziyared eden ihvan, edeler ruhuma bir fatiha ihsan”, şeklinde kalıplar kullanılmıştır. Kitabenin son kısmı olan kişinin tanıtıldığı kısımda ise ölen kişinin kim olduğu, sülalesi, adı, mesleği, kimin eşi veya oğlu, kızı olduğu, bayan veya erkek olduğunda mağfur ve mağfure, merhum veya merhume şeklinde kullanımlar ile son kısımda tarih ve Fatiha'nın yer aldığı bölümler bulunmaktadır.

Tarih kısmında kimi örneklerde açık bir şekilde verilen ay, gün ve yıl, kimi örneklerde sadece yıl ve ayın kısaltmaları olan şaban ayı için ‘şe’ safer ayı için ‘sad’ harfinin kullanılmasıyla kısaltma halinde verilmektedir.

#### 3.1.4. Başlıklar

Osmanlı dönemine ait başlıklar, dönemlere göre çeşitli özellikler göstermektedir. Başlıklara başı örten manasında kullanılan serpuş da (Farsça Ser-piş) denilmiştir. Yüzü çuhadan olan, içinde bez astarı bulunan, çuha ve astar arasına pamuk konulup, çeşitli geometrik şekiller alabilecek şekilde dikilip hazırlanan, üzerine ince bezlerden sarık sarılan veya dolanan başlıklara verilen bir diğer ad da kavuktur (Çal,1999:23).

Osmanlı devri mezar taşlarını, Selçuklu ve Beylikler devri mezar taşlarından ayıran başlıca özelliklerden biri de 16. yüzyıldan itibaren mezar taşlarına işlenen başlık biçiminin değişmesidir. 19. yüzyılın ilk çeyreğinden sonra kullanımı azalan bu başlık tipleri, Sultan II. Mahmud Han'ın yeni kıyafet kanununun uygulanmaya başlamasıyla yerini fes başlıklara bırakmıştır. Fesin, 16. yüzyılda Kuzey Afrika'nın Osmanlıların eline geçmesiyle Türk kültürüne girdiği kabul edilmektedir. 1827 yılında askerlerin resmi başlığı olarak kabul edilmiş olan fes başlıklar, 1829 yılında yayınlanan nizamname ile resmileştirilmiştir. Bu dönemden sonra sadece din adamlarının ya da dervişlerin mezar taşı başlıklarında kavuk görülmeye devam edilir. Fesin kullanımı, 28 Ağustos 1925'teki Atatürk'ün kıyafet alanında yaptığı yeniliklere kadar devam etmiştir. Sözlüklerde başlıkların etrafına sarılan bez anlamına gelen sarık, Osmanlılarda festen önce giyilen kavuklar genellikle sarıklı olduğu için kavuk ile aynı anlamda da kullanılmıştır (Çal,1999:87).

Mezar taşlarında bu şekilde kullanılan sarık, kavuk ve fes başlıklar 19. yüzyıl sonlarına doğru yerlerini fes başlıklara bırakmış, kavuk ve sarık tipi başlıklar genellikle taşra da veya belli bir tarikat, zanaatkâr grubu içerisinde daha yoğun kullanılmıştır (Arseven, 1983:55).

İncelenen 129 mezar taşında kullanılan başlıklar kavuk, sarık, fes başlık olarak üç ana gruba ayrılır.



### **3.1.4.1. Erkek Mezar Taşı Başlıkları**

#### **3.1.4.1.1. Kavuk Başlıklar**

Dış yüzü çuhadan olan, içinde bez astarı bulunan, çuha ve astar arasına pamuk konularak, çeşitli geometrik şekiller alabilecek şekilde dikilip hazırlanan, üzerine ince bezlerden sarık sarılan veya dolanan başlıklara verilen bir diğer ad da kavuktur (Çal,1999:25).

İncelenen hazire ve mezarlıklarda yer alan kavuk başlıklar kendi aralarında gruplandırılarak ele alınmıştır.

- **Çubuk Şerit Sarıklı Kavuklar**

İncelenen örnekler içerisinde bu tip de 8 örnek tespit edilmiştir. Bu tipte sarığın dışında kalan başlık kısmı büyük ölçüde görülmektedir. Çubuk şeritler şeklinde meydana getirilmiş başlık, sarığın alt yarısını örtecek şekilde dolanarak meydana getirilmektedir (Katalog:3-5-12-13-71-76-85-87).

Bu grup içerisinde yer alan şahideler de tespit edilen meslek grupları Hatip ve Hafız olarak belirlenmiştir. Diğer örneklerin, kitabelerindeki bozulmalar yüzünden ya da kitabede belirtilmemesi sebebiyle meslekleri tespit edilememiştir (Katalog: 3 - 71, Hatip), (Katalog: 5 Hafız).

İstanbul Eyüp'te, 19.yy.ın ilk yarısında tercih edilen bu başlık tiplerine ait 22 örnek belirlenmiştir. Belirlenen örnekler orta dereceli memurlar ve esnaf kişiler de bu başlığı kullanmışlardır (Çal,1999: 209-225).

- **Yuvarlak Başlıklı Şerit Sarıklı Kavuklar**

İncelene mezar taşları içerisinde bu gruba giren 2 örnek tespit edilmiştir (Katalog:58-80).

Bu grup içerisindeki başlıklar yuvarlak şeritli bir sarıgın etrafının dolama ile sarılması ve üst yarısının açıkta bırakacak şekilde meydana getirilmesi ile oluşturulmuştur. Tespit edilen örneğin kitabesinde kişinin mesleğine dair bir bilgi bulunmamıştır.

Eyüp'te Sultan mezarlığında bu şekilde meydana getirilen 6 örnek bulunduğunu belirlenmiştir. Laqueur ise kitabında bu gruba I Tipi olarak yer vermiştir (Bacque-Grammont-Laqueur, 1992:275-280). İstanbul'da bu grupta 106 örnek bulunduğunu ve bu kavuğu takanların genellikle küçük dereceli ulema ve orta kademedeki kadılar, imamlar ve derviş ile şeyhler olduğunu belirtmiştir (Çal, 1999: 209-225).

- **Baklava Dilimli Başlıklı ve Sarıklı Kavuklar**

İncelenen örnekler içerisinde bu gruba dâhil olan 6 örnek belirlenmiştir (Katalog:61-72-74-77-78-79).

Bu örneklerde başlık baklava dilimleri şeklinde dikişli bir başlığın üzerine sarılan dolamadan meydana getirilmiştir. Sarık kısmı taşkın olmamakla beraber bir şeritle başlıktan ayrılmıştır. Tespit edilen örnekler içerisinde mesleği Hafız olarak belirlenen 1 örnek bulunmaktadır (Katalog:74). Diğer örneklerde kitabelerde kişinin mesleğinin belirtilmemesi ve kitabe üzerindeki bozulmalar nedeniyle tespit edilememiştir.

Prof. Dr. Halit Çal makalesinde, İstanbul Eyüp Sultan'da bu gruba ait 5 örneğin tespit edildiğini belirtmiş ve bu şekilde meydana getirilen örnekleri bu başlık adı altında gruplamıştır. Bu gruba ait örneklerin derviş, kadı, medrese kapıcısı gibi değişik meslek gruplarından olduğunu belirtmiştir (Çal, 1999:211).

- **Örfi ve Kâtibi kavuklar**

İncelenen örnekler içerisinde bu gruba dâhil olan 5 örnek tespit edilmiştir (Katalog:26-48-49-50-51).

Bu başlık tipleri büyük, düz zeminli bir sarıgın üzerine üst yarısını kapatacak şekilde sarılan dolamadan meydana gelmiştir. Bu örnekte görülen başlık tipleri Halit Çal'ın makalesinde daha çok devlet memurları gibi meslek grubuna dâhil kişiler tarafından kullanıldığı belirtilmiştir (Çal, 1999:211).

### 3.1.4.1.1. Sarıklar

- **Kısa Başlıklı Sarıklar**

İncelenen örnekler içerisinde bu grup da yer alan 8 örnek tespit edilmiştir (Katalog:14-15-27-33-52-65-66-86).

Bu örnekte sarık, çok büyük olmayan bir başlığın alt kısmından başlayarak birbirine paralel şeritler halinde sarılmasıyla oluşturulmuştur. Bu örneklerin kitabelerinde herhangi bir bilgi tespit edilemediği için meslek grupları belirlenememiştir.

Kocaeli Gebze’de 1812 ve 1902 tarihli 2 mezardaki başlık özellikleri aynı şekilde tamamlamış ve meslek grupları taşı olarak belirlenmiştir (Demirkan, 2005:123).

### 3.1.4.1.2. Fesler Başlıklar

Fes; tepesi düz, genellikle püsküllü bir başlık çeşididir. Fes dönemlere göre farklılıklar göstermektedir. Ancak bu farklılıklar daha çok fesin alt kısmına doğru genişleyip daralması ile püskül kısmının uzanış biçimine göre belirlenmektedir. İncelemiş olunan hazirede iki farklı tipte fes başlık tespit edilmiştir. Bunlar Sultan Abdülaziz Han döneminde kullanılan fesler, Aziz-î fes olarak adlandırılanlar ile Sultan Abdülhamid Han döneminde kullanılan ve Hamid- î fes başlık olarak adlandırılan şekilde ayrılmaktadır.

- **Aziz-î Fes**

İncelen örnekler içerisinde bu gruba dâhil olan 7 örnek tespit edilmiştir (Katalog:23-28-34-35-38-39-57).

Bu gruptaki örneklerde fesin üst kısmı alta doğru eğimi fazla ve alt çapı üst çapından büyük olacak şekilde meydana getirilmiştir. Bu örneklerde kişinin mesleğine göre fesin sağında ve solunda püsküller bulunmaktadır (İltar, 2005:56).

Belirlenen örneklerin üzerinde mesleklerine dair herhangi bir bilgi bulunmamaktadır. Püsküllerin uzanış yönü olarak hepsinin sağa doğru uzandığı belirlenmiştir.

- **Hamid- î Fes**

Bu fes örneğinin ayrı bir başlık altında ele alınması meydana getiriliş şeklinin Aziz-î fes başlıktan farklı olmasıdır. Bu grupta fesin daha yüksek olması, yukarıdan aşağıya doğru eğiminin daha az olması ve üst çapının alt çapından daha dar olmasıdır. Ayrıca Hamid-î fes Aziz-î fes göre farklı bir dönemde meydana getirilerek kullanılmaya başlanmıştır. İncelenen örnekler içerisinde bu grupta yer alan 1 örnek tespit edilmiştir (Katalog:36).

#### **3.1.4.1.4. Diğer Biçimlerde Sonlanan Başlıklar**

Araştırma içerisindeki örneklerde sivri kemer tepelikle sonlanan 2 erkek baş taşı tespit edilmiştir. Sivri kemer şeklinde meydana getirilen tepelik içerisinde bitkisel kompozisyonlar uygulanarak verilmiştir (Katalog: 30-53-54).

Tespit edilen örneklerden yuvarlak kemerle sonlanan 3 erkek baş taşı bulunmaktadır (Katalog: 8-10-16). Kare biçimde sonlanan 2 erkek baş taşı (katalog: 17-19), silindir biçimde tamamlanan 2 erkek baş taşı ( Katalog:22-55-) ile güneş tepelikle sonlanan 1 erkek baş taşı örneği tespit edilmiştir (Katalog:24).

#### **3.1.4.1.5. Başlığı Kısmı Kırık Diğer Örnekler**

Tespit edilen mezar taşları içerisinde yer alan başlığı kırık olduğu için belirlenemeyen erkek mezar taşları bulunmaktadır. Bu taşların başlıkları mevcut olmadığından gruplandırma içinde verilmemiştir; ancak başlığı kırık olan meslekleri belirli örnekler mevcuttur. Başlığı kırık ve belirli bir meslek grubunda yer almayan örneklerdir (Katalog:3-12-18-32-41-42-43-44-56-59-63-67-81).

Başlığı kırık mesleği tespit edilen 2 örnek bulunmaktadır (Katalog:62-Hatib, Katalog:60-Mekteb hocası).

#### **3.1.4.2. Kadın Mezar Taşı Başlıkları**

##### **3.1.4.2.1. Kadın Fesi**

Kadın başlıkları belirli benzer özelliklerde meydana getirilmiştir. Özellikle 18. yüzyılın ikinci yarısından 19. yüzyıla kadarki dönemde kadın başlıklarında belli kalıplar

kullanılmıştır. Bunlar kadın fesi, H. Çal'ın kaplumbağa kabuğu ya da tabla başlık şeklinde tanımladığı başlıklar şeklinde sınıflandırılmaktadır (Çal, 2008:23).

#### **3.1.4.2.2. Diğer Kadın Başlıkları**

İncelenen örnekler içerisinde, tabla şeklinde sonlanan veya kadın fesi başlığı şeklinde tanımlanan 5 örnek tespit edilmiştir. Bu başlık, ince uzun bir boyun üzerinde kavisli bir şekilde yukarıya doğru uzayarak tepede tabla şeklini almaktadır (Katalog:70-73-75-83-89).

Belirlenen diğer örnekler bitki tepelik şeklinde sonlanan kadın başlıkları grubundadır. Bu gruba ait 3 örnek belirlenmiştir. Yuvarlak ya da sivri kemer biçiminde meydana getirilen bu başlıklar büyük bitkisel kompozisyonlar şeklinde tamamlanmaktadır (Katalog:25-68-88).

Örnekler içerisinde, ayrı bir başlık kısmı bulunmayan gövde kısmına bitişik şekilde sonlananlarda mevcuttur. Bu örneklerde şahide sivri kemer veya yuvarlak kemer şeklinde sonlanmaktadır. Bu gruba giren 5 örnek sivri kemerli tepelikle, 1 örnek yuvarlak kemerli tepelikle sonlanmaktadır. Ayrıca sivri veya yuvarlak kemer şeklinde meydana getirilmiş örneklerde, kemerin alınlık kısmında bitkisel kompozisyonlar uygulanmıştır (Katalog: 1-9-31-40-82-84).

Bu örnekler dışında, kadın mezar taşı olduğu halde başlığı kırık olan mezar taşları da bu grup içerisinde ele alınmıştır. Bu grupta değerlendirilecek 4 mezar taşı belirlenmiştir (Katalog:4-46-69-90).

#### **3.1.4.4.3. Kimliği Tespit Edilemeyen Örnekler**

İncelenen 129 örnek içerisinde başlık ve kitabe kısımlarındaki bozulmalar sebebiyle başlığı ve kimliği tespit edilememiş mezar taşları olarak 4 örnek tespit edilmiştir (Katalog:20-21-29-47).

### 3.2. Süsleme Motif ve Şekil Özellikleri

Geyve ilçesi ve köylerinde, Osmanlı döneminde meydana getirilen 129 mezar taşı kompozisyonları daha çok 18. ve 19. yüzyıllara ait süsleme özelliklerini yansıtmaktadır. Bu döneme ait örnekleri, değerlendirdiğimizde, ait oldukları dönemin süsleme örneklerini ve sanat anlayışlarını göstermeleri açısından da önem taşırlar. Bu mezar taşlarında geometrik motifler, bitkisel motiflere oranla daha az kullanılmıştır. Motifler de kendi içinde gruplandırılarak bitkisel, geometrik, nesneli, olarak ele alınmıştır.

#### 3.2.1. Bitkisel Kompozisyonlar

Bitkisel kompozisyonlar, mezar süslemelerinde kullanılan başlıca dekoratif öğelerdendir.

Rumi motifler, kompozisyona canlılık ve ahenk veren kıvrım dallar, en genel anlamıyla ölümsüzlüğün sembolü olan meyveler, hurma ağaçları ve selvi ağaçları, Allah isminin sembolü lale, Hz. Muhammed'in sembolü olan gül ve diğer çiçekler, mezar taşlarında karşılaştığımız bitkisel motiflerdir.

Geyve ilçesi ve köylerinde, incelenen mezar taşlarında yer alan süsleme kompozisyonları daha çok baş şahidesi üzerinde, alınlık kısmında veya kitabenin başlangıç bölümünde yer almaktadır. Süslemelerin yer aldığı bölümler baş şahidesi olduğu halde 4 örnekte ayak taşında da uygulanmıştır (Katalog: 25-45-48-88).

Süsleme ve kompozisyon açısından şahideler değerlendirildiğinde Elvan Bey İmareti'ndeki 20 şahide içerisinde baş ve alınlık bölümlerinde süsleme kompozisyonlarının yer aldığı 4 örnek belirlenmiştir.

Geyve Merkez Mezarlığı'nda 2 örnekte ise başlık kısımlarında, tepelik bölümlerinde, Alifuat Paşa beldesinde 2 örneğin baş şahidelerinin dua yani başlangıç kısımlarında, Sarıgazi Köyü'nde 4 örneğin ön ve arka yüzlerinde alınlık kısmında, Halidiye Köyü'nde 1 örneğin başlık kısmında, Boğazköy'de 1 örneğin dua bölümünde, Büyüksaraçlı Köyü'nde 1 örneğin ayak taşı üzerinde, Umur Bey Köyü cami haziresinde 2 örneğin tepelik kısımlarında ve Köy mezarlığında 5 örneğin tepelik kısımlarında, mezarlığın dördüncü bölümünde yer alan 1 örnek de ise ayak taşının ön yüzünde bitkisel

kompozisyonlardan uygulamalar görülmektedir.

Süslemeyi meydana getiren bitkisel motifler, kendi içlerinde çeşitli açılardan benzerlik gösterirler. Uygulandığı bölge, kompozisyonun yerleştirilişi ve motiflerin benzerliği açısından değerlendirmeyi kolaylaştıracağı düşünülmektedir. Bu amaçla Geyve’de yer alan mezar taşlarındaki süsleme kompozisyonlar ve motifler ortak özelliklerine göre gruplandırılmıştır.

### **3.2.1.1.Gül**

Osmanlı devletinin hemen hemen her döneminde sanatın her dalında natüralist akımın başından itibaren gül motifi, en çok kullanılan çiçek çeşidi olmuştur (Demiriz 1986:346).

Geyve merkezinde ve köylerinde yapılan incelemelerde, belirlenen mezar taşlarında gül ve dallarından meydana getirilmiş örnekler ile stilize edilerek uygulanmış gül kompozisyonları belirlenmiştir. Yapılan incelemelerde 4 örnekte çeşitli şekilde gül motifleri kullanılmıştır.

Şekil 1, Geyve Merkez Mezarlığı’nda yer alan kadın mezar taşının baş ve ayak şahidesinde gül motifi kullanılmıştır. Sivri kemer şeklinde düzenlenen tepeliğin merkezinde büyük bir gül motifi, üzerinde taç biçimli bir başlıkla tamamlanmaktadır. Kompozisyon, yanlardan stilize edilmiş çiçeklerle desteklenmekte kıvrım dallarla tamamlanmaktadır (Katalog: 25).

Şekil 2, Umur Bey Köy Mezarlığı’nın 3. kısımda yer alan kadın mezar taşının baş şahidesidir. Sivri kemerli tepelik şeklinde biçimlendirilen taşın merkezinde yer alan kompozisyon, vazo içerisinden çıkan bir gül motifinin dallar üzerine yerleştirilmesi ile zenginleştirilmiştir. Taşın 19. yüzyıla tarihlendirilmesi uygundur (Katalog: 68).

Şekil 3, Umurbey Köy Mezarlığı 4. kısımda yer alan kadın mezar taşının baş şahidesindedir. Bitki tepelik şeklinde meydana getirilmiş olan taşın merkezinde gül demeti, yapraklarla zenginleştirilerek taç şeklinde yerleştirilmiş, boyun kısmında bir bilezik ile sonlandırılmıştır. Kompozisyon, kitabe bölümünde kıvrım dallar şeklinde s

ve c kıvrımları oluşturarak şahideyi çerçevelemiştir. Mezar taşı 19. Yüzyıla tarihlendirilmektedir (Katalog: 88).

Gül motifi, kadın baş taşlarında tepeliklerde, ayak taşlarında ise tepelik ve gövde kısımlarında kullanılmıştır. Kadın baş ve ayak taşlarında, başlık kısımlarında kullanılan gül motifleri, işleniş bakımından küçük detaylar dışında benzerlik göstermektedir. Örneklerden 3'ü bu şekildedir.

Şekil:1



Şekil:2



Şekil:3



### 3.2.1.3. Lale

Lale'nin Arap harfleriyle "Allah" ismine benzetilmesi ve lale isminin ebcet hesabıyla 99 gelmesi, halk arasında bu çiçeğin hem güzel olmasından hem de Allah ismine benzetilmesinden dolayı sevdirmiştir. Bu yüzden lale motifi tasvirleri 17.yy 'da en büyük zirvesine çıkmıştır (Ünver,1988:265-268).

Lale motifinin, Tasavvufta lale kelimesi ile Allah kelimesinde bulunan harflerle yazılması ve benzerlik göstermesinden dolayı makbul tutulmuş ve lale motifleri cami, çeşme ve mezar taşı gibi yerlerde çokça kullanılmıştır (Ayvazoğlu, 1986:63-64).

Osmanlı süsleme sanatlarında çok kullanılan lale, 16.yy.dan itibaren Osmanlı sanat eserlerinde natüralist üslupta görülüp uygulanmaya başlamıştır (Keskiner, 1989:37-41).

17. yüzyıldan itibaren büyük önem kazanan lale çiçeği, dönemin hemen hemen her sanat dalında yerini bulmuştur. Lale motifi mezar taşlarında da sıkça kullanılan bir motif olarak karşımıza çıkmaktadır.



Şekil 4, Umur Bey Köy Mezarlığı 4. kısımda yer alan kadın mezar taşının baş şahidesidir. Tabla başlıkla tamamlanan şahidenin dua bölümünde yer alan kompozisyonun merkezinde akant yaprakları taç şeklinde yerleştirilmiş yanlarda ise lale motifleri simetrik olarak yer almıştır. Mezar taşı 19. Yüzyıla tarihlendirilmektedir (Katalog:83).

Şekil 5, Umur Bey Köy Mezarlığı 4. kısımda yer alan erkek mezar taşının baş şahidesinde uygulanmıştır. Şahidenin dua bölümünü çevreleyen kompozisyon, orta kısımda akant yaprakları ile taç şeklinde uygulanmış, yanlarda simetrik lale motifi ile tamamlanmıştır. Taş 19. yüzyıla tarihlendirilmektedir (Katalog:85).

Şekil 6, Geyve Merkez Mezarlığı'nda yer alan kadın mezar taşının ayak kısmına aittir. Kompozisyonun alt kısmında yer alan lale motifi vazö şeklinde kullanılmış içerisinden çıkan gül dalları ile tamamlanmıştır (Katalog:25).

Şekil:4



Şekil:5

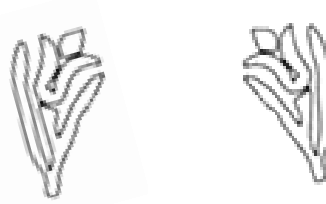

Şekil:6



### 3.2.1.3. Stilize Çiçekler

Şekil 7, Geyve Merkez Mezarlığı'nda kadın mezar taşında uygulanmıştır. Baş şahidesinde uygulanan desen, sivri kemer biçimindeki bitkisel tepelik içerisinde yer alır. Merkezinde gül motifinin bulunduğu kompozisyon, yanlardan stilize çiçeklerle tamamlanmıştır (Katalog:25).

Şekil 8, Geyve Merkez Mezarlığı'nda yer alan kadın mezar taşının ayak taşında stilize çiçek motifi kullanılmıştır. Kompozisyon, lale motifi içerisinden çıkan kıvrım dallar, üzerinde stilize çiçekler ile tamamlanmıştır (Katalog:25).

Şekil 9, Sarıgazi Köyü Türbe Mezarlığı'nda yer alan erkek mezar taşıdır. Şahidenin ön yüzünde en alt kısımda simetrik olarak iki köşede stilize çiçekler uygulanmıştır. Taş 19.

yüzyılın ilk yarısına tarihlendirilmektedir (Katalog:30).

Şekil:7

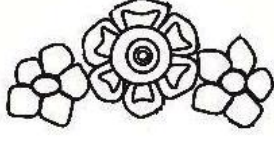

Şekil:8

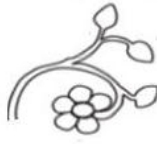

Şekil: 9



#### 3.2.1.4. Hurma Ağacı

Hurma ağacı motifi mezar taşlarında, Anadolu'nun hemen hemen her bölgesinde en çok tercih edilen süsleme motiflerinden biridir. Bir bakıma cennete özgü ağaçlardan sayılan hurmanın, cenneti temsil ettiği düşünülmekte ve hatta bir çeşit hayat ağacı olarak da görülmektedir (Oğuz 1983: 31-32).

İncelenen örnekler içerisinde sadece 1 örnekte hurma ağacı motifi belirlenmiştir. Umur Bey Köy Mezarlığı 4. kısımda yer alan kadın mezar taşının ayak taşında hurma ağacı motifi uygulanmıştır. Taş 19. Yüzyıla tarihlendirilmektedir (Katalog: 88).

Şekil:10



#### 3.2.1.5. Kıvrım Dallar

İncelenen mezar taşları içerisinde kıvrım dalların yer aldığı 9 örnek belirlenmiştir. Kıvrım dallar genellikle var olan bir çiçek motifi ile kompozisyonu tamamlamak amacıyla uygulanmıştır. Zeminde, ters laleye benzeyen bir kökten gelişerek yukarıya doğru s ve c kıvrımları oluşturan kıvrım dal kompozisyonları görülmektedir. Kıvrım dalların uçları, stilize çiçek motifleriyle sonlandırılmıştır.

Şekil 11, Geyve Merkez Mezarlığı'ndaki kadın mezar taşının ayak taşında bulunmaktadır. Kompozisyon, stilize çiçeklerle meydana getirilirken kıvrım dalların yaptığı s kıvrımları ile zenginleştirmiştir (Katalog:25).

Şekil 12, Büyüksaraçlı Köy Mezarlığı'nda yer alan kadın mezar taşına ait bir ayak taşı olduğu düşünülmektedir. Baş taşı bulunmadığı için kime ait olduğu, tarih kitabesi bulunmadığı için tarihi tespit edilememiştir; ancak kompozisyon özelliklerine ve mezarlıktaki diğer örneklerle malzeme açısından benzerlik göstermesinden dolayı 19. yüzyıla tarihlendirilmiştir. Kompozisyon gonca güller ve alt kısımda kurdele motifi ile tamamlanmıştır (Katalog:45).

Şekil 13, Umur Bey Köy Mezarlığı 3. kısımda yer almakta ve 19. Yüzyıla tarihlendirilmektedir. Kadın mezar taşının başlığında, bitki tepelikli kompozisyon içerisinde kıvrım dallar yer almıştır (Katalog:68).

Şekil 14, Alifuat Paşa beldesi mezarlığında yer alan erkek mezar taşıdır. Baş şahidesinin dua bölümünü çevreleyen alanda kıvrım dallar uygulanmıştır. Motif kitabenin köşelerinde gonca güllerle beraber uygulanmıştır. Taş 20. yüzyıla tarihlendirilmektedir (Katalog:28).

Şekil:11



Şekil: 12



Şekil:13



Şekil:14



### 3.2.1.6. Akant Yaprakları

18. yüzyıldan itibaren Osmanlı süsleme sanatında akantus motifi mezar taşlarında da oldukça sık kullanılmaya başlanmıştır (Keskiner, 1989:41-55).

İncelediğimiz hazire ve mezarlıklardaki 129 mezar taşında stilize edilmiş akant yapraklarının yer aldığı 7 örnek bulunmaktadır.

Şekil 15, Umur Bey Köy Mezarlığı 3. bölümde yer alan bitki tepelikli başlığın üst yarısını kaplayacak şekilde gül ve kıvrım dalları kullanılmıştır. Şahide, 19. yüzyıla tarihlendirilmiştir (Katalog: 68).

Şekil 16, Boğazköy Camii haziresinde yer alan erkek baş şahidesinin dua bölümünde akant yaprakları motifi uygulanmıştır. Taş 19. Yüzyılın ikinci yarısına tarihlendirilmiştir (Katalog: 38).

Şekil 17, Geyve Merkez Mezarlığındadır. Erkek mezar taşıdır. Kompozisyon güneş motifi ile başlamıştır. Alt kısımda yanlarda iki adet akant yaprağı ile çerçevlendirilen motif alt kısımda bir bilezik ile sonlandırılmıştır. Taş 19. yüzyılın ilk yarısına tarihlendirilmektedir (Katalog:24).

Şekil 18, Umur Bey Köy'ü Mezarlığı 4. kısımdaki kadın mezar taşıdır. Baş şahidesinin tepelik kısmında yer alan kompozisyon, köşelerde akant yaprakları ile desteklenmiştir. Taş 19. yüzyılın ilk yarısına tarihlendirilmektedir (Katalog:82).

Şekil 19, Umur Bey Köy Mezarlığı 4. kısımda yer alan erkek mezar taşının baş şahidesinde akant yaprakları motifi yer almaktadır. Şahidenin dua bölümüne kabartma şeklinde uygulanmıştır. Kompozisyonun merkezinde yer alan stilize akant yaprakları, yanlarda lale motifleriyle desteklenmiştir. Taş 19. yüzyılın ilk yarısına tarihlendirilmektedir (Katalog:85).

Şekil 20, Geyve Merkez Mezarlığı'nın giriş kapısında yer alan erkek mezar taşıdır. Silindir biçimli baş şahidesinin alınlık kısmında akant yaprakları rozet şeklinde uygulanmıştır. Taş 20. yüzyıla tarihlendirilmektedir (Katalog:22).

Şekil 21, Umur Bey Köy Mezarlığı 4. kısımda yer almaktadır. Kadın mezar taşıdır. Baş şahidesinin dua bölümünde merkezde çelenk şeklinde uygulanmıştır. Kompozisyon yanlarda lale motifleriyle desteklenmiştir. 19. Yüzyılın ilk yarısına tarihlendirilmektedir (Katalog:83).

Şekil 22, Boğazköy Camii haziresinde yer alan erkek mezar taşıdır. Baş şahidesinin dua bölümünde akant yaprakları yer almaktadır. Motif simetrik olarak iki yanda uygulanmıştır. Taş 19.yüzyılın ikinci yarısına tarihlendirilmektedir (Katalog:39).

Şekil:15



Şekil:16



Şekil:17



Şekil:18



Şekil:19



Şekil:20



Şekil:21



Şekil:22

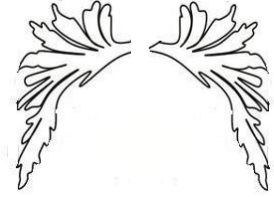

### 3.2.2. Palmet ve Rumi'nin Yer Aldığı Kompozisyonlar

Palmet ve rumi kompozisyonların birlikte kullanıldığı 7 mezar taşı tespit edilmiştir. 2 örnek Geyve Elvan Bey İmareti'nin haziresinde, 3 örnek Sarıgazi Köyü türbe haziresinde, 2 örnek ise Umur Bey Köyü Cami haziresinde yer almaktadır. Bütün örneklerde kompozisyonlar, sivri kemer biçiminde meydana getirilen başlıklar içerisinde, alınlıklarda verilmiştir. 7 örnek de aynı şekilde düzenlenmiştir.

Şekil 23, Elvan Bey İmaretinin haziresinde yer alan baş şahidesinin tepelik kısmında uygulanmıştır. Kompozisyon; palmet, rumi ve kıvrım dallarla birlikte işlenmiştir. Uygulama, şahidenin hem ön yüzüne hem de arka yüzüne işlenmiştir. Taş 17. yüzyıla tarihlendirilmektedir (Katalog:6).

Şekil 24, Sarıgazi Türbe haziresinde yer alan 3 örnekten ilkidir. Baş şahidesinin tepelik kısmı sivri kemer şeklindedir. Kompozisyon, kemerin alınlık kısmında yer almaktadır. Merkezde yer alan palmet ve onun kollarından çıkan rumilerden oluşmuştur. Süsleme, şahidenin hem ön yüzüne hem de arka yüzüne işlenmiştir. Taş 19. yüzyılın ilk yarısına tarihlendirilmektedir (Katalog:29).

Şekil 25, Sarıgazi Türbe haziresinde yer alan 2'inci örnektir. Sivri kemer biçimde tamamlanan tepeliğin içerisinde yer alan kompozisyon, palmet ve onun kollarından çıkan rumilerle meydana getirilmiştir. Süsleme, baş şahidesinin ön ve arka yüzünde

uygulanmıştır. Taş 19. yüzyılın ilk yarısına tarihlendirilmektedir (Katalog:30).

Şekil 26, Umur Bey Köyü Camii haziresinde yer alan erkek mezar taşıdır. Rumi ve pametlerden oluşan kompozisyon baş şahidesinin ön yüzüne, tepelik kısmında uygulanmıştır. Kompozisyonun merkezinde yer alan rumi ve onun kollarından çıkan rumiler, köşelerde stilize çiçekler ve dallarla tamamlanmıştır. Kesin tarihi belirlenemeyen şahide, süsleme özellikleri ve haziredeki diğer mezar taşlarından yola çıkılarak 19. yüzyıla tarihlendirilmiştir.

Şekil:23



Şekil:24



Şekil:25

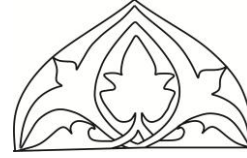

Şekil:26



### 3.2.3. Nesneli Kompozisyonlar

Nesneli bezemeler genel olarak başlıklarda, alınlık ve boyun arasında kompozisyonları bağlamak veya kitabeyi çerçevlendirmek için kullanılmaktadır. Tespit edilen örneklerde dua bölümleri ile tarih kısımlarında uygulanmıştır.

#### 3.2.3.1.Vazo ve Kurdele

Osmanlı döneminde ait örneklerde daha sık işlenen vazo motifi, mezar taşlarında da sıkça kullanılmıştır. Vazo motifinin 16. yüzyılda daha sade olduğu görülürken sonraki dönemlerde daha ayrıntılı işlendiği görülmektedir. 19.yüzyıla gelindiğinde vazolu motiflerin sıkça kullanıldığı görülmektedir (Akar, 1969: 267-271).

İncelenen hazire ve mezarlıklardaki mezar taşlarında vazo kompozisyonuna sahip 2 örnek belirlenmiştir. Kurdele motifinin kullanıldığı sadece 1 örnek tespit edilmiştir.

Şekil 27, Umur Bey Köy Mezarlığı 3. kısımda yer alan kadın baş şahidesinin tepelik kısmında vazo ve kurdele motifi uygulanmıştır. Kompozisyon, vazo içerisinden çıkan gül dalları ve goncalardan meydana gelmektedir. Üst kısım akant yapraklarının uygulanması ile sonlandırılmıştır (Katalog:68).

Şekil 28, Geyve Merkez Mezarlığı'ndadır. Kadın baş şahidesinin boyun kısmında yer almaktadır. Şahidenin tepelik kısmında yer alan güneş motifi, yanlarda akant yaprakları ile desteklenmiştir. Akant yapraklarının sapları, boyun kısmında vazoya benzeri bir motifle alt kısma bağlanmıştır. Taş 19. yüzyıla tarihlendirilmektedir (Katalog: 24).

Şekil 29, Büyüksaraçlı Köy Mezarlığı'nda yer alan şahide üzerinde herhangi bir kitabe bulunmadığından mezar şahidesinin kimliği belirlenememiştir. Ancak süsleme kompozisyonundan yola çıkarak bunun bir kadın mezar taşı olduğu anlaşılmıştır. Ayak taşında yer alan kompozisyonun üst kısmında gül dallarıyla beraber, alt kısmında onları bağlayacak şekilde uygulanmıştır. Bu taş 19. yüzyıla tarihlendirilmektedir (Katalog:45).

Şekil:27



Şekil:28

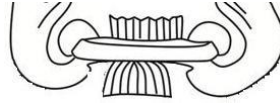

Şekil 29



### 3.2.4. Geometrik Kompozisyonlar

Geometrik kompozisyonlar genellikle baklava dilimi, dikdörtgen veya kare çerçeveler şeklinde, daha çok kitabelerin çerçevelerinde uygulanmıştır.

Işınsal çubuklar, zikzaklar, kafesler, ışın demetleri ve kafes şeklindeki baklava dilimleri şeklinde kullanılmıştır. Genellikle başlıkların ön cephelerinde, hareket kazandırmak, boşlukları doldurmak ve dikiz izlerini verecek şekilde uygulanmaktadırlar. Güneş motifi şeklinde meydana getirilen kompozisyonlar daha çok, tepeliklerde ya da alınlık kısımlarında kullanılmıştır.

#### 3.2.4.1. Işınsal çubuklar

İncelenen mezar taşlarında geometrik süsleme kompozisyonuna sahip 3 örnek belirlenmiştir. Bu kompozisyonlar daha çok kavuk veya sarıkların ön yüzlerinde kişinin görevi, rütbesi, tarikat içindeki yeri, ya da sahip olduğu makamsal özellikleri belirtmek amacıyla yapılmıştır (Çal, 1999:206-255).

Şekil 30, Umur Bey Köyü Mezarlığı 3. kısmında yer alan erkek mezar taşıdır. Kompozisyon şahidenin başlık kısmında kavuğun üzerine sarılan dolamanın kavuk ile birleşme yerinde uygulanmıştır. Taş 19.yüzyılın ikinci yarısına tarihlendirilmektedir (Katalog:78).

Şekil 31, Umur Bey Köy Mezarlığı, 3. kısmında yer alan bir başka erkek mezar taşıdır. Motif başlığın üzerindeki dolamanın birleşme yerlerinde uygulanmıştır. Taş 19. yüzyıla tarihlendirilmektedir (Katalog:79).

Şekil 32, Umur Bey Köy Mezarlığı 4. kısmında yer alan erkek mezar taşıdır. Kompozisyon baş şahidesi üzerinde yer alan kavuğun ön kısmında yer almaktadır. Taş 19 yüzyılın ilk yarısına tarihlendirilmektedir (Katalog:85).

Şekil 33, Umur Bey Köy Mezarlığı 3. kısmında yer alan erkek mezar taşlarından. Kompozisyon başlığın ön yüzünde uygulanmıştır. Taş 19. yüzyılın ikinci yarısına tarihlendirilmektedir (Katalog:76).

Şekil 34, Umur Bey Köy Mezarlığı 4. kısmında yer alan erkek mezar taşıdır. Kompozisyon baş şahidesinde kavuğun ön yüzüne uygulanmıştır. Taş 19 yüzyılın ilk yarısına tarihlendirilmektedir (Katalog:87).



#### 3.2.4.2.Güneş Motifi

Şekil 35, Umur Bey Köy Mezarlığı 4. kısmında yer alan kadın mezar taşıdır. Tepeliğin merkezinde yer alan güneş motifi köşelerde akant yaprakları ile tamamlanmıştır. Taş 19. yüzyılın ilk yarısına tarihlendirilmektedir (Katalog:82).

Şekil 36, Geyve Merkez Mezarlığı'nda yer alan kadın mezar taşıdır. Güneş motifi tepelikle sonlanan şahide alt kısmında akant yaprakları ile çevrelenmiştir. Kompozisyonun alt kısmı vazo motifi ile sonlandırılmıştır (Katalog: 24).



Şekil:35

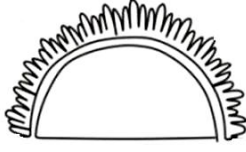

Şekil:36



### 3.3. Kompozisyon Özellikleri

Osmanlı imparatorluğu döneminde meydana getirilen mezarlıklara bakıldığında, taş işçiliğinde çok zengin örneklerle sahip mezar taşları yapılmıştır. Osmanlı mezar taşları yapı olarak birbirlerine benzer özellikler göstermektedir. Belirgin ayrımlar kadın ve erkek mezar taşlarında uygulanmıştır. Mezar taşları genellikle baş taşı, ayak taşı olarak tanımlanmaktadır. Baş ve ayak taşlarındaki süsleme öğelerinin yoğun olarak statü sahibi kişiler ve maddi durumları iyi olan kişilerin mezar taşlarında kullanıldığı görülmektedir. Erkek mezar taşlarında, kişinin toplum içindeki statüsüne ya da bağlı olduğu tarikat yapısını, yansıtan süslemeler ve başlıklar görülmektedir. Kadın mezar taşlarında ise bitkisel kompozisyonlarla, çiçek motiflerinden oluşan bitkili tepelikli başlıklar kullanılmıştır.

Mezar baş taşlarının en belirgin özelliği olarak başlık ve kitabe kısımlarının yer almasıdır. Kadın ve erkek şahidelerinde kitabelerin başlangıç ifadeleri, genellikle ayet ya da manzum ifadeler şeklinde verilmiştir. Kitabelerde çoğunlukla ölen kişinin özellikleri ve toplum içerisindeki sosyal konumunu belirten ifadeler kullanılmıştır. Bunun yanı sıra ölüm sebebi, kimliği, dua ve tarih gibi kısımlar kişisel ve toplumsal anlamda bilgi vermektedir. Bu bölümler bazı kitabeler de yer değiştirebildiği gibi bazı kitabelerde de yer almamaktadır.

Erken dönem mezar taşlarında kitabeler, baş taşını doldurur biçimde yapılmıştır. Daha sonraki dönemlerde ise baş taşlarının giderek büyüdüğü ve süslemenin arttığı görülmektedir. Süslemeler yoğun olarak kitabeyi çevreleyen bordürlerle, kitabenin üst kısmında, başlangıç satırlarında ve genellikle diğer satırlardan kısa olan ifadelerin kenarlarında ve başlıklarda görülmeye başlanmıştır. Başlık kısmı süslemeli olan baş taşları genellikle kadın mezarlarında görülmektedir. Kadın baş taşlarında süslemeli bitkisel tepelikler ya da çiçek demeti şeklindeki başlıklar kullanılmaktadır. Erkek mezar taşlarındaki süslemeler ise genellikle sarıkların üzerine işlenen bitkisel motifler ya da geometrik kompozisyonlar şeklindedir. Erkek mezar taşlarında bu tarz süslemelere

Osmanlı imparatorluğunun geç dönemlerinde karşılaşılmaktadır. Erkek mezar taşlarında başlıklar, sarık, kavuk ve feslerden ibarettir.

Ayak taşlarında ise taşın gövde kısmı, süsleme için ayrılmıştır. Genellikle kadın baş taşlarındaki gibi ayak taşlarında da benzer bir uygulama ile bitkisel kompozisyonların yer aldığı motifler uygulanmıştır. Daha çok gül dalları, hurma ağacı, selvi ağacı şeklinde uygulamalar görülmektedir. Ancak bu şekilde olmayan örnekler de mevcuttur. Bu taşlarda daha çok bitkisel motiflerden oluşan kompozisyonlar uygulanırken nadiren de olsa geometrik ve yazının da birlikte bulunduğu örnekler kullanılmıştır.

Mezar taşlarında uygulanan kompozisyonlar özellikle İstanbul örnekleri ile karşılaştırıldığı zaman, bazı farklılıklar tespit edilmiştir. 18. yüzyıldan itibaren mezar taşlarında Batılı tarzda süsleme elemanlarının uygulandığı görülmektedir. Özellikle s ve c kıvrımları, akantus yaprakları, iri biçimde yapılmış gül, lale ve stilize çiçekler bu dönemde mezar taşlarında yoğun olarak kullanılmıştır.

Osmanlı mezar taşlarıyla ilgili yapılan bu çalışmada genel bir değerlendirmenin ardından tez konusunu oluşturan mezar taşlarının süsleme kompozisyonları farklı bir başlık altında ele alınmıştır.

Kompozisyon açısından ele alındığında, incelenen hazire ve mezarlıklardaki mezar taşlarındaki süslemeler, erkek baş ve ayak taşlarında ile kadın baş ve ayak taşlarında olmak üzere iki grupta değerlendirilmiştir.

Erkek baş taşları genel olarak değerlendirildiğinde, dikdörtgen prizma levha gövdeli olup başlık, boyun, gövde ve kaide bölümlerinden oluşmaktadır. Gövde kısımlarında yer alan kitabe bölümleri, yatay veya eğik çerçeveler halinde düzenlenmiştir. Ancak bu çerçeveler içerisine katalog; 3, 6, 7, 9, 10, 17, 48, 49, 50, 51 numaralı örneklerde, kitabe tek bir çerçeve içerisinde konturlanarak verilmiş her satır için ayrı çerçeve kullanılmamıştır. Çerçeve sayısı ve ölçüleri, kitabenin uzunluğuna ve genişliğine göre değişmektedir. Genellikle “Hüve’l Baki” veya Hüve’l Hayyu’l Baki” şeklinde meydan getirilen başlangıç ifadelerinde tarihlerin yazılı olduğu üst ve alt satırlar daha çok dairesel biçimlerde yapılan kartuş içerisinde işlenmiştir.

Erkek mezar taşlarındaki süsleme öğeleri, kadın mezar taşlarına göre daha sadedir. İncelenen örneklerdeki erkek mezar taşlarında genellikle kitabenin bulunduğu kısımlar

ya da başlıklarda süslemelere yer verilmemiştir. Ancak süsleme bulunan örnekler de mevcuttur.

İncelenen hazire ve mezarlıklardaki örnekler içerisinde Katalog:8'de yer alan şahidenin orta kısımda, kitabe çerçevesinde, Katalog:10'da mezar taşının baş şahidesinin arka kısmındaki yer alan çerçeve içerisinde, Katalog:22 nolu mezar taşının alınlık kısmında, Katalog:24 nolu taşın tepelik kısmında, Katalog:28'de yer alan mezar taşında kitabenin başlangıç bölümünde, Katalog:30'da yer alan taşın tepeliğinin alınlık kısmında, Katalog:38-39 nolu taşların kitabelerinin başlangıç bölümlerinde, Katalog:48 nolu mezar taşının ayak taşında, Katalog:53-54 nolu taşların sivri kemer formlu tepelik kısımlarında, Katalog:76-78-79-87 nolu taşların başlık kısımlarında, Katalog:85 nolu taşın kitabesinin dua bölümünde, süsleme öğeleri kullanılmıştır.

Süsleme öğelerinin uygulandığı mezar taşlarından, Katalog:10-22-24-28-30-38-39-53-54 numaralı taşlarda bitkisel kompozisyonlar yer almaktadır. Katalog:48-76-78-79-87 numaralı taşlarda ise geometrik kompozisyonlar hâkimdir.

Kadın baş taşları, erkek baş taşlarında olduğu gibi başlık, (bitkisel tepelik), alınlık, boyun, gövde ve kaide kısmından oluşmaktadır. Gövde kısmında yer alan kitabe bölümleri, yatay ya da eğik çerçeveler içerisinde düzenlenmiştir. Kadın şahidelerinde süsleme öğeleri bitkisel tepeliklerde, alınlıklarda, kitabeyi çevreleyen bordürlerde ve ayak taşlarının iç yüzeylerinde görülmektedir.

İncelenen örnekler içerisinde bitkisel tepelikle sonlanan Katalog:25-37-68-88 numaralı 4 örnek tespit edilmiştir. 4 örnek de gül ve akant yapraklarının vazo şeklinde meydana getirdiği nesneli bir kompozisyonla tamamlanmıştır. Ayrıca tepelik kısımlarında yer alan kıvrım dallar, bordür şeklinde kitabeye çevreleyerek Fatiha kısmında sonlandırılmıştır. Bunların dışında Katalog:25-45-88 nolu mezar taşlarının ayak taşlarında gül ve dalların yer aldığı uygulamalar görülür (Katalog:25).

Stilize çiçekler, kıvrım dallarının yer aldığı (Katalog:45) örneklerle, hurma ağacı ve meyvelerinin yer aldığı ayak taşı örnekleri de belirlenmiştir (Katalog:88).

Bitkisel tepelikli örneklerde tepelikler, akant yaprakları ve stilize çiçeklerle oluşturulmuştur. Bunun dışındaki örneklerde süslemeler genellikle doğrudan zeminden yükselerek yerleştirilmiştir. 7 örnekte kıvrım dal motifiyle birlikte kır çiçekleri, stilize çiçekler, lale, gül ve soyut yaprak, akant yaprakları uygulanmıştır (Katalog: 25-53-54-68-82-83-88).

Ayak taşlarında da Barok üslubun belirgin özellikleri olan s ve c kıvrımları ve kıvrım dallar, hemen hemen tüm bitkisel kompozisyonlar da görülmektedir. Bu yöresel özelliklerin yanı sıra, İstanbul'da her alanda oldukça sık kullanılan Batılılaşma dönemi özelliklerinin, bu bölgede de tercih edildiği görülmektedir.

Genel olarak değerlendirildiğinde 129 mezar taşı içerisinde süsleme yoğunluğunun en fazla 19. yüzyılda uygulandığı görülmektedir. Dönem etkili bu kompozisyonlar, büyük bitkisel öğeler şeklindedir. Bu yüzyıllara ait örneklerde, dönem özelliği değerlendirildiğinde, ait oldukları dönemin süsleme özelliklerini, sanat anlayışları birlikte yansıtılmıştır.

İncelenen örneklerde geometrik şekiller, bitkisel motiflere oranla daha az kullanılmıştır. Taşlarda süsleme olarak geometrik şekiller ile bitkisel kompozisyonlar daha çok başlık ve tepeliklerin dış yüzeylerinde ve alınlıklarda kullanılmıştır. Ayrıca kitabelerin bitiş kısımlarında, Fatiha bölümlerinde veya köşelerde de uygulanmıştır. Motifler kendi içinde bitkisel, geometrik, nesnel, olarak tanımlanan gruplara ayrılmışlardır.

#### **3.4. Osmanlı Devletinde İstanbul'da Yer Alan Mezar Taşları**

Osmanlı İmparatorluğuna başkentlik yapan İstanbul, diğer alanlarda olduğu gibi mezar taşlarında da diğer bölgeleri etkilemiştir. İmparatorluğun geçirdiği üslup değişimlerini ilk olarak benimseyen İstanbul bu etkileri diğer bölgelere yansıtması açısından da yol gösterici bir özellik taşımaktadır. Bu özellikler biçimde, süslemede ve kitabelerin gelişiminde bölgesel özelliklerden önce, mezar taşlarının oluşumuna yön vermektedir.

Merkezde yer alan imalathanelerde yapılan mezar taşları taşraya istek üzerine gönderilirken gittikleri bölgelerde çeşitli etkiler yaratarak gelişime öncülük etmişlerdir (Çal, 1999:205-225).

İstanbul'da yapılan mezar taşlarının ilk örneklerinin oldukça ince işçilikli olduğu ve genelinin mermer malzemedden yapıldığı görülmektedir. Bunda Marmara'nın mermer yatakları bakımından zengin kaynaklara sahip oluşu da bunda önemli bir etkidir. Mermer malzemenin işlenişi ve süsleme açısından kalıcı bir malzeme olması da kullanımı yaygınlaştırmıştır.

Osmanlı mezar taşlarının biçimsel olarak değerlendirildiğinde bazı özellikler dikkat çekmektedir. Genellikle kaidelerin dikdörtgen prizma bir levha şeklinde yapılması ve kolay kırılmayı önlemek için üst kısmının alt kısmına göre daha geniş yapıda oluşturulması bu özelliklerdendir. Ayrıca daha estetik bir görüntü yaratmak da buna etken olmuştur.

Boyutsal özellikleri ise taşın eninin yatay biçiminden yaklaşık dört kat büyük olmasıdır. Biçimsel olarak merkez örnekler daha geniş ve büyük boyutludur. Mezar türleri genel olarak 'yalancı lahit' ya da çerçeveli mezar şeklindedir. Genel bir çerçeve ile ortası açık yalancı bir lahit tarzında ya da sanduka şeklinde meydana getirilmişlerdir. Ancak incelenen örnekler içerisinde yalancı lahit şeklinde meydana getirilmiş mezar yapısı bulunmamaktadır. Bu yüzden bu başlık altında bir gruplama yapılmamıştır.

Bunun yanında mezar ve mezar şahidelerinin buldukları alanlar, sosyal çevrenin özelliklerini yansıtmaktadır. Mezar taşlarının tarikat, çevre meslek grubu, yeniçeri, zanaatkâr, gibi grupların özelliklerini yansıttıkları da görülmektedir. İstanbul'un İmparatorluğun başkenti olması ve Batı etkisinin daha etkin yansması ilk olarak süsleme de kendisini göstermektedir. Sosyal ve toplumsal her alanda olduğu gibi sanat alanında özellikle mimariden el sanatlarına birçok alanı etkisi altına alırken bu etki, mezar taşlarında da kendini göstermiştir.

15. ve 16. yüzyıl ortalarına kadar klasik özelliklerin etkisini taşıyan süsleme öğeleri 17. yüzyılın ikinci yarısıyla beraber Batı etkilerini de hissettirmeye başlamıştır.

17. yüzyılın başlarında her alanda olduğu gibi mezar taşlarında da bir Batı etkisi görülmektedir. Bitkisel süslemelerde iri ve gösterişli kompozisyonlar yer alırken başlıklarda kavuk ve sarıklar değişiklik göstererek yerini fes başlıklara bırakmaya başlamıştır. Özellikle kadın başlıklarında uygulanan dilimli sivri kemerle tamamlanan başlıklarda, iri gül ve akant yapraklarıyla meydana getirilmiş kompozisyonlar dönem etkisiyle oluşmuş en belirgin süslemelerdir. Başlıklarda klasik olarak kişinin sosyal konumu, mesleği, belirgin bir şekilde yansıtılırken Batılılaşma her alanda kendini hissettirmiştir.

### 3.5. Taşra da Yer Alan Osmanlı Mezar Taşları

Osmanlı mezar taşlarının gelişme sürecinde, İmparatorluğun başkenti İstanbul'da meydana getirilen örnekler ile taşrada meydana getirilen örnekler ikiye ayrılmaktadır. Bu açıdan değerlendirildiğinde merkezde İstanbul'da meydana getirilen örnekler, her yönden Sakarya bölgesine göre daha kaliteli ve işçiliklidir. Biçimsel özellikleri, uygulanan kompozisyonlar, başlıkların uygulanışı, kitabelerde kullanılan edebi dil belli bir seviyeye ulaşmıştır. Bu özellikleri ile İstanbul (merkez) taşra bölgelerini (Sakarya, İzmit-Yalova-Düzce-Bolu) etkilemiştir. Bu etki ile meydana getirilen örnekler çoğunlukla merkezdekilere benzer şekilde oluşturulmuştur. 17. Yüzyılın ikinci yarısında başlayan Batı tesiri taşra bölgelerini biçim ve süsleme açısından etkilemiştir.

İlçelerde, sosyal konum itibari ile yüksek makam sahibi kişilerce merkezden sipariş edildiği belirtilen mezar taşları ile başlayan bu süreç zamanla taşrada yerel taş işçiliğinin kaynağını oluşturmuştur (Çal, 1999:206-225).

Elvan Bey imaretindeki Sinan Bey'e ait mezar taşının bu şekilde yapıldığı düşünülmektedir. Şahidenin iki yüzünde de uygulanan kitabe ve bezemeler bölgede meydana getirilen diğer örneklerden daha kaliteli işçiliği ile farklılıklar göstermektedir. Bu sebeplerle taşın daha çok merkezdeki örnekler esas alınarak meydana getirildiği veya sipariş üzerine yapıldığı düşünülmektedir. Ancak kesin değerlendirme daha detaylı bir araştırmayla ortaya çıkacaktır.

19. yüzyılın ikinci yarısından sonra Batı tesirinin, imparatorluğun büyük bir çoğunluğuna yayılması taşrada meydana getirilen örneklerin Batı etkili oluşturulmasına sebep olmuştur. Ancak bu örnekler merkez etkisinde yapılmış olsa da zaman içerisinde bölgesel özellikleri de bünyesine katarak yerel bir üslubun oluşmasını sağlamıştır.

## SONUÇ VE ÖNERİLER

Geyve merkezinde ve köylerinde yapılan incelemeler sonucunda, sanat değeri olan 129 mezar taşı tespit edilmiştir. Hazire ve mezarlardaki taş sayılarını baş ve ayak taşı olarak değerlendirdiğimizde, 72 erkek baş taşı, 17 kadın baş taşı ve 40 ayak taşı belirlenmiştir.

Bu bilgiler göz önüne alınarak yapılan çalışmalarda mezar taşları belli bir grupta içerisinde değerlendirilerek erkek mezar taşları, kadın mezar taşları olarak ayrılmıştır. Bu gruplamanın kendi içerisinde daha kolay anlaşılması amacıyla erkek ve kadın mezar taşları başlıkları altında; biçim, süsleme, başlık ve yazı özelliklerine göre kendi içerisinde gruplandırılmıştır. Yapılan araştırmalar sonucunda taşlardaki tarih aralığının 15. yüzyıldan 20. yüzyıla kadar sürdüğü belirlenmiştir. En erken tarihli örnek H.883/1478, en geç tarihli örnek H.1349/1920 tarihlidir. İncelenen eserlerin tamamına yakınında mermer malzeme kullanılmıştır. Ancak mermer malzeme yanı sıra taş malzemenin kullanıldığı örneklerle de rastlanmak mümkündür.

Mezar türlerinin meydana getirilmesi açısından değerlendirildiğinde mezarların meydana getiriliş şekilleri açısından, şahideli açık toprak mezar ve çerçeveli mezar şeklinde iki gruplama yapılmıştır. Çerçeveli açık toprak mezar türünde 4 örnek tespit edilirken diğer örneklerin şahideli açık toprak mezar yapısı şeklinde meydana getirildiği belirlenmiştir. Biçim bakımından eserleri incelediğimizde baş ve ayak taşı levhalarının meydana getirilişlerinde kare ve dikdörtgen prizma şeklinde yapılan levhalar ile silindir biçimli levhalar kullanıldığı tespit edilmiştir. Silindir biçimindeki 2 baş taşı ile 1 ayak taşı belirlenirken diğer örnekler dikdörtgen ve kare prizma biçiminde yapılmışlardır.

İşleniş niteliği açısından değerlendirilen örneklerde çoğunlukla alçak kabartma, yüksek kabartma ve yatay satırlı oyma teknikleri uygulanmıştır. Mezar taşları başlık tiplerine ve başlık özelliklerine göre de erkek başlıkları ve kadın başlıkları olarak ele alınmıştır.

Erkek mezar taşlarında yoğun olarak kavuk ve sarık tipi başlıkların kullanıldığı görülürken, 5 örnekte ise Aziz'i fes ile 1 örnek de Hamid'i fes başlıkların uygulandığı belirlenmiştir. Bunların dışında sivri kemer, yuvarlak kemer, güneş tepelikli örnekler şeklinde tamamlananlarla, diğer başlıklar adı altında değerlendirdiğimiz 10 başlık tipi tespit edilmiştir. Ayrıca erkek mezar taşları içerisinde başlığı kırık durumda 12 örnek de bu grup içerisinde ele alınmıştır. Kadın mezar taşlarının tipolojisi yapılırken, erkek

mezar taşlarından farklı başlıklar esas alınarak bir ayırım yapılmıştır. Buna göre başlıklar kadın fesi ve diğer kadın başlıkları olarak iki grupta ele alınmıştır.

Diğer başlıklar içerisinde yer, dikdörtgen tepelikli, bitki tepelikli, yuvarlak kemerli, sivri kemerli ve tabla şeklinde tamamlananlardır. Erkek ve kadın mezar taşlarında başlık özelliklerine göre tarihlendirme yapıldığında kullanılan örneklerin tamamına yakınının 19. yüzyıl örnekleri olduğu belirlenmiştir. Ancak Elvan Bey İmaretî haziresinde H.883/1478, tarihli mezar taşı 15. yüzyıla tarihlendirilirken, Umur Bey Köyü Cami haziresinde yer alan aynı başlık özelliklerine sahip H.971/1563 tarihli dört mezar taşı 16. yüzyıl örnekleri içerisinde değerlendirilmiştir.

Kitabe açısından incelenen mezar taşlarında kullanılan yazı tekniklerinin yoğun olarak sülüs ve nesih hatlı olduğu belirlenirken talik ve rik'a hattının uygulandığı örnekler de tespit edilmiştir. Kitabe metinleri genel olarak kabartma harflerle ve genellikle soldan sağa meyilli bir yüzeyde düzenlenmiştir. Kitabelerde tarih ve kimlik yanı sıra başlangıç ifadesi dua, dua isteme, tanrıdan istek, nasihat ile birlikte hadis ve ayet içeren bilgilerde mevcuttur.

Kitabelerde yer alan meslek isimleri incelendiğinde hafız, kethüda, hatip, müftü, kadı, memur, mektep hocası ve tüccar gibi mesleklere mensup kimselerin var olduğu ortaya çıkmıştır. Erkek taşlarında en çok Mehmed, Ahmed, Hüseyin, Osman İbrahim ve Ali, kadın taşlarında ise Fatma, Zeynep, Ayşe, Fatma gibi isimlerin kullanıldığı belirlenmiştir. Kitabelerden Geyve bölgesinde gelişmiş bir sosyal yapının var olduğu ve halkın içerisinde çeşitli meslek gruplarının yer aldığı da tespit edilmiştir. Araştırma içerisinde Geyve ilçesi ve köylerinde tespit edilen mezar taşlarının çeşitli özelliklerinden belirli sonuçlara varılmıştır. Buna göre taşlarda uygulanan tezyinattan, kullanılan malzeme özelliklerine kadar çeşitli özelliklerin İstanbul'daki örnekler esas alınarak yapıldığı belirlenmiştir. Ancak örneklerin çoğunun daha basit işçilik örneği gösterdiği de ortaya çıkmıştır.

Osmanlı döneminde görülen Batılılaşma hareketlerinden etkilenen Türk sanatının, buna bağlı olarak da süsleme kompozisyonları İstanbul'daki kadar olmasa da Sakarya'yı da etkilediği görülmektedir. Ayrıca Sakarya'nın imparatorluğun merkezine yakınlığı bu etkide önemli bir unsur olmuştur. İmparatorluğun merkezine yakın olması dışında bölge



mezar taşlarının diğer taşra bölgeleri ile paralel özellikler gösterdiği de dikkat çeker. Taşlar özellikle Marmara bölgesinde yer alan örneklerle aynı üsluplarda meydana getirilmiştir. Bu taşların İznik, Bursa, İzmit, Yalova gibi yerlerdeki mezar taşlarıyla paralellik gösterdikleri de anlaşılmıştır.

Yapılan çalışmada amaç tarihi bir belge olan mezar taşlarının tescillenmesidir. Ancak bu tescillenmenin gelecek kuşaklarca niçin önemli olduğunu anlatabilmek ve bu konuda düşüncelerini sağlamak ve kültürümüzün değerlerini yansıttığını bilincine varmaları, amaçlanmaktadır.

Çalışma esnasında karşılaşılan zorluklar içerisinde en önemli sorun kırık ve harap durumda bulunan mezar taşlarıdır. Mezar taşlarının ülkemizin birer tapusu olduğu düşünülmekte bu sebeplerle de inceleme ve araştırmaların öneminin vurgulanarak yetkili kurumların dikkatini çekmek ve daha itinalı çalışmalar yapılması arzu edilmektedir.

## KAYNAKÇA

- AKAR, Azade, (1969)" Tezyini Sanatlarımızda Vazo Motifleri", Vakıflar Dergisi, S. VIII, V.G.M. Yayınları, Ankara s.267-271.
- Anonim (19??), Türkiye Mermerleri, Türkiye Sanayi Odaları ve Ticaret Borsaları Birliği Maden Yardım Komisyonu S.178-192.
- ARSEVEN, Celal Esat (1983), "Mezar Taşı", Sanat Ansiklopedisi, c. III, İstanbul s. 1318-1325.
- ARSEVEN, Celal Esat (1955), Türk Sanatı Tarihi: Menşinden Bugüne Kadar..., Fasikül 1, Milli Eğitim Basımevi, İstanbul.
- ASLANAPA, Oktay (1984), Türk Sanatı, Remzi Kitap evi, İstanbul.
- AŞIKPaşazade (2003), Osmanoğulları'nın Tarihi, çev. Kemal Yavuz-Yekta Saraç, İstanbul.
- AYDOĞDU, Günnur (1997) 'Amasya Mezar Taşları' adlı yayınlanmamış Yüksek Lisans Tezi, Gazi Üniversitesi Sanat Tarihi Ana Bilim Dalı, Ankara.
- AYVAZOĞLU, Beşir (1999), Güller Kitabı Türk Çiçek Kültürü Üzerine Bir Deneme, Ötüken Neşriyat A.Ş. İstanbul.
- AYVERDİ, H. Ekrem (1966), "Osmanlı Mimarisinin İlk Devri, Fetih Cemiyeti İstanbul Enstitüsü Yayınları, c.I. İstanbul.
- BACQUE- GRAMMONT- LAQUEUR, Jean-Louis-Hans (Ocak 1992), "Tarihsel Kaynak Olarak Osmanlı Mezarlıkları", Atatürk Dil ve Tarih Yüksek Kurumu, Yayını, Ankara.
- BARIŞTA, Örcün (1997), "Eyüp Sultan'dan Bazı Çocuk Mezar Taşları", Eyüp Sultan Sempozyumu Tebliğler, Eyüp Belediyesi Kültür Yayınları, İstanbul, cilt I, s. 172- 180.

- BAYKARA, Tuncer (1993), “Asya Türk Kültürünün Bir Uzantısı Olarak Mezar Taşı”, X. Vakıf Haftası Kitabı, Vakıflar Genel Müdürlüğü Yayınları, Ankara, s.265.
- BEKSAÇ, Engin (2005), “Erken Tarihinde Sakarya ve Arkeolojisi”, Sakarya İli Tarihi, Sakarya Üniversitesi Fen Edebiyat Dergisi, 1.cilt İstanbul, s.83-91.
- BERK, Süleyman (2006), Zamanı Aşan Taşlar, Zeytinburnu Belediyesi, Yayın No: 8, İstanbul.
- BİÇİCİ, H. Kamil (2008), “Manisa Müzesinde Teşhirde Bulunan Osmanlı Mezar Taşlarından Örnekler”, Van Çevre ve Kültür Derneği Prof. Dr. Uluçam Armağanı, Van Çevre ve Kültür Derneği Yayınları No: 1, Mayıs s:125-145.
- CİHAN Namık, (2005), ‘Geyve’, Değişim yayınları Sakarya.
- ÇAL, Halit (1999), “İstanbul Eyüp’teki Erkek Mezar taşlarında Başlıklar”, Tarih Kültürü ve Sanatıyla Eyüp Sultan Sempozyumu III, Tebliğler 28-30 Mayıs, s.206- 225.
- ÇAL, Halit ve Özlem Çal (2008), Kastamonu Atabey Gazi Camisi ve Türbesi Hazirelerindeki Mezar Taşları, Kastamonu Belediyesi Yayınları, Ankara.
- ÇETİN, Turhan (2003), Türkiye Mermer Potansiyeli, Üretimi ve İhracatı, Gazi Eğitim Fakültesi Dergisi, cilt 23, S.3, s. 243- 256.
- ÇEVİK, Mümin- GÜVEN, Murat Ali (2004), İbn-i Batuta, Büyük Dünya Seyahatnamesi, çeviri Üçdal Neşriyat, İstanbul.
- ÇORUHLU, Tülin (1998), “Eyüp Sultan ve Çevresindeki Hazirelerde Bulunan Mezar Taşlarında Kâse İçinde Meyve Tasvirleri”, Eyüp Sultan Sempozyumu Tebliğler, Eyüp Belediyesi Kültür Yayınları S.9, cilt II, İstanbul, s. 102- 117.
- ÇORUHLU, Tülin (1997), “Eyüp Sultan ve Çevresindeki Hazirelerde Bulunan Hançerli Lahitler ve Taş Sandukalar”,Tarihi, Kültürü ve Sanatıyla Eyüp Sultan

- Sempozyumu Tebliğler I, Eyüp Sultan Kültür Yayınları S.8, İstanbul, s:105-125.
- ÇORUHLU, Yaşar (1998), Erken Devir Türk Sanatının ABC' si, Kabalcı Yayınları İstanbul.
- ÇORUHLU, Yaşar (1998), "Eyüp ve Çevresindeki Mezar taşlarında Görülen Kâse İçinde Meyve Tasvirlerinin Sembolizmi", Eyüp Sultan Sempozyumu Tebliğler, Eyüp Belediyesi Kültür Yayınları S.9, c. II, İstanbul, s.118-127.
- ÇORUHLU, Yaşar (2000), Türk İslam Sanatının ABC' si, Kabalcı Yayınları, İstanbul
- ÇULPAN Cevdet, (1961), 'Antik Devirlerden Zamanımıza Kadar İlahiyat-Edebiyat-Tıp ve Sanat Tarihlerinde Serviler II' , İstanbul.
- DAĞLIOĞLU, Hikmet Turhan (1955), "İstanbul Mezarları II", Yeni Türk Mecmuası, S. 29, İstanbul c.1, s.1537-1544.
- DAĞLI Yücel – KAHRAMAN, S.Ali (2008), Evliya Çelebi Büyük Dünya Seyahatnamesi, Y.K.Y, c.II, İstanbul.
- DEMİRİZ, Y.,(1986), Osmanlı Kitap Sanatında Natüralist Üslupta Çiçekler, İ .Ü. Ed. Fak. Yayınları, İstanbul.
- DEVELLİOĞLU, Ferit (1995), Osmanlıca- Türkçe Ansiklopedik Lügat, Kurtuluş Ofset Basımevi, Ankara.
- DEMİRKAN, Aişe (2005), Kocaeli Gebze'deki Erkek ve Kadın Mezar Taşlarında Başlıklar, Gazi Üniversitesi Fen-Edebiyat Fakültesi Sanat Tarihi Anabilim Dalı, (Yayınlanmamış Seminer Ödevi), Ankara.
- DOĞANAY, Aziz (1998), "Eyüp Sultan Camii Civarındaki Bazı Mezarların Natüralist Üslupta Klasik Devir Süslemeleri", Eyüp Sultan Sempozyumu Tebliğler, Eyüp Belediyesi Kültür Yayınları 9, c. II, İstanbul, s. 260- 267.
- ERTUĞ, Necdet ( 1999), "Osmanlı Mezar Taşları", Osmanlı Ansiklopedisi, c.9,

Ankara s. 223 -229.

EYİCE, Semavi (1955), “Mezarlıklarımız”, Türk Yurdu, S.242, s.685-694, İstanbul.

GALİTEKİN, A. Nezihi, (1995), ‘Osmanlı Dönemi Gölcük Mezar Taşları’,Gölcük Belediyesi Yayınları, Gölcük.

GEYVE Kaymakamlığı (2010), Tapu Arşiv Dairesi, Sakarya.

GÜVEN, KARAMÜRSEL- A.Âlim (1995), XV. Yüzyıl Osmanlı Mezar Taşları (İzmit- Bursa- Edirne- İstanbul), Basılmamış Yüksek Lisans Tezi, İstanbul Üniversitesi Sosyal Bilimler Enstitüsü, İstanbul.

HASEKİ, Metin (1977), Plastik Açından Türk Mezar Taşları, İstanbul Devlet Güzel Sanatlar Akademisi, no:61, İstanbul.

IŞIK, Adem (2005) , Eskiçağ Tarihinde Sakarya Çevresi, Sakarya İli Tarihi, c.1, s:49-55, Sakarya.

IŞIN, Ekrem (1991/4), “ Mezar taşlarında Biçim ve Başlıklar”, Arredamento Dekorasyon, Boyut Yayıncılık A.Ş., S. 25, İstanbul, s. 84- 88.

İLTAR, Gazanfer (2005), Giresun İli Sahil Şeridindeki Mezar Taşları, Gazi Üniversitesi Sosyal Bilimler Enstitüsü Sanat Tarihi Anabilim Dalı (Yayınlanmamış Yüksek Lisans Tezi), Ankara.

KARAMAĞARALI, Beyhan (1992) ‘Ahlât Mezar Taşları’ Kültür Bakanlığı Yayınları, Ankara.

KESKİNER, Cahide (1989), Türk Motifleri, Türkiye Turing ve Otomobil Kurumu Yayını, İstanbul.

KUMBARACILAR, İzzet (19??), Serpuşlar, Türkiye Turing ve Otomobil Kurumu Yayını, İstanbul.

KUŞOĞLU, M. Zeki (1984), Mezar Taşlarında Hüve’l Baki, Renkler Matbaası,

İstanbul.

LAQUEUR, Hans-Peter (1990), ‘Hüve’l Baki İstanbul’da Osmanlı Mezarlıkları ve Mezar Taşları’, Türk Vakfı Yurt Yayınlar, İstanbul.

LAQUEUR, Hans-Peter (1984), ‘Osmanlı Mezar Taşlarının Süslemesinde Bitkisel Motifler’, Suut Kemal Yetkin’e Armağan, Hacettepe Üniversitesi, Ankara s.263-274.

MİMAR HİKMET (1928), ‘Mezar Taşları’, Türk Yurdu, S.197-3, İstanbul.

NAMIK, Cihan (2008), ‘Geyve ‘’, Değişim Yayınları, Sakarya.

OĞUZ, Burhan, (1983) ‘Mezar Taşlarında Simgeleşen İnançlar’ İstanbul.

ORAL, Zeki (1949), Konya Tarihi Mezar Taşları, Anıt, S.1, Konya s.127-142.

ÖGEL, Semra (1987), Anadolu Selçuklularının Taş Tezyinatı, Tarih Kurumu Basımevi, Ankara.

ÖLÇAY, Hülya (2004), ‘Trabzon Sülüklü Şehir Mezarlığın 19.yy. Kadın Mezar Taşları G.Ü. Sosyal Bilimler Enstitüsü, Sanat Tarihi Ana Bilim Dalı Yayınlanmamış Yüksek Lisans Tezi, Ankara.

PARMAKSIZOĞLU, İsmet (2000), İbn-i Batuta Seyahatnamesi, Kültür Bakanlığı yayımları, İstanbul.

PAKALIN, Mehmed Zeki (1993), Osmanlı Tarih Deyimleri ve Sözlüğü I, Milli Eğitim Basımevi, İstanbul.

SUBAŞI, M. Hüsrev (1994), ‘Mezar Taşları Üzerine’, Bülten, S.5, İstanbul, s.32.

SUBAŞI, M. Hüsrev (1996), ‘Bir Tarihi Kimlik Belgesi Olarak Eriyip Giden Mezarlıklarımız’, Dergâh Edebiyat Sanat Kültür Dergisi, c.7, s.80 (Ekim), Dergâh Yayınları, İstanbul.

- TAYANÇ, M. Memduh (1951), “Türk Süsünde Çiçek”, Tarih Hazinesi, S.9, İstanbul, s.55-60.
- TÜRKMENOĞLU, Hüseyin (1989), “Mezar- Mezarlık ve Mezar taşları Üzerine Bir Bibliyografya Denemesi”, Kültür Bakanlığı Milli Folklor Araştırma Dairesi Yayınları: 94, Ankara.
- UNAT, F.Reşit (1988), Hicri Tarihi Miladi Tarihe Çevirme Klavuzu, Türk Tarih Kurumu yayınları, VII. dizi-sa.37, Ankara.
- ÜNVER, A.Süheyl (1988) ‘Türkiye’de Lale Tarihi’, Vakıflar Dergisi, S.IX, s.17-22, Ankara.
- ÜZMEN, Ünsal (1970), Kent Kent Türkiye Sakarya, Milli Eğitim Bakanlığı Yayınları, Ankara.
- YILMAZ, Hande (2009) ‘Anadolu Hisarı Sultan II. Beyazıd Han Mezarlığı’ S.Ü. Sakarya Sosyal Bilimler Enstitüsü Sanat Tarihi Ana Bilim Dalı Yüksek Lisans Tezi, Sakarya.
- YILDIRIM, Fahri (2008), Sakarya Köprüleri, Sakarya Büyükşehir Belediyesi Kültür yayınları, Sakarya.
- ZİLLİOĞLU, Mehmet, (1993) “Evliya Çelebi Seyahatnamesi” çev. Üçdal Neşriyat c.8, İstanbul.

## EKLER

### EK: 1



EK 1: Geyve İlçesi Metraj Paftası



## EK:2



EK 2: Umurbey Köyü Metraj Paftası

**EK:3**

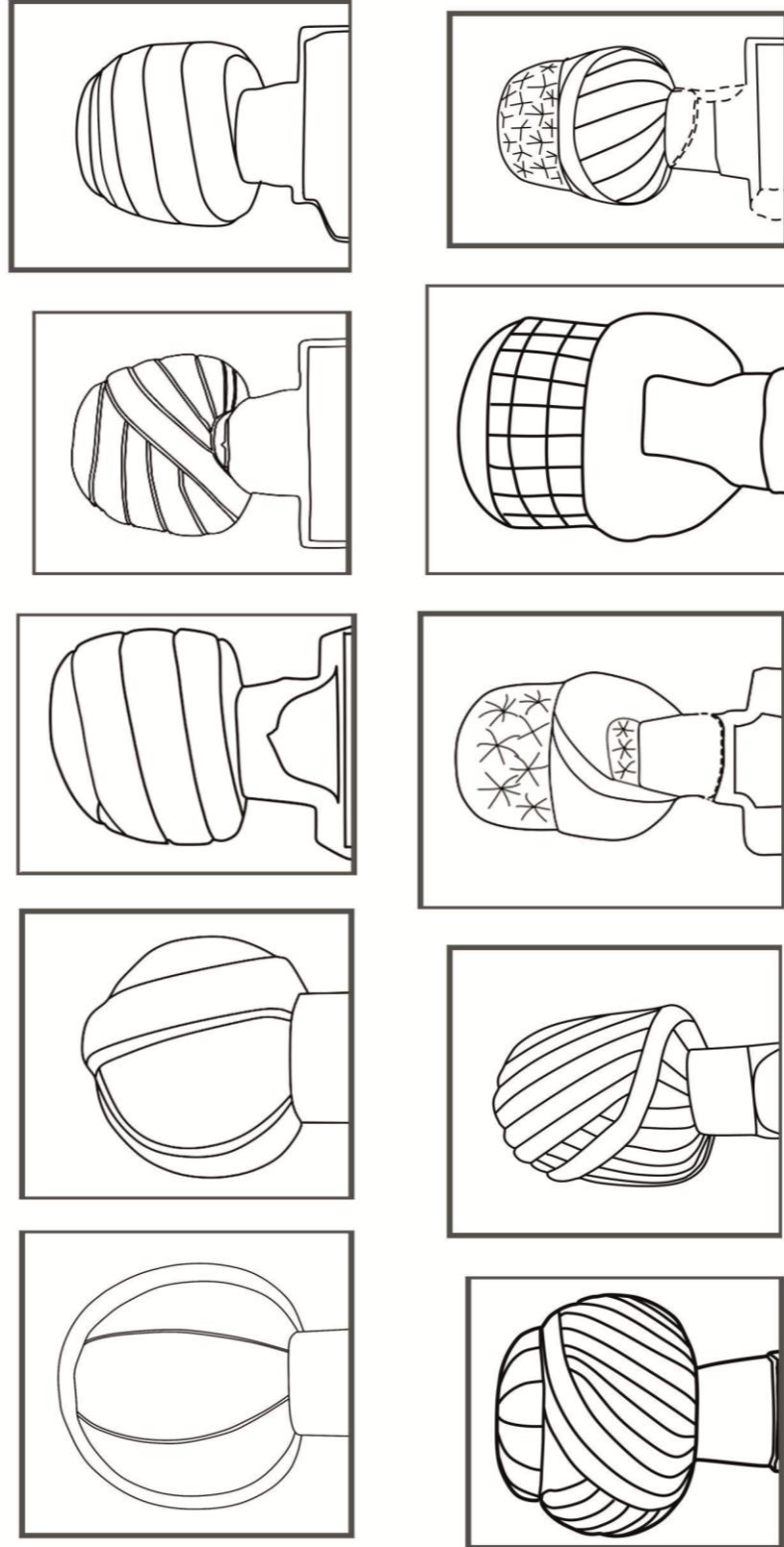

EK 3: Umurbey köyünde yer alan erkek mezar taşı başlık çizimlerinden örnekler

**EK:4**

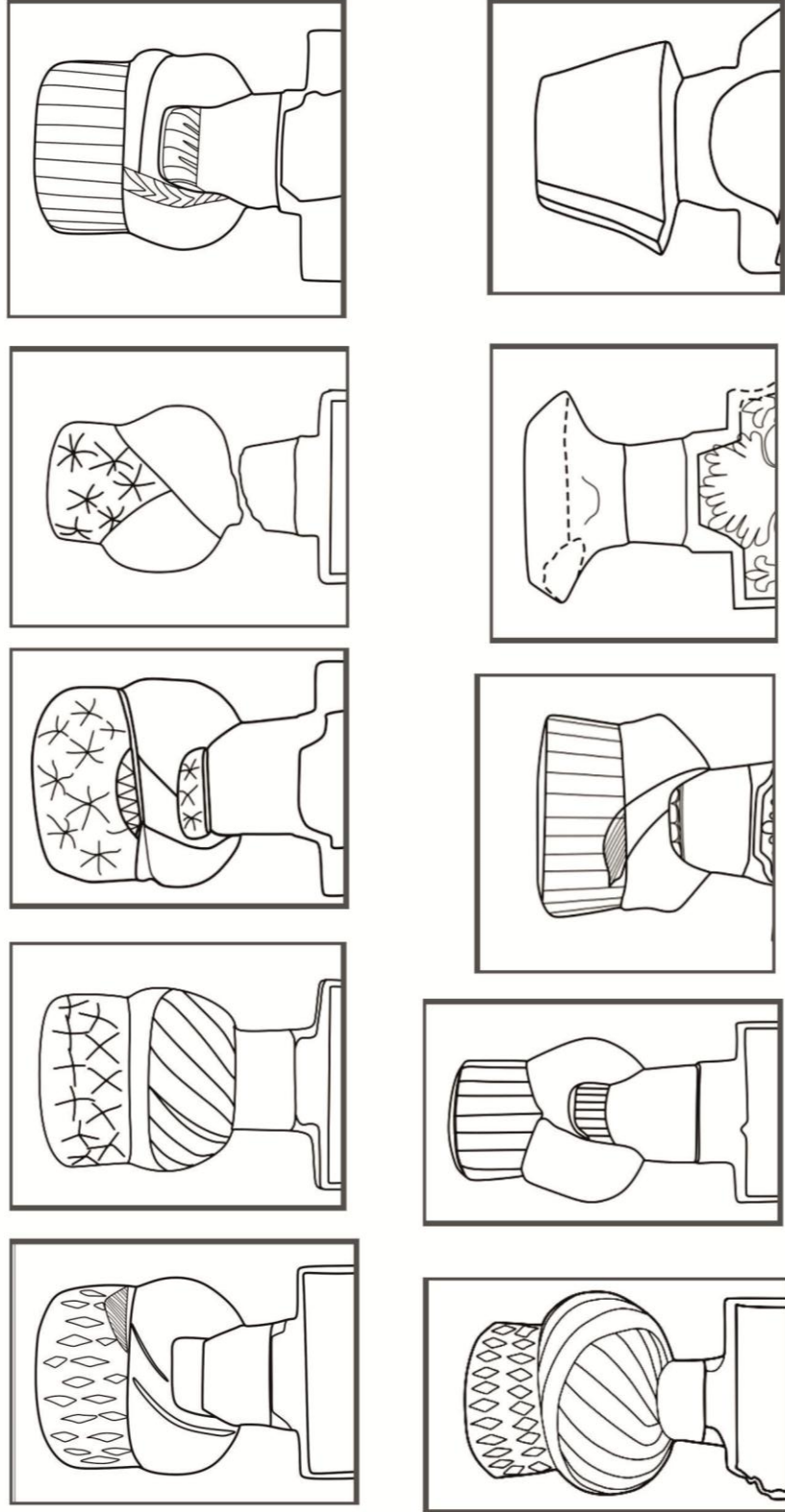

EK 4: Umurbey köyünde yer alan erkek mezar taşı başlık çizimlerinden örnekler

## EK:5



Konya Sırçalı Medrese

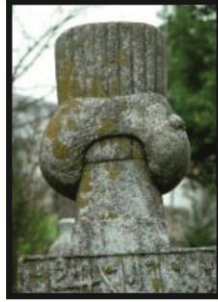

İstanbul Zeytinburnu



İstanbul Zeytinburnu



Taraklı Yunus Paşa camii



Taraklı Kemaller köyü

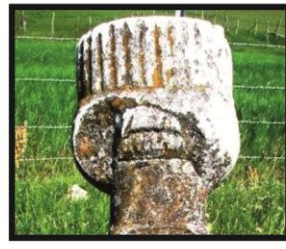

Sinop Boyabat



Taraklı Kemaller köyü



Taraklı Kemaller köyü



Sapanca Kemer mezarlığı



Sakarya Erenler mezarlığı

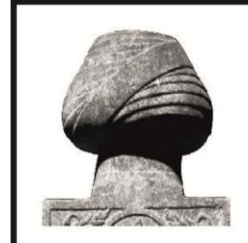

İstanbul Zeytinburnu



Sapanca Kemer mezarlığı



Sakarya Erenler mezarlığı



Taraklı Yunus Paşa camii



Sinop Boyabat



Sapanca Kemer mezarlığı

## EK 5: Sakarya ve çevresindeki erkek mezar taşı başlık örnekleri

## EK:6



İstanbul Zeytinburnu

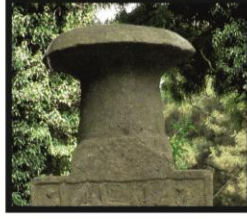

Sapanca Kemer mezarlığı



Taraklı Yunus Paşa camii



Taraklı Kemaller köyü



Sapanca Kemer mezarlığı



Sapanca Kemer mezarlığı



Sakarya Erenler mezarlığı



İstanbul Zeytinburnu



Sakarya Erenler mezarlığı



Sakarya Erenler mezarlığı

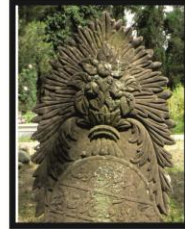

Sapanca Kemer mezarlığı



Taraklı Yunus Paşa camii

## EK 6: Sakarya ve çevresindeki mezar taşı başlık örnekleri

## EK:7



Sapanca Kemer mezarlığı



Sakarya Erenler mezarlığı



İstanbul Zeytinburnu



Taraklı Yunus Paşa camii



İstanbul Zeytinburnu



Sapanca Kemer mezarlığı



Sakarya Erenler mezarlığı

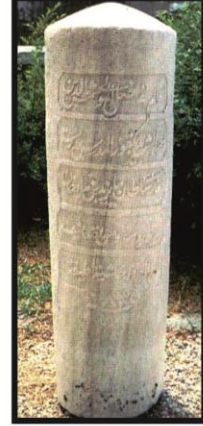

Sakarya Erenler mezarlığı



Konya Sırçalı Medrese



Kayseri



Konya Sırçalı Medrese



Konya Sırçalı Medrese

## EK 7: Sakarya ve çevresindeki ayak taşı örnekleri

**EK :8**

**GEYVE İLÇESİ YER MEZAR TAŞLARININ KÖY VE BELDELERE GÖRE DAĞILIMI**

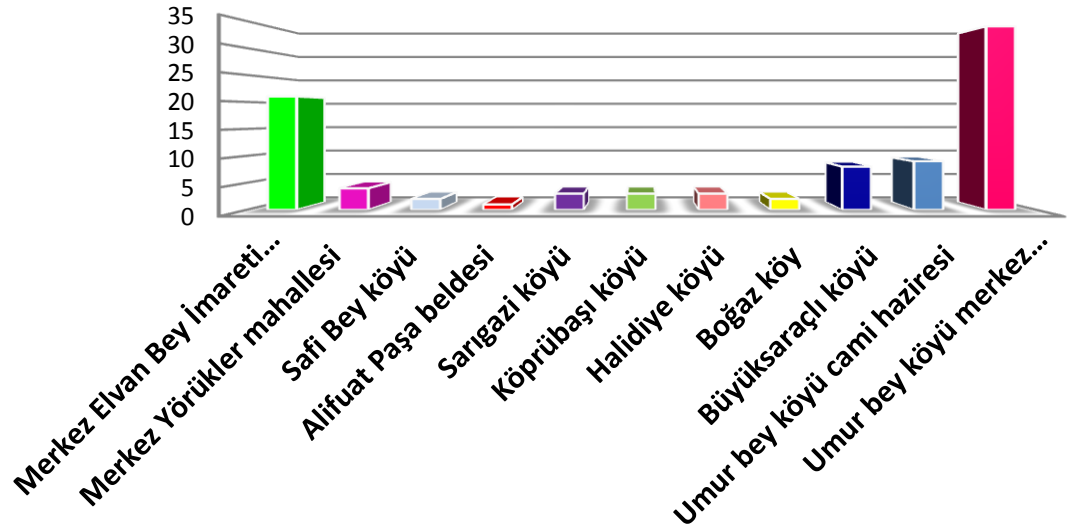

- Merkez Elvan Bey İmaret-i Haziresi
- Merkez Yörükler mahallesi
- Safi Bey köyü
- Alifuat Paşa beldesi
- Sarıgazi köyü
- Köprübaşı köyü
- Halidiye köyü
- Boğaz köy
- Büyüksaraçlı köyü
- Umur bey köyü cami haziresi
- Umur bey köyü merkez mezarlığında

## EK :9

### Geyve ilçesinde yer alan mezar taşlarının yüzyıllar içerisinde dağılımı

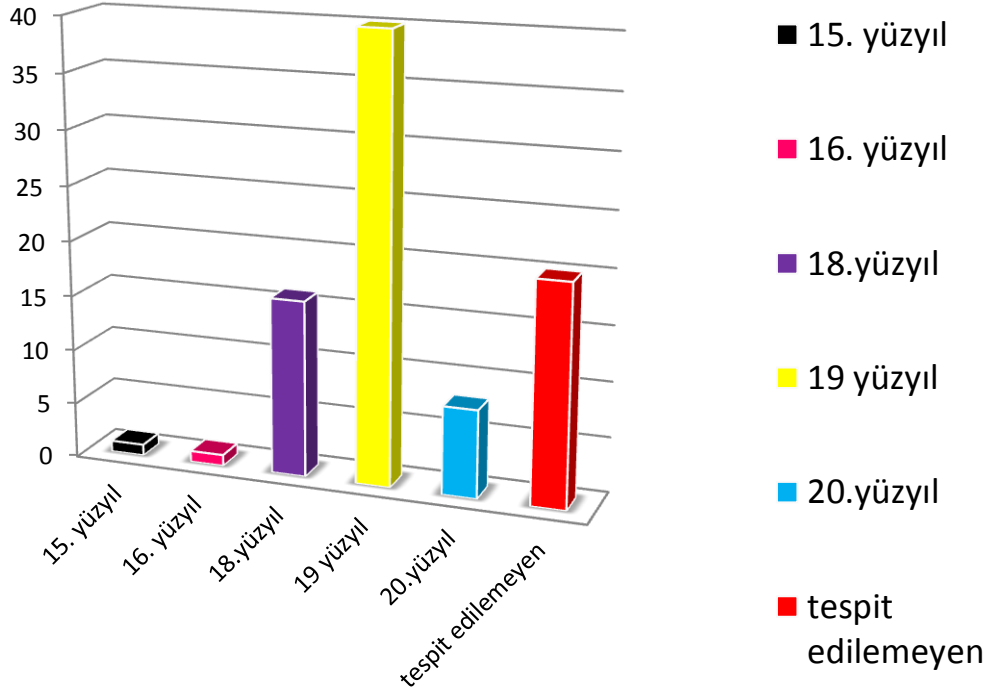

### Başlıklar

■ kadın başlıkları ■ erkek başlıkları ■ başlığı kırık olanlar

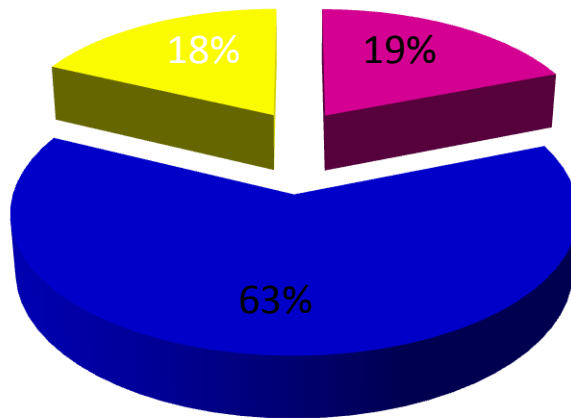



## EK :10

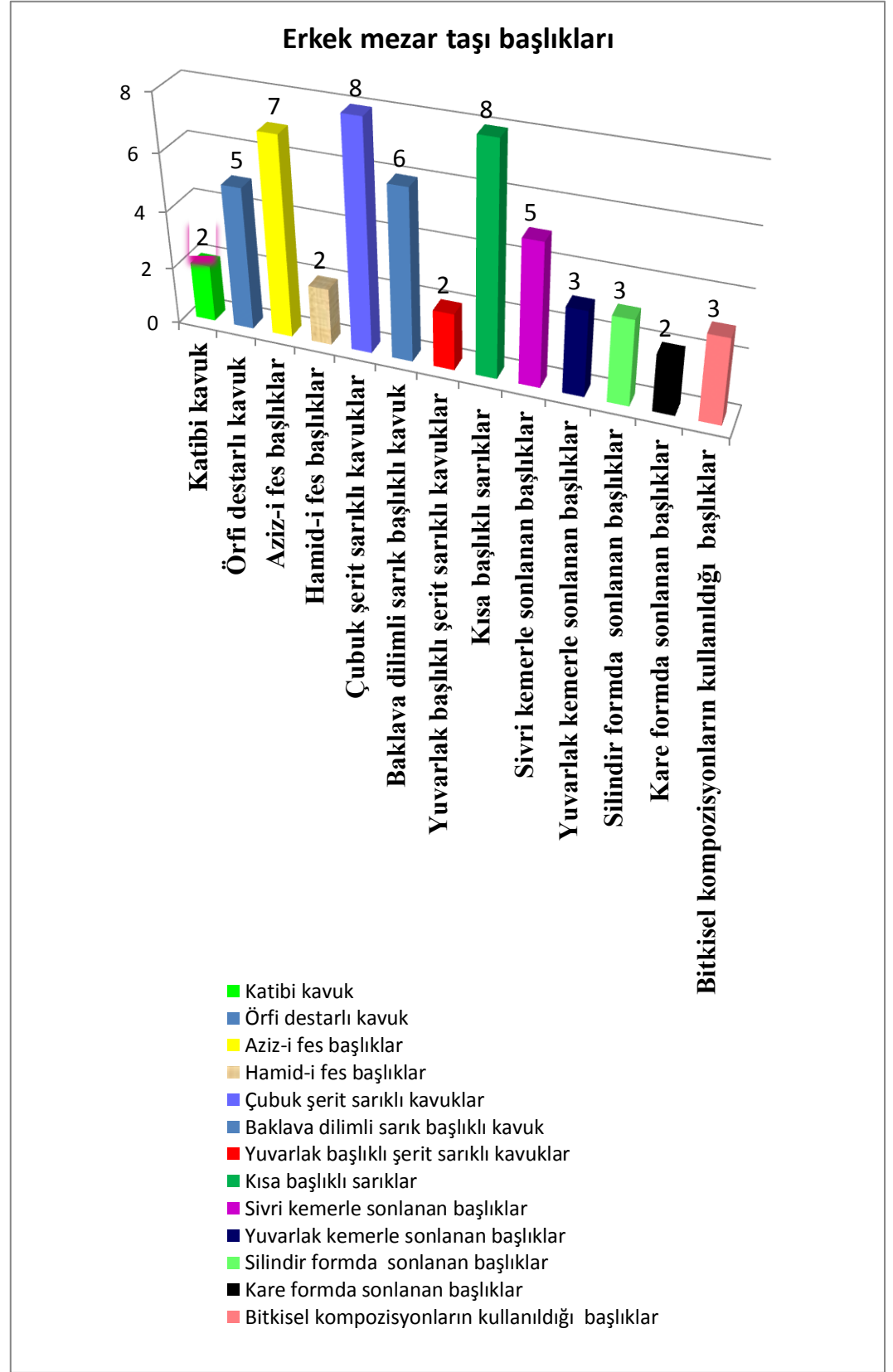

## EK :11

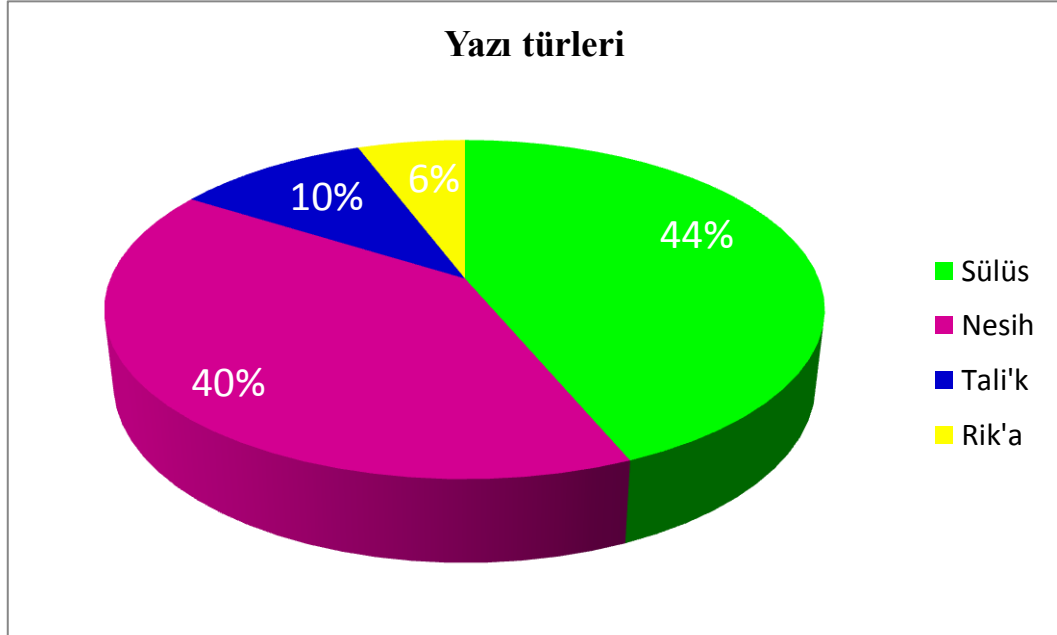
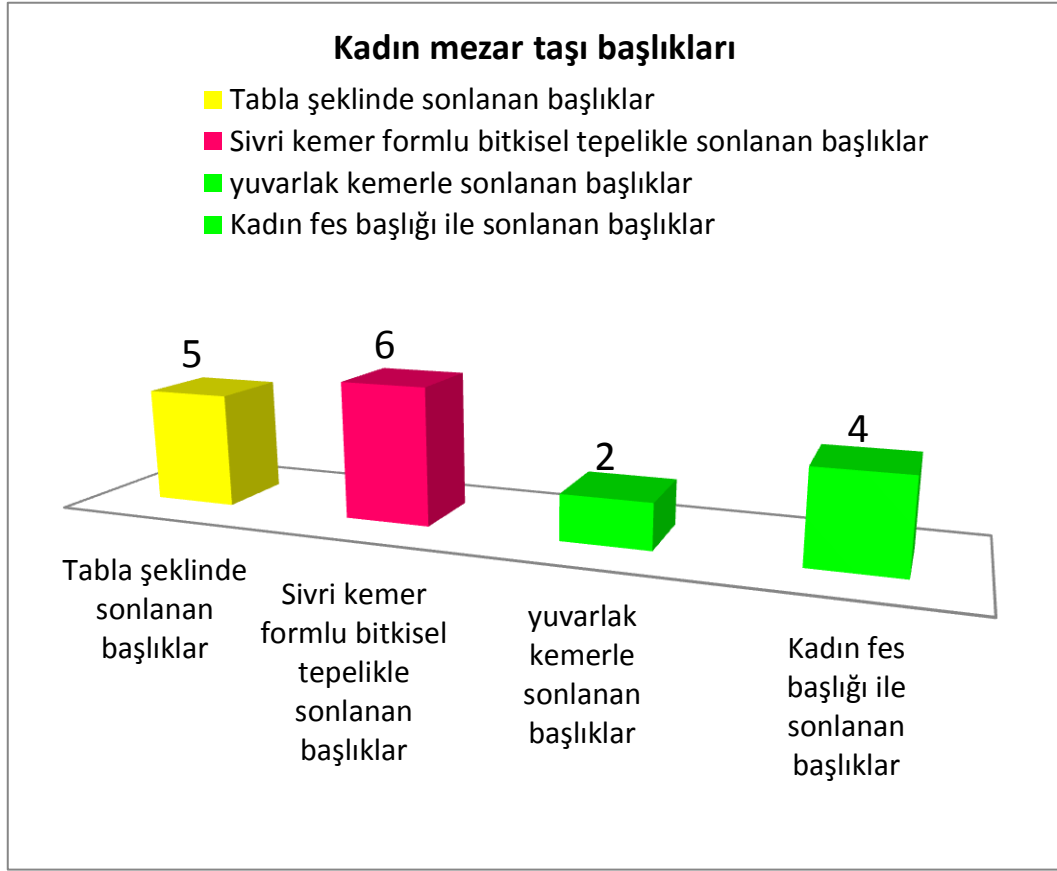

## SÖZLÜK

### -A-

**Agûşun** : Kucak, sığınılan yer.

**Aleyhâ** : karşı, karşıt; üzerine, Aleyhinde, onun hakkında, onun üzerine.

**Azizi Fes** : Sultan Abdülaziz döneminde kullanılan giyilen fesler.

### -B-

**Bekai** : Devamlılık ,sonsuzluk.

**Bin** : Oğul, erkek evlat.

**Binti** : Kız,kızı.

### -C-

**Celb-i** : Kendine çekme, çekiş.

**Cürmün** : Suç, günah.

### -D-

**Devran** : Dönüp dolaşma, dolanma.

**Darulbeka** : Ahiret,baki olan yer.

**Darulfena** : Dünya, yaşanılan yer, mekan.

### -E-

**Efhâr-i** : Destesenk dedikleri taş, taş, emced ve eşref olan Hz.

Muhammed'e

layık bir ümmet.

**El-hamis** : Beşinci.

**Eşraf** : Toplumun ileri gelen büyükleri şerefli saygın kişiler.

### -F-

**Firâk** : Ayrılık, ayrılma.

**-G-**

**Gaffûr** : Mağfiret eden, affeden Allah(c.c.).

**Gûseti** : Kederli.

**Harc-i** : Dışarıya ait olan, İçeriye ait olmayan, dış ile alâkalı, ecnebiye  
ait Zorba ve âsi olan.

**Hatîb** : Güzel söz söyleyen,ve doğru ve anlaşılır konuşan.

**Haşyt'l-me'va** : Korkudan sığınılan mekan

**Hûr-i gılmân** : Cennete hizmet eden delikanlı.

**Hüsn-i hâtim** : Güzel söz ve iman ile dünyadan ayrılma

**-İ-**

**İntekâlet** : Ahirete intikal etme göç

**İhvan** : Kardeş, sadık arkadaş,gönüldaş

**-K-**

**Kabrû'l** : Kabir , mezar

**Kâle'n-Nebiyü Aleyhisselam** : Peygamber'e selam olsun!

**Kariye** : Köy

**Karin** :Yakın hısımlık komşu arkadaş gibi olan her biri

**Kemakan** : Eskisi gibi , gerektiği gibi uygun, layık olduğu gibi

**Kerime** : Kız evlat, Kendine ikram edilmiş kimse, şerefli seçkin

**Kevneyn** : İki alem dünya ahiret

**-M-**

**Mağfiret** : Bağışlanma, affedilme.

**Mağsiyeti** : Karşılık.

<b>Mağfur</b>	: Affedilmiş olan
<b>Mahdûm</b>	: Oğul evlat, Kendine hizmeti olan.
<b>Maksud</b>	: Kast olunan istenilen şey.
<b>Makber</b>	: Mezar kabir.
<b>Matem</b>	: Yas üzüntü.
<b>Maksude</b>	: Kastedilmiş. Kastedilen, istenilen şey, istek, arzu, gaye.
<b>Merhum</b>	: Kendine rahmet edilmiş Allah'ın cennetine kavuşmuş kimse.
<b>Merhume</b>	: Vefat eden rahmete kavuşan kadın.
<b>Mevtü</b>	: Ölüm
<b>Mevc urub</b>	:Yer mekan
<b>Mesnedar-i</b>	: Dayanacak yer, nokta.Mertebe. Makam.Destek.
<b>Minel mevt</b>	: Yaman ve zor ölüm.
<b>Mihnet</b>	: Zahmet, eziyet, gam keder, sıkıntı, başa gelen musibet, sınanma
<b>Mücrim</b>	: Cürüm işlemiş suçlu kişi.
<b>Molla</b>	: Osmanlı devrinde Mevleviyyet sahibi, büyük kadı. Büyük bilgin hoca
<b>Mücevher-i</b>	: Kıymetli fikir veya söz,cevher ile süslenmiş elmaslı.
<b>Müderris</b>	: Dereceleri olan ilmi bir paye.
<b>Muhiyyî</b>	:İhya eden canlandırın hayat veren Esmâül Hüsna'dan biri.
<b>Mülk</b>	:Gelir getiren taşınmaz, hükmi şahısların olan mal
<b>-N-</b>	
<b>Nazır</b>	:Örnek karşılık, nazar eden eden, idare eden, hazır olan
<b>Nevcivan</b>	: Genç delikanlı,gençlik delikanlılık.
<b>-R-</b>	

<b>Ravzatül</b>	: Cennet bahçesinden bir mekan.
<b>Revanı</b>	: Ruh kalpteki ferahlık ,yürüyen giden akarsu gibi akıp giden.
<b>Rufeka</b>	:Arkadaş
<b>Rihlet</b>	: Göç, göç etme, ebedi aleme gidiş.
Ruşen-i	: Parlak aydın kalbi nurlanmış.
-S-	
<b>Sebt</b>	: Cumartesi
<b>Seyyid</b>	: Efendi, bey, ağa ,ileri gelen ,Peygamber soyundan olan kişi.
<b>Sübhân</b>	: Allah (c.c.)
-Ş-	
<b>Şahide</b>	:Mezar taşı, baş taşı.
-T-	
<b>Ta ayyen</b>	: Meydana çıkmak, aşikar olmak, belli başlı ve itibarlı görünen insanlardan olmak.
<b>Tibah</b>	: Tabiat yaratılış.
-U-	
<b>Ukbaya</b>	: Ceza. Ahiret alemi, öbür dünya.
-V-	
<b>Valideyn</b>	: Anne ile baba ebeveyn
<b>Vasilun</b>	:Hakka erenler,ermiş kimseler
<b>Vasi</b>	:Vasiyet,bir ölünün vasiyetini yerine getirmeye memur edilen kişi
<b>Vasıl</b>	:Erişen ulaşan Hakka vasıl olan.
-Y-	
<b>Yemütün</b>	:Ölmez

**Yentekılune** :Göç gidiş

**Yezdan** : Allah (c.c.)

**-Z-**

**Zade** : Doğmuş, oğul.

**Zevce** : Kadın eş.

**Zilkade** : Arabi ayların on birinci

## ÖZGEÇMİŞ

Sena YAVUZ, 1981 yılında Sakarya’ da doğdu. İlk ve orta öğrenimini Nuri BAYAR İlköğretim Okulunda, lise öğrenimini Atatürk Lisesi’nde tamamladı. 2003-2007 yılları arasında Gazi Üniversitesi Fen Edebiyat Fakültesi Sanat Tarihi Bölümü’nü bitirdi. 2005 yılında Ahlât ilçesinde düzenlenen yüzey araştırmaları ve kazı çalışmalarında görev aldı. 2008 yılında Sakarya Üniversitesi Edebiyat Fakültesi Sanat Tarihi Bölümü’nde yüksek lisans eğitimine başladı. 2009 yılında Sakarya üniversitesi Müze projesinde görevlendirildi. 2010 yılında Kars Ani Harabelerinde yapılan alan araştırması ve kazı çalışmasında yer aldı.