

6 ULUSLARARASI BALKANLARDA SOSYAL BİLİMLER KONGRESİ



SAKARYA
ÜNİVERSİTESİ
Yayın No: 111



8-12 Haziran 2014
Komrat
MOLDOVA

BİLDİRİLER KİTABI ZBORNİK RADOVA PROCEEDINGS BOOK

1. CİLT



TURDAY
TURAN EĞİTİM VE
DAYANIŞMA DERNEĞİ

6.

ULUSLARARASI BALKANLARDA SOSYAL BİLİMLER KONGRESİ
HALKLARARASI BALKANNARDA SOTİAL BİLİMNERİ KONGRESİ
INTERNATIONAL CONGRESS OF SOCIAL SCIENCES IN THE BALKANS

8-12 Haziran 2014 / Komrat – Moldova

8-12 Kirez 2014 / Komrat – Moldova

8-12 June 2014 / Comrat - Moldova

BİLDİRİLER / PROCEEDINGS

1. CİLT

Editör / Editor

Prof.Dr. Recai Coşkun

SUNUŞ

Her kongre sonrasında şu cümleyi kurmak gereği duyuyoruz: "**Uluslar arası Balkanlarda Sosyal Bilimler Kongresi**" bir kongreden çok daha fazlasıdır. Türk ve Akraba Toplulukların dillerinin buluştuğu; unutulmaya yüz tutan kardeşlik ve akrabalık bağlarının canlandığı; dostlukların kurulduğu; iman ve inancın pekiştiği ve bilimin yanına vicdanın, yüreğin ve ülkelerin serpiştiği bir iklimdir Uluslararası Balkanlarda Sosyal Bilimler Kongresi.

Bu yıl altıncısını gerçekleştirdiğimiz bu kongre, tam da misyonuna uygun olarak biraz kendi kaderine terk edilmiş, biraz unutulmaya yüz tutmuş bir Türk eli olan "**Gagauz Yeri**"nde" yapıldı. Moldova içerisinde özerk bir bölge olan ve farklı boylardan yaklaşık 140.000 Türkün yaşadığı Gagauz Yeri kendine bir gelecek inşa etmek için mücadele ediyor. UNESCO tarafından "kaybolma tehlikesiyle karşı karşıya olan diller" listesine alınan Gagauz Türkçesi, çocukluğumuzda kulağımıza çalınan, ninelerimizin dilinden düşmeyen ancak sonraları unutulmaya yüz tutmuş öz be öz Türkçe sözcükleri ile yüreğimizde sıcak bir yer etti. Gagauzlar kimliklerini korumak, dillerini yaşatmak, sanat ve ekonomilerini canlandırmak için çaba harcıyor. Bu kongre tam da böylesi topluluklar için var zaten...

Yine kongre süresinde izini sürdürdüğümüz Karadeniz'in Batı kıyısı ve ille de Tuna boyları bize geçmiş zamanların utku ve acı dolu hatıralarını fısıldayıp durdu. Köstence'den Karadeniz'e bakmak; bu bölgedeki yaklaşık 1700 yıllık Türk tarihinin izlerini sürmek; Hıristiyan bir Sultan tarafından yaptırılmış tarihi bir camide ibadet etmek her kula nasip olacak güzelliklerden değildir. Otobüsle Köstence'den kuzeye doğru yol alırken Babadağ'da "Sarı Saltuk" türbesinde son 400-500 yılın hikâyesini içinizden süzerek akıncı Türkülerinden eyvahlara rücu edersiniz. Bu geçiş, ancak Türk tarihi kadar azametli yüreği olanların taşıyacağı bir yükür... Kalas şehrine geldiğinizde "Tuna, hey Tuna" dersiniz ki gördüğünüz istikametini berraklığıyla birlikte kaybetmiş; başıboşluğa ve bulanıklığa mahkûm bir nehirdir artık... İnce donanmanın göneçle yelken açtığı zamanlardan kalan küçük ve meyus birkaç eser mahcup selamlar sizi... Zorlu yollardan kıvrılarak Komrat'a varırsınız ve yol kenarlarındaki tabelalarda okuduğunuz Türkçe sözlerin sıcaklığıyla yeniden can bulursunuz...

Kongremize bu yıl ev sahipliği yapan "Komrat Devlet Üniversitesi" Gagauz Yeri'nin "başkenti" mahiyetindeki "Komrat" kasabasında yer almaktadır. Komrat Devlet Üniversitesi'nin denklığı Türkiye tarafından kabul edildiğinden burada Türkiye'den de gençler eğitim görmektedir. Üniversitenin Gagauz kimliği ve kültürünün korunması ve geliştirilmesi için önemli bir görev üstlendiğini ve bunu daha da geliştireceğini umut ediyoruz.

6. Uluslararası Balkanlarda Sosyal Bilimler Kongresi

Bu yıllık kongreye Türkiye'den 25 civarında farklı üniversiteden 60; Moldova ve diğer ülkelerden ise 25 civarında akademisyen katıldı. Kongre her zaman olduğu gibi Sosyal Bilimlerin hemen her alanından bildirilerle oldukça canlı ve verimli tartışmalara ev sahipliği yaptı. Oğuzlar, Avarlar, Kumanlar, Kıpçaklar salonlarında gerçekleştirilen dört paralel oturum ile bir buçuk gün boyunca 80 civarında bildiri sunuldu. Gagauz Türklerinin kendi ana dillerinde yaptıkları sunumlar bizim için birer Türkçe şenliğine dönüştü, dilimize bir kere daha sınısıklam âşik olduk...

Yine kongre kapsamında ikincisini Moldova'nın başkenti Kişinev'de yaptığımız "**Sosyal Bilimlerde Yöntem Çalıştayı**" oldukça verimli tartışmalarla gerçekleşti. Yöntem konusunu Türk bilim camiasının gündemine daha kapsamlı şekilde yerleştirmek için çabalarımız devam edecek.

Kongre ortağımız **Komrat Devlet Üniversitesi** rektörlüğü ve akademisyenlerine içten teşekkür ediyoruz. **Sakarya Üniversitesi Rektörlüğü** her türlü imkânı ile kongremize destek olmaya devam etti, müteşekkirimiz. **Türk Dünyası Araştırmaları Vakfı** bizim için Türk ve Akraba Topluluklarına ulaşmada kutup yıldızı olmaya devam ediyor. Bu kongre ile birlikte yeni bir kurumsal ortağımız oldu: **Türk Dünyası Eğitim ve Dayanışma Derneği** (TÜR-DAY). Bu dernek bundan sonraki kongrelerin düzenlenmesi yanında Türk ve Akraba Topluluklar arasında gerçekleştirilecek her türlü eğitim ve yardımlaşma çalışmalarına destek vermek amacıyla kurulmuştur.

Önceki yıllarda bu kongreyi "profesyonel bir şirket" ile gerçekleştirmeyi denedik. Anladık ki Kongre bu durumda ruhunu kaybedip sıradanlaşıyor. Bu nedenle kongreye amatör ruhumuzu yeniden üfledik. Yönetim Kurulunda yer alan her bir arkadaş canlı, başla çalıştılar. Zamanlarını, sabırlarını, emeklerini, kaynaklarını kongremize akıttılar. Onlar olmasa kongre anlamını bulamazdı. Aynı şekilde Gagauz Yeri adına Dr. Güllü Karanfil, Sonea Surnina ve Ağası Mammadlı kongremizin sorunsuz bir şekilde yürütülmesi için büyük çaba harcadılar. Katılımcılara ve katkı veren herkese ayrı ayrı teşekkür ediyoruz.

Bir sonraki kongreyi ve her kongre sonrası dilimizden düşmeyen hatıraları yaşamayı sabırsızlıkla bekliyoruz.

Saygılarımla.

Prof. Dr. Recai COŞKUN
Kongre Kurucusu, Koordinatörü

Danışma Kurulu/Advisory Board

Prof. Dr.	Muzaffer ELMAS	Sakarya Üniversitesi
Prof. Dr.	Zinaida ARIKOVA	Komrat Devlet Üniversitesi
Prof. Dr.	Recai COŞKUN	Sakarya Üniversitesi

Kongre Koordinatörü / Congress Coordinator

Prof. Dr.	Recai COŞKUN	Sakarya Üniversitesi
-----------	--------------	----------------------

Kongre Yürütme Kurulu /Executive Board

Doç. Dr.	Kutluk Kağan SÜMER	İstanbul Üniversitesi
Y. Doç. Dr.	Sevda Yaşar COŞKUN	Sakarya Üniversitesi
Y. Doç. Dr.	Umut Sanem ÇİTÇİ	Sakarya Üniversitesi
Y. Doç. Dr.	Adem AKBIYIK	Sakarya Üniversitesi
Dr.	Güllü KARANFİL	Azerbaycan Milli Bilimler Akademisi
Öğr. Gör.	Gökhan GÜRLER	Sakarya Üniversitesi
Araş. Gör. Dr.	Samet GÜNER	Sakarya Üniversitesi
Araş. Gör.	Nazlı ALBAYRAK CEYLAN	Sakarya Üniversitesi
Sayın	Sonea SURNINA	Komrat Devlet Üniversitesi
Sayın	Vildan YÜZDAĞ	Sakarya Üniversitesi

6. Uluslararası Balkanlarda Sosyal Bilimler Kongresi

Bilim Kurulu/Scientific Board

Prof. Dr. A. BİSENOV	Korkut Ata Kızılılarda Devlet Üniversitesi
Prof. Dr. Adil KURTIÇ	Tuzla Üniversitesi
Prof. Dr. Admir Muratović	International University of Novi Pazar
Prof. Dr. Ahmet Vecdi CAN	Sakarya Üniversitesi
Prof. Dr. Alaettin YALÇINKAYA	Marmara Üniversitesi
Prof. Dr. Anvar MOKAYEV	Kırgız Türk Manas Üniversitesi
Prof. Dr. Arber ÇELİKU	Tetova Devlet Üniversitesi
Prof. Dr. Artan HOXHA	Tetova Devlet Üniversitesi
Prof. Dr. Aylin GÖRGÜN BARAN	Hacettepe Üniversitesi
Prof. Dr. Aytekin İŞMAN	Sakarya Üniversitesi
Prof. Dr. Azmi ÖZCAN	Bilecik Üniversitesi
Prof. Dr. Beçir Kalaç	International University of Novi Pazar
Prof. Dr. C. Gökhan BAHŞI	Hamburg Üniversitesi
Prof. Dr. Çamil Sukić	International University of Novi Pazar
Prof. Dr. Cemalettin TAŞKIRAN	Gazi Üniversitesi
Prof. Dr. Cengiz ALYILMAZ	Atatürk Üniversitesi
Prof. Dr. David Dašić	International University of Novi Pazar
Prof. Dr. Dusan MITIĆ	Beogradu Üniversitesi
Prof. Dr. Erman COŞKUN	Sakarya Üniversitesi
Prof. Dr. F. Beylü DİKEÇLİĞİL	Erciyes Üniversitesi
Prof. Dr. Fehim Husković	International University of Novi Pazar
Prof. Dr. Gültekin YILDIZ	Sakarya Üniversitesi
Prof. Dr. Gürbüz AKTAŞ	Ege Üniversitesi
Prof. Dr. H. Kürşat GÜLEŞ	Selçuk Üniversitesi
Prof. Dr. Hakan POYRAZ	Mimar Sinan Üniversitesi
Prof. Dr. Halil KALABALIK	Sakarya Üniversitesi
Prof. Dr. Halit YAPAN	Gebze Yüksek Teknoloji Üniversitesi
Prof. Dr. Haluk SELVİ	Sakarya Üniversitesi
Prof. Dr. Hasnija Muratagić Tuna	International University of Novi Pazar
Prof. Dr. Hüseyin AKAY	Balıkesir Üniversitesi
Prof. Dr. Hüseyin ÖZGEN	Çukurova Üniversitesi
Prof. Dr. İnci VARİNLİ	Erciyes Üniversitesi
Prof. Dr. İrfan MORİNA	Priştine Üniversitesi
Prof. Dr. Kadir ARDIÇ	Sakarya Üniversitesi
Prof. Dr. Kamil AYDIN	Atatürk Üniversitesi
Prof. Dr. Lokman ÇİLİNGİR	Kırıkkale Üniversitesi
Prof. Dr. Mehmet ALPARGU	Sakarya Üniversitesi
Prof. Dr. Mehmet MELEMEN	Marmara Üniversitesi
Prof. Dr. Mehmet YÜCE	Uludağ Üniversitesi
Prof. Dr. Metin ÖZKUL	Süleyman Demirel Üniversitesi
Prof. Dr. Mimar TÜRKKAHRAMAN	Akdeniz Üniversitesi
Prof. Dr. Miodrag Jović	International University of Novi Pazar
Prof. Dr. Muamer Nicević	International University of Novi Pazar
Prof. Dr. Muhsin HALİS	Manas Üniversitesi
Prof. Dr. Musa EKEN	Sakarya Üniversitesi
Prof. Dr. Mustafa Akal	Sakarya Üniversitesi
Prof. Dr. Mustafa DELİCAN	İstanbul Üniversitesi

6. Halklararası Balkanlarda Sosyal Bilimler Kongresi

Prof. Dr. Mustafa ÜNAL	Erciyes Üniversitesi
Prof. Dr. Nevin Güngör ERGAM	Hacettepe Üniversitesi
Prof. Dr. Osman GASHİ	Priştine Üniversitesi
Prof. Dr. Osman KARAMUSTAFA	Recep Tayyip Erdoğan Üniversitesi
Prof. Dr. Orhan BATMAN	Sakarya Üniversitesi
Prof. Dr. Rahmi KARAKUŞ	Sakarya Üniversitesi
Prof. Dr. Rami MEMUŞAJ	Tiran Üniversitesi
Prof. Dr. Rana Özen KUTANİS	Sakarya Üniversitesi
Prof. Dr. Recai COŞKUN	Sakarya Üniversitesi
Prof. Dr. Recep KAYMAKÇAN	Sakarya Üniversitesi
Prof. Dr. Remzi ALTUNIŞIK	Sakarya Üniversitesi
Prof. Dr. Remzi KILIÇ	Niğde Üniversitesi
Prof. Dr. Reshat QAHİLİ	Tetova Devlet Üniversitesi
Prof. Dr. Salih ŞİMŞEK	Sakarya Üniversitesi
Prof. Dr. Sedat KUÇI	Priştine Üniversitesi
Prof. Dr. Selahattin KARABINAR	Sakarya Üniversitesi
Prof. Dr. Selahattin SARI	Beykent Üniversitesi
Prof. Dr. Suat CEBECİ	Manas Üniversitesi
Prof. Dr. Suna BAŞAK	Gazi Üniversitesi
Prof. Dr. Suat KARAKÜÇÜK	Gazi Üniversitesi
Prof. Dr. Süleyman ELİYARLI	Bakü Devlet Üniversitesi
Prof. Dr. Şaban KAYIHAN	Fatih Sultan Mehmet Üniversitesi
Prof. Dr. Şemsettin HACIYEV	Azerbaycan Devlet İktisat Üniversitesi
Prof. Dr. Şevki ÖZGENER	Nevşehir Üniversitesi
Prof. Dr. Taha Niyazi KARACA	Bozok Üniversitesi
Prof. Dr. Tahir AKGEMCİ	Selçuk Üniversitesi
Prof. Dr. Uli SCHAMİLOĞLU	Visconsin Madison Üniversitesi
Prof. Dr. Ünsal BAN	Türk Hava Kurumu Üniversitesi
Prof. Dr. Xheladin ÇEKU	Tetova Devlet Üniversitesi
Prof. Dr. Vahit İMAMOĞLU	Sakarya Üniversitesi
Prof. Dr. Vahit TÜRK	İstanbul Kültür Üniversitesi
Prof. Dr. Veysel BOZKURT	İstanbul Üniversitesi
Prof. Dr. Yonca ANZERLİOĞLU	Hacettepe Üniversitesi
Prof. Dr. Yusuf HAMZAOĞLU	Kiril ve Metodij Üniversitesi
Prof. Dr. Z. Gönül BALKIR	Kocaeli Üniversitesi
Doç. Dr. Ali Feta SELİMİ	Tetova Devlet Üniversitesi
Doç. Dr. Almir Pramenković	International University of Novi Pazar
Doç. Dr. Birol KOVANCILAR	Celal Bayar Üniversitesi
Doç. Dr. Elma Elfić Zukorlić	International University of Novi Pazar
Doç. Dr. Fadil HOCA	Üsküp Devlet Üniversitesi
Doç. Dr. Fariz AHMADOV	Azerbaycan Devlet İktisat Üniversitesi
Doç. Dr. Feharî RAMADANI	Tetova Devlet Üniversitesi
Doç. Dr. Giray Saynur BOZKURT	Sakarya Üniversitesi
Doç. Dr. Habib YILDIZ	Sakarya Üniversitesi
Doç. Dr. Hasan MUJAJ	Priştine Üniversitesi
Doç. Dr. Hayati BEŞİRLİ	Gazi Üniversitesi
Doç. Dr. Hayrettin ZENGİN	Sakarya Üniversitesi
Doç. Dr. İlyas TOPSAKAL	İstanbul Üniversitesi
Doç. Dr. Jelena Lekić	International University of Novi Pazar

6. Uluslararası Balkanlarda Sosyal Bilimler Kongresi

Doç. Dr. Kutluk Kağan SÜMER	İstanbul Üniversitesi
Doç. Dr. M. Murat HATİPOĞLU	İzmir Ekonomi Üniversitesi
Doç. Dr. Maja KAZAZIC	Mostar Cemal Bjedic Üniversitesi
Doç. Dr. Mehmet DEMİRYÜREK	Lefke Üniversitesi
Doç. Dr. Mehmet ÖCAL ÖZBİLGİN	Ege Üniversitesi
Doç. Dr. Meral DEMİRYÜREK	Lefke Üniversitesi
Doç. Dr. Metin DALİPİ	Tetova Devlet Üniversitesi
Doç. Dr. Osman KÖKSAL	Osmangazi Üniversitesi
Doç. Dr. Ozan YILMAZ	Sakarya Üniversitesi
Doç. Dr. Rifat Redžović	International University of Novi Pazar
Doç. Dr. Samina Dazdarević	International University of Novi Pazar
Doç. Dr. Sanjin Kodrić	International University of Novi Pazar
Doç. Dr. Semih BİLGE	Osmangazi Üniversitesi
Doç. Dr. Şuayyip ÇALIŞ	Sakarya Üniversitesi
Doç. Dr. Tamara Spahić Efendić	International University of Novi Pazar
Doç. Dr. Toğrul İSMAYİL	TOBB Ekonomi ve Teknoloji Üniversitesi
Doç. Dr. Turgut TOK	Pamukkale Üniversitesi
Doç. Dr. Tülay YENİÇERİ	Aksaray Üniversitesi
Doç. Dr. Vullnet AMETİ	Tetova Üniversitesi
Doç. Dr. Yavuz DEMİREL	Aksaray Üniversitesi
Doç. Dr. Zeki PARLAK	International University of Sarajevo
Y.Doç.Dr. Adem AKBIYIK	Sakarya Üniversitesi
Y.Doç.Dr. Adnan DOĞRUYOL	Sakarya Üniversitesi
Y.Doç.Dr. Cevdet ŞANLI	Yıldız Teknik Üniversitesi
Y.Doç.Dr. Ergin JABLE	Priştine Üniversitesi
Y.Doç.Dr. İrfan HAŞLAK	Sakarya Üniversitesi
Y.Doç.Dr. Köksal ŞAHİN	Sakarya Üniversitesi
Y.Doç.Dr. Mahmut HIZIROĞLU	Sakarya Üniversitesi
Y.Doç.Dr. Mehmet ÖZDEMİR	Sakarya Üniversitesi
Y.Doç.Dr. Muharrem ÖÇALAN	Sakarya Üniversitesi
Y.Doç.Dr. Neşide YILDIRIM	Sakarya Üniversitesi
Y.Doç.Dr. Osman KARATAY	Ege Üniversitesi
Y.Doç.Dr. Recep YILMAZ	Sakarya Üniversitesi
Y.Doç.Dr. Selçuk KIRBAÇ	Sakarya Üniversitesi
Y.Doç.Dr. Umut Sanem ÇİTÇİ	Norwegian School Economics Bergen
Y.Doç.Dr. Vefa KURBAN	Dokuz Eylül Üniversitesi
Y.Doç.Dr. Xhelajdin ZUMBERAJ	Priştine Üniversitesi
Y.Doç.Dr. Yasin ŞEHİTOĞLU	Gazi Üniversitesi
Dr. Abdülmecit NUREDDİN	Makedonya Başbakanlık
Dr. Elshan BAGİRZADEH	Azerbaycan Devlet İktisat Üniversitesi
Dr. Raqif KASIMOV	Azerbaycan Devlet İktisat Üniversitesi

İÇİNDEKİLER / INDEX

GİYİLEBİLİR SANAT VE ELEŞTİRİSİ Öğr. Gör. Pınar ÇINAR	1 - 10
IMPACT OF GLOBAL FINANCIAL CRISIS ON THE MEDIA INDUSTRY Assoc.Prof.Dr. Selçuk BALI	11 - 24
BELEDİYELERİN SOSYAL GİRİŞİMCİLİK FAALİYETLERİNİN YEREL KALKINMAYA ETKİSİ: DENİZLİ BELEDİYESİ ÖRNEĞİ Doç.Dr.Mehmet İNCE & Yrd.Doç.Dr. Halim Emre ZEREN	25 - 38
"HOMELAND PROBLEM" AND ANATOLIANIST MOVEMENT Doç. Dr. A. Baran DURAL	39 - 48
MATEMATİĞİN KÜLTÜREL KONUMU Prof.Dr. Metin BAŞARIR	49 - 62
TÜRK KÜLTÜR VE DİL POLİTİKASINDA TÜRK İŞBİRLİĞİ VE KALKINMA AJANSI 1999-2011 Doç.Dr. Fahir TÜRK	63 - 82
PSİKOLOJİK SERMAYENİN ÖRGÜSEL VATANDAŞLIK DAVRANIŞI ÜZERİNE ETKİSİ VE ARASINDAKİ İLİŞKİ: BİR ARAŞTIRMA HASTANESİ ÖRNEĞİ Prof. Dr. Enver AYDOĞAN & Arş. Gör. Nazlı BERBEROĞLU	83 - 94
QAQAUZ EDEBİYYATI AZƏRBAYCAN EDEBİYYATŞÜNASLIĞINDA Dr. Jale İSMAYIL	95 - 110
KIRIM TÜRKLERİNİN NÜFUS HAREKETLERİ VE DEMOGRAFİK YAPISI Doç. Dr. Kutluk Kağan SÜMER	111 - 126
ÖRGÜSEL ADALETİN İŞ TATMİNİ VE İŞTEN AYRILMA EĞİLİMİ ÜZERİNDEKİ ROLÜ: OKUL ÖNCESİ ÖĞRETMENLERİ ÜZERİNDE BİR UYGULAMA Prof.Dr. Vahdettin SEVİNÇ & Yrd.Doç.Dr. Sabiha SEVİNÇ ALTAŞ	127 - 142
STATİK KOBİ'LERDE ÇALIŞMA İLİŞKİLERİ: ASEM ÖRNEĞİ Arş.Gör. Cihan DURMUŞKAYA	143 - 162
BANKALARDA, İNSAN KAYNAKLARI UYGULAMALARI İLE ÇALIŞANLARIN MOTİVE EĞİTLİMLERİNİN YAPISAL EŞİTLİK MODELLERİYLE ARAŞTIRILMASI Yrd. Doç. Dr.Hürriyet BİLGE	163 - 176
19.YY.'DA ULUSLARARASI İKTİSAT AÇISINDAN ÂLİ PAŞA VE TUNUSLU HAYRETTİN PAŞA'NIN ESERLERİNDE AVRUPA'DAN OSMANLI'YA YASIMALAR Doç.Dr. Fatih YÜCEL	177 - 190
ACİL SERVİSLERDE TRİYAJ UYGULAMALARINDA YAŞANAN EKSİKLİKLERİN SAĞLIK ÇALIŞANLARINA YÖNELİK ŞİDDET ÜZERİNDEKİ ETKİLERİ: SAKARYA KAMU HASTANELERİ ÖRNEĞİ Kadir YILDIRIM & Celal ALPDOĞAN	191 - 202
KLASİK DÖNEM OSMANLI DEVLETİ'NDE İÇKİ İÇME SUÇU Yrd. Doç. Dr. Ahmet KILINÇ	203 - 216
ELVEDA BALKANLAR: AYRILIĞIN VE ACININ ROMANI Yrd. Doç. Dr. Gülsemin HAZER	217 - 230
ERKEN ÇOCUKLUK DÖNEMİNDE SOSYAL DUYGUSAL GELİŞİM Yrd. Doç. Dr. Suat KOL	231 - 244
AVRUPA İNSAN HAKLARI HUKUKU BAĞLAMINDA TÜRKİYE'YE YÖNELİK GENEL BİR DEĞERLENDİRME Yrd. Doç. Dr. Köksal ŞAHİN	245 - 260
UZAKTAN EĞİTİMDE ÖĞRENCİ TATMİNİNE ve ÖĞRENİM ÇIKTILARINA ETKİ EDEN FAKTÖRLER: FİNANSAL MUHASEBE DERSİ ÖRNEKLEMİ ÜZERİNDEN BİR ARAŞTIRMA Prof. Dr. Hilmi KIRLIOĞLU, Arş. Gör. Zübükü ÇEVİK & Yrd. Doç. Dr. Aydın ŞENOL	261 - 278
14. YY. MESNEVİLERİNDE İLİM VE AHLAKA VERİLEN ÖNEM Arş.Gör. Ahmet Özhan SUCU	279 - 296
TÜRKİYE İŞ KURUMU GELİRLERİNİN MUHASEBELEŞTİRİLMESİNDE TAHAKKUK ESASLI DEVLET MUHASEBESİ SİSTEMİNİN ESASLARI VE UYGULAMA ÖRNEKLERİ Prof. Dr. Hilmi KIRLIOĞLU, Kübra HELVACI & Yrd. Doç. Dr. Ali AKAYTAY	297 - 316

İÇİNDEKİLER / INDEX

VİZYON VE MİSYON BİLDİRGESİ YARATMA PERFORMANSI AÇISINDAN TÜRKİYE'NİN İLK 100 FİRMASININ NİTEL İÇERİK ANALİZİ İLE DEĞERLENDİRİLMESİ	317 - 338
Dr. Mustafa Abdül Metin DİNÇER, Yrd.Doç.Dr. Umut Sanem ÇİTÇİ & Melike Seda YORULMAZ	
LİSE TÜRÜNÜN ÜNİVERSİTE BAŞARISI VE UMUT DÜZEYİNE ETKİSİNİN BELİRLENMESİ	339 - 352
Doç. Dr. Tuncay AYAS & Öğr. Gör. Zehra VAHAPOĞLU	
MANİSA İLİ SOMA İLÇESİ GELENEKSEL KADIN GIYSİLERİ	353 - 364
Öğr. Gör. Fatma ŞİŞMAN	
ÖRGÜTSEL ETKİNLİĞİN GERÇEKLEŞTİRİLMESİNDE MUHASEBE DENETİMİNDE RİSK VE ÖNEMLİLİK KAVRAMLARI	365 - 384
Doç.Dr.Şermin ŞENTURAN & Öğr. Gör. İdil ÖZKAN	
ORTAÇAĞ SEMERKAND'INDA İLK MODERN TÜRK ÜNİVERSİTESİ: TAMGAÇ HAN İBRAHİM MEDRESESİ	385 - 402
Doç.Dr. Ömer Soner HÜNKAN	
KİŞİLERİN BAĞIŞ YAPMA EĞİLİMİNİ ETKİLEYEN FAKTÖRLERİN BELİRLENMESİNE YÖNELİK BİR ARAŞTIRMA	403 - 422
Arg. Gör. Volkan GÖKTAŞ & Prof Dr. Remzi ALTUNİŞİK	
TÜRKİYE VE GAGAUZLAR	423 - 434
Prof.Dr.Cemalettin TAŞKIRAN	
TAKİM LİSANSLI ÜRÜNLERDE SATIN ALMA DAVRANIŞINA İLİŞKİN BİR UYGULAMA	435 - 448
Yrd.Doç.Dr. Salm Saner ÇİFTYILDIZ	
VADELİ İŞLEM PİYASALARINDA HAFTANIN GÜNLERİ ETKİSİ VE TATİL ANOMALİSİNİN TESPİTİ ÜZERİNE BİR ANALİZ	449 - 466
Yrd. Doç.Dr. Sedat DURMUŞKAYA & Yrd. Doç.Dr. Fatih Burak GÜMÜŞ	
TÜRK TARİH TİYATROSU BAĞLAMINDA YAŞAR NABİ NAYIR'IN BEŞ DEVİR ADLI ESERİ	467 - 478
Selçuk ÖZTÜRK	
GAGAUZ ŞAİR TODUR ZANET'İN ŞİİRLERİNDE KİMLİK ARAYIŞI	479 - 494
Yrd. Doç. Dr. Abdulkерim DİNÇ	
İSLAMİ BAKIŞ AÇISIYLA MUHASEBENİN DİNİ TEMELLERİ	495 - 510
Yrd. Doç. Dr. Nermin AKYEL & Yrd. Doç. Dr. Şule YILDIZ	
MUHASEBECİ BAKIŞ AÇISIYLA "MÜDAYENE AYETİ"NİN DÜŞÜNDÜRDÜKLERİ	511 - 528
Prof.Dr. A.Vecdî CAN	

GİYİLEBİLİR SANAT VE ELEŞTİRİSİ

Öğr. Gör. Pınar ÇINAR, Sakarya Üniversitesi, pcinar@sakarya.edu.tr

Özet

1860'lı yıllarda ortaya çıkan "Giyilebilir Sanat", Haute Coutre modacıların müşterilerinin taleplerine bağımlı olmak yerine, özgür ve yaratıcı sanatsal koleksiyonlarını sunmak isteği ile başlamıştır. Günümüzde ise *Giyilebilir Sanat* giysi biçimleri giderek heykele yaklaşan bir form sergilemektedir. Böylece gerçekleşen heykelsi sanat yaratımları giyilebilirlik özelliklerini korumakla birlikte mutlaka giyilebilirlik gibi bir şartı betimlememektedir. Bu anlamda yaratılan *Giyilebilir Sanat* eserlerinin pek çoğu giyilmek için değil, sanat eseri olarak izlenmek ve anlaşılacak için biçimlendirilmektedir.

Eleştiri yalnızca sanatın, bir sanat yapıtının irdelenmesi değil, aynı zamanda bir sanat yapıtı ile karşı karşıya olan, teke tek ilişkide bulunan alıcının (sanat yapıtını gören, izleyen, seyreden kişinin) bilgilendirilmesi, yönlendirilmesidir de. Bu nedenle hem eseri hem de alıcısını ilgilendirebilecek, onların her ikisi için de bir 'değer' taşıyabilecek bir eleştiri yaratmak, daha genel geçerliliği olan bir yöntem bulmakla olanaklıdır "Giyilebilir Sanat" hareketinde giysilerin nasıl eleştirileceği konusunda yapılan çalışmalara ise pek de rastlanmamaktadır. Oysaki eleştiri, getirildiği alanın yenilenmesi gelişmesi ve ilerlemesi bakımından önemli bir aşamadır. Bu anlamda yapılan bu çalışma, sanatsal giysilerin eleştirisine yönelik bir yaklaşım sunması, bundan sonra yapılacak olan çalışmalara da temel oluşturması bakımından önem kazanmaktadır.

Çalışmada "Giyilebilir Sanat" hareketinde yer alan sanatsal giysilerin nasıl eleştirileceği sorununa yanıt aranmıştır. Bu amaçla öncelikle sanatın zanaattan ayrıldığı, giysinin sanatsal bir olgu olarak kabul gördüğü süreç derlenmiş, çağdaş eleştiri ve buna bağlı kuramlardan yararlanarak "Giyilebilir Sanat" hareketinde oluşturulan giysilerin eleştirisine yönelik bir yaklaşım sunulmuştur.

Giriş

Problem

Bu çalışmada "Giyilebilir Sanat" hareketindeki giysilerin nasıl eleştirileceği sorununa yanıt aranmaktadır.

Amaç

Bu çalışma ile öncelikle sanatın zanaattan ayrıldığı, giysinin sanatsal bir olgu olarak kabul gördüğü süreç derlenecek, çağdaş eleştiri ve buna bağlı kuramlardan yararlanarak "Giyilebilir Sanat" hareketinde sanatsal giysilerin eleştirisine yönelik bir yaklaşım sunulacaktır.

Önem

Günümüzde "Giyilebilir Sanat" hareketi ve bu alanda sunulan sanatsal giysiler önem kazanmaktadır. Sanatsal giysilerin nasıl izleneceği, değerlendirileceği ya da eleştirileceği konusunda yapılan çalışmalara ise pek de rastlanmamaktadır. Oysaki eleştiri, getirildiği alanın yenilenmesi gelişmesi ve ilerlemesi bakımından önemli bir aşamadır. Bu anlamda yapılan bu çalışma, sanatsal giysilerin eleştirisine yönelik bir yaklaşım sunması, bundan sonra yapılacak olan çalışmalara da temel oluşturması bakımından önem kazanmaktadır.

Yöntem

Çalışmada betümsel yöntem kullanılmıştır. Sıtkı Erimçin'in Resmin Eleştirisi Üzerine, Berna Moran'ın Edebiyat Kuramları ve Eleştiri, Larry Shiner'in Sanatın İcadı adlı kitapları araştırmacı tarafından okunarak giyilebilir sanat hareketinde giysilerin eleştirisine yönelik bir yaklaşım sunulmuş ve giysiyi doğru değerlendirme/eleştirme etkinliğinin aşamaları oluşturulmuştur.

Giyilebilir Sanat

İngilizce "art" sözcüğü, at terbiyeciliği, şiir yazma, ayakkabıcılık, vazo ressamlığı ya da yöneticilik gibi her türlü insani beceriyi ifade etmek için kullanılan latince "ars" ve yunanca "techne" sözcüklerinden türetilmiştir. XVIII. yüzyıldan önce "sanatçı" ve "zanaatçı" terimleri birbirlerinin yerine kullanılıyordu. "Sanatçı" kelimesi yalnızca ressamlar ve besteciler için değil aynı zamanda ayakkabıcılar, at arabası tekerleği yapımcıları içinde kullanılabiliyordu. "Sözcüğün modern anlamıyla ne sanatçılar vardı ne de zanaatçılar; bir techne'ye ya da ars'a göre, bir sanat/zanaate göre şiir

ya da resimler, saat ya da ayakkabılar üreten zanaatçı/sanatçılar vardı sadece (Shiner, 2004: 24). XVIII: yüzyıla kadar olan bir dönemi barındıran (Eskiçağ ve Ortaçağ dönemi) bu "sanat sistemi" nde, ne güzel sanatlar ne de zanaat değil sadece sanat vardı; ne "sanatçı" ne de "zanaatçı" değil yalnızca beceri ve hayal gücüne, gelenek ve yeniliğe aynı derecede önem veren zanaatçı/sanatçı vardı. Bu dönemde "Sanat için Sanat" kavramı henüz bilinmiyordu; ne gerçek bir sanat piyasası vardı ne de koleksiyoncular; her türlü sanat eserinin bir işlevi vardı ve sanatçılarda tıpkı ayakkabıcılar gibi herhangi bir malı tedarik eden kimselerdi" (Shiner, 2004: 59).

Rönesans döneminde, bugün modern sanatlarla ilişkilendirilebilecek kimi özelliklerin ortaya çıkmasına rağmen "sanat" ve "sanatçı" terimlerinin genel anlamları kesin olarak modern-öncesi olma özelliğini koruyordu ve beğeni işlevden ayrı düşünülüyordu (Shiner, 2004: 102-103).

17. yüzyıl, sanatın bağımsız kendi başına bir değer olarak görülmesinde geçiş dönemidir. Şiir, resim, müzik ve diğer sanatlar hala öğretim, itibar, eşlik, dekorasyon ve eğlence gibi verdikleri faydalar bağlamında değerlendiriliyordu. Öte yandan, resim ya da heykeli "sırf resim ya da heykel olarak" değerlendirmeye başlayan insanlar sadece küçük bir seçkinler çevresinden ibaretti (Shiner, 2004:125).

Modern güzel sanatlar sisteminin ortaya çıkışı 1680-1750, 1750-1800 ve 1800-1830 yılları arasında üç dönemden meydana gelen aşamalarla ortaya çıkmıştır. İlk dönemde, modern sanat sistemi ortaya çıkmaya, ikinci dönemde güzel sanatların zanaattan, sanatçının zanaatçıdan kesin olarak ayrılmaya, üçüncü dönemdeyse "sanat" terimi bağımsız bir tinsel alanı göstermeye başlamıştır. Son dönemde meslek olarak sanatçılık kutsanmakta ve estetik kavramı beğenin yerini almaktadır (Shiner, 2004:153).

XVIII. yüzyılda, dinsel olmayan konser, resim sergisi ve edebiyat eleştirisi gibi yeni sanat kurumlarının da katkılarıyla çok daha büyük ve karmaşık bir kamuoyu oluşmuştur. Bu kamuoyunun artan çeşitliği sanat kavrayışını şekillendiren terimlerin yeni baştan tanımlanmasını zorunlu hale getirmiştir. Bu dönemde yeni kurumların açılması sanatı yüceltme yolunda atılan en ciddi adımlardır. XVIII. yüzyılın akışı içerisinde "esin", "hayal gücü", "özgürlük" ve "deha" gibi bütün şiirsel nitelikler sanatçıya atfedilirken, "beceri", "kurallar", "taklit" ve "hizmet" gibi bütün "mekanik" nitelikler zanaatçıya düşmektedir (Shiner, 2004: 231).

XIX. yüzyıl, sanatın tinsel yücelişi için bir doruk noktası oluşturmuştur. Yüzyılın ortalarına gelindiğinde, sanat terimi sadece bir güzel sanatlar kategorisini (şair, müzik, resim vs.) tanımlar hale gelmekle kalmayıp aynı zamanda da bağımsız bir serler ve icralar, değerler ve kurumlar alanı haline gelir (Shiner, 2004: 342). 1860'lı yıllarda ortaya çıkan "Giyilebilir Sanat", Haute Coutre modacıların müşterilerinin taleplerine bağımlı olmak yerine, özgür ve yaratıcı sanatsal koleksiyonlarını sunmak isteği ile başlamıştır. Modacı Frederick Wort ve Paul Poiret tarafından desteklenen yenilikçi düşünce, giyilebilir sanatı moda dünyasıyla tanıştırmıştır (Tuna, 2013: 48-49).

Küratör Melisa Leventon, *Giyilebilir Sanat'ı*, "bir sanatçının ürettiği tekstillerden yine bir başka sanatçı tarafından yapılmış giysi" olarak tanımlamaktadır. Giysiye tasarlayan sanatçı, fikir, duygu, heyecan ve formun bileşimini eserlerine aktarmaktadır. Sanat eserini giyenler yaratıcılık sürecine yaşam ve canlılığı ekleyerek eseri tekrar yorumlamaktadır. *Giyilebilir sanat* hareketinde hem sanatçı hem de giyen için özel bir tür iletişim ortaya koyan, kullanıcı ile doğrudan temas sağlayan tekstiller, elle tutulur ve dokunulabilir ürünlerdir (Leventon, 2005:18).

Gelenekten, kültürden, doğadan esinlenen ve doğanın bir parçası olarak insanın kendisiyle bütünleşmesini öneren *Giyilebilir Sanat'ın*, aslında tekdüzeleştirilmiş giyim anlayışına karşı bireyci bir yaklaşım önerdiği ifade edilebilir. Sözelimi modernizm ve 20. yüzyıldaki sosyal karışıklıklar, sanatta yaratıcı eylemlerin ortaya çıkmasına neden olduğunda tekstil tasarımcıları bu gelişmeleri yoğun atölye çalışmaları ile eserlerine yansıtmışlardır. (Dale, 1986, s. 5) *Giyilebilir Sanat'tan* yeni bir ifade biçimi olarak yararlanmışlardır. Mariano Fortuny, Sonia Delaunay ve Raymond Duncan, Jean Cocteau, Fernard Leger, Pablo Picasso, Henri Matisse, Erte, Raoul Dufy, Paul Poiret ve Bianchini Ferler eserlerinde dokuma, baskı, boyama, dikiş, nakış tekniklerinden yararlanarak heykelsi giysiler yaratmışlardır (Yetmen, 2012:78).

Yves Saint Laurent'in Mondrian (1965) ve Picasso (1979) koleksiyonları, Andy Warhol'un Campell marka çorba reklamından yaptığı giysi, sanat eserlerini yüzeysel tasarıma dönüştürerek, giyilebilir sanat tanımına bilinirlik kazandırmış ve medya tarafından tescil edilmesini sağlamıştır (Tuna, 2013: 49).

Giyilebilir Sanat hareketinin temsilcileri, bireysel ifade biçimleri aracılığıyla oldukça özgün, belli tasarım kalıpları ve kurallarla sınırlandırılmayacak yaratıcılıkta malzeme, teknik ve bakış açılarıyla yaratımlarda bulunmaktadırlar. Söz gelimi King'e göre, tanımlamaya meydan okuyan ve kurumsallaşmış hiçbir estetik ölçütle

uyum göstermeyen *Giyilebilir Sanat* hareketine mensup eserler, bir zırlı giysi kadar sert veya bir şalalenin suları kadar akışkan görünebilirler. Görsel olarak farklı zevkleri çağnştırabilir veya grafik açıdan rahatsız edici bulunabilirler. Fakat bunların her biri kişisel yoğunluğu ile birbirinden farklıdır ve yaratıcıları hakkında bilgi vericidirler. Böyle bir bakış açısından bakıldığında da otobiyografik oldukları söylenebilir. Bir anlamda onları giyinen bedenın özel kısımlarından kişisel bilgi patlaması sinyali verebilirler. Öyle ki basit bir süslemede, nadir görülen bir duyu canlılığı ile hassasiyetten, keşiften, zevkten, acıdan, neşeden, öfkeden ve törensel olgulardan söz edilebilir. King'e göre bu çalışmalar, içsel dünyaların fiziksel biçimlenmeleridir. İşte bu kişisel ikonografi üzerindeki ısrar, çağdaş *Giyilebilir Sanat* hareketini, günün ve geçmişin diğer vücut süsleme formlarından ayırmaktadır (King, 2000, s. 16).

Giyilebilir Sanat hareketinin son yirmi yıl içindeki gelişiminde, 60'ların sonlarının organik duygusal estetiğinden, 1980'lerin daha katı grafik tavrına doğru bir yönelme olduğu görülür. 1970'lerin başında sanatçılar giysileri sadece bir anlatım aracı olarak özgürce yaratma olanağı bulmuşlardır (Dale, 1986, s. 22). Günümüzde ise *Giyilebilir Sanat* giysi biçimleri giderek heykele yaklaşan bir form sergilemektedir. Böylece gerçekleşen heykelsi sanat yaratımları giyilebilme özelliklerini korumakla birlikte mutlaka giyilebilme gibi bir şartı betimlememektedir. Bu anlamda yaratılan *Giyilebilir Sanat* eserlerinin pek çoğu giyilmek için değil, sanat eseri olarak izlenmek ve anlaşılmaq için biçimlendirilmektedir. Günümüzdeki önemli temsilcileri Jorie Johnson, Tim Harding, Mascha Mionl, Galya Rosenfeld, Sandra Backlund'dır (Yetmen, 2013: 81).

"Giyilebilir Sanat" Hareketinde Giysilerin Eleştirisi

Sanat yapıtına yaklaşma, doğru yaklaşma, yalnız sanat veya sanat felsefesiyle uğraşanlar ve eleştiriciler için değil, düşünen her kişi için her zaman bir sorun olmuştur. Eleştiri, sanat yapıtları üzerinden, doğruya götüreceğ gerçeği ortaya koymak amacıyla yapılan, o yapıtın değerini bulmaya yönelik inceleme ya da tanışma olarak betimlenebilir. Yani sanatta eleştiri, ister tek yapıt üzerinde olsun ister yapıtların karşılaştırılması şeklinde olsun, belli bir doğruyu, belli bir gerçeği arama, bulma ve değerlendirme işlemidir. Burada gerçek iki anlamı içermektedir. İlk, varlığı yadsınamayan bir olgu niteliğiyle var bulunan sanat eserinin kendi, diğeri ise bu olgunun bir iletim aracı olarak alıcısına vermek istediğidir (Erinç, 2009: 64).

Eleştiri yalnızca sanatın, bir sanat yapıtının irdelenmesi değil, aynı zamanda bir sanat yapıtı ile karşı karşıya olan, teke tek ilişkide bulunan alıcının (sanat yapıtını

gören, izleyen, seyreden kişinin) bilgilendirilmesi, yönlendirilmesidir de. Bu nedenle hem eseri hem de alıcısını ilgilendirebilecek, onların her ikisi için de bir 'değer' taşıyabilecek bir eleştiri yaratmak, daha genel geçerliliği olan bir yöntem bulmakla olanaklıdır (Erinç, 2009: 9).

Çağdaş eleştiri ve buna bağlı kuramlar, merkeze sanat eserini almakta ve onu hem yaratıcısının hem de alıcısının benimseyebileceği sanat dışı tutumlardan soyutlayarak irdelemeye çaba göstermektedir. Ayrıca, sanatsal bilginin, ancak sanat eseri ile kurulacak teke tek ve dolaysız ilişki sonunda elde edilebilmesi de bunu kaçınılmaz kılmaktadır (Erinç, 2009: 37).

"Giyilebilir Sanat" hareketinde, giysinin eleştirisinde, bakış, giysiye geçmeden, bir giysiyi eleştirmeye kalkmadan evvel, kişi eğitilmiş olmak durumundadır. Eğitilmiş olmaktan ne anlamak istendiği ise şöyle açıklanabilir: bir görüngüye, örneğin bir giysiye bakanın temelde üç yolu vardır. İlki, genellikle insanların, -ki bu insan, isterse sanatçının kendi olsun- ortak bakış tarzıdır ve herhalde en yaygın olanıdır. Bu bakış en sade tanımlaması ile görüngüye (giysiye) hayran kalmaktır. Ne kadar güzel diye duygularını ifade eden insanın/insanların bakış tarzı budur. Bu bakışta, kumaşın dokusundan, renklerinden, giysinin formundan haz duyulur, hoşlanma elde edilir. Bu bakışın sahibi, giysinin dokusu, renkleri ve formuyla verilmek istenenin de farkında olabilir.

İkinci bakma yolu ise giysiyi gözlerken, yaşamları, dönemleri, insanları, diğer canlıları da görebilmektir. Bu tür bir bakışın sahibi, görüngüden (giysiden) bilgileri almayı bilgileri edinmeyi de becerir. Yani sadece "ne kadar güzel!" ifadesiyle ortaya koyduğu duygusal bir doyuma ulaşmakla yetinmez, aynı zamanda ussal bir edinimde bulunmayı da becerir.

Üçüncü yol da görülenler üzerine, edinilen bilgiler üzerine düşünebilmedir. Üçüncü bakma yolunun ikincisinden farkı, görenin kendi düş gücünü de öğrendiklerine eklemesi ve öğrenme eylemini öteleyebilmesi ve yorumlayabilmesi, hatta bilgiden bilgi üretebilmesidir. Amaca uygun, istedik bir tip eleştiri, ancak bu aşamada, bu görme biçiminde başlayabilir.

Hem eseri hem de alıcısını ilgilendirebilecek, onların her ikisi için de bir 'değer' taşıyabilecek bir eleştiri yaratmak için önce eleştiride "değer" nedir, bunu belirlemeli, belirtmeliyiz.

Bir giysiye bakan kişi (alıcı), baktığı giysi ile kendi arasında kurduğu ya da kurduğunu sandığı ilişki sonucu giysiyi ya beğenir ya da beğenmez. Beğenme ya da beğenmeme şeklinde ifade ettiği yargıyla giysiye güzel-çirkin, iyi-kötü gibi bir nitelendirme getirir ve bu nitelendirmeyi de baktığı giysinin değeriymiş gibi kullanır. Oysa bu yargılar sadece giysiye bir değer yakıştırma olup, giysiyle hiç ilişkili değildir ve sadece bakanın giysi dışı değer ölçülerini verir, giysinin değerini değil.

Bir giysiye bakan kişi, bilinçli ya da bilinçsiz olarak daha önce edindiği bir değer yargısına, çoğu zaman da en yaygın, en moda bir akıma dayanarak giysinin özgün niteliklerini bulmaya çaba gösterir. Alıcının yüz yüze olduğu giysi, değer ölçütleri olarak benimsediği ilkelere ne denli uygun ise giysi de o denli iyi, başarılı, güzel ya da bu tür, bunlara benzer yüklemeleri taşır. Böyle bir değerlendirmenin de giysiye doğrudan hiçbir ilişkisi yoktur. Giysinin bu yolla irdelenmesi, giysinin değerini ortaya çıkartmak anlamına gelmez, giysiye değer biçme anlamına gelir. Burada bir önyargı vardır. Bu önyargının kökeni istediği kadar bilimsel, sanatbilimsel olsun o giysinin kendi değerini tam olarak veremez.

Baktığı giyside var olanlar. Bu işlem, aslında giysiyi tanıma ve anlama işlemidir. 'Ne diyor' ile 'Nasıl diyor' sorularına verilen yanıtlardır bir bakıma. Söz konusu giysinin iletişimiyle bu iletiyi aktarış biçimi üzerine yapılan değerlendirme (değer yakıştırma ya da değer biçme olmayan değerlendirme) giyside var olanların bilgisini verir.

Baktığı giysinin, kendisi ile aynı türden olanlar arasındaki özel yeri. Bu anlamda değer, ikinci basamakta varılabilen bir bilgi edinimidir. Bir giysinin kendi bilgisi sağlandıktan sonra, o alandaki diğer türlerinin bilgisiyle karşılaştırma yolu ile bir değerlendirme yapmaktır.

Bu kısa açıklamalardan sonra, yüz yüze ilişki kurulan sanatsal bir giysiyi doğru değerlendirme/eleştirme etkinliğinin aşamalarını kısaca şöyle özetleyebiliriz:

- 1) Giysiyi anlama. Ne vermek istiyor, bu isteği ne ölçüde ne kadar gerçekleştirebilmiş, o giysinin biçim (malzeme, teknik, akım vb.), içerik ya da öz açısından iletişimi nedir?
- 2) Giysinin İnsan için ne anlama geldiği. Giysinin estetik bir obje olarak vermek istediği iletinin, İnsan için, insanlık için bireysel ya da evrensel bağlamda ne getirdiği, neyi pekiştirdiği, ya da nede yeni bir düşünme durumu yarattığını kestirebilmek ve bu bulguları yine giysiden hareketle kanıtlayabilmek.
- 3) Yapıtın kendi grubu içindeki yeri. Dönem, teknik akım, üslup, felsefi akım ve benzeri gibi gruplamalar içinde o giysiyi özgün kılan nitelikleri ve

ayrıcılıkları, karşılaştırmalı şekilde ve gerektiğinde kanıtlanabilir bir yaklaşımla ortaya koymak.

- 4) Yapıt neyi ne ölçüde başarmış? O gıysiyi tek ve özgün yapan, yeni kılan niteliklerin yine karşılaştırma yöntemi ile saptanması ve bulguların kanıtlanır olması.

Bu noktada hemen belirtilmesi gerekli husus, bu doğru değerlendirmenin bile son yargı olamayacağı, tek yargı olamayacağıdır. Çünkü zaman ve mekan içinde bu dört basamak sonunda varılabilen değerler değişebilir.

KAYNAKÇA

AKYOL, F. Belde. (2010). Sanatsal Tekstillerin Endüstriyel Tekstil Tasarımında Uygulanışı. Yayınlanmamış Yüksek Lisans Tezi, Marmara Üniversitesi Güzel Sanatlar Enstitüsü, İstanbul.

Dale, J. S. (1986). Art to Wear, England, Abbeville Press.

Duncan, K. (2002). *The Fiberarts Book of Wearable Art*, New York: Lark Books.

Erdem, Hasan H. (2007). Felsefenin Işığında Tartışmalar. Ankara: Arma 1 Yayınları.

Eriç, Sıtkı M. (2009). Resmin Eleştirisi Üzerine. Ankara: Ütopya Yayınevi.

King, S.R. (2000). Wearable Art Inspired by the Effects of Information Technology at the Beginning of the Twenty-First Century, The Graduate School, University of Wisconsin-Stout, Menomonie.

Leventon, M. (2005). *Artwear: Fashion and Anti-Fashion*, London, Thames &Hudson.

Moran, Berna. (2009). Edebiyat Kuramları Ve Eleştirisi. İstanbul: İletişim Yayınları.

Shiner, Larry. (2004). Sanatın İcadı. Bir kültür tarihi (çev. İsmail Türkmen). İstanbul: Ayrıntı Yayınları.

Sterk, B. (2005/4). "Artwear: Wearable-Unwearable", Textile Forum, s. 29.

Tuna, Cemile. (2013). Sanatsal Tekstiller, Giyilebilir Sanat Ve Moda Olgusu. Sanat, Tasarım Ve Manipülasyon Sempozyumu (Yay. Haz.:Elif Dastarlı Dellaloğlu ve Tuğba Ayas). Sakarya: Sakarya Üniversitesi Güzel Sanatlar Fakültesi Yayınları.

Yetmen, Gözde. (2012). Giyilebilir Sanat. Felsefe Ve Toplumsal Bilimlerde Diyaloglar: 5(1), s. 76-93).

IMPACT OF GLOBAL FINANCIAL CRISIS ON THE MEDIA INDUSTRY

Assoc.Prof.Dr. Selçuk BALI¹

Abstract

The media industry plays an important role in the provision of information to the public and investors. This presentation looks at how the global financial crisis has affected the media quantity, media content, professionalism and employment in the media industry.

Keywords: Media industry, Global financial crisis, Internet, Blogging, Ethics

Özet

Medya endüstrisi halk ve yatırımcılara bilgi sağlamada önemli bir rol oynamaktadır. Bu sunu dünya finansal krizinin medya endüstrisindeki medya miktarını, medya içeriğini, profesyonelliği ve istihdamı nasıl etkilediğine göz atmaktadır.

Anahtar Kelimeler: Medya endüstrisi, Küresel finansal kriz, İnternet, Blog yazımı, Etik

Introduction

Financial crisis is a situation in which the supply of money is outpaced by the demand for money. This means that liquidity is quickly evaporated because available money is withdrawn from banks, forcing banks either to sell other investments to make up for the shortfall or to collapse. Financial crisis is caused by a number of factors such as strategic complementarities in financial markets, leverage, asset-liability mismatch, uncertainty and herd behavior, regulatory failures, Fraud, contagion and recessionary effects (Kolb, 2010; Dwyer and Tkac, 2009: 1293-1316).

¹ Ordu University, Ünye Faculty of Economics and Administrative Sciences, selcukbali@odu.edu.tr

The world has indeed faced a severe financial crisis of unprecedented dimensions in a world that has never before been so closely connected and interdependent. The consequences are global, but the situation is volatile. Financial crisis is rapidly becoming an economic crisis and threatened to become a social crisis in many countries. The media plays an important role in the passage and dissemination of information. The media plays an important role in how investors look at current information and how our opinions are shaped based on the information they provide. Information constantly streams into homes, offices and even cell phones via television, newspapers, magazines and the Internet (Lorimer and Scannell, 1994: 26-27; eds. Dawning, McQuail, Schlesinger and Wartella, 2004: 296; Dyck, Volchkova and Zingales, 2008: 1093-1136).

The information can be overwhelming and hard to understand, and determining whom to trust can be confusing. The global economic downturn has affected countless businesses across the world, forcing them to slash costs, lay off employees, and reduce output. Media businesses are no exception. However, when media businesses are hit, it is not just their turnover that suffers but their primary function, the delivery of news to citizens, feels the impact too. It is evident that the crisis-related financial constraints have had an impact on the breadth, depth and overall quality of media coverage of the relevant current affairs issues and news. More broadcasting and print space is increasingly dedicated to entertainment and tabloid-style information, rather than current affairs, news or educational information (Gentzkow and Shapiro, 2006: 280-316; McQuail, 1992; Pieter, 2008).

Financial Crisis and Media Industry

The financial crisis has greatly impacted on the media industry in a number of ways both in the long and the short term as follows:

To start with the global financial crisis has led to the deterioration of the media content and quality of information. Despite some progress observed over the past few years with very few leading media outlets introducing new programming content or modern broadcasting technology, the rest of the media market is weaker today compared with two to three years ago. The main reason for the unstable

economic situation of the media lies with the perceived strong political and other business interests' interference in the media. This situation of the media poses serious threats to the quality of information they provide to the audience (Dellavigna and Kaplan, 2007: 1187-1234).

The media employees are very important in both their personal and professional lives as they have to play a major role in strengthening the country's democratic system and informing the public. In most cases the media remain still challenged in their role by the same old problem, and that is excessive interference of politics, which becomes consequently a major obstacle for the media in fulfilling their mission. We have seen so far an increase in the number of programmes and shows, that is quantity, but certainly not quality. Evidently, there is clearly a lack of the investigative component of journalistic reporting in the media, absolutely the media in general, with very few exceptions, has so far failed miserably to fulfill their mission of providing the public with a platform for informed choices due to the lack of in-depth reporting on important economic, social or other issues. (Lorimer and Scannell, 1994: 26-27; Eds. Dawning, McQuail, Schlesinger, and Wartella, 2004: 296; Dyck, Volchkova and Zingales, 2008: 1093-1136).

Due to financial crisis the media is witnessing a lot a process of tabloidisation, where even well-respected media turn to reporting gossip and lifestyle issues, which I believe is something that should not be happening. In view of these there is lack of enthusiasm among professionals for genuine investigative journalism can be largely attributed to the indifference shown by institutions and the general public when it does produce worthwhile findings. The major problem being that these reports are not accompanied by an adequate response from public opinion, the police, prosecutors or courts. It is recognized, of course, that investigative journalism is expensive, since it involves a large commitment of reporting staff that are then not available to cover everyday matters; it also carries costs in terms of travel and gathering information. However, if there is no reaction to the outcome of such investigations the question arises whether they are worth bothering with at all, especially at a time of financial constraint. The situation of public broadcasting is much the same as that of the rest of the media (Dellavigna and Kaplan, 2007: 1187-1234).

Most of the media consumers feel that the public broadcasters are failing to fulfill their obligations to society because, as one may put it, "they are mainly prisoners of the state of politics and the economy," and are not capable of developing an independent mission. Moreover, where they try to evade the influence of political power centres they fall into another trap: they imitate the behavior of the commercial broadcasters whereby instead of reporting on all segments of society, they primarily broadcast content to boost their ratings. And by abandoning their public responsibility they cease to be of importance to the public. So, almost all the average consumer paradoxically ends up "over informed". This forces the consumers to search for information elsewhere and in the search for reliable information he or she has to look to a range of media, which is not only costly but frustrating. As one put it: "the media speculate more than they present real information on important issues". The consequence is the consumer becomes apathetic and loses interest in obtaining information at all. This has greatly affected the media industry in that most of the media consumers have lost confidence in the media industry consequently making the media lose value in the society thus leading to abandonment of the traditional media (Gentzkow and Shapiro, 2006: 280-316; McQuail, 1992; Pieter, 2008).

The financial crisis has led to the increase in the deterioration of editorial independence within the media industry. Despite the significant improvement in broadcasting quality and progress in programming there is a deteriorating situation in news reporting. There is clearly a biased coverage of events and reports by the majority of media outlets, with editorial decisions being taken depending on specific political or business allegiances. One has to search for the news in different mainstream media in order to be able to come up with an informed opinion majority serving the interests of its politically appointed managers and their patrons, rather than the interest of the public. It is evident that politics and private business do interfere a lot into media matters, and I strongly believe that the editors and journalists bear much responsibility for this situation. It is important to note that in many cases, the state is a significant advertiser in media therefore, by providing uncritical, mercenary coverage, media not only diminish their credibility but they also expose themselves, and their audiences to political manipulation. In effect, governments are using taxpayers' money to buy positive media coverage,

and, by extension, public support. Sometimes the nonethical constraints approach is a decision of an individual journalist, not an outlet. These trends of increased politicization of the media, not just through purchased coverage and dubious deals between individual journalists and politicians, but also because of the greater pressure of politically-affiliated owners on their financially strapped, overstretched, and insecure editorial staff is the most worrying in the media industry and this trend has proved to be dangerous in the media industry (Gentzkow and Shapiro, 2006: 280-316; McQuail, 1992; Pieter, 2008).

As a result of financial crisis there is a total lack of ownership transparency over media outlets' funding, and despite official records deposited in the regulatory bodies' archives or other state business registration offices, the situation remains unclear and unexplored. It is in the interest of the media owners to avoid transparency, because it makes it easier for them to interfere in their relationships with their employees, journalists and editors. Many media owners use the media outlets they own as a supporting tool for their other business interests. In addition, with few exceptions, there are noticeably more inexperienced journalists covering day-to-day issues than a few years ago. It will take some time to establish a professional class of specialized journalists. The issue of critical or unbiased reporting is also related to the professional capacity of journalists, it is not that they are unprofessional, but it's because, in my view, the owners always keep a 'watchful eye' on them, and of course, as noted earlier, politics is always behind business in the media industry, so journalists are not always given a chance to express their professionalism. There is an ideal relationship between the owner of a media institution and its editorial policy in the sense that the owner should take care of the accounts and the editor the quality of the newspaper. Lip service is paid to editorial autonomy, which is respected in situations of lesser importance. But otherwise the media are used as a means of defense or attack (Strömberg, 2004: 189-221; 1992, Pieter, 2008).

The media crisis is also connected to the diffusion of the Internet. The Internet is an inexpensive and pervasive medium to transmit the news swiftly on a global scale. The new technology challenges the traditional media that have enjoyed the monopolies on communication information to the public. The Internet is an opportunity to bypass media companies for the public other than the established

media. Due to tabloidization of news selection and headlines, the "ratings war" among the broadcast media, with a tendency to turn the main news broadcasts into infotainment shows, lower quality, lesser frequency and narrower range of topics in investigative reporting, decreased diversity of sources, with stories often based on one interview, increasing reliance news agencies and unconfirmed reports on the internet, blatant hidden advertising of both a commercial and a political nature, increased attempts to use media as a political tool, changes in political rhetoric about the role of media in democracy (persistent accusations of producing 'only bad news', frequently addressed to outlets pursuing accountability journalism), in coverage of the crisis, a distinct absence of credible expertise and context, shallower and infrequent coverage of culture and social issues, cuts in regional and international coverage resulting in capital city-centred and inward-looking reporting and superficiality of contents which have led to general disillusionment among audiences and alienation from traditional media, particularly among the middle classes and younger citizens (Aoki and Yukawa, 2003)

Media consumers say they feel sufficiently misinformed and some admit that they make a conscious effort to avoid all local media or rely on a few trusted bloggers to provide them with necessary information and context. More active people have realized that they can get their news and analysis much faster over the internet, with greater diversity and impartiality, as compared with local TV and the newspapers due to the facts that the internet is a less expensive news outlet in relative terms and that the internet new sources can be said to fall outside the purview of official monitoring, for the most part, since most state agencies are more concerned with monitoring traditional mass media outlets. This is especially the case when it comes to the airwaves which are being monitored completely from above (Strömberg, 2004: 189-221).

An explosion of blogging, micro-blogging and social networks coincided with the financial crisis and has been named by many media consumers, particularly as one of the biggest recent changes in the media landscape. Some traditional outlets in the world have turned this trend to their advantage, expanding their presence on Facebook and Twitter. The financial crisis has also greatly influenced internet users' behavior and preferences especially among the young generation. Generally there

is a trend of increasingly turning to the internet as their primary source of news. Despite the low level of Internet penetration worldwide, there is clearly a tendency of most of the people turning to internet forums and online discussion for news as opposed to the traditional media, and this would be one of the few overall biggest changes in recent developments in the media. However, the increase in amount of information on the internet has not translated into a higher quality of content. This is because most of these blogs, forums or portals are run or managed, for the most part, by non-professional news people, and this may lead to misinterpretation of facts. There is not much original news produced by online portals, but merely translations from other outlets. That is why most consumers of the media would rather search for confirmation in the mainstream media, if they have any special topics of interest in the news. It is true that there is much more information now online as opposed to a few years ago, but this does not necessarily mean an improvement in its quality as we are experiencing only an increase in its volume and not its quality. When it comes to the internet, the aforementioned trends in media are amplified "Internet is full of nonsense," this trend can be explained as, in times of financial crisis; people are seeking to get the latest news as quickly as possible. They want to find out what is taking place in the global context. The mass shift to the internet has affected the media industry tremendously due to the reduced consumption of the traditional media (Yukawa, 2006; Utagawa, 2005)

According to those who follow the mass media, the financial crisis has had an impact on this sector as well. It is evident that broadcasters, in particular have suffered as a result of the crisis, and that their financial woes have only deepened due to the drop in advertising. Most print news outlets get by on assistance from various sponsors advertising revenue plays a non-essential role. Editors and TV station directors argue that the situation has really become difficult; not only in terms of generating revenue, through advertising and maintain ad prices, but also that it is becoming harder to even find willing sponsors. So, in some sense, the crisis has affected media private sponsorship, too. Most of the newspapers are much more concerned with the struggle for power and news and events associated with it. Of primary significance for the press is the politicization of information. In other words, a given paper gets sold to that sector of the populace which shares your political outlook. Thus, the growing interest they have in your paper is not necessarily due to any qualitative improvements, but rather due to coverage

sensationalizing political turmoil and tussle. In this context, social issues and investigative stories are placed on the back-burner in favor of articles covering political developments and intrigue. If newspapers play their cards right, interest in what they have to say also increases. The business policy of the mass media has changed during the current crisis period and this is why entertainment programming has increased over the airwaves. "The crisis fosters show business activity over the airwaves. Aspects of show business have proliferated due to business necessities. In the past, a TV station could broadcast 20-25 minutes worth of programming of current affairs reportage, based on revenues derived from show business activities. Today, you cannot afford those 25 minutes and you cut it down to ten. The programming balance is changed in favor of 'fluff' and programmes in the public interest lose out (Dougal, Engelberg, Garcia and Parsons, 2010; Reuter and Zitzewitz, 2006: 197-227).

Financial problems have greatly influenced employment in the media industry as well. Most of the media companies around the world have been forced to undertake major changes towards significant downsizing globally. In order to avoid the fate of the financial crisis, all media sectors have had to cut costs. Some started by reducing staff in non-editorial departments such as marketing, administration and advertising. But it was not enough. Salary freezes, abolition of annual bonuses and wage cuts among editorial staff followed, and, eventually, layoffs of journalists. Media companies are constantly being forced to reduce costs, and the journalists' salaries remain low, which often results in biased reporting. Most of these media companies reduce the cost by cutting on the number of staff so as to reduce personnel costs. Despite the cuts, an attempt is made to maintain the level of programming and the remaining employees were given extra work at the same pay scale. In order to reduce travel and coverage costs, the coverage of the media has been restricted to few kilometers in that they cannot search for information in the deeper ends of the world because of the travel costs being too high (Copeland, Koller and Murrin, 1991).

As a result of the financial hard times news outlets will think twice about sending reporters to the outlying regions and that regional issues will be neglected. Let's say that you had news bureaus in six countries and that you were forced to close

two and that your pool of 40 reporters was cut to 30. It can have an effect on all that. Due to the crisis, reporters might not get paid for months on end. . on the other hand, Common practice across the world is to use former staff members as freelancers, even if they continue working full time. This, to some extent, eases the budget conditions of the media, but puts journalists at a greater social risk, as freelance relationship can be terminated without notice and compensation and does not have provisions for sick leave or holiday. All this has an impact on the level of professionalism in the field. The quality of news suffers as a result (Cranberg, Bezanson and Soloski, 2001).

The financial state of journalism, especially of newspapers, has deteriorated after the global crisis due to deduction in advertisement revenue. Advertising revenues, audience shares and circulation data all indicate that the media industry is hard-pressed financially. Advertising revenue is down from last year and staff cuts have been made but there have not been any significant programming changes. The media industry makes a lot of revenue from advertisement and as result of the financial crisis the revenues from advertisement have declined by a larger percentage thus reducing the profits gained in the media industry. This has accelerated the deterioration of the financial situation of the media companies due to the discouragement large corporations from investing in huge advertising outlays. It should be noted that the gross advertising revenues do not reveal a realistic picture of the market, as they are based on price lists, and participants give massive discounts. According to experts, the overall decline in net advertising revenue in all types of media is about 25–30 per cent. The reduced advertising investment has been caused largely by foreign companies, which are big advertisers in the media industry market, trying to optimize and implement cost saving measures. The public service and national electronic media have seen a huge percentage drop in their advertising revenues. The audience share of some national TV channels has also decreased compared with previous years. Public service TV stations lost their significance in most country's media landscape, but this is only partly and indirectly due to the financial crisis. The most severe losses were registered in the serious printed press. Advertising revenues of dailies and weeklies have dwindled by large percentages, but the loss is even bigger in real revenue terms. Astoundingly, the economic and business press has been hit even

more by the drop in advertising revenues than the general-interest print media (Gurun and Butler, 2009; Pieter, 2008).

Consumers, media and advertising professionals alike detect increased levels of hidden advertising in media content. It is important to note that the frontier between content and advertisements is totally blurred, particularly in new media. A highly respected advertising executive even claimed that there are virtually no media in today's world that do not mislead their audiences by presenting advertising as journalism, and it seems that there are no more constraints, ethical or otherwise to stop editors from using their journalists to write or produce material paid for by advertisers (Barber and Odean, 2008: 785-818).

The print media, relatively speaking, finds itself in better straits, even though circulation figures are down. When compared with the airwaves, advertising revenues have not dropped as much. In fact, the print media have been coping with various challenges as a result of the trends in economy and demography switching downward and new technology has begun to spread rapidly (Pieter, 2008).

While the global economic crisis should affect the newspapers relatively in the short term, influences by the new technology may be lasting rather in the longer term. Under pressure for survival, big media as well as journalists are tested for their professional ethics. The subsequent economic slowdown has significantly influenced advertising spending of sponsoring companies, thus affected advertisement revenue of newspaper publishers. This has accelerated the crisis of the newspapers that have already suffered from long term readership decline. It evident that the total daily newspaper circulations both of morning and evening editions have greatly dropped. The newspapers publishers have incurred greater losses as well as a high drop in their profits reflected by the decline in the sales revenue (Utagawa, 2005).

As a result of financial crisis media ethics has been put in jeopardy. With the media under extreme pressure for survival, media ethics are being tested. In most cases professional journalists are arrested due to committing serious breach of code of

ethics. The cases have serious implications for how professional journalists of the media should do their jobs. At the same time, it accelerates estrangement of readerships and viewers from the media. This has significantly affected the profits for the media industry due to deterioration of their image outside (Uesugi, 2008).

Another impact of financial crisis is that it has been difficult for new companies to enter the news media industry. This has greatly impacted on the expansion of the media industry. New technologies, however, may allow much wider new participants in the news media. Indeed, independent online newspapers entered into the news media industry by providing the public with alternative media other than the mass media. These moves of alternative media have not given a blow on the mainstream media yet and their influence over the society has been limited so far. However, the emergence of these online newspapers is important for the public as an alternative media is now in the market beside the established media (Croutea and Hoynes, 2001; Barber and Odean, 2008; Bagdikian, 1992).

We cannot ignore the fact that the financial crisis has had some positive effects, too. It forced outlets to increase efficiency and invest in online presence. It has also increased resourcefulness among audiences with people consuming more sources in order to form their opinion. The crisis, which has largely bypassed online media, has brought new audiences to the Internet. The rapid rise of Twitter and Facebook coincided with the crisis and, combined with the drop in consumers' disposable income and the need for traditional media to find new audiences, led to an explosion of online communities of consumers (Newhagen, 1999: 209-215; Agenor, 2002).

Finally, it is clear that the media industry in the world at large, with very few exceptions, lack influence, that they are merely abused and exploited, and that they leave the public frustrated and ill served. As one may term it "Some dogs bark, but the caravans pass by and no one gives them a second glance." Not only has the financial situation exposed the deep underlying crisis of the media in the world, it has made even more remote than ever any prospect of positive change (Edgecliffe-Johnson, 2009).

Conclusion

In conclusion the negative trends associated with this financial crisis will, if left unattended, diminish opportunities for independent media to provide citizens with balanced in-depth information and thus increase the risk of losing some of the advances made towards democratic journalism and improve media services. Therefore the following are the measures to save the media industry from financial crisis; providing training for journalists in business and economy journalism in order to tackle the problem of insufficient or incompetent coverage of crisis-related issues, targeted support for investigative reporting projects will help to keep dubious governance practices in public view, In communities with limited access to printed media and low internet penetration, a more balanced news delivery can be achieved by means of subsidized subscriptions to quality print media or free distribution of printed copies of online publications, support for public service content is recommended as a response to the trend towards 'infotainment' in public media, support for innovative and flexible media business models to ensure sustainable and diverse news delivery. These initiatives will help to ensure that cash-strapped media do not compromise their public function and do not leave citizens poorly informed and open to political manipulation. Reduced export tax for print products, reduced customs duties for imports of printing line equipment as well as special conditions on investments as well.

References

- Agenor, P.R. (2002), "Why Crises are Bad for the Poor" *Development Outreach*, World Bank Institute.
- Aoki, N.; Yukawa, T. (2003), *Nettowa Shimbunwo Korosunoka? (Will the Network Kill the Newspapers?)*, Tokyo: NTT Shuppan.
- Bagdikian, B.H. (1992), *The Media Monopoly (4th Ed.)*, Boston, MA: Beacon Press.
- Barber, B.M.; Odean, T. (2008), "All that Glitters: the Effect of Attention and News on the Buying Behavior of Individual and Institutional Investors", *Review of Financial Studies*, Vol. 21, No.2, 785-818.

Cranberg, Gilbert; Bezanson, R.P.; Soloski, J. (2001), *Taking Stock: Journalism and the Publicly Traded Newspaper Company*, Ames, IA: Iowa State University Press.

Copeland, T.; Koller, T.; Murrin, J. (1991), *Valuation: Measuring and Managing the Value of Companies*, NY: John Wiley & Sons.

Croutea, D.R.; Hoynes, W.D. (2001), *The Business of Media: Corporate Media and the Public Interest*, Thousand Oaks, CA: Pine Forge Press.

Della Vigna, S.; Kaplan, E. (2007), "The Fox News Effect: Media Bias and Voting", *Quarterly Journal of Economics*, Vol. 122, 1187-1234".

Dougal, C.; Engelberg, J.; Garcia, D.; Parsons, C. (2010), "the Power of Rhetoric in Financial Journalism", *Working Paper*, University of North Carolina.

Dwyer, Jr., G.P.; Tkac, P. (2009), "the Financial Crisis of 2008 in Fixed-income Markets", *Journal of International Money and Finance*, Vol. 28(8), December, 1293-1316.

Dyck, A.; Volchkova, N.; Zingales, L. (2008), "Corporate Governance Role of the Media: Evidence from Russia", *Journal of Finance*, Vol. 63, No. 3, 1093-1136.

Edgecliffe-Johnson, A. (2009), "Media Wants to Break Free", *The Financial Times*, 17 May 2009. <http://cachef.ft.com/cms/s/0/d0960f18-4303-11de-b793-00144feabdc0.html#axzz1boxfPiYd>. 09.09.2011.

Gentzkow, M.; Shapiro, J.M. (2006), "Media Bias and Reputation", *Journal of Political Economy*, Vol. 114(2), 280-316.

Gurun, U.G.; Butler, A.W. (2009), "Don't Believe the Hype: Local Media Slant, Local Advertising, and Firm Value", *AFA 2010 Atlanta Meetings Paper*.

Kolb, R.W. (2010), *Lessons from the Financial Crisis: Causes, Consequences, and Our Economic Future*, NY: John Wiley & Sons.

Lorimer, R.; Scannell, P. (1994), Mass Communications: A Comparative Introduction, Manchester University Press.

McQuail, D. (1992), *Media Performance: Mass Communication and the Public Interest*, London: Sage Publications.

Newhagen, J.E. (1999). The Role of Feedback in Assessing the News on Mass Media and the Internet. In eds. Kent and Allen, *Encyclopedia of Library and Information Science*, Vol.65, 209-215, NewYork: Marcel Dekker.

Pieter, J. Fourie (2008), *Media Studies: Media History, Media and Society*, Juta Legal and Academic Publishers.

Reuter, J.; Zitzewitz, E.W. (2006), "Do Ads Influence Editors? Advertising and Bias in the Financial Media", *Quarterly Journal of Economics*, Iss. 121, 197-227.

Strömberg, D. (2004), "Radio's Impact on Public Spending", *the Quarterly Journal of Economics*, Vol. 119, Iss. 1, 189-221.

the SAGE Handbook of Media Studies (2004), eds. John Downing, Denis McQuail, Philip Schlesinger and Ellen Wartella.

Uesugi, T. (2008), *Janarizumu Hōkai (Collapse of Journalism)*, Tokyo: Gentōsha.

Utagawa, R. (2005), *Shimbunga Nakunaruhi (the Day when Newspapers Disappear)*, Tokyo: Sōssisha.

Yukawa, K. (2006), *Buroguga Janarizumuwo Kaeru (Blog Changes Journalism)*, Tokyo: NTT Shuppan

BELEDİYELERİN SOSYAL GİRİŞİMCİLİK FAALİYETLERİNİN YEREL KALKINMAYA ETKİSİ: DENİZLİ BELEDİYESİ ÖRNEĞİ

Doç.Dr.Mehmet İNCE¹

Yrd.Doç.Dr. Halim Emre ZEREN²

Özet

"Küresel düşünüp yerel davranmak" prensibi çerçevesinde yerel kalkınmanın ülke kalkınmasını etkileyerek rekabet üstünlüğü sağlayacağı düşüncesiyle, yerel yönetimler için girişimcilik faaliyetleri son derece mühim bir konu haline gelmiştir. Çünkü yerel kalkınmanın en önemli göstergelerinden biri olan ekonomik gelişme ve sosyal paylaşım ilkelerinin "girişimcilik" ruhu ve anlayışıyla işlerlik kazanacağı aşikârdır. Bu sebeple gerek dünyada gerekse Türkiye'de mahalli idareler, girişimcilik faaliyetlerini çeşitli şekil ve vasıtalarla icra etmektedirler. Bu çalışma, yukarıdaki gerekçeler çerçevesinde belediyelerin yerel kalkınmayı etkileyen sosyal girişimcilik destek faaliyetlerinin Denizli Belediyesi'nin çalışmaları üzerinden değerlendirilmesini konu almaktadır. Bu bağlamda, sosyal girişimciliğin yerel kalkınma dinamiklerine etkisinden bahsedilerek, Denizli Belediyesi örneğiyle konunun önemi somut olarak ortaya konulmaya çalışılmıştır.

Anahtar Kelimeler: Sosyal Girişimcilik, Belediye, Yerel Kalkınma, Denizli Belediyesi, Engelliler Çalışıyor Projesi.

¹ Mersin Üniversitesi Tarsus Uygulamalı Teknoloji ve İşletmecilik Yüksekokulu, mehmetince1972@yahoo.com

² Adnan Menderes Üniversitesi Söke İşletme Fakültesi Kamu Yönetimi Bölümü emre.zeren@adu.edu.tr

**THE IMPACT OF SOCIAL ENTREPRENEURSHIP ACTIVITIES OF
MUNICIPALITIES ON LOCAL DEVELOPMENT: THE CASE OF DENİZLİ
MUNICIPALITY**

ABSTRACT

With the idea that the local development provides a competitive advantage by impacting the development of the country within the principle of "think globally, act locally," entrepreneurship activities have become extremely important for local administrations. It is obvious that the principles of economic development and social sharing being one of the most important indicators of local development shall function with "entrepreneurial" spirit and understanding. Therefore, local administrations either in the world or in Turkey perform their activities with various shapes and means. This study aims to evaluate social entrepreneurship activities of municipalities affecting local development on the basis of works of Denizli Municipality within the framework of reasons above. In this context, it attempts to acknowledge the impact of social entrepreneurship on the dynamics of local development and corporally introduce the importance of the topic by utilizing the case of Denizli Municipality.

Keywords: Social Entrepreneurship, Municipality, Local Development, Denizli Municipality, Disabled at Work Project.

GİRİŞ

Halka en yakın birimler olan mahalli idarelerin, yerel / bölgesel ihtiyaçlara en çok önem veren kurumlar olması beklenmektedir. Bu beklenti, yerel yönetimler içerisinde en büyük öneme sahip olan belediyelere ayrı ve önemli görevler de yüklemektedir. Artık vatandaşlar için çöp toplayan, su sağlayan, temizlik ve kolluk gibi görevler yapan belediyeçilik anlayışı yerine, toplumsal sorunları çözmede mahir olan; kentin ve kentinin tüm gereksinimlerini karşılayabilen bir anlayış hâkim olmuştur.

Nitekim 3. 7. 2005 tarihinde kabul edilen 5393 sayılı Belediye Kanunu'nda belediyenin görevleri, "İmar, su ve kanalizasyon, ulaşım gibi kentsel alt yapı; coğrafi ve kent bilgi sistemleri; çevre ve çevre sağlığı, temizlik ve kat atık; zabıta,

itfaiye, acil yardım, kurtarma ve ambulans; şehir içi trafik; defin ve mezarlıklar; ağaçlandırma, park ve yeşil alanlar; konut; kültür ve sanat, turizm ve tanıtım, gençlik ve spor; sosyal hizmet ve yardım, nikâh, meslek ve beceri kazandırma; ekonomi ve ticaretin geliştirilmesi hizmetlerini yapar veya yaptırır.” şeklinde belirtilmiştir. Görüldüğü gibi belediyelerin görevleri fazla ve çeşitlidir. Bu durum, bir taraftan belediyelerin ve yöneticilerinin daha önemli hale gelmelerine sebep olurken, diğer taraftan da işlerin çeşitlilik ve mali yeterlilik yönünden hayli zorlaşmasına sebep olmaktadır. Geleneksel kamu yönetimi anlayışının yeni kamu yönetimi anlayışına evrilmesiyle, kamusal yatırımlar ya da belediye teşekküllerine yüklenmek yerine belirli bir bölgede veya kentte yatırımların özendirilmesi; yöredeki etken güçler arasında “aracılık” yapılması, ortak bulunması ve sinerji yaratacak şekilde işbirliğinin sağlanması yönünde politikalar izlenmesi (Göymen, 2010:130) gibi politikalar yaygınlaşmıştır. Bu durumda belediyeler, yerel kalkınmanın “dömenini tutan” bir konum almak durumunda kalmışlardır.

Yerel kalkınma için bölgedeki veya kentteki tüm üretken güçleri etken hale getirmek gereksinimi, kentsel / yerel girişimcilik faaliyetlerinin desteklenmesini zorunlu kılmış; sosyal devlet ilkesiyle benzerlik gösteren sosyal belediyecilik anlayışı ve politik süreçlerin de etkisiyle birçok belediye “sosyal girişimcilik” faaliyetleri yapmaya başlamışlardır. Bu çerçevede; yerel işbirliklerinin sosyal projelere yönlendirilmesi, sivil toplumla birlikte sosyal içerikli faaliyetler yapılması, kadınların desteklenmesi, dezavantajlı grupların toplumla bütünleşmesinin sağlanması gibi birçok sosyal içerikli proje hayata geçirilmiştir. Belediyeler bu süreçte, yerel / bölgesel aktörleri harekete geçirdikleri gibi; diğer kentler, ulusal ve uluslararası örgütler gibi dış faktörleri de devreye sokarak rekabet şanslarını arttırmaya çalışmaktadırlar.

Ülkemiz belediyelerinde yukarıda bahsedilen politikaları izleme eğilimi artarken, bazı belediyeler bu süreçte önemli başarılarıyla dikkat çekmektedirler. Denizli Belediyesi’nin faaliyetleri bu açıdan ilgi çekici görünmektedir.

Denizli Belediyesi tarafından yürütülen “Engelliler Çalışıyor Projesi”, fiziksel engelli bireylerin istihdam ve iş piyasasına katılımını sağlarken, oluşturduğu işbirliği yapısıyla Denizli’nin işgücü ihtiyacını da destekleyen yenilikçi bir proje olarak dikkati çekmektedir. 2012 yılında Avrupa Komisyonu’nun sponsorluğunda “Sorumlu

Girişimcilik” kategorisinde verilen “Avrupa Girişimcilik Teşvik Ödülü’ne” layık görülmesi, projenin önemini bir kat daha arttırmaktadır. Bu çalışmada girişimcilik ve sosyal girişimcilik bağlamında belediyelerin rolünün tartışılması ve Denizli Belediyesi’nin ortağı olduğu Engelliler Çalışıyor Projesi’nin değerlendirilmesi amaçlanmıştır. Projenin çıktılarında hareketle sosyal girişimciliğin yerel kalkınmaya etkisi değerlendirilmiştir.

GİRİŞİMCİLİK

Bilgi çağı, tüm gerekleriyle kendisini hissettirmektedir. Baş döndürücü bir hızla gelişen teknoloji dünyayı da hızla değiştirmektedir. Bu değişim, eğitilmiş insan sayısını arttırdığı gibi, bu kişilerin ihtiyaçlarında ve beklentilerinde de önemli bir artış meydana getirmektedir. Bu süreç, haliyle yönetimin yapısını da etkilemekte, devleti ve devleti oluşturan yönetim birimlerini de etkisi altına almaktadır.

Yeni liberal anlayışla devlet artık bir iş ve aş kapısı olmaktan çıkmış gibidir. Artık öğretim kurumlarından mezun olan insanlar, özel sektörde çalışmak veya kendi işlerini kurmak zorunda kalmaktadırlar. Bu yeni ekonomik sistemde devlet, üretici değil düzenleyici ve hakem rolünü üstlenmektedir ve piyasalara fazlaca etkide bulunamamaktadır. Devletin dışlandığı bu alan özel sektör tarafından doldurulduğundan, kamu tarafından yerine getirilen hizmetlerin özel sektör tarafından yerine getirilmesi durumu ortaya çıkmaktadır (Coşkun, 2002: 40). Bu durum eğitilmiş ve cesur insanları, birikimlerini üretime dönüştürmeleri için girişimciliğe zorlamaktadır.

Öte yandan küreselleşmenin sınırları fiilen ortadan kaldırması, girişimcilerin etki alanlarını arttırmış ve teknolojinin de etkisiyle bilgiye ulaşmalarını kolaylaştırmış; yeni pazarlara erişmelerinin ve daha büyük kitlelere hitap edebilmelerinin önünü açmıştır. Bu ve benzeri birçok gerekçeyle girişimcilik, özellikle son dönemde dünyanın üzerinde önemle durduğu popüler bir kavram halini almıştır. Dünya üzerinde hâkim neo - liberal yönetsel anlayış değişmedikçe, söz konusu popüleritenin de azalmayacağı ortadadır. Sosyal bilimlerdeki pek çok kavram gibi üzerinde uzlaşma olmamasına rağmen girişimcilik; “parasal ve kişisel tatmin ödülü karşılığında; finansal, psikolojik ve sosyal riskleri üstlenerek gerekli zaman ve

çabayı harcayıp farklı değerinde mal ve hizmet üretme süreci (Coulter, 2001:4; Jansen ve Wees, 1994: 34; Thompson, 1999: 209)" olarak tanımlanabilir.

Girişimcilik; çevreyi analiz etme, fırsatları görüp değerlendirme, yenilikçilik yapabilme, kaynakları bir araya getirebilme ve söz konusu kaynakları değer üretmek üzere kullanabilme becerisini anlatmaktadır (Özdevecioğlu ve Cingöz, 2009:83). Hayatın tüm alanlarında bulunabilen toplumsal bir olgudur. Dolayısıyla girişimciliği sadece ticari bir kavram gibi algılamak doğru değildir.

Alanyazın incelendiğinde girişimcilikle ilgili farklı modellerin olduğu göze çarpmaktadır. Sayının artırılabilir olduğu göz ardı edilerek ön plana çıkan bazı girişimcilik türleri şöyle ifade edilebilir:

- Akademik Girişimcilik,
- İç Girişimcilik,
- Kadın Girişimciliği,
- Kamu ve Özel Sektör Girişimciliği,
- Sanal Girişimcilik,
- Stratejik Girişimcilik,
- Sosyal Girişimcilik,
- Yaratıcı Girişimcilik vd.

SOSYAL GİRİŞİMCİLİK

Köken olarak eskilere dayandırılabilen olan "sosyal girişimcilik" kavramı, ilk kez Amerikalı iktisatçı Howard Rothmann Bowen tarafından 1953 yılında yayınlanan "Social Responsibilites of the Businessman" (İş Adamlarının Sosyal Sorumlulukları) adlı eserde yer almıştır (Bowen, 2013). Eserde, İş adamlarına toplumun değer ve amaçlarıyla örtüşen sosyal sorumluluk faaliyetleriyle ilgilenmeleri konusunda telkinlere yer verilmiştir.

Sosyal girişimciliğin ilk zamanlarda işletmelere özgü bir kavram olarak görüldüğü söylenmektedir. Arthur ve diğ. (2006: 30)'nin ifadesiyle; 80'li yılların sonlarında "sosyal" ve "girişimcilik" kavramları birlikte değerlendirildiğinde bir oksimoron

oluşturmaktaydı. Kavramın ilerleyen dönemde revize edilerek kar amacı gütmeyen örgütler için de kullanılmasıyla farklı değerlendirmeler söz konusu olmuştur.

Sosyal girişimcilik, kar elde etmek amacından çok, belli bir dezavantajlı grubun yararı için sosyal amaçları yerine getirirken girişimci davranışı kullanmak şeklinde tanımlanmıştır (Leadbeater, 1997: 14). Başka bir tanımda ise; sosyal değişimi hızlandırmak ve sosyal ihtiyaçları gidermek için farklı kaynakları bir araya getirerek ya da bunları yenilikçi bir şekilde kullanarak fırsatları değerlendirmek şeklinde bahsedilmektedir (Mair ve Marti, 2006: 37) .

Sosyal girişimcilik; kâr amacı güden işletmelerin sosyal sorumluluk uygulamaları ve toplumun sosyal problemlerinin çözümü için katkı sağlama çabası olarak görülebileceği gibi; kâr amacı gütmeyen işletmelerin finansman veya sosyal fayda yaratmak için gerçekleştirdiği faaliyetler olarak da değerlendirilebilir (Özdevecioğlu ve Cingöz, 2009:84).

Her ne kadar kavramsal bir uzlaşa sağlanamasa da; günümüzde sosyal girişimcilik, kar amacı gütsün – gütmesin bütün örgütlerin sosyal sorunlara inovatif öneriler getirerek başarıya ulaşmak için gerçekleştirdikleri faaliyetler olarak adlandırılabilir. Bu bağlamda sosyal girişimlerin gerekleri; sosyal paydaşlarla ilişki kurma, derinleştirme, söz konusu ilişkilerin sürdürülebilirliğini sağlama, geniş kitlelere ulaşabilme ve sosyal davranışların geliştirilmesini sağlama olarak belirtilebilir.

Sosyal sektörde değişim aracı rolünü üstlenen sosyal girişimcilerin;

- Kar ve özel bir değerden çok sosyal bir değer yaratılması ve sürdürülmesinde belli bir misyon benimsemeleri,
- Bu misyona hizmet edecek yeni fırsatları görebilmeleri ve bu fırsatların peşini asla bırakmamaları,
- Sürekli bir yenilik, değişime uyum sağlama ve öğrenme sürecine girmeleri,
- Elde olan kaynaklar ile kendini sınırlamadan, cesur bir şekilde hareket etmeleri,
- Hizmet götürülen insanlara karşı ve yaratılan sonuçlar adına yüksek bir sorumluluk duygusu sergilemeleri gerektiği ifade edilmektedir (Dees, 1998'den akt. Güler,2011: 84).

Sosyal girişimciliğin; sosyal pazarlamayı da içine alan bir anlayışla sosyal yenilikçi bakış açısıyla, 'balık veren değil balık tutmayı öğreten' bir yaklaşımda olması beklenmektedir. Örneğin bir sivil toplum kuruluşu evsizlik sorununa kıyafet yardımı, geçici barınak, gönüllülerle sağlanan yiyecek yardımı gibi faaliyetlerle destek olurken; aynı soruna sosyal girişimci bir çözüm, mesleki eğitim, işe yerleştirme gibi kendi kendine yetmeyi sağlayan programlar sunmayı içermektedir. Benzer biçimde, bir afet sonrasında, afet mağdurlarına gıda, giyecek ve diğer temel ihtiyaçları göndermek geleneksel bir çözüm olarak değerlendirilirken, yerel topluluğa afete hazırlığı için "eğiticinin eğitimi" programı sunmak sosyal girişimcilik faaliyeti olarak ifade edilebilir (Kotler ve Lee, 2009: 379).

SOSYAL GİRİŞİMCİLİK - YEREL KALKINMA ve BELEDİYE İLİŞKİLERİ

Yukarıda da ifade edildiği gibi sosyal girişimcilik, sosyal bir değer yaratma, değişime ve yeniliğe yönelik bakış açısı kazandırma amaçlı bir yaklaşımdır. Bu noktada sosyal belediyecilik kavramı ile sıklıkla karıştırılmaktadır.

Sosyal belediyecilik; mahalli idareye sosyal alanlarda planlama ve düzenleme işlevi yükleyen; bu çerçevede kamu harcamalarını konut, sağlık, eğitim ve çevrenin korunması alanlarını kapsayacak şekilde sosyal amaca kanalize eden; işsiz ve kimsesizlere yardım yapılması, sosyal dayanışma ve entegrasyonun tesis edilmesi ile sosyo-kültürel faaliyet ve çalışmaların gerçekleştirilebilmesi için gerekli olan alt yapı ve yatırımların yapılması için bilinçli politikalar üretmesini öngören; bireyler ve toplumsal kesimler arasında zayıflayan sosyal güvenlik ve adalet mefhumunu güçlendirmeye yönelik olarak mahalli idarelere sosyalleştirme ve sosyal kontrol işlevini yükleyen bir model olarak tanımlanmaktadır (Kaya ve Şentürk, 2007: 37 – 38).

Tanıma göre sosyal belediyecilik anlayışının sosyal girişimciliği içine alan bir kapsamda olduğu düşünülebilirse de, sosyal belediyecilik anlayışı genel olarak belediyelerin muhtaçlara yardım yapması ve yoksulluğu azaltıcı faaliyetlerde bulunması şeklinde algılanmaktadır.³ Oysa sosyal girişimci belediyecilikten kastedilen, sosyal sorunlar karşısında geçici değil kalıcı projeler üretebilme

³ Konuyla ilgili yapılan örnek çalışma için bkz. Özgökçeler, Serhat ve D. Bıçkı, (2012) "Kentsel Yoksullukla Savaşım Noktasında Politik Bir Enstrüman: 'Sosyal Belediyecilik'", Finans Politik & Ekonomik Yorumlar Dergisi, 49 (565).

becerisidir. Çocuklara, gençlere, kadınlara, yaşlılara, özürliülere, muhtaç ailelere hatta tüm halka yönelik sürdürülebilir sosyal hizmet projeleri üretilmesidir. Bulunan geçici çözümler kısa dönemli ve nispi bir iyileşme sağlasa da uzun dönemde yetersiz kalmakta ve vatandaşların sorunlarına çözüm olamamaktadır.

Şüphesiz bu bakış açısı birçok sebeple gerekçelendirilebilir. Öncelikle belediye yöneticilerinin vizyon sorunu ve eğitim eksiklikleri buna sebep olarak gösterilebilir. Yine kısa dönemli faaliyetlerle vatandaşları etkilemek, yöneticiler için daha kolay bir yol gibi görünmektedir. Öte yandan bahsedilen projelerin uzun dönemli ve maliyetli oluşu, yöneticiler açısından "gereksiz bir harcama" şeklinde algılanabilmektedir.

Kentteki sivil toplum, medya, üniversite gibi aktörlerin sürece dahil edilememesi ve etkinliğin sağlanamaması, girişimci belediyeciliğin önünde bir engel olarak durmaktadır. Siyasi kaygılar sebebiyle belediyelerin sosyal hizmet sunmayı lütufta bulunmak şeklinde deşifre etmeye çalışmaları ve politize etme refleksleri de girişimci belediyecilik anlayışının önünün kesilmesine sebep olmaktadır.

Bahsedilen bütün olumsuz koşullara rağmen, dünya konjonktüründeki ve yönetim paradigmasındaki değişim, belediyeleri ve belediyecilik anlayışını da değişime zorlamaktadır. Vatandaşların taleplerinin artması, değişmesi ve çeşitlenmesi, belediyeleri farklı olmaya ve farklılıkları sunmaya mecbur etmektedir. Tıpkı vatandaşlar gibi belediyeler de dünyadaki uygulamalardan yararlanmak ve söz konusu uygulamaları takip ederek ulusal ve uluslararası rekabet ortamında kendilerine yer bulabilmek için büyük gayret içerisindeyler.

Ulusal ve uluslararası kuruluşların destek çağrıları, kardeş şehir ilişkileri, mevzuatların değişimi ve proje temelli yönetim anlayışı gibi birçok faktörün etkisiyle, belediyelerin günümüzde bir değişim sürecinin içerisinde olduğu muhakkaktır. Bu değişim süreci içerisinde belediyelerin yerel aktörleri süreçlere dahil ederek, yerel yönetimi gerçekleştirme eğiliminde oldukları dikkatlerden kaçmamaktadır. Her ne kadar yukarıda zikredilen eksikliklerden doğan problemler birçok belediye için "kanayan yara" olmaya devam etse de; başarılı girişimci belediyecilik uygulamalarının ileriye yönelik ümit verici olduğu söylenebilir.

DENİZLİ BELEDİYESİ ENGELLİLER ÇALIŞIYOR PROJESİ

Bu bölümde, yukarıda bahsedilen başarılı uygulamalara önemli bir örnek teşkil etmesi sebebiyle, Denizli Belediyesi ortaklığıyla yürütülen "Engelliler Çalışıyor" Projesi ele alınmıştır.

Türkiye ve Hollanda arasında bir işbirliği projesi olan "Engelliler Çalışıyor" Projesi, Hollanda Dışişleri Bakanlığı MATRA⁴ Programı kapsamında yürütülmüş ve finanse edilmiştir⁵. Proje ile ilgili sözleşme 2007 yılı Haziran ayında imzalanmış ve 3 yıl boyunca Denizli'de uygulanmıştır.

Çok ortaklı bir proje olan çalışmada Türkiye ve Hollanda'dan 16 kurum yer almıştır. Ana ortakları Workability Europe⁶ ve Denizli Belediyesi olan proje, engelli hakları ve istihdamla ilgili çalışan yerel ve yabancı ortaklarla yürütülmüştür (Kitiş ve Horst, 2010). Ortaklara ilişkin tablo aşağıdaki gibidir.

Tablo 1. Proje Ortakları

YEREL ORTAKLAR	YABANCI ORTAKLAR
İŞKUR Denizli İl Müdürlüğü	SOWECO
Denizli İl Millî Eğitim Müdürlüğü	CWI
Pamukkale Üniversitesi	Adapt Ability
Denizli İl Sağlık Müdürlüğü	Pro - Werk - Twente
Denizli Sosyal Hizmetler İl Müdürlüğü	Cedris
Denizli Ticaret Odası	ROC - van Twente
Türkiye Sakatlar Derneği Denizli Şubesi	Almelo Belediyesi

Proje kapsamında Denizli Belediyesi Workability Europe'a Türkiye'den üye olan ilk belediye olmuştur. Proje ile toplam 1000 engelli için Engelli Veri Tabanı oluşturulması ve kayıt işlemi gerçekleştirilmesi, 250 engellinin test edilmesi, 180

⁴ Avrupa Birliğine komşu ülkelerdeki toplumsal dönüşüm projelerini destekleyen Hollanda kaynaklı bir yardım programıdır. 2000 yılından beri Türkiye'de aktif olmuştur.
<http://turkev.nlembassy.org/services/civil-society/matra-decentral-programme> (Erişim Tarihi: 01.03.2014)

⁵ Proje bütçesi 700.000 Avro'dur. (Denizli Belediyesi, 2014)

⁶ Avrupa'da engelliler için iş ve istihdam hizmeti sağlayan, engellilerin yeteneklerine göre teşvik edilmesini sağlayan ve onlara pratik iş imkânları sağlayan, kar amacı gütmeyen bir organizasyondur.
<http://www.workability-europe.org/> (Erişim Tarihi: 01.03.2014)

engellinin mesleki eğitime tabi tutulması ve proje sonunda toplam 60 engellinin istihdamının sağlanması hedeflenmiştir.

Proje uygulama çalışmaları, "Proje Yönetim Ekibi" adı altındaki 4 çalışma grubuyla yürütülmüştür (Denizli Belediyesi, 2014a):

- Eğitim ve Uygulama Çalışma Grubu,
- Test Uygulama Çalışma Grubu,
- Eşleştirme Çalışma Grubu ve
- Tanıtım ve Yaygınlaştırma Çalışma Grubu.

2008 yılı Haziran ayında engelli vatandaşların yetenek ve işgörebilirliklerinin belirlenmesi, mesleki eğitimleri, istihdam edilebilmeleri ve işverenlerin işgücü ihtiyaçlarının karşılanmasıyla ilgili kurumlar arası işbirliği esaslarına dair protokol imzalanmıştır.

Proje kapsamında oluşturulan işbirliğinin esaslarını belirlemek için bir pilot proje geliştirilmiş; proje uygulamalarında aktif rol oynayacak uzmanların eğitim almaları sağlanmıştır. Türkiye'de bir ilk olarak engellilerin daha sağlıklı şekilde istihdam edilebilmeleri için iş ve meslek danışmanları yetiştirilmiştir. Bu kapsamda engellilerle yapılan görüşmeler sonucunda kişisel istihdam planları oluşturularak engellilerin geçtikleri her adımın sonuçları tek bir veri tabanında toplanmıştır. İlk kez yapılan bu raporlama sistemi ve veri tabanı sayesinde çalışmaların sürekliliği ve izlenmesi sağlanmış; engellilere kariyer gelişimleri için imkân oluşturulmuştur. İş ve meslek danışmalarının görüşmeleri sonucunda test edilmesi uygun bulunan engelliler, test merkezlerine yönlendirilmiştir. Bu kapsamda Hollanda'dan getirilen iki test setiyle İŞKUR Denizli İl Müdürlüğü ve Pamukkale Üniversitesi Fizik Tedavi ve Rehabilitasyon Yüksek Okulu'nda test merkezleri oluşturulmuştur (Denizli Belediyesi, 2014c).

Test uygulaması yapan personel, eğiticilik yetkisi de alarak Türkiye İş Kurumu'nun farklı il müdürlüklerinde çalışan 17 kişiye uygulamacı eğitimi vermiştir. Bu sayede, söz konusu projenin Türkiye'de yaygınlaşması yönünde önemli bir adım atılmıştır. Denizli'de yaşayan tüm engellilerin kayıtları Sosyal Hizmetler ve İl Sağlık

Müdürlüğü'nün koordinasyonunda bir veri tabanında toplanmıştır. Böylece ilk kez bir il genelinde tek bir sistemle tüm engellilere ulaşma imkânı oluşturulmuştur. Veri tabanına toplam 10674 engelli kaydedilmiştir. Eşleştirme çalışma grubu tarafından işgücü piyasası analizleri gerçekleştirilerek 151 işyerine proje hakkında bilgilendirme çalışması yapılmıştır. Bu sayede işverenlerin işgücü ihtiyacı dikkate alınarak işgücü taleplerinde aradığı koşullara en uygun kişilerin seçilmesi sağlanmıştır (Denizli Belediyesi, 2014c).

Pilot projede görev alan iş ve meslek danışmanları, iş koçları, test uygulayıcıları ve destek noktası görevlileri, proje kapsamında Hollanda'da ve Türkiye'de eğitilmişlerdir. Pilot proje uygulamaları esnasında 13 mesleki eğitim kursu açılmış ve 194 engelli vatandaş bu eğitimlere katılmıştır. Mesleki eğitim kurslarından başarıyla mezun olan ve iş arayan engelli vatandaşlardan, meslek ve nitelikleri dikkate alınan 32'si, doğrudan danışmanlık hizmeti verilenlerden de 33'ü olmak üzere proje uygulamaları süresince toplam 65 kişinin istihdamı sağlanmıştır (Kitiş ve Horst, 2010).

Denizli Belediyesi ve Workability Europe tarafından ortaklaşa düzenlenen "Engelliler: Bilinmeyen İşgücü" adlı konferans 14-15 Mayıs 2009 tarihleri arasında Pamukkale'de gerçekleştirilmiş; organizasyona Hollanda ve Türkiye'den ilgili çok sayıda kamu ve özel sektör çalışanı katılmıştır. Konferansta Avrupa'da ve Türkiye'de bu konuda yapılan çalışmalar değerlendirilmiş ve engellileri ilgilendiren tüm mevzuat için girdi sağlayacak nitelikteki "Pamukkale Deklarasyonu" yayınlanmıştır. Engellilerin insan olmaktan doğan haklarını kullanmalarını sağlamanın tüm kurumların görevi olduğu noktasında görüş birliğine varılmıştır (Denizli Belediyesi, 2014b).

Yürütme kurulu 3 ayda bir toplanarak projenin ilerleyişini izlemiş ve sonraki dönem için yapılacak çalışmaların kararlarını almıştır. Ortak kurumların üst düzey karar ericilerinden oluşan yürütme kurulu, valilik bünyesinde gerçekleştirilen İl İstihdam Kurulu altında çalışmalarına devam ederek, ilde oluşturulan kurumsal yapının sürdürülmesini desteklemektedir. Danışma Kurulu da, projenin iyi şekilde ilerleyebilmesi için izlenecek yolu belirlemiş, önerileriyle projenin başarısına katkıda bulunmuşlardır.

SONUÇ

"Engelliler Çalışıyor Projesi" uygulamaları ve sonuçları, Hollanda Dış İşleri Bakanlığı, Türkiye İş Kurumu Genel Müdürlüğü, Sosyal Hizmetler ve Çocuk Esirgeme Kurumu Genel Müdürlüğü ve Başbakanlık Özürllüler İdaresi tarafından da yakından takip edilmiştir.

Denizli'deki bu örnek uygulamanın diğer illerde de başlatılması yönünde ulusal düzeyde çalışmaların yürütülmesi gerekliliği kabul edilmiştir. Bu proje sayesinde engellilerin eğitimi, istihdamı ve sağlıklı yaşamından sorumlu olan tüm kurumlar arasında dengeli bir işbirliği sağlanarak, örnek bir çalışma gerçekleştirilmiştir.

Avrupa Girişimciliği Teşvik Ödülleri 2012 için Türkiye'den aday gösterilen bu proje, 30 ülkeden gönderilen 402 proje arasından finale kalarak "Sorumlu Girişimcilik Ödülü" almayı başarmıştır. Bu yönüyle de dikkatleri bir kez daha üzerine çekmiştir. Sosyal girişimcilik sayesinde belediyelerin katma değer yaratan birçok sürdürülebilir projeyi hayata geçirdiği bilinmektedir. "Engelliler Çalışıyor Projesi" bunlardan sadece biridir.

Belediyelerin stratejik yönetim anlayışıyla; yerel, ulusal ve uluslararası aktörleri yönetim sürecine dâhil ederek, kararlılıkla yaptığı faaliyetler, toplumun dönüşümüne ve değişimine önemli katkılar sağlamaktadır. Birçok sorunun çözümü ve dezavantajlı birçok grubun potansiyellerinin ortaya çıkarılması bu sayede mümkün hale getirilebilir. Merkezi yönetim ise girişimci belediyecilik faaliyetlerine seyirci kalmak yerine, onları teşvik edici politikalara daha çok önem vermelidir. Bu durumda yerel kalkınmanın ülkenin kalkınmasını tetiklemesi daha imkanı olacaktır.

KAYNAKLAR

ARTHUR, L., Keenoy, T. and Scott-Cato, M. (2006), "Where is the 'Social' in Social Enterprise?", 3. Annual Social Enterprise Conference, London South Bank University, 22-23 June, p. 29 -40., London.

<http://www.socialenterprise.org.uk/> (Erişim tarihi: 20.02.2014)

BOWEN, H.R. (2013), *Social Responsibilites of the Businessman*, University of Iowa Press, Iowa City.

COULTER M. (2001), *Entrepreneurship in Action*, Prentice Hall Inc., New Jersey.

COŞKUN, Kutlu T. (2002), *Küreselleşme, İpekyolu Dergisi*, Yıl:14, Sayı: 273, Konya.

GÖYMEN, K. (2010), *Türkiye’de Yerel Yönetişim ve Yerel Kalkınma*, Boyut Yayın Grubu, İstanbul.

GÜLER, Burcu K. (2011), *Yoksullukla Mücadelede Sosyal Girişimcilik: ASHOKA Üyelerinden Sosyal Yenilikçi Uygulamalar, Dokuz Eylül Üniversitesi Sosyal Bilimler Enstitüsü Dergisi*, Cilt:13, S. 3, s.79 – 111.

<http://www.sbe.deu.edu.tr/dergi/cilt13.say%C4%B113/11%20GULER.pdf> (Erişim Tarihi: 25.02.2014)

DENİZLİ BELEDİYESİ (2014a) Engelliler Çalışıyor,

<http://www.denizli.bel.tr/Default.aspx?k=haber-detay&id=10708> (Erişim Tarihi: 07.03.2014)

DENİZLİ BELEDİYESİ (2014b),

<http://www.denizli.bel.tr/Default.aspx?k=odullerimiz&id=12800> (Erişim Tarihi: 07.03.2014)

DENİZLİ BELEDİYESİ (2014c)

<http://www.denizli.bel.tr/video.aspx?dosya=/userfiles/video/engellilerCalisiyor.flv> (Erişim Tarihi: 07.03.2014)

JANSEN, Paul G.W. and WEES Van L. (1994), *Conditions for Internal Entrepreneurship, The Journal of Management Development*, Vol.13, p. 9: 34.

KAYA, E. Ve ŞENTÜRK H. (2007) *Muhafazakâr Demokraside Yerel Yönetim Vizyonu*, Plato Danışmanlık, İstanbul.

KİTİŞ A. ve HORST J. (2010), *Engellilerde Mesleki Rehabilitasyon: Bir Ekip Çalışması Örneği*, D Grup Derya Matbaacılık, Denizli.

KOTLER, P. and LEE N. R. (2009), *Yoksulluğa Karşı Sosyal Pazarlama*, Media Cat Yayınları, İstanbul.

LEADBEATER, C. (1997) *The Rise of the Social Entrepreneur*, Demos, London.

MAIR, J. and MARTI I. (2006) "Social Entrepreneurship Research: a Source of Explanation, Prediction and Delight", *Journal of World Business*, p.36-44.

ÖZDEVECİOĞLU M. ve CİNGÖZ A. (2009), *Sosyal Girişimcilik ve Sosyal Girişimciler: Teorik Çerçeve*, *Erciyes Üniversitesi İktisadi ve İdari Bilimler Fakültesi Dergisi*, Sayı: 32, Ocak- Haziran, ss.81 – 95.

THOMPSON J. (1999), *The World of the Entrepreneur – a New Perspective*, *Journal of Workplace Learning – Counselling Today*, Vol. 11, Num. 6, p.

209 – 224.

"HOMELAND PROBLEM" AND ANATOLIANIST MOVEMENT

Doç. Dr. A. Baran Dural¹

Abstract:

Although the Anatolian Movement is being considered within the context of Turkish conservatism, it may be called as a "*unique, separated*" school of thought due to its original thesis. Anatolianists mention that the Republic is the last state founded in Anatolia, and suggested that its name should be "*Anatolian Republic*", recording that giving the name of a race to all living in Anatolia would mean not recognizing the other nations living in there. According to "*Anadolu*" magazine, the nation should be called "*Anatolians*". The magazine also did not have a positive opinion on the immigrants from Balkans because they thought of Anatolia as a "*granary*" and exploited it (Deren, 2002:533).

Keywords: Anatolian Movement, Anatolianism, Kemalism, ideology, homeland problem.

INTRODUCTION: GENERAL CONCEPTS

Anatolian movement has emerged in 1917 for the first time as a reaction to Ottomanism, Islamism and Turkism in Turkish politics. The most fundamental feature of the movement is that it brings up the call for "*Minor Turkism*", in other words, "*Turkeyism*" against "*Major Pan-Turkist*" ideology. Anatolian movement, also named as "*Homelandism*" by Ülken, has found the chance to grow in parallel to the conditions awaiting Turkey after World War I (Ülken, 2001:477). In this context, it is of great importance that the Anatolian movement is nourished by the

¹ TC Trakya University, Department of Public Administration, b_dural@yahoo.com

discussions held by the Turks, which constitute most of the population after the empire. (Türkcan, 2001:80).

Although some political scientists attribute the movement to I. Parliament and the II. Group, which is organized as the opposition camp at this parliament, whereas some other claim its start directly after World War I, though it is known that Nüzhet Sabit (1883-1919) is the one mentioning the idea of Anatolianism first. Sabit, who resigned from the Committee of Union and Progress and masonry though he joined them with eagerness after the declaration of Constitutionalism, has established "Teavün-ü İctimai" committee in 1909. Sabit was a nationalist, patriot, a passionate idealist, and at the same time a socialist on the basis of "humanitarian homelandism" (Ülken:342). Attributing his thoughts to the importance of the homeland for Turks, Nüzhet Sabit claimed his basic aim was to save Anatolia. In his unpublished play called, "Türk Uşağı (Turkish Servant)", he suggested Turkish youth to start a life to root in Anatolia, and heal their wounds with the efforts they obtain from the Anatolian land. Sabit, who believed the homeland cannot be a cosmopolite phenomenon in the context used by Namık Kemal, stated that the Anatolian constitutes a concrete and defined geography, and that Turkish nationalism should be shaped within this geographic frame. Ülken evaluates the Anatolian idea of Nüzhet Sabit as follows:

POLITICAL EMERGENCE OF ANATOLIANISM

"However his patriotism was not an aggressive and vulgar one based on hatred and dominance. He meant Anatolia under tyranny by homeland. His patriotism was a homeland love directed towards humanity aim. He states: 'I disagree with what I read at two points. I. Those dealing with metaphysic problems, because they are not vital and practical; II. Materialistics, because they do not base future social laws of people on a principle and also they cannot establish a harmony between the primary and the secondary values. My fundamental thought is as follows: a) A person must resolve all happenings according to his own opinions. If that is so, he should define his place in the universe to strike a balance between other creatures and himself. Of course to strike a balance, he should accept that he is within the happening, not below or above the happening. b) There are three kinds of human in humanity: Yesterday's

human, today's human, tomorrow's human. c) The conflict emerges from the clashing of these three." (Ülken:343)

Sabit, who claims that it is one of the main aims to distinguish and protect the decent people in the society from the others, handled topics like freedom of expression, the absolute dominance of law and implementation of statism in economy. Moreover, the traces of "Ziya Gökalp criticisms", which are among the most significant emergence points of Anatolian movements can be found in Sabit's texts. Sabit who criticized Gökalp's work called "*Türkleşmek, İslamlaşmak, Muasırlaşmak*" in "*Fagfur*" magazine, mentions the "more royalist than the kind" attitude of Turkish thinker, and records that being Durkheim'ist did not mean exactly conveying his theories. Sabit blames Gökalp of thinking shallowly and stereotypically compared to the depth of the topic he chose, and therefore gave the first hints of the conflict between "*Anatolian movement – Gökalpism*".

Sabit wrote a refutation against Turanism in "*Vazife*" magazine in 1918, and began defending a nationalistic approach based on Anatolia after this date. However, Sabit's Anatolianism is like a reaction to Turkism and has not taken on a comprehensive and ideological dimension. Maybe that is why Üstel mentions in his word that Anatolianism was mentioned politically by Halide Edip for the first time in 1918. *Anadolu* magazine, which deals with Anatolianism comprehensively, attributes the condition of being a nation on common geography and culture, and Üstel reminds this, and that the concept of nation cannot be mentioned if one of the two conditions are not applicable. Üstel also repeats that the word Turk itself does not correspond for a nation but a race (Üstel, 1997:136).²

The date when Anatolianism began to gain a more conceptual content is 1919 and after. The same date also indicates the time when Anatolians were divided into "cultural Anatolianists" and "political Anatolianists". When a student at Political Science Faculty, Hilmi Ziya Ülken, who was influenced by Henri Lichtenberger's, "*Richard Wagner, Poète et Penseur*", proceeded to interpret Anatolia as the real source of Turkish culture. Along with his close friend Reşat Kayı, Ülken published a hand-written magazine called, "*Anadolu*" between the years 1918-1919. He also

²Üstel claims that Necip Türkçü is the first one to mention the concept of Anatolianism in another chapter of his same work. According to the author, the Turkist who gave a conference in İzmir Branch of Turkish Organization recorded that the Turan ideal cannot be accepted as homeland by sentimental and intellectual senses, featuring Rumelian and Anatolian Turkism (ÜSTEL:51).

DURAL

wrote a book called, "Today's Missions of Anatolia" in 1919, and brought "cultural Anatolianism" movement to agenda (Atabay, 2002:516).

On the other hand, it is Mükrimin Halil Yinanç (1898-1961) who actually politicized the Anatolian movement and brought it forward as an active alternative. Yinanç turned the movement into a semi-political movement with his sharp character, and therefore postponed the idea of "cultural Anatolianism", which was still in its infancy. Ülken interprets Yinanç's efforts as follows: "... Hence culture movement transformed into a new ideology among higher education schools like a prematurely-picked fruit. However, two opinions of nationalistic approach began diverging yet from the beginning. One was cultural Anatolianism that saw Anatolia as the source and aim of the culture to be born. The other was the ideological Anatolianism that wanted to shape it politically and practically. The second one took Monroe's 'America belongs to Americans' approach as a model" (Ülken:478).

Anatolianism had begun reviving its thesis in a more systematic way in 1924. Between the dates April 1924-March 1925, the essential names from "Anadolu" magazine, which published 10 issues and whose publisher is Mehmet Halit Bey, were Hilmi Ziya Ülken, Mükrimin Halil Yinanç, Hamdi Sadi Selen, Necmettin Halil Onan (1902-1968). In the magazine, Mükrimin Halil Yinanç wrote about Anatolian history, Hilmi Ziya Ülken about Anatolian legends, Reşat Şemsettin Sıralı about Anatolian literature, Halit Bayrı about Anatolian folklore, Ziyaeddin Fahri Fındıkoğlu about Anatolian sociology (Konukman, 1966:7). Later united around Hüseyin Avni Ulaş, the leader of II. Group of the I. Parliament, they established the "Anatolianist Organization", but it had to collapse after the law of Takrir-i Sükun. Mükrimin Halil Yinanç wrote a manifest for the first issue of that magazine, in which he drew the mainframes of Anatolian history approach as follows:

"Old historians who put state organization above all did not compare their history for homeland or nation. Though Seljukian, Karamanian were mentioned before in the old times, now Ottoman replaced them. However, the nation was the same homeland was also the same as before. That mistake was continued even up till now. Our history has begun to be called Turkish History after the nation circulation was developed. On the other hand, the history of Turkistan was meant by Turkish

history, instead of ours. Some called this –with the old approach- History of Ottoman Turks.

Yet there is not nation and state as such. Ottoman Turk, Seljuk Turk are meaningless expressions. States and nations of Turks have migrated to several places on Earth and settled to start civilizations and states. Turkmens have settled mainly in Anatolia, Iran and Azerbaijan. When said Turkish history, along with our own history, history of the nations and states from Turkish races that have settled in Azerbaijan, Iraq, Syria, Iran, and Turkistan etc is also meant. Turks who migrated to Anatolia have really settled after dealing with Byzantines, crusaders in their new homeland. Establishing an empire afterwards, Turks obtained Rumelia, Syria and Iraq. Therefore our history is called *Anatolian History*." (Ülken:478) (ATABAY:516)

HOMELAND PROBLEMATIC

According to first period Anatolian thought, for a community to become a nation there are two must-have conditions. These are common culture and common homeland. Therefore, Anatolianists find the long-term aims of Turkism or Turanism unclear and non-realist. I. generation Anatolianists who claim the word Turk indicates a race have defended that the Anatolian Turks and Turks living in other geographies cannot constitute a nation together though they might have several degrees of relationship between them.

First generation of Anatolianists mention that the Republic is the last state founded in Anatolia, and suggested that its name should be "*Anatolian Republic*", recording that giving the name of a race to all living in Anatolia would mean not recognizing the other nations living in there. According to "*Anadolu*" magazine, Turks constitute the dominance in the population, yet the nation should be called "*Anatolians*". The magazine also did not have a positive opinion on the immigrants from Balkans because they thought of Anatolia as a "*granary*" and exploited it (Deren, 2002:533). As Nurettin Topçu will hit the peak by taking his negative opinions on immigrant Turks to a point of "*Anatolian racism*".

As mentioned before, Anatolian movement is a "*defense reflex*" emerged to create a meaningful future for a deprived nation, at least appreciate what is left over, and offer an antidote for "*collapse*" at a time of running out of last leftovers of a rooted

inheritance after the collapse of the Ottoman Empire. When examined closely, all Anatolianist theses are written in "defense psychology". As a result, under these circumstances, the Anatolianist authors are naturally "founders" as much as they are conservers and protectors. Because they could not find any values to protect or look after, they are left alone with the situation of re-making sense of some values, and sometimes even "creation" of them. Topics related to geography and homeland, which constitute the "soft spot" of the Turkish history writing as well as its richness, denote to the "creation field" of the Anatolian history approach. In fact, Anatolianists do not fail to establish "uneasy alliance" with Kemalist Revolution at some points, just like the other mainstream conservative theorists did. Of course the "uneasy alliance" brings some affirmations along with rejections as emphasized before.

Anatolian thought converges with Kemalism at the point that Anatolia is the actual homeland of Turks. In a way, Anatolianists adopt "Misak-ı Milli" approach as Kemalist Revolutions does. However, for Anatolianists, the starting date of Turkish nation is not 1923 when victory was won in Anatolia, but rather 1071 Malazgirt Battle. According to this approach of which the mainframe was drawn by Mükrimin Halil, Seljuks who won over Byzantines in 1071 provided the Anatolia became the homeland for Turks. Alver records the Anatolian historical thesis shapes around the fact that Turks migrated to and conquered Anatolia to give its real identity (Alver, 1996:16). On the other hand, "cultural Anatolianist" like Ülken emphasizes the significance of Anatolian geography for Turkish history and being as follows:

"Actual Turkish culture was born amongst Oğuz tribes settled in Anatolia. It is not possible to accept this new Turkish culture as a continuation of the old races and tribe traditions. ... The immigration of the Oğuz tribes has caused the birth of a new culture that is different than the Turkish culture of Middle Asia by gradually intertwining with the economic and political union offered by Islam and Anatolia."(Ülken,1949:343)

Anatolianists pay quite importance on the fact that Turks have accepted Islam before coming to Anatolia. After accepting Islam, Turks have adopted Islam civilization and became the pioneer and standard-bearer of Islam through their warrior and heroic nature; therefore made Anatolia both Islamic and Turkish. Turks

who were nomads before settled in Anatolia for the first time, adopted agriculture and made "Islamic Anatolia" their homeland fighting for it against the crusaders (Türkcan:89-91) (Alver.13). Anatolianists who seem to agree with Kemalist History Thesis with these opinions differ from it with their compromise with the conservative mainstream statement by Internalizing Seljukian and Ottoman history, and have begun to express their cultural objections against Kemalism with an emphasis on Islam and Ottomans.

THE FUNDAMENTAL VALUES OF I. GENERATION ANATOLIANISTS

With a generally accepted expression, though Anatolian movement had the same concerns with the positivist, modernist and revolutionist Kemalist founder leaders, this political movement gradually had some conservative tendencies afterwards. Another variable that can be observed between the two politics is that the founder Kemalist movement conducted a reaction towards modernist, transformative program though being protective and refining attitude it yielded for the rural citizens, which constituted 85 percent of the population. It is seen that Kemalism adopted the idea of using the plus gained from the rural for industrialization, urbanization and better life standards (Kuruç, 1987:153-182), whereas the Anatolianists protected a "romantic" and weird rural conservatism³. Therefore it cannot be wrong to define Anatolianist thinkers as "ruralists" -except for a few exceptions.

"Dönüm" magazine began to be published by a group of professors at Ankara Faculty of Agriculture in 1932, and it is an important resource to show how Anatolianism approached ruralism and economic problems. The leader of this magazine which was published by the rural-rooted intellectuals was Raşit Hatiboğlu. In the first issues, "Dönüm" included articles like, "How the Peasants Will Be Saved (Dr. M. Sadi no:3)", "Rural School (Dr. M. Nuri no:3)", "Statistics and Education at Rurals (Sedat Zaim no:4)", and was supported by the books and brochures of Nusret Köymen, who got his education on rural studies in Mexico. On the other hand, Köymen acted like an administrative planner and focused on "future reasoning" rather than focusing on the fundamentals of rural issues (Ülken:482).

³Yet this is a generalization and particularly valid for some Anatolianist theorists and Topçu. Otherwise the "rural case" of some Anatolianist thinkers, especially Remzi Oğuz Arık, cannot be ignored as well as their positive approach to urbanization, industrialization.

DURAL

According to "Dönüm", Anatolian rurals are the most convenient for raising people with economic and spiritual willpower within the national body. "Dönüm" suggested that the social and economic conditions that harm peasants and peasantry should be removed, and also denoted to economical deficiencies on which the Anatolianist theories agree him the most. Anatolian peasants are locked up in a vicious cycle that does not suit their own production system, tools and approach. This vicious cycle is called "on credit shopping". Middle-sized trade bourgeois used on credit shopping to exploit the peasants cruelly and made them poor.⁴ This system should definitely be repealed by the state. The second biggest trouble is the agricultural system including butlers, a tradition left of the Ottoman. This operation mechanism left to the initiative of ignorant and greedy butlers should be repealed by the state by giving the not-so-fertile lands to the peasants through a Land Law.⁵

Anatolianists made a "Towards the Villages" call in 1943, and revealed that they were after increasing the spiritual power of Anatolians and supporting the peasants on agricultural techniques and populism. Anatolianists later mentioned "rural-urban" practice by Nusret Köymen and it was defended insistently by Mümtaz Turhan as well, and they demanded ruralization of industry by not allowing factories within the urban borders where urbanization failed. Among Köymen's projects, there are some related to the forestation of the urban circles, foundation of central villages that would meet some of the demands of the urban's industrial functions as well as meeting the basic needs of the peasants.

CONCLUSION: AN UNIQUE WAY OF THINKING

Yet today Anatolian movement is recalled within the context of Turkish conservatism. With the criticisms coming from the mainstream conservative statement by the first generation Anatolianists without getting away from the perimeter of Kemalism, shaper of the second generation Anatolianist statement Topçu's anti-Kemalist, conservative and anti-modernist statement provides validity to this thesis. However, in respect of at least its origin, it would be a consistent judgment to pay the approach Anatolianism brings to agenda by siding against all political pursuits on the agenda of "originality". Pertev Boratav makes references "also towards the soft spot" of Anatolianism due to its eclectic structure after defining it as a different movement than Turkism, Turanism and Islamism.

REFERENCES

- Alver, Köksal (1996), "Sosyolojik Açıdan Anadoluçuluk", TC. İÜSBE. Yayınlanmamış Yüksek lisans tezi, İstanbul.
- Atabay, Mithat (2002), "Anadoluçuluk", Modern Türkiye'de Siyasi Düşünce-IV: Milliyetçilik, İletişim, İstanbul, p. 515-532.
- Deren, Seçil (2002), "Türk Siyasal Düşüncesinde Anadolu İmgesi", Modern Türkiye'de Siyasi Düşünce-IV: Milliyetçilik, İletişim, İstanbul, p. 533-540.
- Kuruç, Bilsay (1987), "Mustafa Kemal Döneminde Ekonomi", Bilgi, İstanbul.
- Türkcan, Rıza (2001), "Anadoluçuluk Akımı", TC. KÜSBE. Yayınlanmamış yüksek lisans tezi, Kırkkale.
- Ülken, Hilmi Ziya (2001), "Türkiye'de Çağdaş Düşünce Tarihi", Ülken, İstanbul.
- Ülken, Hilmi Ziya (1949), "Millet", *Hareket*, İstanbul.
- Üstel, Füsün (1997), "Unutkan Tarih, Sovyet Sonrası Türkdili Alanı", Metis, İstanbul.

MATEMATİĞİN KÜLTÜREL KONUMU

Prof.Dr. Metin BAŞARIR¹

ÖZET

Bu çalışmanın amacı, Matematiğin kültürel konumunu ve sanatla ilişkisini tanıtmaktır. Böylece Matematiğin sosyal yaşamdaki yeri vurgulanarak daha çok tanınması ve sevilmesi hedeflenmektedir.

Anahtar Kelimeler: Matematik, Sanat, Kültürel Konum

Giriş

Matematiğin değerini bilmeyen ya da yadsıyan kişilerin sayısı hiçbir dönemde fazla olmamıştır. Bilim ve ona dayalı teknolojinin giderek artan ölçülerde etkilediği, hatta biçimlediği çağdaş yaşamda ise matematiğin değeri tartışılmaz bir konudur. En azından sayma, toplama ve çarpma gibi temel hesaplama işlemlerini bilmeksizin kişinin herhangi bir toplumda etkili bir yaşam sürdürmesi düşünülebilir mi?

Ne var ki, önemi hemen herkesçe bilinen matematiğin ne olduğu sorusu dün olduğu gibi bugün de açıklığa kavuşturulmuş bir soru değildir. Antik Yunan'dan günümüze değin düşünürleri uğraştıran bir soruya, çoğu kez birbirine ters düşen cevaplar verilmiştir. Ama bunlardan hiçbirinin tümüyle doyurucu olduğu söylenemez. Matematikçilerin bile bu konuda yeterince açıklık içinde olduklarını söylemek güç. Üstelik, "matematik nedir?" sorusu sadece kuramsal düzeyde kalan bir soru da değildir. Günlük yaşam işlevlerinin vazgeçilmez aracı olan matematik, kuramsal ilgi yanında pratik ilgilerimiz açısından da üzerinde durulmaya değer bir konudur.

¹ Sakarya Üniversitesi, Matematik Bölümü, basarir@sakarya.edu.tr

BAŞARIR

Çalışmamızın amacı, bu soruyu irdeleyerek matematiksel düşünmeyi tanıtmak, bu tür düşünmeyi niteleyen kavram ve yöntemleri, gelişme bağlamları ve bilimsel ilişkileri içinde ortaya koymaktır.

Matematik çok yönlü bir konudur; yaklaşımımız temelde mantıksal, ama bir ölçüde de tarihsel olacaktır. Yeri geldikçe matematiğin kültürel ilişkilerine değinecek, hatta kavram ve ilkelerinin oluşmasında yaratıcı imge, sezgi gibi öznel düşünce etkinliklerinin rolünü yoklayacağız. Konu bu yönüyle, kuşkusuz, mantıksal olmaktan çok psikolojiktir. Tarih boyunca matematiksel düşüncede yer alan dönüşümlere baktığımızda çok yönlü bir açıklama gereğini hemen görmekteyiz. Salt mantık ya da felsefe çerçevesinde kalan çözümlerle konuya hiçbir aşamasında yeterli ışığın tutulabileceğini bekleyemeyiz. Kaldı ki, matematik kökleri geçmişin derinliklerine uzanan bir gelişmedir: Eski Mısır ve Babil'den günümüze ulaşan, giderek daha soyut ve karmaşık nitelik kazanan bir gelişme!

Matematiğin kültürün bütünlüğü içindeki yeri nedir? Müzik, resim, yazın gibi sanat etkinlikleriyle ilişkisi var mıdır? Bu sorulara kesin, açık ve kısa cevap bulmak güçtür. Matematik, çoğumuzun gözünde yaşamdan uzak, soyut, simgesel bir "bilgi" koludur; dar bir çevreye özgü bir etkinliktir. Öyle bir etkinliğin kültürle, hele sanatla ilişkisi olabilir mi? Bunu düşünmek bile yersiz değil midir? Burada "Kültür" terimi çeşitli anlamlarda kullanılmıştır. Toprağın işlenmesinden bakteri çoğaltımına, toplumsal yaşam ve davranış biçimlerinden kişilerin sanat, bilim ve felsefe deneyimlerine, ulaştıkları anlayış ve duyuş düzeylerine uzanan pek çok şeyi, bu arada özellikle belli bir yöre veya meslek çevresinde oluşan görenek, töre, inanç, beceri, araç ve uğraş biçimlerini kapsamaktadır.

İlk bakışta haklı görünen bu anlayış, dayanaksızdır; matematiğin, dahası kültür ve sanatın, yüzeysel bir yorumunu yansıtmaktadır. Sanatın olduğu gibi, matematiğin de kaynağı Insandır. Kişiliği nasıl birbirine kapalı bölümlere ayıramazsak, kültürü de ayıramayız. Sosyal antropologlar, dil, sanat, din, felsefe, vb. etkinlikler gibi bilim ve matematiği de kültürün bir parçası, ya da düpedüz kültürel bir ürün sayarlar. Gerçekten bir kültür ortamının olmadığı yerde sanat gibi matematiğe de olanak yoktur, olamaz.

Öte yandan, Platon'dan günümüze değin birçok seçkin filozof ve matematikçilerin, matematiğin kültürleri aşan evrensel bir niteliğe sahip olduğu düşüncesini ileri sürdüğünü görüyoruz. Onların gözünde matematiğin konusu evrenin değişmez doğrularıdır. Sayı ve sayısal ilişkiler kültüre bağlı değil, gerçekliği tüm kültürler için zorunlu nesnelere. Geleneksel diyebileceğimiz bu görüşte matematik o tür nesne ve ilişkileri konu alan geçerli evrensel bir çalışmadır.

Birbirine ters düşen bu iki görüşten ilki, "bilimsel empirizm", ikincisi "metafiziksel rasyonalizm" diyebileceğimiz iki yaklaşımı yansıtmaktadır. Matematiğin kültürel konumunu tümüyle ne birine, ne ötekine indirgeyebiliriz. Matematiğin kaynağını kültürde bulan bilimsel empirizm, genel bir çerçevede doğru olmakla birlikte, matematiksel etkinliğin kültürel konumuna, kültürü oluşturan diğer etkinliklerle ilişkisine açıklık getirmekten uzak düşmekte; matematiği kültürleri aşan evrensel gerçeklikle özdeşleştiren metafiziksel rasyonalizm ise matematiği kültürel yaşamın dışına itmekte, insandan koparmaktadır. Ne var ki, Platoncu yaklaşım, özellikle modern bilimin ortaya çıkmasıyla birlikte, etkisini büyük ölçüde yitirmiştir. Matematikçi ve felsefeciler arasında artık pek az kimse o yaklaşımı paylaşmaktadır. Oysa, "bilimsel empirizm" diye nitelediğimiz yaklaşım, yalnız sosyal antropologlar arasında değil, seçkin matematikçiler arasında da yandaş bulmuştur. Örneğin, *Matematiksel Deneyim* adlı ortak yapıtlarıyla son yıllarda dikkatleri çeken iki matematikçinin kaleminden şunları okuyoruz:

Matematik zaman dışında, öncesiz var olan ideal bir gerçekliğin bilimi değildir. Ama öte yandan onu yapma simge ve formüllerden kurulu satranç türünden bir oyun saymak da yanlıştır. ...

Matematiğin bir konusu vardır, kuşkusuz; önermeleri anlamlıdır. Ne ki, bu anlam insan dışı bir gerçeklikten değil, "insan" dediğimiz türün ortak anlayışından kaynaklanır. Matematik bu bakımdan din, ideoloji ya da sanatı andırır. İnsanların oluşturduğu kimi ortak kavramlarla çalışan bu bilim, ancak kültürel bir bağlamda ele alındığında anlaşılabilir. Başka bir deyişle, matematik insan bilimlerinden biridir.

Kültürel yaklaşımı yansıtan bu görüşü irdelemeye geçmeden biraz açmaya ihtiyaç vardır, özellikle "matematiksel gerçekliğin" kaynağı sayılan "türün ortak anlayışı"

BAŞARIR

kavramının açıklık kazanması gerekir. Kültürel belirleyiciliğin öncülerinden L. A. White'in açıklaması konuya ışık tutmaktadır:

Matematiğin yasaları tümüyle türümüzün oluşturduğu kültüre dayanır. ... Matematik, doğrulan ve gerçekleriyle insan kültürünün bir parçası olmaktan başka bir şey değildir. Matematiksel gerçekliğin kaynağı kültürel gelenektedir. Kültürel kurallardan oluşan gramer, ahlak, trafik, spor vb. ne tür bir gerçeklik taşıyorsa, matematik de o türden bir gerçeklik taşıyor.... Yeşil veya san kavramı, ya da, babanın erkek kardeşi olma ilişkisini simgeleyen "amca" terimi gibi uzay, doğru, düzlem vb. kavramların da dış dünyanın yapısına borçlu olduğumuz zorunlu ve kaçınılmaz bir nitelik taşımadığı artık iyice açıklık kazanmıştır.³¹

Öyle midir gerçekten?

Matematiğin ortaya çıkışı ve gelişimi elbette bir kültür ortamı gerektirir. Ama matematiksel kavram ve ilkelerde dile gelen ilişkilerin doğruca kültürden kaynaklandığı savı doğru mudur? Matematiksel kuralları, trafik veya spor kuralları gibi, birerkültürel konvansiyon sayıp geçebilir miyiz? Kuşkusuz "yeşil", "sarı", "amca" terimleri gibi matematiksel terimler de kültür den kaynaklanan simgelerdir. Ancak,"amca" terimiyle belirlenen ilişki kültürel midir? Yoksa bu ilişki, kültürün ötesinde, dış dünyanın canlı kesiminde yer alan bir şey midir? Öyleyse, kültürel olan, ilişkinin kendisi değil, ilişkinin şu ya da bu sözcükle adlandırılmış olması değil midir? "Dış dünya" dediğimiz ve onda gözlemlediğimiz nesne ve ilişkileri öznel ya da kül türel yaşamımızın bir yansıması olarak görmek, iki artı ikinin dört ettiği genellemesinin doğruluğunu kültüre bağıl saymak bir tür kolektif tekbencilik (solipicism) olmaz mı? Matematiksel ilişkiler kökeninde kültürel nitelikte olsaydı, iki artı ikinin dört ettiği tüm kültürlerde doğru olabilir miydi?

Sosyal antropologlar, matematiksel doğruların mutlak ya da zorunlu olmadığına, birbiriyle bağdaşmaz geometrilerin varlığını kanıt gösterebilirler. Ne var ki, değişik geometrilerin varlığı kültürel ortamların farklı kimliklerinden değil, geometrik düşüncenin kendi iç gerilim ve mantığından kaynaklanmıştır. Nitekim, Euclides-dışı geometrilerin başka kültür ortamlarında değil, Euclides geometrisinin geliştiği,

yüzyıllarca egemen olduđu kültür ortamında ortaya çıktığını görüyoruz. Tüm gözlemler matematiğin temel ilke veya yasalarının ilkel ya da ileri her kültürde geçerli olduğunu göstermektedir. Hangi ortamda olursa olsun, iki elmaya iki elma daha eklediğimizde toplam dört elma olur. Yukarıda da belirttiğimiz üzere, kültürel farklar matematiksel gerçekliğin dile getirilişinde kullanılan söz ya da simgelerde ortaya çıkmaktadır. Dış dünyayı öznel dünyamızın bir yansıması saymak yerine, öznel dünyamızın dış dünyanın nesnel düzen ve dinamiğine göre biçimlendiğini kabul etmek sağduyuya daha uygun düşmez mi? Üstelik sağduyuya uygun bu yorum bizi kültürel göreceliğe, daha önemlisi, tekbencilikçe düşmekten kurtarır.

L. White'ın temsil ettiđi köktenci kültürel belirleyicilik deđişik derecelerde başka matematikçilerde de kendini göstermektedir, örneğin, Kasner ile Newman'ın *Mathematics and Imagination* adlı ortak yapıtlarında şu satırları okuyoruz:

... Matematiksel doğruların bizim kendi düşüncemiz dışında bağımsız var olduğunu görüşünün üstesinden gelebildik sonunda. Öyle bir düşünceye yer verilmiş olması bize şimdi şaşılabilir bir şey gibi gelmektedir.

Bir başka matematikçi, R. L. Wilder, White'ın kültürel tekbencilikliğini açıkça savunmakta, doğada olduğunu sandığımız düzen ve ilişkilerin aslında bizim doğaya yansıttığımız öznel ürünler ya da özellikler olduğunu ileri sürmektedir.

Gerçeklik (realizm) açısından bakıldığında, tüm bilgi ve kavramlarımızı "öznel" diye nitelerken, kültürel belirleyiciliğin önemli bir ayırımı, nesnel varlıklarla bu varlıkların dile getirme araçları arasındaki ayırımı gözden kaçırdığı görülmektedir. Kültür, bize bizden bağımsız nesnelere niteleme veya belirleme araçlarını sağlar, yoksa bu nesnelere yaratmaz. Ay'ı "küresel bir gök cisimi" ya da "arızın uydusu" diye nitelermemiz elbette kültürel'dir. Ama, "Ay" dediğimiz cisim, onun küresel biçimi kültürel değildir.

Bu ayırımı yapmakla kültürün etki ve önemini küçültme yoluna gitmiş olmuyoruz. Biliyoruz ki, kültürel ortamın etkisini gözönüne almaksızın matematiğe ilişkin kimi olayları açıklamaya olanak yoktur. Örneğin, yüzyılımızda Macaristan gibi küçük bir ülkede bu denli çok sayıda seçkin matematikçinin yetişmiş olması nasıl açıklanabilir? Neden satranç oyununda büyük ustaların önemli

BAŞARIR

bir bölümü Rusya'dan çıkmaktadır? Rönesans sonrası dönemde sanat, bilim, felsefe ve matematikteki göz kamaştırıcı atılımlar neden Batı dünyasında yoğunlaşmış, dünyanın diğer kültürlerinde önemli bir gelişme olamamıştır? Geleneği dinsel bağnazlık ya da millitarist otoriteye bağlı kültürlerde, sanat, bilim, matematik ve felsefe gibi uğraşların yeri ve değeri ne olabilir? Öyle bir ortamda bu tür etkinlikler tümüyle kısıtlanmamış olsa bile özgür deneme, açılma ve yaratma olanağını ne derece bulabilir?

Görülüyor ki, kültürel etkiyi tek belirleyici saymak gibi yok saymak ya da önemsememek de yanlıştır. Sorun, kültürün işlevini, abartmaya ya da küçümsemeye düşmeksizin belirlemektir. Sanat ve bilim gibi matematiğin oluşum ve gelişimini de kültürel etkenlere başvurmaksızın açıklayanlayız; ne ki, salt kültür de her şeyi açıklamaya yeterli değildir. Nitekim Euclides-dışı geometrilerin, fonksiyon cebiri-nin, sayılar teorisindeki arayışların tümüyle kültürle bağlı gelişmeler olduğu kolayca söylenemez. Euler'ın denklemini alalım.

$$e^{i\pi} = -1$$

Euler bu denklemi içinde yaşadığı kültürel ortamın hangi dürtüsü ya da gereği altında yazmıştı? Bugün bile çoğumuza yabancı gelen öyle bir denklemin, ne günlük alışveriş ihtiyaçlarından, ne de genel kültür etkileşiminden kaynaklandığı söylenemez. Benzer birçok denklem, ispat ve teorem gibi bu denklem de matematiğin kendi iç diyalektiğinden, o diyalektiğe duyarlı bireylerin düşünme gücünden kaynaklanmış olabilir. Euler ortaya koyduğu denklemi doğrudan kültürel gereksinmeye değil, matematiksel problemlere duyarlı kişisel zekâsına borçludur.

MATEMATİKSEL BULUŞTA BİREY VE KÜLTÜR

Buluş, yaratma, yeniye açılma her alanda olduğu gibi matematikte de tartışması süren bir konudur. Yeni bir düşünce, kavram ya da kuram, teknik bir icat nasıl oluşmakta, nasıl ortaya çıkmaktadır? Bu sorunun bilinen bir cevabı yoktur. Biz burada ilk bakışta birbirine ters düşen iki görüşe değinmekle yetineceğiz.

Görüşlerden birine göre, bulma, yaratma ya da icadın kaynağı bireysel dehadır. İkinci görüş, sosyal, kültürel ve ekonomik koşulları asıl kaynak sayar. Pek çok kimse için ikinci görüş, daha bilimsel de olsa, birinci görüşün çekiciliğinden, getirdiği açıklama kolaylığından uzaktır. Bireysel dehanın önemi vurgulayanlar arasında matematikçiler az değildir. Hatta kimi matematikçilerin gözünde matematik hemen tümüyle yaratıcı bireylerin ürünüdür. Çağdaş matematikçilerden Alfred Adler, örneğin, bu görüşü açıkça savunmaktadır:

Her kuşakta ancak bir iki büyük matematikçi yetişir. Matematikçilerin geri kalan büyük çoğunluğu matematiği etkilemez bile. Onlar öğretmen olarak kuşkusuz yararlıdır; varsa araştırmalarından kimse zarar görmez. Ama matematikçi olarak onların önemi yoktur. Matematikçi ya büyüktür, ya da hiçbir şeydir. ... Öte yandan kimin yaratıcı, kimlerin sıradan matematikçi olduğu konusunda duraksamaya yer yoktur: Büyük olan bellidir. Diğerlerine düşen, onun açtığı çığırın izlemektir.

Adler, üstelik, matematikte yaratıcılığa ancak genç yaşta olanak görmektedir:

Matematikçinin yaratıcı etkinliği kısa sürelidir. Bu etkinliğin yirmi beş, bilemediniz otuz yaşından sonra sürdüğü pek az rastlanan bir olaydır. O zamana kadar dişe gellir bir sonuç ortaya konmamışsa, ondan sonra bir şeyin ortaya çıkacağı pek beklenmemelidir. Yeni başarılar büyük bir çalışmayı izleyebilir; ancak onlar da uzun sürmez.

Adler'e göre, matematiksel yaratma, sanatsal yaratma gibi yoğun bir sevinç kaynağıdır:

Daha önce kimsenin düşünmediği, anlamadığı yeni bir sonuçta, ne olduğu belli olmayan bir ilk hipotezden kalkarak birçok ispat denemeleri, aylar, yıllar süren araştırma, yoklama ve tartma çabaları sonunda ulaşılan gerçekten yeni bir sonuçta, başka hiçbir şeyin veremeyeceği bir sevinç, bir güç ve erinç duygusu vardır. Matematikte yaratma eylemi ölümsüzlüğün soluğunu taşıyan kalıcı bir başarıdır.

Buluş olayını kişisel dehaya değil, kültürel ve sosyal koşullara bağlayan ikinci görüşe gelince, daha çapraşık, dahası gizemli açıklamalarla karşılaşmaktayız. Hegei, "Zeitgeisften söz etmişti. Benzer değişimler bugün de eksik değildir:

BAŞARIR

"Koşulların elve- rişliliği", "zamanın olgunlaşması", "tavında olma", vb. Kimi sosyal bilimcilerle tarihçilerin yanı sıra Marksistler önemli tüm gelişmelerin gerisinde ekonomik ve teknolojik koşulların nedenselliğini bulurlar, özellikle Marksistlere göre, tarihin akışı kaçınılmazdır; bireylerin etkinliği ancak bu akış içinde anlam taşır.

Bilim, matematik ve sanat; kültürel etkinliklerdir kuşkusuz. Bir kültür bağlamına dayanmayan, salt bireysel olan ne bilim, ne sanat, ne de matematikten söz edilebilir. Çok sesli müziğin, tiyatro ve balenin gelişmesi nasıl belli bir kültürel birikimle olanaklıysa, bilim ve matematiğin gelişmesi de öyle bir kültürel birikim gerektirir. Nitekim, matematik tarihinde canlı ve ölü dönemler olmuştur. Örneğin, XVIII yüzyıl son derece canlı, Orta Çağ (M.S. 400-1100) ise ölü bir dönemdir. Niçin? Bir dönemi canlı ya da ölü yapan yalnızca üstün zekâların varlığı ya da yokluğu mudur? Öyleyse, o zaman üstün matematik yeteneklerin Orta Çağ boyunca dünyaya gelmediğini kabul etmemiz gerekir. Doğrusu şu ki, üstün yetenek ya da deha her alanda ancak kültürel koşullar elverişliyse ortaya çıkabilir. Newton, Gauss, Riemann, Poincaré çapındaki seçkinleri salt kültürün bir ürünü saymak doğru değildir elbet. Ne ki, kültürel koşulların elvermediği ortamlarda bu düzeyde üstün yeteneklerin etkinlik kazanmasını da bekleyemeyiz. William James'in dediği gibi, Bireysel atılım olmaksızın kültür sığ bir göle dönüşür; kültürel ilgi ve sempatinin eksik olduğu ortamda bireysel atılım olsa bile etkinlik kazanamaz.

James'in dile getirdiği şey, iki ögenin (kültürel ortam ile bireysel dehanın) birbirini tamamladığı ve ancak birlikte etkinlik kazandığı gerçeğidir.

KÜLTÜREL İLİŞKİLERDE MATEMATİĞİN YERİ

Kültürle matematiğin ilişkisinden söz ederken, matematiğin kültür üzerindeki etkisine de değinmeliyiz. Bu etkinin matematikçilerin gözündeki önemini tanıtmış bir matematikçinin kaleminden okuyalım:

... Matematik tüm modern toplumlarda kültürel yaşamın en önemli ögesidir. Matematiğin kültürü oluşturan diğer öğeler üzerindeki etkisi o denli derin ve kapsamlıdır ki, matematiksiz uygar bir yaşamın olanaksız olduğunu rahatlıkla söyleyebiliriz. Bunun herkesçe bilinen örnekleri arasında elektrik, radyo, televizyon, bilgisayar, uzaya açılma

araçları gibi teknik gelişmeleri göstermeye gerek yoktur. Basit hesaplama işlemlerine bakmak yeter. Her şey bir yana, aritmetiğin dört işlemini kullanmaksızın günlük yaşamı sürdürmeye olanak var mıdır?

Gerçekten, ileri ya da ilkel tüm kültürlerde matematiğin temelini oluşturan iki etkinlik, sayma ve ölçme vardır. Başka bir deyişle, matematik her düzeyde kültürel yaşamın asal bir ögesi olmanın ötesinde, insanoğlunun bir tür yaşamsal işlevlerin den biridir.

Bir an için matematikten yoksun bir kültürü varsayalım. Bu, tümüyle mistik ya da düşsel nitelikte olmasa bile, yaşam ilişkilerinde ancak nitel kavramlarda düşünme ve konuşmaya elveren bir kültür olabilir, öyle bir kültürde, bir nesnenin iri ya da ufak, uzun ya da kısa, ağır ya da hafif, katı ya da yumuşak, sıcak ya da soğuk; bir küme veya yığının çok ya da az olduğu söylenebilecek be iki; ama, o nesne veya kümenin söz konusu özelliğini daha kesin nicel terimlerle belirtmeye olanak olmayacak, dolayısıyla "sayma" ve "ölçme" dediğimiz nicelik belirleme etkinlikleriyle bu etkinliklere dayanan toplama, çıkarma, vb. temel hesaplama işlemleri bilinmeyecektir. Gene öyle bir kültürde, bilimsel ve teknolojik gelişmeler şöyle dursun, en basit üretim ve alışveriş işlerine bile fazla olanak yoktur. Bu ise, bildiğimiz ilkel topluluklardaki yaşam biçimlerinin gerisinde kalan, belki de, karınca ya da arı topluluklarında gözlenen türden sınırlı, donuk ve kapalı bir yaşam biçimi demektir.

Matematiğin özellikle kuramsal bir çalışma olarak gelişmesi belli kültürel koşulların oluşumuna bağlı kalmıştır. Günlük yaşam ve iş-güç ilişkilerinde bir hesaplama yöntemi olarak belirmesi bir bakıma kaçınılmaz olan matematiğin kuramsal bir düşünce niteliği kazanması, örneğin, Antik Yunan döneminde bulduğumuz öğrenme, araştırma ve tartışma etkinliklerinin ağırlık kazandığı kültürlerde olasıdır.

Tüm entelektüel ve sanatsal çalışmalar gibi matematik de, anıksal canlılığın olanak bulduğu, entelektüel ilgiyi besleyen bir ortamda gelişebilir. Öyle bir ortam oluşmadıkça, matematik ne bir uğraş olarak saygınlık kazanır, ne de kuramsal bir çalışma düzeyine ulaşabilir.

BAŞARIR

Matematik yalnızca insana özgü kültürel yaşamın bir gereği olmakla kalmamakta, o yaşamın değişikliğe, ilerlemeye, yeniliğe açık olmasında, kişilerin birey ve toplum olarak daha akılcı ve tutarlı davranmasında etkili bir eğitim aracıdır da. Matematiğin bilimsel araştırma ve düşünmeye sağladığı vazgeçilmez destek iyi bilinmektedir. Sanata katkısı ise o denli iyi bilinmez. Oysa, sanat etkinliklerinin yapıda, biçimde ve uyumda oluşturduğu güzelliklerin kimi ölçüt ve örneklerini matematikten esinlediği söylenebilir. Matematiğin bilimdeki yerini, ilk uygarlıklardaki yerini daha önceki bölümlerde ayrıntılarıyla gözden geçirmiş ik. Burada sanatla ilişkisine değinmekle yetineceğiz.

MATEMATİK VE SANAT

Çoğu kez sanıldığıının tersine, matematik salt akıl işi, kuru, teknik bir çalışma değildir; "akıl" ve "akıl dışı" diyebileceğimiz tüm ruhsal yetileri içerir. Matematiğin oluşumunda teknik bilgiye dayanan işlemler yanında, tutkusal ilgiye, duygusal yönelim ve kaynaşmaya, yaratıcı imgelem ve zekâya ihtiyaç vardır. Matematik hem mantıksal düşünmeyi içeren, bir bilim, hem duygusal doygunluğa yönelik bir sanattır. Bir sanat olarak matematiğin değerini hiçbir sanat çalışmasından daha az bulmayanlar vardır. Ne ki, matematiğin uygulama ve öğretiminde ağırlığın sürgit teknik işlem ve kurallara verilmesi onun sanatsal niteliğini gözden uzak tutmuş, ona nerdeyse sanata ters düşen bir görünüm vermiştir. Oysa, seçkin kimi matematikçi filozofların belirtmekten geri kalmadıkları gibi, matematiğin sanata ters düşmesi şöyle dursun, sanatla yakın benzerliği vardı. Weierstrass, "Bir matematikçi biraz da şair değilse, tam bir matematikçi değildir." Poincart, "Adına layık bir bilgin, özellikle bir matematikçi, çalışmasından bir sanatçı gibi etkilenmelidir, doyumunu bir sanatçının doyumunu ölçüsünde derin olmalıdır." Aristoteles, "Matematiksel bilimlerin düzen, simetri ve ölçü sergiler. Bu özellikler güzelliğin en yüce formlarıdır." G. H. Hardy, "Matematikçinin yarattığı teori ya da modeller, ressam ya da şairin yapıtları gibi güzel işe değerlidir.* P. A. M. Dirac, "Denklemlerimizin güzel olması deney sonuçlarına uygun düşmesinden daha önemlidir." demektedir.

Bir kez, biçim, uyum ve simetri arayışı sanatın olduğu kadar matematiğin de bir özelliğidir. Sonra, iki alanda da yaratma salt duygudan ya da salt akıldan

kaynaklanan bir etkinlik değildir. Nasıl ki, bilim ve matematiğin, mantıksal düşünmenin yanı sıra kişisel tutku, imgelem ve beğeni gibi öğeleri içerdiği yadsınamazsa, sanatın da yoğun olarak içerdiği bu öğelerin yanı sıra, göze çarpmasa da, akıl ve mantık ölçütlerine yer verdiği yadsınamaz. Sanatı tümüyle akıl dışı bir etkinlik saymak, matematiği tümüyle mantıksal saymak gibi yanlıştır. Sanatı bilim, matematik ve benzer çalışmalarla bağdaşmaz, görmek eski bir alışkanlıktır. Dahası, bilim ve matematiğin ilerlediği dönemlerde sanatın geri kaldığı oldukça yaygın bir görüştür. Bu görüşe karşı çıkan Bronowsky, Uygarlığın hemen her çağında sanatın bilim ve matematikle elele yürüdüğü savınadır, der.

Antik Yunan uygarlığının en parlak döneminde sanatla bilim tam bir etkileşim içindeydi. Yunan dramını yaratan Aeschylus, Pythagoras'ı izlemiştir. Bu dram en yüce düzeyinde iken Socrates felsefesini işliyordu. Socrates için ne diyeceğiz: Bilgin mi, sanatçı mı? İdeal devletinde şairlere yer vermeyen Platon terslik bu ya, diyaloglannı, Aristophanes Yunan dramını gömerken yazıyordu. Bu kişilerin sanatta olduğu kadar düşünde de ortaya koydukları örnek yapıtlar Rönesans'ta modern dünyanın hayal gücünü tutuşturmuştur. Rönesans insanının, başlangıçta olduğu gibi bugün de, örnek tipli ve simgesi Leonardo da Vinci hem ressam ve heykeltıraş, hem de matematikçi ve mühendisti. (Batı'da tanınan tek Doğulu şair Ömer Hayyam aynı zamanda yaşadığı dönemin seçkin matematikçisi ve astronomuydu.) Leonardo gibi Hayyam da insan zekâsının birliğini, evrensel niteliğini simgeler.

Gerçekten, kültürel yaşamın "organik" diyebileceğimiz bir bütünlüğü vardır: Bilim, matematik ve sanat hiçbir dönemde birbirine kapalı çalışmalar olmamıştır. Müziğin yapısında matematiğin yeri Pythagoras'tan beri bilinmektedir. Resim, heykel gibi görsel sanatlarda sanatçının sezgisel yoldan da olsa oranlar yasası, perspektif bilgisi ve geometrik biçimlerden yararlandığı yadsınamaz, öte yandan, matematik ve bilimde her yeni buluş ya da çözümün, akıl-yürütme gücü yanında, sezgi gücüne dayandığı, çoğu kez estetik kaygıları yansıttığı görmezlikten gelinmemelidir. Her alanda yaratıcı gücün kaynağı akıl değil, sezgidir; akıl düzenleyicidir, işlevi sezgisel atılım veya kavrayışa rasyonel bir görünüm kazandırmaktır.

BAŞARIR

Yanlışlığı bilinse de yerleşik düşünceleri düzeltmek güçtür. Daha önce değindiğimiz gibi, pek çok kimsenin gözünde sanatla matematik birbirine yabancı iki etkinliktir. Matematik soyut simge ve formüllerden oluşan teknik bir konudur; sanatın doğrudan yaşamla kaynaşan sıcak, duygusal içeriğinden uzaktır. Güzellik arayışı, estetik kaygı sanata özgü sayılmıştır. Oysa, güzellik kavramını çözümlediğimizde bu sanının bir önyargı olduğu görülür. Nedir güzellik? "Güzel" dediğimiz şeyi güzel olmayan şeyden ayıran nesnel ölçütler var mıdır? Güzelliği "düzen", "uyum", "simetri", "denge", "incelik" gibi sözcüklerle tanımlayanlar var. Ama aynı terimlerle matematikte ulaşılan kimi sonuçları da niteleyebiliriz. Matematikğin şiirle değil, çoğu kez anlamı belirsiz simgelerle uğraştığı doğrudur. Ama yine de oluşturduğu teorem veya modellerinin birçoğu anlayanların gözünde şiirsel estetiği andıran bir inceliktedir. Düzen, uyum, simetri gibi güzellik ölçütleri temelde matematikseldir. Sanat ürünlerinin değerlendirilmesinde matematiksel ölçütlerin giderek ağırlık kazanması olayını başka türlü nasıl açıklayabiliriz? Gerçi sanatsal estetiğin dile getirilmesi güç, öznel nitelikte kimi ölçütleri içerdiği söylenebilir, örneğin, sanat yapıtında doğrudan duygulara yönelik, çağa, moda ve salgın heveslere açık bir yan bulabiliriz. Ne ki, aynı zaafı tüm ağırbaşlı görünümüne karşın bilimsel ve matematiksel çalışmalarda da görebiliriz. Öyle görünüyor ki, "sanata özgü" diye ayırt edeceğimiz her özelliği, az çok matematik de paylaşmaktadır. Aynı şeyi, matematiğe özgü sanılan özellikler için de söyleyebiliriz. Matematikle sanat aynı uza nım üzerinde, ama konuları değişik iki etkinliktir. Aralarındaki fark, nitelikte köktenci olmaktan çok derecede bir farktır. Kimi özellikler sanatta daha yoğun ve çarpıcı, kimi özellikler de matematikte daha belirgindir. Bir alanın en belirgin özelliklerini ölçüt olarak tanımlamak belki kaçınılmazdır; ancak göreceli olarak belirsiz kalan özellikleri yok saymak doğru olamaz. Örneğin, matematiğin mantıksal yapısı çok vurgulanan bir özelliğidir. Buna bakarak matematiği salt mantıksal çıkarım ve ispat tekniğiyle sınırlı saymak doğru olabilir mi? Gene bir başka yanlış, matematiği ispatlanmış bir önermeler yığını, bir doğrular kümesi gibi görmektir. Matematiğin mantıkla özdeş olduğu tezinin büyük öncüsü Russell bile matematiğin sanatsal niteliğini belirtmekten geri kalmamıştır.

İyi anlaşıldığında matematiğin yalnız doğruluğu değil, üstün bir güzelliği de içerdiği görülür. Yarabılışımızdaki zaafı okşamaktan, resim ve müziğin abartılı çekiciliğinden uzak, bir heykel kadar soğuk ve yalın, yalnızca büyük sanatta bulduğumuz yetkin, katıksız bir güzelliştir bu. Yüceliğin denek taşı olan gerçek ruhsal erinç ve doygunluğa, insandan daha fazla olma duygusuna, şiirde olduğu kadar matematikte de erişebiliriz

Russell'in çağdaşı Hardy daha ileri giderek, salt-kuramsal matematiği neredeyse sanatla bir tutmakta, güzele yönelik bir çalışma saymaktadır:

Matematikçi, ressam ve şair gibi "güzel biçim" yapıcısıdır. Onun ürünü ötekilerinkinden daha kalıcı ise, nedeni yapının düşünsel kavramlarla işlenmiş olmasıdır. Ressam yapının biçim ve renklerle, şair sözcüklerle oluşturur. Düşüncelerin biçim, renk ve sözcüklere göre daha kalıcı olması matematikçinin ürünlerine, diğerlerinde görmediğimiz bir süreklilik kazandırmaktadır. ... Ressamın, şairin ürünleri gibi matematikçinin ürünü de güzel olmalıdır. Düşünceler de renkler ve sözcükler gibi tam uyum kurarak bir araya gelmelidir. Güzellik başta gelen ölçüttür; çirkin matematik için dünyamızda sürekli yer yoktur. Matematiğin sanatsal niteliği daha duygusal sözlerle de dile getirilmiştir; öyle ki, konuyu içinden bilen kimilerinin gözünde matematik, ince işlenmiş bir dantel, çimen üstünde ya da çocuk yüzünde ışık ve gölge kıvıltılarının oluşturduğu canlı bir desendir. Pysagorasçılar, müzikte matematiği bulmuşlardı; istersek matematikte de müziği bulabiliriz. Uzun ve karmaşık bir ispat, bir müzik parçasında bulduğumuz ritmik devinimi duyurabilir bize. Leibniz, "Müziğe sayılarla bilinçaltı uğraşan bir kafanın gizli bir aritmetik çalışması diye bakabilirsiniz," demişti. Seçkin matematikçilerin çoğunda kendini açığa vuran müzik sevgisi bir rastlantı değildir herhalde. Yontu, resim, grafik sanatlarla mimarlık geometrik form ve ilişkileri içeren sanat kollandır. Bunun iyi bilinen bir örneğini, "Altın Oran" ve türevlerinin yarattığı estetik etkide bulmaktayız. $x^2 - ax = a$ denkleminin ilişkin olan bu kesit, özellikle klasik Yunan mimarlığının "altın dikdörtgen"inde kullanılmıştır. (Altın dikdörtgen, bitişik kenarları $(\sqrt{5} + 1)/2$ oranında olan bir dörtgendir.) Bu ilişki Leonardo da Vinci, Raphael, Michael Angelo ve Albert Dürer gibi büyük sanatçıların matematiğe duydukları derin ilgiyi de açıklamaktadır.

Seçkin bilim tarihçisi George Sarton, matematik tarihini incelemenin başlıca önemini matematiğin "hümanist" değerine bağlar. Ona göre, matematik ile içinde olduğu

BAŞARIR

kültürel çevrenin ilişkisini anlamadıkça matematiği, matematiğin gelişimini yeterince anlamaya olanak yoktur. Matematikçilerin, matematik öğretmenlerinin uğraş konularını anlamaları her şeyden önce matematiğe hümanist bir açıdan bakmaya olanak veren bu ilişkiyi tanımlarıyla olasıdır.

Bu bizi matematik eğitimindeki sorunlara getirmektedir.

Bu çalışmada C. Yıldırım'ın 'Matematiksel Düşünme' adlı kitabından faydalanılmıştır.

KAYNAKÇA

DAVIS, P. J. ve HERSH, R. , *The Mathematical Experience*,

WHITE, L. , "The Locus of Mathematical Reality", *The Science of Culture*, Farrar, Straus, 1949.

KASNER, E., ve NEWMAN, J., *Mathematics and Imagination*,

ADLER, A. , "Mathematics and Creativity," *The New Yorker Magazine*, February 19,1972.

WILDER, R. L. , *Evolution of Mathematical Concepts*,

BRONOVSKİ, J. , *The Common Sense of Science*,

RUSSELL, B. , *Mysticism and Logic*,

HARDY, G. H. , *A Mathematician's Apology*,

YILDIRIM , Cemal,(2008) Matematiksel Düşünce, Remz Kitabevi

**TÜRK KÜLTÜR VE DİL POLİTİKASINDA TÜRK İŞBİRLİĞİ VE KALKINMA
AJANSI 1999-2011**

Doç.Dr. Fahri TÜRK*

Giriş

20. yüzyılın sonunda kültür dış politikaları, ülkelerin önem verdikleri bir dış politika aracı olarak öne çıkmaya başlamıştır. Bu konu, Joseph Nye'nin yumuşak güç (soft power)¹ kavramını ortaya atmasıyla birlikte uluslararası ilişkiler yazınında gündemi daha sık meşgul etmeye başlamıştır. Dış politikasında yumuşak gücü etkin hale getirmek isteyen bir ülke kültür dış politikasına önem vermek zorundadır. Yani kültür dış politikası yumuşak gücün meydana getirilmesinin bir ön koşuludur. Devletlerin sahip olduğu kurumların önemli yumuşak güç kaynakları oldukları dikkate alındığında, TİKA ve Yunus Emre Enstitüleri gibi dil ve kültür politikalarına hizmet eden kurumlara büyük görevler düşmektedir. Türkiye'nin sahip olduğu bu kurumlar, Türk kültür politikasının önemli unsurları olarak öne çıkmaktadır. Esasında mevcut yazında Türkiye'nin yumuşak güç unsurları olarak görülen; ekonomik başarı, devletin kurumsallaşma düzeyi ve demokratikleşme gibi hususlar hâlâ tartışmalı olduğundan Türkiye'nin yumuşak gücü bu çalışmada "dil ve kültür" odaklı olarak çözümlenmektedir. Türkçenin yaygınlaştırılmasına dolayısıyla bu dilin lingua franca (iletişim dili) olmasına özel önem veren kurumlar arasında; Yunus Emre Kültür Merkezleri, Yurtdışı Türkler ve Akraba Topluluklar Başkanlığı ve Türk özel sektörüne bağlı okullar olsa da, bu çalışmada sadece TİKA'nın 1999-2011 yılları arasında yürütmüş olduğu Türkoloji Projesi ele alınacaktır.

* Trakya Üniversitesi İktisadi ve İdari Bilimler Fakültesi, Uluslararası İlişkiler Bölümü, E-mektup: fahriturk11@gmail.com

¹ Joseph S. Nye, Bound to Lead, The Changing Nature of American Power, Basic Books, New York, 1990, s.31-32.

TÜRK

Mevcut yazında her ne kadar TİKA, Türkiye'nin yumuşak güç unsurlarından biri olarak görülsede esasında bu kurum 1999-2011 yılları arasında Türk kültür dış politikasının taşıyıcı unsurlarından birisi olarak hizmet vermiştir. Diğer yandan TİKA'nın Türkiye'nin yumuşak gücüne katkı yapamayacağını savunan bilim adamları da bulunmaktadır. Söz gelimi, Şaban Kardaş TİKA'yı ekonomik kalkınma ajansı olarak değerlendirdiğinden haklı olarak bu kurumun Türkiye'nin yumuşak gücüne katkı yapamayacağını düşünmektedir.² Ancak bu satırların yazarına göre, TİKA geçmişte Türkoloji Projesi gibi Türkçenin ve Türk kültürünün yaygınlaşmasına hizmet eden projeler yürüttüğünden yumuşak güç unsuru olarak değerlendirilebilir.

Bu çalışmanın amacı, TİKA'nın Türk kültür dış politikasına yaptığı katkısı 1999-2011 yılları arasında yürütmüş olduğu Türkoloji Projesi çerçevesinde çözümlenektir. Bu bağlamda ilkin Türk kültür dış politikası hakkında genel bilgi verildikten sonra TİKA, yürütmüş olduğu Türkoloji Yaz Stajı programına odaklanılarak ele alınacaktır. Daha sonra Türkçenin yaygınlaşmasında önemli katkıları olan Türk Kültür Merkezleri, Türkçe Kursları ve Türkoloji Bölümleri ayrıntılı olarak çözümlenecektir. Son olarak Türkçenin yaygınlaşmasına dolaylı katkıları olan TİKA'nın Türkiye'de yabancılara yönelik olarak vermiş olduğu eğitim programları ile yurtdışındaki okullara ve Türkoloji Bölümlerine yapmış olduğu malzeme ve ekipman desteği masaya yatırılacaktır. Bu çözümlenmede kullanılan veriler ağırlıklı olarak TİKA'nın çevrimiçi sayfası ve aylık yayın organı olan Avrasya Bültenlerinden elde edilmiştir.

Türk Kültür Dış Politikası

Türkiye, Soğuk Savaş sonrası dönemde Balkanlar, Orta Doğu, Kafkasya ve Orta Asya gibi bölgelerde ortaya çıkan meydan okumalarla başa çıkabilmek için uzun yıllar ihmal edilmiş olan kültür dış politikasına yönelmek zorunda kalmıştır. Bu bağlamda ilkin Orta Asya ve Kafkaslara yönelen Türkiye, zamanla hem kültür dış politika araçlarını [Büyük Öğrenci Projesi (Türkiye Bursları), yurtdışına kurulan Türk okulları, Yunus Emre Enstitüleri vb.] çeşitlendirmeye hem de kültürel ve dilsel faaliyet alanını genişletmeye çalışmıştır. Türkiye, böylece kültür dış politikası

² Sevgi Akarçeşme, Turkey draws on culture for rising soft power, Weeely Zaman 06 April 2013, İngiltere. zaman.com.tr/en/newsDetail_openPrintPage.action?newsId=7373,15.01.2014.

çerçevesinde hem Orta Asya ülkelerinden Türkiye'ye öğrenci getirmeyi ön gören "Büyük Öğrenci Projesini" uygulamaya koymuş, hem de söz konusu bölgede okullar açarak Türkçenin yaygınlaşmasına hizmet eden Fethullah Gülen Hareketi gibi özel girişimcilere destek vermiştir.

Son yıllarda yapılan dış politika çalışmalarında sürekli olarak Türkiye'nin yumuşak gücünden bahsedilse de bu güç unsurunun neye dayanması gerektiği hususunda kafalar karışıktır. Yapılan çözümlenelerde Türkiye'nin yumuşak gücünün taşıyıcı unsurları olarak; seçkinler, televizyon programları, uluslararası yardım kuruluşları ve Fethullah Gülen Hareketi gibi hususlar öne çıkarılmaktadır.³ Naci Kuru gibi bürokratlar Türkiye'nin ekonomik güç unsurlarının ülkenin yumuşak gücüne hizmet ettiğinden hareket etseler de, Türk dış politikasında kültür ve onun ileticisi olan dil politikalarına özel bir önem verilmelidir. Mevcut yazında Türkiye'nin yumuşak güç unsurları olarak görülen; TİKA, Yurtdışı Türkler ve Akraba Toplulukları Başkanlığı ile Yunus Emre Enstitüleri gibi kurumlar esasında Türk kültür dış politikasının taşıyıcı unsurlarıdır. Söz konusu bu kurumların Türkiye'nin yumuşak gücüne katkı sağlayabilmeleri için, Türkçenin ve Türk kültürünün yayılmasına hizmet etmeleri gerekmektedir.

Bu bağlamda yumuşak güç kavramına yakından bakıldığında, Türkiye'nin neden dil ve kültür politikalarına eğilmek durumunda olduğu daha net bir şekilde anlaşılacaktır. Yumuşak güç kavramı ilk olarak Joseph Nye tarafından 1990 yılında kullanılmış olsa da yazarın 2004 yılında yayımlanmış olduğu "Soft Power: The Means to Success In World Politics" (Yumuşak Güç, Dünya siyasetinde Başarının Yolu) adlı kitapta bütün boyutlarıyla ele alınmıştır. Nye göre, güç, sert güç (command power/hard power) ve yumuşak güç (co-optive power/soft power) olmak üzere iki kategoriye ayrılmaktadır.⁴ Bunlardan sert güç; halk, ülke, ekonomik ve askeri kapasite gibi unsurlara dayanırken, yumuşak güç için fikirlerin cazibesi ve bir devletin gündem belirleme kabiliyeti belirleyici olmaktadır. Sert güç başkalarının

³ Aynı yerde.

⁴ Nye, Bound to Lead, The Changing Nature of American Power, s.31-32.

eylemlerini doğrudan etkilerken, yumuşak güç, başkalarının sahip oldukları öncelik ve tercihleri hedef almaktadır.⁵

Yani yumuşak güç, başkalarının düşüncesi ve istekleri etkilenmek istendiğinde uygulanır. Yumuşak gücün daha çok düşünce, ideoloji ve tercihlerin değişimiyle ilgili olduğu söylenebilir. Nye yumuşak gücü "bir ülkenin dünya siyasetinde istediği sonuçlara, onun değerlerine hayran olan, onu örnek alan, refah seviyesine ve fırsatlarına özenen ülkelerin kendisini izlemesiyle ulaşmasıdır" şeklinde tarif etmektedir.⁶ Yumuşak güç bir ülkenin cazibesıyla istediğini alması, başkalarını etkileyerek onların kalplerini kazanması olarak anlaşılmaktadır. Bu bir bakıma Ömer Lütfü Barkan'ın Osmanlı'nın Balkanları kolay fethedişini açıklamak için ortaya atmış olduğu "istimalet" kavramına benzemektedir. Diğer yandan ABD'de 2006 yılında oluşturulan Akıllı Güç Komisyonu, sert ve yumuşak gücün birlikte kullanımını ön gören akıllı güç (smart power) olarak anılan yeni bir güç tasarımı getirmiştir.⁷ Yukarıdaki yumuşak güç tanımına göre, Türkiye halihazırda yumuşak güç olmaktan uzaktır. Türkiye'nin bu gücünü etkili bir şekilde kullanabilmesi için dil ve kültür politikaları aracılığıyla kendi değerlerine ve kurumlarına yakınlık duyan nesiller ve ülkeler meydana getirmesi gerekir.

Türk İşbirliği ve Kalkınma Ajansı

Türk İşbirliği ve Kalkınma Ajansı (TİKA) 27 Ocak 1992 tarihinde Türk dünyası ve Akraba Topluluklar ile Türkiye arasında ekonomik ve kültürel işbirliğini artırmak ve söz konusu ülke ve toplulukların iktisadi gelişmelerini desteklemek amacıyla Türk Dışişleri Bakanlığı⁸ bünyesinde örgütlenmiş, 1999 yılında ise Başbakanlığa

⁵ Nye, Bound to Lead The Changing Nature of American Power, s.267.

⁶ Joseph Nye, Yumuşak Güç, Elips Kitap, Ankara, 2005, s.14.

⁷ CSIS Commision on Smart Power: A Smarter More Secure America, 2007, http://csis.org/files/media/isis/pubs/071106_csissmart_powerreport.pdf, 12.03.2014.

⁸ Türk Dışişleri Bakanlığına bağlı olarak 1986 yılında Berlin, Köln, Frankfurt, Almatı, Aşgabat, Saraybosna, Tahran, Amman, Bağdat, Kudüs ve Şam gibi şehirlerde kurulan Türk Kültür Merkezleri Dışişleri Bakanlığının isteksizliği ve boş vermişliği yüzünden herhangi bir varlık gösterememiştir. Dışişleri Bakanlığının çevrimiçi sayfasındaki yetersiz bilgilerden 1992 ila 1999 arasında kendine bağlı olan TİKA'nın faaliyetlerine kayıtsız kaldığı görülmektedir. Uzun ve kökdü bir geçmişe sahip olan Türk Dışişleri Bakanlığının 1990'lara kadar esaslı bir kültür dış politikası olmaması Türkiye açısından kaygı vericidir. Esasında bu durum dışişleri mensuplarının Türklüğe ve Türk kültürüne yabancı tutumları dikkate alındığında hiçte şaşırıcı değildir. Bu yüzden TİKA'nın Dışişleri Bakanlığından alınarak Başbakanlığa bağlanması isabetli bir adım olmuştur. Çünkü TİKA dışişlerinin hantal bürokratik

başlanmıştır.⁹ Şimdiye kadar yüzün üzerinde ülkede çeşitli projelere imza atmış olan TİKA günümüzde 30 ülkede 33 Program Koordinasyon Ofisi ile faaliyetlerini sürdürmektedir.¹⁰ TİKA, 2013 yılı itibarıyla 1.800'ün üzerinde proje gerçekleştirmiştir. Bu kurum 2012'de 185,3 milyon Amerikan doları tutarında kalkınma yardımına imza atarken, bir yıl sonra yapılan yardım yüzde 41 artınırlarak 266,6 milyon Amerikan dolarına yükselmiştir. TİKA, bunun haricinde 2012 yılında bir milyar dolarlık insani yardım gerçekleştirmiştir.¹¹

TİKA'nın eğitim alanındaki faaliyetleri sadece Türkoloji Projesi, Türk Kültür Merkezleri ve Türkçe Kurslarıyla sınırlı değildir. Bunların haricinde bu kurum ağırlıklı olarak Balkanlar, Azerbaycan ve Orta Asya coğrafyalarında bulunan okullara yapım, onarım ve malzeme desteği vermektedir. TİKA'nın, Türk kültür dış politikasında önemli bir rol oynamış olması, kuruluşun tüzüğünde belirtilen temel görev alanlarından kaynaklanmaktadır. Yurtdışında eğitim ve kültür alanındaki işbirliği programlarının Türk Kültür Merkezleri aracılığı ile yürütülmesi TİKA'ya verilen görevler arasındadır. Böylece TİKA bu bağlamda yürüttüğü projeler çerçevesinde; Türkçenin yaygınlaştırılmasına özel bir önem atfetmeye başlamıştır.¹² TİKA, Türk dilini yaygınlaştırma politikasının bir aracı olarak 1999 yılında kısaca "Türkoloji Projesi" adıyla bilinen "Türkoloji Türk Dili ve Kültür Merkezleri Projesini" yürürlüğe koymuştur. Ancak proje bir yıl sonra 2000-2001 eğitim-öğretim yılında sekiz ülkede açılan 15 adet Türk Dili ve Edebiyatı Bölümü ile hayata geçirilmiştir. Bu proje başlangıçta sadece Türk ve Akarba Topuluklarla sınırlıyken daha sonraları Afrika'dan Asya'ya çok geniş bir coğrafyada uygulanmaya başlanmıştır. 2011 yılı itibarıyla 23 farklı ülke ve üniversitede gerçekleştirilen bu proje, 2014'te 35 üniversiteye ulaşmıştır. TİKA, ayrıca Türk Kültür Merkezleri bünyesinde düzenlediği Türkçe Kurslarıyla yılda yaklaşık dört bin kişiye hizmet vermiş ve 2011 yılında Türkoloji Bölümlerinin haricinde halk için 18 adet Türkçe Kursu ve altı adet Türk Dili

yapısından kurtulduktan sonra Türk dilinin ve kültürünün yayılması için önemli bir genişim olan Türkoloji Projesine imza atmıştır (<http://www.mfa.gov.tr/turk-kultur-merkezleri-turk-dili-ve-edebiyati-bolumleri-ve-turkce-egitim-merkezleri.tr.mfa>, 24.04.2010).

⁹ <http://www.tika.gov.tr/TR/Icerik.ASP?ID=22>, 24.04.2010.

¹⁰ <http://www.tika.gov.tr/faaliyet-alanlari/2>, 30.12.2013.

¹¹ Emrullah İşler: TİKA yumuşak gücümüz, 28.01.2014,

<http://www.haber7.com/print.php?id=1121547>, 27.03.2014.

¹² <http://www.tika.gov.tr/TR/Icerik.ASP?ID=23>, 24.04.2010.

ve Kültür Merkezi kurmuştur. TİKA yurtdışında bulunan Türkoloji Bölümlerinde 2001 ilâ 2011 yılları arasında toplam olarak 535 öğretim elemanı görevlendirmiştir.¹³

Türkoloji Projesinin amacı, “[...] komşu dost ve akraba topluluklar ile tarihi birlikteliğimiz göz önüne alınarak bu ülkeler ile geçmişten gelen kültürel bağlarımızın yeniden tesis edilmesi amacıyla bu ülkelerde Türk Dili öğreniminin yaygınlaştırılması, iletişimin geliştirilmesi, dolayısıyla bu ülkelerde yapılacak eğitim, kültür sosyal, teknik, ticari ve ekonomik işbirliğinde Türkçe konuşabilen potansiyel bir kitlenin yaratılması hedeflenmektedir.”¹⁴ şeklinde ifade edilmiştir. Bu proje kapsamında; “var olan Türkçe öğretim birimlerinin desteklenmesi, ihtiyaç duyulan üniversitelerde yeni Türkçe öğretim birimlerinin oluşturulması, Türkçe öğretim birimlerinin teknolojik eğitim araçları ile donatılması, söz konusu birimlere öğretim elemanı desteği sağlanması, halka yönelik Türkçe Kursları açılması, Türkçe öğrenen yerlerde, Türk dili ve kültürünü tanıtıcı faaliyetler ve Türkçe öğrenen başarılı öğrencilere Türkiye’de Yaz Stajı Programı düzenlenmesi”¹⁵ gibi faaliyetler yürütülmektedir.

Bu proje çerçevesinde 2006 yılı itibarıyla 18 ülkede (Afganistan, Arnavutluk, Belarus, Bosna-Hersek, Estonya, Kazakistan, Kıbrıs, Kosova, Letonya, Litvanya, Makedonya, Moğolistan, Moldova, Özbekistan, Suriye Tataristan, Tacikistan ve Ukrayna) 29 üniversite bünyesinde 18 Türkoloji Bölümü ile on bir Türk Dili ve Kültür Merkezi açılmıştır. Söz konusu bu üniversitelerde 2006 yılında toplam 1.400 öğrenci eğitim görmüştür. Ayrıca aynı yıl 17 mahalli okutman ve 24 Türk akademisyen görevlendirilmiştir.¹⁶

Türkiye’de 2003 yılından bu yana düzenlenen Yaz Stajı Programına 2004’te 13 ülke ve 3 özerk cumhuriyetten 64 öğrenci katılmıştır.¹⁷ 2005’te 105, 2006’da 100 ve 2007’de ise 120 öğrenci katılmıştır. Bu program kapsamında gelen öğrencilere,

¹³ Türkoloji Projesi, Avrasya Bülteni, Sayı 99, Mart 2011, s.24-25, store.tika.gov.tr/yayinlar/kurumsal-yayinlar/Avrasya-bulteni/2011/av99.pdf, 02.01.2014.

¹⁴ <http://www.tika.gov.tr/TR/icerik.ASP?ID=124>, 24.04.2010.

¹⁵ Türkoloji Projesi, Avrasya Bülteni, Sayı 99.

¹⁶ <http://www.tika.gov.tr/TR/icerik.ASP?ID=124>, 24.04.2010.

¹⁷ Türkoloji Projesinde 2004 Yaz Dönemi Staj Programı Tamamlandı, Avrasya Bülteni, Sayı 25, Ağustos 2004, s.25, store.tika.gov.tr/yayinlar/kurumsal-yayinlar/Avrasya-bulteni/2004/av25.pdf, 02.01.2014.

TOBB Ekonomi ve Teknoloji Üniversitesinde toplam 60 saatlik hızlandırılmış Türkçe Kursu ve Türk Tarihi ve Kültürü dersleri verilmiştir. 2008 yılında altıncısı düzenlenen Yaz Stajı Programından toplam 97 öğrenci yararlanmıştır.¹⁸ Bu programa 2009 yılında 26 ülkeden 96 öğrenci katılırken,¹⁹ 2010'da 28 farklı ülkeden 91 öğrenci gelmiştir.²⁰ Bunun haricinde bu program kapsamında düzenlenen geziler aracılığıyla Türkiye'nin tarihi ve turistik mekânları tanıtılmaktadır.

Türk Kültür Merkezleri

TİKA tarafından 2001 yılından başlayarak Balkanlar ve Sovyet sonrası coğrafyada çeşitli Türk Kültür Merkezleri kurmuştur ki esasında bu merkezler Türkçenin öğretildiği mekânlar olarak büyük bir öneme sahip olmuştur. TİKA, 2001 yılında Minsk Devlet Yabancı Diller Üniversitesinde Türk Kültür Merkezi açmıştır. Türkçe, bu üniversitenin ders programında birinci, ikinci ve üçüncü dil olarak yer almıştır. Böylece 2005 yılına gelindiğinde Türkçe bu üniversitede dört fakültede on sınıfta 130 öğrenciye öğretilmekteydi. Bundan başka TİKA; Türk Arnavut Kültür Merkezi (2009), Moğolistan'da Kazak Türklerinin yaşadığı Bayan Ulgi şehrinde Türk Kültür Merkezi (2008) ve Kırgızistan'ın Naryn bölgesinde Türk Kültür Merkezi (2006) olmak üzere üç eğitim kurumu daha hayata geçirmiştir.

Türkçe Kursları

TİKA'nın Türkoloji Projesi kapsamında açmış olduğu Türkçe Kursları hiç kuşkusuz Türkçenin ve Türk kültürünün yaygınlaşmasında yeri doldurulamayacak bir görev ifa etmiştir. Bu çerçevede TİKA; Karadağ'ın Rojaye (2008), Podgoritsa (2009) ve Bar (2010) şehirlerinde Türkçe kursları açmıştır. 2009 sonu itibarıyla söz konusu ilk iki şehirde bulunan kurslardan toplam 160 civarında öğrenci yararlanıyorken, 2010 yılında Bar'da bulunan Türkçe kursunun eklenmesiyle birlikte öğrenci sayısı 200'e yükselmiştir. Makedonya'nın Kırçova şehrinde, "Kırçova Gayret Kültür, Eğitim ve Yardımlaşma Derneği" bünyesinde, unutulmaya yüz tutmuş Türkçeyi yeniden

¹⁸ Avrasya Bülteni, Sayı 71, Temmuz-Ağustos 2008, s.5, store.tika.gov.tr/yayinlar/kurumsal-yayinlar/Avrasya-bulteni/2008/av71.pdf, 02.01.2014.

¹⁹ 2009 Türkoloji Yaz staj Programı Başarıyla tamamlandı, Avrasya Bülteni, Sayı 82, Ağustos 2009, s.2, store.tika.gov.tr/yayinlar/kurumsal-yayinlar/Avrasya-bulteni/2009/av82.pdf, 02.01.2014.

²⁰ 2010 Türkoloji Yaz Staj Programı sona erdi, Avrasya Bülteni, Sayı 92, Ağustos 2010, s.12, store.tika.gov.tr/yayinlar/kurumsal-yayinlar/Avrasya-bulteni/2010/av92.pdf, 02.01.2014.

TÜRK

canlandırmak gayesiyle 2008'de Türkçe Kursları düzenlenmeye başlanmıştır. Kosova'da Gilan ve Prizren illerinde Türkçe öğrenmek isteyen Boşnaklara ve Arnavutlara yönelik olarak Türkçe Kursları bulunmaktadır. Türkçe öğretimine önem verilen bir diğer Balkan ülkesi ise Arnavutluk'tur. Bunun sonucu olarak 2009'da Tiran'da Türkçe kursunun açılmasının ardından Türkçe, 2009-2010 eğitim-öğretim yılından itibaren Haxhi Sheh Shamia Lisesinde öğretilmeye başlanmıştır. Söz konusu okulda Türkçe öğretiminin kalitesini artırılabilirlik amacıyla TİKA 2010 yılında bu okula 800 kişilik Türkçe eğitim seti bağışlayarak desteklemiştir. Sonuç olarak, TİKA 2010 yılı itibarıyla Arnavutluk, Karadağ, Kosova, Makedonya ve Sudan'da toplam 19 Türkçe Kursu düzenlemiştir.

TİKA'nın Türkçe Kursları düzenlediği ikinci önemli coğrafya ise Orta Asya bölgesiydi. Bu bağlamda Özbekistan ve Kazakistan'ın öne çıktığı görülmektedir. TİKA Özbekistan'da ilkin, Taşkent Devlet Şarkşinaslık Enstitüsü bünyesinde faaliyette bulunan Şarkşinaslık Akademik Lisesinde Türk Dili ve Kültür Merkezi (2005) açmıştır. Bu sayede söz konusu yılda Türk dilini seçen öğrenci sayısı 70'den 98'e yükselmiştir. Daha sonra ise Cihan Dilleri Üniversitesi İngiliz Filoloji Fakültesinde ikinci Türk Dili Merkezi (2008) açılmıştır. TİKA, Kazakistan'da 2009 yılında toplam 80 öğrencinin Türkçe eğitim gördüğü Almatı El-Farabi Üniversitesinde Türk Dili ve Bilgisayar Sınıfı açmıştır. Daha sonra Abılayhan Dünya Dilleri ve Uluslararası İlişkiler Üniversitesinde Türk Dil Merkezi ve Kütüphanesi açılmıştır. Bu fakültenin Türk Dili Bölümünde 2008-2009 eğitim-öğretim yılında takriben 80 öğrenci öğretim görürken Türkçeyi ikinci yabancı dil olarak seçenlerin sayısı ise 750 kişiydi. Kazakistan'da ayrıca Yabancı Diller ve Meslek Kariyer Üniversitesi ile Süleyman Demirel Üniversitesi bünyesinde (2008) Türkçe sınıfları hayata geçirilmiştir. TİKA, bunların haricinde 53 Türkmen kamu görevlisine üç grup halinde Türkçe kursları (2006) düzenlenmiştir.

TİKA'nın Türkoloji Programı kapsamında yürüttüğü bir diğer faaliyet ise "Türkçe Öğretimi, Türk Kültürü ve Milli Eğitim Sistemini Tanıtma" seminerleridir. 1995 yılında başlatılan bu proje her yıl Temmuz-Ağustos ayları içerisinde 12 gün süreyle

gerçekleştirilmiştir. 2000 yılından itibaren ise TİKA ve MEB'nin işbirliği ile ortaklaşa yürütülmeye başlanmıştır.²¹

Türkoloji Bölümleri

TİKA'nın Türkçenin yayılmasına yaptığı katkıların başında, hiç kuşkusuz yurt dışında açılan Türkoloji bölümleri gelmektedir. TİKA'nın Türkoloji Bölümleri kurmaya başladığı bölgeler arasında ilk sırada Balkanlar gelmektedir. Bosna-Hersek'te 2001 yılında Tuzla Üniversitesi Türk Dili ve Edebiyatı Bölümünün kuruluşunun ardından, Zenica Üniversitesi Türk Dili ve Edebiyatı Bölümü 2005-2006 yılında 40 öğrenciyle faaliyete geçmiştir.²² Tiran Üniversitesi Yabancı Diller Fakültesi içinde bulunan Türkoloji Bölümünün birinci sınıfına 2005-2006 eğitim-öğretim yılında 40 öğrenci alınmıştır. Söz konusu dönemde toplam 158 öğrencisi olan bu bölümde yedi öğretim elemanı hizmet vermiştir.²³ 1996 yılında açılan Tirana Üniversitesi Yabancı Diller Fakültesi Türkoloji Bölümünde 2009 yılı itibarıyla 100 öğrenci Türkçe öğrenmiştir.

TİKA'nın Türkoloji Bölümleri kurduğu bir diğer önemli coğrafya ise Orta Asya bölgesidir. 9 Haziran 2005 tarihinde lisans ve yüksek lisans eğitimi vermek amacıyla Hoca Ahmet Yesevi Üniversitesinin başlatmış olduğu girişimler sonucunda Oş Devlet ve Kırgız-Özbek Üniversitelerinde kurulan ve 32 öğrencinin öğrenim gördüğü Türk Dili ve Edebiyatı Bölümleri 2007 yılında TİKA'ya devredilmiştir. Bu bölümlerde 2006-2007 eğitim-öğretim yılında toplam 57 öğrenci eğitim almıştır. Ayrıca TİKA ile Oş Devlet Üniversitesi arasında üniversite bünyesinde Türk Kültür Merkezi açılması hususunda mutabakat sağlanmış ve buna istinaden böyle bir merkez 2006 yılında faaliyete başlamıştır. Ayrıca Oş ve Celalabat gibi şehirlerdeki faaliyetler bununla bitmemiş Türkçe seçmeli ders olarak bölgedeki 21 pilot okulda okutulmaya başlanmıştır.²⁴ Türkoloji Projesi 2000 yılından itibaren Avrasya L. N. Gumilev Üniversitesinde de uygulanmaya başlanmıştır. Böylece bu üniversitede; hukuk,

²¹ Türkçe Öğretimi, Türk Kültürü ve Millî Eğitim Sistemini Tanıtma" konulu Hizmetçi Eğitim Semineri Projesi, Avrasya Bülteni, Sayı 38, Eylül 2005, s.14, store.tika.gov.tr/yayinlar/kurumsal-yayinlar/Avrasya-bültenleri/2005/av38.pdf, 02.01.2014.

²² Bosna-Hersek'te Türkoloji Projesi İki Üniversitede Başarıyla Sürüyor, Avrasya Bülteni, Sayı 50, Eylül 2006, s.20, store.tika.gov.tr/yayinlar/kurumsal-yayinlar/Avrasya-bültenleri/2006/av50.pdf, 02.01.2014.

²³ Türkoloji, Tiran Üniversitesinin Gözde Bölümü Oldu, Avrasya Bülteni, Sayı 41, Eylül 2005, s.26, store.tika.gov.tr/yayinlar/kurumsal-yayinlar/Avrasya-bültenleri/2005/av41.pdf, 02.01.2014.

²⁴ Kırgızistan'da Türkoloji Projesi, Avrasya Bülteni, Sayı 56, Mart 2007, s.23-24, store.tika.gov.tr/yayinlar/kurumsal-yayinlar/Avrasya-bültenleri/2007/av37.pdf, 02.01.2014.

TÜRK

uluslararası ilişkiler ve ekonomi gibi bölümlerden gelen öğrenciler Türkçe öğrenmeye başlamışlardır. 2003 yılında yapılan bir anlaşma ile bu projenin süresinin beş yıl olduğu teyit edilmiştir. 2005-2006 eğitim-öğretim yılında 180 öğrenci Türkçe Kurslarını takip etmiştir.²⁵ Türkoloji Projesi Özbekistan'da ise, Semerkant Devlet Yabancı Diller Enstitüsü bünyesinde 2005 yılında hayata geçirilmiştir.²⁶

TİKA son yıllarda Türkoloji faaliyetlerini Arap ülkelerinde de geliştirmeye çalışmıştır. Bu bağlamda TİKA, 2006 yılında Filistin Al-Quds Üniversitesi ile mutabakat sağlayarak bu üniversitede 40 öğrencinin öğrenim gördüğü Türkoloji Bölümü kurmuştur.²⁷ Yemen'de San'a Üniversitesi Yabancı Diller Fakültesi bünyesinde açılan Türkoloji Bölümünde 2008 yılı itibarıyla 21 öğrenci okuyordu.²⁸ 2010 yılında Halep Üniversitesi Türk Dili ve Edebiyatı Bölümü ikinci dönem mezunlarını vermiştir.

2001 yılında Moğolistan Milli Üniversitesi bünyesinde kurulan Türkoloji Bölümü 2005 yılında ilk mezunlarını vermiştir. Bundan bir yıl sonra dokuz mezun veren bölümde toplam 56 kayıtlı öğrenci bulunmaktaydı.²⁹ 2003 yılında eğitim-öğretim faaliyetlerine başlayan Kabil Türk Dili ve Edebiyatı Bölümü 2006 yılında 14, 2007 yılında ise 13 mezun vermiştir.³⁰ TİKA 2010 yılında Gürcistan'da bulunan Kutaisi Akaki Tsereteli Devlet Üniversitesi Doğu Bilimleri Fakültesi ile işbirliğine giderek bu üniversite bünyesinde bir Türkoloji Bölümü açmıştır.³¹ SSCB topraklarındaki faaliyeti bununla da bitmeyen TİKA, 2001 yılında Kırım Devlet Mühendislik ve Pedagoji Üniversitesi bünyesinde Türk Dili ve Edebiyatı Bölümü kurmuş³² ardından da 2006

²⁵ Türkoloji, Avrasya Bülteni, Sayı 37, Ağustos 2005, s.9, store.tika.gov.tr/yayinlar/kurumsal-yayinlar/Avrasya-bültenleri/2005/av37.pdf, 02.01.2014.

²⁶ TİKA ile Semerkant Devlet Yabancı Diller Enstitüsü arasında İşbirliği protokolü, Avrasya Bülteni, Sayı 37.

²⁷ Filistin Al-Quds Üniversitesinde Türkoloji Bölümü Açıldı, Avrasya Bülteni, Sayı 48, Temmuz 2006, s.19, store.tika.gov.tr/yayinlar/kurumsal-yayinlar/Avrasya-bültenleri/2006/av48.pdf, 02.01.2014.

²⁸ Yemende Türkoloji Bölümü açılıyor, Avrasya Bülteni, Sayı 66, Şubat 2008, s.25, store.tika.gov.tr/yayinlar/kurumsal-yayinlar/Avrasya-bültenleri/2008/av66.pdf, 02.01.2014.

²⁹ Moğolistan Türkoloji Bölümü ikinci mezunlarını verdi, Avrasya Bülteni, Sayı 49, Ağustos 2006, s.10, store.tika.gov.tr/yayinlar/kurumsal-yayinlar/Avrasya-bültenleri/2006/av49.pdf, 02.01.2014.

³⁰ Kabil Üniversitesi Türk Dili ve Edebiyatı Bölümü ikinci mezunlarını verdi, Avrasya Bülteni, Sayı 66.

³¹ Kutaisi Akaki Tsereteli Devlet Üniversitesi Türkoloji Bölümü açıldı, Avrasya Bülteni, Sayı 90, Mayıs 2010, s.30, store.tika.gov.tr/yayinlar/kurumsal-yayinlar/Avrasya-bültenleri/2010/av90.pdf, 02.01.2014.

³² Kırım'da Mezuniyet Avrasya Bülteni, Sayı 37.

yılında Bratislava Comenius Üniversitesi bünyesinde Türk Kültürü Okutmanlığı oluşturmuştur.³³

TİKA'nın Türkiye'deki Eğitim Programları

Sudan Hartum Üniversitesi Ziraat Fakültesinde okuyan 24 öğrenci 2009 yılında Türkiye'ye gelerek Ankara Üniversitesi Ziraat Fakültesinde eğitim almıştır. Bundan başka TİKA, 2009 yılında Ankara'da Makedonya'dan Aziz Kiril Metodiy Üniversitesi Türkoloji Bölümünü bitiren öğrencilere 25 günlük hizmet içi eğitim, Afganistan Bağımsız İdari Reform ve Sivil Hizmet Komisyonundan 19 kişilik bir gruba ise kamu yönetimi üzerine dokuz günlük eğitim seminerleri vermiştir. TİKA ayrıca 2010 yılında Maltepe Üniversitesiyle işbirliği yapmak suretiyle Filistin Ulusal Televizyonu çalışanlarına televizyonculuk, Ukrayna Ekonomi ve Maliye Bakanlıkları uzmanlarına bir hafta süren "yatırım planlaması" ve Tacikistan Yasama Milli Merkezi ile Ekonomi ve Ticaret Bakanlığında gelen yedi kişilik gruba ise mevzuat ve kanun tasarılarının hazırlanması üzerine seminerler vermiştir. Bunun haricinde 28 Türkmen turizm öğrencisi Antalya'da iki hafta süren eğitime tabi tutulmuştur.

TİKA, bu eğitim programlarının haricinde Türkoloji bölümlerinde okuyan başarılı öğrencileri Türkiye'de tatil ile ödüllendirmektedir. Bu çerçevede 2008 yılında Kabil Üniversitesi Türk Dili ve Edebiyatı Bölümünde okuyan on iki başarılı öğrenci, 2006'da ise on öğrenci ödüllendirilmek suretiyle Türkiye'ye getirilmişlerdir. Aynı şekilde Tiran'da 2004-2005 eğitim-öğretim yılında Türkçe Kurslarını başarıyla tamamlamış 50 öğrenci 10 günlük İstanbul ziyaretiyle taltif edilmişlerdir.

Yurtdışındaki Eğitim Faaliyetleri

TİKA, yurtdışında sürekli ve mesleki eğitim merkezleri kurarak işbirliği yaptığı ülkelerin bu alandaki ihtiyaçlarını karşılamaktadır. Bu bağlamda Türk Sudan Sürekli Eğitim Merkezinin (2008) açılışını müteakiben Yemen'de, Yemen Türk Mesleki Eğitim Enstitüsü (2011) kurulmuştur. Ayrıca TİKA'nın Tacikistan'da 2010 yılında Mesleki Eğitim Merkezi kurma doğrultusunda girişimler başlatıldığı görülmektedir. Bu amaçla Çankırı Karatekin Üniversitesi Meslek Yüksek Okulu çalışanlarından üç

³³ Türkoloji Zindrine son halka Slovakya'da eklendi, Avrasya Bülteni, Sayı 42, Şubat 2006, s.2, store.tika.gov.tr/yayinlar/kurumsal-yayinlar/Avrasya-bültenleri/2006/av42.pdf, 02.01.2014.

TÜRK

öğretim üyesi Tacikistan'da incelemelerde bulunmuştur. Diğer yandan Türk eğitimciler Avaza Serbest Turizm bölgesinde bulunan otel personeline servis, resepsiyon ve kat hizmetleri gibi hususlarda üç hafta süren eğitim vermiştir. TİKA, Kosova'nın başkenti Prizren'de de yaklaşık 250 öğretmene "Mesleki Gelişim ve Yenilenme Semineri" vermiştir.

Okul Yapımı, Onarımı ve Malzeme Desteği

TİKA'nın bu alandaki faaliyetlerinin esas olarak Balkanlar ve eski Sovyet coğrafyasına yöneldiği görülmektedir. Bu bağlamda özellikle Azerbaycan, Orta Asya ve Türkiye'nin yakın bölgelerinde bulunan ülkeler öne çıkmaktadır. Söz konusu bu bölgeler TİKA'nın diğer faaliyetleri açısından da önemli olan yerlerdir. Diğer bölgeler başlığı altında görüleceği gibi, bu kategori altında ele alınan ülkeler birkaç istisna dışında eski Sovyet coğrafyasındaki ülkelerdir.

Balkanlar

TİKA, Balkanlar ve Doğu Avrupa'ya büyük önem vermektedir. Söz gelimi, TİKA bu bölgelere 2008 yılında kaynaklarının yüzde 24,58'ini aktarıırken, 2010 yılında bu oran yüzde 29,79'a çıkmıştır.³⁴ TİKA'nın faaliyet alanlarından biri de yurtdışında bulunan okulların yapım ve onarımına yaptığı katkı ve mevcut okullara sağlanan malzeme desteğidir. Diğer bir ifadeyle TİKA teknik donanımı yetersiz olan okullara yardım yapmaktadır. TİKA, Kosova'da 2009 yılında Mehmet Akif ve İlah Thaşi İlköğretim Okulları ile İskenderay'da bulunan Anton Çeta Teknik Lisesinin bakım, onarım ve teknik donanımını gerçekleştirmiştir. Makedonya'da ise Üsküp Tefeyyüz İlköğretim Okulunun (2007) camları yenilenmiş ve Makedonya Filoloji Fakültesi Türkoloji Bölümüne 200'den fazla temel başvuru kaynağı (2008) bağışlanmıştır. Diğer yandan 2011 yılında Makedonya'nın Otle, Ropaltse ve Likova köylerinde bulunan okullar onarımdan geçirilmiştir. Başka bir TİKA projesi kapsamında ise, Üsküp Türk Dili ve Edebiyatı Bölümüne ek bina yapılmıştır. Arnavutluk'ta gerçekleştirilen projeler kapsamında ise, Novi Travnik Sultan Fatih Anaokulunun

³⁴ TİKA'nın Balkanlardaki faaliyetleri için ayrıntılı olarak bkz. Soner Karagül, Türkiye'nin Balkanlardaki "Yumuşak Güç" Perspektifi: Türk İşbirliği ve Koordinasyon Ajansı, Girişimcilik ve Kalkınma Dergisi, 8/1, 2013, s.93.

(2010) temeli atılmış ve Tiran Kız Öğrenci Yurduna donanım desteği (bilgisayar ve LCD televizyonlar) sağlanmıştır. Ayrıca bu ülkedeki Köprülü Mehmet Lisesi (2009) tadil edilmiştir. TİKA'nın Yugoslavya coğrafyasındaki faaliyetleri bunlarla sınırlı değildir. 2009 yılında Bosna'da Cemal Bijediç Üniversitesi İnşaat Fakültesi binasını yenileyen TİKA, aynı yıl Karadağ'da ise Biyelo Polye Belediyesinde sınırları içerisinde yer alan Godiyevo Köyü'ne yeni bir okul binası yapmak için protokol imzalamıştır.³⁵

TİKA 2006 yılında Gökoğuz Yeri'nde Kongaz Süleyman Demirel Moldova-Türk Lisesini tadil etmiş ve gene aynı yıl ve aynı bölgede 2006-2007 eğitim-öğretim döneminde yararlanılmak üzere Gaydarji Teori Lisesi (Komrat), 1 No'lu Lise (Kıpçak) ve Teori Lisesi (Vulkanesti) gibi eğitim kurumlarına dil laboratuvarı kazandırmıştır.

Azerbaycan ve Orta Asya

Azerbaycan Devlet Pedagoji Üniversitesindeki Türk Odası 2008 ve 2009 yıllarında; bilgisayar, masa, sandalye vb. malzemelerle donatılmıştır. Bundan başka 2006 yılında Azerbaycan Gençlik Derneği'nin Yasamal Rayonu Şubesine terzilik ve kuaförlük kurslarının alt yapısını güçlendirmek amacıyla malzeme ve ekipman desteği sağlanmıştır. TİKA, Türk sivil toplum kuruluşlarının sahip olduğu liselere de malzeme desteği sağlamıştır. Örneğin, Türk Dünyası Araştırmalar Vakfı Bakü Atatürk Lisesi, Türkiye Diyanet Vakfı Bakü Türk Lisesi, Bakü Türk Anadolu Lisesi, Bakü Devlet Üniversitesi İlahiyat Fakültesi ve Azerbaycan Devlet Pedagoji Üniversitesi Öğrenci Yönetim Konseyi gibi kurumlara 2009 yılında malzeme ve ekipman yardımı yapılmıştır.³⁶

TİKA'nın Orta Asya'da en fazla teknik yardım yaptığı ülke Kırgızistan'dır. TİKA 2006 yılında Kırgızistan'ın Oş bölgesi Aravan ilçesi Mangıt Köyü'nde bulunan üç okula teknik destek ve Celalabat'ta Kırgız-Türk İşletme Fakültesinde okuyan öğrencilerin kaldığı yurda yatak ve ranza yardımı sağlamıştır. Bu ülkede aynı yıl büyük ölçüde Uygurlarla meskûn olan Iskata İlçesi Novopokrovka Köyü'nde bulunan Bilim Yurdu İlköğretim Okuluna eğitim araç ve gereçleri başlanmıştır. Buna ek olarak 2006 yılında Kırgızistan Milli Kütüphanesi bünyesinde Türkçe eserler bölümüne 250 kitap başlanmıştır. TİKA, Kırgızistan'a yaptığı yardımları 2009 ve 2010 yıllarında da

³⁵ Avrasya Bültenleri, Sayı 1/2002- Sayı 99/2011.

³⁶ Aynı yerde.

TÜRK

sürdürmüştür. Bu yardımlar çerçevesinde 2009 yılında 43 okulun ısıtma sistemi yenilenmiş 2010 yılında ise Nann Devlet Üniversitesine bilgisayar, fotokopi makinesi vb. ekipman desteği sağlanmıştır. Diğer Orta Asya ülkelerinde de yardım faaliyetlerine devam eden TİKA, Aşgabat Türk İlköğretim okulunda teknoloji sınıfı oluşturmuş ve 2009'da Tacikistan'ın Kulyap şehrinin Farhor Nahiyesi'nde bulunan iki okula ders kitabı, spor malzemeleri yardımı yapmıştır.³⁷

TİKA, 2005 yılında Özbekistan Devlet Dünya Dilleri Üniversitesi Türk Dili Merkezine kitap ve teknik yardım sağlamasının ardından 2008 yılında da Özbekistan'da bulunan altı okula 15'er bilgisayardan ve birer yazıcıdan oluşan bilgisayar laboratuvarı kurmuştur. Kazakistan'da TDAV'nin sahip olduğu okullara da yardım yapan TİKA, bu yardımlar çerçevesinde 2009 yılında Kızılorda Korkutata Üniversitesi Türk Dünyası Türk Dili ve Edebiyatı Bölümüne, Korkutata Türk-Kazak Lisesine ve Kentav Türk Dünyası Atatürk Lisesine toplam 55 adet bilgisayar bağışlamıştır. Diğer yandan, Cambul Yetenekli Çocuklar Yatılı Lisesinde (2006) altı bin adet üniversite hazırlık kitabı dağıtan TİKA, Talgar Vilayetinde (2009) ise Ahıska Türkleri için lise yapmak amacıyla protokol imzalamıştır. TİKA, Moğolistan Yabancı Diller ve Kültür Fakültesi Türkoloji Bölümüne 2000 yılında 500 civarında temel başvuru kitabı bağışlamış ve 2008'de ise Bilge-Tegin Okuluna bilgisayar, masa, sandalye vb. ekipman desteği sağlamıştır. Moğolistan Tariaian Okuluna ve Moğolistan Milli Kütüphanesinin Türkçe Eserler Bölümüne malzeme ve ekipman desteği yardımı yapmıştır. Ayrıca 2010 yılında TİKA tarafından Ulanbatur 25. Zihinsel Engelliler Okulu yenilenmiştir.³⁸

Diğer Bölgeler

TİKA tarafından Kırım'da 2006 yılında üç okulun restorasyonu yapılmıştır. Odesa Milli Meçnikov Üniversitesi Türk Dili ve Kültür Merkezi ile Estonya Tallin Üniversitesi Filoloji Fakültesi Şarkiyat Bölümüne 2005'te bilgisayar, kasetçalar vb. malzeme yardımı yapılmıştır. Kırım'da 2010'da Zuya Tatar Milli Mektebi yapılmıştır. TİKA 2006-2010 arasında Kırım'da 40 okulun tadilat ve ek bina yapımını

³⁷ Aynı yerde.

³⁸ Aynı yerde.

gerçekleştirmiştir. 2010 yılında Ahalsihe Devlet Üniversitesi Sosyal Bilimler Fakültesinde bulunan Türkoloji Bölümünün ve Tiflis'te yabancı dil olarak Türkçe eğitimi veren iki okuldan biri olan Tiflis 31. Kamu Okulu Kütüphanesinin tadilatı gerçekleştirilmiştir. Gürcistan'da bulunan Hacılar Köyü Kamu Okulu ve Sabirkent Köyü Kamu Okulu yenilerek 2009'da hizmete açılmıştır. Tiflis 54. Kamu Okulu Kütüphanesi 2009'da teçhiz edilmiştir ki bu okulda Türkçe 1979 yılından bu yana verilmektedir. Asya bölgesinde de faaliyette bulunan TİKA, Yoff Aeroport İlkokulu ve Dakar Üniversitesi Tıp Fakültesine bağlı Khombol Sosyal Pediatri Enstitüsünün bakım ve onarımını gerçekleştirmiştir. Pakistan Modern Diller Üniversitesi Türkçe Bölümü 2010 yılında yenilenmiştir. 2010 yılında Kabil Sürekli Eğitim Merkezinin temeli atılmıştır.³⁹

Sonuç

Yukarıda ayrıntılı olarak incelendiği gibi, TİKA 1999 yılında başlatmış olduğu Türkoloji Projesi kapsamında yurtdışındaki Türkoloji Bölümlerini desteklemiş ve buralardaki okullara yapmış olduğu teknik yardımlarla varlığını enikonu hissettirmiştir. Bu proje kapsamında Türk üniversitelerinin Türk Dili ve Edebiyatı Bölümlerinde lisansüstü öğretim yapan öğrenciler tez döneminde yurtdışındaki Türkiye Türkçesi Öğretim Merkezleri ve Yunus Emre Türk Kültürü Merkezlerine veya söz konusu ülkedeki üniversitelere gönderilerek Türkçe öğretmeleri sağlanmalıdır. Bu çok az bir maliyetle gerçekleştirilebilir. Gerekirse TİKA'nın alana gönderilecek öğrencilere kısmı burs vermesi sağlanmalıdır.

Türkçenin dünya çapında yaygınlaşmasında hiç kuşkusuz Türkiye'nin kurmuş olduğu TRT-Avaz gibi televizyon kanallarının yanı sıra, TİKA'nın Türk ve Akraba Topluluklarda Türkçe yayın yapan yerel televizyon ve radyo kanalları kurulmasına ve var olanlara teknik destek vermesi son derece önemlidir. Bu faaliyetler hiç kuşkusuz Türkçenin yaygınlaşmasında Türk dizilerinin komşu coğrafyalarda ilgili ülkelerin ana dillerinde izlenmesinden daha önemlidir.

Türkçeyi öğrenen yabancı gençler hiç kuşkusuz Türkiye ve Türklere sempatiyle bakacaklardır. Kendi ülkelerinde yönetim kademelerine geldiklerinde Türkiye ile

³⁹ Aynı yerde.

TÜRK

işbirliğinden yana inisiyatif kullanacaklardır. Yani uzun vadede Türkiye'nin yakın çevresinde Balkanlar, Kafkaslar, Orta Doğu, Eski SSCB topraklarında yer alan ülkeler ve Orta Asya cumhuriyetlerinde Türkçeye ve Türk kültürüne sempatiyle bakan etkili bir topluluk ortaya çıkacaktır. Hiç kuşkusuz TİKA'nın 1999-2011 yılları arasında itinalı bir şekilde yürütmüş olduğu Türkoloji Projesi Yunus Emre Enstitüsü tarafından da başarıyla sürdürülecektir. Kısaca söylenecek olursa, Türkiye yurtdışında yumuşak gücünü artırmak istiyorsa, Türkçenin ve Türk kültürünün yaygınlaşmasına öncelik tanıyan projeleri desteklemelidir. Türkiye özelinde yumuşak güç ancak kültür ve dil politikaları aracılığıyla etkili olarak kullanılabilir. Yoksa Türk dizilerinin Orta Doğu ve Balkanlar gibi coğrafyalarda söz konusu ülkelerin ana dillerine izlenmesinin yumuşak güç unsuru olarak hiçbir kıymeti bulunmamaktadır.

Kaynakça

Akarçeşme Sevgi, Turkey draws on culture for rising soft power, Weekly Zaman 06 April 2013, İngiltere.zaman.com.tr/en/newsDetail_openPrintPage.action?newsId=7373,15.01.2014.

Avrasya Bülteni, Sayı 71, Temmuz-Ağustos 2008, s.5, store.tika.gov.tr/yayinlar/kurumsal-yayinlar/Avrasya-bultenleri/2008/av71.pdf, 02.01.2014.

Bosna-Hersek'te Türkoloji Projesi iki üniversitede başarıyla sürüyor, Avrasya Bülteni, Sayı 50, Eylül 2006, s.20, store.tika.gov.tr/yayinlar/kurumsal-yayinlar/Avrasya-bultenleri/2006/av50.pdf, 02.01.2014.

CSIS Commisition on Smart Power: A Smarter More Secure America, 2007, http://csis.org/files/media/csis/pubs/071106_csissmart_powerreport.pdf, 12.03.2014).

Emrullah İşler: TİKA yumuşak gücümüz, 28.01.2014, <http://www.haber7.com/print.php?id=1121547>, 27.03.2014.

Filistin Al-Quds Üniversitesinde Türkoloji Bölümü Açıldı, Avrasya Bülteni, Sayı 48, Temmuz 2006, s.19, store.tika.gov.tr/yayinlar/kurumsal-yayinlar/Avrasya-bultenleri/2006/av48.pdf, 02.01.2014.

<http://www.tika.gov.tr/TR/Icerik.ASP?ID=22>, 24.04.2010.

<http://www.tika.gov.tr/TR/Icerik.ASP?ID=124>, 24.04.2010.

http://www.mfa.gov.tr/turk-kultur-merkezleri_-turk-dili-ve-edebiyati-bolumleri-ve-turkce-egitim-merkezleri.tr.mfa, 24.04.2010.

<http://www.tika.gov.tr/faaliyet-alanlari/2>, 30.12.2013.

Kabil Üniversitesi Türk Dili ve Edebiyatı Bölümü ikinci mezunlarını verdi, Avrasya Bülteni, Sayı 66, Şubat 2008, s.12, store.tika.gov.tr/yayinlar/kurumsal-yayinlar/Avrasya-bultenleri/2008/av66.pdf, 02.01.2014.

Karagül Soner, Türkiye'nin Balkanlardaki "Yumuşak Güç" Perspektifi: Türk İşbirliği ve Koordinasyon Ajansı, Girişimcilik ve Kalkınma Dergisi, 8/1, 2013, s.79-102.

Kırgızistan'da Türkoloji Projesi, Avrasya Bülteni, Sayı 56, Mart 2007, s.23-24, store.tika.gov.tr/yayinlar/kurumsal-yayinlar/Avrasya-bultenleri/2007/av37.pdf, 02.01.2014.

Kırım'da Mezuniyet Avrasya Bülteni, Sayı 37, Ağustos 2005, s.9, store.tika.gov.tr/yayinlar/kurumsal-yayinlar/Avrasya-bultenleri/2005/av37.pdf, 02.01.2014.

Kutaisi Akaki Tsereteli Devlet Üniversitesi Türkoloji Bölümü açıldı, Avrasya Bülteni, Sayı 90, Mayıs 2010, s.30, store.tika.gov.tr/yayinlar/kurumsal-yayinlar/Avrasya-bultenleri/2010/av90.pdf, 02.01.2014.

Makedonya Eğitimine TİKA'dan destek, Avrasya Bülteni, Sayı 66, Şubat 2008, s.7, store.tika.gov.tr/yayinlar/kurumsal-yayinlar/Avrasya-bultenleri/2008/av66.pdf, 02.01.2014.

TÜRK

Moğolistan Türkoloji Bölümü ikinci mezunlarını verdi, Avrasya Bülteni, Sayı 49, Ağustos 2006, s.10, store.tika.gov.tr/yayinlar/kurumsal-yayinlar/Avrasya-bulitenleri/2006/av49.pdf, 02.01.2014.

Nye, Joseph S., Bound to Lead, The Changing Nature of American Power, Basic Books, New York, 1990.

Joseph Nye, Yumuşak Güç, Elips Kitap, Ankara, 2005.

TİKA ile Semerkant Devlet Yabancı Diller Enstitüsü arasında İşbirliği protokolü, Avrasya Bülteni, Sayı 37, Ağustos 2005, s.9, store.tika.gov.tr/yayinlar/kurumsal-yayinlar/Avrasya-bulitenleri/2005/av49.pdf, 02.01.2014.

Türkçe Öğretimi, Türk Kültürü ve Milli Eğitim Sistemini Tanıtma" konulu Hizmetçi Eğitim Semineri Projesi, Avrasya Bülteni, Sayı 38, Eylül 2005, s.14, store.tika.gov.tr/yayinlar/kurumsal-yayinlar/Avrasya-bulitenleri/2005/av38.pdf, 02.01.2014.

Türkoloji Zincirine son halka Slovakya'da eklendi, Avrasya Bülteni, Sayı 42, Şubat 2006, s.2, store.tika.gov.tr/yayinlar/kurumsal-yayinlar/Avrasya-bulitenleri/2006/av42.pdf, 02.01.2014.

Türkoloji, Avrasya Bülteni, Sayı 37, Ağustos 2005, s.9, store.tika.gov.tr/yayinlar/kurumsal-yayinlar/Avrasya-bulitenleri/2005/av37.pdf, 02.01.2014.

Türkoloji, Tiran Üniversitesinin Gözde Bölümü oldu, Avrasya Bülteni, Sayı 41, Eylül 2005, s.26, store.tika.gov.tr/yayinlar/kurumsal-yayinlar/Avrasya-bulitenleri/2005/av41.pdf, 02.01.2014.

Türkoloji Projesi, Avrasya Bülteni, Sayı 74, Aralık 2008, s.28, store.tika.gov.tr/yayinlar/kurumsal-yayinlar/Avrasya-bulitenleri/2008/av74.pdf, 02.01.2014.

Türkoloji Projesi, Avrasya Bülteni, Sayı 99, Mart 2011, s.24-25,
store.tika.gov.tr/yayinlar/kurumsal-yayinlar/Avrasya-bültenleri/2011/av99.pdf,
02.01.2014.

Türkoloji Projesinde 2004 Yaz Dönemi Staj Programı Tamamlandı, Avrasya Bülteni,
Sayı 25, Ağustos 2004, s.25, store.tika.gov.tr/yayinlar/kurumsal-yayinlar/Avrasya-
bültenleri/2004/av25.pdf, 02.01.2014.

2009 Türkoloji Yaz staj Programı Başarıyla tamamlandı, Avrasya Bülteni, Sayı 82,
Ağustos 2009, s.2, store.tika.gov.tr/yayinlar/kurumsal-yayinlar/Avrasya-
bültenleri/2009/av82.pdf, 02.01.2014.

2010 Türkoloji Yaz Staj Programı sona erdi, Avrasya Bülteni, Sayı 92, Ağustos
2010, s.12, store.tika.gov.tr/yayinlar/kurumsal-yayinlar/Avrasya-
bültenleri/2010/av92.pdf, 02.01.2014.

Yemende Türkoloji Bölümü açılıyor, Avrasya Bülteni, Sayı 66, Şubat 2008, s.25,
store.tika.gov.tr/yayinlar/kurumsal-yayinlar/Avrasya-bültenleri/2008/av66.pdf,
02.01.2014.

PSİKOLOJİK SERMAYENİN ÖRGÜTSEL VATANDAŞLIK DAVRANIŞI ÜZERİNE ETKİSİ VE ARASINDAKİ İLİŞKİ: BİR ARAŞTIRMA HASTANESİ ÖRNEĞİ

Prof. Dr. Enver AYDOĞAN¹

Arş. Gör. Nazlı BERBEROĞLU²

ÖZET

İşletmelerin rekabet üstünlüğünü elde etmek için kıyasıya yarıştığı günümüz örgütlerinde, örgüt içindeki insanın neyi bildiğini, kişisel bağlantılarını ve kendinde bulunan bu kaynakları kendisini örgütün bir vatandaşı olarak görüp örgüte aktarmasının örgüte sağladığı avantajları akademik düzeyde yapılan çalışmalar ortaya koymuştur. Bu araştırmanın öncelikli amacı, psikolojik sermayenin alt boyutları olan umut, esneklik, iyimserlik ve öz-yeterliliğin tek tek ve psikolojik sermayenin bir bütün olarak, bunlara ilaveten yaş, medeni durum, eğitim düzeyi, sektörde çalışma süresi gibi demografik değişkenlerin sağlık sektöründe çalışan doktor ve hemşirelerin örgütsel vatandaşlık davranışı göstermeleri üzerinde etkileri ve ilişkilerinin ortaya çıkarılmasıdır.

Anahtar Kelimeler: Psikolojik Sermaye, Örgütsel Vatandaşlık Davranışı, Bir Araştırma Hastanesi

¹ Gazi Üniversitesi, İİBF, aydogan@gazi.edu.tr

² Yıldırım Beyazıt Üniversitesi, İİBF, nazliberberoglu@yahoo.com

THE INTERRELATION AND THE IMPACT OF PSYCHOLOGICAL CAPITAL ON ORGANIZATIONAL CITIZENSHIP BEHAVIOR: AN RESEARCH HOSPITAL STUDY

Concerning the modern organizations in which the businesses struggle to have the competition edge, academic researches have shown that what people in organization know, their personal contacts and the advantages gained from providing those resources to organizations by considering themselves as citizens of organizations. The main aim of this study is to reveal the interrelations between and impact of psychological capital's dimensions (hope, self-efficacy, optimism and resiliency), psychological capital as a whole and additionally them demographic variables such as age, marital status, level of education, term of employment on organizational citizenship behavior of doctors and nurses.

Key words; Psychological Capital, Organizational Citizenship Behavior, Research Hospital.

GİRİŞ

Günümüzde örgütleri, küresel pazarda üstünlük sağlayabilmeleri ve değişimi kendileri yaratabilmeleri için farklı seçenekleri kullanabilirler. Teknoloji, ar-ge, finansal kaynaklar, çeşitli pazarlama ve halkla ilişkiler stratejileri doğru kullanıldığı takdirde örgütü rakipleri önünde bir adım öne çıkartabilen kaynaklardır. Ancak bu kaynakların her biri rakipler tarafından takip edilebilir ve tekrarlanabilir kaynaklardır. Örgütlerin bu noktada bahsedilen değişimleri yaratabilmeleri için kopyalanamayan ve tekrar edilemeyen kaynaklara ihtiyacı vardır. İnsan kaynağı örgüte ihtiyaç duyduğu eşsizliği sağlamaktadır. Günümüzde liderler ve yöneticiler ellerindeki gerçek gücün finansal kaynaklarının öncesinde işletme bünyesindeki beşeri kaynak olduğunun farkına varmıştır. Örgüt içerisinde çalışan birey örgüte, daha önce edindiği ve kendisinde zaten var olan sermayesi ile birlikte gelecek örgütün ilerlemesine ve rakiplerine üstünlük kurmasına katkıda bulunurlar. Aynı zamanda örgütten de var olan sermayelerine katkıda bulunacak argümanlar toplayıp harmanlayarak ortaya yeni bir yapı çıkartmış olurlar. Örgütteki her bir

çalışanın örgüte katkısı başka bir örgüt tarafından tekrarlanamayacağı için eşsiz bir hal almaktadır. Çalışanların örgütlerine sağlayacakları rekabet üstünlüğü için kendilerinde var olan psikolojik sermayelerini örgüte aktarmaya gönüllü olmaları, bu sermayeden faydalanacak olan örgüt için önem arz etmektedir. Örgüt içerisindeki çalışanın bu gönüllü davranışı; önemi yapılan araştırmalarla giderek daha fazla ortaya konan bir diğer kavramı olan "Örgütsel Vatandaşlık Davranışı (ÖVD)" nın psikolojik sermaye kavramı ile birlikte incelenmesi gerektiğini düşündürmüştür.

POZİTİF ÖRGÜTSEL DAVRANIŞ (PÖD) ve PSİKOLOJİK SERMAYE

Western Elektrik şirketindeki Hawthorne çalışmalarının yapıldığı dönemden beri çalışanların pozitif duyguları ile performansları arasındaki ilişki kabul görmüş bir gerçekliktir. Yıllardan beri az sayıda da olsa örgütsel davranış araştırmacıları yaptıkları araştırmalarda; pozitif güçlendirme, pozitif etkileme, pozitif kökenli iş gören davranışları ve hatta neşenin performans üzerinde önemli etkilerinin olduğunu yaptıkları çeşitli araştırmalarla tespit etmişlerdir. Bununla birlikte psikoloji alanında olduğu gibi örgütsel davranış alanında da pozitiften çok negatif bakış açısının hâkim olduğu yapılan literatür çalışmasında dikkat çeken bir durum olmuştur. Pozitif psikoloji hareketini takip ederek, örgütsel davranış akademisyenleri olumluluk merkezli yaklaşımı örgütsel davranış alanına uygulamak istemişlerdir. Fred Luthans Pozitif Örgütsel Davranışı (PÖD) yeni bir odak olarak alana tanıttıran ilk kişidir. Kendisi PÖD(Pozitif Örgütsel Davranış) `ü; günümüz işyerlerindeki gelişimi sağlamak için; ölçülebilir, geliştirilebilir ve etkili bir biçimde yönetilebilir; pozitif kökenli, insan kaynağının güçlü yönlerini ve psikolojik kapasitesini konu alan çalışma ve uygulamalar" olarak tanımlamıştır (Luthans vd., 2007).PÖD`ün temel kriterleri şu şekilde oluşmaktadır (Luthans ve Avolio; 2009);

- Teori, araştırma ve geçerli bir ölçüğe dayalı olması,
- Geliştirilmeye açık olması,
- Performans üzerine etkisinin olması zorunluluğu.

İlk kriter kısaca PÖD`ü diğer popüler pozitif kökenli kişisel gelişim ve kendini iyileştirme literatüründen ayırmak için geliştirilmiştir. Örneğin; Norman Vincent

Peal'in Pozitif Düşünmenin Gücü, Stephen Covey'in Etkili İnsanın Yedi Alışkanlığı gibi. Bu önemli bilimsel kriter hem pozitif psikolojiden hem de örgütsel davranış çalışmalarının geleneğinden kaynaklanmıştır. Bilimsellik kriteri olmadan PÖD'ün akademik araştırma veya kanıt tabanlı uygulama olarak ne sürdürülebilirliği ne de güvenilirliği sağlanamamaktadır (Luthans ve Avolio, 2009). İkinci kriter olan geliştirilebilirlik; PÖD'ü, psikologların araştırma alanı ve büyük oranda değiştirilemeyen öğelerden oluşan karakter özellikleri ve davranışlar ile geleneksel örgütsel davranışın sabit özellik gösteren pozitif yapıları; kişilik, öz değerlendirme, etki ve motivasyondan ayırmak için bir yöntem olarak belirlenmiştir (Luthans ve Avolio, 2009). PÖD'ü diğer pozitif psikoloji ve örgütsel davranıştaki pozitif yapılardan ayırmak için, PÖD daha çok durumsal (state-like) psikolojik kaynaklara yönelmiştir. Burada durumsaldan kasıt değişime ve gelişime açık ve yatkın psikolojik kaynaklardır. Diğer pozitif yaklaşım ve yapılar ise daha çok tasarrufi ve daha durağan olan gelişmesi bir hayat döngüsünü gerektirecek, uygun faktörlerin varlığına ve engelleyici faktörlerin yokluğuna bağlı, uzun dönemli profesyonel müdahaleler gerektiren göreceli olarak daha sabit (trait-like) olan karakteristik özelliklere dayanmaktadır (Youssef ve Luthans, 2007). Sayılan kriterler doğrultusunda pek çok psikolojik yetenek; yapıya dahil edilmek, çalışılmak ve ampirik olarak iş yerlerinde denenmek için gözden geçirilmiş, ancak bu kriterleri en uygun biçimde karşılayanlar olarak öz-yeterlilik, umut, iyimserlik ve esneklik seçilmiştir (Luthans vd., 2007).

Öz-yeterlilik: Pozitif psikoloji literatürüne uyumlaştırılan öz yeterlilik tanımına göre; öz yeterlilik, bireyin verilen yapı içerisinde görevini başarıyla yapabilmesi için motivasyon oluşturabilmesine, bilişsel kaynaklarına ve başarıya ulaşmak için gerekli olan davranış biçimleri hakkındaki yeteneklerine atıfta bulunan özgüvenidir (Luthans, 2002). Buradaki anahtar kelime özgüvenin, verilen durumda belirli bir görev için geliştirilebilecek olmasıdır.

Umut: Günlük hayatta güzel dilekler için kullanılan bu ifade pozitif psikoloji literatüründe; "aracılık (amaca yönelmiş enerji) ve yol-yöntem (amaçları karşılayan plan) duygusundan türetilmiş pozitif motivasyonel durum"(Bailey vd., 2007; Snyder, 2000) olarak tanımlanmaktadır. Umut; kapasitesinin ilk bileşeni aracılık, bir

başka deyişle yapabilme gücüdür (Larson ve Luthans, 2006). Snyder ve Feldman aracılık etkisini; "bireyin amacına ulaşmak için seçtiği yola koyulma ve bu yolda ilerleme yeteneğine ilişkin düşüncesi" olarak tanımlamışlardır (Snyder ve Feldman, 2005). Umut kapasitesinin ikinci bileşeni yol-yöntem ya da bireyin amaçlarına ulaşan kavramsal yolu keşfetmeye yönelik olarak kendisinde algıladığı kapasitesidir (Bailey vd., 2007).

Esneklik: Esneklik hakkında pek çok tanıma rastlanmaktadır ancak pozitif psikolojinin durumsal doğasına en çok uyan tanım; "bireyin köklü bir değişim, başarısızlık veya risk ile başarılı bir şekilde başa çıkabilmesi" dir (Luthans, 2002a). Umut ve öz-yeterliliğin aksine esneklik ileriye yönelik olmaktan ziyade daha tepkici bir kriter olarak karşımıza çıkmaktadır. Bu yetenek zamanla değişip, çevrenin ve bireyin koruyucu faktörleri tarafından geliştirilmektedir.

PÖD yeteneklerine dahil olma noktasında esneklik; pozitif olma, teklik (eşsizlik) ve ölçülebilir olma kriterlerini iyi bir şekilde karşılamakta ve durumsallık özelliği sayesinde ise gelişime açık özellik göstermektedir. Bernard; esnek bireylerin niteliklerini şu şekilde açıklamıştır; sosyal yetenek, sorun çözme becerisi, otonomi, karar verebilme ve geleceği görebilme yetenekleri (Bernard, 1991).

İyimserlik: Martin Seligman'ın çalışmalarından hareketle; iyimserlik'in diğer yapılardan daha çok pozitif psikoloji ile bağdaştığı yapılan literatür araştırmasında gözlenmiştir. Umut gibi iyimserlik de yaygın olarak kullanılan bir terimdir ancak Seligman'ın tanımı, bireyin iyi ve kötüyü açıklama tarzındaki iki ayırt edici fark olan süreklilik ve yaygınlıktan çıkartılmıştır (Seligman, 2002).

İyimser insanların kötü olayları geçici olarak değerlendirirken, kötümser insanların kötü olayları kalıcı olarak değerlendirdikleri gözlenmiştir. Buna ek olarak, iyimserler iyi olayları kalıcı olarak değerlendirirken, kötümserler geçici olarak değerlendirmektedirler. Öz yeterlilik, esneklik, umut ve iyimserlik boyutları, "Psikolojik Sermaye" olarak adlandırılan farklı bir yapı içerisinde birleştirilmiştir (Avey vd., 2006). Psikolojik sermaye PÖD içerisinde tanımlanmış; öz yeterlilik, umut, dayanıklılık ve iyimserlik olarak dört mikro seviyedeki kapasitenin tek bir yapıda bütünleşmiş halidir. Psikolojik sermaye kavramı açısından, çalışanların

davranışsal alışkanlıkları ile dört kapasitenin her birinin ayrı ayrı sahip olduğu ilişkiden daha güçlü bir ilişkiye sahiptir (Luthans vd., 2008).

Fred Luthans ve arkadaşlarının yaptığı tanıma göre psikolojik sermaye; bireyin gelişiminin pozitif psikoloji durumudur (Luthans vd.; 2007). Zorlu görevlerin üstesinden gelebilmek ve gerekli çabayı gösterebilmek, sorumluluk almak için güven (öz yeterlilik) sahibi olmak, bugün ve gelecekte başarılı olunacağına dair pozitif bir beklenti içerisinde olmak (iyimserlik), başarılı olmak için gerektiğinde gidiş yolunu baştan yönlendirmek ve amaçlar için gayretli olmak (umut) ve zorluklar ve problemler tarafından engellendiğinde kendini toparlayıp, başarmak için devam etmek (esneklik) olarak sayılan yetenekler tarafından karakterize edilmektedir. Psikolojik sermaye, PÖD kriterlerini taşıyan yeteneklerin oluşturduğu yüksek düzeyde çekirdek bir yapı olarak tanımlanmaktadır. Bir diğer deyişle bütün (psikolojik sermaye), parçalarının toplamından (öz-yeterlilik, iyimserlik, umut ve esneklik) daha büyük olabilir (Luthans vd.;2007). Bir başka deyişle; bireylerin psikolojik sermaye kapasiteleri arasındaki ayırt edici geçerlilik vasıtasıyla, her bir yetenek benzersiz bir varyans ekleyerek ve psikolojik sermayenin tamamına katkıda bulunmaktadır. Sosyal sermaye ve beşeri sermayeye olduğu gibi psikolojik sermayeye de yatırım yapılabilen ve yönetilebilmektedir. Pozitif psikolojinin durumsal (state like) altyapısı; sabit özellik göstermeyen, geliştirilebilir boyutlardan meydana gelmiş olması onun yönetilmesine ve geliştirilebilmesine kaynak teşkil etmektedir (Luthans vd., 2004).

ÖRGÜTSEL VATANDAŞLIK DAVRANIŞI

Örgüt üyelerinin gönüllü olarak katıldığı örgütsel vatandaşlık davranışı literatürde iki şekilde ortaya çıkar birinci tür örgütsel vatandaşlık davranışı (ÖVD); örgütsel yapı, uygulamalar ve hedeflere aktif bir şekilde katılım şeklinde ortaya çıkmaktadır. İkinci tür ise, uygulamalar ve hedeflere zarar verecek her türlü davranıştan uzak durmak şeklinde kendini göstermektedir (Baron ve Neuman, 1998, Spector ve Fox, 2002). Organ ÖVD'İ "Biçimsel ödül sisteminde doğrudan ve kesin olarak dikkate alınmayan fakat bir bütün olarak örgütün işlevlerini verimli biçimde yerine getirmesine yardımcı olan gönüllülüğe dayalı birey davranışı" olarak tanımlamıştır (Organ,

1988).Organ, bu tür gönüllü davranışları, görev ve iş tanımlarında zorunlu tutulmayan, ihmali halinde ceza gerektirmeyen ve daha çok kişisel tercih sonucu sergilenen davranışlar olarak değerlendirmiştir (Podsakoff vd., 2000).Organ, örgütsel vatandaşlık davranışlarının üç temel karakteristiği olduğunu belirtmektedir(aktaran: Buluç, 2008). Bunlar;

- Davranışlar isteğe bağlıdır,
- Davranışlar doğrudan veya açık bir şekilde formal ödül sistemi tarafından ödüllendirilmez,
- Toplumda davranışlar örgütün etkili fonksiyonlarını geliştirir.

Birer sağlık işletmesi olarak hastanelerde insan unsuru ön planda olup, matriks örgüt yapısı içerisinde konusunda uzmanlaşmış, yüksek düzeyde eşgüdüm ile çalışan, hizmet sundukları hastalar ile çok yönlü ve karmaşık bir ilişki içinde olan meslek grupları faaliyet göstermektedir. Bu noktada hastane örgütü içerisinde yer alan bireylerin umut, iyimserlik, esneklik ve öz-yeterlilik boyutları ile karakterize edilen psikolojik sermayelerinin gösterdikleri örgütsel vatandaşlık davranışlarına etkisi önem kazanmaktadır.

UYGULAMA VE SONUÇ

Bu çalışma örgüt çalışanların psikolojik sermayelerinin örgütsel vatandaşlık davranışları arasındaki etki ve ilişkiyi ortaya koymak amacıyla, Rize ili Recep Tayyip Erdoğan Üniversitesi Araştırma Hastanesinde çalışan doktor ve hemşirelerden oluşan evrende kota örnekleme yöntemiyle belirlenen örnek kütleye 2012 Haziran-Eylül ayında anket uygulaması yoluna gidilmiş, doktor ve hemşirelerin psikolojik sermayelerinin örgütsel vatandaşlık davranışlarına etkisi ve aralarındaki ilişki ortaya koyulmaya çalışılmıştır. Çalışmada katılımcıların psikolojik sermayelerini ölçmek amacıyla Luthans ve arkadaşlarının geliştirdiği 24 sorudan oluşan psikolojik sermaye ölçeği (Luthans vd., 2007), örgütsel vatandaşlık davranışı ölçeği olarak ise Nejat Basım ve Harun Şeşen tarafından Türkçe'ye uyarlanan örgütsel vatandaşlık davranışı ölçeği esas alınmıştır (Basım ve Şeşen, 2006).Toplanan veriler, Recep Tayyip Erdoğan Üniversitesi'nin lisanslı programı olan, Windows için SPSS V17

(Statistical Package for Social Sciences-Sosyal Bilimler İçin İstatistik Programı) paket programına kodlanmış. Anket çalışması sonucunda elde edilen veriler istatistiksel analizlere tabi tutularak araştırma amacı çerçevesinde geliştirilen hipotezler sınanmıştır. Öncelikle hastanede çalışan katılımcı doktor ve hemşirelerin doldurdukları anketlerden elde edilen veriler doğrultusunda psikolojik sermayenin boyutları ve bunları etkileyen faktörlerin belirlenmesi amacıyla faktör analizi uygulanmıştır. Faktör analizi sonuçlarına göre psikolojik sermaye Luthans ve arkadaşlarının belirlemiş olduğu boyutlarla uyumlu olarak umut, iyimserlik, öz yeterlilik ve esneklik olmak üzere 4 faktör altında toplanmıştır. Psikolojik sermayenin boyutları belirlendikten sonra, söz konusu sermayenin örgütsel vatandaşlık davranışı ile ilişkili olup olmadığını saptamak üzere geliştirilen hipotez (Ho: Örgüt Çalışanlarının Psikolojik Sermayeleri ile Örgütsel Vatandaşlık Davranışları Arasında İlişki Vardır) Spearman korelasyon analizi aracılığıyla sınanmıştır. Örnek kütleli oluşturan 142 kişiden sağlanan verilerle gerçekleştirilen bu analiz sonucunda %5 anlamlılık düzeyinde katılımcıların psikolojik sermayeleri ile örgütsel vatandaşlık davranışları arasında 0,70 düzeyinde güçlü ve pozitif yönlü bir ilişki saptanmıştır. Bu saptama ile araştırma sorusu cevaplanmış, var olduğu iddia edilen ilişki ortaya konmuştur. Buna göre örgütlerin günümüz yoğun rekabet koşullarında arzu ettiği bir davranış olan ÖVD' nin gösterilmesinde çalışanın psikolojik sermayesinin rolü yadsınamayacak derecede yüksektir. ÖVD' i psikolojik sermaye %70 oranında açıklarken geriye kalan %30 luk bölümün kültür, kişilik gibi değişkenler tarafından açıklandığı ve bunların da incelenmeye değer konular olduğu düşünülmektedir. Örnek kütlede elde edilen verilerle yapılan bir diğer analiz olan regresyon analizi ile örgütsel vatandaşlık davranışının psikolojik sermayenin alt boyutları olan umut, iyimserlik, öz-yeterlilik ve esneklik boyutlarına bağımlı olup olmadığı ve eğer bağımlı ise ne ölçüde bağımlı olduğu tespit edilmeye çalışılmıştır. Yapılan analiz sonucunda örgütsel vatandaşlık davranışının %54 düzeyinde psikolojik sermayenin alt boyutları tarafından açıklandığı tespit edilerek, dört alt boyut için oluşturulan hipotezlerin hepsinde H1abcd red edilmiştir (H_{1a}: Psikolojik Sermayenin Öz-yeterlilik boyutu ÖVD üzerinde etkili değildir, H_{1b}: Psikolojik Sermayenin Esneklik boyutu ÖVD üzerinde etkili değildir, H_{1c}: Psikolojik Sermayenin Umut boyutu ÖVD üzerinde etkili değildir, H_{1d}: Psikolojik Sermayenin İyimserlik

boyutu ÖVD üzerinde etkili değildir). Yapılan regresyon analizinin sonuçlarına göre çalışanların gösterdikleri örgütsel vatandaşlık davranışını en fazla etkileyen psikolojik sermaye alt boyutu öz yeterliliklerdir. Onu sırasıyla esneklik, iyimserlik ve umut alt boyutlarının takip ettiği tespit edilmiştir. Araştırma kapsamında demografik değişkenlerin çalışanların örgütsel vatandaşlık davranışları ve psikolojik sermayeleri üzerinde etkili olup olmadığını belirlemek üzere Mann Whitney U ve Kruskal-Wallis H testi uygulanmıştır. Yapılan analizler neticesinde, bireylerin gerek psikolojik sermaye gerekse örgütsel vatandaşlık davranışında, yaş, cinsiyet, medeni durum, sektörde çalışma süresi, ilgili kurumda çalışma süresi, maaş ve doğum yeri demografik değişkenlerine göre %5 anlamlılık düzeyinde anlamlı farklılıklar tespit edilememiştir. Demografik değişkenlerden "eğitim durumu" için yapılan Kruskal Wallis H testi sonucunda bireylerin hem örgütsel vatandaşlık hem de psikolojik sermayelerinde, eğitim durumuna göre anlamlı farklılıklar tespit edilmiştir. Buna göre katılımcılardan ön lisans mezunlarının hem psikolojik sermaye seviyeleri hem de örgütsel vatandaşlık davranışı gösterme düzeyleri en yüksek çıkmıştır. Bir başka deyişle en yüksek psikolojik sermaye ve örgütsel vatandaşlık davranışı düzeyine sahip katılımcılar ön lisans mezunlarıdır. Onları sırası ile doktora-uzmanlık mezunları, lisans mezunları, orta öğretim mezunları ve en son olarak da yüksek lisans mezunları takip etmektedir. Demografik değişkenlerden "Görev" için yapılan Mann Whitney U testi sonucunda bireylerin örgütsel vatandaşlık davranışlarında hastanedeki görevlerine göre anlamlı farklılık tespit edilememiş ancak psikolojik sermayelerinde, hastanedeki görevlerine göre anlamlı farklılık tespit edilmiştir. Buna göre katılımcılardan hemşirelerin psikolojik sermaye seviyeleri daha yüksek çıkmıştır. Hemşirelerin psikolojik sermayelerinin daha yüksek çıkması ise yine eğitim durumu değişkenindeki sebeple açıklanabilmektedir. Hemşirelerin mesleki yeterlilik anlamında kendilerini kanıtlama isteği daha yüksek olduğu için psikolojik sermayelerinin daha yüksek çıkmış olması normal karşılanmaktadır. Demografik değişkenlerden "Rize'de Yaşama Süresi" için yapılan Kruskal Wallis H testi sonucunda bireylerin örgütsel vatandaşlık davranışlarında Rize'de yaşadıkları süreye göre anlamlı farklılık tespit edilememiş ancak psikolojik sermayelerinde, Rize'de yaşadıkları süreye göre anlamlı farklılık tespit edilmiştir. Buna göre katılımcılardan Rize'de 4 ile 9 yıl arasında yaşayanların psikolojik sermayelerinin daha yüksek

olduğu tespit edilmiştir. Yaşanılan ortamdan duyulan tatminin bireyin duygusal durumunu etkilediği gerçeği göz önüne alındığında ulaşılan sonuç anlamlı olmaktadır. Analiz sonuçları incelendiğinde söz konusu şehirde yaşama süresi arttıkça psikolojik sermayenin de arttığı gözlenmektedir. Bu durum yaşanılan çevre tanıdıkça ve uyum sağlandıkça psikolojik sermayenin de arttığı yorumu doğurmuştur.

KAYNAKÇA

- Avey, J. B., Patera, J. L., West, B. J. (2006), "The Implications of Positive Psychological Capital on Employee Absenteeism", *Journal of Leadership and Organizational Studies*, Vol. 13, Issue 2, p. 42-60.
- Bailey, T. C., Eng, W., Frisch, M. B. , Snyder, C. R. (2007), "Hope and Optimism as Related to Life Satisfaction", *The Journal of Positive Psychology*, Vol. 2, Issue 3, p. 168-175.
- Basım, N., Şeşen, H. (2006), "Örgütsel Vatandaşlık Davranışı Ölçeğe Uyarılma ve Karşılaştırma Çalışması", *Ankara Üniversitesi Siyasal Bilgiler Fakültesi Dergisi*, Cilt 61, Sayı 4, s. 83-102.
- Benard, B. (1991) *Fostering Resiliency in Kids: Protective Factors in the Family, School and Community*, Portland,
- Buluç, B. (2008), "Ortaöğretim Okullarında Örgütsel Sağlık ile Örgütsel Vatandaşlık Davranışları Arasındaki İlişki", *Türk Eğitim Bilimleri Dergisi*, Cilt 6, Sayı 4, s. 571-602.
- Feldman, D. B., Snyder, C. R. (2005), "Hope and the Meaningful Life: Theoretical and Empirical Associations Between Goal-Directed Thinking and Life Meaning", *Journal of Social and Clinical Psychology*, Vol. 24, Issue 3, p. 401-421.
- Larson, M.,Luthans, F. (2006), "Potential Added Value of Psychological Capital In Predicting Work Attitudes", *Journal of Leadership and Organizational Studies*, Vol. 13, Issue 2, p. 75-92.
- Luthans, F. (2002), "Positive Organizational Behavior: Developing and Managing Psychological Strengths", *Academy of Management Executive*, Vol. 16, Issue 1, p. 57-72.
- Luthans, F. (2002a), "The Need For and Meaning of Positive Organizational Behaviour", *Journal of Organizational Behavior*, Vol. 23, p. 695-706.

Luthans, F., Avolio, B. (2009), "The Point of Positive Organizational Behavior", **Journal of Organizational Behavior**, Vol. 30, p. 291-307.

Luthans, F., Luthans, K. W., Luthans, B. C. (2004), "Positive Psychological Capital: Beyond Human and Social Capital", *Business Horizons*, Vol. 47, Issue 1, p. 45-50.

Luthans, F., Youssef, M. C., Avolio, J. B. (2007), *Psychological Capital: Developing the Human Competitive Edge*, New York, Oxford University Press,

Neuman, J., Baron, R. (1998), "Workplace Violence and Workplace Aggression: Evidence Concerning Specific Forms, Potential Causes, and Preferred Targets", *Journal of Management*, Vol. 24, p. 391- 419.

Organ, W. D. (1988), *Organizational Citizenship Behavior: The Good Soldier Syndrome*, Lexington, Lexington Books,

Podsakoff, P. M. , Mackenzie, S. B., Paine, J. B., Bachrach, D. G. (2000), "Organizational Citizenship Behaviors: A Critical Review of the Theoretical and Empirical Literature and Suggestions for Future Research", *Journal of Management*, Vol. 26, Issue 3, p. 513-563.

Seligman, M. E. P. (2002), *Authentic Happiness*, USA, The Free Press,

Snyder, C. R.; (2000), *Handbook of Hope: Theory, Measures and Applications*, USA, Academic Press,

Spector, P. E., Fox S. (2002), "An Emotion-Centered Model of Voluntary Work Behavior Some Parallels Between Counterproductive Work Behavior and Organizational Citizenship Behavior", *Human Resource Management Review*, Vol. 12, p. 269-292.

QAQAUZ ƏDƏBİYYATI AZƏRBAYCAN ƏDƏBİYYATŞÜNASLIĞINDA

Dr. Jalə İsmayıl¹

Rezümə

"Qaqauz ədəbiyyatı Azərbaycan ədəbiyyatşünaslığında" məqaləsində Azərbaycanda qaqauz ədəbiyyatının öyrənilmə tarixi araşdırılır. Tədqiqat göstərir ki, görkəmli folklorşünas Ə.Abidin başlayan yol bu gün genc alimlər tərəfindən uğurla davam etdirilməkdədir. Qaqauz ədəbiyyatına dair araşdırmalar daha çox şifahi xalq ədəbiyyatı nümunələri üzərində aparılmışdır. Bunun da bir çox obyektiv səbəbləri vardır. Qaqauzların yazılı ədəbiyyat tarixinin qısa, irihəcmli ədəbi nümunələrin az sayda olması səbəbindən bu ədəbiyyatın öyrənilməsi daha çox folklorə yönəlmişdir. Bununla belə, Ə.Abidin mani və bayatıların müqayisəli təhlil araşdırması, G.Yoloğlunun iki xalqın adət-ənənə qarşılaşdırması, Ə.Şamilin Azərbaycanda qaqauz toponimləri, R.Əskərin qaqauz poeziyasından uyğunlaşdırmaları və digər tədqiqatlar Azərbaycan alimlərinin vaxtaşırı qaqauz ədəbiyyatını, etnoqrafiyasını, tarixini, ümumiyyətlə, bir türkdilli xalq olaraq qaqauz kimliyini diqqət mərkəzində saxladığını göstərir. Məqalədə Ə.Abid, G.Yoloğlu, Ə.Şamil, N.Məmmədov, R.Əskər, S.Sadiyev kimi tədqiqatçıların qaqauz ədəbiyyatına dair araşdırmaları təhlil olunur.

Açar sözlər: Qaqauz ədəbiyyatı, Azərbaycan ədəbiyyatşünaslığı, qaqauz folkloru, müasir qaqauz ədəbiyyatı

¹ Türkölogiya və Mərkəzi Asiya Araşdırmaları İnstitutu, Babeş-Bolyai Universiteti, Kluj-Napoca, Rumıniya

Giriş

Qaqaz ədəbiyyatı Azərbaycan ədəbiyyatşünaslığında şifahi və yazılı ədəbiyyat olmaqla iki istiqamətdə öyrənilmişdir. Qaqaz xalqının əsrlər boyu bir yerdən başqasına köç etməsi və ya məcburi köçürülməsi, həmişə hər hansı bir digər imperiyanın hökmranlığı altında olması, bu gün də parçalanmış halda bir neçə dövlətin ərazisinə paylanması səbəbindən yazılı ədəbiyyata gec başlaması tədqiqat obyektini olaraq daha çox şifahi xalq ədəbiyyatının və etnoqrafiyasının seçilməsinə səbəb olmuşdur. Qaqaz folkloru Azərbaycan şifahi xalq yaradıcılığı və digər türk xalqlarının folklor nümunələri ilə müqayisəli şəkildə araşdırılmışdır. Daha çox manilər, dastanlar, atalar sözləri, məsəllər, nağıllar və tapmacalarla bağlı araşdırmalar aparılmışdır. Müasir qaqaz ədəbiyyatı isə XX əsrin sonlarından başlayaraq tədqiqata cəlb olunmaqdadır. Qaqaz ədəbiyyatı tədqiqatçıları arasında G.Yoloğlunun, N.Məmmədovun, Ə.Şamilin, R.Əskərin, S.Sadiyevin və digər alimlərin adlarına rast gəlirik.

Azərbaycan ədəbiyyatşünaslığında böyük mənada qaqazşünaslıq sahəsi formalaşmasa da, Azərbaycan tədqiqatçıları qardaş xalqın tarixinə, ədəbiyyatına, etnogenezinə daim diqqət göstərmişlər. Bu xalqları hər şeydən öncə eyni soydan olması və xüsusilə, qaqazca ilə Azərbaycan türkcəsinin yaxınlığı birləşdirir və onları bir-biri üçün maraqlı edir. Bildiyimiz kimi, 1957-ci ildə qaqaz xalqı tarixi bir hadisəyə imza ataraq ilk dəfə öz əlifbasını yaratdı və artıq ana dilində özünü ifadə etməyə başladı. Bu addım digər türksoylu xalqların qaqaz mədəniyyətinə diqqətini artırdı. Qaqazca yazılı ədəbiyyat nümunələri yarandıqca tədqiqatçılar yeni sahənin bünövrəsini qoymağa başladılar. Buna qədər isə qaqaz folkloru artıq özünə diqqət çəkməmişdi. Biz bu məqaləmizdə əldə etdiyimiz materiallar əsasında istər şifahi, istərsə də yazılı ədəbiyyat nümunələrinin necə öyrənilməsi mənzərəsinin konturlarını verməyə çalışacağıq.

Qaqaz ədəbiyyatının tədqiqata cəlb olunması

XX əsrin əvvəllərində tanınmış folklorşünas Əmin Abid ilk dəfə qaqaz manilərini öyrənməyə başlamışdır. Tanınmış tədqiqatçı Ə.Şamilin qeyd etdiyi kimi, İraqda

yaşayan və özlərini "türkman" adlandıran oğuz tayfalarının xoryadlarının, qaqauz dördlülüklerinin bayatılarımızla eyni olduğu fikrini ilk dəfə Azərbaycan oxucusuna çatdıran Ə.Abid olmuşdur. [14, s.26] Ə.Abid Azərbaycan bayatıları haqqında fundamental tədqiqat işində (beş min bayatı-mani üzərində) qaqauz maniləri ilə müqayisələr aparmışdır. Bu zaman tanınmış rus türkoloqlarından olan V.Radlofun topladığı manilərə istinad etmişdi: "Bessarabiyada sakın qaqauzların xalq ədəbiyyatında "mani" böyük bir mövqeyə malikdir. Qaqauz manilərində diqqətə layiq olan bir cəhət var ki, o da onların bir çoxunun bizim bayatıların eyni olmasıdır. Bizdə işlədilən bayatıların bir çoxu onlarda vardır və "mani" adını daşımaqdadır. Radlofun göstərdiyi nümunələrdən buraya yalnız bir neçəsini nəql edirik:

Tüfəngim atılmayır

Bahalı satılmayır

Bu uzun gecələrdə

Yalnız yatılmayır...

Qaqauzların mani şəkillərində qafiye göstərilən nümunələrdə olduğu kimi müəyyən bir tərz göstərməz. Radlofun nəql etdiyi nümunələrdə birinci və üçüncü, ikinci və dördüncü misraları qafiyədar olan şəkillər də vardır". [1, s.202-203]

Ümumiyyətlə, Ə.Abidin beş hissədən ibarət ("Giriş", "Bayatımı, manimi?", "Başqa türk və tatar xalqlarının maniləri içində bayatının xüsusiyyəti", "Bayatıların başqa nəzm şəkillərinə münasibəti", "Bayatılarla əlaqədar olan xalq ənənələri") "Türk xalqları ədəbiyyatında mani növü və Azərbaycan bayatılarının xüsusiyyəti" əsəri bu gün də ədəbiyyatşünaslığımızda yüksək dəyərləndirilən və istinad olunan tədqiqatlardan biridir. Tədqiqatçı Ə.Şamil hələ 1986-cı ildə bu əsərin onilliklər sonra da öz dəyərini itirmədiyini bildirirdi: "Bayatılarımızı ilk dəfə hərtərəfli geniş elmi tədqiqata cəlb edən görkəmli Azərbaycan ədəbiyyatşünası Ə.Abidin məqaləsinin yazıldığı vaxtdan 60 ilə yaxın bir dövr keçməsinə baxmayaraq öz elmi əhəmiyyətini bu günədək saxlayır". [14, s.27] Həmin vaxtdan daha 30 il keçməkdədir, Ə.Abidin tədqiqatları isə indi də mötəbər mənbə statusunu qorumaqdadır.

Müasir tədqiqatçılar arasında tarix elmləri doktoru Güllü Yoloğlunun davamlı şəkildə apardığı araşdırmalar çox təqdirelayıqdır. Onun qaqauz folkloruna, etnoqrafiyasına, çağdaş qaqauz ədəbiyyatına dair 50-dən çox məqaləsi və bir neçə kitabı vardır. G.Yoloğlunun 1996-cı ildə nəşr etdirdiyi "Qaqouzlər" kitabında qaqauzlərin mənşəyi, təşəkkül tarixi, dilinin, dininin yaranması və formalaşması, siyasi və iqtisadi həyatı, maddi mədəniyyəti və məişəti, ədəbiyyatı, folkloru, el sənətkarlığı və s. haqqında maraqlı məlumatlar verilir. Qeyd edək ki, tədqiqatçı ilk araşdırmalarında xalqın adının "qaqouz" (göy oğuz) yazılmasına tərəfdar çıxır. O bu fikrini D.Tanasoğlu başda olmaqla görkəmli qaqauz ziyalıların sözügedən versiyanı dəstəkləməsillə möhkəmləndirir. [9, s.5] Lakin G.Yoloğlu son araşdırmalarında, xüsusən, doktorluq dissertasiyasında türkologiyada qəbul olunmuş qaydaya uyğun olaraq xalqın adının "qaqauz" yazılması ilə barışmış kimi görünür.

G.Yoloğlu "Qaqouzlər" kitabını "Ümumi tanışlıq", "Tarixi keçmişindən", "Siyasi həyatı", "Mədəniyyəti", "Ədəbiyyatı" və "Kend təsərrüfatı" olmaqla altı bölməyə ayırır. Birinci bölmədə qaqauzlərin adı, yaşadıqları ərazilər, əlifbası haqqında informasiyalar yer alır. İkinci bölmə qaqauzlərin tarixinə işıq tutur. Qaqauzlərin siyasi tarixinin araşdırıldığı üçüncü bölmədə müasir dövrdə qaqauzlərin Moldova Respublikası daxilində malik olduqları status, bayrağın, himnin qəbulu barədə məlumat verilir. "Qaqouzlər" kitabının "Mədəniyyət" bölməsində geniş şəkildə qaqauzlərin mədəniyyət tarixinə, məişətinə, sənətkarlıq xüsusiyyətlərinə yer ayrılır. Öncə qaqauz mədəniyyət tarixi ilə məşğul olmuş əcnəbi alimlərin xidmətləri qeyd edilir. Onlardan V.Moşkov, İ.Meşeryuk, V.Zelençuk, M.Filimonova, A.Manov və başqalarının adları xüsusi vurğulanır. Bu sırada qaqauz alimləri M.Maruneviç və S.Kuroğlunun elmi tədqiqatlarının – "Qaqouzlərin maddi mədəniyyəti (XIX əsr və XX əsrin əvvəlləri)", "XIX əsr və XX əvvəllərində Cənubi Bessarabiya qaqouzlərinin mülki və yaşayış yeri", "MSSR qaqouz əhalisinin mədəni məişətində sosialist dəyişiklikləri" əsərlərinin qaqauzşünaslıq üçün dəyərli məlumatlar verməsi qeyd olunur. Lakin müəllif təəssüflə qeyd edir ki, bu əsərlərdə eyni yanlışlıqlara yol verilir. Belə ki, qaqauz mədəniyyəti türk xalqları mədəniyyəti ilə deyil, bolqar mədəniyyəti ilə qarşılıqlı şəkildə öyrənilir. Bu da qaqauzlərin türkəşdirilmiş bolqarlar olması fikrini müdafiə edənlərin dəyirmanına su tökə bilər. [9, s.16] Bu bölmədə, həmçinin,

qaqauzların mətbəxinə, qaqauzların çəxir istehsalında, sənətkarlıqda əldə etdikləri nailiyyətlərə də yer verilir. Müəllif qaqauzların toy mərasimlərinə xüsusi diqqət ayırır. Elçilikdən toya qədər bütün prosesi geniş şəkildə təsvir edir.

G.Yoloğlu kitabın "Ədəbiyyat" bölümündə qaqauz ədəbiyyatının inkişaf tarixinə nəzər salmaqla yanaşı bir çox qaqauz ziyalisinin Azərbaycanla əlaqələrinə də toxunur. Tədqiqatçı, azərbaycanlı akademik M.Şirəliyevin yetirməsi olan, şair, yazıçı, dilçi alim Dionis Tanasoğlunun xanımı Lyuba Tanasoğlu ilə birlikdə 1990-cı ildə M.Müşfiqin xatirəsinə həsr olunmuş gecədə iştirakını və Azərbaycan Televiziyasının məşhur "Dalğa" proqramında çıxışını qeyd edir. Müəllif D.Tanasoğlunun "Dostluq melodiyası" şeirinin Azərbaycan və moldovan xalqlarının dostluğuna həsr olunması faktını da xatırladır. Qeyd edək ki, Tanasoğlunun bir neçə şeiri Azərbaycan dilinə çevrilib. Tərcüməçilər sırasında G.Yoloğlunun da adı vardır. D.Tanasoğludan başqa Azərbaycanla sıx münasibətləri olan Stepan Kuroğlu da "Qaqauzlar" kitabında qeyd olunur. Onun Nizami Gəncəviyə həst etdiyi "Nizam-nizam yollar köçər", "Nizamının cavabı", gözəlliyindən vəcdə gələrək Göygölə həsr etdiyi "Göy göllər, mayıl göllər", böyük satirik şair M.Ə.Sabirin xatirəsinə yazdığı "Keçməz Sabir, yaşayır" şeirləri xatırlanır. Daha sonra istedadlı şair Dmitri Kara Çobanın yaradıcılığına toxunan G.Yoloğlu onun böyük zəhmət hesabına Beşalma kəndində yaratdığı və bu gün Qaqauz Yerinin ən tanınan muzeyi olan Qaqauz Tarix-Etnoqrafiya Muzeyindən söz açır. Mina Köse, Nikolay Baboğlu, Stepan Bulqar, Qavrıl Qaydarçı, Vasili Filioğlu, Todur Marinoğlu, Todur Zanet kimi şair və yazıçıların adlarını qeyd edən tədqiqatçı, T.Zanetin redaktoru olduğu "Ana sözü" qəzetinin yaranma tarixindən və hazırkı durumundan geniş söz açır və T.Zanetin "Dalğa" verilişindəki çıxışından sonra sözügedən qəzetə respublikamızda artan maraqdan danışır.

G.Yoloğlunun digər bir tədqiqat işi - "Qaqauz folkloru" kitabı isə bütövlükdə qaqauz şifahi xalq ədəbiyyatı nümunələrindən ibarətdir. Kitabda çoxlu sayda türkülər, manilər, atalar sözləri və məsəllər, tapmacalar, Molla Nəsrəddin lətifələri, nağıllar yer almışdır. Müəllif haqlı olaraq qaqauz və Azərbaycan xalqlarının folklorundakı hədsiz oxşarlığı onların eyni türk soyundan gəlməsilə izah edir. [10, s.4] Qaqauz tədqiqatçısı f.f.d. Tudora Arnaut da "Qaqauz manilərində qafiye və bölgü ilə bağlı təsnifatlandırma cəhdi (Türkiyə və Azərbaycan mani-bayatı nümunələri ilə müqayisə)" məqaləsində də qaqauz manilərinin Azərbaycan bayatıları ilə məzmun

oxşarlığı ilə yanaşı qafiye və daxili bölgü problemlərini də təhlil edir. Tədqiqatçı bu vaxt Ə.Abidin araşdırmalarını xatırladır: "Ses özelliklərindən başqa bu nümunələrin oxşar toplumların məhsulu olduğunu söyləmək mümkündür. Bu yaxınlıq və oxşarlığı nəzərə alan E.Abid Azərbaycan və qaqauz manilərinin başqa cür olduğuna diqqət çəkmiş və V.Moşkovun topladığı, V.V.Radlovun 1904-cü ildə nəşr etdirdiyi qaqauz manilərini də örnek göstərmişdir. E.Abid bu təhlilində qaqauz manilərinin **aaba** düzülüşünün bəzən **abab** düzülüşünə görə örnəklərin olduğunu öyrənmiş, ancaq V.Moşkovun qeydlərini dəqiqləşdirmək üçün örnək vermədiyini bildirmişdir. Nə bizim araşdırmamızda, nə də digər tədqiqatçıların işlərində bu qəlibə rast gəlinmir". [2] Şübhəsiz ki, bu oxşarlıqları müşahidə etmək və "bizimki" saydığımız nümunələri başqa bir xalqın folklorunda oxumaq istər adı oxucu, istərsə də tədqiqatçı üçün olduqca maraqlı bir prosesdir.

Qaqauz söyləyişləri də (atalar sözləri) Azərbaycanda çox yayılmış atalar sözlərinin əksəriyyəti ilə eynilik təşkil edir. Bu kitabda "susur, sanki ağzına su alıb", "dağ dağa rast gəlmir, insan insana rast gəlir", "dama-dama göl olur", "bağışlanmış atın ağzına baxmazlar", "çaya çatmamış qılçalarını çırmama", "od olmasa, tüstü çıxmaz", "balıq başdan iyənər", "qızım, sənə söyləyirəm, gəlinim, sən anla", "on kərə ölç, bir kərə kəs", "qozbeli qəbir düzəldər", "pazı pazla çıxararlar" və yüzlərlə atalar sözü, həmçinin, "cəhənnəmin dibindədir", "karın qulağının dibində təbil çalmaq", "ağzımda tük bitdi", "əlinlə ver, ayağınla axtar" və s. məsələlərlə qarşılaşırıq.

"Qaqauz folkloru" kitabında toplanmış Xoca Nasratdin fıkraları bizim Molla Nəsrəddin lətifələrinin eynisi kimi çox maraqlıdır. Onlarla lətifə "bəlke içində oxumadıqlarım var" fikri ilə birtərəfə oxunur, lakin bir dənə də "yad" lətifəyə rast gəlinmir. Bu fıkralar da eyni hərətlə güldürür, düşündürür, qəhrəmanın sadələvhlüyünə, hazırcavablığına heyrət etdirir. Professor N.Məmmədov da "Molla Nəsrəddin lətifələri ilə (Azərbaycan) Nasreddin Hoca fıkralarının (Qaqauz Yeri) oxşar və fərqli xüsusiyyətləri" məqaləsində bütün Şərqdə geniş yayılmış, xüsusən də türk xalqlarının folklorunun ayrılmaz hissəsi olan Molla Nəsrəddin lətifələrini iki xalqın dilində yayılmış nümunələrinin müqayisəli təhlilini aparır: "Fikra və lətifələri müqayisə etdikdə biz bir sıra leksik, sintaktik və üslubi fərqlər görsək də, məzmun nöqtəyi-nəzərdən onların, demək olar ki, bir-birinin eyni olduğunu görürük.

Azərbaycan Molla Nəsrəddini ilə qaqauz Nasreddin Hocası arasında daha çox oxşarlıq tapmaq mümkündür və bu da, şübhəsiz ki, bu iki türk xalqının mədəni-mənəvi həyatlarında oxşar və fərqli məqamları araşdırıb ortaya çıxarmağa kömək edə bilər".

[5]

"Qaqouz folkloru" kitabına qaqauzların daha çox tanınan "Qızıl at", "Tamahkar qarğa", "Kalina", "Tuku", "Todur", "Qırx toğlu", "Bacanqlı arvad", "Qanış", "Etibarlı adam" və digər nəğilləri daxil edilmişdir. Nəğillərin aşladığı ideyalar qəhrəmanlıq, etibar, dostluq, sevgi, xeyirxahlıq və s. beşəri hissləri özündə cəmləyir. "Atilla" nəşriyyatının nəşr etdiyi "Türk xalqları nəğilləri" kitabına daxil edilmiş "Pıtıraş" qaqauz nəğilini qaqauz folklorunun Azərbaycan dilində tanınması işinə kiçik də olsa bir töhfə saymaq olar. Nəğildə fiziki cəhətdən çox zəif, lakin çox ağıllı olan Pıtıraşın 3 divi necə aldadaraq özü üçün işlətməsi təsvir olunur. [15, s.11]

G.Yoloğlu "Qaqouz folkloru" kitabının ön sözündə maraqlı bir məqama da toxunur. O, qaqauz folklorunda mövcud olan bir çox nümunələrin kitaba daxil edilmədiyini bildirir və fikrini belə əsaslandırır: "Əldə etdiyimiz materiallar arasında əsasən bolqar, moldav və rusların təsiri altında yaranan bir çox antitürk nümunələri də vardı. Bu da təsadüfi deyil. Uzun müddət türklərlə müharibə edən xalqların əhatəsində yaşadıklarına görə onların bezi adət-ənənələri kimi türklərə münasibət də qaqauzların zəhninə hopmuşdur. Bunun bir səbəbi də uzun müddət aparılan türk xalqlarını bir-birindən uzaqlaşdıraraq onları bir-birinə qarşı qoymaq siyasəti olmuşdur. Bizə elə gəlir ki, indi bütün bunların dərk etməyə başlayan qaqauzların özləri də belə türkü və rəvayətlərin, maani və masalların bu kitaba daxil olmasını istəməzdilər. Ona görə də həmin folklor nümunələri kitaba salınmamışdır". [9, s.13]

G.Yoloğlu "Kitabi-Dədə Qorqud ensiklopediyası"ndakı "Qaqauz dastanları" məqaləsində "Dengiboz" və "Təpəgöz" kimi qaqauz dastanlarının adını çəkir. Məqalədə qeyd olunur ki, "Dengiboz" dastanı Kısacik Aleksandrada yazıya alınıb. Tədqiqatçı hesab edir ki, əslində "Dengiboz" dastanı elə "Kitabi-Dədə Qorqud"dakı "Qam Bərənin oğlu Bamsı Beyrək boyu"nun qaqauz variantıdır. Bu dastan Dobruca tatarlarının "Bayböri ulu Beyrək Batır" dastanı ilə çox yaxındır. Ancaq orada qəhrəmanın atının adı Dengiboz deyil, Bengibozdur. [3, s.167]

G.Yoloğlu "Türk xalqlarının mərasımləri (tva, xakas və qaqauz türklərinin materialları əsasında tarixi-etnoqrafik tədqiqat)" monoqrafiyasında da qaqauzlara yer ayırır. Monoqrafiyada onların indi yaşadıkları ərazilərə köçmə vaxtı və səbəbləri araşdırılır, artıq SSRİ tərkibində olan Moldovada qaqauzların öz milli kimliklərini qorumaq uğrunda mücadiləsini mərhələ-mərhələ göstərir. Qaqauz əlifbasının yaradılması, qaqauz dilində dərsliklərin yazılması və təhsilə başlanılması kimi məsələlərin yer aldığı bu bölmədə G.Yoloğlu daha çox xalqın etnogenezini diqqətdə saxlayır. [10, s.40]

G.Yoloğlunun geniş təhlil etdiyimiz kitab və məqalələrindən başqa qaqauzlarla bağlı istər Azərbaycanda, istərsə də xaricdə onlarla məqaləsi çap edilmişdir. Bunlardan xarici nəşrlərdə: İsveçdə nəşr olunan "Araz" jurnalında çıxmış "Qaqauzlar" (№2, 1996, s.49-53), Polşada "Xudafərin" jurnalında işıq üzü görmüş "Türk soylarının əlifba birliliyi ən önəmli məsələdir" (№3, 1997, s.63-65), "Ana sözü" qəzetində bir neçə məqaləni misal göstərə bilərik. Azərbaycanda isə "Ədəbiyyat və incəsənət" qəzetində "Uğur olsun!" (7 oktyabr, 1988, s.7), "Heyva çiçəyi" (21 oktyabr, 1988, s.4), daha sonra "Ədəbiyyat" qəzetində "M.Köse-60" (5 mart, 1993, s.2), "Yarım gəldi, bəkləməm" (17 mart, 1995, s.7), "Qardaş qaqauzlar" və "Petri Çəbotar. Vasilka qanının qazları" (4 oktyabr, 1996, s.8), "Sabaa yıldızı" (28 aprel, 1997), "Dövrən" qəzetində "Dostum Mine Kösenin əziz xatirəsinə" (30 may-5 iyun, 2000, s.18), "Qaqauz rəssamlığı" (18-24 iyul, 2000, s.19), "Türkün səsi: Ölməzlik haqqı; Öz başına bəla" (25-31 iyul, 2000, s.19), "İstər Azərbaycan, istərsə də qaqauz ziyalıları arasında qışqanclıq var. T.Zanetlə müsahibə" (30 noyabr-6 dekabr, 1999, s.10), "Azərbaycan arxeologiyası" jurnalında "Qaqauzlar arasında" (№1-4, 2003, s.111-115) məqalələrini qeyd edə bilərik.

Qaqauzlarla bağlı araşdırmalar aparmış digər bir Azərbaycan tədqiqatçı professor Nizami Məmmədovdur (Tağısoy). Onun qaqauz folkloru, çağdaş ədəbiyyatı, etnosu ilə bağlı bir neçə məqaləsi vardır. Tədqiqatçının "Etnos və epos: keçmişdən bu günə" kitabına qaqauzlarla bağlı bir neçə məqalə daxil edilib. Onlardan biri qaqauz şairi, pedaqoqu, tədqiqatçısı Qavril Qaydarjının yaradıcılığına həsr olunmuş məqalədir. Məqalədə Q.Qaydarjının həyatı, elmi-pedaqoji fəaliyyəti, bədii yaradıcılığı geniş təhlil olunur, onun uşaq şeirləri ustası olması xüsusi qeyd edilir: "Q.Qaydarjının

yaratıcılığında folklor münasibət, xalq yaradıcılığından qidalanma son dərəcə görümlü və relyefli verilir. Əsərlərinin dili sadə, rəvan, hamının yaxşı anladığı idafələrdən yoxdur. Onun folklor süjetləri kiçik yaşlı oxucuların diqqətini daha çox cəlb edəndir. Folklor, uşaq yaradıcılığına müraciət edən qaqauz şairləri Q.Qaydarjiden dərslər almış, daim onun köməklindən yararlanmışlar. [6, s.164] N.Məmmədovun kitabına salınmış digər bir məqaləsi "Qaqauzlarda toy-düün mərasimləri" adlanır. Burada daha çox qaqauzlarda toy mərasimlərinin geniş təsvirinə yer verilir. Əvvəlki tədqiqatçıların araşdırmalarına müraciət olunur. Elçiliyin necə keçirilməsi, nişan mərasiminin xüsusiyyətləri, toy günü riayət olunan adətlər N.Məmmədov tərəfindən dəqiqliklə təhlil edilir.

Tədqiqatçı f.f.d Əli Şamil qaqauz ədəbiyyatına dair geniş araşdırmaları ilə tanınır. Onun "Uyğur, qaqauz, Quzey Qafqaz türklərinin folkloru və ədəbiyyatı" kitabında (2011) müxtəlif mənbələrdə rast gəlinən qaqauz ədəbiyyatı və ədəbiyyatçıları haqqında məlumatları daha sistemli şəkildə oxumaq mümkündür. Müəllif Azərbaycanda mövcud olan qaqauz toponimlərinin tarixinə işıq tutur, qaqauz mənşələrini tədqiqatda cəlb etmiş Ə.Abidin araşdırmalarını qeyd edir, repressiya dövründən sonra türkçülükə bağlı araşdırmalara ara verildiyini, yalnız 60-cı illərdə SSRİ rəhbərliyinin nəzarəti altında türk xalqları arasında əlaqələrin yarandığını vurğulayır. Tədqiqatçı Azərbaycanda ilk dəfə 1968-ci ildə "Ədəbiyyat və incəsənət" qəzetində D.Tanasoğlunun şeirlərinin çap olunduğunu yazır. [13, s.102]

Ə.Şamil, eyni zamanda, tanınmış qaqauz ziyalıların ölkəmizdə təhsil alması faktına xüsusi diqqət yetirir: "Dionis (Dəniz) Tanasoğlu 1965-ci ildə Azərbaycan Elmlər Akademiyası Dil və Ədəbiyyat İnstitutunda akademik Məmmədəğa Şirəliyevin rəhbərliyi ilə "Çağdaş qaqauz türkcəsində tabeli mürəkkəb cümlə", Fedora (Tudora) Arnaut 1999-cu ildə Azərbaycan Elmlər Akademiyası Nizami adına Ədəbiyyat İnstitutunda professor Qara Namazovun rəhbərliyi ilə "Qaqauz folklorunda mani nevi (Türkiyə və Azərbaycan mani-bayatı örnəkləri ilə qarşılaşdırma) və Valentina (Güllü) Qərənfil 2005-ci ildə Azərbaycan Elmlər Akademiyası Nəsimi adına Dilçilik İnstitutunda professor Həsən Quliyev və professor Dionis Tanasoğlunun rəhbərliyi ilə "Qaqauz dilinin məişət leksikası" mövzularında elmi iş yazaraq filologiya üzrə fəlsəfə doktoru adı almışlar. 60-a yaxın qaqauz genci isə ali məktəblərimizdə oxumuşlar.

Onların böyük əksəriyyəti 1988-1996-cı illərdə Bakı Dövlət Universitetini bitirmişdir".
[13, s.107]

Tədqiqatçı "Uyğur, qaqauz, Quzey Qafqaz türklərinin folkloru və ədəbiyyatı" kitabında qaqauz ədəbiyyatının ilk yazılı nümunəsindən günümüzə qədər olan dövrü araşdırır, önəmli şəxsiyyətlərə xüsusi yer ayırır. Eyni zamanda, qaqauzlara müstəqillik uğrunda mübarizəsini, ilk dəfə əlifba, mətbu orqan yaradılması kimi mədəni hadisələri də diqqətdən kənar qoymur. Tədqiqatçı bu kitabda qaqauzlarla bağlı topladığı materialları sistemləşdirərək bütün sahələri işıqlandırmağa çalışıb. Ə.Şamil görkəmli folklorşünas Ə.Əbid haqqında silsilə məqalələri sırasında tədqiqatçının qaqauz maniləri ilə bağlı araşdırmalarına yer ayırır. "Əmin Əbid və qaqauz maniləri" ("Qədimliyimiz diriliyimizdir" (tədqiqatlar elmi toplusu), 1998, s.57-65), yuxarıda adını çəkdiyimiz "Əmin Əbid bayatlarımız haqqında" ("Elm və həyat", 1986, №11, s.26-27) məqalələrini qeyd edə bilərik. Tədqiqatçının görkəmli qaqauz ziyalısı Dionis Tanasoğlunun ölümünə iki məqalə yazmışdır. "Türk dünyasının Dəniz Tanasoğlu itkisi" ("525-ci qəzet", 2006, 29 avqust, №159(2266), s.7) və "İtkilərimiz. Türk dünyasının Dəniz Tanasoğlu itkisi" ("Dədə Qorqud" jurnalı, 2006, №4, s.177) məqalələrində qaqauzların xüsusi sevgi bəslədiyi Dəniz ağanın vəfatının türk dünyası üçün böyük ağrı, qaqauz ədəbiyyatı üçün əvəzəlməz bir itki olduğu vurğulanır. Ə.Şamil qaqauz şairəsi Tudora Arnautun şeirlər kitabı haqqında bir neçə qəzet və jurnalda məqalələr çap etdirmişdir: ("Həmkarımızın şeir payı" – "Avrasiya" qəzeti, 1995, 10 yanvar, "Ortaq ədəbiyyata doğru" – "Zaman" qəzeti, 1995, 15 fevral, "Ələsgər bulağından su içən qaqauz qızı" – "Ağındağ" qəzeti, 1995, 2 mart, "Qaqauz qızı, qaqauz sözü" – "Yeni əsər" qəzeti, 1995, 7 iyul, "Bir qaqauz şairi. Tudora Arnaut" – "Varlıq" (Tehran) 2000 (1378), №112-1).

Tədqiqatçı f.f.d S.Sadiyev "Balkan türklərinin ədəbiyyatı" monoqrafiyasında qaqauz ədəbiyyatına geniş yer ayırır. Tədqiqatçının gəldiyi qənaətə görə, qaqauzlar xristian dininə etiqad etmələrinə baxmayaraq, həmişə müsəlman türklərlə yaxın ədəbi-mədəni əlaqə və münasibətləri sayəsində onlar qədim və zəngin ümumtürk ədəbiyyatından bədi-mənevə tekan almış, mədəni ruhi zənginləşmə təsirində olmuşlar. [12, s.66]

Qaqauz ədəbiyyatı ilə bağlı görülmüş son işlərdən biri də 2010-cu ilin sentyabrında Azərbaycan Milli Elmlər Akademiyası Folklor İnstitutunun və Moldova Elmlər Akademiyası Filologiya İnstitutunun birgə qərarı ilə nəşr olunan "Qaqauzlar: mədəniyyət, ruh və adətlər (qaqauz folkloru)" kitabıdır. Kitab TİKA-nın dəstəyilə çap olunub. Qeyd edək ki, bu toplu Kişineuda keçirilən XIX kitab yarmarkasında mükafata layiq görülmüşdür. Annotasiyada bildirilir ki, bu kitaba qaqauz xalqının mədəniyyəti, ruhu, adətləri haqqında müəllifin topladığı materiallar və digər alimlərin araşdırmaları daxil edilmişdir. Məşhur rumın akademik Mihay Cimpoi kitabı "Qaqauz ensiklopediyası" adlandırır: "Qaqauzlar kimdir, onların dünyaya baxışları necədir, necə adət-ənənələri vardır, folklorları, milli geyimləri necədir, etnogenezləri hansı xüsusiyyətlərə malikdir, tarixlərində nə vardır. Bütün bunları geniş şəkildə, aydın və səmimi olaraq, istedadla yazılmış bu kitabdan öyrənirik. Bu kitab bütün parametrlərlə əsl ensiklopediyadır". [4, s.5]

Yuxarıda qeyd olunan kitab və məqalələrdən başqa tərəfimizdən "Dionis Tanasoğlunun həyat və yaradıcılığı", "Todur Zanetin pyesləri", "Mixail Çakırın maarifçilik fəaliyyəti", "Ana sözü" qəzetində qaqauz ədəbiyyatı məsələləri", "Qaqauz hekayələrində milli xarakter" məqalələri yazılmışdır.

Qaqauz ədəbiyyatından uyğunlaşdırmalar (tərcümələr)

Tədqiqat işlərindən başqa az sayda tərcümə nümunələrinə də rast gəlinir. Qaqauz yazarların Azərbaycan dilinə tərcüməsi sovet illərində epizodik hallarda baş verirdisə, son illərdə artıq kitablardan danışmaq imkanımız vardır. Todur Zanetin 2010-cu ildə çap olunmuş "Ana dilim" adlı kitabının tərtibçisi, həmçinin, qaqauzcadan uyğunlaşdıran Ramiz Əskər ön sözdə tanınmış şair, dramaturq, publisist, ictimai xadim Todur Zanet haqqında ətraflı söhbət açır, onun yaradıcılığına xas olan xüsusiyyətləri vurğulayır: "...O, hər şeydən əvvəl bizim alışdığımız kimi yazmır. Todur qafiyədən az istifadə edir, şeirləri nadir hallarda qafiyəlidir, cinas heç yoxdur. Qulaq qafiyəsi və alliterasiya da o qədər çox deyil. O, əsasən qafiyəsiz yazır. Bu, bir tərəfdən çağdaş qaqauz poeziyasının inkişaf meyillərilə əlaqədarsa, digər tərəfdən onun Avropa və türk şeiri ilə bağlılığının məhsuludur, şairin öz orijinallığı və fərdi dəst-xəttidir". [16, s.4]

İSMAYIL

Ayrı-ayrı kitablardan başqa, türk xalqlarının ədəbiyyatına həsr olunmuş müxtəlif toplularda qaqauz ədəbiyyatı nümunələrinə rast gəlirik. Məsələn, "Türkün minillik şeiri" kitabında Dionis Tanasoğlu, Petri Çebotar, Nikolay Baboğlu, Dmitri Kara Çoban, Minə Köse, Stepan Kuroğlu, Vasili Filioğlu, Todur Vıax, Todur Zanet, Andey Koçanjı, Fyodor Marinoğlu və Sona Hadiyevanın G.Yoloğlu tərəfindən Azərbaycan türkcəsinə uyğunlaşdırılmış şeirləri toplanmışdır. Digər bir topluya - "Türkün səsi" kitabına da digər türk xalqlarının nümayəndələrlə birgə Qaqauz Yerindən olan şairlərin şeirləri daxil edilib. Şairlər sırasında Tudora Arnautu, Lüba Çimpoeşi, "Qaqauz səsi" qəzetinin baş redaktoru Petri Yalınanı, Alöna Nedevanı görürük. Qeyd edək ki, bu kitabda şeirlər qaqauzca verilmişdir.

Nəticə

Göründüyü kimi, araşdırmaların əksəriyyəti daha çox şifahi xalq ədəbiyyatı ilə bağlıdır. Müasir ədəbiyyatla bağlı tədqiqat işlərinin azlığı, təbii ki, arqumentsiz deyildir. Öncə də qeyd etdiyimiz kimi, bu, ilk növbədə qaqauzların əlifbaya gec sahib olmaları ilə bağlıdır. Baxmayaraq ki, hələ protoierey, böyük qaqauz maarifçisi Mihail Çakır daha əvvəllər qaqauz dilində kitab və qəzet nəşrinə nail olmuşdu. O, siyasi proseslərin gedişatından - Bessarabiyanın hansı dövlətin ərazisi sayılmasından asılı olaraq Kiril və latın qrafikaları əsasında qaqauz əlifbasını yaratmağa cəhd etmişdi. Müstəqil dövlət və ya hər hansı bir statusda muxtariyyətə sahib olmadıqları üçün qaqauzların mədəni-elmi inkişafında ciddi irəliləyişlər olmamışdır. Əlifbanın olmaması qaqauzların öz dillərində yazıb-oxumasını əngəlləmişdir. Bu da, təbii ki, ədəbi nümunələrin ortaya çıxmaması ilə nəticələnmişdi. Qaqauz əlifbasının yaradıcılarından olan professor L.Pokrovskaya əlifbanın yaranması tarixi ilə bağlı xatirələrində yazır: "...Qaqauz dili keçmiş SSRİ-nin 130 dilindən ən sonuncusu olaraq öz əlifbasını yaratmışdı. 1957-ci ildə baş vermiş bu hadisədən 20-30 il öncədən digər xalqlar öz əlifbalarını ortaya qoymuşdular". [17] Fikrimizcə, bu gecikmənin digər səbəbləri aşağıdakılardır: Birincisi, qaqauzlar keçmiş SSRİ ərazisində bir neçə respublika arasında parçalanmışdılar və daha kompakt halda yaşadıkları Moldova Respublikası lap yeni - 1940-cı ildə yaradılmışdı, Moskva hələ orada yaşayan xalqların taleyi ilə bağlı qərar verməmişdi. Digər tərəfdən, milli ziyalılarının yetişməsi də zamana bağlı bir məsələ idi və öz vaxtını gözləyirdi. Yazılı

ədəbiyyatın çox gec yaranmasının səbəbləri sırasında qaqauzlarn əsrlər boyu müxtəlif ərazilərə köçürülməsi, müxtəlif imperiyaların tərkibində yaşamaları və bu gün xalq olaraq Moldova, Rumıniya, Ukrayna, Bolqarıstan və digər ölkələr arasında parçalanaraq bütövləşə bilməməsi də vardır. Bu, təkcə fiziki deyil, ruhi parçalanma da sayılmalıdır. Vahid şəkildə yaşaya bilməyən xalqın təfəkküründə və bununla da, mədəniyyətində, ədəbiyyatında, ictimai həyatında belə əskikliklərin olması təbii. Fikrimizcə, yaxın gələcəkdə qaqauzlarn xalq olaraq bütövləşmə problemi öz həllini tapmalıdır. Ən azı mənəvi bağların möhkəmlənməsinə nail olmaq lazımdır. Artıq müxtəlif tədbirlər çərçivəsində Moldova, Bolqarıstan və Yunanıstan qaqauzlarının mütəmadi hal alan görüşləri bu birliyə gedən yolun başlanğıcı hesab oluna bilər.

Əlifbanın yoxluğu, xalqın parçalanması kimi problemlərlə yanaşı, digər bir məsələ də yazılı ədəbiyyatın yaranmasına ciddi əngəl olmuşdur. Xristian qaqauzlar, əsrlər boyu İslama dayanaraq yaranmış, bütün Şərqi əhatə edən klassik ortaq türk ədəbiyyatı ənənələrindən uzaq düşmüşlər. Qaqauz tarixində folklorlardan qeyri orta əsrlər ədəbiyyatı anlayışı yoxdur. Qaqauzca ilk yazının çapı 1810-cu ildə Vyanada nəşr olunmuş "Psalm"dan o tərəfə keçmir. Bu, bir türksoylu xalq olaraq digər türk xalqlarının inkişaf mərhələləri ilə müqayisədə son dərəcədə qısa bir tarixdir. Bu nüans digər qaqauz ədəbiyyatı tədqiqatçılarının da diqqətini cəlb etmişdir: "Uzun müddət Osmanlı dövlətinin sərhədləri içində olan torpaqlarda yaşayan qaqauzlar Anadoludan yaranıb Balkanlara qədər uzanan sözlü ədəbiyyatdan çox təsirlənmişlər. Lakin İslam ənənələri içində inkişaf edən yazılı ədəbiyyatla demək olar ki, heç maraqlanmamışlar. Xüsusilə divan ədəbiyyatının qaqauzlar üzərində hər hansı bir təsirdən söz açmaq mümkün deyil". [11, s.67]

Yeri gəlmişkən, çox inanlı pravoslav olan qaqauzlarn müsəlmanlaşdırılacaqları ilə bağlı qorxudulması hallarına ara-sıra rast gəlinir. Bəzi qüvvələr üçün qaqauzlarla Türkiyənin getdikcə güclənən sıx əlaqələri arzuolunan deyil. Doç. Dr. M.Murat Hatiboğlu "Yunanıstan Qaqauz Türklərinə qarşı təbliğat fəaliyyətindən vaz keçmir" adlı məqaləsində xatırladır ki, 2006-cı ildə "Dünya Qaqauzları Konqresi" keçirilərkən Yunanıstan bu ölkədə yaşayan qaqauzları "oraya getdikdə sizi müsəlman edəcəklər" deyə yanlış istiqamətləndirmişdi. Lakin konqres təşkilatçıları vaxtında öz soydaşlarına məsələni izah edərək 50 nəfər Yunanıstan qaqauzunun Komrata gəlməsini təmin edə bildmişdilər. [7]

İSMAYIL

Araşdırmamızdan gəldiyimiz nəticəyə görə, Azərbaycan ədəbiyyatşünaslığının qaqauz ədəbiyyatına ayırdığı diqqəti qənaətbəxş hesab etmək olar. Amma, bu, kifayət qədər deyil. Daha çox öyrənmək və tanımaq lazımdır. Prosesin qarşılıqlı olması isə olduqca vacib amildir. Biz artıq Qaqauz Yerində digər türk xalqlarının, o cümlədən, Azərbaycan ədəbiyyatını öyrənən tədqiqatçıların, demək olar ki, olmamasından danışırıq. Bu gün qaqauz ədəbiyyatının milli ruhlu və peşəkar yazıçılara, tənqidçilərə, eyni zamanda, tədqiqatçılara ciddi ehtiyacı var. Zəif əsərlər güclü araşdırma yazdırma bilməz. Yalnız güclü ədəbiyyat daxilə və xaricdə öz tədqiqatçıları yetişdirə bilər. Biz qaqauz ədəbiyyatına güclü tədqiqatçılar arzulayırıq.

İstifadə olunmuş mənbələr:

Azərbaycan dilində

1. Abid, Ə. Seçilmiş əsərləri, Bakı, 2007
2. Arnaut, T. Gagauz manilərində kafiyə və durak ilgili kümeləndirmə denemesi, http://www.turkfolkloru.com/index.php?option=com_content&task=view&id=108&Itemid=2
3. Qaqauz dastanları. Kitabı-Dədə Qorqud ensiklopediyası, II cild, Bakı, 2000
4. Qaqauzlar: mədəniyyət, ruh və adətlər (qaqauz folkloru), Bakı, 2010
5. Məmmədov N. şəxsi arxiv
6. Məmmədov, N. Etnos və epos: keçmişdən bu günə, Bakı, 2010
7. Türk xalqları nağılları, Bakı, 2000
8. Hatiboğlu, M.Murat. Yunanistan Gagauz Türkləri'ne Yönelik Propaganda Faaliyetlerden Vazgeçmiyor, <http://www.turansam.org/makale.php?id=1218>
9. Yoloğlu, G. Qaqauzlar, Bakı, 1996

10. Yoloğlu, G. Qaqouz folkloru, Bakı, 1996
11. Yoloğlu, G. Türk xalqlarının mərasimləri (tıva, xakas və qaqauz türklərinin materialları əsasında tarixi-etnoqrafik tədqiqat, Əlyazması hüququnda, Bakı, 2004
12. Romanya və Qaqavuz türk edebiyatı, Ankara, 1997
13. Sadiyev, S. Balkan türklərinin ədəbiyyatı, Əlyazması hüququnda, Bakı, 2005
14. Şamil Ə. Uyğur, qaqauz, Quzey Qafqaz türklərinin folkloru və ədəbiyyatı, Bakı, 2011
15. Şamil, Ə. Əmin Abid bayatılarımız haqqında, Bakı, "Elm və həyat" jurnalı, №11, 1986
16. Zənet, T. Ana dilim, Bakı, 2010

Rus dilində

17. Покровская, Л.А. Гагаузской письменности 50 лет, Вести Гагаузии, №77-78, 12 окт.

KIRIM TÜRKLERİNİN NÜFUS HAREKETLERİ VE DEMOGRAFİK YAPISI

Doç. Dr. Kutluk Kağan SÜMER¹

Özet: Kırım Türkleri Kırım'ın Rus işgaline girmesinden sonra 1785-1902 yılları arasında Türkiye ve diğer balkan ülkelerine göçmek zorunda kalmıştır. Balkan savaşlarıyla beraber diğer balkan muhacirleriyle beraber Türkiye'ye göçmüştür. Kırım'da kalan Kırım Türkleri bundan sonraki yıllarda zulüm, baskı, sürgün ve soykırımlara uğramıştır. Bu çalışma çeşitli yıllarda elde edilen nüfus ve yerleşim istatistikleri ışığında gerek Türkiye, gerek Kırım, gerekse diğer sürgün bölgelerinde Kırım Türklüğünün nüfuslarını bilimsel yöntemlerle tahmin etmeye ve ortaya koymaya çalışacaktır.

Anahtar Kelimeler: Kırım, Tatar, Kırım Türkü, Nüfus, Göç, Sürgün, Demografi

Abstract: After the Russian occupation in Crimea Between 1750-1902 Crimean Tatar Turks must be migrated to Turkey and other Balkan countries. They have migrated to Turkey with other Balkan immigrant in the period of post Balkan war. After this period remaining Crimean Tatars in Crimea cruelty, oppression, deportation, exile and genocide has undergone. In this works try to demonstrate populations of Crimean Tatar Turks in Turkey and another place of exile with scientific methods.

Keywords: Crimea, Tatar, Crimean Turks, Population, Immigration, Deportation, Exile, demographics

Giriş:

Kırım tarihi boyunca, Hunlar, Göktürkler, İskitler, Hazarlar, Altın Ordu, Kırım Hanlığına ev sahipliği yapmış tarihi Türk vatani olan bir bölgedir. (Şekil -1) Kırım Hanlığı coğrafyası XV-XVIII asırlarda Kırım yarım adasından başka Taman, Kuban, Nogay bozkırı ve bucak bölgesini de içine almaktaydı. (Şekil -2)

¹ İstanbul Üniversitesi İktisat Fakültesi Ekonometri Bölümü, Beyazıt-İstanbul, kutluk@istanbul.edu.tr

Kırım Hanlığının bu bölgedeki nüfusu 3-5 milyon kişi kadardı. (Baron de Tott, 1784) Bizzat Kırım yarım adasında ise bu dönemde 800 (Abdullah, 1934) bin ila 1.5 milyon kişi yaşamaktaydı (Gözaydın, 1948). Kırım Hanlığına bağlı dağlık alanın kuzeyindeki stepler ile kaplı ova bölümü ve şehirlerin tamamına yakını Türk nüfusundan oluşmakta idi. "Toman'a göre Mengli Giray Han (II) - (1724- 1730 , 1737-1738) Kırım'da olan köylerin sayılmasını emretmiş ve 1740'da 48 kadılıkta 1399 köy hesap olunmuş, iş bununla tamam olmuştu" 18. asırda Kırım'ın müdafaası için 100 000 asker toplanmış olması ise Kırım'ın nüfusunun 1,5 milyona yakın olduğunu göstermektedir(Gözaydın, 1948).

Rus Çarlığı, coğrafi konumu itibari ile, önce Karadeniz'in kuzeyini ele geçirmiş sonra da batıda Boğazlara ve Balkanlar'a, doğuda Kafkasya'ya hakim olarak güneye inme siyasetini takip etmiştir. Jeopolitik konumu itibari ile Kırım, Rus topraklarının Karadeniz ve Akdeniz havzasına açılmasının tek yoludur. XVI. yüzyılın ortalarında yeni bir siyasi güç olarak ortaya çıkan Ruslar, kısa süre içerisinde önemli başarılar elde ederek, Kırım ve Kafkasya bölgelerine hakim olmaya başlamışlardır.

Bu dönemlerde Osmanlı Devleti, bu coğrafya için özel bir politika takip etmeyerek, genel olarak Boğazların ve Karadeniz'in güvenliği için, sadece Karadeniz'in kuzey sahillerini elinde tutma yönünde bir politika izlemiştir. Osmanlı Devleti tarafından Rusya'nın yeterince önemsenmeyişi sonucunda, Rusya daha da güçlenerek Osmanlı Devleti için büyük bir tehlike haline gelmiştir.

Altın Orda Devleti'nin yıkılması ve ardından zamanla Kırım Hanlığının ve bölgenin Rusların eline geçmesi, Osmanlı Devleti'nin başta Boğazlar ve İstanbul olmak üzere, bütün topraklarını Rus tehdidine maruz bırakmıştır.

1774'te Kırım Hanlığının kaybedilmesinden sonra Osmanlı Devleti'nin doğu ve kuzey sınırlarının güvenliği ancak Kafkasya'nın kontrolü ile sağlanabileceği için Osmanlı Devleti, Kafkasya'ya daha fazla önem vermeye başlamıştır. Kırım'ın kaybını içine sindiremeyen Osmanlı Devleti, Rusya'ya karşı harekete geçmişse de 1806-1812 tarihleri arasında yapılan Osmanlı-Rus Savaşı sonucunda bölgede önemli bir değişiklik olmamıştır. Ancak 1828-1829 Osmanlı-Rus Savaşı sonunda imzalanan Edirne Antlaşması ile Osmanlı Devleti Kafkasya'daki bütün haklarından vazgeçmiştir.

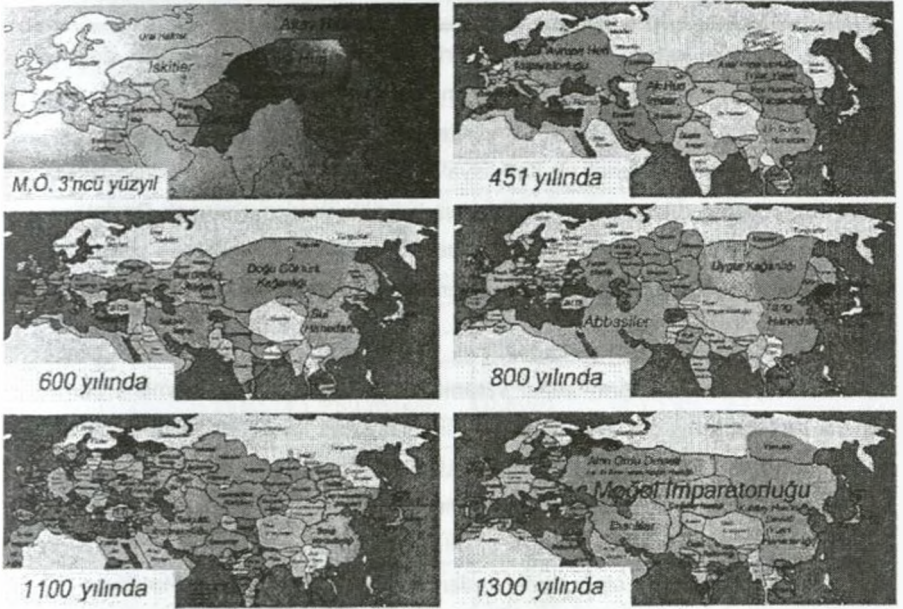

Şekil -1: Tarih Boyunca Kırım Türklüğü (Gürman, 2014)

Rusya, Kırım ve Kafkasya'da ele geçirdiği yerlerdeki nüfus ve hakimiyetinin kesinleşmesi için çok yönlü sömürge, iskân ve asimile politikası izlemeye başlamıştır. Takip edilen politikanın esasını; demografik üstünlük sağlamak, bölgenin verimli ekonomik kaynaklarına sahip olmak, Osmanlı Devleti'ne taraftar olan kitleyi her ne şekilde olursa olsun bölgeden uzaklaştırmak, Müslüman nüfusun dini ve kültürel değerlerini bozmak ve böylece onların dinamizmini sağlayan bu değerlerden kopararak Ruslaştırılmasına zemin hazırlamak oluşturmuştur (Saydam, 1993).



Şekil -2: Kırım Hanlığı (EBA,2014)

SÜMER

Rusların bölgede kazandıkları her askeri başarı, beraberinde tehirci getirmiştir. Bölgenin gerçek sahipleri olan Müslüman Türkler çeşitli bahanelerle Osmanlı Devleti'ne göçe zorlanmışlardır. Sonuçta, 1783'te Kırım'ın Rusya'ya ilhakından hemen sonra Ruslar'ın Kırım ve Kafkasya'da ele geçirdikleri bölgelerdeki Müslüman halka karşı uyguladıkları baskı politikaları bu bölgelerden Osmanlı Devleti'ne göç hareketlerini başlatmıştır. Kırım ve Kafkasya'dan Osmanlı Devleti'ne yönelik olarak başlayan göçler, bazen hızlanarak, bazen de yavaşlayarak yıllar boyunca devam etmiştir.

Kırmılıların ya da Tatarların kendi vatanlarından göç etmeleri, Osmanlı Devleti'ne yönelik ilk Müslüman göçüdür. XIX. yüzyılın ortalarına kadar, özellikle de 1860'larda yapılan göçlerle Tatarlar Osmanlı Devleti'nin çeşitli bölgelerine ve aynı zamanda Rumeli bölgesine de iskân edilmişlerdir. Ancak Rumeli bölgesine yerleştirilen Tatarlar, daha vatanlarından ayrılmalı yirmi yıl bile olmadan, artık Bulgaristan ya da Romanya haline gelmiş olan iskân yerlerinde, kendilerini tekrar Hıristiyan idaresi altında bulmuşlardır. Sonuçta, bu insanların çoğu, özellikle de Dobruca ve Bulgaristan'a yerleşmiş olan Tatarların büyük bir kısmı ikinci bir hicretle Anadolu'ya göç etmişlerdir.

Yöntem:

Yıllık Nüfus artış oranından hareketle nüfus tahmini projeksiyonu

$$N_G = N_B \cdot \left(1 + \frac{p}{100}\right)^n$$

formülüyle yapılmaktadır. Bu formülde

N_G : Gelecekteki (n yıl sonraki) Nüfusu

N_B : Başlangıç Yılındaki (Bilinen) Nüfusu

p: Yıllık % Nüfus Artış Oranını

n: Geçen yıl sayısını

İfade etmektedir. Aynı mantığı yıllık nüfus artış oranını hesaplamak için kullanacak olursak formül aşağıdaki şekli alacaktır:

$$p = \left(\sqrt[n]{\frac{N_G}{N_B}} - 1 \right) \cdot 100$$

KIRIM TÜRKLERİNİN NÜFUS HAREKETLERİ VE DEMOGRAFİK YAPISI

Bu projeksiyonlarda dönemler itibarıyla dünya nüfus artış oranları kullanılmıştır. Bu oranlar aşağıdaki Tablo-1 de verilmiştir.

Yıllar	Dünya Nüfusu	Nüfus Artış Oranı (Yıllık %)
1000	310 milyon	-
1250	400 milyon	0.1020
1650	500 milyon	0.0558
1700	610 milyon	0.3985
1750	790 milyon	0.5185
1800	980 milyon	0.4320
1850	1.260 milyar	0.5039
1900	1.650 milyar	0.5408
1910	1.750 milyar	0.5901
1920	1.860 milyar	0.6115
1930	2.070 milyar	1.0755
1940	2.300 milyar	1.0592
1950	2.520 milyar	0.9177
1960	3.020 milyar	1.8265
1970	3.700 milyar	2.0515
1980	4.440 milyar	1.8399
1990	5.270 milyar	1.7285
2000	6.060 milyar	1.4066

Tablo-1: Yıllara Göre Dünya Nüfusu(McEvedy and Jones, 1978)

Çarlık ve SSCB dönemindeki nüfus hareketleri ve yıllık ortalama nüfus artış oranları aşağıdaki Tablo-2 de verilmiştir.

Yıl	Devlet	Nüfus	Nüfus Artış Oranı (Yıllık %)
1897	Rus Çarlığı	125,640,000	-
1911	Rus Çarlığı	167,003,000	2.0536
1920	SSCB	137,727,000	-2.1188
1926	SSCB	148,656,000	1.2808
1937	SSCB	162,500,000	0.8128
1946	SSCB	170,548,000	0.5385
1951	SSCB	182,321,000	1.3440
1959	SSCB	209,035,000	1.7239
1970	SSCB	241,720,000	1.3295
1985	SSCB	277,700,000	0.9294
1991	SSCB	293,047,571	0.9006

Tablo-2: Çarlık ve SSCB döneminde yıllara göre Nüfus (Andreev, 1993)

SÜMER

Devletçik (Sovyet)	1979 Nüfusu (Bin)	1989 Nüfusu (Bin)	Rus Nüfus Oranı (%)	10 Yıllık Nüfus Artış Oranı	2006 Dünya Nüfus Artış Oranı ²
Bütün SSCB	262,436	286,717	51.4	0.8888	-
Rusya	137,551	147,386	81.3	0.6930	0.4
Ukrayna	49,755	51,704	22.1	0.3850	-0.25
Beyaz Rusya	9,560	10,200	13.2	0.6501	-0.10
Moldovya	3,947	4,341	13	0.9560	-0.04
Azerbaycan	6,028	7,029	5.6	1.5482	1.35
Gürcistan	5,015	5,449	6.3	0.8334	0.63
Ermenistan	3,031	3,283	1.6	0.8018	0.17
Özbekistan	15,391	19,906	8.3	2.6058	1.47
Kazakistan	14,685	16,538	37.8	1.1954	1.43
Tacikistan	3,801	5,112	7.6	3.0076	2.45
Kırgızistan	3,529	4,291	21.5	1.9743	1.22
Türkmenistan	2,759	3,534	9.5	2.5065	1.29
Litvanya	3,398	3,690	9.4	0.8278	-1.48
Letonya	2,521	2,681	34	0.6172	-1.60
Estonya	1,466	1,573	30.3	0.7070	-0.04
DÜNYA					1.15
TÜRKİYE					1.28

Tablo-3: Eski SSCB de Sovyetlerin Nüfusları ve Nüfus Artış Oranları(Andreev,1993) (UN,2007)

Genel Kabuller:

1785-1850 aralığında dünya nüfus artış oranı olan %0.5 ile hareket edilecektir. 1850-1911 yılları arasında dünya nüfusu % 0.5 civarında artmakla beraber Çarlık Rusyası devrinde bu artış oranı yıllık %2 civarında olmuştur. Kırım Türklerinin nüfusları bu periyotta % 2 lik nüfus artış oranıyla tahmin edilecektir. 1911-1920 yılları arası nüfus artış oranındaki %-2 civarındaki düşüş Kırım Türklerinde misli misli yaşanmıştır bu devire alt zaten muntazam istatistikler mevcuttur. 1920-1950 arasında ortalama %1 lik bir büyüme kullanılacaktır. 1950-1991 arası dönemde SSCB de nüfus artış oranları ortalama %1.2 civarında olmakla beraber Bu oran Türk bölgelerinde oldukça yüksektir. Kırım Türklerinin yoğun olarak sürgün edildiği Özbekistan'da söz konusu dönemde %2.6 lık yıllık nüfus artışı söz konusudur. Bu

² United Nations, World Population Prospects The 2006 Revision Highlights, New York, 2007

oran bu dönemde % 2 olarak kabul edilecektir. 1991-2013 yılları her ne kadar Kırım Türklerinin Kırım'a yoğun olarak döndükleri ve burada nüfusu arttırma politikası sürdürmekle beraber bu yıllarda oran yine %2 olarak kabul edilecektir.

Bütün bunların ışığında Rus Çarlığının Kırım'ı işgalinden sonraki zorunlu göçürmeler, baskılar, Hristiyanlaştırma propagandaları, suni açlıklar, sürgünler ve soykırımlar olmasa sadece Kırım Yarım adasındaki XVIII yy nüfusu olan 800 binden hareket edecek olursak **2013 yılı için nüfus olarak 27,5 milyon Kırım Türkünden** bahsetmek mümkün olacaktır. Bu nüfusun yarım adaya sığmayacağı ve bölgeye dağılacığı malumdur.

Nüfus Yapısındaki Değişim ve Göçler:

Rusya, özellikle 1856 yılında Kırım Savaşı'nı müteakiben bölgeye dönük siyasetini daha da sertleştirmiştir. Ruslar için, Karadeniz'in kuzeyinde kalıcı bir hâkimiyet tesis etmenin yolu, Kırım ve Kafkasya'da Çarlık yönetimine hiçbir konuda zorluk çıkarmayan ve Osmanlı ile dini bağları en aza indirgenmiş, Hristiyan ağırlıklı bir nüfus yapısı oluşturmaktan geçmektedir. Bu amaçla baskıcı bir tutum sergilenmeye başlanmış, özellikle Müslümanların mülkiyet haklarına kısıtlamalar getirilmiş, bölgedeki idari ve demografik yapı yeniden tesis edilmeye başlanmıştır. Ortaya çıkan tabloda Müslümanlar için en önemli çıkış yolu ise halifenin koruması altına girmek olmuştur. 1783'ten bu yana devam eden Kırım'dan göçler 19. Yüzyılın ortasından itibaren hız kazanmıştır. Bilhassa 1860-1862 yılları arasında pek çok Kırımlı, Osmanlı topraklarına göç etmiştir. Bunların büyük bir bölümü başta Romanya ve Bulgaristan olmak üzere Balkan coğrafyasında iskân edilirken, bir kısmı da Anadolu'ya yerleştirilmiştir.

Saydam a göre 1856-1876 arasındaki dönem için göçmenlere ait tahmin 1.000.000-1.200.000 kişidir (Saydam, 1997) Aynı dönem için İpek, 600.000 ile 2.000.000 kişi arasında bir tahmin yapmaktadır (İpek, 1994). Her iki araştırmada da bunlardan ne kadarının Kafkasyalı, ne kadarının Kırımlı olduğu belirtilmemiştir. Fisher de net sayılara ulaşamamakla birlikte, 1855-1866 yılları arasında 500.000-900.000 kadar Müslüman'ın Rusya'dan göç etmiş olabileceğini belirtmiştir (Fisher, 1999). Karpat ise 1859-1879 yılları arasında çoğu Çerkez olmak üzere 2.000.000 Kafkasyalının topraklarını terk ederek Osmanlı Devleti'ne sığındığı ve bunlardan 1.500.000 kişinin iskân edilebildiği yönünde bir varsayım öne sürmektedir (Karpat, 2010). Barlas'a göre ise, Kırım Savaşı'ndan sonraki dönemde Anadolu'nun dört bir yanına yerleşen Kafkasyalı muhacirler 565.000 kişidir (Barlas 1999).

SÜMER

Balkan savaşlarının başlaması ve bölgenin Osmanlı tarafından terkedilmesiyle beraber ikinci dalga göç başlamıştır. Bu dönemde başta Romanya ve Bulgaristan'a yerleşen özellikle Kırım Türkleri bu bölgelerden de Anadolu'ya geçmişlerdir. 1912-1920 Döneminde Balkanlardan gelen Müslüman Sığınmacılar ve Bunların İskân Edildiği yerler incelenecek olursa ikinci göç dalgasının boyutları hakkında bir fikir edinmek mümkün olacaktır.

VİLAYET	1912-1920 Arası Gelenler	1912-1915 Arası Gelenler	Fark
AYDIN (İZMİR DAHİL)	145,868	104,879	40,989
EDİRNE	132,500	95,267	37,233
HÜDAVENDİGAR	20,853	14,993	5,860
KARESİ (BALIKESİR)	14,687	10,689	3,998
SİVAS	10,805	7,769	3,036
HALEP	10,504	7,552	2,952
ANKARA	10,008	7,196	2,812
ESKİŞEHİR	9,088	6,534	2,554
ADANA	9,059	6,513	2,546
KONYA	8,512	6,120	2,392
ÇATALCA	7,500	5,393	2,107
İZMİT	6,771	4,868	1,903
KAYSERİ	6,140	4,415	1,725
MARAS	5,031	3,617	1,414
BİGA	4,033	2,903	1,130
CANIK (SAMSUN)	3,875	2,786	1,089
İSTANBUL	6,609	2,594	4,015
SURİYE	3,187	2,291	896
MENTESE (MUĞLA)	855	615	240
KARAHİSAR (AFYON)	280	201	79
BOLU	258	185	73
KASTAMONU	257	184	73
MAMURETÜLAZİZ (ELAZIĞ)	242	173	69
GENEL TOPLAM	416,922	297,737	119,185

Tablo-4: 1912-1920 Döneminde Balkanlardan gelen Müslüman Sığınmacılar ve Bunların İskân Edildiği yerler (Arslan, 2008)

Kırım Yarım Adasında 18.yy da yaşayan 1 milyon Kırım Türkünün 500 000 kadannın gerek direk Anadolu'ya gerekse balkan savaşları sonrasında balkanlar üzerinden Türkiye'ye geçtiği düşünülecek olursa ki bunu Saydam, İpek, Karpas ve Bartas'ı verileri de desteklemektedir. Yıllık %1.2 lik bir ortalama yıllık nüfus artışıyla **7.5-8**

milyon Kırım kökenli Türkiye Cumhuriyeti vatandaşından bahsetmek mümkündür. Yine aynı mantık içinde tahminen 15 milyon kişi civarında Kırım ve Kafkasya kökenli göçmenlerden bahsetmek mümkün olacaktır. Kırım Türklerinin dil, din, mezhep, milliyet faktörleri açısından Türkiye Türklerinden bir farkının olmaması sebebiyle bu göçmenler zaman içerisinde menşelerini sadece bir hatıra olarak hatırlamasına sebep olmuştur. Zaman zaman ise aradan geçen 250 yılda bu aynı da kaybolmuştur.

Göçler Sonrasındaki Kırimdaki Nüfus Dengesi ve Sürgün:

1820 yılına geldiğinde söz konusu göçler sonrasında Kırım'ın Türk nüfusu 180 bin e kadar düşmüştür (Öztürk ve İkiel, 2008). Bu oran söz konusu dönemdeki %0.8 lik nüfus artış oranıyla büyütüldüğünde 1880 yılına geldiğinde Kırimdaki Türk nüfusu 290 bin olarak hesaplanabilir. Bu tahmin Saydam (1997) ve Roskoschany (1882) tarafından 280 bin olarak verilmektedir. Bu rakamdan hareket edecek olursak 1910 yılında 425 bin sayısına ulaşırız. 1910 yılına ait resmi istatistikler (Semenov, 1910) bu tahminimizde haklı olduğumuzu doğrular niteliktedir. 1910 yılına ait rakamlardan hareket ettiğimiz takdirde ard arda gelen soy Kırimlar ve sürgünler olmasaydı bu gün Kırım 'da 4.5 milyon Kırım Türkünün yaşıyor olması gerekirdi.

Ancak, 1918 de Milli Hükümet zamanında Kırım'da bir nüfus sayımı yapılmasına teşebbüs edilmiştir. Fakat bu da tamamlanamamıştır. Yalnız Kırım'ın resmi daire ve sosyal kayıtlarında yapılan araştırma neticesinde ilmi bir mahiyeti olmamakla beraber, hakikate en yakın olan rakamlar elde edilmiştir. Bu araştırmaya göre o tarih deki Kırım'ın nüfusu 517.000 dir. Bunun % 66,60 ru Müslümanlar, % 18,65 ni Büyük Ruslar, % 6.21 ini Ukrainer ve % 8,54 nü diğerleri teşkil etmektedirler.

İlerleyen yıllarda Kırım'ı 1920 yılında Bolşeviklerin istilasında direnen 70 bin kadar vatansız Kırım Türkü Bolşevikler tarafından kurşuna dizilmiştir.

Sovyetlerin soyguncu iktisat siyaseti, Kırım'da Kasım 1921'den Haziran 1922 ye kadar devam eden suni bir açlık doğurdu. Kırım 'ın O yıl sadece Kırım'a yetebilen mahsulü ihrac edildi. İtalyan Kızılhaç'ının Kırım için teklif ettiği yardım reddedildi. Açlığı önlemek için hiç bir tedbir alınmadığı gibi Türkiye'nin yolladığı hububat başka maksatlarla saf edildi. Bu suni açlık sonrasında Kırım ahalsininin %21'i yok oldu. 1917 sayımındaki 594,592 Kırım Türkünün bu yıllarda 610 bin civarında olması gerekir ki bu rakam suni açlık politikası sonucu 480 binlere düşer. 1928 yılında Kırım Muhtar Cumhuriyetini Ruslaştırma ve asimilasyon çalışmalarına karşı Çıktığı gerekçesi ile Kırım nüfusunun %2'likbir kısmı daha imha edildi. Bu da Kırım nüfusunun 470 binlere düşürmüştü.

SÜMER

İmha siyasetinin dördüncü aşaması olarak 1929-1930 yıllarında Kırım Türklerinin %20'lik bir kısmı kulak (toprak sahibi) ve burjuva milliyetçisi oldukları gerekçesiyle Urallar ve Sibiryaya bölgesine sürülerek imha edildi.

Bu imha neticesinde Kırım Türklerinin sayısı 380 binlere düşmüş oldu. 1930 yılından 1944 yılına kadar ortalama yıllık %2'lik bir artış hızıyla Kırım yarınmasında 500 bin Kırım Türkünün bulunması gerekir. 10 Nisan 1944 tarihinde Bolşeviklerin Kırım'ı tekrar işgali sonrasında Kırım 'da yeniden ağır baskılar başlamış oldu. Bu baskılar esnasında ve bir ay zarfında ne kadar Kırım Türkünün yok olduğunu ne yazık ki bilemiyoruz.

18 Mayıs 1944 gecesi vuku bulan sürgünde ise Kırım Türkleri top yekûn ve akıl almaya şartlar altında Sovyetler Birliğinin muhtelif bölgelerine sürgün edilmiş, sürgün esnasında ve sürgünün hemen sonrasında nüfuslarının %46'sını kaybetmiş oldular.

Hayatta kalan Kırım aydınlarının ileri görüşlülüğü sayesinde aktivasyon gurupları tarafından sürgün sonrası bir nüfus sayımına gidilmiş ve hayatta kalan insanlar tespit edilmiştir. Özbekistan'a ait bir sayım aşağıdaki gibi özetlenmektedir. Sürgün edilen 238 500 Kırım Türkünün %86,4'ü kadın ve çocuktur. Bir buçuk yıl sonra hastalık siyasi zülüm ve moral işkenceleri neticesinde yerleştirilenlerden: Taşkent eyaletinde %41, Semerkant eyaletinde %54,7 ve Andican eyaletinde %46,1' i ölmüştür.

Yaş.	Toplam	Sürgünler(%)	Erkekler(%)	Kadınlar(%)
16 yaşına kadar çocuk	99400	41.7	49700(20.85)	49700(20.85)
Reşit olmayan gençler	13300	5.6	6650(2.8)	6650(2.8)
18 yaş üzeri kadın	93200	39.1	-	93200(39.1)
18 yaş üzeri erkek	32600	13.6	32600(13.6)	-
TOPLAM	238500	100	88959(37.25)	149540(62.75)

Tablo-5: Kırımdan sürgün edilmiş Kırımlılar ile ilgili istatistik (Taşkent Davası, 1999)

Özbekistan	69-86	Taşkent, Semerkant, Andican, Fergana
Tacikistan	3-6	Hocakent
Kazakistan	2,5-3	Almaata, Çimkent
Krasnodar	1-6	Krım, Abınsk, Novorossiysk
Diğer	1-2	Ukraynanın Herson Bölgesi ve Kırgızistan

Tablo-6: Sürgün Edilen Kırım Tatarlarının Bölgelere göre dağılımı (Krındaç. ve Turovskiy, 1993)

KIRIM TÜRKLERİNİN NÜFUS HAREKETLERİ VE DEMOGRAFİK YAPISI

1967 yılında ilk defa değişik bölgelerden 6000 kadar Kırım Türkü Kırma döndüyse de sadece 3 erkek ve iki aile başarılı olabildi diğerleri Sovyet Makamlarınca refüze edildiler. Kırma sadece ziyaretçi olarak gitmek isteyenlere büyük zorluklardan sonra sadece 15 günlüğüne izin verildi. 1969 yılında BM İnsan hakları komisyonunun baskısıyla 11 Kırım Tatar ailesine daha Kırma dönme hakkı tanındı.

1972 yılında Komünist Parti üyelerinden 30 Kırım Tatar ailesine daha Kırmda yerleşme izni verildi.

Nihayet 1967-1975 periyodunda sadece 5000 Kırım Türkü Vatanları olan Kırım'a resmi yollarla geri dönebildi.

Kırım Tatar kaynakları bu esnada 3000 kadar Kırım Türkünün daha bu tarihlerde Kırım da izinsiz olarak yaşadıklarını söylemekteydi.

1977 yılında 200 Kırım Tatar ailesi KGB tarafından tevkif edilerek yeniden Kırmdan çıkarıldılar. 1978 yılında Kırım 'a ilk defa geri dönen her iki seferinde de geri iade edilen bir Kırım Tatarı Musa Mahmut protesto amacıyla Kırım da kendini yaktı. 26 Nisan 1978 tarihinde Sovyet makamları Kırım 'ı Türklere için, yasak bölge ilan etti. 1988 yılında 45.400, 1990 yılının Haziranında 85.000 Kırım Türkü vatanlarında yaşıyordu.

Bölge	Sayı (Bin)	Pay (%)	Anadili (%)	
			Kırım Tatarı	Rus
ESKİ SSCB	271.7	100	92.6	5.3
Şehir	183.3	68.9	91.9	6.3
Köy	84.4	31.1	94	3.2
Rusya	21.3	7.8	89.4	9.6
Ukrayna	46.8	17.2	92.6	4
Beyaz Rusya	0.1	0	36.2	56
Özbekistan	188.8	69.5	93.2	4.9
Kazakistan	3.2	1.2	88.9	9.2
Georgia	0.6	0.2	71.2	11.1
Azerbaycan	0.5	0.2	77.6	17.1
Kırgızistan	2.9	1.1	88.7	9.5
Tacikistan	7.2	2.7	94.2	5

Tablo-7: SSCB'de Kırım Tatarları, 1989 yeniden yerleşim ve dil özellikleri

(1989 SSCB Nüfus Sayımı verileri) (Goskomstat SSSR,1989)

SÜMER



Şekil -3: Kırım Şehirleri ve Türkçe İsimleri (Wikipedia, 2014)

Bölge / şehir meclisi	2001 Nüfusu	Rus	%	Kırım Tatarları	%	Ukraynalılar	%	Başkası	%
Bahçesaray bölgesi	92542	50250	54.30%	19711	21.30%	18138	19.60%	1.111	1.20%
Belegarady bölgesi	66458	32700	49.20%	19486	29.20%	10765	16.20%	998	0.90%
Dafnanköy bölgesi	82328	32000	36.96%	17783	21.60%	27827	33.80%	1.400	1.70%
Kirov bölgesi	58016	29300	50.50%	14794	25.50%	10211	17.60%	986	1.70%
Kırmızı Güvenlik Bölge	93782	45700	48.70%	15682	16.70%	25002	27.30%	2.063	2.20%
Kraşnodarskiy bölgesi	31843	10600	33.20%	5477	17.20%	13820	43.40%	382	1.20%
Leninşyray bölgesi	69629	38150	54.80%	20352	29.20%	10792	15.60%	905	1.30%
Niçnegerşy bölgesi	58976	28700	50.40%	18409	28.80%	9116	18.00%	1.026	1.80%
Pervomajskiy alanı	40376	14200	35.16%	8681	21.50%	15303	37.80%	686	1.70%
Rosşodarskiy bölgesi	37185	15300	41.10%	4946	13.30%	14911	40.10%	521	1.40%
Saldı	80964	36600	45.20%	14189	17.50%	25594	31.50%	1.781	2.20%
Simferopol bölgesi	149.253	73700	49.40%	33134	22.20%	35074	23.50%	2.090	1.40%
Soyşy alanı	37576	18200	48.50%	8342	22.20%	8304	22.10%	488	1.30%
Karadentz bölgesi	34112	18000	52.80%	4332	12.70%	9995	29.30%	512	1.50%
Alışta belediye meclisi	52216	36000	67.10%	3380	5.90%	12000	23.00%	731	1.40%
Ermençevaziy meclisi	26878	15000	55.70%	850	3.50%	8990	36.20%	300	1.10%
Dzhanköyşy Kent Konseyi	42801	25831	59.80%	3472	8.10%	11100	25.90%	643	1.50%
Evdalorşy Kent Konseyi	117565	68740	64.90%	7310	6.90%	24680	23.30%	1.589	1.50%
Karç belediye meclisi	158166	124000	78.70%	2.983	1.90%	24180	15.40%	1.727	1.10%
Kraşnodarskiy Kent Konseyi	30902	16561	51.00%	1.121	3.00%	13602	40.90%		
Saldı belediye meclisi	28522	19150	65.10%	1.710	5.80%	7150	24.30%	530	1.80%
Simferopol belediye meclisi	358.108	239000	66.70%	24060	7.00%	73194	21.30%	3780	1.10%
Sudaq belediye meclisi	29448	8575	29.20%	2.520	17.40%	2.550	17.80%	190	1.30%
Fedosa Kent Konseyi	108788	78545	72.20%	5004	4.60%	20452	18.80%	1.958	1.80%
Yalta şehir meclisi	139.584	91567	65.6%	1.815	1.3%	38525	27.6%	2.233	1.60%
Kırım	2024074	1180430	58.30%	243400	12.00%	482.260	24.30%	29300	1.40%
Sevastopol	378200	289963	71.60%	1.858	0.50%	84420	22.40%	5872	1.60%

Tablo-8: 2001 yılında Kırımdaki Kırım Tatarlarının Nüfusu (2001 Ukrayna Nüfus Sayımı)

2010 nüfus sayımına göre 1 954 000 kişilik kırım yarım adasının nüfusu Ruslar: %58,32; Ukraynalılar: %24,32; Kırım Tatarları: %12,1; Beyaz Ruslar: %1,44; Tatarlar: %0,54; Ermeniler: %0,43; ve Yahudiler: %0,22

Diğer azınlık grupları: Polonyalılar, Moldovalılar, Azeriler, Özbekler, Koreliler, Yunanlar ve Karadeniz Almanları, Çuvaşlar, Romanlar, Bulgarlar ve Gürcüler 'dir.

Şuan 300-350 bin Kırım Türk'ü vatanlarında yaşamaktadır.

Kırım Türklerinin eski Sovyetler birliğindeki toplam nüfusları KTMHT tarafından 400-450 bin kişi olarak tahmin edilmekte. Resmi rakamlar buna dahi karşı çıkmakla beraber 1989 yılında Sovyetlerin yapmış olduğu Kırım Tatarlarının sürgün yerlerine göre dağılımını gösteren Tablo-7 %2 lik büyüme oranıyla büyütülse dahi bu rakama kolayca ulaşabilmektedir(473 Bin kişi). Sürgün sonrasındaki hayatta kalanların sayısı Sovyetler birliği ortalaması olan yıllık %2 ile bile büyütülecek olursa **69 yılda 550 bin Kırım Türk'ü olması gerekirdi.**

Sonuç:

Kırım'ın Rus işgaline girdiği 1783 tarihinden itibaren Kırım Türkleri Kırım'da bir var olma mücadelesi vermiştir. Önce göçlerle Balkanlar ve Anadolu'ya göçmüş sonrasında Balkan savaşları ve sonrasında tekrar Balkanlardaki bu Tatar unsurlar da Türkiye'ye göçmüştür. Bu çalışma çeşitli nüfus artış oranlarına ait ön görüler sonrasında Türkiye'de 7.5-8 milyon Kırım kökenli Türkiye Cumhuriyeti vatandaşının yaşadığı tahmin edilmiştir.

Kırım'da kalan Kırım Türkleri çeşitli dönemlerde sürgünler, suni açlık politikaları ve katliamlara uğramış, sonunda da 18 Mayıs 1944 de vatanları Kırım'dan topyekün sürgün edilmiştir. Bu sürgün sonrasında hayatta kalan nüfusları sürgün edildikleri bölgelerin nüfus artışlarına rağmen çok düşük olan %2 lik bir nüfus artış oranıyla tahmin edildiklerinde sürgün bölgelerinde 550 bin Kırım Türkünün olması gerekir ki bunlardan ancak 300-350 bini vatanları olan Kırım yarımadasına dönebilmişlerdir. Kırım Tatar Milli Hareketi dönemeyen yaklaşık 100 bin kişinin olduğunu tahmin etmektedir. Bununla birlikte sürgün bölgelerinden Rusya Federasyonu ve Ukrayna'ya çeşitli sebeplerle göçmüş bir o kadar kişinin daha olduğu bu çalışma sonunda tahmin edilmektedir.

Kaynakça:

- A. Krındaç. R. Turovskiy, Kırım Türklerinin Vatan'a Dönüşü, Emel, 1993, sayı: 195. s:15
- Andreev, E.M., et al., Naselenie Sovetskogo Soluza, 1922-1991. Moscow, Nauka, 1993,http://en.wikipedia.org/wiki/Demographics_of_the_Soviet_Union#cite_note-and-2 <Çevrim İçi: 3/4/2014>
- Andreev, E.M.,et al.,Naselenie Sovetskogo Soluza, 1922-1991. Moscow, Nauka, 1993,http://en.wikipedia.org/wiki/Demographics_of_the_Soviet_Union#cite_note-and-2 <Çevrim İçi: 3/4/2014>
- ARSLAN, Sezer, Balkan Savaşları Sonrası Rumeli'den Türk Göçleri Ve Osmanlı Devleti'nde İskânları, Yüksek Lisans Tezi, Trakya Üniversitesi Sosyal Bilimler Enstitüsü, Haziran, 2008
- Baron de Tott; Mémoires du baron de Tott, sur les Turcs et les Tartares (1784), <https://archive.org/details/mmoiresdubarond04tottgoog> <Çevrim İçi: 3/4/2014>
- Cafer Barlas, Dünü ve Bugünü ile Kafkasya Özgürlük Mücadelesi, İnsan Yayınları, İstanbul 1999
- Colln McEvedy and Richard Jones, Atlas of World Population History (Penguin, 1978)
- FISHER Alan, A Precarious Balance: Conflict, Trade and Diplomacy on the Russian--Ottoman Frontier, Isis, İstanbul 1999
- Goskomstat SSSR, Narodnoe Hozyaysto SSSR V.1989 G.
- Gözaydın, Ethem Feyzi; Kırım Türklerinin Yerleşme ve Göçmeleri, İstanbul 1948. s.28
- <http://www.eba.gov.tr/gorsel/bak/0d9b8d66110d8c984492ba96346d26c01a978ba89e031> <Çevrim İçi: 3/4/2014>
- İPEK,Nedim,Rumeli'den Anadolu'ya Türk Göçleri (1877-1890), TTK, Ankara 1994, S40
- KARPAT Kemal H., Osmanlı'dan Günümüze Etnik Yapılanma ve Göçler, Çev. Bahar Tirnakçı, Timaş Yayınları, İstanbul 2010

National composition of the population. 2001 Ukrainian Population Census. State Statistics Committee of Ukraine

Onur GÜRMAN, Türk Tarihinin Kısa Kronolojisi,
<http://bilgiuzayi.com/forum/index.php?PHPSESSID=qbagc01cp2t8asf084hlir45p4&topic=607.msg619#msg619><Çevrim İçi: 3/4/2014>

Roskoschny. H.: Russland. Land und Leute, band 1. Leipzig o.j.

SAYDAM, Abdullah, Kırım ve Kafkas Göçleri (1856–1876), TTK Ankara 1997

Saydam, Abdullah; Kafkasya'da Bağımsızlık Mücadeleleri ve Türkiye, Trabzon, T.C. Karadeniz Teknik Üniversitesi Kafkasya ve Orta Asya Ülkeleri Uygulama ve Araştırma Merkezi, 1993, S.50

Semenov, Tyanşanskiy: Polnoye apisaniye našego oteççsiva . cilt XIV. Novorossiya. Kırım. St.Petersburg 1910 s. 561-592 (İhtilalden evvelki resmi Rus istatistikleri, Kırım'ın nüfusu)

Taşkent davası.1.7.1969. Samizdat Kütüphanesi 7 numaralı samizdat. Emel Mecmuası sayı :99

United Nations, World Population Prospects The 2006 Revision Highlights, New York, 2007

Yücel ÖZTÜRK, Cercis İKİEL, Kırım'da Nüfus Ve Yerleşmeye Genel Bir Bakış (16-19. Yüzyıl),

Zihni Ahdullah: Bir leh kolonielinin Kırım Hatıraları, Emel Mecmuası 1934, No:6 Sayı 3

Бочкала,А., 2000, <http://legendy.narod.ru/etnos/tat20.htm> <Çevrim İçi: 3/4/2014>

**ÖRGÜTSEL ADALETİN İŞ TATMİNİ VE İŞTEN AYRILMA EĞİLİMİ
ÜZERİNDEKİ ROLÜ: OKUL ÖNCESİ ÖĞRETMENLERİ ÜZERİNDE BİR
UYGULAMA**

Prof.Dr. Vahdetttin Sevinç¹

Yrd.Doç.Dr. Sabiha Sevinç Altaş²

ÖZET

Bu çalışmanın amacı, okul öncesi eğitim alanında çalışan öğretmenlerin örgütsel adalete ilişkin algılamalarının, iş tatmini ve işten ayrılma eğiliminin oluşumundaki etkisini araştırmaktır. Araştırmanın çalışma evreni Sakarya'daki okul öncesi eğitim kurumlarıdır. Araştırmada kullanılan veriler, 19 işletmeden toplam 135 öğretmene ulaşılacak suretiyle elde edilmiştir. Veriler, doğrulayıcı faktör analizinden sonra korelasyon analizi ve regresyon modelleri ile analiz edilmiştir. Örgütsel adalet, dağıtım ve prosedürel adalet alt boyutları ile incelenmiştir. Bu araştırma için Sakarya'daki okul öncesi eğitim kurumlarındaki 135 öğretmenden anket yolu ile elde edilen verinin analizi neticesinde ulaşılan bulgulara göre; dağıtım ve prosedürel adalet algısı arttıkça, iş tatmini artmaktadır. Buna karşılık örgütsel adalet algıları ve iş tatmininin işten ayrılma eğilimi ile arasında beklenen anlamlı ilişki tespit edilememiştir.

Anahtar Kelimeler: Örgütsel Adalet, İş Tatmini, İşten Ayrılma Eğilimi.

**JOB SATISFACTION OF ORGANIZATIONAL JUSTICE AND ITS ROLE ON
TURNOVER INTENTION: A RESEARCH ON PRESCHOOL TEACHERS**

ABSTRACT

The purpose of this study is to examine the effects of preschool teachers' organizational justice, job satisfaction and turnover intention. The scope of the study covers the preschool education institutions in Sakarya province. The data were collected from 135 preschool teachers in 19 institutions. After the exploratory

¹Sakarya Üniversitesi, Mühendislik Fakültesi, sevinç@sakarya.edu.tr

² Sakarya Üniversitesi, Sağlık Hizmetleri Meslek Yüksek Okulu, sabihass@sakarya.edu.tr

factor analysis, data were analyzed by correlation analysis and separate regression models. Organizational justice has been analyzed with its distributive and procedural sub-dimensions. According to the findings reached as a result of the data analysis acquired through a survey from the 135 preschool teachers in Sakarya district for this research; the more perception of distributive and procedural justice increases, the more job satisfaction increases. In contrast, perceptions of organizational justice and job satisfaction and turnover intention of the expected significant relationship could be detected.

Keywords: Organizational Justice, Job Satisfaction, Turnover Intention.

1. Giriş

Çalışanların kişisel doyumu ve örgütün etkili bir biçimde işlevlerini yerine getirebilmesi için bir gereklilik olan örgütsel adaletin (Greenberg, 1990), hem örgütler hem de çalışanlar için önemi büyüktür. Örgütsel adalet kavramının temelinde çalışanların kendileri ile diğer çalışanları; kendi örgütleri ile diğer örgütleri karşılaştırması ve bu konudaki bireysel algılamaları yatmaktadır. Yazın taramasına bakıldığında örgütsel adaletin doğurduğu sonuçlara odaklanıldığı görülmüştür (Folger ve Cropanzano, 1998; Cohen ve ark., 2001).

Araştırmacılar arasında örgütsel adalet algılarının dağıtımsal adalet ve prosedürel adalet olmak üzere iki boyutta ele alındığı görülmektedir. Dağıtımsal adalet, örgütlerde çalışanların elde ettiği ücret ve terfi gibi sonuçlarla ilgili algıladıkları adaletin derecesi olarak açıklanmaktadır (Cohen-Charas, Yohci ve Spector, 2001: 280; DeConnick, 2010: 1350). Prosedürel adalet ise, örgüt içindeki dağıtım kararlarının alındığı süreçlere ve prosedürlere atfedilen adalet algısını açıklar (Cohen-Charash, Yohci ve Spector, 2001: 280). Greenberg (1996)'e göre prosedürel adalet algısı, kuruma karşı davranışları açıklamada daha kullanışlıdır. Dağıtımsal adalet algıları ise alınan kararların sonuçları ile ilgili davranışları daha çok etkilemektedir. Örgütsel adalet kavramını anlayabilmek için yapılan çalışmalarda bu boyutların her ikisini de ele almak gerekir. Çünkü bu her iki boyutun kendilerine özgü sebep ve sonuçları bulunmaktadır. Örneğin çalışanların dağıtımsal adalet algılarının alınan kararların sonuçlarına karşı tutumlarını etkilediği, prosedürel adalet algılarının ise daha çok örgüte karşı olan tutumların belirleyicisi olduğu ortaya konulmuştur (Çakar ve Yıldız, 2009: 69).

Yüksek personel devir hızı pek çok örgüt için önemli bir problemdir. Son yıllarda uygulamalı psikolojî, sosyal psikolojî ve örgütsel davranış alanlarında örgütsel

adalet, iş tatmini ve işten ayrılma eğilimi ile ilgili gerek ulusal ve gerekse uluslar arası çok sayıda araştırma yapılmıştır (Bies, 1989; Folger ve Konovsky, 1989; Greenberg, 1990; Moorman, 1991; Aquino, Griffeth, Allen ve Horn, 1997; Trevino ve Weaver, 2001; Brockner, 2002; Blakely, Andrews ve Moorman, 2005; Özer ve Günlük 2010).

Çalışmanın hedefi, Sakarya'daki okulöncesi eğitim kurumları öğretmenlerinin örgütlerindeki adalete ilişkin algılarını, dağıtımsal ve prosedürel adalet boyutlarını kullanarak, iş tatmini ve işten ayrılma eğiliminin oluşumundaki rolünü araştırmaktır. Bu araştırma için Sakarya'daki 19 okul öncesi kurumunun 135 öğretmeninden anket yolu ile elde edilen verinin analizi sonucunda ulaşılan bulgulara göre; 1) Dağıtımsal ve prosedürel adalet algısı arttıkça, okulöncesi öğretmenlerinin iş tatmini artmakta, buna karşın işten ayrılma eğilimleri azalmaktadır ve 2) İş tatmini arttıkça, okulöncesi öğretmenlerinin işten ayrılma eğilimleri azalmaktadır. Çalışma üç temel bölümden oluşmaktadır. Birinci bölümde, örgütsel adalet, iş tatmini ve işten ayrılma eğilimi kavramları tanımlanmakta ve kavramlar arasındaki ilişkiler ilgili yazına dayanılarak geliştirilen araştırma modeli ile ortaya konmaktadır. İkinci bölümde araştırma hipotezlerini test etmek üzere okulöncesi öğretmenlerinden toplanan veriler kullanılmaktadır. Son bölümde ise okulöncesi öğretmenlerinin üzerinde gerçekleştirilen araştırmaya ilişkin bulgular değerlendirilmiştir.

2. Teorik Çerçeve

2.1. Örgütsel Adalet

Örgütsel adalet kavramının temelinde Adams'ın (1965) "Eşitlik Teorisi" bulunmaktadır. Bu teori sosyal karşılaştırma teorilerinden birisidir. Buna göre, örgüt bireyi sarf ettiği gayret ile elde ettiği sonucu aynı iş ortamındaki başkalarının elde ettiği sonuç ile karşılaştırır. Eşitlik teorisi insan davranışı ile ilgili iki varsayıma dayanır. İlk olarak, bireyler toplumsal ilişkilerini değerlendirirken piyasadaki ekonomik alışverişlerinde geçerli olan süreçleri kullanırlar. İkinci varsayıma göre ise, bireyler belirli bir denge kurabilmek için kendilerini başkaları ile kıyaslarlar (Şimşek vd., 2005). Bu teoriye göre bireyler emek, zeka, bilgi, kıdem, yaş, yeteneklerden oluşan girdilerini örgütten sağladıkları çıktılar olan ücret, statü artışı, primler, ikramiyeler, iş güvenliği ve işyeri koşullarından oluşan örgütsel çıktılarla karşılaştırırlar (Greenberg, 1990b; Cohen-Charas, Yohci ve Spector, 2001; Cropanzano vd., 2001; DeConinck ve Stilwel, 2004; Eren, 2007, 543; Koçel, 2011). Eğer bir eşitsizlik varsa ödül adaletinin bozulduğu ve bir dengesizlik halinde ortaya çıktığını gözlemliyorlarsa, birey tatminsizlik duyacak ve adalet duyguları

zedelenecektir. Bu durumda bireyler eşitliği sağlamak üzere sarf ettikleri çabayı azaltmak, başkalarının moralini bozmak, çıktılarını arttırmaya çalışmak gibi birçok yola başvuracaklardır (Eren, 2007: 543; Koçel, 2011). Ayrıca, kendi çabalarının örgütten elde ettiklerine göre az olduğunu düşünen çalışanların davranışları, örgütü etkileyecek sonuçlar doğurmaktadır. Bu örgütsel sonuçlar; saygınlık algısı, güven, devamsızlık, iş gören devri, iş tatmini, çalışanlar arası ilişkilerin kalitesi, performans, örgüte bağlılık, stres, işyerinde saldırganlık olarak sıralanmaktadır (St-Pierre ve Holmes, 2010: 1170).

Folger ve Cronpanzano (1998)'ya göre örgütlerde adalet, ortaya çıkan ödül ve cezaların nasıl yönetileceğine, dağıtılacağına dair kurallar ve sosyal normlardır. Bu kurallar ve sosyal normlar ise ödül ve cezaların nasıl dağıtılacağını, bazı dağıtım kararlarının nasıl alındığını gösteren işleme ve kişilerarası uygulamalara ilişkin kurallar ve normlardır (Yıldırım, 2007: 256). Adil algılayışlar, çalışanların kendilerini örgütün değerli ve saygın üyeleri olarak hissetmelerini, çalışma arkadaşları ve yöneticileriyle uyumlu ve güvene dayalı ilişkiler geliştirmelerini sağlarken, adaletsizliğe ilişkin algılayışlar ise örgütlerin amaçlarına ulaşmasını zorlaştırarak hırsızlık, saldırganlık gibi olumsuz davranışlara yol açmaktadır (Özmen vd., 2007: 20).

Araştırmacılar arasında örgütsel adalet algılarının dağıtımsal adalet ve prosedürel adalet olarak iki boyutta ele alındığı görülmektedir. Dağıtımsal adalet daha çok alınan kararların sonuçlarının adil olarak algılanması ile ilgilidir. Prosedürel adalet ise bireylerin karar alma sürecine katılabilmeleri ve karar alma sürecinin tutarlı, etik, önyargısız ve doğru işlediğine ilişkin algılarını ifade eder (Moon vd., 2008: 85). Amaç dağıtımsal adalet ile, örgütte dağıtılan kaynakların hangi ölçütlere göre belirlendiği ve dağılımda adaletin olup olmadığını saptamaktır (Konovsky, 2000: 490). Örgütte kaynakların dağılımının adaletsiz olarak algılanması olumsuz davranış formlarına sebep olmaktadır (Beugre, 2002: 1093).

Prosedürel adalet kapsamında, çalışanların karar alma sürecini adil olarak değerlendirmeleri Leventhal (1980)'a göre, prosedürel süreçlerle ilgili aşağıdaki kuralların varlığını gerektirmektedir (Colquitt, 2001: 388) :

Tutarlılık: işlemler zaman ve kişilerden bağımsız olma özelliğine sahip, değişmez ve istikrarlı olmalıdır.

Önyargıdan Arınmışlık: işlemler kişisel çıkar ve önyargılardan etkilenmemelidir.

Doğruluk: işlemler, en az hata ile geçerli ve yeterli bilgilere dayandırılmış olmalıdır.

Kurallara Uygunluk: İşlemler ilgili kararları değiştirebilme fırsatı olmalı, konu ile ilgili şikâyetler dikkate alınmalıdır.

Temsil Edilebilirlik: İşlemlerden etkilenen birey veya alt grupların sorunları, düşünceleri ve değerleri dikkate alınmalıdır.

Etik Olmalı: İşlemler genel etik kuralları çerçevesinde oluşturulmalıdır.

Prosedürel adalet, örgüt içindeki dağıtım kararlarının alındığı süreçlere ve prosedürlere atfedilen adalet algısını açıklar. Prosedürel adaletin özü çalışanlara elde edecekleri kazanımlara ilişkin söz hakkı veya bilgi girdisi sağlama fırsatı verilmesidir (Cohen, Charash ve Spector, 2001). Süreçte çalışana söz hakkı tanınması, sonuçlara ilişkin hoşnutsuzluğu azaltabilir. Prosedürel adalet, daha çok örgütsel bağlılık, örgütsel vatandaşlık davranışı gibi sonuçlarla ilişkilidir (Colquitt vd., 2001, Cohen-Charas, Yohci ve Spector, 2001; Konovsky, 2000; Mastersan vd. 2000; Folger ve Konovsky, 1989). St-Pierre ve Holmes (2010:1170), yapmış olduğu yazın taramasında örgütsel adaletin pek çok örgütsel sonucu etkileme potansiyeli olduğunu tespit etmiştir. Bu örgütsel sonuçlar, saygınlık algısı, güven, devamsızlık, işgören devri, iş tatmini, çalışanlar arasındaki ilişkilerin kalitesi, performans, işe bağlılık, stres, işyerinde saldırganlık olarak rapor edilmiştir. Bunlara ilave olarak, liderli değerlendirme, örgütsel vatandaşlık, geri çekilme davranışı, kurallara uyma (Colquitt vd., 2001), iş gören morali (Williamson ve Williams, 2011), müşteri tatmini ve çatışma (Cropanzano vd., 2007) örgütsel adaletin sonuçlarıdır.

Bazı araştırmalar ise, prosedürel adalet algısının çok boyutlu bir yapısının olduğunu ve bu boyutların; süreçlerin ne dereceye kadar adaletli olduğunu ortaya koyan "resmi prosedürlerin adalet" ve süreçlerin işleyişi esnasındaki etkileşimi ortaya koyan "ilişkisel adalet" boyutları olduğunu ortaya koymaktadır (Greenberg, 1987; Greenberg, 1990; Bies ve Moag, 1987). Bies ve Moag(1986)'a göre ilişkisel adalet örgütsel prosedürlerin uygulanması sürecinde bireylerin kişisel muameleyle ilgili algılarının kalitesini yansıtır. İlişkisel adaletin temelindeki fikirler, kaynakların tahsisine ilişkin sebeplerin açık, doğru ve uygun biçimde yapılıp yapılmadığı ve kararları uygulamaktan sorumlu kişilerin bireylere saygılı ve nazik davranıp, davranmadığıdır (Colquitt vd., 2001:427; Çakar ve Yıldız,2009:71; DeConnick, 2010:1350).

2.2. Örgütsel Adalet, İş Tatmini ve İşten Ayrılma eğilimi Arasındaki İlişkilerin İncelenmesi

Reed ve diğerlerine göre(1994) genel olarak çalışanlar; eğer işin kendisinden, beraber çalıştıkları kişilerden ve yöneticilerinden memnunsalra ve eğer mevcut ücret politikasını ve işyerlerindeki terfi olanaklarını yeterli görüyorlarsa yaptıkları işten memnun olurlar, kendilerini şirketlerine adarlar ve işyerlerinden ayrılmayı düşünmezler (Özer ve Günlük, 2010). Yazında yer alan pek çok çalışma, örgütsel adaletin örgütler ve üyeleri için işten ayrılma eğilimi gibi önemli sonuçları olduğunu göstermiştir (Moorman, 1991). Bu yüzden çalışandalardaki negatif algıları belirlemek ve düzeltmek, işten ayrılma eğilimini en aza indirmede yararlı olabilir. İş tatmini, örgütsel adalet tarafından etkilenmesi muhtemel olan çalışan davranışlarının kritik bir unsuru olduğundan, örgütsel adaletin imalat işletmesi çalışanlarının iş tatmini üzerindeki olumlu etkisine yönelik aşağıdaki hipotezler oluşturulmuştur.

H₁ : Dağıtımsal adaletin, iş tatmini üzerinde pozitif bir etkisi vardır.

H₂ : Prosedürel adaletin, iş tatmini üzerinde pozitif bir etkisi vardır.

Çalışanların işten ayrılma eğilimlerini açıklamaya çalışan çok sayıdaki geleneksel model, işten ayrılma sürecinin öncülü olarak, çalışanların işlerine ve örgütlerine karşı olan davranışlarına odaklanmışlardır (Farrell ve Rusbult, 1981; Mobley, 1977; Steers ve Mowday, 1981). Örgütteki kazanımların adil dağıtılmadığını düşünen çalışanların, işten ayrılma eğilimlerinin yüksek olduğu açıklanmıştır (Alexander ve Ruderman, 1987; Konovsky ve Cropanzano, 1991; Colquitt vd. 2001). Bu nedenle daha önceki araştırmalara dayanarak hem dağıtımsal hem de prosedürel adaletin imalat işletmeleri çalışanlarının muhasebecilerin işten ayrılma eğilimi üzerinde negatif etkisi olduğunu test etmek için, aşağıdaki hipotezler geliştirilmiştir.

H₃ Dağıtımsal adaletin işten ayrılma eğilimleri üzerinde negatif yönde bir etkisi vardır.

H₄ : Prosedürel adaletin işten ayrılma eğilimleri üzerinde negatif yönde bir etkisi vardır.

2.3. İş Tatmini ve İşten Ayrılma Eğilimi Arasındaki İlişkilerin İncelenmesi

İşten ayrılma eğilimi, çalışanın isteyerek bir örgütten ayrılma veya çekilme eğiliminin gücüdür (Hom&Griffeth, 1991, s.352). İşten çekilmenin altında yatan psikolojik süreci kapsamlı olarak açıklayan Mobley (1977) araştırmaları ile bu alandaki çalışmalara öncülük etmiştir. Ayrılma düşüncesine tatminsizliğin yol açtığını söylemektedir (Mobley, 1977, s.241). İşten ayrılma eğilimi, işten ayrılmanın en önemli belirleyici unsuru veya göstergesi olarak ifade edilmekte (Ajzen ve Fishbein, 1980) ve personel devir oranının en önemli belirleyicisi olarak görülmektedir (Bluedorn, 1982; Shore ve Martin, 1989). Daha yakın tarihlili çalışmalardan Bluedorn (1982); ekonomik, yapısal ve sosyo-psikolojik değişkenler ile işgücü devir oranları arasındaki ilişkileri açıklamak amacıyla bir model oluşturmaya çalışmıştır. Ücret, örgütün büyüklüğü, iletişim, merkezileşme gibi örgütsel kavramlarla iş memnuniyeti, moral gibi sosyo-psikolojik kavramların etkileşimini ortaya koymuş ve bu etkileşimin örgütlerdeki işgücü devir oranını etkilediğini belirtmiştir. İş tatmini ve işten ayrılma eğilimi arasındaki ilişki, örgütsel davranış çalışmalarının en önemli araştırma konularından birisidir. Bir çok çalışmada, iş tatmini ve işten ayrılma eğilimi arasında sürekli ve negatif yönde bir ilişki olduğu raporlanmıştır (Cotton ve Tuttle, 1986; Arnold ve Feldman, 1982; Bluedorn, 1982; Mobley, 1982; Price, 1977; Ünal vd. 2006; Sevinç Altaş vd. 2009). Sonuç olarak yapılan araştırmalar, iş tatmini düşük olan çalışanların örgütlerini terk etmelerinin daha olası olduğunu göstermiştir. Bu nedenle test edilecek beşinci hipotez aşağıdaki gibi olacaktır.

H₅: İş tatmininin, işten ayrılma eğilimi üzerinde negatif bir etkisi vardır.

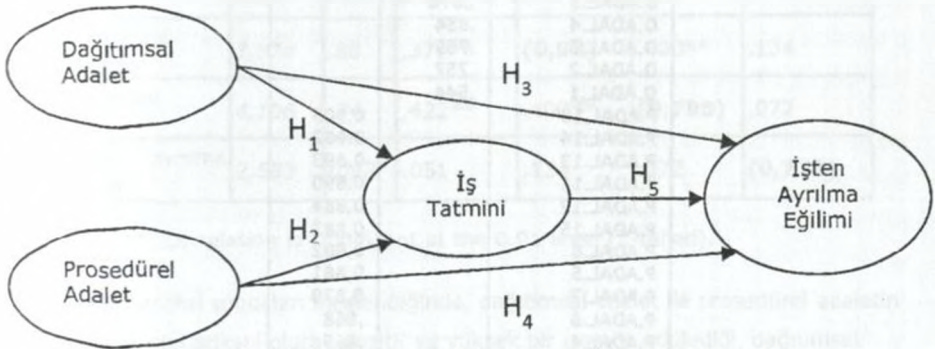

Şekil 1. Araştırma Modeli

3.Araştırmanın Metodolojisi

3.1.Veri Toplama Yöntemi Ve Değişkenlere İlişkin Ölçekler

Veri toplamada anket yöntemi kullanılmış, anket formlarının çalışanlarla yüz yüze doldurulması sağlanmıştır. Araştırmada kullanılan örgütsel adalet değişkeninin ölçümünde Niehoff ve Moorman (1993) 20 soruluk ölçeği kullanılmıştır. Dağıtımsal adaletin güvenilirlik (alfa) katsayısı 0.834 olarak belirlenmiştir. Prosedürel adalet değişkeninin güvenilirlik (alfa) katsayısı 0.98 olarak saptanmıştır. Bu değişken oldukça güvenilirdir. İş tatmini ile ilgili 6 soru Rusbelt, Farrell, Rogers ve Mainous (1988) ölçeğinden elde edilmiştir ve güvenilirlik (alfa) katsayısı 0.795 olarak belirlenmiştir.. İşten ayrılma eğilimini ölçmek üzere kullanılan ölçek ise Bluedorn (1982) tarafından geliştirilmiştir. Güvenilirlik (alfa) katsayısı 0.772 olarak belirlenmiştir.

Tüm değişkenleri ölçmek üzere 1'den 5'e Likert tipi ölçek kullanılmıştır. Değişkenler arasındaki ilişkiyi tespit etmek için SPSS for Windows 13.0 adlı istatistik programı kullanılmış, faktör, güvenilirlik, regresyon ve korelasyon analizleri yapılmıştır.

3.2.Faktör Analizleri

Değişkenlere ilişkin faktör yapısını ortaya çıkarmak üzere yapılan varimax dönüşümlü keşifsel faktör analizinin sonuçları Tablo 1'de yer almaktadır. Örgütsel adalet ölçeği beklenildiği gibi prosedürel adalet ve dağıtımsal adalet olmak üzere iki faktörlü bir yapı

Tablo 1: Örgütsel Adalet Ölçeğinde Yer Alan Soruların Faktör Yükleri

Sorular	Faktör 1	Faktör 2
D.ADAL.3	.878	
D.ADAL.4	.854	
D.ADAL.5	.759	
D.ADAL.2	.757	
D.ADAL.1	.544	
P.ADAL.10		0.903
P.ADAL.14		0.902
P.ADAL.13		0.893
P.ADAL.11		0.890
P.ADAL.12		0.884
P.ADAL.15		0.883
P.ADAL.8		0.882
P.ADAL.5		0.881
P.ADAL.7		0.870
P.ADAL.6		.868
P.ADAL.4		.865
P.ADAL.3		.848
P.ADAL.9		.828
P.ADAL.2		.808
P.ADAL.1		.762

oluşturmuştur (Tablo 1). Faktörlere ilişkin güvenilirlik katsayılarının ise oldukça yüksek düzeyde olduğu tespit edilmiştir. Diğer taraftan faktörlere ilişkin faktör yük değerlerinin genel olarak 0,50'nin üzerinde değer aldığı saptanmıştır. Ölçeğin örneklem yeterlilik katsayısı (KMO) ,917 olarak hesaplanmıştır. Kısacası ölçeğin bir bütün olarak içsel tutarlılığa sahip olduğu belirlenmiştir.

Araştırmada kullanılan iş tatmini ölçeğinde yer alan sorular ile işten ayrılma eğilimi ölçeğinde yer alan soru tek faktör altında toplandığı için faktör yükleri gösterilmemiştir.

3.3. Güvenilirlik Değerleri ve Değişkenler Arası Korelasyonlar

Araştırma modelinde yer alan değişkenler arası ilişkileri incelemek üzere korelasyon ve regresyon analizi yapılmıştır. Yapılan korelasyon analizi sonucunda, dağıtımsal adaletin iş tatmini ile pozitif yönlü bir korelasyona sahip olduğu görülmektedir. Korelasyon analizi sonuçları aynı zamanda prosedürel adaletin yine iş tatmini ile pozitif yönlü bir ilişkiye sahip olduğunu göstermiştir. Dağıtımsal adalet ile iş tatmini arasındaki korelasyon ($r=.422$), prosedürel adaletle göre daha yüksektir. İşten ayrılma eğilimi ile dağıtımsal adalet, prosedürel adalet ve iş tatmini değişkenleri arasında bir korelasyon ilişkisine rastlanmamıştır.

Tablo 2. Bileşik güvenilirlik, ortalama, standart sapma ve korelasyon değerleri

	Ort.	St.S.	Dağıtım. adalet	Prosed. Adalet	İş tatmini	İşten ayrılma eğilimi
Dağıtımsal adalet	3,655	,89	(0,834)	.379**	.422**	.051
Prosedürel adalet	3,874	,88	.379**	(0,98)	.400**	.134
İş tatmini	4,106	,74	.422**	.400**	(0,795)	.072
İşten ayrılma eğilimi	2,583	0,92	.051	.134	.072	(0,772)

** Correlation is significant at the 0.01 level (2-tailed).

Regresyon analizi sonuçları incelendiğinde, dağıtımsal adalet ile prosedürel adaletin iş tatminini istatistiksel olarak pozitif ve yüksek bir oranda etkilediği, dağıtımsal adaletin tatmin üzerindeki etkisinin daha yüksek olduğu görülmektedir ($\beta=.319$, $p<.01$). Örgütsel adaletin prosedürel ve dağıtımsal adalet boyutlarının işten ayrılma eğilimi üzerindeki etkisi incelendiğinde ise istatistiksel olarak anlamlı bir ilişki tespit

edilememiştir. Dağıtım sal adaletin iş tatmini üzerindeki etkisi daha yüksektir. Dağıtım sal adale ve prosedürel adale ve iş tatmini modelleri istatistiksel olarak (sig= 0.000) anlamlıdır.

Tablo 3: Örgütsel Adale Boyutlarının İş Tatmini ve İşten Ayrılma Eğilimi Üzerindeki Etkileri

Bağımsız değişkenler	İş tatmini Model 1	
	β	t
Dağıtım sal Adale	.319	3.830**
Prosedürel Adale	.279	3,344**
Model F	20,885**	
Model R ²	0.247	
**p< .01 *p< .05 (tek taraflı)		

4.Sonuç ve Tartışma

Yapılan regresyon analizi sonucunda dağıtım sal ve prosedürel adaleğin iş tatminini yüksek oranda etkilediği, özellikle örgütsel adaleğin dağıtım sal adale boyutunun okulöncesi öğretmenlerinin iş tatminini daha yüksek oranda arttırdığı görülmektedir. Buna göre, kaynakların dağıtılmasına ilişkin adale algısı arttıkça iş tatmini artmaktadır. Bu sonuç literatür ile uyum göstermektedir. McFarlin ve Sweeney (1992) ile Folger ve Konovsky (1989) tarafından yapılan araştırmalar eşitlik teorisine dayanan dağıtım sal adaleğin özellikle iş tatminini açıklamakta daha etkili olduğunu göstermektedir. Bu araştırmada, okulöncesi öğretmenlerinin özellikle adaleğin dağıtılması konusuna daha fazla önem verdikleri görülmektedir. Bu bağlamda bireylerin yapmış oldukları iş ve sahip oldukları yetenek, eğitim, deneyim karşılığında almış oldukları ücret, yan ödemeler, yükselme olanakları, iş şartları gibi sonuçların adil olup olmadığını değerlendirdikleri ve bu değerlendirmelerin iş tatminlerini etkilediği görülmektedir.

Araştırmada elde ettiğimiz diğ er bir sonuçta prosedürel adaleğin iş tatmini üzerindeki pozitif etkisi ile ilişkilidir. Örgüt içindeki ödül ve sonuçların dağıtım kararlarının alındığı süreçlere ve prosedürlere atfedilen adale algısının artması ile çalışanların elde edecekleri kazanımlardan haberdar olmaları, onlara bu konuda söz hakkı tanınması onların iş tatminlerini arttırmaktadır. Süreçte çalışana söz hakkı tanınması, sonuçlara ilişkin hoşnutsuzluğu azaltarak iş tatmini duymalarını sağlamaktadır. Çalışanların örgüt içindeki uygulama ve prosedürlerde ve kaynakların dağıtımında eşitsizlik algılaması ise çalışanların adale duygularının

zedelenmesine ve buna bağlı olarak iş tatminleri azalmasına ve işten ayrılma eğilimine girmelerine neden olacaktır.

Yurtiçinde, Çakar ve Yıldız(2009) tarafından bankacılık ve sigortacılık çalışanları üzerinde yapılan araştırmada hem prosedürel hem de dağıtımsal adaletin iş tatminini olumlu etkilediği saptanmıştır. Diğer bazı araştırmalarda da adil dağıtım arttıkça iş tatmininin arttığına ilişkin sonuçlar elde edilmiştir (Yıldırım, 2007). Literatür incelendiğinde, prosedürel adaletin daha çok örgütsel bağlılık ve örgütsel vatandaşlık davranışını arttırdığını gösteren araştırma sonuçları olduğu görülmektedir (Colquitt vd., 2001, Cohen-Charas, Yohci Spector, 2001; Konovsky, 2000; Mastersan vd., 2000; Folger ve Konovsky, 1989). Bu araştırmada dağıtımsal adaletin ve prosedürel adaletin iş tatminini kuvvetli bir biçimde etkilediği görülmektedir. Bunun nedeni, araştırma yapılan kitlenin özellikleri ile ilişkili olabilir. Ancak, dağıtım sonuçları kişilerin girdileri, çabalarına göre az algılanması, örgüt içindeki kişiler arası etkileşimler, yönetimin tutumları, kaynakların kullanılmasının adil olup olmadığı iş tatminini, örgütsel bağlılığı ve iş performansını etkilemektedir.

Araştırmanın sonucu genel olarak değerlendirildiğinde, öncelikle örgüt iş ortamındaki kaynakların dağıtılması ardından kaynakların dağıtılması ile ilgili karar süreçlerinin tutarlı, etik, önyargısız ve doğru işlemesi, çalışanların kendilerini değerli ve güvende hissetmesini sağlayarak iş tatminlerini arttırdığı görülmektedir.

Kaynakça

Ajzen, I. ve Fishbein, M. (1980), **Understanding Attitudes and Predicting Social Behavior**, Englewood Cliffs, New Jersey: Prentice Hall.

Alexander, S., ve Ruderman, M. (1987). "The Role of Procedural and Distributive Justice in Organizational Behavior", **Social Justice Research**, Vol. 1, No. 2 177-198.

Altaş S., Akpınar S., Konokay G.(2009), "İş Tatmini ve Örgütsel Bağlılığın Bireysel İş Performansı ve İşten Ayrılma Eğilimi Üzerindeki Etkileri: Bir Araştırma", **International 7th Knowledge, Economy&Management Congress 2009**, October 30 th-November Yalova

Arnold, H.J. ve Feldman, D.C. (1982). "A Multivariate Analysis of The Determinants of Job Turnover", **Journal of Applied Psychology**, 67(3): 350-360.

- Beugre, C. D. (2002). "Understanding Organizational Justice and its Impact on managing Employees: An African perspective", *Journal of Human Resource Management*, 13, ss.1091-1104.
- Bies, R. J. ve Moag, J. F. (1986), "Interactional justice: Communication criteria of fairness", *Research on Negotiations in Organizations*, 1, ss. 43-55.
- Bies, R. J., ve Moag, J. S. (1987), "Interactional justice: Communications criteria of fairness", In R. J. Lewicki, B. H. Sheppard, ve M. H. Bazerman (Eds.), *Research in Negotiation in Organizations* (Vol. 1, ss. 43-55). Greenwich, CT: JAI Press.
- Bluedorn, A.C., (1982), "A unified model of turnover from organizations", *Human Relations*, 35, s.135-153
- Cohen- Charash, Yochi ve Spector, P.E. (2001), "The Role of Justice in Organizations: A Meta-Analysis", *Organizational Behavior and Human Decision Processes*, 89, ss.278-321.
- Colquitt, J. A. (2001), "On The Dimensionality Of Organizational Justice: A Construct Validation of A Measure", *Journal of Applied Psychology*, 86, ss. 386-400.
- Cotton, J.L. ve Tuttle, J.F. (1986). "Employee turnover: A meta-analysis and review with implications for research", *Academy of Management Review*, Vol. 11(1), s. 55-70.
- Cropanzano R., Bowen D.E. ve Gilliland S.W. (2001), "The Management of Organizational Justice", *Academy of Management Perspectives*, November, ss. 34-48.
- Cropanzano, R., Bowen, D. E., ve Gilliland, S. W. (2007), "The management of organizational justice", *Academy of Management Perspectives*, 21, ss. 34-48.
- Çakar D.N. ve Yıldız S. (2009), "Örgütsel Adaletin İş Tatmini Üzerindeki Etkisi: 'Algılanan Örgütsel Destek' Bir Ara Değişken Mi?" *Elektronik Sosyal Bilimler Dergisi*, 28, ss. 68-90
- DeConinck, J.B., ve Stilwell, D.C. (2004), "Incorporating organizational justice, role states, pay satisfaction and supervisor satisfaction in a model of turnover intentions", *Journal of Business Research*, 57, ss. 25-231.

Deconinck, J. B. (2010). "The Effect of Organizational Justice, Perceived Organizational Support, and Perceived Supervisor Support on Marketing Employees' Level of Trust", *Journal of Business Research*, 63, ss. 1349-1355.

Eren, Erol. (2007), **Örgütsel Davranış ve Yönetim Psikolojisi**, İstanbul, Beta Basım Yayın, İstanbul.

Farrell, D. ve Rusbult, G. E. (1981). "Exchange variables as predictors of job satisfaction, job commitment, and turnover: The impact of rewards, costs, alternatives, and investments". **Organizational Behavior and Human Performance**, Vol. 28, p.78-95.

Folger, R., ve Konovsky, M.A. (1989), "Effects of procedural and distributive justice on reactions to pay raise decisions". *Academy of Management Journal*, 32, ss. 115-130.

Folger, R., ve Cropanzano, R. (1998), **Organizational Justice and Human Resource Management**. Sage, Thousand Oaks, CA.

Greenberg J. (1987), "A Taxonomy of Organizational Justice Theories". *The Academy of Management Review*, 12:1, ss. 9-22

Greenberg, J. (1990a). "Organizational justice: Yesterday, today, and tomorrow", *Journal of Management*, 16, ss. 399-432.

Greenberg, J. (1990b), "Employee theft as a reaction to underpayment inequity: The hidden cost of pay cuts", *Journal of Applied Psychology*, 75, ss. 561-568.

Greenberg, J. (1996), **The Quest For Justice On The Job**. Thousand Oaks, CA: Sage Publications.

Hom, P.W. ve Griffeth, R.W. (1995). **Employee turnover**. Ohio: South-Western College.

Koçel, Tamer. (2011), **İşletme Yöneticiliği**, Beta Basım Yayın, 13 Baskı, İstanbul.

Konovsky, M.A. (2000), "Understanding Procedural Justice and Its Impact on Business Organizations". *Journal of Management*, 26, ss. 489-511

Leventhal, G. S. (1980). "What should be done with equity theory? New approaches to the study of fairness in social relationships", In K. J. Gergen, M. S. Greenberg, &

R. H. Willis (Eds.), **Social exchange: Advances in theory and research** (ss. 27-55). New York: Plenum.

Masterson, S. S., Lewis-McClellan, K., Goldman, B. M. ve Tylor, S. M. (2000), "Integrating Justice and Social Exchange: The Differing Effects of Fair Procedures and Treatment on Work Relationships", **Academy of Management Journal**, 43, ss. 738-748.

McFarlin, D. B., ve Sweeney, P. D. (1992), "Distributive and Procedural Justice as Predictors of Satisfaction with Personal and Organizational Outcomes". **Academy of Management Journal**, 35, ss. 626-637.

Mobley, W. H. (1977). Intermediate Linkages in the Relationship Between Job Satisfaction and Employee Turnover. **Journal of Applied Psychology**, 62(2), 237-240.

Mobley, W.H. 1982. **Employee turnover: Causes, consequences, and control**. Addison-Wesley Publishing Company Inc.

Moon, H., Kamdar, D., Mayer, D.M., Takeuchi, R. (2008). "Me or We? The Role of Personality and Justice as Other-Centered Antecedents to Innovative Citizenship Behaviors Within Organizations", **Journal of Applied Psychology**, 93, ss. 84-94

Moorman, R.H. (1991), "The Relationship Between Organizational Justice and Organizational Citizenship Behavior: Do fairness perceptions influence employee citizenship?", **Journal of Applied Psychology**, 76, ss. 845-855.

Niehoff, B. P., ve Moorman, R. H. (1993), "Justice as a Mediator of the Relationship Between Methods of Monitoring and Organizational Citizenship Behaviour", **Academy of Management Journal**, 36(3), ss. 527-556.

Özer, G., Günlük, M.(2010), "Örgütsel Adaletin Muhasebecilerin İş Memnuniyeti ve İşten Ayrılma Eğilimine Etkisi", **Gaziantep Üniversitesi Sosyal Bilimler Dergisi**, 9(2), ss.459-485

Özmen, Ö. N.T., Arbak, Y., ve Özer, P.S. (2007), "Adalet Verilen Değerin Adalet Algıları Üzerindeki Etkisinin Sorgulanmasına İlişkin Bir Araştırma", **Ege Akademik Bakış**, 7, ss. 17-33

Price, J.L. (1977). *The Study of Turnover*. Ames, IA: Iowa State University Press.

Rusbelt; Farrell; Rogers ve Mainous, (1988), "Impact Of Exchange Variables On Exit, Voice, Loyalty And Neglect: An Integrative Model Of Responses To Decline Job Satisfaction", *Academy Of Management Journal*, 31(3), ss. 599-627.

Shore, L.M. ve Martin, H.I. (1989), "Job Satisfaction and Organizational Commitment in Relation to Work Performance and Turnover Intentions", *Human Relations*, Vol. 42, pp. 625-38.

Steers, R.M., ve Mowday, R.T. (1981). Employee Turnover and Postdecision Accommodation Processes. In L.L. Cummings and B.M. Staw (eds.), *Research in organizational behavior*, 3, 235-281. Greenwich, Conn.: JAI Press.

St-Pierre I, Holmes D. (2010), "The Relationship Between Organizational Justice and Workplace Aggression", *Journal of Advanced Nursing*, 66:5, ss. 1169-1182

Şimşek, Ş., Çelik, A., Akgemci, T., (2005), *Davranış Bilimlerine Giriş ve Örgütsel Davranış*, 5. Basım, Ankara.

Ünalın D., Çetinkaya F., Özyurt Ö., Kayabaşı A. (2006), " Bir Üniversite Hastanesinde Çalışan Sekreterlerde İş Memnuniyeti", *Hacettepe Sağlık İdaresi Dergisi*, Cilt 9 Sayı:1

Yıldırım F., (2007), "İş Doymu ile Örgütsel Adalet İlişkisi", *Ankara Üniversitesi SBF Dergisi*, 62:1, ss. 253-278.

STATİK KOBİ'LERDE ÇALIŞMA İLİŞKİLERİ: ASEM ÖRNEĞİ¹

Arş.Gör. Cihan DURMUŞKAYA²

Özet

KOBİ'ler dünyada girişimlerin çoğunluğunu oluşturmaktadır. İstihdamda ve ekonomik performansta önemli bir rol üstlenmektedirler. Araştırmanın temel sorusu bu katkının çalışma ilişkileri uygulamalarıyla ilişkisinin boyutudur. Çalışma ilişkilerine ilişkin araştırmalar genellikle büyük ölçekli işletmelere yöneliktir. KOBİ'lerde çalışma ilişkileriyle ilgili araştırmalar kısıtlıdır. Bu bakış açısıyla çalışmanın amacı, KOBİ'lerde çalışma ilişkileri uygulamalarını içeren araştırmalara katkı sağlamaktır. KOBİ'ler dinamik ve statik ayrımına tabii tutularak, statik KOBİ'lerdeki çalışma ilişkileri uygulamalarına odaklanılmaktadır. Mobilya sektöründeki KOBİ'lerin genellikle statik özellikler taşıdıkları görülmektedir. Araştırmanın kapsamı Türkiye genelinde mobilya sektöründe önemli bir yeri olan Sakarya iliyle sınırlı tutulmuştur. Araştırmada nicel ve nitel veri toplama tekniklerinden faydalanılmıştır. Nicel veri toplama tekniğiyle KOBİ'lerde çalışma ilişkileri uygulamalarını analiz etme amacıyla anket metni oluşturulmuştur. Anket sonuçları frekans analiziyle yorumlanmıştır. Ayrıca yarı yapılandırılmış sorularla derinlemesine mülakat tekniğinden faydalanılmıştır. Mülakat verileri betimsel analizle yorumlanmıştır. Sonuç olarak statik KOBİ'lerde çalışma ilişkileri uygulamalarının geleneksel yöntemlerle sürdürüldüğü görülmektedir. KOBİ'lerin ekonomik performansta ve istihdamdaki katkıları çalışma ilişkileri uygulamalarından çok maliyet avantajlarını kendi bünyelerinde barındırıyor olmalarından kaynaklandığını gösteren veriler elde edilmiştir.

Anahtar Kelimeler: Statik KOBİ, Çalışma İlişkileri, ASEM

¹ Bu çalışma Mayıs, 2013 tarihinde Sakarya Enstitüsü Sosyal Bilimler Enstitüsünde savunulan "Küçük ve Orta Büyüklükteki İşletmelerde Çalışma İlişkileri: ASEM Örneği" adlı tezden türetilmiştir.

² Arş. Gör. Sakarya Üniversitesi Çalışma Ekonomisi ve Endüstri İlişkileri Bölümü

Abstract

Most of the entrepreneurs in the World are SME. They take an active role in the economic activity and employment. This research is going to discuss the relation between employment implementations and SME's contribution to this. Studies in employment relations usually devote to large-scale enterprises and studies related to SMEs are restricted. In this point of view, this research is trying to contribute to studies related to employment relation practises in SME. The approaches to SME are bifurcated into two: i) 'black house' ii) 'small is beautiful'. This research is going to focus on employment relation practises in the type of 'black house' SMEs. In furniture industry, SMEs usually have 'black house' attributes. This research's scope is restricted with Sakarya province which takes an important place in furniture industry in Turkey. Quantitative and qualitative research methods are used together in this study. With the quantitative research method, a questionnaire related to employment relations practises in SME's is constituted and the results of this questionnaire interpreted with frequency analysis technique. Also, the data from semi-structured interviews are interpreted with descriptive analysis technique. As a result, employment relation in 'black house' SME's continue with traditional methods. The data shows that the contribution of SMEs' to economic performance and employment is about their cost advantages rather than their employment relation implementation.

Key Words: *'Black House' SMEs, Employment Relations, ASEM*

Giriş

Sanayi devrimi öncesinde yaygın üretim birimleri küçük işyerlerinden oluşmaktaydı. Sanayi kapitalizmiyle birlikte fabrika çatısı altında ve büyük pazarlara yönelik üretim yapma isteği işletme ölçeğini büyütüştür. Bu durum Fordizmin krize girdiği döneme kadar devam etmiştir ancak Fordizmin kriziyle birlikte tüm dünyada işletmelerin yapısında pek çok değişim yaşanmıştır. Öncelikle bu değişim işletmelerin ölçeklerinde gerçekleşmiştir. Bu süreçte yaşanan değişimler sonucu son yıllarda büyük işletmelerin sayısı azalmaya başlamıştır.

1970'li yıllara kadar küçük ve orta ölçekli işletmelerin genel olarak beden gücüne dayalı faaliyet gösterdikleri, nitelikli işgücü, ileri teknoloji ve otomasyon sistemine sahip olmadıkları anlaşılmaktadır. 1970 sonrasında ise bir kısmı bu şekilde devam ederken bir kısmı ise ileri teknoloji ve nitelikli işgücü kullanır duruma gelmiştir. KOBİ'lerin tümü ekonomiye aynı oranda katkıda bulunmamaktadır. Büyük bir kısmı

geleneksel (statik), bir kısmı ise modern (dinamik) işletmelerdir. Yeniliklere açık olmayan, geri teknolojilerle üretim yapan, rekabetten kaçınan ve sadece iç pazara yönelik üretim yapan KOBİ'ler geleneksel KOBİ'lerdir. Bunun yanında ucuz işçilik ve tabii kaynaklardan yararlanmaktadırlar. Kendisini sürekli geliştiren, gelişmelere ve yeniliklere açık, bütün dünyayı pazar olarak gören, rekabet gücü yüksek, dinamik, esnek, yaratıcı, teknoloji düzeyi yüksek ve riski seven işletmeler ise dinamik KOBİ'lerdir. Ayrıca bu KOBİ'ler bilgidен ve teknolojiden önemli ölçüde yararlanmaktadırlar(Özdemir Vd., 2006:185-186).

Gerek ekonomide, gerekse istihdamda oynadıkları rol ve onlardan beklentilerin artması KOBİ'lere yönelik araştırmaları arttırmıştır. Ancak bu araştırmalar daha çok onların ekonomik performanslarına yönelik gerçekleştirilmektedir. KOBİ'lerde çalışanlara ve çalışma koşullarına yönelik gerçekleştirilen araştırmaların sayısı çok azdır. Son yıllarda ortaya çıkan çalışma yaşamında esnekleşme, kuralsızlaştırma ve işgücü kutuplaşmasının artışı KOBİ'lerdeki çalışanları ve çalışma koşullarını olumsuz etkilemiştir.

Bu çerçevede özellikle statik KOBİ'lerde çalışma ilişkileri uygulamalarına yönelik gerçekleştirilecek araştırma sonuçları literatüre, işletme sahiplerine ve bu konuda politikacılara katkı sağlayacaktır.

Bu süreçte, birçok ülkede sosyo-ekonomik kalkınmada küçük ve orta ölçekli işletmeler, önemli bir aktör haline gelmiştir. KOBİ'ler, ülkeden ülkeye hatta kimi ülkelerde kurumdan kuruma değişik şekillerde tanımlanmaktadır. İşletmeler sınıflandırılırken nicel ve nitel ölçütler göz önüne alınarak tanımlanmaktadır.

Çalışma ilişkileri uygulamalarına yönelik çalışmalar; çalışanların kendilerini ilgilendiren kararlara katılımı, eğitim, çatışma ve çözüm yolları, ücret sistemleri, istihdamın dönem ve koşullarına odaklanmaktadır. Çalışanların kendilerini ilgilendiren kararlara katılımı; sendikal katılım, işyeri katılım yöntemleri ve toplu pazarlığı kapsamaktadır. Ücret sistemleri, ücretin ödenme şekli, miktar veya biçimiyle ilgili bir unsurdur. Farklı ücret sistemlerinin kullanımı, işletmelerdeki verimliliği etkileyen bir unsurdur. Çatışma ve çatışmanın çözüm yolları ise işyerlerinde çalışanlar ve işverenler arasında yaşanan uyumsuzluklar ve bunların nasıl çözüldüğünü kapsamaktadır. Son olarak istihdamın dönem ve koşulları ise çalışma saatleri ve koşulları, tam zamanlı veya kısa zamanlı çalışanları kapsamaktadır. Çalışma yaşamında esnekleşme, istihdamın dönem ve koşullarında da birçok değişikliği beraberinde getirmiştir. Çalışma süreleri ve koşullarında yaşanan bu değişim işletmeleri etkileyen önemli bir unsur haline gelmiştir.

DURMUŞKAYA

Bu çalışma, statik KOBİ'lerde çalışma ilişkileri uygulamalarını ortaya koymayı hedeflemektedir. Bu tür bir çalışmanın Türkiye genelinde yapılması için gerekli zaman ve maddi imkanların kısıtlılığından dolayı çalışma Sakarya ilinin güçlü olduğu mobilya sektörü ile sınırlı tutulmuştur. Araştırmanın mobilya sektöründe yapılmasının bir diğer nedeni ise mevsimsel olarak işgücü devrinin yüksek olduğu bir sektör olmasıdır.

Dünyada işletmelerin ölçeklere göre dağılımındaki ağırlıklara bakıldığında KOBİ'lerin oranı giderek artmaktadır. Bu durum KOBİ'lerden dinamik olarak ekonomiye katkı sağlamalarını ve ideal çalışma ilişkileri uygulamalarının bu işletmelerde aktif bir şekilde kullanılması beklentilerini doğurmaktadır. Ancak mevcut durum özellikle Türkiye'de KOBİ'lerin statik olarak kaldıklarını ve ideal olarak görülen çalışma ilişkileri uygulamalarının çoğunu uygulamadıklarını göstermektedir.

Bu bağlamda KOBİ'lerde çalışma ilişkileri uygulamalarına yönelik saha araştırmalarına ihtiyaç vardır. Bu amaçla KOBİ'lerde çalışma ilişkileri uygulamalarının mevcut durumu ve KOBİ'lerin statik mi yoksa dinamik olarak mı hareket ettikleri Sakarya ili mobilya sektörü bağlamında ortaya konmaya çalışılacaktır.

1. Kavramsal Çerçeve

KOBİ'lerin tanımlanmasında evrensel bir bütünlük bulunmamaktadır. İşletme ölçeklerindeki farklılıklar, ülkelerdeki resmi kurumların tanımlarındaki farklılıklar vs. uluslararası alanda genel bir KOBİ tanımı yapılmasını zorlaştırmaktadır.

KOBİ'lerin tanımlanmasında OECD'nin iki türlü sınıflandırma sistemi bulunmaktadır. Bunlar ilk olarak 9'dan az, 10-49, 50-99, 100-499, 500+; ve 9'dan az, 10-49, 50-249, 250+ sayısında işçi çalıştıran işletmelerin tasnifi bu rakamlarla ölçülmektedir(OECD,2005:17). Avrupa Birliğinde ise Avrupa Birliği Komisyonu, 7 Şubat 1996'da kabul ettiği bir tavsiye kararıyla, KOBİ'ler için ilk kez çizgileri daha belirgin bir tanım geliştirmiştir(EC, 2005:1) 2003/361/EC sayılı yönetmelik çerçevesinde 1 Ocak 2005 tarihinde yürürlüğe giren KOBİ tanımı oluşturulmuştur. Söz konusu tanımda küçük ve orta ölçekli işletmeler üçlü bir sınıflandırmaya tabii tutulmaktadır. Bunlar; Mikro İşletmeler (Çok Küçük İşletmeler), Küçük İşletmeler, Orta Ölçekli (Boy) İşletmeler. Bu sınıflandırma üçü nicel biri nitel olmak üzere dört ölçüt esas alınmıştır. Bu kriterler; İşletmede çalışan personel sayısı ölçütü, İşletmenin bilanço büyüklüğü ölçütü, İşletmenin yıllık ciro ölçütü, Bağımsızlık ölçütü olarak belirlenmiştir (EC, 2005:12).

Türkiye'nin tarihsel sürecinde KOBİ'lerle ilgili faaliyet alanları farklı olan birçok kuruluş bulunmaktadır. Bu kuruluşların her biri kendilerine göre farklı tanımlar belirlemiştir. Bu durumdan dolayı geçmişte pek çok sorunlarla karşılaşmıştır. Bu sorunların en önemlisi ülke çapında genel bir KOBİ tanımının bulunmamasıdır.

KOSGEB, Halk Bankası, Eximbank, Dış Ticaret Müsteşarlığı, Hazine Müsteşarlığı gibi kurumların birbirinden farklı tanımlar belirlemiştir. Bu durum KOBİ'lerle ilgili makro düzeyde verilerin toplanması ve serilerin oluşturulması hususunu zorlaştırmıştır. Bu zorluktan dolayı da yapılan yorumların doğruluğu sorgulanabilir hale gelmiştir (Özdemir Vd., 2006:35). Ortaya çıkan bu kaşıklık, tüm bu kurumları kapsayan genel bir tanımın gerekliliğinin ortaya çıkmasına sebep olmuştur. Bu kavramsal kaşıklığın giderilmesi amacıyla 2001 yılında KOBİ'lerle ilgili teşvik kararnamesi çıkarılmıştır. Ancak zamanla AB uyum sürecinde bu kararnamenin de düzenlenmesine gidilmiş ve 2005 yılında yeni bir yönetmelik çıkarılarak günümüzde halen mevcut olan bir KOBİ tanımı belirlenmiştir. Mevcut KOBİ tanımı 2001'deki yönetmelikte olduğu gibi tüm kurumların tanımlarını kapsayıcı bir tanım oluşturma amacıyla hazırlandığı söylenebilir. 18.10.2005 tarihli "Küçük ve Orta Büyüklükteki İşletmelerin Tanımı, Nitelikleri ve Sınıflandırılması Hakkında Yönetmelik" tanımlar kısmında KOBİ'ler kısaca İki yüz elli kişiden az yıllık çalışan istihdam eden ve yıllık net satış hasılatı ya da mali bilançosu yirmi beş milyon Yeni Türk Lirasını aşmayan ve bu yönetmelikte mikro işletme, küçük işletme ve orta büyüklükteki işletme olarak sınıflandırılan ve kısaca "KOBİ" olarak adlandırılan ekonomik birimleri ifade etmektedir (Md.3). Ancak 04.11.2012 tarihinde yapılan değişiklikle yürürlüğe giren "Küçük ve Orta Büyüklükteki İşletmelerin Tanımı, Nitelikleri ve Sınıflandırılması Hakkında Yönetmelikte Değişiklik Yapılmasına Dair Yönetmelik" ile KOBİ tanımı yeniden değişime uğramış ve yıllık satış hasılatı ya da mali bilançosu yirmi beş milyon Türk Lirasını aşmayan ibaresi kırk milyon Türk Lirası olarak değişime uğramıştır (RG, 04.11.2012). Söz konusu yönetmelik işletmelerin istihdam ettikleri işçi sayılarında bir değişim öngörmemekle birlikte bazı değişikliklere gitmiştir. Gidilen değişiklikler ise daha çok işletmelerin mali büyüklüklerindeki sınırlamalar yönündedir.

Yönetmeliğe göre KOBİ'lerin sınıflandırılması 3 farklı boyuta tabii tutulmuştur. Tanımdaki ölçütler nicel kriterlerden oluşmaktadır. Bunlar ise; mali büyüklük ve istihdam edilen işçi sayısından oluşmaktadır. 5. Madde'ye göre tanımlar aşağıdaki şekilde yapılmıştır:

Mikro işletme: On kişiden az yıllık çalışan istihdam eden ve yıllık net satış hasılatı ya da mali bilançosu bir milyon Türk Lirası'nı aşmayan çok küçük ölçekli işletmeler,

Küçük işletme: Elli kişiden az yıllık çalışan istihdam eden ve yıllık net satış hasılatı ya da mali bilançosu beş milyon Türk Lirası'nı aşmayan işletmelerdir, 2012'deki yeni yönetmeliğe göre beş milyon Türk Lirası ibaresi sekiz milyon Türk Lirası olarak değiştirilmiştir.

Orta büyüklükteki işletme: İki yüz elli kişiden az yıllık çalışan istihdam eden ve yıllık net satış hasılatı ya da mali bilançosu yirmi beş milyon Türk Lirası'nı aşmayan işletmeler olarak ifade etmektedir. Yine 2012'deki yönetmelikle bilanço sınırı bu işletmelerde de yirmi beş milyon Türk Lirası'ndan kırk milyon Türk Lirası'na yükseltilmiştir.

KOBİ'lerde çalışma ilişkilerine yönelik araştırmalar daha çok işletme ölçeklerinde nicel ayrımlara göre yapılmaktadır. Böyle bir çalışma çeşitli adlarla yer alabilir ancak son yıllarda özellikle endüstri ilişkileri yerine çalışma ilişkileri kavramı ön plana çıkmaktadır. Bu araştırmalardan bazıları endüstri ilişkileri kavramını kullanmayı tercih etmiştir. Küçük İşyerlerinde Endüstri İlişkileri (Ekin, 1993) küçük işyerlerinde toplu pazarlık, sendikalaşma, ücret sistemleri.. gibi çalışma ilişkileri uygulamalarına yönelik çalışmaları kapsamaktadır. Bazı araştırmalarda ise çalışma ilişkileri kavramını kullanmayı tercih etmişlerdir. Wilkinson 1999'daki çalışmasında³ KOBİ'lerde çalışma ilişkilerini incelemektedir. Bunun yanında KOBİ'lerde "Küçük Güzeldir" anlayışının ve "Black Hole" (kasvetli işyeri) anlayışının geçerliliğini çalışma ilişkileri uygulamalarına göre araştırmaktadır. Edwards ve Ram'ın 2003'teki çalışmasında⁴ "küçük güzeldir" anlayışıyla KOBİ'lerde çalışma yaşamına ilişkin koşullar incelenmektedir. Kaufman ise 2004'teki çalışmasında⁵ çalışma ilişkileri sisteminin bileşenlerini aktarmaktadır. Bu bakımdan çalışmanın adı KOBİ'lerde çalışma ilişkileri olarak belirlenmiştir.

Endüstri ilişkileri alanı günümüzde özellikle ücretlilerle işverenler arasında kurulan ve başat olan çalışma ilişkisini anlatan bir kavramdır. "iş hukuku" bağlamında ücretlilerle işverenler arasındaki ilişkinin hukuksal boyutunu, "çalışma ekonomisi" kapsamında ekonomik boyutunu, "çalışma sosyolojisi" ve "çalışma psikolojisi" bağlamında ise bu ilişkilerin sosyolojik ve psikolojik boyutunu incelemektedir. Tanımı gereği her endüstri ilişkisi bir çalışma ilişkisidir ancak her çalışma ilişkisi endüstri ilişkisi değildir (Makal, 1997:33-34). Çalışma ilişkileri kavramını işgücü kavramından yola çıkarak tanımlamaya çalışmıştır Makal(1997:30). İşgücü,

³ Detaylı bilgi için bakınız: Employment Relations In SME's (Wilkinson, 1999)

⁴ Detaylı bilgi için bakınız: Praising Ceasar Not Burying Him: what we know about employment relations in small firms (Ram ve Edwards, 2004)

⁵ Detaylı bilgi için bakınız: Theoretical perspectives on work and the employment relationship (Kaufman, 2004)

içerisinde farklı statüleri barındıran bir kavramdır. Günümüz toplumlarında işgücü statüleri, ücretliler (işçiler), işverenler, kendi başına çalışanlar, ücretsiz çalışan yardımcı alle üyeleri olarak ifade edilmektedir(Zaim, 1997:154). Bu çerçevede çalışma ilişkileri, üretim sürecinden kaynaklanan, işgücü içerisindeki farklı statülerden oluşan ilişkilerdir. Endüstri ilişkileri kavramı ise endüstri devrimiyle birlikte ortaya çıkan ve başat olan işçi - işveren ilişkileri anlatılmaktadır.

Çalışma ilişkileri uygulamaları ile çalışanların kararlara katılımı, çatışma ve çözüm yolları, ücret sistemleri, eğitimleri, istihdamın niteliği, kısa vadede çalışanlarla ilgili planlar yapma ve işgücü devir oranı kastedilmektedir(Ekin 1993, Özdemir 2011, Wilkinson 1999, Rose 2004, Ram ve Edwards 2004, Blyton ve Turnbull 2004, Judge ve Gennard 2002, Kaufman 2004).

Çalışan katılımı; çalışanlar ile işverenlerin veya temsilcilerinin kararlara alınırken söz sahibi olmalarını ifade eden bir kavramdır. Çalışanların kendilerini ilgilendiren kararlara katılımı etki derecesine göre değişmekle birlikte çeşitli yöntemlerle sağlanmaktadır. Çalışanlar açısından amaç; çalışanların yönetime katılarak işverenlerin kararlarını güçleri doğrultusunda etkileyebilmeleridir. Böylece yönetimde söz sahibi olmaya çabalarlar. Bunu sağlayan yapılar ise sendika, toplu pazarlık, iş konseyleri ve işyeri katılım yöntemleri vb.dir.

Yönetime katılma yolları ise; çalışanlara bilgi verme yolu, çalışanlara danışma yolu, çalışanlarla toplu müzakere yolu, denetim yolu, işletmenin yönetim kurullarında yer alarak işçilerin yönetime katılmaları yolu ve birlikte yönetim yoludur (Talas, 1976:670).

İşyerinde çatışma kavramı, iki veya daha fazla kişi ya da grup arasındaki çeşitli kaynaklardan doğan anlaşmazlıktır. Bunun yanı sıra çatışma, faaliyetleri engelleyen, doğal olmayan, kontrol edilmesi ve değiştirilmesi gereken davranışsal bir sapma olarak da algılanmaktadır(TBMM, 2011:7). Bunun haricinde çatışma kavramı, işyeri düzeyinde sadece endüstriyel çatışma olarak algılanmamaktadır. Bu konuda KOBİ'lerin alternatif çatışma çözümü yöntemleri de bulunmaktadır. Ancak bu yöntemler daha çok KOBİ'lerin yönetimi ile müşteriler ve diğer firmalar arasındaki uyuşmazlıklarla ilgilidir(EIM, 2006:65).

Ücret sistemleri, çalışana ücretinin nasıl ödeneceğini belirleyen kural ve düzeni ifade etmektedir. İşletme içerisinde uygun bir denge kurmak, çalışanın emeğini etkin ve ekonomik şekilde kullanmak gibi bir amaç birliği içerisindedir. Bu amaç doğrultusunda işletme dahilinde kazanılan uyum ve adaleti sağlayarak çalışanın güvenini kazanıp, işe devamlılığı ve motivasyonunu arttırmaya yardımcı

olmaktadır(Topalhan,2010:80-81). Ücret sistemleri iki ana gruba ayrılmaktadır. Bunlar; zamana dayalı ücret sistemleri ve verimlilik ögesine dayalı ücret sistemleridir(Zaim 1997:262, Talas,1976:50).

KOBİ' lerde çalışma süreleri ile ilgili çalışmalar kısıtlıdır. Uzun çalışma sürelerine odaklanan araştırmalar daha çok kısa dönemli olumsuz etkilere (sakatlanma riski) veya sağlık boyutuna (depresyon, kalp krizi vs.) gibi konulara odaklanmaktadır(ILO,2013:47). Bunun yanında KOBİ'lerde çalışma süreleri genellikle uzundur. Gelişmekte olan ülkelerde, düşük ücretle istihdam ve uzun çalışma süreleri yaygındır(ILO,2013:40). Tam zamanlı ve belirsiz süreli çalışma tipinden farklı olarak ortaya çıkan çalışma türlerine esnek çalışma türleri denilebilir. KOBİ'lerde esnek çalışma türleri fazla çalışma, belirli süreli çalışma, vardiyalı çalışma, deneme süreli çalışma, telafi çalışması, kısa çalışma, kısmi süreli çalışma, çağrı üzerine çalışma, geçici iş ilişkisi, kayan süreli çalışma ve iş paylaşımıdır.

KOBİ'lerde çalışanlara sağlanan eğitim imkanları birkaç şekilde karşımıza çıkmaktadır. Bunlar; yüksek okullar tarafından ve devlet tarafından verilen eğitimler, e-öğrenme programları, staj yoluyla öğrenme imkanları, çıraklık eğitimleri, çalışırken öğrenme ve iş rotasyonu ile öğrenme imkanlarıdır(ILO, 2013:49). Türkiye'de KOBİ'lerde çalışanların mesleki eğitiminde bazı destekleyici kurumlar rol almaktadır. Bunlar küçük ve orta ölçekli sanayii geliştirme ve destekleme idaresi başkanlığı(KOSGEB), Türkiye küçük ve orta ölçekli işletmeler, serbest meslek mensupları ve yöneticileri vakfı(TOSYÖV) ve mesleki eğitim ve küçük sanayii destekleme vakfı(MEKSA)'dır.

İnsan kaynakları planlamasıyla ilgili çeşitli ülkelerde araştırmalar yapılmaktadır. Örneğin Mills'ın Amerika Birleşik Devletleri'ndeki firmalarda yaptığı araştırmaya göre; insan kaynakları planlaması sürecinde beş farklı evre bulunmaktadır. Buna göre ilk süreç, uzun dönem iş planlamalarının olmadığı ve çok az miktarda insan kaynakları planlamasının olduğu süreçtir. İkincisi ise kısa dönemde personel düzeyinde yapılan tasarımlar, üçüncüsü uzun dönemde personel düzeyinde yapılan tasarımlar, dördüncü süreç firmaların iş planlarına uyumlu olarak büyük insan kaynakları planlamaları yapma, son süreç ise insan kaynakları konularının firmaların stratejik planlarıyla artık bütünleşmiş bir yapıya gelmesi sürecidir. İlk iki süreci genellikle gelenekçi planlar, üçüncü süreci orta düzeydeki planlar, dört ve beşinci süreci ise uzman planlamaacılar kullanmaktadır(Mills, 1985:97-99). Küçük ve orta ölçekli firmalarda insan kaynakları planlamasının tüm süreçlerinin etkin bir biçimde

kullanılması beklenmektedir. Ancak statik KOBİ'lerin gelenekçi firmalar olmasından dolayı ilk iki aşamayı uygulamalarının beklenmesi daha yerinde olacaktır.

İşgücü devir oranı, bir işyerinde çalışanların belirli bir dönem içinde işlerinden ayrılanların yüzdesini veren bir kavramdır. İşletmeler için genelleştirilebilecek bir oran yoktur ancak işletmenin yapısına, işkoluna, çalışan sayısına ve işletmenin büyüklüğüne göre de değişebilen bir orandır (Bayraktaroğlu, 2006:39-40).

2. Sakarya'da ASEM Mobilyacılar Çarşısında Faaliyette Bulunan KOBİ'lerin Çalışma İlişkileri Uygulamalarının Belirlenmesine Yönelik Bir Araştırma

Mobilya sektörü Türkiye'nin en eski ve gelişen sektörlerinden biridir. Mobilya sanayi katma değer açısından da ülkemizin önde gelen sektörlerinden biridir. Aynı zamanda ihracatta yerli kaynakları en çok kullanan ve ithal ürüne bağımlılığı en az olan sektörlerden biri olarak ekonomiye katkı sağlamaktadır. Sektörde son 15 - 20 yıllık süreçte küçük ölçekli işletmelerin yanı sıra orta ve büyük ölçekli işletmelerin sayısı artmaya başlamıştır (Mobilya Sektörü Raporu, 2012:7). Mobilya endüstrisi çoğu geleneksel yöntemlerle çalışan atölye tipi küçük işletmelerin ağırlıkta olduğu bir görünüme sahiptir(Sakarya ve Canlı, 2011:8). Yaygın küçük ölçek ve geri teknik donanım hemen her dönemdeki sanayi örneklerine uymaktadır. Küçük ölçekli mobilya sanayil işletmelerinin genellikle şehir ve kasabaların mahalle aralarında dağınık bir şekilde, olumsuz çalışma koşullarına sahip, düşük verimli, örgütsüz, teknik ve ekonomik yetersizlikler içinde oldukları tespit edilmektedir(Özoğlu, 2002:476-478).

Perakende satış mağazaları ile birlikte mobilya sektöründe toplam işletme sayısı (toplam girişim sayısının yaklaşık %2'si) 61.728, bu sektörde istihdam edilen kişi sayısı ise (toplam ücretli çalışanların %3'ü) 258.213'tür(Mobilya Sektörü Raporu, 2012:7). İstihdam düzeyi sıralamasında İstanbul, Ankara, Kayseri, Bursa, ve İzmir birbirini takip etmektedir (Mobilya Sektörü Raporu, 2012:10-11). Bunların dışında Bolu, Eskişehir, Sakarya, Zonguldak, Balıkesir, Trabzon, Antalya ve Burdur'da da mobilya üretimi yapılmaktadır (Sakarya ve Canlı, 2011:8). Sakarya'da sanayi siciline kayıtlı 854 KOBİ'nin 40'ı (%4,6) Mobilya imalatı yapan KOBİ'lerden oluşmaktadır (Sakarya İktisadi Raporu, (2012:34). Bunun yanında Gümrük ve Ticaret Bakanlığı Esnaf ve Sanatkarlar Bilgi Sistemi (ESBİS) verilerine göre Sakarya'da 472 adet mobilya tamir, imalat ve satışı yapan KOBİ bulunmaktadır. Bu nedenle Sakarya ilinin güçlü olduğu sektörlerden biridir.

ASEM Başkanlığı'ndan edinilen bilgilere göre; ASEM 1995 yılında kurulmuş ancak resmi olarak 2010 yılından beri faaliyet göstermektedir. 112 mağaza ve 67

imalathane ve bunun yanında 20 tanede hem imalat hem de mağaza olarak çalışan toplam 199 kurulu işyeri bulunmaktadır. ASEM Türkiye'de sadece mobilya üzerine kurulmuş, düzenli ve modern görünümlü 3 çarşıdan biri ve Sakarya'nın en büyük ve tek mobilya çarşısıdır. İstanbul, Kocaeli, Düzce ve Bolu başta olmak üzere Türkiye'nin dört bir yanına toptan satışlar gerçekleşmektedir. Yurtdışı satışları ise Yunanistan, Bulgaristan, Makedonya, Kosova, Bosna, Arnavutluk, Sancak, Sırbistan, Romanya, İran, Irak, Suriye, Gürcistan, Azerbaycan, Ukrayna, Libya az da olsa Almanya, Fransa, Hollanda gibi ülkelere satış yapılmaktadır.

3. Araştırmanın Amacı, Kapsamı ve Yöntemi

Bu çalışmanın amacı, KOBİ'lerin ekonomiye olan katkılarının çalışma ilişkileri uygulamalarıyla gerçekleştirip gerçekleştirmediği sorunsalıyla KOBİ'lerde çalışma ilişkileri uygulamalarını ortaya koymaktır.

Bu araştırma, sadece mobilya imalatı yapan küçük ve orta ölçekli işletmeleri kapsamaktadır. Bunun yanında diğer imalat sektörlerindeki küçük ve orta ölçekli işletmelerde bu tür araştırmaların yapılması küçük ve orta ölçekli işletmelerdeki çalışma ilişkileri uygulamalarının durumu hakkında daha kapsamlı sonuçlara ulaştıracaktır.

Araştırmada nitel ve nicel veri toplama teknikleri bir arada kullanılmıştır. Buradaki amaç çalışmanın güvenilirliğini arttırmak ve örtük bilgileri ortaya çıkarmaktır. Nicel veri toplama tekniği bağlamında KOBİ'lerde çalışma ilişkileri uygulamalarını ortaya çıkarmayı hedefleyen çoktan seçmeli bir anket formu oluşturulmuştur. Uygulanan anketin sorularının hazırlanmasında KOBİ'lerle ilgili daha önce yapılmış çalışmalar dikkate alınmıştır. Bunun yanında İngiltere'de işyeri düzeyinde uygulanan (WERS) Workplace Employment Relations Survey'den yararlanılmıştır. Bu bağlamda 11 işletmede pilot çalışma yapılarak soruların anlaşılabilirliği test edilmiş ve gerekli düzenlemeler yapılarak anket 94 işletmede uygulanmıştır. Anket sorularının yorumlanması için frekans analizi tekniğinden yararlanılmıştır. Sorularda frekans sayılarının birbirinden farklı olması soruların çoktan seçmeli olmasından kaynaklanmaktadır. Bu süreçte çalışma ilişkileri uygulamaları ile ilgili anket sorularını derinleştirmek ve araştırmanın güvenilirliğini arttırmak amacıyla nitel veri toplama tekniklerine ihtiyaç duyulmuştur. Bu bağlamda yan yapılandırılmış sorular oluşturularak derinlemesine mülakat tekniğinden faydalanılmıştır. Mülakat sorulardan ucu kapalı olan sorular araştırmacının spesifik bilgi almasına yönelik oluşturulmuştur. Mülakatlar Sakarya ilinde ASEM mobilyacılar çarşısında KOBİ'lerde yüz yüze gerçekleştirilmiş süre kısıtı ise 30dk. olarak belirlenmiştir. Elde

edilen bilgiler not alınmıştır. Daha sonra bilgisayar ortamına aktarılarak 40 sayfalık bir veri oluşturulmuştur. Elde edilen verilerde çalışma ilişkileri uygulamalarıyla ilgili belirli vurguların çıkarılması amacıyla betimsel analiz tekniğine ihtiyaç duyulmuştur. Bu bağlamda alt temalar ve bu alt temaların bağlı olduğu temalar belirlenmiştir. Belirlenen alt temalar mülakat yapılan kişilerin çalışma ilişkileri uygulamaları ile ilgili sorulara olan vurgularına odaklanılarak belirlenmiştir. Bu alt temalara göre ise temalar belirlenmiştir. Bu aşamada şu temalar açığa çıkmıştır: personelle ilgili kısa dönemli planlar yapma eksikliği, yeni yönetim tekniklerinin etkin kullanımı sorunu, taşeron firmalarla çalışma problemi, devletin yeterli maddi destek verememesi sorunu, işgücü maliyetlerinin yüksek olması sorunu, nitelikli işgücü bulamama sorunu.

4. Araştırmanın Bulguları

ASEM'deki KOBİ'lerde çalışma ilişkileri uygulamalarına ilişkin anketlerden elde edilen bulgular şu şekildedir;

İşletme Ölçeği, Yaş Aralıkları, İstihdam Şekli, Çalışanların Eğitim Durumları İle İlgili Literatür ve Uygulamanın Karşılaştırması

	Literatür	Uygulama
İşletme Ölçeği	Büyük oranda mikro ölçekli işletmelerden oluşmaktadır. KOBİ'lerin ağırlığı %99,9'dur(TÜİK, 2013, KSEP, 2011).	Büyük oranda (%80) mikro ölçekli işletmelerden oluşmaktadır.
Yaş Aralıkları	Çoğunlukla (%60) 25-44 yaş aralığındadır. Yaklaşık %20'si 45-65 yaş aralığında, %15'i ise 15-24 yaş aralığındadır. 65 üstü olanların oranı ise yaklaşık %5'tir(TÜİK,2012).	25-44 yaş aralığında çalışanlar çoğunluktadır.(%80.8). %13.3, 17-24 yaş arasındadır. 45 yaş üzeri olanların oranı ise %5.9'dur. 16 yaş altı çalışan bulunmamaktadır.
İstihdam Şekli	Çoğunluk ücretli veya yevmiyelilerden (%62.9) oluşmaktadır. (%20) kendi hesabına çalışanlardan, %11.9 ücretsiz aile işçilerinden, %5.3 ise işverenlerden oluşmaktadır(TÜİK,2013).	Çoğunluk (%93.1) ücretli çalışanlardan oluşmaktadır. ücretsiz aile çalışanları %5.6, işverenler ise %1.3'ten oluşmaktadır.
Çalışanların Eğitim Durumları	Çoğunlukla ilk öğretim mezunu çalışanlardan oluşmaktadır.(%60). %19 orta öğretim, %21 ise diğer öğrenimleri görmüşlerdir(KSEP,2011).	Çoğunlukla orta öğretim (%53,6), bunun yanında %38,7'i de ilk öğretim mezunlarından oluşmaktadır.

ASEM'deki KOBİ'ler işletme ölçeği, çalışanların yaş aralıkları, istihdam şekli ve çalışanların eğitim durumları KOBİ'lerle ilgili diğer araştırmaların sonuçlarıyla benzerlikler taşımaktadır. Çalışanların eğitim durumlarında ASEM'de çalışanların öğrenim seviyelerinde orta öğretimin ağırlıklı olduğu görülmektedir. İstihdam şekline bakıldığında ASEM'de çoğunlukla ücretli çalışanlar bulunmaktadır. Çalışanların yaş aralıkları, literatürde de ASEM'de de genellikle genç nüfustan oluşmaktadır.

İşletmelerde Verilen Eğitimler, Ücret Sistemleri ve Sosyal Yardımlarla İlgili Literatür ve Uygulama Karşılaştırması

	Literatür	Uygulama
İşletmelerde verilen eğitimler	İşyerinde eğitim alanların oranı %30'dur. İşgücü piyasasında kullanılan becerilerin çoğu resmi eğitim değil işbaşı eğitimle alınmaktadır. Mesleki eğitim işletme ölçeği büyüdükçe yaygınlaşmaktadır(EUROFOND,2012:100-101, KSEP, 2011:32, TÜİK, 2013).	İşyerinde eğitim yaygındır. İşverenler kendileri veya deneyimli çalışanlar eğitim vermektedir. Bunun yanında işbaşı eğitim pek yaygın değildir. Eğitim konusunda resmi kurumlardan pek yararlanılmamaktadır.
İşletmelerde uygulanan ücret sistemleri	Zamana dayalı ücret sistemi en yaygın sistemlerdendir. Ancak KOBİ'lerde parça başı ücret sistemi de yaygın olarak kullanılmaktadır. Bunun yanında götürü ücret sistemi primli ücret sistemleri ve kardan pay alma diğer ücret sistemleri kadar olmasa da yaygın bir şekilde kullanılmaktadır(YÜKSEL, 2003:376)	Zamana dayalı ücret sistemi yaygındır. Parça başı ücret sistemi, primli ücret sistemi, götürü ücret sistemi, kardan pay alma sistemi az da olsa kullanılan ücret sistemleridir.
İşletmelerde uygulanan sosyal yardımlar	Sosyal yardımlar KOBİ'lerde yazılı veya toplu sözleşmeye dayalı olarak değil, bireysel olarak işverenlerin takdiriyle verilmektedir(EKİN, 1993:37)	İşverenlerin takdiriyle yapılan sosyal yardımlar yaygın bir şekilde uygulanmaktadır.

ASEM'deki KOBİ'lerde işletmelerde verilen eğitimler, uygulanan ücret sistemleri ve sosyal yardımlar konusunda literatürle pek farklılık görünmemektedir. Uygulanan sosyal yardımlar daha çok işverenlerin takdiriyle gerçekleşmektedir. Zamana dayalı ücret sistemlerinin yaygın olduğu, son yıllarda kullanım alanı yaygınlaşan primli ücret sistemlerinin pek kullanılmadığı görülmektedir. Eğitimler konusunda KOBİ'lerde genellikle işyerinde eğitim yaygındır. Literatürden farklı olarak ASEM'deki KOBİ'lerde işbaşı eğitim ve resmi kurumlar aracılığıyla verilen eğitimler yaygın değildir.

**Sendikal Katılım, Katılım Yöntemleri, Kararlara Katılımla İlgili
Literatür ve Uygulamanın Karşılaştırılması**

	Literatür	Uygulama
Sendikal katılım	İskandinav ülkelerinde yaygın katılım yöntemidir. KOBİ'lerle ilgili sağlıklı sendikal katılım rakamları yoktur. Sendikalaşma eğilimi işletmelerin boyutlarındaki küçülmeye düşmektedir. Türkiye'de yaygın olarak kullanılan katılım yöntemi değildir(EİM,2011:119, EUROFOND, 2010:48-50).	Yaygın bir katılım yöntemi değildir. Özellikle KOBİ'lerde pek kullanılmayan bir katılım yöntemi.
Katılım yöntemleri	İşçilerin öz yönetimi, birlikte belirleme, üretici kooperatifleri, işyeri katılım programları, ve iş konseyleri yaygın olarak kullanılan katılım yöntemleridir. KOBİ'ler açısından iş konseyleri özellikle Avrupa'da yaygın olarak kullanılmaktadır(POOLE, 2004:156-157).	İşyeri katılım programları az da olsa kullanılmaktadır. Ancak işletmelerin neredeyse %80'i herhangi bir katılım mekanizması oluşturmamıştır. Oluşturulan mekanizmalar, profesyonel şekilde kullanılmamaktadır.
Kararlara katılım	Çalışanların işletmenin karar alım sürecine katılma, işletme yönetimiyle istişarede bulunma ve yönetimden bilgi alma hakları AB ülkelerinde çeşitli yöntemlerle uygulanmaktadır(EİM,2011:119, EUROFOND, 2010:48-50).	Kararlar genellikle işveren tarafından alınır ancak özellikle mikro KOBİ'lerde çalışanlara danışılarak üretimle ilgili bazı kararlara katılımları sağlanmaktadır.

ASEM'deki KOBİ'ler sendikal katılım konusunda literatürle benzerlikler taşımaktadır. Ancak İskandinav ülkelerinde yaygın olarak kullanılan bu katılım yöntemi Türkiye'de KOBİ'lerde yaygınlaşmamıştır. ASEM'deki KOBİ'lerin işyeri katılım programlarının uygulanması konusunda bilinç sorununun olduğu görülmektedir. İş konseyleri, işçilerin öz yönetimi, birlikte belirleme gibi katılım yöntemleri pek kullanılmamaktadır. Kullanılan yöntemler ASEM'deki KOBİ'lerin kendilerine özgü geleneksel yöntemlerle oluşturdukları uygulamalardır. Kararlara katılım açısından bakıldığında AB ülkelerinde yaygın olan bu yöntem ASEM'deki KOBİ'lerde genellikle tek tarafı olarak alınmaktadır. Sadece üretimle ilgili bazı kararların alınmasında çalışanlara danışıldığı görülmektedir.

İşletmelerdeki Çalışma Biçimleri

	Erkek	Yüzde	Kadın	Yüzde	Toplam	Yüzde
Düzenli(Tam gün / Sürekli) Çalışanlar	498	78	67	10,4	565	88,4
Esnek Süreli Çalışanlar(Part-Time, Belirli Süreli, geçici, çağın üzerine vs.)	69	10,8	5	0,8	74	11,6
Toplam	567	88,8	72	11,2	639	100

ASEM'deki KOBİ'lerde istihdam genellikle düzenli çalışanlardan oluşmaktadır(%88,4). Ancak esnek süreli çalışanlarda bulunmaktadır(%11,6). Cinsiyetlere göre dağılıma bakıldığında ASEM'de genellikle erkekler istihdam edilmektedir(88,8). İstihdam edilen erkeklerin çoğunluğu düzenli çalışanlardan oluşmaktadır. Kadınlarda çoğunlukla düzenli çalışmayı tercih etmektedirler. Esnek çalışanların oranı her iki cinsiyette düzenli çalışanlara göre oldukça azdır. Bu sonuçlar Özdemir Vd.'nin çalışmasıyla benzerlikler göstermektedir.

Araştırmaya göre küçük işyerlerinde esnek çalışmanın herhangi bir çeşidini uygulayan işletmelerin oranı %11 olarak tespit edilmiştir. İşletmelerin büyük çoğunluğu halen geleneksel istihdam ilişkilerini devam ettirmekle birlikte çalışanların çoğu %89 tam zamanlı olarak istihdam edilmektedir.

İşletmelerdeki Esnek Çalışma Biçimleri

	Frekans	Yüzde
Fazla Çalışma	46	48,9
Belirli Süreli Çalışma	5	5,3
Vardiyalı Çalışma	8	8,5
Deneme Süreli Çalışma	1	1,1
Telafi Çalışması	2	2,1
Kısa Çalışma	4	4,2
Kısmi Süreli Çalışma	3	3,2
Toplam	69	

ASEM'deki KOBİ'lerdeki esnek çalışma biçimleri yaygın değildir. Ancak sınırlı biçimde uygulama örnekleri mevcuttur. Yaygın kullanılan esnek çalışma biçimi fazla çalışma (%48,9)'dur. Bunun yanında belirli süreli çalışma, vardiyalı çalışma, deneme süreli çalışma, telafi çalışması, kısa çalışma ve kısmi süreli çalışma gibi esnek çalışma türleri azda olsa uygulanmaktadır.

Bu sonuçlar Özdemir Vd.'nin çalışmalarıyla benzerlik göstermektedir. Esnek çalışma gerçekleştirdiğini belirten işletmelerin en yaygın olarak kullandıkları esnek çalışma biçimleri %68,4 oranıyla fazla çalışmadır. Hemen ardından %54,2 ile belirli süreli

çalışma, %37,5 ile vardiyalı çalışma, %37,5 ile deneme süreli çalışma, %37,5 ile denkleştirme, %33,3 ile telafi çalışması, %33,3 ile kısa çalışma, %29,2 ile kısmi süreli çalışma ve %25 ile ödünç iş ilişkisi kullanılmaktadır(2011:186).

İşyerlerinde Çatışmanın Çözüm Yolları

	Frekans	Yüzde
Yüz yüze konuşarak(İşçiyle)	81	86,2
Başka işçiler aracılığıyla	5	5,3
İlgili birim yöneticisi yoluyla	2	2,1
Diğer(.....)	4	4,3
Toplam	92	

ASEM'deki KOBİ'lerde çalışma ilişkilerinden doğan çatışmaları önlemek amacıyla başvurulan bazı yöntemler bulunmaktadır. İşletmelerde çoğunlukla çatışmaları önleme işçilerle yüz yüze konuşarak(%86,2) çözülmektedir. Bunun yanında başka işçiler aracılığıyla, ilgili birim yöneticisi yoluyla sorunların çözümüne ilişkin yöntemlerde uygulanmaktadır. İşletmelerin %4,3'ünde çatışmanın çözümüne yönelik bir yöntem geliştirilmemiştir. Buradaki temel sebep bu işletmelerde herhangi bir çatışmanın yaşanmamış olmasıdır.

İşletmelerde yapılan mülakatlar sonucu elde edilen bulgular;

ASEM mobilyacılar çarşısındaki statik KOBİ'lerde yapılan mülakatlar sonucunda çalışanlarla ilgili kısa vadeli planlar yapma eksikliği, yeni yönetim tekniklerini etkin kullanamama sorunu, taşeron firmalarla çalışma sorunu, devletten yeterli maddi desteğin alınamaması sorunu, işgücü maliyetlerinin yüksek olması sorunu, nitelikli işgücü bulamama sorunu olarak tespit edilmiştir. ASEM'deki KOBİ'lerin yaklaşık %76'sında çalışanlarla ilgili kısa vadeli planlar yapılamadığı belirlenmiştir. Nedeni ise yapılacak planların daha çok vasıflı işgücüne yönelik gerçekleştirilmesinin istenmesidir. Vasıfsız işgücüyle ilgili planlar yapma konusunda isteksizlik söz konusudur. Ancak nitelikli işgücünün bulunamaması sorunundan dolayı çalışanlarla ilgili kısa vadeli planlar yapma konusunda eksiklikler bulunmaktadır.

İşletmelerin %76'sı yeni yönetim tekniklerini profesyonel düzeyde uygulayamamaktadır. Mülakat yapılan işletmelerde uygulanan teknikler; öneri sistemleri oluşturma, toplam kalite yönetimi ve teknolojik yönetim uygulamalarıdır. Ancak öneri sistemleri oluşturma yöntemini işletmeler daha çok kalitenin artırılması ve müşterilerin memnuniyeti amacıyla uygulamaktadır. Çalışanlarla ilgili öneri sistemleri pek kullanılmamaktadır. İşletmelerde genel olarak teknolojik yönetim yeni makineler almak olarak algılanmaktadır. Çoğu işletme teknolojik yönetimden yararlanabilmek için yeterli sermayeden veya teşviklerden yoksun olduğunu

DURMUŞKAYA

belirtmektedir. Ürünlerinin kalitelerini arttırmak için tartışmalar yapmaktan ibaret olduğu sonucuna varılmaktadır. Çalışanlarla işverenler kalitenin artırılması için görüşmeler yaparak profesyonel düzeyde olmasa da toplam kalite yönetimini uygulamaya çalışmaktadır. Bunun yanında bazı işletmeler ise toplam kalite yönetimi hususunda AR-GE'nin önemine dikkati çekmişlerdir.

İşletmelerin %80'i taşeron firmalarla çalışmama problemi yaşamaktadır. Çoğu firma taşeronlarla çalışmak yerine kendileri taşeron olarak çalışmaktadır. Hatta kimileri taşeron olarak çalışmak istegindedir ancak bu şekilde bile iş imkanı bulamamaktadır. Mülakat yapılan bazı işletmelerde taşeron firmalarla çalışma daha fazla maliyet oluşturmaktadır. İşletme ölçeğinin küçük olması taşeron firmalarla çalışma konusunda bir engel oluşturduğu algısı hakimdir.

İşletmelerin %84'ü devletin yeterli desteği veremediğini düşünmektedir. Çoğu işletmeye göre aslında imkanlar var ancak imkanların işletme ölçeğine ulaştırılmasında sorunlar bulunmaktadır. Örneğin kredi desteği var ancak bu desteklerden yararlanmak için çok fazla prosedür bulunmaktadır. Ayrıca desteğin eğitim boyutu da bulunmaktadır. Devlet tarafından verilen mesleki eğitimin yeterli seviyede bulunmamaktadır. Devletin desteğinin yetersiz olmasındaki en büyük etkenin kurumların (İŞKUR, KOSGEB..) etkin bir şekilde çalışmamasına bağlanmaktadır.

İşletmelerin %76'sında işgücü maliyetlerinin yüksek olduğu sonucuna varılmaktadır. İşgücü maliyetlerinin yüksek olması, işletmeleri pek çok alanda olumsuz duruma düşürmektedir. İşletmeler bu durumu uygulanan vergi politikalarına ve çalışanların sigorta primlerinin yüksek olmasına bağlamaktadırlar. Ayrıca işletmelerin bir kısmı büyük işletmelerde çalışanlar için ödenen aynı sigorta primlerini ödemekten yakınmaktadır. Merdiven altı üretim kayıt dışı olduğundan işgücü maliyetleri çok daha düşüktür. Ancak kayıtlı çalışanları istihdam eden işletmeler bu konuda rekabet açısından geride kaldığından sorunlar yaşamakta ve kendilerinin kayıt dışılığına doğru kayma istekleri bundan kaynaklanmaktadır.

İşletmelerin %84'ü nitelikli işgücü bulamama sorunu yaşamaktadır. Mülakatların verilerine göre buradaki temel sorun çalışanların yeterli düzeyde mesleki eğitim alamamaları sorunudur. Diğer sorun ise mesleki eğitim almış işgücünün çalışmak için küçük işyerlerini tercih etmemesidir. Literatürdeki sonuçlarda bunları desteklemektedir. Özdemir Vd.'ne göre (2006:52) KOBİ'ler emek-yoğun işletmeler olmasından dolayı işgücü ile ilgili problemler oldukça önem arz etmektedir. Türkiye'de mesleki-teknik eğitimin giderek zayıflaması, zaten ara eleman açığı olan

KOBİ'leri oldukça güç durumda bırakmıştır. Kendi personel eğitimi konusunda yatırım yapamayan KOBİ'ler ihtiyacı olan işgücünü cezbedemediği gibi kendilerinin yetiştirdiği çalışanlarını da büyük işletmelere kaptırmaktadırlar.

SONUÇ

Mobilya sektöründeki statik KOBİ'lerde çalışma ilişkileri uygulamalarının ekonomik performanstaki katkılarını araştıran bu çalışma, statik KOBİ'lerin istihdamda ve girişim sayısındaki yaygınlığın iyi çalışma ilişkileri uygulamalarıyla ilişkisini tespit etmeyi amaçlamıştır. Bu çerçevede literatürde sıkça rastlanan çalışma ilişkileri uygulamaları bağlamında yapılan analizlerle bir takım sonuçlar ortaya çıkmıştır.

Mobilya sektöründe çalışma ilişkileri uygulamaları bağlamında yaşanan sorunların çoğu, tipik statik KOBİ sorunlarıdır. Özellikle statik KOBİ'lerin ekonomiye olan katkılarının iyi çalışma ilişkileri uygulamalarının dışında kendi içlerinde barındırdıkları maliyet avantajlarıyla sağladığı görülmektedir. Maliyet avantajlarını; sendikal veya bireysel katılımdan faydalanmayarak, işyeri boyutuyla herhangi bir katılım mekanizması kurmayarak, kullandıkları ücret sistemleriyle, çalışanlarla ilgili kısa vadeli planlar hazırlamayarak, taşeron firmalarla etkin çalışmayarak ve buna benzer uygulamalarla sağladıklarını gösteren veriler elde edilmiştir.

Türkiye'de KOBİ'lerle ilgili sorunların çözümüne genellikle yönetsel, finansal ve teknik sorunlara odaklanılarak çözümler aranmaktadır. Bu yaklaşım statik KOBİ'leri dinamik KOBİ'lere çevirmek için önemlidir. Ancak çalışma ilişkileri uygulamaları açısından bakıldığında statik KOBİ'lerin geleneksel yöntemlerle geliştirdikleri bu maliyet avantajları önlenmelidir. Böylece KOBİ'ler daha sağlıklı, çalışanların iş doyumunun ve verimliliğinin arttığı çalışma ortamlarına dönüşebilecektir. Ayrıca iş kazalarını ve meslek hastalıklarını da azaltıcı bir etkisi olacaktır. Ekonomik performans ve ekonomiye katkıları açısından bakıldığında statik KOBİ'lere uygun kredi ortamı sağlanmalıdır. Yeni yönetim teknikleri konusunda KOBİ'lere gerekli destek kurumlar(KOSGEB, İŞKUR) aracılığıyla verilmelidir. Statik KOBİ'lere vasıflı işgücü temininde İŞKUR'la gerekli entegrasyon sağlanmalıdır. Esnek çalışma, taşeron firmalarla çalışma vs. konularda statik KOBİ'lerin bilinç düzeyi artırılmalıdır. Sigorta primleri ve vergi oranları konusunda işletme ölçeğine göre artan oranlı bir sistem oluşturulmalıdır. KOBİ tanımında nicel ölçütlerin yanında nitel ölçüt olarak statik ve dinamik KOBİ ayrımını yapabilecek gerekli düzenlemeler yapılmalıdır. KOBİ türlerine göre mesleki eğitim, kredi desteği vs. politikalar farklı şekillerde belirlenmelidir.

Bu yollarla Türkiye'de statik KOBİ'lerin çalışma ilişkileri uygulamaları ile ilgili sorunları giderilerek ekonomik performanslarındaki katkının artırılması mümkün olabilecektir. Bu durumda statik KOBİ'ler ekonomide daha etkin bir rol üstlenebilecek ve çalışanlarda daha iyi çalışma koşullarına sahip olabileceklerdir. Bu da çalışanların verimliliğinin artmasını ve ekonominin dinamizminin artmasını mümkün kılacaktır.

KAYNAKÇA

- BAYRAKTAROĞLU, Serkan (2006) *İnsan Kaynakları Yönetimi*, Sakarya Yayıncılık.
- BLYTON, P., TURNBULL, P. (2004) *The Dynamics Of Employee Relations*, Third Edition, New York.
- EC (2005) *The New SME Definition User Guide And Declaration*, Enterprise and Industry Publications.
- EIM (2006) *SME Access to Alternative Dispute Resolution Systems*, Final Report.
- EIM (2011) *Do SMEs Create More and Better Jobs*, EIM Business & Policy Research, Kasım.
- EKİN, Nusret (1993) *Küçük İşyerlerinde Endüstri İlişkileri*, Ankara.
- EUROFOND (2010) *European Company Survey 2009: Overview*, European Foundation For the Improvement of Living and Working Conditions.
- EUROFOND (2012) *Fifth European Working Conditions Survey*, Eurofond Working Conditions Survey, Luxemburg.
- GENNARD J., JUDGE, G. (2002) *Employee Relations*, CIPD, Third Edition.
- ILO (2013) *The Relationship Between Improved Working Conditions And Firm-Level Outcomes In SMEs*, Genova.
- KAUFMAN, Bruce (2004) *Theoretical Perspectives On Work And The Employment Relationship*, Industrial Relations Research Association, First Edition.
- KSEP (2011) *KOBİ Stratejisi ve Eylem Planı 2011-2013*, KOSGEB, Ankara.
- MAKAL, Ahmet (1997) *Osmanlı İmparatorluğunda Çalışma İlişkileri 1850-1920 Türkiye Çalışma İlişkileri Tarihi*, İmge Kitabevi, Ankara.

Mobilya Sektörü Raporu (2012) Sektörel Raporlar ve Analizler Serisi, Sanayi, Bilim Ve Teknoloji Bakanlığı.

MILLS, D.Q. (1985) *Planning With People In Mind*, Harvard Business Review, July-August.

OECD (2005) *Small and Medium Enterprise Outlook*.

ÖZDEMİR, S, SARIOĞLU, İ, ERSÖZ, H.Y. (2006) *İşsizlik Sorununun Çözümünde KOBİ'lerin Desteklenmesi*, İTO yayınları, İstanbul.

ÖZDEMİR, Süleyman, PARLAK, Zeki (2011) *KOBİ'lerde Esnek Çalışma*, İTO Yayınları, İstanbul.

ÖZOĞLU, Burçak (2002) 'Emek Süreci Tartışmalarına Yeni Sorular: Türkiye'de Ağaç Mobilya İmalatı', EDS. DİKMEN, Ahmet Alpay, *Küreselleşme Emek Süreçleri ve Yapısal Uyum (7.Sosyal Bilimler Kongresi)*, İmaj Yayıncılık, Ankara.

POOLE, Michael (2004) *Industrial Relations: Origins and Patterns of National Diversity*, Routledge, London.

RAM, M., EDWARDS, P. (2004) 'Praising Ceasar Not Burying Him: What We Know About Employment Relations In Small Firms', SAGE Publications, Vol. 17(4):719-730.

RG, 04.11.2012. Resmi Gazete Yeni Kobi Tanımında Değişiklik

ROSE, Ed (2004) *Employment Relations*, Second Edition.

SAKARYA, Sevil, CANLI, Şeref (2011) *Mobilya Sektör Raporu*, Ağustos.

Sakarya İktisadi Raporu (2012).

TALAS, Cahit (1976) *Sosyal Ekonomi*, 4.baskı, Sevinç Matbaası, Ankara.

TBMM (2011) *İşyerinde Psikolojik Taciz (Mobbing) ve Çözüm Önerileri Komisyon Raporu*, Nisan.

TOPALHAN, Türker (2010) *Ücret ve Ücret Teorileri*, Gazi Kitabevi, Ankara.

TÜİK (2012) Yıllık Sanayi ve Hizmet İstatistikleri.

TÜİK (2013) Girişimlerde Mesleki Eğitim.

DURMUŞKAYA

WILKINSON, A. (1999) *Employment Relations In SME's*, Employee Relations Journal, 21,3.

YÜKSEL, Öznur (2003) EDS. ÖZDEMİR AKMUT ve Diğ., *Girişimciler İçin İşletme Yönetimi*, Gazi Kitabevi, Ekim.

ZAİM, Sabahaddin (1997) *Çalışma Ekonomisi*, Filiz Kitabevi, İstanbul.

**BANKALARDA, İNSAN KAYNAKLARI UYGULAMALARI İLE ÇALIŞANLARIN
MOTİVE EĞİLLİMLERİNİN YAPISAL EŞİTLİK MODELLERİYLE
ARAŞTIRILMASI**

Yrd. Doç. Dr.Hürriyet BİLGE¹

ÖZET

Bankaların işgören seçimi, eğitimi, performans değerlendirme, kariyer yönetimi ve ücret politikası gibi insan kaynakları yönetimi fonksiyonları ile, çalışanların bu fonksiyonlar aracılığıyla motive olmaları arasındaki ilişkiyi bir model yardımıyla betimlemek amacıyla tasarlanmıştır. Bu amaçla, İzmir ve Manisa'da rassal olarak özel ve devlet bankaları belirlenmiştir. Bankalarda, rassal olarak belirlenen çalışanlara, 300 adet 34 önerme içeren bir anket uygulanmıştır. Analiz sonucunda M1 ve M2 olmak üzere iki model ortaya çıkmıştır. M1'de kariyer yönetimi ve performans değerlendirme, M2' de ise ücret yönetimi fonksiyonları banka çalışanlarının motivasyonlarını arttıran önemli faktörler olduğu, ortaya çıkmıştır. Çalışmada ayrıca elde edilen bulgular tartışılmış ve öneriler sunulmuştur.

Anahtar Sözcükler: *İnsan Kaynakları Yönetimi Fonksiyonları, Hizmet İşletmeleri, Motivasyon, Yapısal Eşitlik Modeli*

GİRİŞ

Son yıllarda iş yaşamında çok sık rastlanan şirket birleşmeleri, küçülmeleri, ana faaliyetleri dışındaki belirli faaliyetlerin (temizlik, güvenlik vb.) farklı işletmelere vermeleri gibi yeni eğilim ve uygulamalar fonksiyonel görevlerinin yanı sıra insan kaynakları yönetiminin (İKY) yeni bazı rol ve sorumluluklar üstlenmesini gerekli kılmıştır (Mirze, 2010: 168). Çalışanların üstlendikleri yeni rol ve sorumluluklar daha çok kurumların iş süreçleriyle bağlantılı olduğu görülmektedir. Bu rol ve sorumluluklar çalışanların "iç girişimcilik yönelimli davranışlar, liderlik ve karşılaştıkları sorunların çözümünde onların desteklerini alma" şeklinde ortaya çıktığı görülür (Armstrong, 2006: 54). Armstrong'a (2006) göre çalışanların tatmin olmasını sağlayacak ödül ve terfi sistemi ve iş arkadaşlarından ve yaptıkları işten etkilenecekleri bir anlamda güdeleyici bir örgüt çevresini oluşturmak İKY'nin önemli işlevleri arasındadır.

¹Celal Bayar Üniversitesi, Uygulamalı Bilimler YO, hurriyet.bilge@gmail.com

Kısa bir tanımla İKY örgütsel amaçlara ulaşmak için insan kaynaklarının, örgütsel iş yapma düzeniyle ilgili bir yapı olarak kabul edilir. Kurum yöneticilerinin çalışanları, girişim sermayesi olarak kabul etmeleri ve işletme stratejilerinde işlevsel ve kapasiteli bir danışman tavrında bir birey olarak kabul etmeleri önemlidir (Chell, 2001: 297). Günümüzde bir örgütün sahip olduğu insan sermayesi, rekabet avantajı olarak kabul edilmiş en önemli kaynakların başında gelmektedir (Hayton, 2007: 375). Bu bağlamda belirli örgütlerin başarılı olması ve bunun paralelinde büyümesi bazılarının ise başarısız olarak piyasadan yok olması genellikle finansman, teknoloji ve pazar gibi akılcı ve ölçülebilir nedenlerle açıklanamamaktadır. Örgütler ölçülmesi daha güç olan hizmet kalitesi, insan yetenekleri ve daha da önemlisi sürekli değişen dinamik bir yapıya sahip küresel koşullara uyum sağlayabilme esnekliği gibi organizasyonel nitelikler başarı ve başarısızlıkta daha büyük bir rol oynamaktadır (Barutçugil, 2004: 31). Bunun sonucu İKY uygulamaları üretim sektöründen daha fazla hizmet sektöründe verimliliğin belirleyicileri konumunda olduğu görülür. Böyle olmasının nedeni ise toplam üretim maliyeti içerisinde istihdam önemli bir maliyete sahip olmasından ve hizmet sektörlerinde müşteri ve çalışanlar arasındaki doğrudan ilişkinin genişleyerek artmasına bağlanmaktadır (Bartel, 2004: 181).

Kurumlarda etkinliğin ve verimliliğin artırılmasında, teknoloji gibi maddi unsurların yanında çalışanların doyuma ulaşmaları da önemlidir. Bu çerçevede, çalışanların motive olabilmeleri onların verimliliklerini de olumlu yönde etkileyecektir (Kavi, 2007: 170). Motivasyonun temel bir tanımı davranışların değişimi için bir yetenek şeklindedir. Aynı zamanda motivasyon çalışanların davranışlarını bazı amaçlara yönelten davranışları kapsayan bir güdü olarak görülmektedir (Güngör, 2011: 1512). Koçel (2003), motivasyon kişilerin belirli bir amacı gerçekleştirebilmek için kendi istekleri doğrultusunda davranmalarıdır. Farklı bir anlatımla motivasyon ile kişisel performans çok yakından ilişkili kavramlardır (Koçel, 2003:633).

Motivasyon konusunda, yöneticilerin çalışanlarını motive edebilecekleri bir çok teoriler ve yöntemler vardır. Çalışanın fizyolojik ve psikolojik olarak gelişen bir varlık olarak ele alan görüşler kişinin gelişimi, içsel yetenek ve kapasitesi, belirli tutum ve algılarını temel almaktadır. Bu görüş çalışanın ve içinde bulunduğu faktörleri anlamaya çalışarak motive olmasını önem vermektedir. Motivasyon teorilerinden bir kısmı da çalışanın içinde bulunan içsel faktörlerden çok, dışında (çevresinde) bulunan dışsal faktörlere önem vermektedir. Bu teoriler çalışanların davranışlarının dışsal faktörler tarafından kontrol edildiği varsayımına dayanmaktadır (Koçel, 2003: 636). Özerklik teorisine göre, çalışanın pozitif ya da negatif ödüle bağlı olmadan ve aktivitenin kendisiyle doğal bir tatmini sağlanarak

yönlendirilen bir aktivite ile motivasyon içsel olmakta ya da bir aktivite kendisinden ayrı olarak bir sonuç elde etmek için benimsendiğinde motivasyon dışsal olmaktadır (Deci ve Ryan, 1985, 2000: 54; Gagne ve Deci, 2005). İçsel motivasyon, çalışanla iş arasındaki ilişkide ortaya çıkmaktadır. Bazı araştırmacılar, içsel motivasyonu bir çalışanın iş sorumluluğunda doğal güdülenmeyle elde ettiği kazanıma bağlı olarak doğal bir haz alması olarak tanımlamaktadırlar. Dışsal motivasyonun çalışana araçsal değer katmasına karşılık, çalışanın içsel motivasyon ile aktivitenin kendisinden haz alması yönüyle gelişmektedirler (Deci ve Ryan, 2000: 56,60). Burada, banka yönetiminin çalışanlarının kapasitesini, kültürel ve psikolojik yapısını anlamaya çalışıldığında, onların göstermiş olduğu davranışlarının nedenini ve alt yapısını öğrenebilecek ve böylece onları yönetme şeklini belirleyerek örgüt amaçlarını gerçekleştirebilme yönelimli onları motive edebilecektir.

Motive olmayan çalışanın performansı motive olana göre daha düşük olacağı ve aynı zamanda motivasyon kişisel bir olay olduğundan, her bir çalışanda farklı davranışlara neden olabilecektir. Önemli olan çalışanların davranışlarını örgütün amaçları doğrultusuna yönelebilmektir (Koçel, 2003:633). Bu faaliyetler, insan kaynakları uygulamaları ile beraber tüm bankalarda, yöneticilerin çalışanlarının iş süreçlerinde karşılaştıkları veya kişisel sorunları ile birebir ilgilenmesi, doğal iletişimde bulunması ve değişik oranlarda maddi ve manevi ödüllendirme (performansa dayalı ek gelir, fark yaratan personele onurlandırma, takdir ve ilgi, turnuvalar düzenleme) olarak gözlenmektedir. Ayrıca sosyal ortamlarda toplanmalar, yemekler, gezi ve turnuvalar, sanatsal faaliyetler ve hobi veya mesleki kurslara katılım gibi aktivitelerin de motivasyon için değerlendirildiği tespit edilmiştir (Koçak ve Erdoğan, 2007:277).

Hizmet işletmelerinde kurum çalışanları müşteriler ile yüz yüze/dolaysız ilişki kurabildikleri ve onların ihtiyacı olan hizmeti sağlayabilmektedirler. Bu bağlamda verilen hizmet bir anlamda elle tutulamayan, stok edilemeyen ve en önemlisi maddi olmayan bir çıktıdır. Bu sağlanan hizmet-maddi olmayan çıktı satın alınması aşamasında, çalışanlarla müşteriler arasında doğrudan iletişim ve etkileşim kurulmasında verilen hizmetin kalitesini etkilemektedir (Mirze, 2010: 65; Bartel, 2004). Bu çalışmanın genel amacı, bankaların işgören seçimi, eğitimi, performans değerlendirme, kariyer yönetimi ve ücret politikası gibi insan kaynakları yönetimi fonksiyonları ve çalışanların bu fonksiyonlar aracılığıyla motive olmaları anlaşılmalı çalışılacaktır. Bu çalışmada, İzmir ve Manisa'da faaliyette olan bankalarda İKY uygulamalarının çalışanlar üzerindeki motive etkileri için YEM önerilmiş ve modelin uygunluğu çeşitli uyum ölçütleri dikkate alınarak sınanmıştır.

LİTERATÜR TARAMASI

Sehgal, (2012), Hindistanda kamu ve özel banka çalışanların iş tatminini araştırmış ve kamu ve özel banka çalışanlarının iş tatmini seviyeleri arasında önemli bir fark bulamamıştır. Sadece çalışanların deneyimine göre aldıkları maaş ve verilen ek kazançlar gibi bazı faktörler açısından devlet ve özel bankalarda çalışanların tatmini açısından farklar elde edilmiştir. Qayyum, A., vd., (2011), Pakistanda kamu ve özel bankalarda 165 çalışan üzerinde yaptıkları çalışmada, çalışanlar için itici güçler olarak kabul edilen çeşitli motivasyonel faktörlerin göreceli önemi ve kullanılabilirliği açısından farklar araştırmışlardır. Çalışmanın sonuçları, kamu bankası çalışanları önemli olarak kabul ettiği 12 motivasyonel faktörlerin büyük bir çoğunluğu, onların işlerinde kullanışlı olmadığını göstermiştir. Kamu ve özel banka çalışanlarının motivasyonel faktörlerin önemli açısından, motivasyonel faktörlerin büyük bir çoğunluğunu, aynı düzeyde çalışanlar tarafından aynı kabul edildiği belirtilmiştir. McLean, Smits, ve Tanner, (1996), Frederick Herzberg'in hala devam eden tartışmalı sorusu: mesele para mıdır? Buradan hareketle bu çalışmada dört yılı aşkın bir süre içerisinde ABD'li bir-kaç yüz öğrenci için meslek hayatlarının ilk aylarına kadar "ortalama üstü maaş"ın önemi araştırılmıştır. Başlangıçta, maaş konusu yüksek derecede önemliken zaman içinde maaşın önemi dışarıda kalmaya başlamıştır. Maaş bir motivasyon aracı olarak rolünü kaybettiği; ve Herzberg'in dediği gibi bir hijyen faktörü olduğu görülmüştür. Koçak ve Erdoğan, (2011) Türkiye'de faaliyet gösteren özel sektör (yerli-yabancı) mevduat bankalarında, insan kaynakları yönetimi fonksiyonlarının bankalarda nasıl uygulandığı ve çalışanların üzerindeki etkileri araştırılmıştır. Bunun için sadece beş banka seçilmiş ve on adet mülakat gerçekleştirilerek niteliksel bir araştırma yapılmıştır. Bu çalışmada, seçilen bankaların insan kaynakları yönetimi yaklaşımlarının tespit edilmesine dönük olarak 19 soru hazırlanmış ve yöneticilerle mülakatlar yapılmıştır. Bulgular şöyle yorumlanmıştır; genellikle İKYF bankalarda motivasyonu arttırmak ve verimlilik sağlamak için; ayrıca stresli bir iş ortamı olan banka sektöründeki yönetim anlayışı, çalışanların psikolojilerine, sosyal ihtiyaçlarına, işinde objektif değerlendirilerek yükselme olanağı sağlanmasına da önem vermekte; bankalarda motivasyonu arttırmak için banka yönetimleri maddi ve manevi ödüllendirmeyi tercih edebilmektedirler; son olarak bankalarda performans değerlendirme uygulamaları daha çok bireysel ücret ve kariyer yönetimi için kullanıldığı tespiti yapılmıştır.

YÖNTEM

1. Yapısal Eşitlik Modelleri

Yapısal eşitlik modellemesi (YEM), gözlemlenebilir ve gözlenemeyen(gizil-latent) değişkenler arasındaki nedensellik ve karşılıklı ilişkilerin bir arada bulunduğu modellerin test edilmesi için kullanılan kapsamlı İstatistiksel bir yaklaşımdır. YEM, belirli bir çalışma ile ilgili yapısal kuramın çok değişkenli analizine hipotez testi yaklaşımı getiren istatistiksel yöntemler dizisidir. Bu yapısal kuram, birçok değişken üzerinde gözlemlenen nedensellik süreçleri göstermektedir(Legare, 2009: 10; Byrne, 1998: 3; Yılmaz vd., 2006: 175; Kline, 2011: 5).

YEM aynı zamanda gözlenen ve gözlenemeyen (latent) değişkenler arasındaki ilişkiyi tahmin etmek için faktör analizi ve çok değişkenli regresyon modellerinin birleştirilmiş halidir. Faktör analizi ve çok değişkenli regresyon modellerinin birleştirilmesiyle gözlenemeyen gizil değişkenler genellikle sosyal bilimler alanında kullanılmaktadır (Hox ve Bechger, 2003: 354; Fox, 2002: 1).

2. Model Uygunluğunun Değerlendirmesi

Bir test istatistiği olarak χ^2 benzerlik oranı yerine, büyük χ^2 değerlerinde kötü bir uyum ve küçük χ^2 ($\chi^2 / s.d < 3$ ise) değerlerinde iyi bir uyum olarak dikkate alınmalıdır; GFI (Uyum iyiliği indeksi); AGFI (Uyarlanmış uyum iyiliği indeksi); RMSEA (Ortalama hata karekök yaklaşımı) olarak yer alır (Jöreskog ve Sörbom, 1996-2001: 28-30; Yılmaz vd., 2009: 5; Hox ve Bechger, 2003: 363; Schermelleh-Engel vd., 2003: 31-32). RMSEA $\leq 0,05$ olması mükemmel bir uyuma, 0,08-0.10 arasındaki değerleri kabul edilebilir bir uyuma, 0,10'dan daha büyük değer de kötü uyuma karşılık gelmektedir. Görelî varyans ve kovaryans miktarının bir göstergesi olan GFI 0-1 arasında değer alır ve bu değerın 1'e yakınlığı modelin uygunluğunun daha iyi olduğu gösterir. Diğer uygunluk ölçütleri, CFI (Karşılaştırmalı uyum indeksi), NFI (Normlandırılmış uyum indeksi) dir. Bu ölçütler de 0-1 aralığında değişen değerler alır ve yine 1'e yakınlığı modelin uygunluğunun daha iyi olduğu gösterir. LISREL kullanan araştırmacılar yayınlarında genellikle ki-kare değeri yanında sıklıkla GFI, AGFI, RMSEA, CFI ve NNFI ölçütlerini kullanmaktadır. Modelin uygunluğu, y ve x değişkenlerinin gizil yapıları ne kadar iyi ölçtüğü y ve x değişkenleri için hesaplanan çoklu korelasyon katsayılarının (belirlilik katsayısı-R²) incelenmesiyle belirlenebilir. (Yılmaz vd., 2009: 5; Hox ve Bechger, 2003: 364; Jöreskog ve Sörbom, 1996 ve 2001; Schermelleh-Engel, 2003: 36-43).

3.3 Örneklem ve Araştırma Profili

Çalışmanın ana kütlesi İzmir ve Manisa'da devlet ve özel (yerli ve yabancı) banka çalışanlarının tamamıdır. Banka çalışanlarının tamamına ulaşmak mümkün olmadığı için araştırmada, örnekleme tekniği kullanılmıştır. Araştırma 2013 yılı ilk üç aylık dönemde, rastsal olarak bankalar belirlenmiş ve bunlardan anket yapmayı kabul edenlere 300 adet anket dağıtılmış ve bunlardan da 177 tanesi geriye dönmüş ve analizi yapılmıştır. Tablo 1'de araştırmaya katılanların profili gösterilmektedir.

Araştırmaya katılanların % 76,2'si 18-35 yaş arasında % 23,8'i ise 36 yaş üzeridir. Banka çalışanlarının(çalışmadaki) %48,6'sı erkek, & 51,4'ü kadındır. Kurumlarında 4-6 yıldan fazla çalışanların oranı yaklaşık olarak % 62 ve lisans ve yüksek lisans mezunu olanlar yaklaşık olarak % 90 gibi çok yüksek bir orana sahiptir. Araştırmaya katılanların % 40'ı devlet, % 60'ı özel bankalarda çalışmaktadırlar. Çalışmada, bankaların çalışanlarını motive edecek İKYF'dan kariyer planlaması, performans değerlendirme ve ücret politikası uygulamalarını belirlemek amacıyla Küçükçalık (2008) çalışmasından yararlanarak 34 maddeden oluşan bir ölçek kullanılmıştır. Ölçekte yer alan maddelerin tamamı 5'li likert ölçeğine göre ölçeklenmiştir (1 Kesin. Katılmıyorum'dan;5 Kesin. Katılıyorum).

3.4. Hipotezler

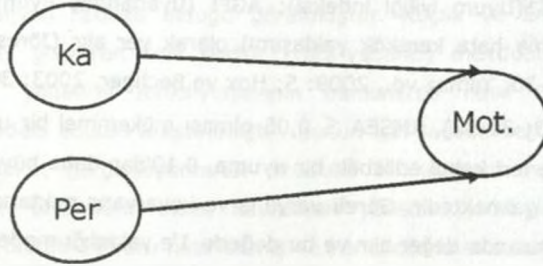

Şekil 1: Banka Çalışanlarının Kariyer Yönetimi ve Performans Değerlendirme ile Motivasyon Arasındaki İlişki İçin Önerilen Model II

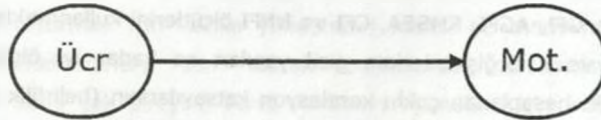

Şekil 2: Banka Çalışanlarının Ücret Fonksiyonu ile Motivasyon Arasındaki İlişki İçin Önerilen Model I

Çalışmada ücret, kariyer ve performans değerlendirme faktörleri ile banka çalışanlarının motive olmaları arasındaki ilişkinin kuramsal modeline ilişkin grafik Şekil 1 ve Şekil 2’de verilmiştir. Model 1 söz konusu insan kaynakları yönetimi fonksiyonlarından (İKYF) ücret fonksiyonu çalışanların motive olmalarını olumlu yönde etkilediğini ifade etmektedir. Model II söz konusu İKYF’den kariyer yönetimi ve performans yönetimi banka çalışanlarının motive olmalarını etkilediğini göstermektedir. Her iki modelde Ucr, Kar ve Per bağımsız gizil (latent) değişkenler Mot ise bağımlı gizil değişken olarak tasarlanmıştır.

Çalışmada yer alan alternatif hipotezler aşağıda belirtilmiştir;

H_{1A}) *Bankalarda uygulanan ücret yönetimi politikaları çalışanların motivasyonunu pozitif olarak etkiler.*

H_{1B}) *Bankalarda uygulanan kariyer yönetimi çalışanların motivasyonunu pozitif olarak etkiler.*

H_{1C}) *Bankalarda uygulanan performans değerlendirme yönetimi çalışanların motivasyonunu pozitif olarak etkiler.*

SONUÇLAR

Çalışanların hangi ihtiyaçlar ve uyarıcılar (içsel, dışsal) kullanılarak nasıl motive edileceklerini baştan belirlemek zor olduğundan; çalışmada İKYF’nin tamamının banka çalışanlarının motive olmalarını etkileyecek varsayımıyla hareket edilmiştir. Fakat İKYF’den eleman alımı ve eğitim alt fonksiyonlarının değerlendirme sonucunda, bu iki fonksiyonun sonuçları modelin güvenilirliğini bozduğu için modelden çıkartılmışlardır. Ayrıca, ücret fonksiyonu ülkemizde çalışanlar açısından daha önemli olarak algılandığından performans değerlendirme ve kariyer planlama fonksiyonlarından ayrılarak iki model oluşturulmuş ve analizleri Tablo 2, Model 1 ve Model 2’de ayrıntılı olarak gösterilmiştir. Önerilen modellerin uyum ölçütleri sonuçları ile standart değerleri kıyaslandığında, Model 2’nin sonuçları “iyi uyum” değerleri içinde olduğu buna karşılık Model 1’in sonuçları da çoğunluk değerler için “iyi uyum” içerisinde yer aldığı görülür.

Tablo 1: Araştırma Modeli İçin YEM Sonuçları

Model 1				Model 2			
Faktörler/ Maddeler	Standart Yükler	t-değeri	R ²	Fakt./ Mad.	Standart Yükler	t-değeri	R ²
Faktör Kar				Fakt. Ucr			
Kar → Mot	0,67	7,42		Ucr → Mot	0,93	10,43	
Kar 4	0.80	12.67	0.64	Ucr 2	0.72	10.15	0.51
Kar 5	0.89	13.71	0.78	Ucr 4	0.67	9.36	0.45
Kar 6	0.77	12.01	0.60	Ucr 5	0.67	9.32	0.45
Faktör Per				Faktör Mot			
Per → Mot	0,35	4,41		Mot 2	0.78	----	0.60
Per 2	0.71	10.10	0.50	Mot 3	0.78	10.87	0.61
Per 4	0.90	14.73	0.81	Mot 4	0.80	11.30	0.65
Per 5	0.85	13.45	0.73	Mot 5	0.82	11.62	0.68
Faktör Mot				Mot 6	0.75	10.43	0.57
Mot 2	0.78	----	0.61	Genel			0.87
Mot 3	0.73	8.24	0.53				
Mot 4	0.80	9.29	0.64				
Mot 5	0.82	9.52	0.67				
Mot 6	0.79	9.18	0.63				
Genel			0.94				

Tablo 2, Tablo 3 ve Şekil 2'den görülebileceği gibi Kar ve Mot değişkenleri arasındaki ilişki katsayısı 0,67 ve Per ve Mot değişkenleri arasındaki ilişki katsayısı 0,35 olarak tahmin edilmiştir. Kariyer ve performans bağımsız gizil değişkenlerindeki bir birimlik artış motivasyon bağımlı gizil değişkenini sırasıyla 0,67 ve 0,35'lik bir artışa etkilemektedir. Bu katsayılar pozitif ve % 5 anlamlılık düzeyinde istatistiksel olarak anlamlıdır. Bu katsayılardan hareketle banka çalışanlarının çalıştıkları kurumlarında kendileriyle ilgili kariyer planlamalarından ve performans değerlendirmelerinden oldukça memnun oldukları ve bunun, çalışanların motivasyonlarını olumlu yönde arttıracığı yorumu yapılabilir

Model 1 İçin:

Tablo 2: Araştırma Modeli İçin Uyum Ölçütleri

Uyum Ölçütleri	İyi Uyum	Kabul Edilebilir Uyum	Değ.
RMSEA	$0 < RMSEA < 0.05$	$0.05 < RMSEA < 0.10$	0.09
SRMR	$0 \leq SRMR \leq 0.05$	$0.05 < SRMR < 0.10$	0.03
NFI	$0.95 \leq NFI \leq 1$	$0.90 \leq NFI \leq 0.95$	0.97
NNFI	$0.97 \leq NNFI \leq 1$	$0.95 \leq NNFI \leq 0.97$	0.97
CFI	$0.97 \leq CFI \leq 1$	$0.95 \leq CFI \leq 0.97$	0.98
GFI	$0.95 \leq GFI \leq 1$	$0.90 \leq GFI \leq 0.95$	0.91
AGFI	$0.90 \leq AGFI \leq 1$	$0.85 \leq AGFI \leq 0.90$	0.85
$\{x^2 / s.d.\}$	< 2	< 3	2,46

BANKALARDA, İNSAN KAYNAKLARI UYGULAMALARI İLE ÇALIŞANLARIN MOTİVE EĞİMLERİNİN YAPISAL EŞİTLİK MODELLERİYLE ARAŞTIRILMASI

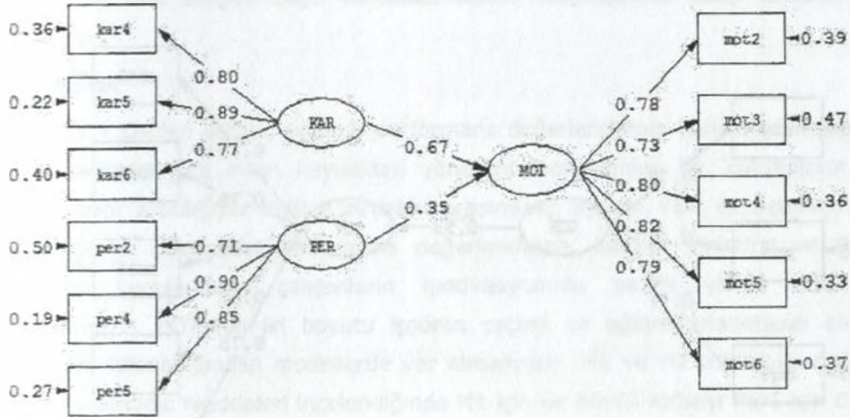

Chi-Square=100.94, df=41, P-value=0.00000, RMSEA=0.091

Şekil 3: Model 1 için Önerilen Path Diyagramı

Kariyer planlama bağımsız gizil değişkenin model 1' dahil üç maddesi bulunmaktadır. Bu maddelerin pozitif katsayılara sahip olduğu görülmektedir. Bu katsayıların en büyüğü Kar5'e aittir (0,89). Bunun anlamı, bankalarda kariyer planlaması daha net ve şeffaf olarak yapıldığında çalışanların "ilerleme fırsatı net bir biçimde verilir" düşüncelerine sahip olması da olumlu yönde artacaktır. Performans değerlendirme bağımsız gizil değişkenin modele giren üç maddesi vardır. Bu katsayıların en büyükleri Per4 ve Per5'e aittir (0,90 ve 0,85). Bu maddeler banka çalışanlarının iş süreçlerinde memnuniyetlerini veya memnuniyetsizliklerini üstlerine bildirmeye ilgilidir. Banka çalışanları algıladıkları olumlu ya da olumsuz şartları üstlerine bildirme durumunda motivasyonları artacağını öngörebiliriz.

Model 2 için:

Tablo 3. Araştırma Modeli için Uyum Ölçütleri

Uyum Ölçütleri	İyi Uyum	Kabul Edilebilir Uyum	Değer
RMSEA	0 < RMSEA < 0.05	0.05 < RMSEA < 0.10	0.02
SRMR	0 ≤ SRMR ≤ 0.05	0.05 < SRMR < 0.10	0.02
NFI	0.95 ≤ NFI ≤ 1	0.90 ≤ NFI ≤ 0,95	0.97
NNFI	0.97 ≤ NNFI ≤ 1	0.95 ≤ NNFI ≤ 0,97	0.99
CFI	0.97 ≤ CFI ≤ 1	0.95 ≤ CFI ≤ 0,97	0.99
GFI	0.95 ≤ GFI ≤ 1	0.90 ≤ GFI ≤ 0,95	0.97
AGFI	0.90 ≤ AGFI ≤ 1	0.85 ≤ AGFI ≤ 0,90	0.95
{ $\chi^2 / s.d.$ }	< 2	< 3	1,10

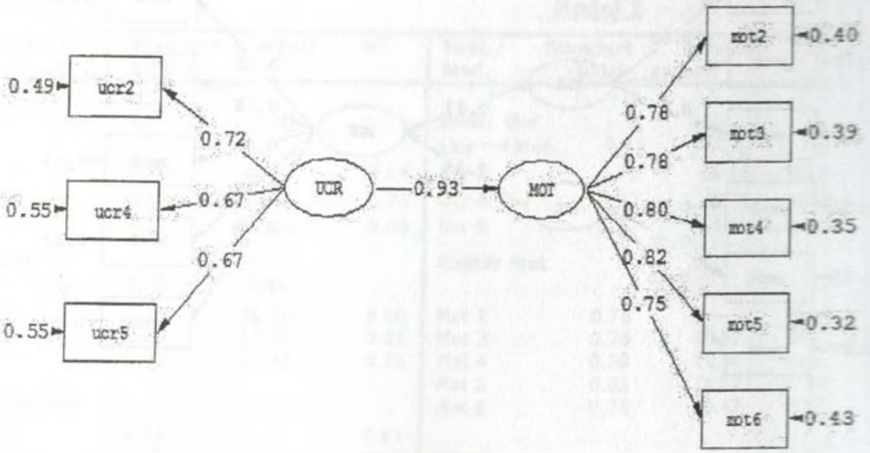

Chi-Square=21.04, df=19, P-value=0.33454, RMSEA=0.025

Şekil 4. Model 2 İçin Önerilen Path Diyagramı

Oluşturulan model 2 de Tablo 2 ve Şekil 4'deki bankalarda uygulanan ücret politikaları ile çalışanların motivasyonları incelendiğinde, ücret politikası (ucr) bağımsız gizil değişkeni çalışanların motivasyonu (Mot) bağımlı gizil değişkenini pozitif ve % 5 anlamlılık düzeyinde istatistiksel olarak etkilemektedir. Ayrıca Model 2'nin uyum ölçütleri Tablo 4 de yer almaktadır. Tablo 2'deki uyum ölçütleri incelendiğinde Model 2'nin de iyi uyum değerleri içinde olduğu görülmektedir.

Tablo 2 ve Şekil 4 incelendiğinde ücret politikası ve çalışanların motivasyonu arasındaki ilişkiyi gösteren katsayı 0,93 olarak tahmin edilmiştir. Bu sonuç bankaların ücret politikası ve çalışanların motivasyonu bağımlı gizil değişkeni ile çok yüksek düzeyde neden sonuç ilişkisi içinde olduğunu söylemek mümkündür. Bu bağlamda banka çalışanlarının kurumların ücret yaklaşımlarından çok etkilendikleri ve ücret politikasının kurumlarında şeffaf olmasından olumlu olarak etkilendikleri görülmektedir. Ücret bağımsız gizil değişkenin modele giren üç maddesi vardır. Bu maddelere ilişkin tüm katsayılar pozitif ve istatistiksel olarak anlamlıdır. Bu katsayılardan en büyüğü Ücr2 (0,72) dir. Bu katsayının anlamı banka çalışanlarına uygulanan ücret politikası daha adaletli ve şeffaf olduğu takdirde "iyi bir iş

yaptığımda hak ettiğim övgü ve ödülü alırım” düşüncesine sahip olmaları da artacaktır.

TARTIŞMA

Bankaların işgören seçimi, eğitimi, performans değerlendirme, kariyer yönetimi ve ücret politikası gibi insan kaynakları yönetimi fonksiyonları ile, çalışanların bu fonksiyonlar aracılığıyla motive olmaları arasındaki ilişkinin YEM ile betimlemeye çalışıldığı bu çalışmada, performans değerlendirme, kariyer yönetimi ve ücret politikası uygulamaları çalışanların motivasyonunu pozitif yönde etkilediği belirlenmiştir. İKYF'nun iki boyutu işgören seçimi ve eğitimi istatistiksel olarak anlamlı bulunmadığından modellerde yer almamıştır. M1 ve M2 modelinin bağımlı gizil değişkeninin maddeleri incelendiğinde M1 için en büyük katsayı Kar5 için 0.89, M2 de ise Per4 için 0.90'dır. Bu katsayılar, banka çalışanları için ilerleme fırsatı net bir biçimde verilmesinin kurum içi motivasyonunu ve sürekliliğini artırması, memnuniyetlerini yönetime iletme şansları elde eden çalışanların ise her düzeyden yöneticiler, ekip ve üyeleri arasında devamlı olarak iletişime dayalı bir iş ortamının kurulmasıyla yine motive olacakları anlaşılmaktadır. Ölçekte yer alan fakat anlamlı olmadığı için modelde yer almayan kariyer yönetimiyle ilgili maddelerde, banka İKY'nin çalışanlarının kariyer planlamalarına yeterince destek vermediklerini ve çalıştıkları kurumlarında çok fazla geleceklerinin olmadığını, performans değerlendirme ile ilgili, ölçekte yer almayan maddelerde performanslarının adil olarak değerlendirilmediği ve kendilerine yeterince geri bildirim yapılmadığını söylemektedirler.

M1 ve M2 modellerinin R^2 leri incelendiğinde sırasıyla 0.90 ve 0.87 olduğu görülmektedir (Tablo 2). Bu sonuçlardan bankalarda çalışanların motive olmaları bağımlı değişkende değişimin %90'nını kariyer yönetimi ve performans değerlendirme bağımsız değişkenleri tarafından açıkladığı, M2'de ise %87'nin ücret yönetimi bağımsız değişkeni tarafından açıklandığı anlaşılmaktadır. M1 ve M2 modellerindeki bağımsız gizil değişkenler banka çalışanlarının motive olmalarını açıklamadaki payları yeterli görüldüğü anlaşılmaktadır. Bu sonuçlarda banka çalışanlarının motive olmalarını İKYF'nin üç boyutuyla açıklanabildiği dolayısıyla yapılmış olan modellerin birbirlerinden farklı olmadığı da söylenebilir.

Bankaların, hizmet işletmeleri niteliğinde olmasına bağlı olarak, çok yoğun iş süreçleri çalışanlarının da yoğun olması sonucu çalışmadaki örneklem hacminin azlığına neden olmuştur. Bundan sonraki çalışmalara, daha fazla homojen illerdeki banka çalışanlarını da örnekleme katılmalı ve anketin daha geniş kapsamlı sorularla tekrar düzenlenmesi gereklidir. Bu çalışma YEM aracılığıyla yapılan bir başlangıç çalışması olarak kabul edilebilir.

KAYNAKÇA

- ARMSTRONG M., (2006), *A handbook of human resource management practice*, (10. Baskı), Kogan Page Publishers, London.
- BARTEL, A.P., (2004), "Human Resource Management and Organizational Performance: Evidence from Retail Banking", *Industrial and Labor Relations Review*, Vol. 57, No: 2, 181-203.
- BARUTÇUGİL, İ, (2004), *Stratejik İnsan Kaynakları Yönetimi*, Kariyer Yayıncılık, İstanbul.
- CHELL, E. (2001), *Entrepreneurship: Globalization, Innovation and Development*, Cengage Learning EMEA(Thomson).
- DECİ, E. L., ve RYAN, R. M. (1985), *Intrinsic Motivation and Self-Determination in Human Behavior*, Plenum Press, New York.
- DECİ, E. L., ve RYAN, R. M. (2000), "The "What" and "Why" of Goal Pursuits: Human Needs and The Self-Determination of Behavior", *Psychological Inquiry* 11, 227-268.
- ERDİL, O., ALPKAN, L.H., BİBER, L., (2004), "İnsan Kaynakları Uygulamalarıyla Örgütsel Performans Arasındaki İlişkileri Araştırmaya Yönelik Bir İnceleme", *D.E.Ü. İ.İ.B.F.Dergisi*, Cilt:19 Sayı:2, 101-122.
- FOX, J., (2006), *Structural Equation Models*, <http://cran.r-project.org/doc/contrib/Fox-Companion/appendix-sems.pdf>, 1-20, (26.03ç2013).
- GAGNE, M., DECİ, E. L., (2005), " Self-Determination Theory and Work Motivation", *Journal of Organizational Behavior*. 26, 331-362.
- HAYTON, J. J. (2007), "Strategic Human Capital Management In Smes: An Empirical Study Of Entrepreneurial Performance", *Human Resource Management*, Vol.42, No.4, 375-391.
- HOX, J.J., BECHGER, T.M., (2003), "An Introduction to Structural Equation Modelling", *Family Sciences Review*, No:11, 354-373.
- GÜNGÖR, P., (2011), "The Relationship Between Reward Management System And Employee Performance With The Mediating Role Of Motivation: A Quantitative Study On Global Banks", *Procedia Social and Behavioral Sciences* 24, 1510-1520.
- JÖRESKOG, K., SÖRBOM, D., (1996-2001), *LİSREL 8: User's Reference Guide*, Scientific Software International.

KAVİ, E., (2007), " Bankacılık ve Özel Finans Kurumlarında Çalışanların Çift S Modeli Çerçevesindeki Örgüt Kültürü Algılamalarının Motivasyon Düzeyleri İle İlişkisi Üzerine Bir Araştırma", *Yönetim Bilimleri Dergisi* (5: 1), 170-193.

KOÇAK, O ve ERDOĞAN, Z.B., (2011), "Bankacılık Sektöründe Yeni İnsan Kaynakları Yönetimi Yaklaşımları Hakkında Bir Uygulama", *Sosyal Siyaset Konferansları Dergisi*, Sayı: 60/1, 259-283.

KOÇEL, T., (2003), *İşletme Yöneticiliği*, Beta, İstanbul.

LEGARE, C. J., (2009), "Study of Structural Equation Models and Their Application to Fitchburg Middle School Data", <http://www.wpi.edu/Pubs/ETD/Available/etd-011509-161554/unrestricted/legare.pdf>, 1-27, (12.01.2013).

MCLEAN, E.R., SMİTS, S.J. VE TANNER, J. R., (1996), "The Importance of Salary on Job and Career Attitudes of Information Systems Professionals", *Information & Management* 30, 291-299.

MİRZE, K., (2010), *İşletme, Literatür Yayıncılık*, İstanbul.

QAYYUM A., SUKİRNO.ve MAHMOOD A., (2011). "A Preliminary Investigation of Employee Motivation in Pakistan's Banking Sector", *Research & Practice in Human Resource Management*, 10(1), 38-52.

SCHERMELLEH-ENGEL, K., MOOSBRUGGER, H. VE MÜLER, H., (2003), Evaluating The Fit of Structural Equation Models: Tests of Significance and Descriptive Goodness-of-fit Measures, *Methods of Psychological Research Online*, 8(2), 23-74, www.mpr-online.de, (24.12.2012).

SEHGAL, Ms, S, (2012), "Job Satisfaction of Bank Employees in Shimla "A Comparative Study of Private & Public Sector Bank (Axis Bank & Uco Bank)", *International Journal of Marketing, Financial Services & Management Research* , Vol.1 Issue 7, 124-146.

YILMAZ, V., ÇELİK, H.E., EKİZ, E.H., (2006), Kuruma Bağlılığı Etkileyen Faktörlerin Yapısal Eşitlik Modelleriyle Araştırılması: Özel ve Devlet Bankası Örneği, *Anadolu Üniversitesi Sosyal Bilimler Dergisi*, 6(2), 171-184.

YILMAZ, V, ÇELİK, H.E. VE YAĞIZER, C., (2009), "Çevresel Duyarlılık ve Çevresel Davranışın Ekolojik Ürün Satın Alma Davranışına Etkilerinin Yapısal Eşitlik Modeliyle Araştırılması", *Anadolu Üniversitesi Sosyal Bilimler Dergisi* Cilt 9, No: 2, 1-14.

**THE REFLECTIONS IN THE WORKS OF ALI PASHA AND TUNISIAN
HAYREDDİN PASHA IN TERMS OF INTERNATIONAL ECONOMICS FROM
EUROPE TO THE OTTOMAN FOR 19TH CENTURY**

Assoc.Prof.Dr. Fatih Yücel¹

EXTENDED ABSTRACT

Keywords: International Economics, Ottoman, Foreign Trade, Âli Pasha, Hayreddin Pasha

Introduction

"Ottoman diplomats were relatively late comers in the game of international politics as practiced in the nineteenth century but they were quick to master the tools of their trade and were often more than a match for their foreign colleagues who could draw from age-old traditions and experiences. If, however, the results attained were rarely commensurate to the skill they deployed in negotiations, this is not due to their own failings: In the age of imperialism the state whose interests they were defending was too weak and powerless to have any weight in the international scene" (Kuneralp,2000:8).

The aim of the present study is to investigate the effects of European international economics theory on Ottoman country foreign trade in 19th century via works of Mehmed Emin Âli Pasha and Hayreddin Pasha. These eminent statesmans's opinions were not studied sufficiently in the economics literature. Mehmed Emin Âli Pasha's "political testament" and Hayreddin Pasha's "Aqwam al-masalik li ma'rifat ahwal al-mamalik" (The Surest Path to Knowledge regarding the Condition of Countries) are more critical documents after Tanzimat Period for 19th century Ottoman economic and political positions. Because The Tanzimat literally meaning reorganization of the Ottoman was a period of reformation that began in 1839 and ended in 1876.

Literature Review

In 19th century is very important period for the Ottoman Country. In the middle of this century, the Ottoman country was called the sick man by Europeans. Because

¹ Nigde University, fatihyucel@nigde.edu.tr

the Ottoman country was not to adjust lots of developments such as industrial, economic, social etc. in the Europe. Just because of these, as many new regulations are made in political, economic and social areas with the declaration of Tanzimat Edict (1839). Eminent statesman Mehmed Emin Âli Pasha was promoted to the post of Grand Vizier In 1852. He continued to represent the Ottoman country for most of the rest of his life, being Foreign Minister in 1857 to 1867 and Grand Vizier in 1858-1861 and 1867-1871. He was write "political testament" to Sultan Abdulaziz before died in Paris (1871). In this testament was written some critics about political and economic. Especially, indicates that the economic vision of Ottoman how it should be. Tunisian Hayreddin Pasha's book *Aqwam al-masalik li ma'rifat ahwal al-mamalik (The Surest Path to Knowledge regarding the Condition of Countries or The Best Way)* makes a comparison between European and Muslim states. His arguments are similar with Âli Pasha about Ottoman foreign and domestic economic policy.

Methods

In the economic literature, Tunisian Hayreddin Pasha's book and Âli Pasha's "political testament" was not investigated sufficiently.

The methods of this study, economical opinions of Tunisian Hayreddin Pasha and Âli Pasha compared with mercantilist approach, the comparative advantages and factor endowment theories.

As it is known, the mercantilist approach has been effective in the Europe from the 16th to the 18th century. *Mercantilists believed that to become wealthy and powerful, a country had to export more than it imported. It includes a national economic policy aimed at accumulating valuable metal reserves through a positive balance of trade, especially of final goods. Ricardo's theory of comparative advantage is briefly; countries will export goods that their labor produces relatively efficiently and import goods that their labor produces in efficiently (Meyer,2006:115). According to factor endowment theory, in a country which is rich in factors used intensively as it's cheaper than goods produced.*

Conclusion

In the West the dominated economics approaches were Classical Economics and mercantilist approach in that. Naturally, these approaches were influence to the Tunisian Hayreddin Pasha and Âli Pasha. The most important reason that takes

their to adopt these approaches of the West at the beginning of the development of the idea of economic liberalization comes from the underlying factors can be expressed as.

References

- Akyüz, Kenan (1965), "Modern Türk Edebiyatının Ana Çizgileri" *Türkoloji Dergisi*, Cilt: 2 Sayı: 1 Sayfa: 001-226
- Kahraman, Seyit Ali (1992), Ahmet Cevdet Paşa Eserlerinden Seçmeler, MORPA yayınları, İstanbul.
- Kuneralp, Sinan (2000), "ottoman diplomacy and the controversy over the interpretation of article 4 of the turco-american treaty of 1830", *The Turkish Yearbook of International Relations* (Milletlerarası Münasebetler Türk Yıllığı), Cilt: 31.
- Meriç, Cemil (2002), Umrandan Uygarlığa, İletişim Yayınları, 7. Baskı, İstanbul.
- Meyer, Lisa B. (2006), "Trade Liberalization And Women's Integration Into National Labor Markets:A Cross-Country Analysis", *Social Indicators Research*, 75: 83-121
- Yavan, Nuri ve Kara, Hamdi (2003), "Türkiye'de Doğrudan Yabancı Sermaye Yatırımları Ve Bölgesel Dağılışı", *Coğrafi Bilimler Dergisi*, 2003, 1 (1), 19-42

**19.YY.'DA ULUSLARARASI İKTİSAT AÇISINDAN ÂLİ PAŞA VE TUNUSLU
HAYRETTİN PAŞA'NIN ESERLERİNDE AVRUPA'DAN OSMANLI'YA
YASIMALAR**

Doç.Dr. Fatih YÜCEL²

ÖZET

Bu çalışmada, 19.yy. Osmanlı Devlet adamlarından Âli Paşa'nın "siyasi vasitetnamesi" ve Tunuslu Hayreddin Paşa'nın "En Emin Yol" (Afeve-mül Mesâlik) adlı eserinden yola çıkarak Osmanlı Devleti'nin dış ekonomik ilişkilerinin uluslararası İktisat teorisi disiplini açısından bir incelemesi ele alınmıştır. Uluslararası İktisat açısından dönemin bu iki önemli devlet adamının görüşleri, Osmanlı uluslararası İktisadının Batı'daki İktisadi gelişmelerden nasıl etkilendiğini göstermesi ve durum tespiti açılarından önemlidir.

Anahtar Kelimeler: Uluslararası İktisat, Osmanlı, Dış Ticaret, Âli Paşa, Hayreddin Paşa

GİRİŞ

19.yy Osmanlı diplomatları, pratikte, uluslararası politika oyunlarında yabancı meslektaşlarına göre oldukça zayıf durumdaydılar. Diğer yandan da yabancı meslektaşlarının asırlık gelenek ve deneyimlerine rağmen özellikle ticari alanda temel araçları ve argümanlarıyla onlardan daha hızlı davranabilmekteydiler. (Kuneralp,2000:8)

Her ne kadar batı medeniyetinin Osmanlı'da tatbiki açısından III. Selim ve II. Mahmut dönemlerinde kurumsal alanda bazı girişimler olmasına rağmen belkide en derin adımlar Sultan Abdülmecid zamanında atılmıştır. Akyüz (1965:9-10) çalışmasında Tanzimat Fermanı'ndan (3 Kasım 1839) sonraki bu dönemde, batı medeniyetinin Türk halkına anlatılması için özellikle Fransa'da yetişmiş bazı şahsiyetlerin okullar, gazeteler ve dergiler aracılığıyla sergiledikleri çaba ve gayretlerini geniş açılardan anlatmıştır. Çalışmasında batılılaşma gayretleri ve dış ticarete batı mallarıyla ilgili şu satırlara yer vermiştir;

"Bununla beraber, padişahın azimli davranışı karşısında, imparatorluğun kapıları - bir daha kapanmamacasına- Batı dünyasına açılmıştı. Aydınların henüz sayıca azlığı dolayısıyla, Batı medeniyetine doğru siyasi ve İdarî

² Niğde Üniversitesi, İİBF, fatihyucel@nigde.edu.tr

alanlarda devletçe atılmış olan adımların ideolojisini yapmağa ve onu yayıp yerleştirmeğe henüz maddeten imkân yoktu. Bu sebeple gazetelerde, siyasî olayların dışında olarak, Batı kültürüne ait haberler çoğunlukla bilimsel ve teknik hususlara ait bulunuyor, Batıda yapılan icat ve keşiflerden ve bunların faydalarından bahsolunuyordu. Zaman zaman verilen bu ufak bilgiler, yavaş yavaş, halkta Batı medeniyetinin bilim ve teknik alanlarındaki üstünlüğü ve bu üstünlüğün zararlı değil faydalı şeylerden ileri geldiği inancını uyandırmakta idi. **Fakat asıl yapılacak iş, kestirmeden gitmek, Batı medeniyetine ait şeylerin kötü şeyler olmadığını halka kendi gözüyle gördürüp, kendi kulağıyla duyurmaktır. Batı ticaret mallarının ve bilhassa fabrika işi kumaşların imparatorluk pazarlarında gördüğü rağbet, onların sadece ucuz oluşlarıyla değil, aynı zamanda kalite ve zevkçe üstün oluşlarıyla de ilgili idi**" (Akyüz,1965:9-10).

Bu metinden, Osmanlıda 19.yy uluslararası iktisadi yaklaşımı açısından değerlendirildiğinde; Osmanlı'daki bu Batılaştırma gayretlerinin batı menşelli yabancı mallara olan ilginin artırılması yönünde olduğudur. Dolayısıyla ticaret kanalıyla batı kültür ve medeniyetinin batı menşelli mallar aracılığıyla aktarımı neredeyse bir devlet politikasına dönüştüğü söylenebilir. Bu politik yaklaşımdan da bu malların ülkeye getirilmesinin önünü açacak biçimde uluslararası ticarete serbestliğinde sayılacağı düşüncesi ortaya atılabilir. Nitekim bu durumu gene Akyüz (1965:13) çalışmasında şu şekilde vermektedir; *"Sonuç olarak şunu belirtmek gerekir ki, 1839-1860 tarihleri Türk toplumunun kapılarını Batı medeniyetine ardına kadar açtığı ve bu hususta hiçbir kontrol ve gümrük işleminin yapılmadığı bir dönemin sınırlarıdır."*

Yavan ve Kara, (2003:25) çalışmalarında 19.yy Osmanlı ekonomisinin durumunu şöyle özetlemektedir;

"Osmanlı İmparatorluğu'nun 1838 yılında başta İngiltere olmak üzere diğer Avrupa ülkelerine tanıdığı ticaret imtiyazları (kapitülasyonlar), bir taraftan Osmanlı dış ticaretinin hızla büyümesine ve liberalleşmesine yol açarken, diğer taraftan 1850'lere doğru Batı Avrupa sermayesinin yaptığı yatırımlarla yeni bir boyut kazandı. Böylece bugünkü topraklarımız üzerinde ilk doğrudan yabancı sermaye yatırımları başlamış oldu. Batı Avrupa ülkeleri Osmanlı İmparatorluğu'nda başta ulaşım (demiryolu yapımı) olmak üzere bankacılık, sanayi, ticaret ve belediye ya da şehir hizmetleri gibi kârlı ve stratejik alanlara yatırım yapmışlardır."

Bu çalışmada, Tanzimat döneminin en önemli devlet adamlarından Mehmed Emin Âli Paşa ve Tunuslu Hayreddin Paşa'nın görüşlerinden yola çıkılarak dönemin Osmanlı dış ticaret vizyonunun Batı'da hakim olan uluslararası iktisadi yaklaşımlar çerçevesinde bir incelemesi ve durum tespiti yapılmıştır.

MEHMED EMİN ÂLİ PAŞA'NIN SİYASİ VASIYETNAMESİ'DEN YANSIMALAR

5 Mart 1815'de doğan Mehmed Emin Âli Paşa, Sultan Abdülmecid ve Sultan Abdülaziz iktidarlarında farklı zamanlarda Dışişleri Bakanlığı ve Sadrazamlık yapmış Tanzimat (3 Kasım 1839 - 22 Kasım 1876) Dönemi'nin önde gelen devlet adamlarından biridir. Islahat Fermanı'nı hazırlayarak 18 Şubat 1856 tarihinde Sultan Abdülmecid'in emriyle yürürlüğe koymuştur. 7 Eylül 1871'de ölmüştür.

Âli Paşa'nın Meriç, ömrünün son zamanlarında yazdığı Siyasi Vasiyetnamesi'ni Cemil Meriç, Umrından Uygurluğa adlı eserinde incelemiştir. Bu eserden yola çıkarak Âli Paşa'nın verdiği bilgilerden dönemin iktisadi özellikleri ortaya konabilir.

"Waterloo'da sona eren kanlı devreyi uzun barış yılları takip etti. Milletler teşkilâtlandı, kuvvetlendi; ihtirasları gelişti. Nüfuzlarını arttırmak, **sanayilerine pazar bulmak için** ya silaha sarılacak yahut da diplomatik konferanslara başvuracaklardı. Bütün bu barışçı veya savaşçı iştihalar karşısında hemen hemen bakir, adeta işlenmemiş, aşağı yukarı meçhul kalmış bir ülke olan Türkiye, Eldorado'dan farksızdı. Teb'a-i şahane, **komşularının fikrî ve maddî ilerlemelerine kıyasla geri kalmıştı.** Ülkemize göz dikenler anlaşmazlık içindeydiler. Bazıları topraklarımızı ele geçirmek istiyordu, bazıları bizi **sömürerek sanayi ve ticaretlerini geliştirmek.**" (Meriç,2002:34-35)

Batı medeniyetinin özellikle sanayi devrimiyle ulaştığı süreçte elde ettiği birikim ve arz fazlasının eritilmesi noktasına Osmanlı'nın konumunu Âli Paşa'nın çok iyi tahlil yaptığı görülmektedir. Her ne kadar batılılaşma politikalarının hız kazandığı dönem olsa da buradaki görüşler bir Osmanlı devlet adamının sürece yaklaşımının oldukça realist olduğu görülebilir.

Bir söyleşisinde Âli Paşa şunları demiştir;

"Kapitülasyonlar elimizi bağlamış; elçiler memlekete bizden daha fazla hâkim. Banka açmalıymışız, Fransız mektebi, Fransız lisesi kurmalıymışız. Ne işimize yarayacak bütün bu müesseseler? **Yabancılarla mülkiyet hakkı tanımalıymışız. İngiltere'den daha "liberal olmamız isteniyor. Bunları**

kabul etmek, Türkiye'yi parçalamak demek. Tereddüt gösterince suiniyet sahibisiniz diyorlar. İntihar etmek istemiyoruz, o kadar. Türkiye değişmeli, âmenna... Ama bu değişiklik kendi eserimiz olmalı, ağır ağır gerçekleşmeli. Yürümeliyiz, kabul. Acele etmeliyiz, doğru Ama süratin de bir hududu var. Kazanları patlatmamalıyız" (Challemel-Lacour, Revue des Deux Monies, no. 73,1867 Aktaran Meriç (2002:36)

Anlaşılabacağı üzere Batının Osmanlı'ya yapmış olduğu dayatmalar dış ticarete ve politik alanda liberalleşme yönündedir. Çünkü daha önce de belirtildiği gibi Batı ellerindeki sanayi devriminin üretim ve kazanç nimetlerini geliştirmek için yeni ve bakir pazarlar bulması gerekiyordu. Bu noktada Osmanlı Âlî Paşa'nın ifadesiyle Batı Osmanlı Devletini El Dorado olarak görmekteydi. Haliyle, Batının liberalleşme dayatmasına karşın ve hala Kapitülasyonların varlığına rağmen Osmanlı'nın bilhassa dış ticarete korumacı Merkantilist politikalara ağırlık verdiği şu ifadelerde görülmektedir;

"Yeni kanunlar sayesinde mülkiyetin intikali kolaylaştırıldı. Payitahtla vilayetleri birbirine bağlamağa çalıştık. **Birçok İmtiyaz kaldırıldı. Ticari anlaşmalar yeniden gözden geçirildi. Gümrük resimleri arttırıldı (maalesef istediğimiz kadar değil).** Hükümet mamul ve hammaddelerimizin ihracını kolaylaştırmak ve yabancı malların yurda girmesini mümkün olduğu kadar önlemelidir. Biz bu yolu açtık". (Meriç,2002:37)

Bilindiği üzere Merkantilist yaklaşımda özellikle devlet kanalıyla nihai mallarda ithalat yasaklanırken, hammadde ve ara malı ithalinde ve mamul mal ihracında ise kolaylaştırıcı politikalar uygulanması esastır. Dolayısıyla Osmanlı bu politika dairesinde hareket etmiş ihracatı kolaylaştırıcı tedbirlerin alınmaya çalışılırken yabancı malların gümrük vergileri artınlarak ülkeye girişinde kısıtlamalar öngörülmüştür. Bu politik çerçeveye rağmen Batıyla olan ilişkilerin güçlendirilmesi noktasındaki çaba da dikkate değerdir;

"**Avrupa muvazenesi bizim zararımıza bozulabilir. Avrupa ile aramızda daha sağlam bağlar yaratmalıydık.** Onun maddi menfaatleriyle bizimkiler aynı olmalıydı. Ancak o zaman imparatorluğun tamamıyet-i mülkiyesi bir gerçek olabilirdi. Türkiye aleyhindeki birçok teşebbüsler Avrupa sayesinde önlendi." (Meriç,2002:37)

Yurtiçi yatırımlar açısından yabancı sermaye açısından da önemli bilgiler verilmektedir;

"Demiryolları gibi büyük yatırımları kendimiz yapamıyorduk. Yerli sermayeye başvurmak da tehlikeliydi; hemen netice almak isteyen, büyük kârlara alışmış bir sermayeydi bu. **Yabancı şirketlere başvurduk**" (Meriç,2002:37)

Âli Paşa'nın çağdaşı Ahmet Cevdet Paşa, "Ma'rûzât'dan Seçmeler" adlı eserinde Osmanlı maliyesinin çok kötü durumda olduğunu bildirmektedir. Hatta durum o kadar kötüdür ki Fuad Paşa'nın İngiltere'den %6 faizle 5.000.000 lira borç almıştır. (Kahraman:1992:213-222). Parasal sıkıntıdan dolayı devlet, o dönemin en önemli teknolojik yeniliklerinden ve gelişmişliğin göstergelerinden biri olan, demiryolu yapımını tek başına üstlenememiştir. Yerli sanayiden kasıt ise bilhassa gayri-müslim olan tebaadan bahsetmektedir. Aslında bu durum Osmanlı ekonomisinin ne kadar derin bir krizde olduğunu göstergesidir. Devlet'in ekonomi üzerindeki hükümlerlik gücü kalmamıştır. Çünkü devlet "Sarây-ı Hümayûn" için özel kesime (tüccar ve sarraflara) %45 dolaylarındaki faizle borçlanmaktadır (Kahraman: 1992:219). Devlet kendisinin yapamadığı, yerli sanayiye yaptıramadığı çağın gereği demiryolu inşasını yabancılara yaptırmak zorunda kaldığı anlaşılmaktadır. Doğal olarak bu durum yabancı sermayenin ülkeye daveti anlamındadır. Bu durum mal ticaretindeki merkantilist politikalara karşın yabancı sermaye girişi açısından liberal politika uygulandığı anlamında da yorumlanabilir.

Âli Paşa, yerli sermayenin güçlendirilmesi ve bireysel mülkiyet hakkının serbestliği konusunda da şu bilgileri vermekte.

"Büyük bir mahzur. **Müslüman teb'anın başlıca işi devlet hizmetidir, öteki tebaalar para kazanmakla meşgul.** Bu sayede üstün durumdadırlar. Üstelik savaşta ölen de yalnız Müslümanlar, bu yüzden Müslüman ahalinin sayısı gün geçtikçe azalmaktadır...Tarih, mağlupların imtisal ettiği fatihlerin hikayeleriyle dolu. On yıl kışlarda ömür tükettikten sonra köyüne dönen bir erkek ne işe yarar? Müslümanlar da Hıristiyanlar gibi ziraatle, san'atla, ticaretle uğraşmalı. Tek devamlı sermaye emektir. Kurtuluş çalışmakla mümkündür. Müslümanlar, Hıristiyanların inhisarındaki mesleklere el atmalı, Hıristiyanlar da nüfusları nisbetinde devlete asker subay, memur vermelidirler. **Mülkiyet hürriyete kavuşmalı, açık ve aydınlık kanunlarla düzenlenmeli.** Mülkiyet rejimi sermayedan ürkütüyor; faiz haddi yüzde yirmiden yüzde elliye kadar çıkmaktadır. Kredi bulmak imkânsız" (Meriç,2002:39-40)

Anlaşıldığı üzere, yerli sermaye büyük oranda Müslüman olmayan tebaanın kontrolündedir. Bu durum Müslüman olmayan tebaa açısından yüksek faizlerden oluşan fırsatçılığı gösterir niteliktedir. Müslümanların da sermaye sınıfı içinde yer alması gerektiği ve bu yolla sağlanacak sermaye birikimi sayesinde yabancı sermayeye olan zorunluluğun da ortadan kalkacağı sonucu çıkarılabilir. Özel mülkiyet hakkının geliştirilmesi ve yasalarla korunması yönündeki istek liberal batı politikasının da bir yansıması olarak görülebilir. Aslında burada devlet arzileri satışı için bir zemin oluşturulduğu da söylenebilir. Bu yolla zor durumdaki Osmanlı ekonomisine taze kan sağlanmış olacağı ifade edilebilir.

Âlî Paşa'nın liberal fikirleri sadece sermaye ve özel mülkiyet temelinde oluşmamaktadır. Bu bilgi "devlet çiftlikleri" hakkındaki şu ifadelerden rahatlıkla çıkarılabilir;

"İş ucundan tutacaklardır, öteki müesseselerimize benzeyecektir bu çiftlikler. **Devlet fabrikalarından da vazgeçiniz, bunlar çok masraflı ve faydasız, özel teşebbüsü boğmaktadırlar.** Oysa yalnız **özel teşebbüs güçlenip gelişebilir,** devlet fabrikaları özel şirketlere devredilmelidir. Hükümet sadece hissedar olmalıdır bu fabrikalara." (Meriç,2002:41)

Sosyalist yaklaşımın benimsediği devlet eliyle üretim sistemini de reddetmektedir. Ancak, tamamen de özel kesime bırakılmasını istememektedir. Devletin ekonomide hisse sahipliği yoluyla denetleyici olarak varlığını istemektedir. Buna rağmen özel teşebbüs noktasında liberal yaklaşım içinde olduğu söylenebilir.

Âlî Paşa o dönemde filizlenen ve gelişen sosyalizm ile milliyetçilik akımları konusunda şunları kaydetmektedir;

"Hiçbir beşeri güç, milliyetler prensibi ve sosyalizmin ortaya çıkardığı olayların gelişmesine engel olamaz. Coğrafi durum bakımından kaderimiz Avrupa'ninkine bağlı. Avrupa son yıllarda bütün servet kaynaklarını silahlanma uğrunda seferber etti. **Türkiye ile sınaî ve ticarî münasebetleri eskisinden farklı. Yirmi yıldan beri durumumuz oldukça düzeldi.** Bizi sömürmenin o kadar kolay olmadığını anladılar. Avrupa'nın saygısını kazandık. Avrupa Konseyinde hatırı sayılır bir yerimiz var." (Meriç,2002:37)

Bu iki gelişme Âlî Paşa için birer tehdit olarak algılanmakta ve Osmanlı'nın bu gelişmeler karşısında bir şekilde etkileneceğini ancak bu durumun Batı içinde sorun olduğunu ve Batının Osmanlıyla aynı kaderi paylaşabileceği korkusunun ilişkiler

üzerinde karşılıklı fayda prensibini doğurduğunu ifade etmektedir. Kısacası olumsuz olarak görülen iki gelişmenin o dönem için Osmanlı lehine sonuçlar doğurduğu düşüncesi de iddia edilebilir. Bu koşullar altında Batının Osmanlıyla olan sınai ve ticari ilişkilerinde öncesinde belirtildiği gibi çok dayatmacı politik üsluptan uzaklaşp daha uzlaşmacı politikaya yöneldiği bilgisine de ulaşılabilir.

TUNUSLU HAYRETTİN PAŞA'NIN SİYASİ VASIYETNAMESİ'DEN YANSIMALAR

Çok kısa bir süre de olsa II. Abdülhamit Han'ın sadrazamlığını yapan (4 Aralık 1878 - 29 Temmuz 1879) ve aslen Çerkez kökenli olan Tunuslu Hayreddin Paşa'nın En Emin Yol (Afeve-mül Mesâlik) adlı eserinde sosyal ve siyasal birçok soruna değindiği gibi dönemin Osmanlı dış ticaretinin nasıl olması gerektiği konusunda da görüşler sunar.

Cemil Meriç, (2002) çalışmasında "Emin Emin Yol" adlı bölümde Tunuslu Hayreddin Paşa'nın iktisadi görüşlerine şu satırlarda yer vermektedir;

"Devletin iktisadi hayata müdahale etmesi lüzumsuz. Adalet ve emniyeti sağlasın, yeter... Mühim olan bir an önce iktisadî bağımsızlığa kavuşmak. **Avrupa'ya hammadde verip, mamul madde almak iktisadî bir esaret...** Paşanın devlet anlayışı o çağın Avrupa'sında da geçerli; **liberalizm de devletin vazife ve yetkilerini geniş ölçüde kısıtlar**, en iyi hükümetin, en az hükmeden olduğunu savunur. Kelimeyle, **İslâmî devlet görüşüyle liberalizmin prensipleri birbiriyle çatışmaz**. Her ikisi içinde iyi devlet, masrafları ve vergileri asgariye indirendir...Bununla beraber Hayreddin'in İslâm ülkeleri için yeni sayılabilecek teklifleri de var: **Mesela üretilen hammadde Avrupa'ya ucuza ihraç edileceğine hiç ihraç edilmemeli, mamul madde haline getirilmelidir. İthalat ile ihracat arasında denge kurulmalıdır. Devletin ithalatı, ihracattan fazla olursa iflasa sürüklenir...**Hayreddin'in tavsiye ettiği bir başka yenilik de anonim Şirketler. Sermayenin rahatça tedavül edebilmesi için yollar yapılmalı, vilayetler birbirine bağlanmalıdır. Hayreddin, sanayiın teşvikî için sergilerin açılmasından, en iyi mamul ve mahsullerin mükâfatlandırılmasından yanadır. **Bir kelleyle Paşa'nın iktisadî görüşleri, Avrupa'daki klasik iktisat görüşlerine uygundur. Devlet, iktisadî faaliyetleri köstekleyen engelleri ortadan kaldırmalıdır...** Unutmayalım ki Hayreddin bir İslâm devlet adamıdır. O, insani bir "homo ekonomikus" olarak ele almaz, alamaz. O'na göre iktisadî faaliyet, devleti güçlendirecek bir faaliyettir. Yani bir gaye

değil bir vasıta. Bir yerde **liberallerden çok merkantilistlere yakındır.** İslâm'ın iktisadî çöküşünden, keyfî idareyi sorumlu tutar. Avrupa'nın bu sahadaki üstünlüğü ise meşrutiyetin eseridir." (Meriç,2002:55-57)

Tunuslu Hayreddin Paşa'nın hayatına bakıldığında, özellikle, Fransa'da geçirdiği yıllar O'nun için Batı toplumunun sosyo-ekonomik ve siyasi yönlerini tanıma ve analiz etmede önemli rol oynadığı görülmektedir. Bu süreçte edildiği gaye İslam ve Batı ülkeleri arasında gelişme faktörlerinin temel nedenlerini bulabilmek idi.

Batı'da o dönemin hâkim olan iktisadi anlayış Klasik İktisat yaklaşımıydı. Doğal olarak Tunuslu Hayreddin Paşa'nın da bu yaklaşımdan etkilenmiş olduğunu görüyoruz. O'nu bu yaklaşımı benimsemesine götüren en önemli nedenin Batı'nın gelişmesinin altında yatan etkenlerin başında iktisadi serbestleşmenin geldiği düşüncesi olduğu ifade edilebilir.

Ancak Tunuslu Hayreddin Paşa'nın iktisat alanında salt klasik doktrinle yetinmediğini ve bir alan ayrışmasına gittiğini yukarıdaki alıntıdan çıkartabiliyoruz. İki iktisadi alanda birbirine tezat iki iktisadi yaklaşımı önerdiğini görmekteyiz. Klasik doktrin serbestleşme anlayışını iç ekonomi yaklaşımında: anonim şirketler kanalıyla özel girişimin önünün açılması ve devletin ekonomiyi teşvik edici rolde bulunması şekliyle ortaya koyarken, dış ekonomi alanında ise **"üretilen hammadde Avrupa'ya ucuza ihraç edileceğine hiç ihraç edilmemeli, mamul madde haline getirilmelidir. İthalat ile ihracat arasında denge kurulmalıdır. Devletin ithalatı, ihracattan fazla olursa iflasa sürüklenir"** görüşüyle Merkantilist görüşü benimsediği görülebilmektedir.

İthalat-Ihracat dengesine yönelik düşüncesi Tunuslu Hayreddin Paşa'nın uluslararası iktisat üzerine teorik bilgiye sahip olduğunu göstermesi açısından önemlidir. Çünkü Tunuslu Hayreddin Paşa, o dönemlerde bilinen Ricardo'nun Karşılaştırmalı Üstünlükler Teorisi yaklaşımında İslam ülkeleri-doğal olarak Osmanlı Devleti-hammadde üretiminde karşılaştırmalı üstünlüğe sahip iken Batılı ülkelerde mamul mal üretiminde üstün olduğunu vurgulamakta. Bu bağlamda ticaretin karşılıklı yönü, Karşılaştırmalı Üstünlükler Teorisi çerçevesinde, Osmanlı Devleti'nin hammadde ihraç etmesi, Batıdan da mamul mal alması gerekiyordu. Teorik olarak işbirliği ve uzmanlaşma açısından da Osmanlı'nın hammaddede, Batı'nda mamul malda uzmanlaşması gerekecekti. Ancak Tunuslu Hayreddin Paşa, bu şekildeki bir ticaretin Osmanlı'nın kalkınmasına yarar sağlamayacağını düşünerek dönemin hâkim teorisi olan Karşılaştırmalı Üstünlükler'e bir bakıma eleştiri getirmiş olmakta. Çünkü böyle bir ticareten İthalat-ihracat dengesi açısından katma değeri daha yüksek olan

ürünü üretenin lehine hammadde üretenin aleyhine olacağını **"Üretilen hammadde Avrupa'ya ucuza ihraç edileceğine hiç ihraç edilmemeli, mamul madde haline getirilmelidir."** Düşüncesiyle ifade etmektedir. Doğal olarak dış ticaret konu olan malların nitelik açısından önemini vurgulamaktadır. İhracatta mamul mal ağırlığının sağlanabilmesi özel girişim olan anonim şirketlerin kurularak **"sanayi teşviki için sergilerin açılmasından, en iyi mamul ve mahsullerin mükâfatlandırılmasın"** şeklinde devletin katkısı yoluyla olacağını ve bu yolla, dolaylı olarak, dış ticarete rekabet ve ülke servetinin güçleneceği ifade etmektedir. Devletin iktisadi hayattaki bu şekildeki varlığı sermaye yetersizliği gerçeği dikkate alındığında klasik doktrine aykırı gibi görülsede özel mülkiyetin anonim şirketler kanalıyla tesisi söz konusu olduğundan Paşa'nın iç ekonomideki liberal yaklaşımını geçersiz kılmadığı söylenebilir.

Bir başka açıdan bakıldığında, Tunuslu Hayreddin Paşa'nın, 20.yy'ın ilk çeyreğinde ortaya atılan Faktör Donatımı Teorisi'nden önce faktör yoğunluğu yaklaşımını vurguladığı söylenebilir. Çünkü ucuz ve bol olan hammadde kaynaklarının onu yoğun biçimde içeren sanayi mallarına dönüştürülmesi isteği Paşa'nın yaklaşımında görülebilmektedir.

SONUÇ

Âli Paşa'nın liberal fikirleri sadece sermaye ve özel mülkiyet temelinde oluşmamaktadır. Sosyalist yaklaşımın benimsediği devlet eliyle üretim sistemini de reddetmektedir. Batının liberalleşme dayatmasına karşın ve hala Kapitülasyonların varlığına rağmen Osmanlı'nın bilhassa dış ticarete korumacı Merkantilist politikalara ağırlık vermesi gerektiği yöndeki görüşleri benimsediği görülmektedir.

Tunuslu Hayreddin Paşa'nın iktisat alanında salt klasik doktrinle yetinmediğini ifade edebiliriz. İki iktisadi alanda birbirine tezat iki iktisadi yaklaşımı önerdiğini görmekteyiz. İç ekonomi yaklaşımında Klasik doktrin serbestleşme anlayışını; dış ekonomi alanında ise Merkantilist görüşü benimsediği görülebilmektedir.

İki devlet adamının görüşleri karşılaştırıldığında aslında ikisinin de Batı'nın ulaştığı ekonomik seviyenin altında yatan gerçek olarak gördükleri liberal ağırlıklı bir anlayışa yöneldikleri söylenebilir. Fakat Osmanlı'nın içinde bulunduğu politik ve ekonomik kısıtlardan dolayı liberal görüş yaklaşımlarını dar çerçevede ele almakta olukları ifade edilebilir. Bu nedenlerden dolayı, uluslararası iktisat alanında daha çok korumacı dış politika yolunu tercih ettikleri görülmektedir.

KAYNAKÇA

Akyüz, Kenan (1965), "Modern Türk Edebiyatının Ana Çizgileri" *Türkoloji Dergisi*, Cilt: 2 Sayı: 1 Sayfa: 001-226

Kahraman, Seyit Ali (1992), Ahmet Cevdet Paşa Eserlerinden Seçmeler, MORPA yayınları, İstanbul.

Kuneralp, Sinan (2000), "ottoman diplomacy and the controversy over the interpretation of article 4 of the turco-american treaty of 1830", *The Turkish Yearbook of International Relations* (Milletlerarası Münasebetler Türk Yıllığı), Cilt: 31.

Meriç, Cemil (2002), Umrandan Uygarlığa, İletişim Yayınları, 7. Baskı, İstanbul.

Yavan, Nuri ve Kara, Hamdi (2003), "Türkiye'de Doğrudan Yabancı Sermaye Yatırımları Ve Bölgesel Dağılışı", *Coğrafi Bilimler Dergisi*, 2003, 1 (1), 19-42

**ACİL SERVİSLERDE TRİYAJ UYGULAMALARINDA YAŞANAN EKSİKLİKLERİN
SAĞLIK ÇALIŞANLARINA YÖNELİK ŞİDDET ÜZERİNDEKİ ETKİLERİ:
SAKARYA KAMU HASTANELERİ ÖRNEĞİ**

Kadir YILDIRIM¹

Celal ALPDOĞAN²

ÖZET

Türkiye’de sağlık çalışanlarına yönelik şiddet gün geçtikçe artmaktadır. Bu durum sağlık çalışanları ile hasta/hasta yakınları arasındaki ilişkileri olumsuz etkilemekte ve hizmet kalitesini düşürmektedir. Yaşanan şiddet olaylarının sıklığı ve ölümlerle sonuçlanan vakaların yaşanması, sağlık çalışanlarının maruz kaldığı şiddeti ortaya çıkaran faktörlerin belirlenmesini ve önleyici faaliyetlerin geliştirilmesini zorunlu kılmaktadır. Bu çalışma, sağlık çalışanlarına yönelik şiddetin en fazla görüldüğü acil servislerde şiddetin önlenmesine yönelik bir faaliyet olarak triyaj (hastaların acil ve öncelikli tedavi gereksinimlerine göre gruplandırılması) uygulamalarını ele almaktadır. Çalışmada cevap aranan temel soru “acil servislerde triyaj uygulamalarındaki eksikliklerin sağlık çalışanlarına yönelik şiddet üzerindeki etkileri nedir?” olarak belirlenmiştir. Bu amaçla, Sakarya ilinde faaliyet gösteren kamu hastanelerinin acil servislerinde hizmet alan hasta/hasta yakınlarına yönelik bir anket çalışması gerçekleştirilmiştir. 100 katılımcı ile gerçekleştirilen anket sonuçlarına göre; sağlık hizmetlerinden yararlanan bireylerin hizmet sunumu sırasında triyaj uygulamalarında karşılaştığı sıkıntılar sonucunda tepki olarak şiddet eğilimine sahip oldukları gözlemlenmiştir. Çalışmada elde edilen bulgular, triyaj uygulamalarının iyileştirilmesi ile acil servislerde yaşanan şiddetin azaltılabileceğini göstermektedir. Bu kapsamda sağlık yöneticilerinin acil servis çalışanlarına yönelik triyaj uygulamaları eğitimi vermenin yanı sıra, hizmet alan hasta/hasta yakınlarını bilinçlendirecek faaliyetlerde bulunmaları önerilmektedir.

Anahtar Kelimeler: Sağlık, Sağlık Çalışanı, Şiddet, Acil Servis, Triage

¹ Sakarya Üniversitesi, SBE, Sağlık Yönetimi Yüksek Lisans Programı , kadir@sakarya.edu.tr

² Sakarya Üniversitesi, SBE, Sağlık Yönetimi Yüksek Lisans Programı , calpdogan@sakarya.edu.tr

**THE EFFECT OF THE LACK OF TRIAGE IMPLEMENTATIONS IN EMERGENCY
DEPARTMENT ON VIOLENCE TOWARDS HEALTH CARE WORKERS: AN
EXAMPLE FROM PUBLIC HOSPITALS IN SAKARYA**

Kadir YILDIRIM, Sakarya University, MA in Health Management,
kadiry@sakarya.edu.tr (Corresponding Author)

Celal ALPDOĞAN, Sakarya University, MA in Health Management,
calpdoğan@sakarya.edu.tr

ABSTRACT

Violence against health workers is increasing day by day. This situation affects the relations between health workers patient-patient relatives badly, also decreases the service quality. The frequency of experienced violence events and some events ending in death made it compulsory to reveal violence factors that health workers are exposed to and to develop precautionous activities. This study deals with triage (to classify patients for urgent and inevitable health care needs) as an activity in emergency services, where violence events occur very often, to prevent violence. The main question to be answered in the study is 'what is the effect of lack of triage on the violence against health workers in health services'. With this aim a questionnaire is done in the state hospitals' emergency services for patients / patient relatives who get medical treatment in the hospitals. According to the questionnaire done with 100 people, because of the problems appeared during triage implementations, it is seen that health service taking patients are using violence. Findings from studies show that violence in the emergency health services can be dropped by improvement in triage implementation. In this extend it is suggested that health directors should give education about triage implementations not only to emergency health service workers but also to patients and patient relatives.

Keywords: Healthcare, Health Care Workers, Violence, Emergency Department, Triage

1. GİRİŞ

Sağlık kurumları hizmet üretimi yapılan kuruluşlar olması sebebi ile çok önemli bir rol üstelenmiştir. Yapılan tıbbi müdahaleler insan hayatını olumlu ya da olumsuz yönde etkilemektedir. Hastanelerin acil servisleri hasta/hasta yakını bakımından çok yoğun olması, hizmet sunumunda iyi politika izlenmesini gerektirmektedir. Yapılan hatalı tıbbi müdahaleler insan hayatının ölümle yada sakatlanmayla sonuçlanması

hastaneler için dezavantaj sağlamaktadır. Hastaya yapılan yanlış ya da eksik tıbbi müdahale sonucu ölüm ya da sakatlıkla karşılaşan hasta yakını psikolojik olarak iyi olmadığı için şiddet davranışına yönelmekte ve sağlık çalışanlarına fiziksel şiddet uygulamaktadır.

Türk Dil Kurumunun Büyük Türkçe Sözlüğü'nde "şiddet" kavramı: "1. Bir hareketin, bir gücün derecesi, yeğlilik, sertlik. 2. Hız. 3. Bir hareketten doğan güç; Rüzgârın şiddeti. 4. Karşıt görüşte olanlara kaba kuvvet kullanma. 5. mec. Kaba güç. 6. mec. Duygu veya davranışta aşırılık." olarak tanımlanmaktadır. Şiddet, "Kendine, bir başkasına, grup ya da topluluğa yönelik olarak ölüm, yaralama, ruhsal zedelenme, gelişimsel bozukluğa yol açabilecek ya da neden olacak şekilde fiziksel zorlama, güç kullanımı ya da tehdidin amaçlı olarak uygulanmasıdır. Fiziksel şiddet, psikolojik (duygusal) şiddet, cinsel şiddet, sözel şiddet ve ekonomik şiddet olarak farklı şekillerde görülebilir.

Sağlık hizmeti almak için hastanenin acil servislerine müracaat eden hasta/hasta yakınları psikoloji gereği bir an önce tedavi olup sağlık kuruluşundan ayrılmak istemektedir. Tedavi olmak için hastanın bekleme süresinin uzaması, hastalığının diğer hastalara göre aciliyet arz ettiğini düşünmesi gibi faktörler hasta/kasta yakınlarının birinci derece muhatap olduğu sağlık çalışanlarına şiddet uygulama eylemini gün yüzüne çıkarır ve şiddet eylemin gerçekleşme ihtimalini artırmaktadır. Sağlık çalışanlarının hasta/hasta yakınları tarafından şiddete maruz kalma durumu sıkça yaşanmaya başlayan toplumsal bir olgu haline gelmiştir. Sürecinde Sağlık kurumlarının bu tür olaylarla karşılaşma durumunu minimuma indirmek için acil serviste hasta sınıflandırılmasında uygulanan prosedürleri gözden geçirmeli ve aksyan yönleri tedavi etmelidirler. Acil serviste hizmet veren triyaj biriminin prosedürleri hasta/hasta yakınlarının yığılmasını engellemeye yönelik iyi bir organizasyon yapısı kurulmalıdır. Günümüzde giderek artan müşteri memnuniyeti prensibi göz önüne alındığında sağlık kuruluşları kaliteli ve etkili hizmet sunmak için hasta/hasta yakınlarının talep ve beklentilerine göre sağlık hizmeti sunumunu geliştirmelidir.

Bu çalışmanın amacı, sağlık çalışanlarına yönelik şiddet konusunda sorunların giderilmesi, güvenli ortamın sağlanması ve sağlık çalışanlarının ve yöneticilerin şiddet ile ilgili farkındalıklarının artması amacıyla yapılacak olan çalışmalara katkı sağlamaktır.

2. Sağlık Çalışanlarına Yönelik Şiddet

Acil servise başvuran hasta/hasta yakınlarını aciliyet durumuna göre sınıflandırabilmek adına hastane yönetimi triyaj sisteminin aksamaması için triyaj prosedürlerini iyi belirlemelidirler. İnsan sağlığının telafisi olmayan ölüm gibi vakayla sonuçlanması hasta yakınlarını tedirgin etmekte ve saldırgan tavırlar sergilemeye yöneltebilmektedir. Bu eylemin ortaya çıkmadan önlenmesi doğacak olumsuz sonuçların boyutlarının hafifletilmesi adına çok önemlidir. Sağlık çalışanlarını birinci dercede sorumlu gören hasta yakınları direkt olarak şiddet eylemini uygulamaktadır.

Çok geniş bir çalışan grubunun (hekim, hemşire, eczacı, sağlık teknikerleri, hastabakıcı vb.) bulunduğu sağlık kurumları şiddetin en çok görüldüğü iş alanlarından biridir. Sağlık kurumlarındaki şiddet "hasta, hasta yakınları ya da diğer herhangi bir kişiden gelen, sağlık çalışanı için risk oluşturan, tehdit davranışı, sözel tehdit, fiziksel saldırı ve cinsel saldırıdan oluşan durum" olarak tanımlanmıştır. Dünya Sağlık Örgütü (WHO), Uluslararası Çalışma Örgütü (ILO) ve Uluslararası Hemşireler Birliği (ICN)'nin (2002) "Sağlık sektöründe iş yeri şiddeti" başlıklı ortak raporuna göre tüm şiddet olaylarının çoğu sağlık sektöründe gerçekleşmektedir. Bu raporda farklı ülkelerdeki sağlık çalışanlarına yönelik şiddet oranlarına bakıldığında, genel olarak çalışanların %3-17'sinin fiziksel, %27-67'sinin sözel, %10-23'ünün psikolojik, %0.78'inin cinsel içerikli, %0.8-2.7'sinin etnik şiddete uğradıkları bildirilmiştir. Birçok çalışmada işyerlerinde şiddete uğrama durumunun bildirilmesinde eksiklikler ve engeller olduğu için gerçek sıklığın bilinmediği, sadece bildirilen olgularla sınırlı kaldığı belirtilmektedir. Ülkemizde ve yurt dışında yapılan çalışmalarda şiddet türlerine bakıldığında sözel şiddetin fiziksel şiddetten daha sık olduğu görülmektedir. Ünlüsoy Dinç'in (2010) yaptığı çalışmada araştırmaya katılan hemşirelerin herhangi bir şiddete maruz kalma oranı %67.1 olarak bulunmuştur. Hemşirelerin en fazla karşılaştıkları fiziksel şiddet davranışı ise itme (%39.5) ve dövme/tekmeleme/tokatlama/ yumruklama (%34.6) davranışlarıdır. Hemşirelerin en sık karşılaştıkları sözlü taciz türü bağırma (%54.4) davranışı, cinsel taciz türü ise sözlü cinsel taciz (%71.1) olarak belirtilmektedir. Ayrıca hemşireler, genellikle yapılan yanlışlardan sorumlu tutularak (%14.9) ve olduğundan daha az başarılı oldukları gösterilerek (%14.1) yıldırma davranışı uygulandığı bulunmuştur.

Gacki-Smith ve ark.nın (2009) acil serviste çalışan hemşirelerle yaptıkları çalışmada, hemşirelerin %70'den fazlası sözel şiddete (bağırma, lanet okuma, tehdit, sözlü cinsel taciz); %50'den fazlası fiziksel şiddete (tükürme, itme,

tekmeleme) uğradıklarını belirtmişlerdir. İlhan ve ark.nın (2013) sağlık kurumlarına başvuran 1179 kişi ile "Toplum gözüyle sağlık çalışanlarına şiddet: nedenler, tutumlar, davranışlar" konusunda yaptıkları çalışmada, çalışmaya katılanların %19.5'i sağlık çalışanına uygulanan fiziksel şiddete, %32.7'i sözel şiddete şahit olduğunu/karşı karşıya kaldığını belirtmiştir. Yapılan bu araştırmalarda da görüldüğü üzere sağlık çalışanlarına yönelik şiddet uygulanmaktadır. Şiddet sorununun çözümüne yönelik yapılması gerekenler ile ilgili hastane yönetiminin önlemler alması ve bilinçlendirme eğitimi verilmesi gibi iyileştirmeler yapılabilir.

3. Acil Servislerde Triyaj Uygulaması

Trijaj hastanelerin acil servislerinden hizmet almak için başvuran hastaların sağlık durumuna göre sınıflandırılması anlamına gelmektedir. Hastanelerin acil servisleri hasta/hasta yakını yoğunluğu itibarıyla iyi yönetilmesi gereken bir süreçtir. Bu süreçte meydana gelen aksamalar hasta/hasta yakınlarını sağlık çalışanlarına ve hastane yönetimine olumsuz tepkilere ve daha ileri davranışlar sergilemeye yönlendirmektedir.

Acil servislerde triyaj biriminin çalışma prosedürü şu şekildedir. Acil serviste yeşil oda (yeşil çizgi), mavi oda (mavi çizgi), sarı oda (sarı çizgi) ve kırmızı oda (kırmızı çizgi) gibi hastaların aciliyet durumlarına göre yönlendirilen birimler hizmetin aksamaması için iyi yönetilmelidir. Baş ağrısı gibi rutin ya da hafif düzey hastalığı tedavi için hastanelerin acil servisine hizmet almaya gelen hastalar triyaj servisi tarafından yeşil odaya yönlendirilir. Kırık çıkık burkulma gibi sağlık problemi ile hastanenin acil servisine hizmet almak için başvuran hastalar triyaj birimi tarafından mavi odaya yönlendirilir. Yeşil odaya göre sağlık durumu biraz daha ciddi olanlar triyaj birimi personelleri tarafından kırmızı odaya yönlendirilir. Kırmızı odaya göre sağlık durumu daha ivedi olan örneğin kalp rahatsızlığı bulunan hastalar sarı odaya yönlendirilir.

Bilindiği üzere genellikle acil servise başvuran hastalar durumlarına göre daha çok yeşil odaya yönlendirilmektedir. Bu durum yeşil odadan hizmet almak için bekleyen hasta/hasta yakını sayısının artması anlamına gelmektedir. Yeşil odada uzman doktorlar hizmet vermektedir. Genel itibarıyla hasta yoğunluğunun daha çabuk hizmet alması adına yeterli sağlık personelinin mevcut olmaması hasta/hasta yakınlarının şiddete yönelmesinde en büyük faktörlerden birisidir. Bu odadan hizmet almak için vezneden sıra olan hasta/hasta yakınlarının tedavi olmak için bekleme süresinin

uzaması sorunlara yol açmaktadır. Dolayısıyla bu sürecin iyi işletilmesi sağlık çalışanlarına karşı uygulanacak olan şiddetin önlenmesi adına çok önemlidir.

Sağlık kuruluşlarının acil servislerinde meydana gelen şiddet olaylarını tetikleyen bir diğer faktör ise güvenlik personeli, hizmet ve destek personeli sayısının yeterli olmamasıdır. Hizmet almak için acil servise başvuran hasta/hasta yakınları tekerlekli sandalye ve sedye gibi taşıma araçlarına ulaşamaması karşısında direkt olarak güvenlik personeli ve temizlik personeline sözlü olarak sataşmakta ve fiziksel şiddet uygulamaya yönelmektedir. Bu durumun önlenmesi adına yeterli personel bulundurulmalı ve özellikle hasta/hasta yakınları anlayabileceği şekilde bilgilendirilmeli ve yönlendirilmelidir. Hasta/hasta yakınlarının bilgilendirilmesi adına hastane bünyesinde afişler düzenlenmeli ve medya organlarında etkili reklamlar yayınlatılmalıdır.

4. Araştırmanın Yöntemi

Araştırma acil servislerde triyaj uygulamalarındaki eksikliklerin sağlık çalışanlarına yönelik şiddet üzerindeki etkilerini incelemektedir. Bu kapsamda çalışmada; kamu hastaneleri acil servislerinde sunulan triyaj uygulaması hizmetlerinden faydalanan hasta/hasta yakınlarının memnuniyet düzeyleri, triyaja ilişkin algıları ve bu iki faktörün şiddet üzerindeki etkilerine odaklanılmıştır.

Araştırmanın hedef kitlesi " Sakarya ili sınırları içerisinde, kamu hastanelerinin acil servislerinden hizmet alan hasta/hasta yakınlarıdır. Araştırma örneklemini, 7-11 Nisan 2014 tarihleri arasında kamu hastaneleri acil servislerinden hizmet alan vatandaşlar arasından basit tesadüfi örnekleme ile seçilen 100 hasta/hasta yakınıdır. Seçilen örneklemden elde edilen verilerin evrene bir başka deyişle, acil servislerdeki triyaj uygulamalarındaki eksikliklerin bütün acil servislere genellemesi söz konusu olacaktır.

Araştırma sonuçlarından yararlanılarak büyük kitleler hakkında genellemeler yapma olanağı sağlayacağından çalışmada veri toplama aracı olarak anket yöntemi kullanılmıştır. Anket sorularının hazırlanmasında konu ile ilgili daha önce yapılmış olan benzer araştırma ve çalışmalarda kullanılan soru listelerinden de faydalanılmıştır. Anket demografik sorular ve 5'li Likert ölçeği temelinde hazırlanmış 23 ifadeden oluşmaktadır. Ölçekte Kesinlikle Katılıyorum, Katılıyorum, Kısmen Katılıyorum, Katılmıyorum ve Kesinlikle Katılmıyorum biçiminde görüş içeren beş

seçenek verilmiş ve hasta/hasta yakınlarından bu görüşler arasında kendilerine en uygun olan birini seçmeleri istenmiştir.

5. Araştırmanın Bulguları

Anket çalışması ile elde edilen veri seti üzerinde SPSS 20 yazılımı aracılığıyla istatistikli analizler gerçekleştirilmiştir. Örneklemeye dair tanımlayıcı bilgiler ve elde edilen veri setine yönelik bulgular aşağıda sunulmuştur.

Tanımlayıcı Bilgiler

Katılımcıların demografik özelliklerine (Tablo 1) baktığımızda yaklaşık %62'sinin erkek, %38'inin ise bayan olduğu görülmektedir. Katılımcıların %50'si 29 yaşının altındaki gençlerden oluşmaktadır. Eğitim durumu açısından ise eğitilmiş bir örneklem olduğu söylenebilir. Katılımcıların %46'sı üniversite ve %4,7'si lisansüstü eğitim gördüklerini belirtmişlerdir.

Tablo 1: Katılımcıların Demografik Özellikleri

Cinsiyet	%	Durum	%
Bayan	38,0	Hasta	50,7
Bay	62,0	Hasta Yakını	48,7
Yaş	%	Eğitim Durumu	%
22 ve altı	12,0	İlköğretim	10,7
23-29	38,0	Lise	26,7
30-36	16,7	Önlisans	12,0
37-43	18,7	Lisans	46,0
44-50	8,0	Yüksek Lisans	4,7
50 ve üzeri	6,7		

Çalışmamıza katkı sunan katılımcıların %50,7'si hasta, %48,7'si ise hasta yakını olduklarını belirtmişlerdir. Bu durum, sağlık çalışanlarına yönelik şiddetin hangi gruplardan geldiği konusunda uygun bir örneklem oluşturmaktadır.

Acil Servislerde Sunulan Hizmetler, Triyaj Uygulamaları ve Sağlık Çalışanlarına Karşı Şiddete Yönelik Tutum ve Algılar

Acil servislerde sunulan hizmetler, triyaj uygulamaları ve sağlık çalışanlarına karşı şiddete yönelik katılımcılara yöneltilen Likert ifadeleri incelendiğinde; hasta/hasta yakınlarının tutumları 3 başlık altında ele alınmıştır.

Tablo 2: Katılımcıların Acil Servislerde Sunulan Hizmetler, Triyaj Uygulamaları ve Sağlık Çalışanlarına Karşı Şiddete Yönelik Tutum ve Algılarını Değerlendirmeye Yönelik İfadeler

	Kesinlikle Katılmıyorum	Katılmıyorum	Ne Katılmıyorum Ne Katılıyorum	Katılıyorum	Kesinlikle Katılıyorum	Ortalama
İfade	%	%	%	%	%	
Acil serviste bana/yakınıma sağlanan hizmetlerden memnunuz.	5,3	24,7	10,7	47,3	12,0	3,36
Acil serviste doktorlar hastalarına yeterli vakit ayırmaktadırlar.	8,0	34,7	11,3	40,0	6,0	3,01
Acil serviste sağlık personelinin hasta ve yakınları ile iletişim kurma becerileri yeterlidir.	6,0	28,0	30,0	30,7	5,3	3,01
Acil serviste destek personelinin (danışma ve vezne personeli) hasta ve yakınları ile iletişim kurma becerileri yeterlidir.	6,0	18,7	28,0	38,7	8,7	3,25
Hasta ve yakınlarına gerekli bilgilendirmeler uygun şekilde yapılmaktadır.	7,3	14,7	28,0	39,3	10,7	3,31
Acil serviste bekleme süresi, hastanın durumunun aciliyeti ile tutarlıdır.	8,7	16,0	19,3	42,0	14,0	3,37
Acil servise giriş ile müdahaleye kadar geçen süre yeterlidir.	8,0	20,0	25,3	38,7	8,0	3,19
Acil serviste hastaların durumuna göre uygun bir sıralama prosedürü vardır.	6,7	19,3	18,0	46,0	10,0	3,33
Acil serviste hastaların öncelik sırasına ilişkin sıralama yapılırken kullanılan prosedürlere uyulmaktadır.	7,3	17,3	24,7	42,7	8,0	3,27
Acil serviste hastalara müdahale edilmesi için verilen sıralamada hastanın durumunun aciliyet ve önemi dikkate alınmaktadır.	4,7	13,3	20,7	45,3	16,0	3,55
Acil servislerde hasta öncelik sırasına ilişkin bilgilendirmeler yeterlidir.	7,3	14,7	25,3	44,0	8,7	3,32
Acile giriş ile muayene/müdahale yapılincaya kadar geçen süre hastanın sağlığını nadiren tehlikeye atmaktadır.	4,7	18,7	32,7	35,3	8,7	3,25
Acil Servislerindeki sağlık çalışanlarının sayısı yeterlidir.	12,7	29,3	30,0	22,7	5,3	2,79
Acil servislerinde bekleme alanları yeterlidir.	10,0	25,3	19,3	36,7	8,7	3,09
Hekimin benimle ilgilenmemesi şiddet uygulama sebebidir.	14,7	36,0	20,0	22,0	6,0	2,68
Sağlık çalışanlarının aciliyet durumunu önemsememesi sağlık çalışanlarına şiddete başvurma sebebidir.	16,0	31,3	16,7	26,0	8,7	2,80
Sağlık personeline karşı şiddetin nedeni sağlık personelinin ilgisizliği ve/veya olumsuz tavrıdır.	7,3	26,0	17,3	32,7	15,3	3,23
Sağlık personelinin hastaya geç müdahalede bulunması şiddete başvurma nedenidir.	10,0	28,7	19,3	32,7	8,0	3,00
Muayene sırasında sağlık personelinin hastaları durumlarına göre yönlendirmemesi şiddete başvurma sebebidir.	14,7	28,7	21,3	23,3	10,0	2,85

İlk grupta hasta/hasta yakınlarının hastanelerde acil servis hizmetlerinde sunulan hizmetlere yönelik tutumları incelenmiştir. Elde edilen bulgulara göre; katılımcıların genel itibarıyla sunulan hizmetlerden memnun oldukları (ortalamalar 3,01 ile 3,36 arasında değişmekte) görülmektedir. En yüksek memnuniyetsizlik oranı ise acil serviste doktorların hastalara yeterli vakit ayıramamaları üzerinedir.

Birinci grupta yer alan acil servislerde sunulan hizmetlere yönelik tutumlar cinsiyete göre incelendiğinde; t testi sonuçlarına göre gruplar arasında %5 anlamlılık düzeyinde fark yoktur. Burada "acil serviste sağlık personelinin hasta ve yakınları ile iletişim kurma becerileri yeterlidir" ifadesinde ise (t:1,782 Sig.:0,077) ortalamalar arasında fark eğilimi söz konusudur. Baylar (ort: 3,13) bayanlara göre (ort:2,82) acil servis personelinin iletişim becerilerini daha yeterli bulmaktadırlar. Acil servis hizmetlerinin memnuniyetine yönelik tutumlarda eğitim düzeyi ve yaş gruplarına göre herhangi bir anlamlı fark yoktur.

İkinci grupta hasta/hasta yakınlarının acil servislerde sunulan triyaj uygulamalarına yönelik tutumları incelenmiştir. Elde edilen bulgulara göre; katılımcıların genel itibarıyla sunulan triyaj uygulamalarından memnun oldukları (ortalamalar 2,79 ile 3,55 arasında değişmekte) görülmektedir. En yüksek memnuniyet "hastalara müdahale edilmesi için verilen sıralamada hastanın durumunun aciliyet ve önemi dikkate alınması" (ortalama: 3,55) olurken, memnuniyetin en düşük olduğu konu ise (ortalama: 2,79) acil servislerde sağlık çalışanlarının sayısının yetersizliği konusundadır. Bu durum bir önceki grupta "doktorların hastalara yeterli vakit ayıramamaları" konusundaki memnuniyetsizliğinde temelini teşkil etmektedir.

İkinci grupta yer alan triyaj uygulamalarına yönelik tutumlar cinsiyete göre incelendiğinde; "acile giriş ile muayene/müdahale yapıncaya kadar geçen süre hastanın sağlığını nadiren tehlikeye atmaktadır" ifadesine yönelik gruplar arasında %5 anlamlılık seviyesinde fark söz konusudur (t: 3,278 Sig.:0,001). Bayanlar (ort:2,91) baylara göre (ort: 3,45) ilk müdahale süresinin hastanın sağlığı açısından çok daha önemli olduğunu düşünmektedirler. Acil servislerde triyaj uygulamalarına yönelik tutumlarda eğitim düzeyi ve yaş gruplarına göre herhangi bir anlamlı fark yoktur.

Üçüncü grupta hasta/hasta yakınlarının acil servislerde sağlık çalışanlarına yönelik şiddete karşı tutumları incelenmiştir. Elde edilen bulgulara göre; hasta/hasta yakınlarının sağlık çalışanlarına yönelik şiddete eğilimi özellikle acil servisteki sağlık personelinin ilgisizliği ve/veya olumsuz tavırları neticesinde ortaya çıkmaktadır (ortalama:3,23). Bu ifadeye yönelik tutumlarda katılıyorum ve kesinlikle katılıyorum

seçenekleri toplamda %48'lik, kararsızlar %17,3 ve katılmayanlar ise toplamda %33,3'lük bir paya sahiptir. Sağlık personeline yönelik şiddet eğiliminin bir diğer gerekçesi sağlık personelinin hastaya geç müdahalede bulunması olarak görülmektedir (ortalama: 3,0). Bu ifadeye katılıyorum veya kesinlikle katılıyorum diyenlerin toplamı %40,7 seviyesindedir.

Üçüncü grupta hasta/hasta yakınlarının acil servislerde sağlık çalışanlarına yönelik şiddete karşı tutumları cinsiyet, yaş, eğitim durumu ve katılımcının hasta/hasta yakını olmasına göre incelendiğinde; t testi sonuçlarına göre gruplar arasında %5 anlamlılık düzeyinde fark yoktur.

SONUÇ VE ÖNERİLER

Bu çalışmada sağlık çalışanlarına yönelik şiddetin önlenmesi adına triyaj uygulamaları ele alınmıştır. Şiddetin ağırlık olarak görüldüğü acil servislerde hastaların acil ve öncelikli tedavi gereksinimlerine göre gruplandırılması uygulamalarına karşı hasta/hasta yakınlarının tutum ve algıları incelenmiştir. Çalışma neticesinde elde edilen bulgulara göre; katılımcıların genel itibariyle sunulan triyaj uygulamalarından memnun görülmektedir. Memnuniyetsizliklerin ise personel sayısındaki yetersizlik ve bu doğrultuda hasta ile ilgilenme sürelerindeki kısıtlılıklar konusunda yoğunlaştığı görülmektedir. Çalışma bulguları triyaj uygulamalarının iyileştirilmesi ile acil servislerde yaşanan şiddetin azaltılabileceğini göstermektedir. Bu kapsamda sağlık yöneticilerinin acil servis çalışanlarına yönelik triyaj uygulamaları eğitimi vermenin yanı sıra, hizmet alan hasta/hasta yakınlarını bilinçlendirecek faaliyetlerde bulunmaları önerilmektedir.

Her çalışmada olduğu gibi bu çalışmanın bulgularının geçerliğinin belirli kısıtlar altında olduğunu unutmamak gerekir. Bunlardan ilki, çalışmanın memnuniyet düzeyi yüksek ancak yoğun bir acil serviste hizmet alan hasta/hasta yakınlarına yönelik anketler üzerinden yapılmasıdır. Söz konusu durum, şiddeti ortaya çıkaran nedenleri analiz etme konusunda önemli bir kısıt ortaya koymuştur. Bir diğer kısıt ise örnek kitlenin sadece ankete cevap verme konusunda istekli kişilerle sınırlı olmasıdır ki bu durum da örneklemin tüm evreni temsil etme konusunda sınırlı kalacağını anlamına gelmektedir. Acil servislerde sağlık personeline karşı şiddetin azaltılmasına yönelik olarak triyaj uygulamalarının etkisinin incelenmesi daha detaylı geniş kapsamlı olarak ele alınmalı ve memnuniyet düzeyi, yoğunluk ve şiddet oranı da dikkate alınarak temsil kabiliyeti daha yüksek örneklemeler üzerinden yeni çalışmalar gerçekleştirilmelidir.

KAYNAKÇA

Adda Marco, (2008), "The Proposal of Implementation of IFRS to SME's: a Further Tool for Positive Integration of Corporate Income Taxation in the Internal Market?" *Intertax*, volume 36, pp 282-291.

Akbulut Özerhan Yıldız, (2007), "Vergi Usul Kanundaki Değerleme Hükümlerinin Türkiye Finansal Raporlama Standartları Kapsamında Değerlendirilmesi" *Muhasebe Bilim Dünyası Dergisi*, MÖDAV, cilt:10, sayı:1 ss 1-42.

Akdoğan Nalan, (2006), " Türkiye Muhasebe Standartlarının Uygulanmasında Uyulacak Esaslar ve TFRS' ye Geçiş Bilançosunun Düzenlenmesi" *Muhasebe Bilim Dünyası Dergisi*, cilt:8 sayı: 1, ss 1-28.

Akdoğan, Nalan, (2007) "Türkiye Muhasebe Finansal Raporlama Standartlarının Uygulama Süreci: Sorunlar, Çözüm Önerileri" *Mali Çözüm Dergisi*, sayı: 80. ss 101 - 119.

Akdoğan, Nalan (2010), "KOBİ Finansal Raporlama Standartlarına Genel Bakış ve Tam Set IAS/IFRS'lerden Farklılığı", *Muhasebe ve Denetime Bakış Dergisi*, sayı:30, ss1-26.

Demir Volkan, (2007), "KOBİ'ler İçin UFRS'nin Son Taslağı ve Değerlendirmeler", *Mali Çözüm Dergisi* sayı 80, ss 43-59.

Demir Volkan, (2009), "KOBİ'ler İçin UFRS'de Kavramlar ve İlkeler - Finansal Tablonun Sunuluşu", *XII. Türkiye Muhasebe Standartları Sempozyumu*, Kıbrıs.

Demir Şerif, (2010), "KOBİ'ler için Uluslararası Finansal Raporlama Standardına Uyumda Vergi Mevzuatında Yapılması Beklenen Değişiklikler", *VII. Muhasebe Uygulamaları ve Vergi Sempozyumu*.

Enevoldson Stig, (2007), "EU Financial Reporting" EFRAG.

Erkan Mehmet, Elitaş Cemal ve Ceran Yunus, (2010), "Dönem Sonu Muhasebe İşlemleri", Ekin, Bursa.

International Accounting Standards Board (IASB). (2004). "Discussion Paper - Preliminary Views on Accounting Standards for Small and Medi Sized Entities". IASB: London .

THE OFFENCE OF DRINKING ALCOHOL IN OLD OTTOMAN*

Assist. Prof. Dr. Ahmet KILINÇ, Yıldırım Beyazıt University, akilinc@ybu.edu.tr

EXTENDED ABSTRACT

Keyword: khamr, drinking alcohol, hadd punishment, ta'zir punishment, drunkennes

Introduction

There are three research questions of this edict. One of them is what kind of offence was drinking alcohol in accordance with practice. Was it a kind of *ta'zir* or *hadd* punishment? The other research question is whether or not drinking alcohol was an offence in Ottoman for all the citizen. Was there any exception? The last research question of this edict is which punishments were executed for this offence. The aim of this edict is to find the answers of these questions. In this edict Old Ottoman is investigated, especially the 16th and 17th century. The originality of this edict is to be examined the subject under a history of law lecturer's eyes first. This is the first time that a history of law lecturer examined the offence of drinking alcohol in old Ottoman.

Literature Review

Drinking alcohol (khamr) is forbidden in the Quran the first resource of Islamic law. However, the punishment of this offence is not determined in the Quran. Prophet Muhammed (s.a.a.w) had executed various of punishments for this offence. Accordingly different punishments were executed in four khalifas' period. Therefore Islamic doctrine discuss whether this offence is a kind of *hadd* or *ta'zir* punishment. In 2012, *Yazıcı*, a history lecturer, wrote an article about this offence in old Ottoman. However he ignored the existence of this discussion. Contemporarily Islamic doctrine study about the offence of drinking alcohol with writing thesis and articles. Yet they did not consider the practice of Ottoman unfortunately. For instance *Yıldırım* claims that the offence of drinking alcohol is a kind of *ta'zir* punishment. As a justification, he presents that there is not a punishment of this offence in the Quran and there are various practices of Prophet Muhammed

* This edict is supported by Yıldırım Beyazıt University, Office of Scientific Research Project. Bu bildiri, Yıldırım Beyazıt Üniversitesi, Bilimsel Araştırmalar Projesi Ofisi tarafından desteklenmiştir.

KILINÇ

(s.a.a.w) about this offence. However he did not mention Ottoman law and practice. Ottoman law practice can be understood by examining *Kadı Sicilleri*, court records. It is seen that the offence of drinking alcohol was accepted as both *hadd* and *ta'zir* punishment in *Kadı Sicilleri*. According to the hypothesis of this edict, if the punishment of this offence were a kind of *ta'zir*, the notion of *hadd* could not be written in *Kadı Sicilleri*. Therefore it should be accepted that the offence of drinking alcohol is a kind of *hadd* punishment.

Methods

First of all, the Quran, the first resource of Islamic law, the Sunnah, the second resource of Islamic law is reviewed in this edict. Afterwards works of Islamic doctrine, especially the Hanafi school's works, for example *Kitabul Harac* by Ebu Yusuf are analyzed. And also, *Kanunnames* are the resources of this edict since *Kanunnames* are the Ottoman law norms. In order to understand the practice of Ottoman law, *Kadı Sicilleri*, especially belonging to Istanbul in 16th and 17th century, are considered. Based on the concrete records, a general result is achieved. Therefore the method of this edict is evaluated as inductive method.

Findings and Conclusion

There are two kinds of the offence of drinking alcohol according to Hanafi school. One of them is drinking *khamr*. The other one is to be drunk by drinking alcohol except *khamr*. These two kinds of this offence are seen in *Kadı Sicilleri*. This shows that the offence of drinking alcohol is a kind of *hadd* punishment. The perpetrator of this offence can be women, men and *askeri* that is kind public servant, who are Muslims. However *zimmi*, non-Muslim citizen in Ottoman are allowed to drink alcohol. *Hadd*, *ta'zir*, exile, imprisonment, *teşhir* (public humiliation) are executed for this offence under Ottoman practice.

References

- Kilinç, Ahmet (2014), *Mukayeseli Hukuk ve Hukuk Tarihinde Teşhir Cezası*, Adalet Publishing house, Ankara.
- Şafak, Ali (1977), *Mezheplerarası Mukâyeseli İslam Ceza Hukuku*, Atatürk Üniversitesi publics, Erzurum.
- Yıldırım, Mustafa (2001), "İslam Hukukunda İçki İçme Suçu ve Cezası", *Dokuz Eylül University Teleology Faculty Review*, volume 12-14, pp 31-52, İzmir.
- Serahsi, Şemsü'l-Eimme Ebu Sehl Ebu Bekir Muhammed b. Ahmed (2008), *Kitâbu'l-Mebsût*, Gümüşev Public House, İstanbul.
- Cin Halil, Akyılmaz(2013), *Türk Hukuk Tarihi*, Sayram Public House, 5th edition, Konya.

KLASİK DÖNEM OSMANLI DEVLETİ'NDE İÇKİ İÇME SUÇU

Yrd. Doç. Dr. Ahmet KILINÇ¹

Özet

İçki içme suçu Hanifi mezhebine göre iki şekilde tezahür eder: hamr içme ve hamr dışı içkiden sarhoş olacak kadar içme. Sarhoş olduğu için ve hamr içtiği için had cezasının uygulandığına ilişkin uygulamada vakalar vardır. Bu da göstermektedir ki bu suç tipi had suçları içerisinde yer alır. Suç, Müslüman kadınlar, erkekler ve askeriler tarafından işlenebilmiştir. Zimmiler için mezkûr filler suç olarak kabul edilmemiştir. Uygulamada bu suça, had, tazir, sürgün, hapis ve teşhir cezalarının verildiği anlaşılmaktadır.

Anahtar Kelimeler: hamr, içki ime, had, tazir, sarhoşluk

Giriş

Çalışmamızda İslam ceza hukuku teorisinde genel olarak had suçları içerisinde yer verilen içki içme suçunun, Osmanlı pratiğinde nasıl tezahür ettiğini inceleyeceğiz. Bunun yapılabilmesi için suçun teorik alt yapısını oluşturmak gerekmektedir. Bu nedenle içki içme suçunun tanımı, unsurları, oluşumu, verilecek ceza gibi konularda İslam hukukçularının görüşlerine değinilecektir. Bu noktada Osmanlı Devleti'nin resmi mezhebi(Aydın, 2009: 89) olmasından ötürü Hanefi mezhebinin görüşlerine ayrı bir önem verilecektir.

Araştırma konusu suçun teorik alt yapısını oluşturduktan sonra, örfi hukukun pratiğe yansıyan yönü olan kanunnameler, fermanlar gibi hukuk normlarında meselenin nasıl ele alındığına değinilmelidir. Osmanlı hukuk uygulamasını bize en net şekilde gösteren şeriye sicillerinin tahlili ile içki içme suçunun pratikte nasıl oluştuğu ortaya konacaktır.

Konunun tahlili ile İslam ceza hukuku teorisinde tanımı, çerçevesi muhtelif şekillerde yapılmış olan içki içme suçunun, Osmanlı uygulaması ile örtüşüp örtüşmediği, suçun had mi yoksa tazir mi olduğu yönündeki tartışmaların uygulamaya nasıl yandığı belirlenmeye çalışılacaktır. Aynı şekilde, suçun kanunilik, maddi ve manevi unsurları, suça uygulanabilecek cezalar ve suçun faileri hakkında bilgiler aktarılmaya çalışılacaktır.

¹ Yıldırım Beyazıt Üniversitesi Hukuk Fakültesi Ankara Türkiye, akllnc@ybu.edu.tr

Tanımı ve Had Tazir Tartışması

İslam hukukçularının tamamı, sarhoşluk verici içkilerin haram yani yasak olduğu konusunda hem fikirdiler. Zira İslam hukukunun asli kaynağını olan Kur'an-ı Kerim'de konuyla ilgili ayetler vardır. Örneğin Maide Suresinin 90'ıncı ayetinde "... (Aklı örten) içki (ve benzeri şeyler)... ancak şeytan işi birer pisliktir. Onlardan kaçının ki kurtuluşa eresiniz" hükmü açık bir şekilde içkinin yasak olduğunu belirtmektedir. Keza Hz. Peygamber'inde içkinin yasak olduğuna ilişkin hadisleri mevcuttur(Halebl, 1983: 402; Yıldırım, 2001: 33).

İslam hukukçuları suçun tanımı hususunda hemfikir olamamışlardır. Hanefi mezhebi suçu iki kısma ayırmaktadır. Birinci kısım hamr içme suçu; ikincisi ise sarhoşluk suçudur. Hamrın ne olduğu hususunda Hanefi mezhebinin kurucuları arasında da fikir ayrılığı vardır. İmameyn'e göre Hamr, "*pişirilmeksizin kendi kendine kaynayıp kabaran kuvvetlenip sarhoş edici bir hale gelen yaş üzüm suyudur. Köpüğünü atmış olsun, olmasın*" (Taştanova, 2012: 16). Ebu Hanife'ye göre ise üzüm suyu köpüğünü atmadıkça had hususunda hamr sayılmaz(Halebl, 1980: 682; Taştanova, 2012: 15, Yıldırım, 2001: 33). Çünkü ona göre hüküm kesindir ve şüphe ile ceza sabit olmaz.

Hanefi mezhebine göre bu suçun diğer şekli sarhoşluk suçudur(Aydın, 2009: 192). . Burada şarabın haricinde bir şey içilmektedir ancak sarhoş etme vasfına sahip olmasına rağmen, kişi sarhoş olmadıysa had cezası uygulanmaz. Bu durumda olanlara had cezası verilmemesinin nedeni, sarhoş olma durumunda şüphenin var olmasıdır. Zira bu nesnelere esas itibarıyla sarhoş olmak için alışılmış nesnelere değillerdir(Ebu Yusuf, 1982: 358; Taştanova, 2012: 34). Had cezasının uygulanmayacağı, bu fiile tazir cezasının verilmeyeceği anlamına gelmemelidir. Çünkü sarhoşluk verici nesneyi içmek her halükarda haram kılınmıştır(Taştanova, 2012: 29). Ancak bu maddeden sarhoş olacak kadar içildiyse had cezası uygulanır(Serahsi, 2008: 24; Taştanova, 2012: 10; Şafak, 1997: 156). Ancak diğer imamlar bu konuda böyle bir ayırım yapmamışlardır: içilen şeyin şarap olması, sarhoş etmesi, çok veya az alınması fark etmez, çok miktarı sarhoş ettiği müddetçe azını içmek de yasaktır.

Bu tartışmaların teorik alt yapısında, Hanefi mezhebinin kıyası, ceza hukukunda delil olarak kullanılması yatmaktadır(Yıldırım, 2001: 32). Zira diğer mezhepler, vardıkları sonuca, hamrın sarhoş etme etkisini kıyaslayarak varmaktadır. Ancak özellikle Ebu Hanife, böyle bir kıyas yapmamaktadır.

Sarhoşluk suçu bakımından Osmanlı uygulaması incelendiğinde, sarhoşluğu iddia edilen kişiler hakkında genelde durumun tespiti yönünde kayıtlar tutulmuştur. Belirtmek gerekir ki bu kişilere cezanın verilmemiş olması, eğer gerçekten fiili işledilerse, "yaptıklarının yanına kar" kaldığı sonucuna vardırılmamalıdır. Vakaların bu şekilde kadı kayıtlarına işlenmesi ile bahse konu kişiler kanaatimizce artık müttehem olmaktadır. Böylece hakkında başka bir adli soruşturma veya yargılama olduğunda müttehemlerin tabii oldukları hukuka göre muamele görmektedirler. Arşiv kayıtları da fikrimizi dolaylı olarak doğrulamaktadır. Müessir fiili işlemekten dolayı yargılanan iki kişi hakkında yapılan güvenlik soruşturması neticesinde biri hakkında "*kendi hâlinedir şürb-i hamr ettiğın ve sarhoşluğın görmedik, iyi adamdır*" denilmekte iken diğeri hakkında "*aslâ hâfi gezmez ve yine darb u let olunduğu gece sarhoş*" olduğu belirlenmiştir(Üsküdar 84 Nolu Şeriye Sicili, hüküm no: 1220).

Sarhoş olduğu için had vurulduğuna ilişkin kayıt sayısı çok azdır diyebiliriz. Sadece bir kayıta sarhoş olduğu için hakkında *icrâ'-i şer'* edildiğini belirleyebildik(Üsküdar 01 Nolu Şeriye Sicili, hüküm no: 286). Ancak bir kişinin sarhoş olduğu için tazir edildiğine ilişkin kayıtlara sıklıkla rastlanılmaktadır(Üsküdar 01 nolu Kadı Sicili, hüküm no: 122).

Suçun diğer şekli olan hamr içme açısından uygulamaya baktığımızda şunları söyleyebiliriz: Hamr içtiği için had vurulan örnekler mevcuttur. İslam hukukçularının teorik ifadelerine uygun olarak hamr içen kişiye sarhoş olup olmadığına bakılmaksızın had cezası verilebilmiştir (Üsküdar 01 nolu Kadı Sicili, hüküm no:764).

Kuran ve Sünnet'te bu suça verilecek cezanın net olarak belirlenmemiş olması, suçun had suçu olma niteliğinin tartışılmasına neden olmuştur. Nitekim günümüzde dahi bazı İslam hukukçuları bu suçun tazir suçu olduğunu iddia etmektedirler(Akgündüz, 1994: 526; Yıldırım, 2001: 50).

Osmanlı uygulamasına baktığımızda bu suça verilen ceza hem "had" hem de "tazir" kavramları ile ifade edilmiştir. Hakikaten yukarıda verdiğimiz örnekte de görüldüğü üzere hem sadece hamr içtiği için hem de sarhoş olduğu için kişilere *had* cezasının verildiği vakidir. Suçun diğer şekli olan sarhoşluk hali de had cezası ile cezalandırılabilmiştir. Örneğin kadı huzuruna getirildiğinde beyaz içki olarak tanımlanan Suci içtiği için sarhoş olduğu dört kişi tarafından belirlenen kişi hakkında *icra-ı şer* yani had cezasının uygulandığını görmekteyiz(Üsküdar 01 nolu Kadı Sicili, hüküm no:286). Diğer taraftan hem sarhoş olduğu hem de sarhoşluğunun hamrdan kaynaklandığı açıkça yazılmış olmasına rağmen, kişilere tazir cezası verildiği de

KILINÇ

kayıtlarda yer almaktadır. Örneğin 931 senesinde Abdullah hakkında "*medis-i şer'î şü'rb-i hamr ettin, diye ihzâr edicek serhoşluğu hamrardan idiği Hızır b. Yusuf ve Velî b. İlyas şehâdetleriyle sâbit olup ta'zîr olunduğu*" şeklinde kayıt tutulmuştur. Buna benzer örneklere rastlamak mümkündür.

Gerçekleştirilen fiilin tazir suçu olarak algılanması, beraberinde birçok farklı hukuki sonuçlar doğurmaktadır. Örneğin bir vakada, ikisi kadın olmak üzere dört kişi, subaşı tarafından içki içtikleri için kadı huzuruna getirilmişlerdir. Ancak bunlardan sadece birisi tazir cezasına çarptırılmıştır. Diğerleri için yazılan bir sonraki kayıta ise vakanın tespitinin kaleme alındığı yazılıdır (Üsküdar 09 nolu Kadı Sicili, hüküm no:100). Bu vakadan anlaşılmaktadır ki suç, tazir suçu olarak kabul edildiğinde, kadının geniş takdir yetkisi vardır. Olayda da görüldüğü üzere kadı, bu yetkisini sadece birisini cezalandırmakta kullanmıştır. (Üsküdar 09 nolu Kadı Sicili, hüküm no:99).

Kanaatimiz suçun Osmanlı uygulamasında had suçu olarak kabul edildiği yönündedir. Zira yukarıda verdiğimiz örneklerde de net bir şekilde görüldüğü üzere, verilen cezanın had olduğu yazılıdır. Bu durumda akla şöyle bir soru gelebilir: Eğer had suçu ise neden benzer vakalarda tazir ifadesi kullanılmıştır? Sorunun cevabı tazir suçlarının, had suçlarının unsurlarından birinde eksiklik olması halinde de teşekkül etmesinde yatmaktadır. Benzer vakalarda kişilere had değil de tazir cezasının verilmiş olması, o olaylarda had suçunun unsurlarının gerçekleşmediği şekilde düşünülebilir.

Fikrimizi, mefhumu muhalifin yola çıkarak da kanıtlayabiliriz. Tazir suçu olan hiçbir suça had cezası verilemez. Hatta İslam hukukçuları tazir suçu eğer had suçunun unsurlarındaki eksiklikten ötürü oluşmuşsa, o tazir suçuna, had suçuyla aynı veya daha ağır ceza verilemeyeceği konusunda hem fikirdirler. Dolayısıyla bir suç, tazir suçu olarak nitelendirilirse, bunu had suçuna çevirme imkânı yoktur. Hâlbuki verdiğimiz örneklerden de anlaşıldığı üzere açık bir şekilde had cezasının verildiği ortadır.

Suçun Maddi Unsuru

Üst başlıkta izah edildiği üzere Hanifi mezhebine göre suç iki şekilde tezahür edebiliyor. Bunlardan ilki hamr içmek diğeri de sarhoş olmaktır. Bu durumda içkiyi yanında bulundurmamak ve içmek dışında onunla ilgili bulunmak, suçun oluşması için yeterli değildir (Yıldırım, 2001: 35).

Hanefi ve Maliki mezhebine göre, had cezasının uygulanması için haram olan şeyin ağız ve boğaz yoluyla mideye ulaşması gerekir(Yıldırım, 2001: 35). Ancak sekir veren şarap herhangi bir gıda ile karıştırılmış ise onu yemek de had cezasını gerektirir(Şafak, 1977: 157). Osmanlı pratiğinde suçun teşekkülü için içkinin ağız yoluyla alınması gerektiği anlaşılmaktadır. Örneğin 991 senesinde Emine bt. Abdullah subaşı tarafından kadı huzuruna getirilmiş ve "elân feminde hamr var olduğuna Hacı b. Hüseyin ve Vefâ(?) b. Minnet şehâdetleri ile sâbit olduğu" anlaşılmış ve "ta'zîre müstehak" olduğuna hükmedilmiştir (Üsküdar 56 nolu Kadı Sicili, hüküm no:38). Belgeden net bir şekilde failin ağızında hamr olduğu anlaşılmaktadır.

Suçun diğer versiyonu olan sarhoşluğun ne olduğu konusunda İslam hukukçuları arasında fikir ayrılığı vardır. Ebu Hanife'ye göre akli kabiliyetini yitiren, kişiyi gök ile yeri, annesi ile karsını ayırt edemeyecek bir hale getiren miktarca içme, sarhoşluktur (Maverdi, 1994: 429; Şafak, 1977: 157). Ebu Hanife'ye göre kişi içtiği halde bazı şeyleri ayırt edebiliyorsa, içinde bulunduğu neşe ile birlikte aklını İmameyn ise kişi eğer sözlerinde hezeyan ediyor, rastgele sözler söylüyorsa o kişi sarhoştur ve hakkında had cezası uygulanır (Şafak, 1977: 157). Uygulamada sarhoşluğun tespiti, kadı huzuruna getirilen şahitler kanalıyla belirlenmiştir(Üsküdar 01 nolu Kadı Sicili, hüküm no:225 ve 286)

Suçun Manevi Unsuru

Suçun manevi unsuru, hamrı kasten içmek ve bilerek sarhoş olacak kadar içmektir. Bunun için içkiyi içen kişinin içtiği şeyin alkollü olduğunu ve yasaklandığını bilmesi gerekir.

İslam hukukçularına göre kişiye zorla hamr içirilmesi, suçun manevi unsurunda eksikliğe neden olur ve kişi cezalandırılmaz(Maverdi, 1994: 429; Akgündüz, 1994: 526). Kişi, eğer helal bir içecek kastiyle sarhoş edici bir içkiyi içtiğinde, içki içme kastı olmadığından cezai sorumluluğu yine yoktur(Maverdi, 1994: 429). Yine ilaç amacıyla içki içilmesi halinde suç teşekkül etmez ve cezalandırılmaz (Maverdi, 1994: 429). Diğer mezhepler, şarapla tedavi olmanın had suçunu engellemediği fikrindedirler (Şafak, 1977: 157).

İslam hukukçularına göre Darül İslam olmayan bir yerde bir Müslüman haram olduğunu bilmeden içki içerse, ona içki içme suçunun cezası verilmmez, çünkü bu bilmemezlikte mazurdur. Ancak, Darül İslam'da oturan bir Müslüman, haram olduğunu bilmeden içki içse, İslam hükümleri duyulmuş, yayılmış olduğundan, ona içki içme cezası verilir. Yani bilmemesi mazeret kabul edilmemektedir(Armağan,

KILINÇ

1988-1990: 222; Yıldırım, 2001: 36). Bu noktadaki tek farklı görüş Maliki mezhebine göredir ki İmam Malike göre suçlunun cezadan habersiz olduğu iddiası dinlenebilir (Şafak, 1977: 158).

Susuzluktan ölme tehlikesiyle karşı karşıya kaldığı için içmişse, kasit unsuru bulunmadığı için içki içme suçu oluşmuş sayılmaz (Yıldırım, 2001: 36).

Fail

Failin kadın veya erkek olabileceği ve Müslüman olması gerektiği konusunda bir tartışma yoktur. Fail aynı zamanda mükellef yani akıllı ve baliğ olmalıdır (Taştanova, 2012: 40, 64).

Suçun failinin köle olması halinde uygulanacak cezanın 40 olduğu ifade edilmiştir (Keskiöğlü, 2003: 315).

Suçun failinin zimmiler olmadığı ifade edilmiştir (Cin ve Akyılmaz, 2013, s. 204). Uygulamada da zimmiler için içki içmenin suç teşkil etmediğini söyleyebiliriz ancak zimmiler için tedarik edilen içkilerin Müslümanları rahatsız etmesi yasaklanmıştır (İstanbul 03 nolu Kadı Sicili, Hüküm No: 58).

Zimmiler bahsedildiği üzere, içki içmelerinden dolayı cezalandırılmamakta fakat alenen içki içmeleri veya aleni bir şekilde içilmesini temin etmeleri (Hasköy 5 nolu Kadı Sicili, hüküm no:123) ve içkili vaziyette Müslümanların yoğun olduğu yerlerde dolaşmaları, Müslümanlara içki satmaları ve sarhoş vaziyette kamu düzenine aykırı suç işlemleri durumunda cezalandırılmaktadırlar.

Uygulamada erkeklerin bu suçu işledikleri kadar, kadınların da bu suçla ilişkilendirildikleri (Üsküdar 51 nolu Kadı Sicili, Hüküm No: 115) hatta tazir ile cezalandırıldıkları görülmüştür. Örneğin 991 senesinde "...mezkûre Emine'nin feminde hamr olup ta'zîre müstehak olmağın ta'zîr olunduğu kayd-ı sicilî olundu." (Üsküdar 56 nolu Kadı Sicili, Hüküm No:38).

Kayıtlardan askerilerin dahi içki içme suçundan dolayı yargılandıkları anlaşılmaktadır. Örneğin Eyüp'te "...hidemât-ı saltanat-ı aliyeden mukâbele hizmetinde olan küttâb zümresinden Osman Çelebi... şûrb-i humûr ve fisk [u] fücûr eyle..." mesinden ötürü suçüstü yapılmıştır (Eyüp 49 nolu Kadı Sicili, hüküm no: 275).

Kanunilik Unsuru

İslam hukukun asli kaynakları olan Kuran-ı Kerim'de ve Hadisler' içki içmenin yasak olduğu açıkça belirtilmiştir (Maide, 90-91; Buhari, 4251; Müslim, 2956). Hz. Peygamber'in içki içen kişinin kırbaçlanması veya vurulması konusunda hadisi olduğu hususunda da tartışma yoktur (Müslim, k. Hudud, 3219; Buhari K. Vakalet, 2148; Maliki, 2011: 78). Ancak kaç sopa vurulacağı konusunda çeşitli rivayetler vardır.

Örfi mevzuata baktığımızda muhtelif kanunnamelerde bu fiilin suç olduğu yazılıdır. Örneğin Fatih Kanunnamesi'nde içki içme suçunun tazir cezası ile cezalandırılacağı şu şekilde yazılıdır: "*Eğer biregu hamr içse, Türk veya şehirlü olsa, kadı tazir ura. İki ağaca bir akçe cürm alına*"(Akgündüz, cilt 1, 1990: 349). II. Bayezid'in Umumi Kanunnamesi'nde yer alan "*eğer bir kişi hamr içse, kadı tazir ede, iki ağaca bir akçe cürm alına*"(Akgündüz, 1990: 42) hükmü Fatih'in Umumi Kanunnamesi'yle aynıdır. III. Murat Umumi Kanunnamesi'nde içki içme sopa ve para cezasıyla cezalandırılmıştır: "*Eğer bir kimesne hamr içse, kadı hakkından gelüb iki ağaca bir akçe alına*" (Akgündüz, Ekim 1994: 114). I. Selim ve II. Süleyman kanunnamelerinde önceki kanunnamelerden farklı olarak Müslümanların içki yapması ve satması suçu da belirtilmiş ve cezası da iki ağaca bir akçe olarak belirlenmiştir (Yücel ve Pulaha, 1995: 153). I. Süleyman kanunnamesi ayrıca Müslüman bir şahsın içki içilen yerde bulunması fakat içki içmemesini, üç ağaca bir akçe karşılığı tazir cezası ile cezalandırmıştır(Barkan, 1943: 72).

II. Bayezid'in içki yasaknamesinde ise bu suçu işleyen kişilere teşhir yaptırımı uygulanacağı şu şekilde yazılıdır: "*Ba'det-te'kid vet-tehdid eslemeyüb velimelerde ve sair cem'iyetlerde feseka ve fecere cem' olub şirb-i müsikirât ve izhâr-ı fesâdât lehvile münkeratâ İrtikab ederlerse, anların cem'iyetlerinin bozub ve dağdub ve kendülerin dutub getürdüb ha lazım olanları tahdîd ve tazir lazım olanları tazir ve teşhir ve tedib ve habs-i medid eyleyüb müntehi haklarından gelesiz ve daima bu emr-i şerifi icra ve riayet edesiz.*"(Akgündüz, 1990: 232; Avcı, 2004: 280). Bu hükümden muhtelif sonuçlar çıkmaktadır. Buna göre, eğer içki içen kişilerin suçu hadd-i şirb'in unsurlarını tamamlıyorsa had cezası verilmesi lazımdır. Eğer içki içmekten dolayı yakalanan kişilerin suçları hadd-i şirb'in unsurlarını oluşturmuyorsa tazir cezası verilecektir. İkinci kategoride yer alan kişilere -ki bu kişiler, kuvvetle muhtemel şarap dışında içki içen veya sarhoş olmayan kişilerdir- tazir cezası olarak sopa, tedip, teşhir ve hapis cezası öngörülmüştür.

Cezası

Hz. Peygamber ve sahabelerden nakledilen farklı emir ve uygulamalar, İslâm hukukçularının içki içen kişiye vurulacak değnek sayısı ile ilgili farklı görüşler ileri sürmelerine sebep olmuştur(Yıldırım, 2001: 45). İslam hukukçularının büyük bir kısmına ve Hanefilere göre had cezası olarak 80 sopa verilmesi gerektiğini ifade ederler (Taştanova, 2012: 41; Akgündüz, 1994: 526) ve bunun icma ile kabul edildiğini belirtirler(Şafak, 1977: 158).

Yazıcı, içki içme suçunu işlediği kendisinin ikrarıyla veya şahitlerin şahadetiyle sabit olan şahıslara verilen cezalarla ilgili incelenen sicillerde yok denecek kadar az kayıt bulunduğunu haklı bir biçimde ifade etmektedir. Verilen hükümler *tazire hükm olundu, tedib ve tazir olundu* veya *mucibine hükm olundu* şeklinde kayıt altına alınmıştır. 25 şevval 964(21 Ağustos 1587) tarihli belgede Trabzon Kalesi azeplerinden olan şahsın içki içme suçunu işlemesi neticesinde *şer'an lazım gelen hadd* olan 80 değneğin Ağası izniyle vurulduğu ve şahsın içkiye *tövbe istiğfar* ettiği kayıtlara yansıyan tek somut cezadır (Yazıcı, 2012: 1329).

Kanunnamelerde zikredilen para cezalarının alındığına ilişkin kayıtlar çok azdır. 16 Muharrem 974(3 Ağustos 1566) tarihinde Manisa şehrinde meydana gelen ve subaşının kendisinden fazla para aldığını iddia eden şahsın davasında geçmektedir. İlgili davada davacı, subaşının amilleri vasıtasıyla kendisinden içki içtiği gerekçesiyle 500 akçe para cezası almışken daha sonra kanuna aykırı olarak 304 akçe daha alındığını belirtmiş ve alınan fazla paranın kendisine iade edilmesi talebinde bulunmuştur. İçki içme cezası olarak alınan 500 akçenin o zamanın şartlarına göre büyük miktarda bir para olduğu dönemin temel gıda maddelerinin fiyatlarıyla karşılaştırıldığında anlaşılmaktadır (Yazıcı, 2012: 1329).

İçki içme suçunun tekerrürü, ahlaka aykırı fiillerle birlikte işlenmesi halinde, faillerin sürgün cezasına çarptırılması talep edilebilmiştir (Üsküdar 56 Nolu Kadı Sicili, hüküm no: 220).

Şerîye sicillerinde kanunnamelerde yer alan içki içme suçuna teşhir yaptırımının uygulandığını gösteren örnekler vardır. "... ve *mezkûr sarhoşlu meclis işer'a gelib ağzında râylha-i hamr olduğu Seferşah b. Süleyman ve Demirhan b. İsmail ve Süü? b. Ramazan şehâdetleri ile sâbit olundukdan sonra teşhir olundu...*"(Kılınç, 2014: 316).

İçki içen kişiye hapis cezasının verildiği de olmuştur. Örneğin "şûrb edip ağzında süci râyihası olduğu Başçı Karagöz b. Abdullah ve Demirhan b. İsmail ve Mahmud b. Abdullah ve Kasım b. Abdullah şehâdetleri ile habs emr olundu" (Üsküdar 01 Nolu Kadı Sicili, hüküm no:343). Bu uygulamada kanunnamelerde yer alan hükümlerle bağdaşmaktadır.

Sonuç

Suç Hanifi mezhebine göre iki şekilde oluşabilmektedir. İlki hamr denilen içkiden az yada çok fark etmeksizin içilmesi iken diğeri hamr dışında sarhoşluk veren içkilerden sarhoş olacak kadar içmektir. Uygulamada sarhoşluk suçu genelde tespit ile yetinilerek kayıt altına alınmıştır. Kişilerin bu şekilde kayıt altına alınmaları kanaatimizce onları müttehem statüsüne sokmaktadır.

Sarhoş olduğu için ve hamr içtiği için had cezasının uygulandığına ilişkin uygulamada vakalar vardır. Bu da göstermektedir ki bu suç tipi had suçları içerisinde yer almalıdır. Taziren cezalandırılan sarhoşluk halleri veya hamr içme hallerinde kanaatimizce suçun had olabilmesi için gerekli olan diğer unsurlarında eksiklik söz konusudur.

Osmanlı klasik döneminde bu suçu erkekler kadar kadınların da işlediğini görmekteyiz. Din ve vicdan hürriyetine bağlı olarak zimmilere içki içmelerinden dolayı ceza verilmediği şeriye sicillerinde net şekilde görülmektedir. Askerilerin de işbu suçtan yargılandıkları anlaşılmaktadır.

Suç hem İslam hukukun asli kaynaklarında hem de örfi hukuk düzenlemelerinde yerini almıştır. Kanunnamelerde suça verilebilecek cezalar netken İslam hukukun asli kaynaklarında suçun cezası konusunda tartışmalar mevcuttur.

Uygulamaya bakıldığında bu suca had olarak 80 sopa, tazir cezası, nadiren de olsa para, hapis, teşhir ve sürgün cezalarının verildiği ortadır.

Kaynakça

Akgündüz, Ahmed (1994), İslam Osmanlı Hukûku Külliyyâtı Kamu Hukuku, 1. Cilt, OSAV, İstanbul.

Akgündüz, Ahmed (1990), Osmanlı Kanunnâmeleri ve Hukukî Tahlilleri, 2. Kitap, Fey Vakfı Yayınları, İstanbul.

Akgündüz, Ahmed (1990), Osmanlı Kanunnâmeleri ve Hukukî Tahlilleri, 1. Kitap, Fey Vakfı Yayınları, İstanbul.

- Akgündüz, Ahmed (Ekim 1994), Osmanlı Kanunnâmeleri ve Hukukî Tahlilleri, 8. Kitap, OSAV Yayınları, İstanbul
- Armağan, Servet (1998-1990), "İslam Hukukun Hata Kavramı", *İstanbul Üniversitesi Hukuk Fakültesi Mecmuası*, cilt: 53, sayı:1-4, ss 212-222.
- Avcı, Mustafa (2004), Osmanlı Hukukunda Suçlar ve Cezalar, Gökubbe Yayınları, İstanbul.
- Avcı, Mustafa (2008), Osmanlı Ceza Hukukuna Giriş, Mimoza Yayınları, Konya.
- Aydın, Mehmet Âkif (2009), Türk Hukuk Tarihi, Beta, İstanbul.
- Barkan, Ömer Lütfi (1943), XV. Ve XVI'nci Asırlarda Osmanlı İmparatorluğunda Ziraî Ekonominin Hukuki ve Mali Esasları I Kanunlar, Burhaneddin Matbaası, Ankara.
- Cin Halil, Akyılmaz(2013), Türk Hukuk Tarihi, Sayram Yayınları, 5'inci Baskı, Konya.
- Ebu Yusuf (1982), Kitâbü'l-Harâc, Akçağ, İstanbul.
- İmam El-Maverdi, (1994), el-Ahkâmu's-Sultaniyye, Bedir Yayınevi, İstanbul.
- Keskioğlu, Osman (2003), Fıkıh Tarihi ve İslam Hukuku, Diyanet İşleri Başkanlığı Yayınları, Ankara.
- Kilinç, Ahmet (2014), Mukayeseli Hukuk ve Hukuk Tarihinde Teşhir Cezası, Adalet Yayınevi, Ankara.
- El-Maliki Abdurrahman (2011), İslâm'da Ukûbât Nizâmı, Köklüdeğişim Yayıncılık, Ankara.
- Serahsi, Şemsu'l-Elimme Ebu Sehl Ebu Bekir Muhammed b. Ahmed (2008), Kitâbu'l-Mebsût, Gümüşev Matbaası, İstanbul.
- Şafak, Ali (1977), Mezheplerarası Mukâyeseli İslam Ceza Hukuku, Atatürk Üniversitesi Yayınları, Erzurum.
- Taşanova, Ayzada (2012), İslam Ceza Hukukunda İçki İçme Sarhoşluk Haddi (Haddü's-Şûrb ve Haddü's-Sükr) Ayırımı ve Hukukî Sonuçları, Ankara.
- Yazıcı Muhammed (2012), "Osmanlı Dünyasında İçki İçme Suçuna Dair Bazı Gözlemler (XVI. Yüzyıl)", *The Journal of Academic Social Science Studies*, Cilt 5, Sayı 8, ss. 1317-1332.

Yıldırım, Mustafa (2001), "İslam Hukukunda İçki İçme Suçu ve Cezası", *Dokuz Eylül Üniversitesi İlahiyat Fakültesi Dergisi*, sayı 12-14, ss 31-52, İzmir.

Yücel, Yaşar, Puhala, Selami, I. Selim Kanunnameleri (1512-1520) (1995), TTKY, Ankara.

Eyüp Mahkemesi 49 Numaralı Kadı Sicili, cilt 26, İSAM Yayınları, 2010.

İstanbul Mahkemesi 3 Numaralı Kadı Sicili, cilt 13, İSAM Yayınları, 2010.

Hasköy Mahkemesi 5 Numaralı Kadı Sicili, cilt 23, İSAM Yayınları, 2010.

Üsküdar Mahkemesi 84 Numaralı Kadı Sicili, cilt: 10, İSAM Yayınları, 2010.

Üsküdar Mahkemesi 1 Numaralı Kadı Sicili, cilt: 1, İSAM Yayınları, 2010

Üsküdar Mahkemesi 9 Numaralı Kadı Sicili, cilt 4, İSAM Yayınları, 2010.

Üsküdar Mahkemesi 51 Numaralı Kadı Sicili, cilt 8, İSAM Yayınları, 2010.

Üsküdar Mahkemesi 56 Numaralı Kadı Sicili, cilt 9, İSAM Yayınları, 2010.

ELVEDA BALKANLAR: AYRILIĞIN VE ACININ ROMANI

Yrd. Doç. Dr. Gülsemin Hazer¹

Özet:

Konularını tarihten alan romanlarıyla tanınan İsmail Bilgin, *Elveda Balkanlar-Unutulan Vatan* (2007) adlı romanında I. Balkan Savaşı sırasında yaşanan bir göç hikâyesini ve Edirne'nin işgalden kurtuluşunu anlatmaktadır. Asırlardır kardeşçe bir arada yaşanan toprakların zorunlu olarak geride bırakılışının hikâyesi ve hicrete zorlanan Müslüman Türk unsurun yaşadığı acılar son derece dramatiktir. Eserde kurmaca yapı, gerçek bilgi ve belgelerin ışığında oluşturulmuştur. Yazar, roman yoluyla kültürel ve toplumsal hafızayı canlandırarak milli tarih bilincini korumaya çalışır. Bu bağlamda anlatıda, şanlı bir mazisi olan Osmanlı İmparatorluğu'nun Balkan Savaşları sırasında yaşadığı göç, acı, yenilgi, zulüm ve direniş hikâye edilmektedir. Masum ve suçsuz insanların yaşamaya mahkûm edildikleri hicret ve bunun neden olduğu dramatik hayat, eserdeki trajik olguyu açığa çıkarır.

Beş bölümden oluşan metin, 1912 senesinde Balkan topraklarında Bulgarların zulmünden kaçarak Edirne'ye varmayı arzulayan bir ailenin trajik parçalanışıyla başlar. Yolculuk boyunca anlatıya, savaş mağduru birçok sivil ve askerin hikâyesi eklenir. Bu noktadan hareketle denilebilir ki roman, bir yanılla Belkıs, Halil ve Yüzbaşı Cemal'in acı hikâyelerini naklederken; bir yanılla da savaşın neden olduğu acıları paylaşan bir milletin, topyekûn hayatta kalma çabasını ve düşmana karşı vatani savunurken gösterdiği kahramanlık mücadelesini gözler önüne sermektedir.

Bu çalışmada, tarihi bir olaydan hareketle kurgulanan roman; göç, işgal ve direniş çerçevesinde değerlendirilmeye çalışılmıştır. Romanda, kültürel belleğin oluşmasında önemli rolü olan mekânın, insanın duygu ve düşünce dünyasında nasıl bir yere sahip olduğu göz önüne alınarak ayrılış, işgal ve vatan için verilen

¹ Sakarya Üniversitesi, ghazer@sakarya.edu.tr

mücadele üzerinden, kurmaca eserin izleksel yapısı değerlendirilmeye gayret edilmiştir. Metnin içerik düzleminde söz konusu edilen her aşamada bireyi yaralayan ya da yaralanan bireyin hayatta kalmasına yardımcı olan değerler bütünü araştırılarak bireysel belleğin oluşumunda, toplumsal belleğin nasıl bir role sahip olduğu irdelenmiştir. Bu noktada birey-toplum, tarih-kurmaca eser arasındaki ilişkiyi aydınlatılabilmek için Jan Assmann'ın *Kültürel Bellek* adlı çalışmasından yararlanılmıştır.

Balkan topraklarını evi olarak gören muhacirler için evin dışına çıkmak zorunda kalmak, korku ve endişeye düşmelerine neden olmuştur. Kurmaca kişilerin yeterince derinleştirilmemiş olsa da duygularında bu korku, hüznün ve bilinmezliğin ortaya çıkardığı endişeyi görmek mümkündür. Bu anlamda göç olgusunun ortaya çıkardığı evsizlik ve evden ayrılış durumu üzerinde de durulmuş, yazarın bunu bir varoluş problemi haline dönüştürüp dönüştürmediği çözümlenmeye çalışılmıştır.

Romanın derin yapısında yer alan savaş-barış, ev-evsizlik, kargaşa-düzen, yokluk-varlık, ölüm- hayat çatışması, muhacir olmaya zorlanan kurmaca kişilerin dramatik serüvenleri yoluyla açığa çıkarılmış ve yazar, kültürel belleği oluşturan değerler bütünü bu maceranın göç, işgal, kurtuluş için verilen mücadele aşamalarından oluşan içerik düzleminde ele almıştır.

Yeniden bir eve, yuvaya ve daha geniş manada bir vatana sahip olmak için verilen mücadelenin biçimleri de kişilerin duygu, düşünce, eylem ve rollerine göre değişmektedir. Romanın genel atmosferini belirleyen savaş; göç, salgın hastalıklar, ölüm, yokluk ve açlığın da anlatının merkezine yerleşmesine neden olur. Göç zorlanan insanın evde olmama halinin ortaya çıkardığı dram yer yer bir trajediye dönüşür ve roman kişileri bir varoluş mücadelesinin içinde bulurlar kendilerini. Olay örgüsünün devamında, verilen acı kayıplardan sonra hayatta kalan roman kişileri bir eve değil, bir vatana sığınarak yaşama tutunurlar. Bir diğer ifadeyle, Bachelard'ın *Mekânın Poetikası*'nda işaret ettiği manada bir evde değil, "evin dışında varlıklarını sürdürebilecekleri bir dünya köşesi" (Bachelard 1996: 57) bulabilirler. Bu bağlamda anlatının birinci bölümünde söz konusu edilen evsizlik halinin Heidegger'in işaret ettiği türden bir "evde olmama" haline karşılık geldiği ve dramatik yaralanmalara yol açtığı belirtilmelidir. Yazar ikinci bölümde bu yaralanma halini giderecek çareyi direniş olarak gösterir. Edirne'nin düşman işgalinden kurtuluşu için bir araya gelen vatanseverlerin romandaki varlık amaçları tarihi roman yoluyla yeniden canlandırmak ve yorumlayarak kültürel belleğe kaydetmektir.

Sonuç bölümünde, incelemenden elde edilen bulguların değerlendirilmesi üzerinde durulmuştur. Bu bağlamda öncelikle İsmail Bilgin'in, tarihte acı bir sayfa olarak yer alan Balkan Savaşları'nın birey ve toplum üzerinde yarattığı yıkımı anlatarak geçmişin sillinip gitmesine engel olduğu ve geçmiş tecrübesinin oluşmasına yardım edecek bir metin ürettiği belirtilmelidir. Yazar, eser yoluyla çeşitli bilgi ve belgelerden, tarihte yer alan gerçek isimlerden ve kahramanların maceralarından yararlanarak Balkanlar'a veda eden Türklerin yaşadığı trajik olayları yeniden yorumlayarak hatırlanmasına katkıda bulunmuştur. Okuyucu, roman aracılığıyla bir zamanlar Osmanlı medeniyet coğrafyasının nazlı parçası olan Balkanlar'ın nasıl ve hangi şartlarda terk edildiğini, işgal edilen yerlerin yeniden kazanılması için ne büyük mücadeleler verildiğini hatırlayarak toplumsal bellekle ilişkiye geçer.

Anahtar Kelimeler: Göç, işgal, direniş, mekân, kültürel bellek.

GİRİŞ

Osmanlı Devleti, 1352'de Çimpe Kalesi'ni alarak Rumeli'ye geçmiş ve bu tarihten itibaren yaklaşık beş asır Balkan topraklarda hüküm sürmüştür. Ancak 19. yüzyılda çıkan iç isyanlar ve ayaklanmaların ardından patlak veren savaşlarla birlikte nazlı bilinen Balkan topraklarından geriye dönüşler de yaşanmaya başlamıştır.²

Osmanlı medeniyet coğrafyasının önemli bir parçası olan Balkanlar'dan zorunlu ayrılış, toplumsal hafızamızda derin izler bırakmış ve *bir zamanlar bizim diyar* olarak görülen bu topraklara elveda demenin hüznü hep canlı kalmıştır. Yahya Kemal'in "Koca Mustâpaşa" şiirinin "Sızlatır bâzi saatler dayanılmaz bir acı,/ "Kökü toprakta kalıp kendi kesilmiş ağacı."/ "Rûh arar başka teselli her esen rüzgârda,/ Ne yazık! Doğmuyoruz şimdi o topraklarda!" dizeleriyle başlayan *Elveda Balkanlar*, "bizim diyarlarda şehit düşen, gazi olan, muhacir olup Balkanlar'ı terk etmek zorunda kalanlara ithaf edilmiştir."³

İsmail Bilgin, önsöz kısmında eserde ele aldığı konuyu Yahya Kemal'in "Türkler, bir deniz gibi Balkanlar'dan çekilmiş lâkin tuzunu bırakmış, bütün o topraklar Türklük kokuyor" değerlendirmesine bağlar ve bu ifadede geçen "bırakılmış tuz" imgesini yer yer metnin içinde bir leitmotiv olarak kullanır.

Tarihî bir roman olan *Elveda Balkanlar (Unutulan Vatan)*'da kurmaca yapı gerçek bilgi ve belgelerin ışığında oluşturulmuştur. Çelik, "tarihi romanda romancının kurguyu oluştururken iki yolla tarihten yararlandığına işaret eder. Bunlardan

²Balkan tarihi ve Balkan Savaşları için bk. Meydan Larousse, C.2, Meydan Yayınevi, İst. 1980, s. 114-119 ; www.tr.wikipedia.org/wiki/Balkanlar_tarihi [E.T. 10.03.2014]

³ İsmail Bilgin, *Elveda Balkanlar (Unutulan Vatan)*, Timaş Yay., İst., 2012, s.5

birincisi romancının, tarih belgelerini ve yazılmış tarih kitaplarını inceleyerek onların üzerine kendi kurgusunu yerleştirmesidir. İkincisi ise, yaşadığı dönemin tarih kapsamında değerlendirilebilecek olaylarını, bir kurgu ile birleştirerek dikkadere sunmasıdır (Çelik 2009:296). İsmail Bilgin de tarih belgelerini, yazılmış tarih kitaplarını hatta döneme ışık tutan fotoğrafları esas alarak, kendi kurgusunu oluşturur.

Romanda kültürel ve toplumsal hafızayı canlandırarak milli tarih bilincini korumaya çalışan bir anlayış hâkimdir. Yazar, şanlı bir mazisi olan Osmanlı İmparatorluğu'nun Balkan Savaşları sırasında yaşadığı göçü, acıyı, yenilgiyi, zulüm ve direnişi hikâye eder. Masum ve suçsuz insanların yaşamaya mahkûm edildikleri hicret ve bunun neden olduğu dramatik hayat, eserdeki *trajik olguyu* (Kaplan 1999:120) açığa çıkarır.

ELVEDA BALKANLAR-UNUTULAN VATAN

Beş bölümden oluşan roman, 1912 senesinde Balkan topraklarında Bulgarların zulmünden kaçarak Edirne'ye varmayı arzulayan bir ailenin trajik parçalanışıyla başlar ve yolculuk boyunca anlatıya, savaş mağduru birçok sivil ve askerin hikâyesi eklenir.

Bu anlamda roman bir yanıyla Belkıs, Hicran, Halil ve Yüzbaşı Cemal'in trajik hikâyelerini naklederken; bir yanıyla da savaşın neden olduğu acılan paylaşılan bir milletin, topyekûn hayatta kalma çabasını ve düşmana karşı vatani savunurken gösterdiği kahramanlık mücadelesini gözler önüne serer.

"Olayları(n) zaman sırasına göre düzenleme(lesiyle)" (Foster 2001:128) oluşan kurgunun birinci bölümü olarak değerlendirilebilecek olan ilk kısımda, bir yandan gerçek bilgi ve belgelere dayanılarak savaşa, göçe dair bilgiler aktarılırken, bir yandan da kurmaca kişilerin yaşamak zorunda kaldıkları hicret ve maruz kalınan dramatik hayat mücadelesi gözler önüne serilir.

Olay örgüsünün başlangıcında okuyucu, Balkan topraklarında küçük bir köyde, genç bir çiftin evinde yaşananlara tanıklık eder. Gece yarısı dışarıda silah sesleri duyan Belkıs ile Yusuf bir süre sonra kapıyı açtıklarında bir askerin vurulmuş olduğunu görürler. Asker, içeri alındıktan sonra, "Kaybettik... Savaşı.. Bittik.. Kaçın... Ölüm... Ölüm..." (s.17) sözlerini tekrarlayarak şehit olur. Bu olaydan hemen sonra tehlikenin çok yakınlarında olduğunu anlayan Yusuf, bir süredir hazırlık içinde olduğu göç için kesin kararını verir. Bulgar çeteleri köyleri basmakta, Türklere olmadık zulümler

etmekte, evlerini yağmalamaktadırlar. Asırlardır barış içinde kardeşçe yaşanan bu topraklarda artık Türklerin yaşama şansı kalmamıştır. Yusuf, Belkis'i ve bebeğini alarak Edirne'ye gitmekte olan kabileyle birlikte muhacir olur, yollara düşer. Yolda çetelerin saldırısına uğrayan kabile dağılır, vurulan Yusuf, Belkis'in bebeği Hicran için bu yolculuğu tamamlamasını ister. Belkis, tek başına bilmediği bir yöne doğru ilerlerken, Edirne'ye giden başka bir kabileyle yola devam etme şansı bulur. Genç kadını yolda baygın bir halde bulan Halil ve annesi Kibar Ana, Belkis'a ve bebeği Hicran'a sahip çıkarlar. Nihayet kurtuluş şehri olarak görülen Edirne'ye varmayı başaran kabile, şehrin kale kapısının önünde uzun bir süre bekletilir, içeri alınmaz. Şehir düzensiz askeri birliklerle, muhacir kabilelerle doludur, yeni gelenlere yer bulma problemi sırasında Yüzbaşı Cemal acı hikâyesiyle olay örgüsüne dâhil olur. Bu bölümde okuyucu bir yandan Cemal'in hazin aşk hikâyesini, çetelerle olan mücadelesini, Belkis, Halil ve Kibar Ana'nın yaşamak zorunda kaldıkları acıları ve hastalanan Hicran'ı iyileştirme çabalarını, bir yandan da şehrin Bulgarlar tarafından işgal edildiğini öğrenir.

Şehre Bulgar askerlerinin gireceğinin kesinleşmesi ile yeniden yollara düşülür. Amaç İstanbul'a varmaktır, ama yolda önce Hicran bebek ateşli hastalığa ve soğuğa, arkasından da Halil koleraya yenik düşer. Olay örgüsünün bundan sonraki bölümünde Belkis, Kibar Ana'yı da yanına almış, Fransız Hastanesi'nde hemşirelik yapmaktadır. Burada tedavi gören Cemal ile Belkis'in yolu bir kez daha kesilir.

Yazar, birinci bölümde Belkis, Halil ve Yüzbaşı Cemal'in ekseninde gelişen olaylar bütününde kişiler arası ilişkileri; barınma, açlık, yokluk, hastalık ve ölüm problemleri çerçevesinde ele alır.

"Edirne'ye Yürüyüş" başlığı taşıyan beşinci kısımdan itibaren romanın ikinci bölümüne geçilir. Yazar, bu bölümde Edirne'nin Bulgar işgalinden kurtuluşu için verdikleri olağanüstü mücadele ile tarihe geçen gerçek kahramanlarla, kurmaca kişileri bir araya getirerek şehrin kurtuluş hikâyesini anlatır.

İkinci bölümde anlatılan hikâye gelecek nesillere örnek olacak bir varoluş mücadelesini ele almaktadır. Ruslarla yapılan anlaşma devletin askeri birliklerini kullanmasını engeller, adeta elini kolunu bağlar. Kuşçubaşı Eşref Bey'in etrafına topladığı bir grup vatansever, Çatalca'ya kadar gelmiş olan Bulgar ordusunu, tarihte emsaline zor rastlanır bir kahramanlık mücadelesi göstererek Edirne'nin dışına kadar çıkarmayı başarır. Bu birliğin içinde Mekteb-i Sultanî'nin öğrencileri olduğu gibi Yüzbaşı Cemal de yer almaktadır. Yüzbaşı Cemal kahramanlar birliğinde yer alarak bu bölümün birinci bölüme bağlanmasını da sağlar.

Romanda Belkıs, Halil, Cemal'in ekseninde gelişen olaylar dizisinde dramatik aksiyon, savaşın gündelik hayata yansıyan yönünü öne çıkarırken; kahramanların odakta olduğu olaylar dizisinde mutlu bir kurtuluş ve zafer hikâyesi anlatılmaktadır.

Elveda Balkanlar, savaşın mağdur ettiği kahramanlarla, mağdur edenleri karşı karşıya getirir. Ancak anlatıda öne çıkan kurmaca kişiler ya sivil halk ya da kahraman askerler olur. Bu bağlamda, romanın dramatik yazgılı kahramanları olan kişilerin trajik hikâyelerinin "eleştirilen ve önerilen" iki dünya düzenini (savaş ve barış) çok net bir şekilde ortaya çıkarmaya yardımcı olduğu söylenebilir. "Her yerde hürriyet, serbestlik ve herkese özgürlük fikri, asırlardır kardeşçe bir arada yaşayan insanların arasına nifak tohumları ekmış" (s. 13) ve barış "Yaşasın savaş!" (s.22) sloganlarıyla bozulmuştur. Bu durumda bozulan birliği yeniden tesis edecek bir ruha ihtiyaç doğar. Yazar, hem içinde buldukları zor koşullara tahammül eden ve vatana sahip çıkmaktan vazgeçmeyen kurmaca kişileri hem de gerektiğinde vatan için canından vazgeçen kahramanları var ederek "önerilen insan tipini" de belirlemiştir.

Romanın derin yapısında yer alan savaş-barış, ev-evsizlik, kargaşa-düzen, yokluk-varlık, ölüm- hayat çatışması muhacir olmaya zorlanan kurmaca kişilerin dramatik serüvenleri yoluyla açığa çıkar. Yazar, kültürel belleği oluşturan değerler manzumesini bu maceranın göç, işgal ve kurtuluş için verilen mücadele aşamalarından oluşan içerik düzleminde ele almaktadır.

1.Göç – Evden Ayrılış

İsmail Bilgin, tarihte acı bir sayfa olarak yer alan Balkan Savaşları'nın birey ve toplum üzerinde yarattığı yıkımı anlatarak geçmişin silinip gitmesine engel olur ve geçmiş tecrübesinin oluşmasına yardım edecek bir metin üretir. Konuyla ilgili bilgi ve belgelerden, tarihte yer alan gerçek isimlerden ve kahramanların maceralarından yararlanarak Balkanlar'a veda eden Türklerin (Müslümanların) yaşadığı trajik olayları yeniden yorumlar ve hatırlanmasını sağlar.

Jan Assmann, *Kültürel Bellek* adlı çalışmasında "metnin bir yorumlama ve hatırlama eylemi" (Assmann, 1997: 22) olduğunu belirtir. Bu bağlamda denilebilir ki, İsmail Bilgin de, Balkan Savaşları sırasında yaşanan trajik olayları kurmaca evrende yeniden yorumlayarak bu dönemin hatırlanmasına kapı aralar. Okuyucu, roman aracılığıyla bir zamanlar Osmanlı medeniyet coğrafyasının nazlı parçası olan Balkanlar'ın nasıl ve hangi şartlarda terk edildiğini, işgal edilen yerlerin yeniden

kazanılması için ne büyük mücadeleler verildiğini hatırlayarak toplumsal bellekle ilişkiye geçer.

Balkan coğrafyası burada yaşayan ve bu mekânı vatan bilen toplumun *kültürel belleğinin* de muhafaza alanıdır. Bu coğrafyada varlığını sürdürüyor olmak, güçlü bir aidiyet duygusuyla kimliğini tanımlamaya, kişisel belleğini canlı ve dinamik tutmaya da imkân vermektedir.

Balkanlar'dan ayrılmak zordur. Çünkü bu toprağın insanı buradayken evindedir. Evden, yuvadan ayrılmak adeta kendinden ayrılmak gibi zor gelir.⁴ Roman kahramanı Yusuf, evini terk etmeden önce çaresizce derin düşüncelere dalar:

"Ey Balkanlar, bu ayrılık yürekte midir? Nasıl gideceğiz? Neyle gideceğiz? Biz gitsek, yüreğimiz burada kalacak. Mezarda ölülerimiz, ambarda buğdayımız, ahırda hayvanımız kalacak. Köyün yüzyıllarca yağurduğu, var eylediği kültürü, geleneği göreneği yok olacak. En önemlisi buralar bizsiz, buralar öksüz kalacak.

(...)

- Hey gidi Koca Osmanlı. Buralar sensiz kalacak. Aysız, yıldızsız kalacak. Kuran'sız, mescitsiz, camisiz kalacak. En önemlisi hey Koca Osmanlı, Balkanlar duasız kalacak! Bizler yetim, bu diyarlar da öksüz kalacak. Bir yanımız hep eksik olacak..." (s.19)

Yukarıdaki alıntıda Yusuf'un dilinden, kültürel belleği oluşturan bütün değerlerin tek tek döküldüğü görülür. Bu sözlerde "toplumun öz imgelerinin, (kendini algılayış ve tanımlayışının)" (Assman 1997:23) ifadesi söz konusudur. Bireyi bir topluma ve bir mekâna yürekte bağlayan kutsal değerlerdir bunlar. Müslüman Türk unsur yaşadığı coğrafyayla bütünleşerek ürettiği bu değerleri kuşaktan kuşağa aktarmaktadır. Romandaki temel kırılma noktası da burada açığa çıkar. Bulgar zulmü altında kalan ve artık bu mekânda kendisine yaşam hakkı tanınmayan Balkan Türkleri asırlardır yaşadıkları coğrafyada var olan kültürel belleği, aynı ruh ve duygu dünyasında ama coğrafi alanı değiştirerek sürdürmeye ve yaşatmaya mecbur kalacaklardır.

Hicret, yitirilen Balkanlar'dan, Edirne'ye doğrudur. Yolun sonuna gelindiğinde *bir zamanlar bizim diyar* olan topraklar artık muhayyel bir mekân gibi gerilerde kalır. Göçün neden olduğu yolculuk, Heidegger'in dile getirdiği biçimle yani; bireyin iç

⁴ Bachelard, "Ruhumuz bir konuttur. Ve evleri, odaları hatırlayarak kendi içimizde konaklamayı öğreniriz" diyerek ev ile ruh arasında bir ilişki kurmaktadır. (bk. Bachelard 1996: 29)

dünyasına yapılan yolculuk halinde de gerçekleşir (bk. Megill 2008:184). Belkis'in, Yüzbaşı Cemal'in, Halil'in zaman zaman bu yolculuğu iç dünyalarında gerçekleştirerek içine düştükleri sancılı durumu okurla paylaştıkları görülür:

"Belkis gözlerini uykuya dalar gibi kapattı. Bir müddet sonra beyaz gelinliğini ve başından topuklarına dek inen gümüş telleri görüyordu. Sonra bir kır atla çeşmenin başında bitiyordu Yusuf. Karşısında sırma cepkeni ile ona gülümsüyor, elini uzatıyordu. Hani ilk kez birbirlerini gördükleri o Hasret çeşmesinde. Hani koca çınarın altındaki o çeşmede... Birden Gelin Köprüsü'nde silahlar patlıyordu. Çığlıklar, hıçkıklar ve hayvan başınısları birbirine karışıyordu. Yusuf'u vuruyorlardı, göğsünde derin, onulmaz yaralar açılıyordu. Gül bahçelerindeki yedi verenler gibiydi Yusuf'unun yaraları. İşte o anda yutkunamıyor, soluk alamıyordu. Boğulacağını sanıyordu." (s.34)

Yukarıdaki alıntıda görüldüğü gibi, kurmaca kişi geçmişe döndüğünde de, mekân önemli bir role sahiptir. Belkis yolculuk sırasında sadece Yusuf'u kaybetmez aynı zamanda onun belleğindeki ev ve yurt kavramı da parçalanır. Genç kadına yaşama gücü veren onu bir yere bağlayan aidiyet duygusu yaralanır.

Sadece romanın aslı kişilerinden biri olan Belkis değil, bütün muhacirler korku ve tedirginlik içindedirler. Korkunun nedeni evde olmamaktır. Heidegger korkmayı ve kendini tekinsiz bir durumda hissetmeyi evde olmamaya ilişkilendirir (Megill 2008:182).

Edirne kurtuluşu simgeler, ama "ev"ün, "yuva"nın yerini alamaz. İnsanı yuvaya, eve, mekâna bağlayan bir yere ait olma hissi beraberinde güven duygusu da getirmektedir. Oysa muhacirler yola düştükleri andan itibaren güvende olmadıklarını bilirler. Bilinmezlikler yüzünden içleri korkuyla dolar, tedirgin ve endişelidirler. Onlara güç veren, derin bir kaygı çukuruna düşmelerini engelleyen duygu ise, hala vatan kabul ettikleri coğrafyanın sınırları içinde olmalarıdır. Bu nedenle kale kapısındaki bekleyiş, yolda çekilen onca sıkıntıdan daha ağır gelir. Yağmurun altında günlerce bekledikten sonra içeri alındıklarında da bir eve yerleştirilemezler. Arabalarında, yağmurun altında beklemeye devam ederler.

Yazar, akıbetlerinin ne olacağını bilemeden bekleyen muhacirlerin, Rumeli'den savrulmuşlarını, hazanla birlikte rüzgânın önünde savrulan sarı yapraklara benzetir (s.37). Bu romantik duyarlılık kurmaca kişilerin mekâna bakışlarında da varlığını

korur. Kibar Ana, yitirilen "toprak avuç içi kadar da olsa elemimiz dağ kadar olur" (s.36) der.

Bu noktada, metnin içerik düzleminde dile getirilen göçün bireysel bellekte ortaya çıkardığı yolculuk halinin yeterince derinleştirildiği iddia edilemez. Göç eyleminin somut hali dışta yaşanırken, bireyin kendi içine doğru yaptığı yolculuklar, somut gerçekler yüzünden sık sık kesilir.

2. Selimiye'nin Gölgesinde Harap Bir Şehir ve İşgal

Edirne, mekân olarak "ev" değil, bir "sığınak"tır. Her yer çamur ve pislik içindedir. Zor ve zahmetli bir yoldan gelen göçmenler aç ve perişan bir halde yağmurun altında duvar diplerine sığınır. "Karanlık Edirne'nin üzerine bir zulmet gibi çökerken, muhacirler o gece yanlarında getirdikleri yiyecekleri yiyip karınlarını doyurmaya çalışırlar" (s.70). Dolayısıyla şehir önceleri, muhacirlere "sığınabilecekleri bir dünya köşesi, içtenliklerini yaşayabilecekleri bir köşe" (Bachelard 1996: 57), "varlıklarını sığdırabilecekleri bir kendilik köşesi" (Korkmaz 2007: 405) olmaktan çok, hayatta kalmalarını sağlayan bir mekân olur.

İsmail Bilgin, göçe neden olan olumsuz güçle, mağdur olanı doğrudan karşı karşıya getirmediği gibi, kötülüğü de yalnızca bir millete, bir topluluğa yüklemekten uzak durur. Şehrin kötü görüntüsünden, kargaşadan sorumlu olan Vali Halil Bey kadar, savaş fırsatçılar da onun eleştirisinden payına düşeni alırlar.

Edirne düzensiz askeri birliklerle ve Balkan topraklarından gelen çaresiz, perişan muhacirlerle dolarken, basiretsiz bir devlet adamı olan Halil Bey şehirde yapılacak başka bir iş yokmuş gibi vilayet dairesinin hamamını ve merdivenlerini yıktırıp yeniden yaptırmanın derindedir (s.45). Yazar, didaktik bir tutumla Halil Bey aracılığıyla bir sosyal eleştiriyi de dile getirir. Ecdat yadigârı, mimarî bir şaheser olan Selimiye'nin inşa edildiği şehir, harap haliyle bu güzelliği gölgelemektedir. Sokaklar çamur ve pislik içinde kalmış, gelişmeye dair zerre kadar bir ilerleme olmamıştır. Dolayısıyla hatırlanması gereken ruh Selimiye'yi inşa eden ruhtur. Bu ruha ve zihniyete yeniden sahip olmak, gerçek kurtuluşun da kapısını açacaktır. Bu anlamda *kültürel belleği* oluşturan değerler bütünü'nün hatırlanması gerekmektedir.

Selimiye'nin minarelerinden yükselen ezan sesi, muhacirlerin mekâna yabancılaşmasını önler. "Sembolik bir anlam" taşıyan ezan, "kültürel sürekliliği" (Assmann, 1997: 21) sağlayan kutsalı karşılamaktadır. Muhacirler, hala açıkta olmalarına rağmen ezanın verdiği huzurla, diri ve uyanık kalırlar. Selimiye Camii, evinden ayrılmış olanları kuşatır, sabırla, güven içinde beklemelerine yardımcı olur. Dışarıdaki çamura, pislığe ve mahrumiyete rağmen o, sıcak bir yuva gibi,

göçmenleri içine alıp onları soğuktan, yağmurdan ve tehlikelerden korur. Osmanlı'nın en görkemli mimari eserlerinden biri olan bu mekân, bir anlamda devleti kuran, büyüten ve onun gerçek bir imparatorluk olmasını sağlayan ruhu temsil etmektedir. Balkanlar'dan gelen çaresiz insanlara, mensubu oldukları yer ve kültürü hatırlatarak yol gösterir. Burada büyük bir devletin himayesinde oldukları güvenini duyan muhacirler, haldeki yenilgiye rağmen geçmişin zaferlerle dolu olduğunu duyumsar ve kurtuluşun mutlak gerçekleşeceğine olan inançlarını korurlar.

"Kutlu bir sanat eseri olarak mini evren"i (Lings 2003:132) temsil eden Selimiye ve harap şehir Edirne, kendisine sığınan yaralı halk gibi garip ve kimsesiz dururken, (s.122) Yüzbaşı Cemal Edirne'yi ve bu mekâna sığınanların kurtuluşunu şanlı mazide arar:

"Edirne hatırla. Akıncılarını hatırla. Sokaklarında atların nal seslerini, yiğitlerin yankılanan naralarını hatırla. Dalgalandıran sancakları ve tuğları, vurulan kösleri hatırla. Başkent oluşunu, kırk yiğidini, kırk pınarını hatırla. Serhat boylarından gelip geçenleri hatırla Edirne..."(s.122)

Şehirden istenen bu coğrafyada yaşayanı hatırlamak ve bu toprağın kime ait olduğunu bilmektir. Mekâna bağlı oluşan hafıza alanı, millî bilinci harekete geçirir ve bu değere sahip olan bellek umutla dolar. Buradan hareketle denilebilir ki, roman kişilerinin "kültürel bellek"(ini) (Assmann 2001: 27) oluşturan bir mekâna sığınmış olmaları, onların umutsuzluğa düşmelerini engeller.

Şehri savunmak için görevlendirilen Şükrü Paşa, düşmana karşı bir ay savunulması istenen şehri bir yıl savunmuştur. Onu bu büyük direnişe sevk eden ruh da yine bellekte saklıdır. Plevne Kahramanı Gazi Osman Paşa'yı hatırlayan Şükrü Paşa, bütün gücünü tarihin bu şanlı sayfasından alır. Fakat ardı ardına gelen yenilgiler sonunda, şehir düşmana teslim olur.

3.Kurtuluş - Bir Kahramanlık Hikâyesi

Edirne'yi işgal eden, imparatorluğun gözünün bebeği Selimiye'yi bir ahıra çevirip depo olarak kullanan, ecdat yadigarını çamurlu çizmeleriyle kirlüten işgalcilere şehri teslim etmek, millî bilince sahip bireyin kişisel belleğindeki habraya uygun değildir. Yazar, bu ruhu bir kahramanlık hikâyesiyle yeniden canlandırarak adeta geçmiş şimdije taşır. Mazisindeki nice şanlı zaferleri hatırlayan herkes, kurtuluş için üzerine düşeni yapacaktır.

Romanın aslı kişilerinden olan Yüzbaşı Cemal, yaralı bacağına tedavisi yapılırken, kendisine duyulan ihtiyacı hatırlayarak bir uyanış yaşar. Kendi acılarından vatanın acılarına geçer ve her şeyi, geçmişteki bütün beklentilerini unuttur. İçindeki sevdalara, bu koca şehrin sevdası, bu toprakların, Tunca'nın, Meriç'in sevdası eklenir. Artık üzerine düşeni fazlasıyla yapmaya karardır (s.161). Yazar, bireysel uyanışı, vatana duyulan sevgiye bağlar. Zamanın bir aktarım aynası gibi duran şehir, kültürel belleğin mekânı olarak millî duyguları harekete geçirir.

Romanın *norm karakterleri* (Stevick, 2004:175), olan Belkis, Kibar Ana, Halil, Eşref Bey, Selim Sami, Zenci Musa, Mekteb-i Sultani öğrencisi Rıfki ve Nusret Fakı; geçmiş ile şimdi arasında bir bağ oluşturarak hareket eden roman kişileridir. Bu bilinç onlara, gerektiğinde güçlülere katlama, gerektiğinde de vatanın kurtuluşu için hiç düşünmeden mücadeleye atılma cesareti vermektedir.

Edirne'yi işgalden kurtaracak olan ruh İstanbul'da canlanır. İşgalden hemen sonra bölük bölük yeniden kurulan "Emirber Çeteleri"nin⁵ lideri Eşref Bey, devletin çekingen duruşu karşısında önce ne yapacağını bilemez. İşgal çamuru devletin boğazına dek gelmişken bir şey yapmak isteyenlerin de eli kolu bağlıdır. Nasıl bir siyasî oyun oynandığını, hükümetin neden böyle çekingen davrandığını (s.315) anlamayan Eşref Bey, Edirne'yi kurtarma konusundaki kararlılıklarını ifade ederek hükümet yetkililerinden, gizli olmak şartıyla yardım talep eder. Eğer yakalanacak olurlarsa da asılmaya bile razı olduklarını söyler (s.317).

Olay örgüsünün bu bölümünde yazar, bir yandan millî duyguların uyanmasını sağlayan hafıza alanını dikkatlere sunarken, bir yandan da roman kişileri aracılığıyla geçmişten bugüne gelen değerler dizgesini, geçmişin ruhunu, kimliğin temel dinamiklerini aktarır. Bu bağlamda, romanın *norm karakterlerinden* biri olan Nusret Fakı'nın, hemen her sözünde Osmanlı'nın kuruluşunu ve yükselişini sağlayan ruhun sesi duyulur. Aşağıdaki alıntıda Fakı'nın içinde bulunduğu durumu bir öğretmen gibi değerlendirdiği görülmektedir.

"Rüzgâr bazen kuvvetli bazen hafif eser. Şimdi koca bir imparatorluğun çatırdadığı bir dönem. Şimdi aylık rüzgârları Balkanlar'da fena esiyor. Dün hep bir çeşmeden su alan, aynı köyün meydanında düğün yapan, aynı derede yüzen, aynı harmanı paylaşan insanlar şimdi birbirine düşman oldular. Düşman edildiler. Araya düşmanlık girdi mi yıllanmış dostluklar

⁵ Emirber Çeteleri bir Millî gücü olarak bir grup gerçek vatansever tarafından kurulmuştur. (bk. İsmet Bozdağ, *Osmanlı'nın Son Kahramanları*, Truva Yay., İst. 2009) Eserin sonuna eklenen kaynakça kısmından da anlaşıldığı üzere yazar bu konuda İsmet Bozdağ'ın bu çalışmasından yararlanmıştı.

kolayca çözülür. Dostluklar yüzyıllarda kurulur; ama düşmanlıklar bir günde çığ gibi yayılır. Bir sel gibi tüm bentleri çığner, yıkar. Bu kalp kazanmanın zor; ama kırmanın kolay olması gibidir.” (s.319)

Edirne'nin düşman işgalinden kurtarılması için kurulan gönüllü birliğin ermiş, veli komutanı Nusret Fakı, Şeyh Edeballı'nın öğrencisi olan Dursun Fakı'nın ⁶ soyundandır. “Normal zamanlarda velilerden, savaş dönemlerinde de gözü kara delilerden olur, belinde tahta bir kılıçta dolaşır”(s.251). Nusret Fakı, Mekteb-i Sultani öğrencisi Rifkı'nın kişisel öfkesine yenilmesini önleyerek gerçek bir vatansever olmasına yardımcı olurken “hafıza/bellek”teki bilginin aktarıcı rolündedir. Genç öğrencinin kişisel aydınlanması, aslında topyekûn aydınlanmanın küçük bir örneği olarak anlatıda yer alır. Nusret Fakı, babasının intikamını almak için savaşa katılan Rifkı'nın kişisel öfkesi üzerinde düşünmesini sağlar. Onun, *öçlerimiz kişisel olmamalı, büyük ve ulvî gayelere kişisel sıkıntılarımızı karıştırırsak sıkıntı duyarsınız* (s.319) sözleri üzerine düşünmeye başlayan Rifkı, Nusret Fakı'nın dilinden dökülen *“unutma, bu davada, bu kavgada kişisel öcümüz yok. Kişisel öcü olanlar, insanlara zulüm yaparlar, yakarlar, yıkarlar. Her türlü melaneti yaparlar kısacası; ama Rifkı biz farklıyız. Bizler zulme, zulümle cevap veremeyiz, zalimliği önlemek isteriz. (..) yoksa onlar gibi oluruz. Bu imparatorluk da farklı olduğu için uzun zaman ayakta kaldı”* (s.320) cümleleriyle kim olduğunu hatırlar. Artık gönüllü bir savaşçı değil, gerektiğinde savaşan bir sevgi eri, bir merhamet temsilcisi (s.320) olduğunu bilir. Aman dileyene silahını doğrultmaz. Nusret Fakı'nın geçmişten bugüne gelen olumlu değerleri hatırlatmış olması, Rifkı'nın niyet ve eylemlerini yönlendirir. Yazar, Nusret Fakı'ya metin içinde önemli bir rol verir ve “hiçbir şekilde unutulmaması ve unutturulmaması gereken” (Assmann 1997:35) değerleri, davranış ve normları onun aracılığıyla iletir. Sadece Rifkı değil, bütün millet gerektiğinde bu ruhu taşıdığını hatırlayacaktır.

Yazar, romandaki olumlu tipler aracılığıyla toplumun binlerce yıldır oluşturduğu değerler dizgesini, “hatırlama ve canlandırma yoluyla kuşaktan kuşağa aktarı” (Assmann 1997: 23). Romandaki *norm karakterler* her şartta daima doğruyu yapan, kişisel çıkarlarından arınmasını bilen, idealize edilmiş tiplerdir. Metinde bu kişiler aracılığıyla okuyucuya ideal Türk insanı ve kahraman tipi gösterilmiş olur.

⁶“Osman Bey zamanında çeşitli savaşlara da katılmış, gazilere vaaz ve nasihatlerde bulunmuş olan Dursun Fakih, Şeyh Edeballı'nın talebesi ve damadıdır. Birçok kaynaktan adı, Osmanlı Devleti'nin kurulmasında hizmetleri geçen, Ahi Şemseddin, onun oğlu Ahi Hasan, Edebalioğlu Şeyh Mahmud ve Cendereli Kara Halil Paşa gibi kişilerle beraber anılan Dursun Fakih'in de bir Ahi büyüğü olduğu tahmin edilmektedir.” Bk. www.tr.wikipedia.org/wiki/Dursun_Fakih, [E.T. 10.03.2014]

Ancak bu noktada belirtilmelidir ki, yazar, Balkan topraklarından zorunlu ayrılışa ve Edirne'nin işgali konusuna odaklandığı için kurmaca kişileri, yüklediği görevlere uygun bir derinliğe sahip kişiler olarak da sunmamıştır.

SONUÇ

İsmail Bilgin'in *Elveda Balkanlar* romanı, bir zamanlar bizim diyar olarak görülen bir coğrafyanın geride bırakılış hikâyesini, siyasî olaylar üzerinden değil, bireyin acıları ve millî duyguların uyanışını gösteren bir kahramanlık destanı yoluyla aktarır. Osmanlı'nın son dönemdeki savruluşu gibi, Balkan topraklarında yaşayan Türkler evlerinden ayrılmaya mecbur edilir ve acı bir savruluş yaşarlar. Savaşın neden olduğu bir trajediyi anlatan eser, okuyucuyu da tarihte yaşanan acılarla yüz yüze getirir.

Yazarın temel amacı beş asırdan fazla Balkan topraklarında kalan Türklerin hazin bir ayrılışa vatanlarından koparılmasını ve bu toprakların düşman istilasına uğradığı o acı günleri, *hatırlamak* ve *canlandırmak* yoluyla kayıt altına almaktır. Bu bağlamda, roman kişileri aracılığıyla millî kimliği belirleyen değerler dizgesi açığa çıkar. Evinden ayrılan kişilerin vatan coğrafyasının bir başka alanına sığınmaları toplumsal ve kültürel belleğe sığınmakta aynı anlamı taşır. Romandaki dramatik aksiyon, evden/vatandan ayrılma ve eve/ vatana varma çabası üzerine kurulur. Evden/vatandan ayrılan muhacirlerin hicran yaşlarını, yine vatan toprağında olmak dindirir.

Yeniden bir eve, yuvaya ve daha geniş manada bir vatana sahip olmak için verilen mücadelenin biçimleri de kişilerin duygu, düşünce, eylem ve rollerine göre değişmektedir. Romanın genel atmosferini belirleyen savaş; göçün, salgın hastalıkların, ölümün, yokluk ve açlığın da anlatının merkezine yerleşmesine neden olur. Göçe zorlanan insanın evden ayrılma halinin ortaya çıkardığı dram, yer yer bir trajediye dönüşür ve roman kişileri bir varoluş mücadelesinin içinde bulurlar kendilerini. Olay örgüsünün devamında verilen acı kayıplardan sonra hayatta kalan roman kişileri bir eve değil, vatana sığınarak yaşama tutunurlar. Bu bağlamda anlatının birinci bölümünde söz konusu edilen evsizlik halinin, kurmaca kişilerin bütün dünyalarını altüst ettiği söylenebilir. Yazar, ikinci bölümde bu yaralanma halini giderecek çareyi direniş olarak gösterir. Edirne'nin düşman işgalinden kurtuluşu için bir araya gelen vatanseverlerin romandaki varlık amaçları, tarihi roman yoluyla yeniden canlandırmak ve yorumlayarak kültürel belleğe kaydetmektir.

KAYNAKLAR

- Assmann, J. (2001), *Kültürel Bellek*, (Çev.: Ayşe Tekin), Ayrıntı Yayınları, İstanbul.
- Bachelard, G. (1996), *Mekânın Poetikası*, (Çev.:Aykut Derman), Kesit Yayınları, İstanbul.
- Bilgin, İ. (2012), *Elveda Balkanlar (Unutulan Vatan)*, Timaş Yayınları, İstanbul.
- Bozdağ, İ. (2009), *Osmanlı'nın Son Kahramanları*, Truva Yayınları, İstanbul.
- Çelik, Y. (2009), "Tarih-Edebiyat İlişkisi Bağlamında Bir Devrin Eleştirel Panoraması: Abdülhamit Düşerken", *Turkish Studies International Periodical For the Languages, Literature and History of Turkish or Turkic*, Volume 4 /1-1, s.295-318.
- Forster, E. M. (2001), *Roman Sanatı*, (Çev.: Ünal Aytür), Adam Yayınları, İstanbul.
- Kaplan, R. (1999), "Kurgulama Tekniği Bakımından Cemile Hikâyesi", *Doğumunun 70. Yıl Dönümünde Cengiz Aytmatov Uluslararası Bilgi Şöleni (8-10 Aralık 1998)*, *Bildiriler, Atatürk Kültür Merkezi Başkanlığı Yayınları*, Ankara, s. 119-126.
- Korkmaz, R.(2007), "Romanda Mekânın Poetiği", (Ed.: Ayşenur Külahlıoğlu İslam ve Süer Eker), *Edebiyat ve Dil Yazıları Mustafa İsen'e Armağan*, Ankara, s.399-415
- Lings, M. (2003), *Simge ve Kökenörnek*, (Çev.: Süleyman Sähra), Hece Yayınları, Ankara.
- Megill, A. (2008), *Aşırılığın Peygamberleri Nietzsche, Heidegger, Foucault, Derrida*, (Çev. :Tuncay Birkan), Ayraç Kitapevi, Ankara.
- Meydan Larousse (1980), C.2, Meydan Yayınevi, İstanbul.
- Stevick, P. (2004), *Roman Teorisi*, (Çev.: Sevim Kantarcıoğlu), Akçağ Yayınları, Ankara.
- www.tr.wikipedia.org/wiki/Balkanlar_tarihi [E.T. 10.03.2014]
- www.tr.wikipwdia.org/wiki/Dursun_Fakih, [E.T. 10.03.2014]

SOCIAL EMOTIONAL DEVELOPMENT IN EARLY CHILDHOOD PERIOD

Asst. Prof. Dr. Suat KOL, Sakarya University, skol@sakarya.edu.tr

Keywords: Early Childhood Education, Social Development, Emotional Development.

INTRODUCTION

Human development is a sequential series of changes that occur in one's life. Affected by Innate factors, instincts and environmental factors, the development, is approached as a lifelong process (İnanç, Bilgin ve Atıcı, 2012: 59). In this process the ages between 0 and 8 is expressed as the early childhood period. In this period the child shows a rapid cognitive, physical, social and emotional development. In certain periods and ages children have the tendency to be highly responsive on specific learnings (Senemoğlu, 2009: 5). The first thing that the parents should do is to accept their children as a free existence who has his/her unique independent world (Yavuzer, 2012).

LITERATURE REVIEW

The relationship between his/her mother is the child's first social interaction (Orçan, 2007: 146). Social development begins in the very first periods of the early childhood. Social development play a very important role for the child to join the society as a healthy individual. Learning and adapting the beliefs, manners and the expectations of the society that a person belongs to (Yavuzer 2011) is defined as socialization (San Bayhan ve Artan, 2007) and it is done through learning (Orçan, 2007: 135). The two most important factors that effects social development are games and environmental factors. The children born already equipped with emotions and they develop as an individual connected to their own world, not only with concept and cognition but also with excitement, joy and anger (Erden, 2008: 194). Emotional development of an individual is formed as a result of maturation and learning. Placed in cognitive development, maturation, affects an individual in the stages of being connected to stimulus for a long time or making an emotional inference from the stimulus (Erden, 2008). Emotion bear the major role in the establishment of social bonds (San Bayhan ve Artan, 2007) so the social communication process begins when the children express their feelings to their parents and surroundings. In early childhood period children develop firstly in terms

of expressing their own feelings and reflection on others', secondly in terms of emotional self-organization and dealing with their own intense negative feelings (Özkaya, 2013: 367).

METHODS

The aim of this research is to present the social and emotional development of a child in the early childhood period. In this process a scan of the literature for the social and emotional development process in the early childhood was done and the comments on the obtained data is given in the discussion section.

FINDINGS & CONCLUSION

This study is conducted in order to make an extensive scan of the literature for the social and emotional development process in the early childhood. It can be seen that an individual who has achieved a healthy social development, has no problems at socialization and has adapted the social life as a happy and peaceful part of the society. In addition to this, it is presented that games and environmental factors bear an important role in the social development. Emotional and social development occurs parallel to one another and also supports each other. Emotional development requires the ability to identify the emotions. In the early childhood the emotional development start with the child's learning and distinguishing the emotions. At first the child can differentiate the emotional difference between laughing and crying. As the age and level of development increase the child reaches a level where he/she can identify many emotional reactions. Development of social and emotional in the child is as important as other development areas and must not be neglected. A healthy social structure is formed by individuals who have achieved a healthy social and emotional development.

REFERENCES

- Cüceloğlu, D. (2012). *İnsan ve davranışı*. İstanbul: Remzi Kitabevi.
- Freedman, J., Sears, D. & Peplau, A., (1985). *Social Psychology* (5th edition) Englewood Cliff, NJ: Prentice-Hall
- Kelly, J., A., (1982). *Social skills training: A practical guide for interventions*. New York: Springer.
- Michelson, L., Sugai, D.P., Wood, R.P. and Kazdin, A.E. (1983). *Social skills assessment and training with children: an empirically based approach*. New York: Plenum Press.
- Walker, H. M. & McConnell, S. R. (1995). *Walker-McConnell scale of social competence and school adjustment: Elementary version*. San Diego, CA: Singular Publishing.
- Yavuzer, H., (2013). *Çocuk psikolojisi*, İstanbul: Remzi Kitabevi.

ERKEN ÇOCUKLUK DÖNEMİNDE SOSYAL DUYGUSAL GELİŞİM

Yrd. Doç. Dr. Suat KOL¹

ÖZET

Sosyal duygusal gelişim erken çocuklukta önemli gelişim alanlarından biridir. Bu dönemi sağlıklı bir gelişim sürecinde geçiren çocuk, gelecek yaşama daha hazırlıklı olur. Çocuk; kişiler arası iletişimi, toplum içinde birey olarak var olmayı, hakkını savunabilmeyi, paylaşmayı, yardımlaşmayı, işbirliği içinde etkinlikler gerçekleştirmeyi, empati kurabilmeyi, güven duygusunu, duyguları tanımayı ve daha birçok sosyal duygusal beceriyi sosyal gelişim çerçevesinde öğrenir ve hayatına uygular. Bu araştırmanın amacı erken çocukluk döneminde çocuğun sosyal duygusal gelişimini derinlemesine ortaya koymaktır. Bu süreçte erken çocuklukta sosyal duygusal gelişim üzerine literatür taraması yapılmış, elde edilen bilgiler sonuç ve öneriler bölümünde yorumlanmıştır.

Anahtar Kelimeler: Erken Çocukluk Eğitimi, Sosyal Gelişim, Duygusal Gelişim.

GİRİŞ

İnsan gelişimi, yaşam sürecinin belli dönemlerinde, birbirini izleyerek gerçekleşen bir dizi değişiklikten oluşur. Kalıtsal etkenler, içgüdüler ve çevresel etkenlerle yönlendirilen bu değişimler karmaşası olan gelişim, doğum öncesi dönemden başlayarak yaşamın sonuna kadar devam eden bir süreç olarak ele alınmaktadır (İnanç, Bilgin ve Atıcı, 2012: 59). Bu süreç içinde 0-8 yaş arası dönem erken çocukluk dönemi olarak ifade edilir. Bu dönemde çocuk; zihinsel, bilişsel ve sosyal duygusal açıdan hızlı bir gelişim gösterir. Çocuklar, bazı gelişim dönemlerinde ve yaşlarda belli tür öğrenmelere karşı yüksek duyarlık gösterme eğilimindedir (Senemoğlu, 2009: 5). Ebeveynlere düşen ilk görev çocuğu kendine özgü dünyası olan bağımsız bir varlık olarak kabul edebilmektir (Yavuzer, 2012). Son yıllarda yapılan çalışmalardan elde edilen bulgular, aile ve sosyal çevrenin sadece bir alanda değil birçok alanda çocuğun gelişimine katkısı olduğunu ortaya koymaktadır

¹ Sakarya Üniversitesi, Eğitim Fakültesi, skol@sakarya.edu.tr

(Zganec ve Hanzec, 2014). Sosyalleşme; insanın içinde yaşadığı topluma uyması, birlikte yaşadığı insanlarla yaşamayı öğrenmesi demektir. Bu da bireyin içinde bulunduğu kültür değerlerini kazanması ile mümkün olur (aktaran Orçan, 2008).

ERKEN ÇOCUKLUKTA SOSYAL GELİŞİM

Çocuğun doğumdan sonraki ilk günlerde annesine olan bağımlılığı onun ilk sosyal ilişkileridir (Orçan, 2007: 146). Sosyal gelişim erken çocukluğun ilk dönemlerinde başlar ve yaşam boyu devam eder. Çocuğun gelecekte sağlıklı bir birey olarak topluma katılabilmesinde sosyal gelişimin rolü büyüktür. Çocuğun içinde bulunduğu toplumun inançlarını, tutumlarını ve kendisinden beklediği davranışları öğrenmesi yada Sosyalleşmesi, kişinin yada grubun kural ve değerlerine uymayı öğrenmesi ve bu değerler düzenini benimsemesi sosyalleşme olarak tanımlanır (Yavuzer 2011) ve öğrenme yoluyla gerçekleşir (Orçan, 2007: 135). Sosyal gelişimi etkileyen önemli etmenlerden biri oyun diğeri de çevresel faktörlerdir. Oyun eğitimin temeli olarak kabul edilir ve çocuğun sosyalleşmesinin ilk aşamalarında oldukça önemli bir yer tutar. Çocuk, birey olarak toplumsal süreçteki rolünü ve sosyal rolleri oyunla öğrenerek kavramsallaştırır. Oyun içindeki etkinlikler çocuğun sosyal algısını geliştirirken etkinliği paylaştığı diğer çocuklarla ilişkileri onun sosyalleşme sürecine önemli katkı sağlar.

Bronfenbrenner (1979) çevrenin ekoloji modeliyle, çocuğun içinde bulunduğu sosyal çevrenin onun sosyal gelişimine etkisini ortaya koyar. Çocuk tüm yaşamı boyunca çevresini algılama ve uyum gösterme çabası içindedir. Bu nedenle bütün anne babaların ve eğitimcilerin bunun bilincinde olarak çevreyi uygun biçimde düzenlemeleri önemlidir (aktaran Orçan, 2007). Olumlu sosyal gelişime katkıda bulunan ebeveyn davranışlarının biri de açıklayıcı akıl yürütmedir. Açıklayıcı akıl yürütmede, anne-baba çocuğuna olumsuz davranışının başkaları için doğurduğu sonuçları anlatarak, istenmeyen bu davranışı değiştirmeyi amaçlar (Eisenberg, Fabes ve Spinrad, 2007).

Sosyalleşme ile ilgili Yaklaşımlar

Erken çocukluk döneminde sosyalleşme süreci oldukça karmaşıktır. Bu dönemde sosyalleşme sürecini açıklayan yaklaşımlardan en fazla psikodinamik yaklaşımlar, sosyal öğrenme yaklaşımı ve zihinsel gelişim yaklaşımı kabul görür (San Bayhan ve Artan, 2007). Psikodinamik yaklaşım Freud tarafından ortaya konulmuştur ve çocuğun duygularını, dürtülerini ve gelişimsel çatışmalarını vurgular. Freud, okul öncesi dönem çocuklarının çok güçlü olan içsel duyguları ile toplum tarafından kabul

gören bir şekilde baş etmeyi öğrenmeleri gerektiğini savunur (San Bayhan ve Artan, 2007). Sosyal Öğrenme Yaklaşımına göre gündelik yaşamdaki öğrenmelerin birçoğu sosyal öğrenmedir ve bu öğrenme diğer insanlarla ilişki içinde gerçekleşir. Sosyal öğrenmeyi açıklayan bir kuram geliştiren Bandura, sosyal durumlarda bireyin insanları gözlemleyerek davranışları öğrendiklerini savunur (Orçan, 2007). Zihinsel gelişim Yaklaşımında ise çocuğun yaş ve gelişim düzeyine göre durumu onun sosyalleşme sürecine doğrudan etki eder. Zihinsel gelişim arttıkça ve öğrenme ilerledikçe; çocuk cinsiyet ayrımını, toplumsal tanımlamaları, toplumsal kuralları, kendi davranışlarını kontrol edebilme becerilerini öğrenir ve bu onun sosyal gelişimini olumlu yada olumsuz yönden etkiler.

Sosyal Becerilerin Gelişimi

Sosyal beceriler; kişiler arası ilişki durumlarında kullanılan öğrenilmiş davranışlar (Kelly, 1982), kişiler arası durumlarda, kişinin kendisi dahil insanların duygu, düşünce ve davranışlarını anlama ve bu anlayışa uygun davranma yeteneği (Marlowe, 1986), öğretmenler, ebeveynler ya da akranlarca verilen sosyal görevleri yerine getirmek için kullanılan spesifik stratejiler (Walker ve McConnell, 1995), bireyin belli bir durumda olumlu sosyal sonuçlar elde etmesini ve toplum tarafından kabulünü sağlayan, gözlenebilir, ayrıştırılabilir, tanımlanabilir ve öğrenilmiş davranışlar (Çolak, 2007) olarak tanımlanır.

Sosyal beceriler sosyal ilişkileri doğrudan etkiler, sosyal ilişkiler de hem toplumun, hem kültürün; hem de bireyin yapısını etkiler (Yavuzer, 2013). Michelson ve arkadaşlarına göre (1983) sosyal beceriler temel olarak yedi alt boyutta kazanılır. Buna göre sosyal beceriler; (1) temelde öğrenme yolu ile, (2) belirli sözlü yada sözlü olmayan davranışlarla, (3) etkili ve uygun girişimler ve tepkilerle, (4) sosyal pekiştirecin en üst düzeye çıkarılmasıyla, (5) etkili ve uygun tepkide bulunmayla, (6) performansın ortamın özelliklerinden etkilenmesiyle, (7) yetersizliklerin açığa çıkarılıp müdahale edilmesiyle kazanılır.

Ayrıca sosyal beceriler üç alt boyuttan oluşmaktadır. Bu boyutlar; (1) kişilerarası davranışlar, (2) kendiyile ilişkili davranışlar, (3) görevleriyle ilişkili davranışlardır. Kişilerarası davranışlar; otoriteyi kabul etme, konuşma becerileri, işbirliği ve oyun davranışlarını içermektedir. Kendiyile ilişkili davranışlar; duygularını ifade etme, ahlaki davranış, kendine karşı olumlu tutum geliştirme gibi davranışlardan oluşmaktadır. Görevle ilişkili davranışlar ise, uyarılara dikkat etme, sorumluluklarını yerine getirme, yönergeleri izleme, bağımsız olarak çalışma gibi davranışları kapsamaktadır (Xu, 2010). Sosyal becerilerin kazanılmasında önemli faktörlerden biri de kültürdür. Kültür, toplumsal süreci doğrudan etkiler ve sosyal becerilerin

kazanılmasında önemli bir değişken olarak ifade edilir. Farklı kültürel inançlar, yaşayışlar yada beklentiler çocuğun sosyal becerilerini şekillendirir.

Prososyal Davranışlar

Prososyal davranışlar olumlu sosyal davranışlar olarak ifade edilir. Çocuk, çevresi ile kurduğu sosyal ilişkide paylaşmayı ve yardımlaşmayı önemsemeyi, empati kurabilmeyi olumlu sosyal davranışlar sayesinde öğrenir ve geliştirir. Bununla birlikte çocukta prososyal davranışların gelişmesi için ailenin ve çevrenin ona iyi örnek olması önemli bir etkidir. Bir davranışın sosyal olarak uygun olup olmadığı; duruma, ailenin ve kültürün standartlarına bağlı olarak değişiklik gösterir. Örneğin; saldırganlık her zaman kötü olmayabilir yada başkalarını düşünmek her zaman uygun olmayabilir (San Bayhan ve Artan, 2007). Prososyal davranış, herhangi bir biçimde ödüllendirilme beklentisi olmaksızın bir başkasına yardım etme davranışdır. Diğer bir deyişle, size bir çıkar sağlayabileceği düşüncesi ile bağışta bulunursanız, ya da birilerini etkilemek, gösterişte bulunmak için para yardımı yaparsanız, bu gerçek anlamda bir prososyal davranış örneği değildir. Prososyal davranış, başkalarına yardım eden ya da yardımı amaçlayan her türlü davranışı içeren daha geniş bir davranışlar setidir (Freedman ve ark., 1985)

San Bayhan ve Artan (2007) çocuklarda prososyal davranışların gelişimini desteklemek için şu önerileri ortaya koymuştur; (1) Anne, baba ve eğitimciler prososyal davranışların kazanılmasında modelin çok önemli olduğunu unutmamalı ve olumlu model olmalıdırlar. (2) Çocuklara, içinde prososyal davranışların yer aldığı öyküler anlatılmalıdır. Öykü bittikten sonra konuşulup tartışılabilir. (3) Bebekler, kuklalar, televizyon karakterleri aracılığı ile prososyal davranışları görmeleri sağlanmalıdır. (4) Birbirlerinin farkında olma ve iş birliğine yönelik oyunlar oynatılmalıdır. Yarışmalı oyunlara çok sık yer verilmemelidir. (5) Çocuklara drama aracılığı ile prososyal davranışlar yaşatılmalıdır. Örneğin; yardıma gereksinimi olan ve yardım eden kişilerin yer aldığı bir drama gibi. (6) Çocuklara günlük yaşamlarında hem ev hem okul ortamında yardım etme, iş birliği yapma fırsatları sağlanmalıdır. (7) Çocukların kendiliğinden sergiledikleri prososyal davranışlar hakkında konuşulmalıdır. (8) Sonucu bir yarışmaya dayanmayan, grup olarak yapabilecekleri projeler, görevler verilmelidir.

ERKEN ÇOCUKLUKTA DUYGUSAL GELİŞİM

Duygu, Belli bir nesnenin, olayın veya bireylerin insanın iç dünyasında uyandırdığı izlenim şeklinde tanımlanır (TDK, 2011). Çocuk duyguları ile dünyaya gelir ve

sadece kavram yada bilişle değil, heyecan, sevinç ve öfkeyi ifade eden, onun duygusal dünyasıyla bağlantısı olan bir birey olarak yetişir (Erden, 2008: 194). Bireyin duygusal gelişimi olgunlaşma ve öğrenme sonucu oluşmaktadır. Zihinsel gelişimde yer alan olgunlaşma, uyarana uzun süre bağlı kalma veya uyararla ilgili duygusal çıkarımlarda bulunma sürecinde bireyi etkilemektedir (Erden, 2008). Duygular, sosyal bağların kurulmasında temel rolü üstlenir (San Bayhan ve Artan, 2007) ve çocukların duygularını anne babalarına ve çevresine ifade etmesiyle sosyal iletişim süreci başlar. Erken çocukluk döneminde çocuklar; ilk olarak duygusal anlayışta kazanımlar elde ederek duygular hakkında konuşmada ve diğerlerinin duygusal davranışlarına karşılık vermede daha yeterli hale gelirler, ikinci olarak ise duygusal öz düzenlemede özellikle yoğun olumsuz duygularla başa çıkmada daha iyi hale gelirler (Özkaya, 2013: 367).

Duygular, aslında dil öncesi bebeklerin anne babaları ile kullandıkları temel iletişim aracıdır. Yani bebeklik döneminde çocuklar duygusal ifadelerini dil gibi kullanırlar. Anne babalarının ses tonuna ve yüz ifadelerine duygusal ifadeleri ile karşılık verirler. Karşılıklı olan bu etkileşimde, anne babalar da çocuklarının duygusal ifadeleri ile ne anlatmaya çalıştıklarını anlayıp bu ifadelere uygun yanıtlar vermeye çalışırlar. Bu bağlamda, bebeklerinin duygusal ifadelerini doğru anlayıp zamanında ve uygun yanıtlar veren anne babalar böylece bebeklerinin duygusal gelişimine olumlu yönde katkıda bulunurlar (Diken, 2013: 75).

Duygusal Gelişim İle İlgili Temel Kavramlar

Duygusal gelişim, belli dönemlerde birbirini izler ve düzenli olarak devam eder. Bu süreçte birey tüm bu duygusal kavramları yaşar. Bu kavramlar duygusal gelişimi açıklamada yardımcı olur. Duygusal davranışların bir kısmı doğuştan getirilir bir kısmı da sonradan kazanılır ancak bireyin gelişimiyle bu davranışlarda geliştirilebilir. Sosyal ve duygusal öğrenmenin temel yapı taşı olan kendini tanıma basamağında birey sahip olduğu duygusal kavramları doğru kullanabilmelidir. Bu amaçla kavramları doğru tanımak oldukça önemlidir (Soylu, 2007). Duygusal yaşantılarımız gerek tür, gerekse şiddetleri açısından oldukça büyük farklılıklar gösterir. Örneğin üzüntü ve sevinç farklı türde, buna karşı, korku ve dehşet aynı türde, fakat farklı şiddette duygusal yaşantılardır (Diken, 2013). Erken çocuklukta duygusal gelişimde çocuğun duyguları öğrenebilmesi duygular ile ilgili temel kavramları ayırt edebilmesi ile başlar. Duygu, heyecan, refleks, haz ve elem duygusal gelişime ışık tutabilecek temel kavramlardır ve Belirli nesne, olay yada kişilerin bireyin iç dünyasında uyandırdığı izlenimler olarak tanımlanır (MEGEP, 2013).

Duygu, olumlu yada olumsuz bilinçli yaşantıların ortaya konulmasıdır. Kişilerarası ilişkilerde duyguların doğru biçimde tanımlanıp sınıflandırılması oldukça önemlidir (İnanç, Bilgin ve Atıcı, 2012: 175). Çocuk başlangıçta çevresindekilerin basit duygu durumlarını tanımlayabilir, gelişimine paralel olarak duygu durumlarının tanımlanabilmesinin çeşitliliği artar.

Heyecan, genellikle yoğun yaşanan, olumlu ya da olumsuz duyguların organizmada durgun ve olağan durumunu bozması olarak tanımlanır. Heyecan hem haz yönünde hem de elem yönünde olabilir ve bunu çevreden gelen uyarıcılar belirler. Bununla birlikte heyecanın oluşmasında her zaman çevresel faktörler etkili değildir. Bazen de birini düşünmek ya da hayal etmek bireyin heyecanlanmasına neden olur (MEGEP, 2013). Heyecan her insanda farklı düzeylerde gerçekleşmektedir. Cüceloğlu, heyecanı; öznel yaşantı düzeyi, duygusal davranış düzeyi, duygusal yaşantı olayları olmak üzere üç basamakta ortaya koyar (Cüceloğlu, 2012).

Refleks, organizmanın, bir uyarana karşı verdiği cevaptır. Bebeğin dünyaya gelmesiyle birlikte tutma, emme, atma gibi refleksleri devreye girerek hayata uyumunu kolaylaştırır. Bu refleksler 15-16. haftalardan itibaren kaybolur ve yerini öğrenilmiş davranışlara bırakır (MEGEP, 2013). İlk zamanlardaki refleksif, fizyolojik tepkileri aslında duyguların temelini oluşturur ve bebeklerin duygusal ifadeleri, gelişimleri ile birlikte değişmektedir. Bebeklikteki ilk duygulardan bazıları ilgi; refleksif, doğuştan gelen gülümseme, korku tepkisi, huzursuzluk/sıkıntı, bıkınlık, sosyal gülümseme, kızgınlık, şaşırma, üzüntü, korku, utanç/utangaçlık ve suçluluk gibi duygulardır (Diken, 2013: 87).

Haz, bir güdünün doyumu sağlandığında ya da bir amaca varıldığında yaşanan duygudur. Haz, bireye mutluluk ve rahatlık verir. Bireyler, ihtiyaçları karşılanmadığı ve duyguları tatmin edilmediği zaman gergin ve mutsuz olurlar. Buna da elem denir. Elem, insanda gerilim yarattığı kişinin kendisini ve karşısındakini üzdüğü veya zarara uğrattığı için olumsuz bir duygudur. (MEGEP, 2013). Dört ve beş yaşları arasında çocuklar, oynamak için grup arkadaşlarını belirlerler ve onlarla oynamayı tercih ederler. Üç yaşında bir çocuk için arkadaş, birlikte oynamaktan haz aldığı kişi iken 5-6 yaşındaki çocuklar, duyguları anlama ve paylaşma gibi daha ileri düzeyde arkadaşlık becerileri gösterirler (Diken, 2013).

Duygusal Tepkiler

Duygusal tepkiler çocuğun doğumdan itibaren mevcut duruma karşı verdiği tepkilerdir. Bu tepkiler; ağlama, gülme, öfke ve saldırganlık, kıskançlık, inatçılık, sevinç ve neşe, korku ve bağlanma olarak ifade edilebilir.

Ağlama, Bebeğin doğumdan sonraki ilk tepkisi ağlamadır. Çocuk başlangıçta birçok ihtiyacı için ağlarken zamanla ağlama, anlam kazanmaya başlar ve duygusal tepki olarak kullanılır. (MEGEP, 2013). Yapılan bazı çalışmalar bebeklerin ilk altı ayda en çok açlık ve ısı nedeniyle ağladıklarını bulmuştur. Ani ve tiz seslerin de ağlamaya neden olduğu saptanmıştır. 6-12 ay arasındaki bir bebek artık zihinsel gelişiminin de ilerlemesiyle tanıdığı biri farklı davranırsa örneğin, değişik bir maske, gözlük takarsa korkup ağlayabilir (San Bayhan ve Artan, 2007). Gülme, ilk duygusal tepkilerdendir. Bebeğin ilk günlerdeki gülümsemesi, yüz kaslarının belli bir duruma gelmesidir ve bu gülümsemeler bir reflekstir. Çocuk, büyüdükçe tepkileri de farklılık gösterir. Erken çocukluk döneminde çocuğun gülmesi bilinçlidir. Bu dönemde çocuğun birtakım becerileri kazanmasında öğretmen, arkadaş ve yetişkinlerin olumlu tepkileri güven duygusunu geliştirirken; becerilerin kazanılmamış olması güven duygusunu kaybetmesine neden olabilir (MEGEP, 2013).

Öfke kavramı bir duyguyu, saldırganlık kavramı ise daha çok bir davranışı ifade eder (Özmen, 2004). Yenidoğan; açlık, acı veren tıbbi müdahaleler, vücut ısısının değişmesi, çok fazla veya çok az uyarıcı olması gibi hoşuna gitmeyen pek çok duruma genel bir hoşnutsuzluk tepkisi verir. (San Bayhan ve Artan, 2007). Öfke nedenleri daha çok sosyal olaylardır. Bu dönemde çocuklar arkadaşlarına, konulan kurallara, annesine, kardeşlerine öfkelenir. Böyle durumlarda anne-babanın olarak sürekli yasaklar koyması, nedenini açıklamadan her şeye kızması çocuğu daha da fazla öfkelenir. Saldırganlık, çocuğun olumsuz duygularını bastıramayıp çevresindeki eşyalara veya kişilere zarar vermesidir. Saldırganlık, engellenme duygusuna gösterilen bir tepkidir. (MEGEP, 2013). Kıskançlık, insanlar kendilerine sunulan ilgi, sevgi, zaman ve sahip oldukları şeyleri başkalarıyla paylaşmak zorunda olduklarını anladıkları zaman başlar. Yeni bir bebeğin doğumu bazen babaların bile kıskançlık göstermesine yol açabilir (San Bayhan ve Artan, 2007). Kardeşler arasındaki kıskançlık, çocukların gelişiminde tümüyle doğal ve kaçınılmaz bir olaydır. Kardeş ilişkilerinin dinamiklerinde iki önemli rol vardır. Bunlar: annenin tutumu ve çocuğun sosyal yeri ve özellikleridir. Kıskançlık sadece kardeşler arasında yaşanan bir duydu değildir ve çocuklar, kıskançlık duygusuyla yaklaşık olarak iki yaş civarında tanışır (Kolak ve Volling, 2010).

İnatçılık, geçerli ve makul neden olmadan çocuğun verdiği kararda dayatmasıdır. Çocuklarda en çok 3-6 yaş arasında görülür. Bu dönemdeki inatçılık, benlik duygusu ve bağımsızlık bilincinin gelişmemesinden kaynaklanabilmektedir. Bu yaşlarda çocuklar, varlığını ve düşüncelerini kabul ettirme çabası içinde olduklarından inatçılık tepkileri de doğaldır (MEGEP, 2013). Sevinç, neşe, heyecan gibi duygular değişik yaşlarda değişik şekillerde ifade edilir. Örneğin; 2 yaş çocukdan nasi! ki üzüntülerini çok açıkça belli ederler, aynı şekilde olumlu duygularını da açıkça belli ederler. Ancak sosyalleşme süreci içinde duygularını bu kadar açıkça belli etmemeleri gerektiğini öğrenirler. Bunun sonucu olarak da çocuklar tepkilerini kutlamalar veya oyunlar gibi kabul edilebilir durumlar ile sınırlamayı öğrenirler (San Bayhan ve Artan, 2007).

Korku, bir tehlike karşısında duyulan tepkidir. Organizmayı koruma içgüdüsüne bağlı olarak ortaya çıkar ve gelişir. Anne-babadan ayrı düşme, ortalıkta kalma korkusu çocuğun güvenini sarsar, tedirgin eder. Korkuların büyük çoğunluğu, öğrenme sonucu ortaya çıkar. Öğrenme, yaşantı veya yanlış yönlendirmelerle bağlantılı olabilir. Yetişkinin, çocuğun yanında korku ve kaygılarını belirtmesi çocuğun onu hissetmesine neden olabilir (MEGEP, 2013).

Bağlanma, insanların kendileri için önemli gördükleri başkalarına karşı geliştirdikleri güçlü duygusal bağlar olarak tanımlanır (Bowlby, 1980). Yaşamın başlangıcında görülen ilk sosyal davranış bebeklerin annelerine olan bağlılığıdır. Yeni doğmuş bebeğin anneye bağlılığı; ona yakın olması, sarılması ve anneyi devamlı şekilde gözlemesi ile açıkça izlenebilir (Yavuzer, 2012: 22). Bağlanma ile ilgili ortaya atılan üç önemli teori vardır. Psikanalitik teoriye göre bağlanma çocuğun anneye bağlanması beslenmesinin karşılması ile içgüdüsel olarak, öğrenme teorisine göre bağlanma beslenmenin yanında annenin tutumlarına bağlı olarak, Bowlby'nin bağlanma teorisine göre de bağlanma beslenmenin önemi en aza indirgenerek biyolojik temelde gerçekleşir.

SONUÇ VE ÖNERİLER

Bu çalışma, erken çocukluk döneminde sosyal duygusal gelişim alanında geniş bir literatür taraması yapmak için gerçekleştirilmiştir. Yapılan literatür taramasına göre çocukta sosyal gelişimin doğumdan itibaren başlayarak hayat boyu devam ettiği gözlenmiştir. Sağlıklı bir sosyal gelişim geçiren bireyin gelecek hayatının mutlu, huzurlu ve toplumsallaşma konusunda problem yaşamayan biri olarak sosyal hayata adaptasyonunun gerçekleştiği görülmektedir. Bunun yanında sosyal gelişimde oyun etkinliklerinin, çevresel faktörlerin ve kültürün oldukça önemli

olduğu ortaya konulmuştur. Sosyalleşme sürecinde en çok kabul gören üç yaklaşım olduğu, bu yaklaşımların ise; psikodinamik yaklaşım, sosyal öğrenme yaklaşımı ve zihinsel gelişim yaklaşımı olduğu görülmüştür. Çocukta sosyal becerilerin gelişiminde çevrenin etkisi oldukça önemlidir. Yapılan literatür taramalarından elde edilen sonuç çevresel uyarıların çocuğu olumlu yönde pekiştirdiği takdirde sosyal becerilerin arttığı, olumsuz yönde pekiştirdiği takdirde ise sosyal becerilerin gelişiminin yavaşladığı hatta duraklama boyutuna geldiği yönündedir. Bu da çevrenin çocuğun sosyal gelişimindeki rolünü açıkça ortaya koymaktadır. Sosyal gelişim açısından çocuğun olumlu davranışlar göstermesi prososyal davranışlar olarak tanımlanır. Araştırmalarda çocuğun prososyal davranışlar sergilemesinde ailenin ve çevrenin iyi örnek olmasının önemi vurgulanmıştır.

Çocukta duygusal gelişim sosyal gelişime paralel olarak gerçekleşir ve iki gelişim alanı birbirini destekler. Duygusal gelişim duyguların tanımlanabilmesini gerektirir. Erken çocuklukta duygusal gelişimde çocuğun duyguları öğrenebilmesi duygular ile ilgili temel kavramları ayırt edebilmesi ile başlar. Başlangıçta çocuk gülme ile ağlama gibi birbirine zıt olan duygusal kavramları ayırt edebilirken yaş ve gelişim düzeyi arttıkça birçok duygusal tepkiyi tanımlayabilecek düzeye gelir. Bu dönemde duygu, heyecan, refleks, haz ve elem gibi temel kavramların öğrenilme çocukta sağlıklı bir duygusal gelişime olanak sağlar. Duygusal gelişimin temel kavramlarını öğrenen çocuk duygusal tepkileri birbirinden ayırt edebilme becerisini gösterir.

Çocukta sosyal duygusal gelişim diğer gelişim alanları kadar önemli bir gelişim alanıdır ve bu gelişim için gerçekleştirilebilecek faaliyetler ihmal edilmemelidir. Sağlıklı bir toplumsal yapı, sağlıklı bir sosyal duygusal gelişim gerçekleştiren bireylerden oluşur. Zihinsel yada fiziksel gelişim alanında çocuğun daha başarılı olmasını sağlamak için sosyal duygusal gelişim için gereken zaman ve faaliyetlerden kısıtlamalar yapılması gelecekte; mutsuz, sosyal hayata uyum sağlayamayan, güvensiz, kendini ifade edemeyen, hakkını savunamayan, başkalarının hakkına saygı duyamayan, işbirliği içinde çalışmalar yapamayan bireylerden oluşan bir sosyal yapının ortaya çıkmasına sebep olabilir.

KAYNAKLAR

Bowlby, J. (1980). *Attachment and loss: sadness and depression*. New York: Basic Books.

Bronfenbrenner, U. (1979). *The ecology of human development: experiments by nature and design*. Cambridge, MA: Harvard University Press.

Cüceloğlu, D. (2012). *İnsan ve davranışı*. İstanbul: Remzi Kitabevi.

- Çolak, A. (2007). *Kaynaştırma uygulanan bir ilköğretim sınıfındaki sosyal yeterlik özelliklerinin betimlenmesi ve iyileştirilmesi çalışmaları*. Yayımlanmamış doktora tezi, Anadolu Üniversitesi, Eğitim Bilimleri Enstitüsü, Eskişehir.
- Diken, İ., H., (2013). Bebeklikte psikososyal gelişim, E. Ceyhan (Ed.), *Erken çocukluk döneminde gelişim-II* içinde (s.75-91) Eskişehir: Açık Öğretim yayınları.
- Eisenberg, N., Fabes, R. A. & Spinrad, T., L., (2007). Prosocial development. W. Damon (series Ed) & N. Eisenberg (Ed.), *Handbook of child psychology: Vol. 3. Social, emotional, and personality development* içinde (s. 701-778) New York: Wiley.
- Erden, Ş., (2008) Duygusal Gelişim. M. E. Deniz (Ed.), *Erken çocukluk döneminde gelişim* içinde (s. 194-228) Ankara: Maya Akademi
- Freedman, J., Sears, D. & Peplau, A., (1985). *Social Psychology* (5th edition) Englewood Cliff, NJ: Prentice-Hall
- İnanç, B., Y., Bilgin, M. ve Atıcı, M., K., (2012). *Gelişim psikolojisi çocuk ve ergen gelişimi*. Ankara: Pegem Akademi.
- Kelly, J., A., (1982). *Social skills training: A practical guide for interventions*. New York: Springer.
- Kolak, A. M., Volling, B. L. (2010). Sibling Jealousy in Early Childhood: Longitudinal Links to Sibling Relationship Quality. *Infant and Child Development*, (20), 213-226.
- Marlowe. H.A, Jr. (1986). Social Intelligene: Evidence for Multidimensionality and Construct Independence. *Journal of Educational Psychology* 78, 52-58.
- Mesleki Eğitim ve Öğretim Sisteminin Güçlendirilmesi Projesi (MEGEP). (2013). Duygusal gelişim. http://megep.meb.gov.tr/mte_program_modul/moduller_pdf/Duygusal%20Geli%C5%9Fim.pdf (04.03.2014).
- Michelson, L., Sugal, D.P., Wood, R.P. and Kazdin, A.E. (1983). *Social skills assessment and training with children: an empirically based approach*. New York: Plenum Press.
- Orçan, M., (2007) Sosyal Gelişim. M. E. Deniz (Ed.), *Erken çocukluk döneminde gelişim* içinde (s. 134-188) Ankara: Maya Akademi

Özkaya, B., T., (2013). Erken çocuklukta duygusal ve sosyal gelişim N. I. Erdoğan (ed.), *Bebekler ve çocuklar doğum öncesinden orta çocukluğa içinde* (s. 362-407) Ankara: Nobel Yayınevi.

Özmen, S., K., (2004). Aile İçinde Öfke ve Saldırganlığın Yansımaları, Ankara *Üniversitesi Eğitim Bilimleri Fakültesi Dergisi*, 37 (2), 27-39.

San Bayhan, P. Ve Artan, İ., (2007). *Çocuk gelişimi ve eğitimi*, İstanbul: Morpa Kültür Yayınları.

Senemoğlu, N., (2009). *Gelişim öğrenme ve öğretim kuramdan uygulamaya*, Ankara: Pegem yayınları.

Soylu, A. (2007). *Fırat üniversitesi öğrencilerinin sosyal ve duygusal öğrenme becerileri*. Yayınlanmamış yüksek lisans tezi, Fırat Üniversitesi, Sosyal Bilimler Enstitüsü, Elazığ.

Türk Dil Kurumu (TDK). (2011). *Türkçe sözlük*, Ankara: Türk Dil Kurumu Yayınları

Walker, H. M. & McConnell, S. R. (1995). *Walker-McConnell scale of social competence and school adjustment: Elementary version*. San Diego, CA: Singular Publishing.

XU, Y., (2010). Children's Social Play Sequence: Parten's Classic Theory Revisited, *Early Child Development and Care*, 180 (4), 489-498.

Yavuzer, H., (2011). *Çocuk ve suç*, İstanbul: Remzi Kitabevi

Yavuzer, H., (2012). *Bedensel, zihinsel ve sosyal gelişimiyle çocuğunuzun ilk 6 yılı*, İstanbul: Remzi Kitabevi.

Yavuzer, H., (2013). *Çocuk psikolojisi*, İstanbul: Remzi Kitabevi.

Zganec, A., B. ve Hanzec, İ., (2014). Social Development of Preschool Children in Croatia: Contributions of Child Temperament, Maternal Life Satisfaction and Rearing Practices. <http://eds.b.ebscohost.com/ehost/pdfviewer/pdfviewer?sid=15349159-d2d9-48cd-a816-87117c72789d%40sessionmgr112&vid=1&hid=110> (01.04.2014).

AVRUPA İNSAN HAKLARI HUKUKU BAĞLAMINDA TÜRKİYE'YE YÖNELİK GENEL BİR DEĞERLENDİRME

Yrd. Doç. Dr. Koksal ŞAHİN¹

ÖZET

Bu çalışmanın amacı Balkan ülkelerinin de üye/aday ülke olarak bir parçası oldukları Avrupa insan hakları hukuku noktasında Türkiye'nin yaşadığı elli yılı aşan tecrübeden hareketle bir fikir sahibi olabilmektir. Türkiye'nin Yunanistan'la birlikte Avrupa insan hakları hukukunda en birikimli Balkan ülkesi olduğu göz önüne alındığında, çalışmanın Avrupa'yla entegrasyon düşüncesi içinde olan Balkan ülkeleri açısından önemli bir katkısı olacağı söylenebilir. Bu bağlamda üzerinde yoğunlaşılan problematik ise; bir ülkede Avrupa insan hakları kapsamında adımlar atılırken etkili olan dinamikler olmuştur. Betimleyici yöntemin kullanıldığı çalışmada cevabı aranan başlıca sorular ise; Avrupa insan hakları hukukunun kaynaklarının neler olduğu, bu kaynaklarla Türkiye arasındaki etkileşimin ne şekilde seyrettiği, Türkiye'de Avrupa insan hakları hukuku kapsamında adımlar atılırken ön plana çıkan başlıca dinamiklerin neler olduğu ve Avrupa insan hakları hukukunun Türk pozitif hukukuna yansımalarının nasıl olduğu şeklindedir. Ulaşılan başlıca sonuç ise; Türkiye'nin Avrupa insan hakları sürecinden aslında hiç kopmadığı ancak 1950'lerde başlayan bu sürecin 1990'lara kadar durgun bir şekilde seyrettiği; asıl olarak ise AB sürecinin hızlanması ile bu alanda önemli bir ilerleme sağlandığı hususu olmuştur. Yine bu sürecin Türkiye'nin demokratikleşmesinde önemli katkısı olduğu ve özellikle AİHM kararlarının insan hakları konusundaki bilinç düzeyinin yükselmesinde etkili olduğu şeklindeki sonuçlardan da bahsedilebilir.

Anahtar Kelimeler: Avrupa Konseyi, Türkiye, İnsan Hakları Hukuku, AİHS, AİHM

ABSTRACT

The aim of this study is to have an idea about the European human rights law by in the Balkan states who is a member of / candidate countries. Our starting point is the Turkey's experiment of this subject more than fifty years. Turkey, as Greece is

¹ Sakarya Üniversitesi, kshahin@sakarya.edu.tr

the most cumulative country in the Balkan countries at the subject matter of European human rights law. So it can be said that this study will create an important contribution to the Balkan countries which have a consideration on integration of Europe. The problematic of the study is the dynamics in a country which effects the process of European human rights. Descriptive method is used in the study and we try to answer these questions; what are the resources of European human rights law, what kind of interaction is there between these resources and Turkey, what are the major dynamics of taking steps in the context of the European human rights law in Turkey and how is the European human rights law reflects to Turkish positive law. The main conclusion is reached that Turkey's human rights process that never actually break up. But this process which began in the 1950s is watch stagnant until the 1990s. And the process has been significant progress with the acceleration of the process of the EU. At the same time this process is significantly contribute to Turkey's democratization. Especially European human rights court's decisions to be effective in the promotion of awareness of consequences.

Keywords: Council of Europe, Turkey, Human Rights Law, the CEHR, EHRC.

GİRİŞ

II. Dünya Savaşı'nda Avrupa'nın yeniden inşayı gerektirecek kadar zarar görmüş olmasının sonuçları arasında Avrupa insan hakları hukukunun doğmuş olması da yer almaktadır. Avrupa kıtasında büyük tahribatın yanı sıra insan hakları ihlallerinden kaynaklanan büyük acıların da yaşanmış olması, Avrupa ülkelerini barışçı bir sistemi Avrupa kıtasında kurumsallaştırma gibi bir arayışa da itmştir. Bu doğrultuda on Avrupa ülkesinin² bir araya gelerek 1949 yılında *Avrupa Konseyi*'ni (bundan sonra Konsey olarak da anılabilecektir) kurmaları aynı zamanda Avrupa insan hakları hukuku açısından da bir başlangıç olmuştur.

İnsan haklarını koruma temelinde ve demokratik ilkeler ışığında uluslararası bir teşkilat olan Avrupa Konseyi 1949 yılında Fransa'nın Strazburg Şehrinde faaliyete geçmiştir.³ Bu gelişmeyi Konseyin Avrupa insan hakları hukukunun ana kaynağı

² 5 Mayıs 1949'daki kurucu 10 ülke: Belçika, Danimarka, İtalya Lüksemburg, Hollanda, Norveç, İsveç ve İngiltere'dir. Türkiye kuruluşun sadece iki gün sonra kendisine yapılan davete uyarak Avrupa Konseyi'ne katılmıştır (CE, 2014).

³ Bu kurumun temel amacı olarak; Avrupa'da insan hakları ve barışa dayalı bir kültürü yerleştirme ve yine insan hakları ve demokrasi ekseni bir kamusal düzeni yaratabilme gösterilebilir (CE, 2014).

olan Avrupa İnsan Hakları Sözleşmesi'ni (bundan sonra AİHS veya "sözleşme" olarak anılacaktır) ilan etmesi izlemiştir.

1945-50 dönemi Türk siyasi hayatında demokrasiye geçiş süreci olarak ele alınmaktadır. Başta çok partili hayata geçiş olmak üzere, ülkemizde demokrasinin temel nitelikleri doğrultusunda önemli adımların başlangıcı bu periyotta olmuştur. Bu yıllar II.Dünya Savaşı sonrası oluşan konjonktürün de etkisiyle Batıyla bütünlüşme doğrultusundaki adımların hızlandığı bir dönemdir. Artık uluslararası plandaki demokratik gelişmeleri de dikkatle takip etmeye başlayan Türkiye; 1945 yılında Birleşmiş Milletler'in (BM) kuruluşuna katılmış,⁴ İnsan Hakları Evrensel Beyanname'sini (İHEB)(1948) imzalamış ve 1949'da da Avrupa Konseyinin davetine uyarak başlıca amacı insan haklarını geliştirme olan bu kuruluşa ilk dâhil olan ülkelerden biri olmuştur.

Türkiye Avrupa Konseyinin insan hakları açısından çok etkili bir hamlesi olan AİHS'ni ve bu sözleşmenin denetimini yapan "*Avrupa İnsan Hakları Mahkemesi*"ni (bundan sonra AİHM veya Mahkeme olarak anılacaktır) çok erken bir dönemde kabul etmesine rağmen Avrupa Birliği'ne (AB) üye olma başvurusunda bulunduğu döneme kadar (1987) Avrupa Konseyi'nin bu etkili denetim mekanizmalarını işletmemiştir. Yine bu mekanizmaları harekete geçirmedeği gibi ülke içerisinde Avrupa Konseyinin amaçları doğrultusunda mevzuat ve eğitim hamleleri yapan bir ülke görünümünde de olmamıştır (Özdek, 2004). Netice itibariyle 1945-1990 periyodundaki Türkiye için insan hakları ve demokrasi alanında uluslararası adımların daima içinde olan,ama bunları iç hukuka ve süreçlere yansıtmakta zayıf kalan bir ülke şeklinde değerlendirme yapmak mümkündür.

Türkiye'nin AİHM'ne kendisi aleyhine bireysel başvuru yapılması yetkisini tanıması (1987) ve Mahkemenin yargı yetkisini kabul etmesi (1989) az önce de değinildiği üzere AB üyelik süreciyle yakından alakalı gelişmelerdir. Çünkü her ne kadar Avrupa Konseyi, Avrupa Birliği'nden bağımsız bir kuruluş olsa da; AB tarafından insan hakları ve demokrasi açısından bir otorite (kriter) olarak görülmektedir. 24 Ocak kararlarından (1980) itibaren dışı açık bir ekonomi-politiğe yönelen Türkiye,insan hakları konusunun iç-dış politik süreçlerde taşıdığı önemi zamanla kavramış; Avrupa politikaları kapsamında 1987'den itibaren Avrupa Konseyi'ne daha da önem veren bir ülke portresine bürünmüştür (Şahin, 2012: 115, 121).

Yaklaşık çeyrek asırı bulan 1987 sonrası zaman dilimine bakıldığında ise; Türkiye'nin Avrupa insan hakları hukuku kapsamında önemli bir mesafe kat ettiğini

⁴ BM Türkiye dâhil 51 ülke tarafından 24 Ekim 1945 tarihinde kurulmuştur.

söylemek mümkündür. En önemlisi de Türkiye'nin AİHS kapsamındaki haklar noktasında hep daha iyi olma çabası içinde olan bir ülke profili çizmesidir (Şahin, 2012: 123). Bu doğrultuda; 1995 yılından itibaren yapılan anayasa değişikliden, usul hukukunda gerçekleştirilen reformlar, meclisten geçirilen AB kapsamındaki 9 adet uyum paketi oldukça ciddi hamlelerdir. Üstelik Türkiye, 2010 yılındaki Anayasa değişikliğiyle anayasal denetim yollarına eklenen; Anayasa Mahkemesi'ne bireysel başvuru hakkı ile AİHS'si kapsamındaki hakların güvencelerini daha da ileri bir boyuta taşımayı da başarmıştır⁵ (Sağlam, 2012). Bunlara ilaveten özellikle son yıllarda AİHS doğrultusunda Mahkemece verilen bir takım kararların ülke içinde demokrasi ve insan haklarına dayalı bir kamuoyunun oluşmasında oldukça etkili olduğunu söylemek de mümkündür.

Bahsedilen arkaplandan da anlaşılacağı üzere bu çalışmanın esas amacı Türkiye'nin Avrupa insan hakları hukuku noktasında geldiği noktaya dair genel bir değerlendirme yapabilmektir. Bu noktada Türkiye'nin Balkan coğrafyasında ve hatta Avrasya bölgesinde Avrupa insan hakları hukukunda en tecrübeli ülke konumunda olduğuna dikkat çekmek gerekir. Bu birliğin analiz edilmesi ve paylaşılması Avrupa ile entegrasyon düşüncesi içinde olan Balkan ülkeleri açısından da önemli bir katkı olabilir. Bu bağlamda üzerinde yoğunlaşılacak başlıca problematik ise Avrupa insan hakları hukuku doğrultusunda adımların atılmasında etkili olan başlıca dinamiklerin neler olduğu hususu olmuştur. Tüm bunlardan hareketle çalışmanın araştırma soruları ise; Türkiye'nin Avrupa insan hakları hukukunun odağı (başlıca kaynağı) konumundaki başlıca kurum olan Avrupa Konseyi ile olan ilişkilerinin nasıl bir seyir izlediği, AİHS (ana mevzuat ve kaynak) ve AİHM (temel yargı organı) bağlamlarında Türkiye'nin genel görünümünün ne şekilde olduğu ve son olarak Avrupa insan hakları hukuku kapsamındaki uygulamaların Türk pozitif hukukuna yansımalarının ne düzeyde olduğu şeklinde olmuştur.

Bu sorulardan hareketle çalışmada öncelikle Türkiye Avrupa Konseyi ilişkileri üzerinde durulacaktır. Ardından AİHS kapsamında Türkiye'nin yaşadığı seyir genel bir değerlendirmeye tabii tutulacaktır. Türkiye'nin AİHM'deki istatistiklerine dayalı olarak yapılacak bir analizin ardından da son olarak Avrupa insan hakları hukukundan Türk hukuk sistemine yansıyan prensip ve kurallar üzerinde durulacaktır.

⁵ Yapılan anayasa değişikliğiyle başvuru konusu olabilecek haklar Anayasamızın 148. Maddesinde AİHS'ne atıfta bulunularak tanımlanmıştır: Anayasa Madde 148: *"..Herkes Anayasada güvence altına alınmış temel hak ve özgürlüklerinden Avrupa İnsan Hakları Sözleşmesi kapsamındaki herhangi birinin kamu gücü tarafından ihlal edildiği iddiasıyla Anayasa mahkemesine başvurabilir.."*

AVRUPA KONSEYİ ve TÜRKİYE

"Avrupa Konseyi" insan hakları sahasında Avrupa kıtasındaki merkezi kurumdur. 5 Mayıs 1949'da Fransa'da (Strasburg) kurulmuştur. Bu uluslararası kuruluşun en önde gelen amacının; Avrupa'da insan hakları ve temel özgürlüklerin korunması ve genişletilmesi olduğu söylenebilir (Kalabalık, 2009: 89).

Kuruluşundan bu yana geçen altmış yıllık sürece göz atıldığında şunu kabul etmek gerekir ki; Avrupa Konseyi amaçları doğrultusunda oldukça önemli adımlar atmaya başarmış olan bir organizasyondur. Avrupa İnsan Hakları Sözleşmesi'nden, "Siber Suçlar" konulu Budapeşte Sözleşmesi'ne; Çocuk Hakları Sözleşmesinden Kadınlara Yönelik ve Aile İçi Şiddeti önlemeye yönelik "İstanbul Sözleşmesine" kadar birçok sözleşme bu kuruluşça ortaya konulmuştur. Ama asıl önemli olanın, Konsey'in Avrupa ülkelerinde insanlık onuru ve insan haklarının önemi hususlarında kamuoyu oluşmasına yaptığı büyük katkı olduğu söylenebilir. Belirtmelidir ki Avrupa Konseyi'nin 47 üyesi bulunmaktadır. Ancak günümüzde 120'den fazla ülke kendi mevzuat ve kapasitelerini güçlendirmek için Avrupa Konseyi ile yakın işbirliği içindedir (CE, 2014). Bu rakam Avrupa Konseyi'nin insan hakları ve demokrasi noktasında küresel çapta bir otorite haline geldiği şeklinde yorumlanabilir.

Konsey ile Türkiye arasındaki ilişkilere yönelik genel bir değerlendirmeye geçmeden önce Türkiye'deki insan hakları konusuna tarihsel metot dâhilinde kısaca göz atmakta fayda vardır. Türkler bugünkü bilgilere göre en azından 1500 yıldır Avrupa'nın sosyal, siyasi, kültürel ve ekonomik süreçleri içinde yer almaktadır. Yine Türkler Lale Devrinden (1718-1730) itibaren de modernleşme çabaları ile Batı tarzı kurumsal yapılanmalara da yönelmiş durumdadır (Şahin, 2011: 123-127; İnalçık, 2013) Bu bağlamda gerileme dönemindeki Osmanlı İmparatorluğu için hem jeopolitik hem de modernleşme bağlamında bir Avrupa Devleti yakıştırması da yapılabilir. Türkiye Cumhuriyeti 'de bir Avrupa devletidir ve yukarıda ifade edildiği üzere Batı ile işbirliğini II. Dünya Savaşı sonrasında daha da arttırma stratejisine yönelmiştir. Bu stratejik yönelişin bir neticesi olarak da Türkiye AB hariç tüm Avrupa kuruluşlarının aktif üyesidir ve AB üyeliği için büyük bir çaba harcamaktadır.

Yukarıda çizilen tarihsel portreyle uyumlu bir şekilde Türkiye Avrupa Konseyi'nin de ilk üyelerinden biri olmuştur. Hatta her ne kadar ilk 10 kurucu üye arasında yer almasa da; Almanya, Yunanistan ve İzlanda ile birlikte ilk üye olan ülkelerden biri olduğu için kendisinden kurucu üye olarak bahsedilmektedir (TCDB, 2014). Son çeyrek asırdaki performansıyla ihtiyacı olan reformları yapabileceğini ve Avrupa Konseyi'yle sağlıklı bir işbirliği içinde olabileceğini de göstermiştir. Bir aday ülkenin

Avrupa Konseyi'nin üyesi olan bir ülkeyle sorun yaşayıp yaşamadığı AB tarafından da önemsenen bir husus olduğu için, AB perspektifi olan Türkiye gibi ülkelerin Konseyin karar ve eylemlerini dikkatle takip etmesinin kaçınılmaz olduğunu da vurgulamak da fayda vardır.

Türkiye'nin Konsey ile olan ilişkilerindeki gidişatı asıl olarak AB ile olan ilişkilerinin yönlendirdiğini söylemek mümkündür (Özdek, 2004). Açıkçası 1987'ye kadar yani Avrupa Topluluğu'na (Birliğine) üyelik başvurusu yapana kadar Türkiye Avrupa Konseyine, daha doğrusu bu konseyin en etkili kurumu olan AİHM'ne karşı mesafelidir. Nitekim Türkiye AİHM'ne "Bireysel Başvuru Hakkını" (Anayasa Şikayeti) tanıdığını 28 Ocak 1987 tarihinde bildirmiştir. Türkiye 27 Eylül 1989 tarihinden itibaren de AİHM'nin yargı yetkisini kabul etmiştir (Salihpaşaoğlu, 2009: 266). AİHS'ni onayladığı 1954'den 1987'ye kadar olan dönemde ise AİHM'nde sadece "devlet başvurusu" bağlamında yargılanmayı kabul etmiş olan bir ülke konumundadır. Kısacası Avrupa insan hakları hukukunun başlıca mekanizması olan bireysel başvuru ve bu doğrultuda AİHM'nce denetlenebilirlik Türkiye açısından ancak Türkiye'nin Avrupa Birliğine üye olmak için yeniden atağa kalkması ile olmuştur.

Bu noktada 1998 yılında yürürlüğe giren Ek 11 nolu Protokol öncesi, yukarıdaki her iki yetkinin de ülkeler için zorunlu bir yetki konumunda olmadığını belirtmek gerekir. Özellikle bireysel başvuru hakkının devletlerin inisiyatifinden çıkarılması bu protokolle yapılan önemli bir değişiklik olmuştur (Kalabalık, 2009: 408).

Sonuç itibarıyla; Türkiye Avrupa Konseyi İlişkileri bağlamında şu üç gelişmenin dönüm noktası niteliğinde olduğunu ileri sürmek mümkündür: Bunlardan birincisi 8 Ağustos 1949'da Türkiye'nin Avrupa Konseyine üye olmasıdır. İkincisi; 28 Ocak 1987 tarihinde Türkiye'nin AİHM'ne kendisine karşı bireysel başvuru hakkını tanınması, üçüncüsü de 27 Eylül 1989'da Türkiye'nin AİHM'nin yargı yetkisini kabul etmesidir.

AVRUPA İNSAN HAKLARI SÖZLEŞMESİ VE TÜRKİYE

Avrupa Konseyi tarafından 4 Kasım 1950 tarihinde ortaya konulan AİHS⁶ için Avrupa insan hakları hukuku'nun temel metni şeklinde bir niteleme yapmak mümkündür (Türmen, 2011: 36,37). Ayrıca bu sözleşme ile oluşturulan sistemin,

⁶ Tam olarak ismi; "İnsan Hakları ve Temel Özgürlüklerin Korunması Sözleşmesi" şeklindedir (Salihpaşaoğlu, 2009: 253).

insan haklarının uluslararası planda etkili bir biçimde korunmasının hala en mükemmel modeli olduğu rahatlıkla ifade edilebilir.

1948 tarihli Birleşmiş Milletler İHEB'si hukuken bağlayıcılığı olmayan; adı üstünde beyanname niteliğine haiz bir belgedir (Kaboğlu, 1993: 110; Kalabalık, 2009: 66) Bu beyannameyi imza eden ülkeler Birleşmiş Milletler İnsan Hakları Komisyonunda temsil edilirler ama hiçbir yaptırım ya da bağlayıcılıkla da karşı karşıya değillerdir. Avrupa Konseyi, İHEB'yi dünya çapında iyi bir başlangıç olarak görmeye birlikte bağlayıcılık taşımamasını ciddi bir sorun olarak değerlendirmiş; kendisi bağlayıcı uluslararası bir belge olan AİHS'ni hazırlamıştır.

Bu sözleşmeyle Avrupa Konseyi'ne üye olan devletler insan hakları ve özgürlükler konusunda çifte sorumluluk üstlenmişler ve uluslararası mahkeme denetimini kabul etmişlerdir. Ayrıca bu gelişme ile Avrupa'da;

- Sözleşmedeki hakların ihlali uluslararası bir sorun haline almış,
- İnsan hakları konusu üye devletler için bağlayıcılığı olan ortak bir endişe haline gelmiş,
- Demokrasi ve insan hakları Avrupalı bireylerin vazgeçilemez hakları arasına girmiş
- Sözleşme ile ön plana çıkarılan; ihlallere yönelik katı tedbirler ve bağlayıcılığı olan hukuki mekanizma Avrupa'da insan haklarının önemli olduğu kadar kutsal olduğu yönünde de bir bilinç yaratmıştır.

Türkiye 1953 yılında yürürlüğe giren bu sözleşmeyi, hazırlandığı 1950 yılında Roma'da imzalayan ilk 12 ülkeden birisidir. 10 Mart 1954 tarihinde de milli parlamentosunda (TBMM) onaylamıştır. O tarihten bu yana Türkiye AİHS'nin sorumluluklarını üstlenmiş ve AİHM'nin yetkisini kabul etmiş durumdadır. Son olarak Türkiye'nin sözleşmeye ek yapılan protokolleri de imzaladığı belirtilmelidir. Ancak az önce de bahsedildiği üzere devlet başvurusu dışındaki mekanizmaları 1990'lara kadar devreye sokmamıştır.

Türkiye'nin Sözleşmenin denetleme organları ile ilk karşılaşması da doğal olarak kendisine karşı devlet başvurusu yolunun işletilmesiyle olmuştur. Bu noktada, Kıbrıs Rum Yönetiminin Kıbrıs Devleti adına, Türkiye'yi AİHM'ne şikâyet etmesiyle Türkiye'nin AİHS'nin denetim mekanizmasıyla ilk defa karşı karşıya kaldığını belirtmek gerekir.⁷

⁷Kıbrıs Rum Yönetimi; biri 19.09.1974, diğeri 21.03.1975 tarihinde olmak üzere iki kere devlet başvurusunda bulunmuş ve Türkiye'nin Sözleşmenin bazı hükümlerini ihlâl ettiğini ileri

AVRUPA İNSAN HAKLARI MAHKEMESİ VE TÜRKİYE

AİHS'ndeki hakların denetlenmesi için kurulan AİHM'nin Avrupa Konseyi'nin en etkili denetim mekanizması olduğu söylenebilir. Bunun yanı sıra insan haklarının gelişiminde ilk defa devletleri yargılayabilecek bir uluslararası mahkemenin oluşması bakımından da benzersizdir (Anayurt, 2004: 339). Bu noktada bir antlaşma ile oluşturulan kararlara olan bağlılığı denetleme noktasında atılabilecek en etkili koruyucu adımın uluslararası düzeyde bir yargı organı (denetleyici mahkeme) kurmak olabileceği hususuna vurgu yapmak gerekir (Kaboğlu, 1993: 116). Günümüzde Avrupa Konseyi üyesi ülkelerin bu mahkemedeki konumları insan hakları açısından bir ayna olarak değerlendirilmektedir. Mahkemenin çalışabilmesi asıl olarak Konsey üyesi ülkelere yönelik olarak bireysel başvuru yapılabilmesi ile alakalıdır. Daha önce de ifade edildiği üzere Türkiye 1987 yılında bu yetkiyi bireylere tanımıştır. AİHM kararlarının ülkelerin prestijleri açısından her geçen gün önem kazandığı ve önemli bir kamuoyu oluşturma argümanı haline geldiğini söylemek yanlış olmayacaktır.

Türkiye'nin yarım asrı aşan bir zaman sonucunda AİHM bağlamında oluşan genel görüntüsü iç açıcı değildir. Bu durum her şeyden önce ülkemizin AİHS'ni ihlalden Mahkemece en çok mahkûm edilmiş ülke olmasından kaynaklanmaktadır (ECHR, 2014). Yine Türkiye 1996 yılında Avrupa Konseyi'ne üye olan Rusya Federasyonunun ardından bu mahkemede aleyhine en çok başvuru yapılan sözleşmecii ülke konumunda. Bağlayıcılığı olan tazminat kararları dolayısıyla Türkiye'nin bu güne kadar çok büyük oranda maddi kayba uğradığını da söylemek mümkündür. Türkiye'nin sadece adil yargılanma hakkının ihlalden dolayı bugüne kadar ödediği tazminat miktarı 25 milyon Euro civarında. Yine meşhur "Loizidou Davası" kararında ödenen tazminattan hareketle, sadece Güney Kıbrıslı Rumlara ödeneceği tahmin edilen tazminat tutarı da on milyar dolar civarındadır (NTVmsnbc, 2009).

Bu genel bilgilerden sonra Avrupa İnsan Hakları Mahkemesi'ne yönelik olarak en son yayınlanan (30 Ocak 2014 tarihinde) istatistik olan; *2013 Yılı İstatistiklerinden* hareketle Türkiye'nin AİHM karşısındaki durumunu biraz daha somutlaştıracak olan hususlara göz atalım;

sürmüştür. Her iki başvuruyu birleştirip kabul eden Komisyon, Türkiye'nin Sözleşmeyi çiğnediği sonucuna vardığı raporunu 13.07.1976 tarihinde Konsey Bakanlar Komitesine sunmuştur. Bakanlar Komitesi ise, uzun zamandan beri Kıbrıs'ta insan haklarının çiğnediğini ancak taraflar arasında yapılacak görüşmelerle sorunun çözülmesi gerektiği şeklinde siyasi bir kararla o zaman için bu konuyu kapatmıştır (Sallıpaşaoğlu, 2009: 264,265).

- 2013 yılı sonu itibariyle AİHM'nde sözleşmedeki hakların ihlal edildiği gerekçesiyle derdest yani görülmekte olan toplam 99.900 başvuru bulunmaktadır. Hakkında en çok başvuruda bulunulan ülke Rusya Federasyonu. Mahkemeye yapılan başvuruların 16.800 adedi Rusya Federasyonuna yönelik. Rusya bu rakamla mahkemenin toplam iş yükünün yaklaşık yüzde 16,8' ini oluşturuyor (İHDB, 2014a).
- Rusya'yı 14.400 dosya ile İtalya izliyor. Üçüncü sırada 13.300 dosya ile Ukrayna var. Sırbistan 11.250 dosya ile dördüncü sırada olan ülke. Türkiye ise 10.950 derdest başvuru sayısı ile beşinci sırada. Bu noktada bir önceki yıl Türkiye'nin dosya sayısının 16.876 olduğuna ve önemli bir düşüş yaşandığına değinmek gerekir (İHDB, 2014a). Bu düşüşte "Anayasa Mahkemesine Bireysel Başvuru" şeklinde yeni bir iç hukuk yolunun devreye girmiş olmasının büyük etkisi olduğu söylenebilir (Sağlam, 2012: 304).
- Türkiye toplamda verilen (yani 1959-2013 yılları arasında) ihlal kararı sıralamasında 2639 karar ile birinci sıradadır. İkinci sırada ise 1721 kez hakkında AİHS'ni ihlal kararı verilen İtalya gelmektedir (İHDB, 2014b). Türkiye hakkındaki başvurular bu güne kadar AİHM'ne yapılan toplam başvuruların yaklaşık beşte biridir.⁸ Bu istatistiklerden bahsederken Türkiye'nin AİHM'nde en yakınılan ülkelerden bir tanesi olduğunu da ifade etmek gerekir. 2013 yılı açısından konuya yaklaşıldığında ise; AİHS'ni ihlal noktasında Türkiye istatistikli olarak Rusya'nın ardından ikinci sıradadır. 2013 yılında Türkiye ile ilgili 118 ihlal karar verilmiş. Rusya Federasyonu hakkında verilen ihlal kararı ise 119. Romanya (83 karar) ve Ukrayna (65 karar) ile Türkiye'nin hemen arkasında yer alıyorlar (İHDB, 2014c).
- Türkiye hakkında 2013 yılında verilen ihlal kararlarına bakıldığında; "özgürlük ve güvenlik hakkı" (35 adet mahkumiyet) ve "yargılama süresi" (32 adet mahkumiyet) ile en çok ihlal edilen haklar görünümünde. Sıralama; "etkin soruşturma yokluğu" (19 adet), "kötü muamele yasağı" (18 adet), "adil yargılanma hakkı" (15 adet), "etkin soruşturma yapılamaması" (17 adet), "yaşam hakkı ihlali" (11 adet), "ifade özgürlüğü" (9 adet), "etkin yasa yoluna ulaşım" (6 adet) ve "mülkiyetin korunması" (5 adet mahkumiyet) şeklinde devam ediyor (İHDB, 2014d).

⁸Bu durum yeni mahkeme binasının yapımı sırasında "Bu bina Türkiye için yapılıyor" tarzında esprilere dahi yol açmıştır. Halihazırda Rusya, Türkiye, Ukrayna, Romanya dördlüsü Mahkemenin toplam iş yükünün yüzde 50'sini oluşturmaktadır. Bu arada 1959'dan bu yana Mahkeme tarafından verilen kararların yarıya yakınının da dört ülke ile ilgili olduğu da belirtilmelidir: Türkiye, İtalya, Rusya ve Polonya (ECHR, 2014a; TCAB, 2014).

- Görüldüğü üzere Türkiye aleyhine verilmiş ihlâl kararlarının büyük bir çoğunluğu yargıyla (yargılanma ve tutukluluk sürelerinin uzunluğu) ilgilidir. 1990'lı yıllara ait istatistiklere bakıldığında ise Türkiye'ye karşı daha çok yaşama hakkının ve işkence yasağının ihlaline yönelik bireysel başvurular yapıldığı görülmektedir.
- Bu arada 2013 istatistiklerine göre AİHM gündeminde Türkiye'ye karşı yaklaşık 11 bin başvuru olmasını bazı gözlemciler ülkemizin nüfusu açısından konuya yaklaşarak normal bulmaktadır. Ancak nüfusu bizim gibi yüksek olan Almanya ve İngiltere gibi ülkelerin durumu göz önüne alındığında bu sayının yüksek olduğunu kabul etmek gerekir. Sözelimi 63.613 milyonluk nüfusa (WB, 2014) sahip olan İngiltere'ye (Birleşik Krallık) yönelik Mahkemedeki başvuru sayısı 2013 yılı itibarıyla 2500 adettir (İHDB, 2014a).
- AİHM'ye bugüne kadar 20 devlet başvurusu yapılmıştır. Bu başvuruların da 10 tanesi Türkiye aleyhinedir. Türkiye hakkında oldukça fazla olan bireysel başvuruların yanı sıra bugüne kadar 10 adet de devlet başvurusu söz konusudur. Türkiye'ye yönelik ilk devlet başvurusu Kıbrıs Barış Harekatından sonra (1974) yapılmıştır. 1974 ve 1975'de Türkiye'ye yönelik olarak iki tane Kıbrıs Rum Kesimi başvurusu var. Ardından 12 Eylül 1980 askerî müdahalesi üzerine; Fransa, Danimarka, Hollanda, İsveç ve Norveç tarafından AİHM'ne getirilen beş başvuru daha söz konusudur. Türkiye'nin demokrasiye tekrar döneceğine ve insan haklarına saygılı olacağına ilişkin taahhüdü üzerine bu başvurular dostane çözüme kavuşturulmuştur. Daha sonra Danimarka'nın Danimarka vatandaşlığına alınan bir Türk vatandaşı ile ilgili Türkiye'ye karşı AİHM'ne bir devlet başvurusu söz konusu (Salihpaşaoğlu, 2009: 264, 265).
- Türkiye'ye yönelik son iki devlet başvurusuda yine Güney Kıbrıs'a ait. Bu ülkenin Türkiye'ye yönelik son devlet başvurusunda (IV. Başvuru) ne yazık ki; kayıp şahıslar, yerinden edilmiş kişilerin mülkiyet ve mesken hakları, aile hayatının korunması ve Kuzey Kıbrıs Türk Cumhuriyeti'nde yaşayan Rumların yaşam koşullarına ilişkin iddialar doğrultusunda AİHM'si Türkiye'yi suçlu bulmuştur.
- Türkiye'ye karşı başvurularda mülkiyet hakkı da önemli bir yekûn tutmaktadır. AİHM'nde Kıbrıslı Rumların mülkiyet haklarının ihlal edildiği gerekçesiyle Türkiye aleyhine yaptıkları şikayetleri önemli bir dava grubudur. Mahkemede Kıbrıslı Rumlar tarafından 1990'lı yılların başlarından bu yana Ankara'ya karşı açılan iki bine yakın dava söz

konusudur. Bu noktada meşhur Titiana Loizidou davasında⁹ Türkiye'nin tazminat ödemeyi kabul etmesinin ardından (2003 yılı) Kıbrıslı Rumların mülkiyet haklarının Türkiye tarafından ihlal edildiği doğrultusunda yoğun başvuruda buldukları belirtilmelidir (Renda, 2013). Güney Kıbrıslı Rumların Türkiye'nin 1974 Barış Harekâtının ardından kuzeyde kalan mallarına erişimlerinin engellendiği iddiasıyla AİHM'de açtıkları davalarda bugüne kadar Türkiye aleyhine pek çok ihlal kararı çıktı. Bu arada mülkiyet hakkının Sözleşmeye sonradan ilave edilen "1 No'lu Ek Protokol" ile AİHM'nin denetimine açık hale getirildiği (güvence altına alındığı) de belirtilmelidir.

TÜRK POZİTİF HUKUKUNA AVRUPA İNSAN HAKLARI HUKUKU BAĞLAMINDA BİR GÖZ ATIŞ

Öncelikle günümüzde AB ile ilişki içinde olan bir ülkede AİHM'nin "hukuk devleti" ve "demokratik toplum" doğrultusundaki görüşlerini hayata geçirmeden, ilişkilerin sağlıklı yürümesinin mümkün olmadığını belirtmek gerekir. Ayrıca mahkeme içtihatları ve kararları demokratik bir hukuk devleti olma yolunda aşama kaydetmeyi kolaylaştırıcı bir faktör konumunda olabilmektedir.

Bu genel girişin ardından, AİHS'nin Türkiye'de iç hukukun bir parçası olduğunu vurgulamak gerekir. Bu konuda ilk olarak; Sözleşmedeki maddeler ve bu sözleşmenin ek protokollerinin 1982 Anayasasında yapılan değişikliklerden sonra, Anayasa'nın 90. maddesi gereği; kanun hükmü haline gelişinden bahsetmek gerekir. Ayrıca bu sözleşme ve ek protokolleri ile ulusal yasalarla aralarında bir çelişki varsa, Sözleşme hükümlerinin uygulanacağı da Anayasa madde 90'ın bir gereğidir.¹⁰ Dolayısıyla Avrupa insan hakları hukukunun temel kaynağı olan Sözleşme hükümleri Türkiye'de kanunların üstündedir. Üstelik Anayasa Mahkemesi

⁹Güney Kıbrıs vatandaşı olan Loizidou, KKTC topraklarında kalan mülklerini 1974 sonrasında terk etmek zorunda bırakıldığını ve bu durumun AİHS'de öngörülen mülkiyet haklarının ihlali olduğunu ileri sürmüştür. Yine Loizidou KKTC topraklarına geçerek kendi mülklerine ulaşmak istediğinde, Türk askerleri tarafından durdurulmakta olduğunu; 1974'ten bu yana mülkten yararlanma hakkının ihlal edilmekte olduğunu da iddia etmiştir. Mahkeme, Loizidou davasında, Rum başvurucuların mülkiyete erişim hakları engellense de, bu kimselerin malik olmaya devam ettiklerini karara bağlamıştır. Loizidou'ya 2003 yılında faizliyle birlikte ödenen 1 milyon 100 bin dolarlık tazminat Türkiye'nin bugüne kadar AİHS bağlamında ödediği en yüksek tazminattır (Renda, 2013).

¹⁰ 1982 Anayasasının 90. Maddesi şu şekildedir: "Türkiye Cumhuriyeti adına yabancı devletlerle ve milletlerarası kuruluşlarla yapılacak antlaşmaların onaylanması, Türkiye Büyük Millet Meclisinin onaylamayı bir kanunla uygun bulmasına bağlıdır...Usulüne göre yürürlüğe konulmuş milletlerarası antlaşmalar, kanun hükmündedir.Bunlar hakkında Anayasaya aykırılık iddiası ile Anayasa Mahkemesine başvurulamaz. (Ek Cümle:7.5.2004-5170/7md.) Usulüne göre yürürlüğe konulmuş temel hak ve özgürlüklere ilişkin milletlerarası antlaşmalarla, kanunların aynı konuda farklı hükümler içermesi nedeniyle çıkabilecek uyuşmazlıklarda milletlerarası antlaşma hükümleri esas alınır."

denetiminin de dışındadır (Gözler, 2011: 359). Bu arada ilgili devletin AİHM'nce verilen ihlal kararının gereklerini (tazminat ödeme) yerine getirmekle yükümlü olduğuna da değİnmek gerekir (Anayurt, 2004: 318).

Yİne Avrupa insan hakları Hukukunun Türk hukuku içerisindeki yeri ve statüsüne yönelik önemli bir gelişme de 12 Eylül 2010 tarihli anayasa değişiklikleriyle, Anayasa Mahkemesine bireysel başvuru hakkının Sözleşmedeki haklar bağlamında verilmesi olmuştur.

AİHM'nin vermiş olduğu kararlar dolayısıyla Türkiye'deki hukuk uygulaması ve mevzuatında önemli yeniliklerin gerçekleştiği söylenebilir. Yukarıda bahsedilenlerin dışında Avrupa İnsan Hakları hukukunun etkisiyle ülkemizde hukuk alanında yaşanan başlıca gelişmeler olarak şunlardan bahsedilebilir:

- Devlet Güvenlik Mahkemelerinde görev yapan askeri yargıçların AİHS'ndeki adil yargılama ilkesine aykırılığının tespiti üzerine yalnızca sivil yargıçların görev yapmaları usulüne geçilmiştir. Ardından da Devlet Güvenlik Mahkemeleri kapatılmıştır.
- Anayasada ve Ceza Yargılama Yasasında gerekli değişiklikler yapılarak, AİHM'nce dile getirilen eksiklikler olan; ölüm cezasının kaldırılması, gözaltında bulundurma sürelerinin kısaltılması, tutuklama nedenlerinin sınırlandırılması, zorunlu avukat (müdafî) sisteminin getirilmesi, tutuklama veya yakalamanın ilgilinin yakınlarına yargıç kararı ile haber verilmesi, tebliğnamelerin sanıklara tebliği gibi uygulamalar hayata geçirilmiştir.
- AİHM'nin ülkemizdeki ifade özgürlüğünün yetersizliği noktasında verdiği kararlardan sonra da ülkemizde bu yönde önemli yasal düzenlemelere gidilmiştir.
- Ülkemizde bireysel başvurunun önemini arttıran asıl uygulama olarak; CMUK 327.madde ile muhakemenin iadesi şartları arasında sözleşmenin ihlal edildiğinin AİHM'nce tespit edilmiş olmasının eklenmesi gösterilebilir. Bu durumda muhakemenin yani yargılamanın iadesi AİHM kararının kesinleştiği tarihten itibaren 1 yıl içerisinde istenebilir (Gözler, 2011: 148) Bir Türk mahkemesi kararının AİHS'ne aykırı olduğu AİHM'nin kararıyla tespit edilmiş ise, ilgili kişi, AİHM'nin kararının kesinleşmesinden itibaren bir yıl içinde, AİHS'ne aykırı karar veren Türk mahkemesinden "yargılamanın yenilenmesi" ni isteyebilir.

SONUÇ ve ÖNERİLER

Çalışma sonucu elde edilen sonuçları şu şekilde ifade etmek mümkündür:

Öncelikle Türkiye'nin Batı Avrupa kurumlarıyla olan yakın ilişkisinin demokratikleşmeye olan katkısına yönelik bir tespitten bahsetmek gerekir. Buna göre; Türkiye'nin Avrupa Konseyi'nin ilk üyelerinden biri olması, Avrupa İnsan Hakları Mahkemesi'ne bireysel başvuru hakkını tanınması, Mahkeme'nin yargı yetkisini kabul etmesi ve AB'ye üye olma hedefi ülkemizde insan hakları konusunda önemli gelişmelerin yaşanmasına yol açan başlıca gelişmelerdir. Bu noktada, halen sürdürülmekte olan AB sürecinde otuz beş başlık altında toplanmış bulunan AB müzakere fasıllarından büyük kısmının da temel hak ve özgürlüklerle alakalı olduğu belirtilmelidir.

Bir başka sonuç olarak da; Avrupa insan hakları hukukunun başlıca kaynağının AİHS olduğu hususudur. Türkiye bu sözleşmeyi ilk imzalayan ülkeler arasındadır. Ancak çalışmada ulaşılan bir başka hususta, Türkiye tarafından, 1987 yılındaki AB'ye üyelik başvurusuna kadar sözleşme doğrultusunda hukuki ve siyasi adımların pek atılmadığı olmuştur (Özdek, 2014). Dolayısıyla bir başka sonuç olarak da; AB sürecinin Türkiye'nin Avrupa İnsan hakları hukuku ile bütünleşmesinde başlıca dinamik olduğu hususundan bahsedilebilir. Bu süreç neticesinde Avrupa İnsan Hakları Sözleşmesi ülkemiz için giderek önem kazanan bir belge olmuştur. Özellikle bireysel başvuru hakkının tanınması ve ardından Mahkeme'nin zorunlu yargı yetkisinin kabulü ile bu sözleşmenin günlük yaşama dahil olduğu söylenebilir.

Çalışma ile ulaşılan bir başka sonuç olarak da; Avrupa Konseyi ve AİHM'nin demokratik kamuoyu yaratma potansiyeli yüksek olan önemli birer dış faktör olduklarıdır (Anayurt, 2004: 340, 343). Bu bağlamda Türkiye'de insan hakları noktasında eksikliklerin hissedilmesinde, son zamanlarda AİHM'nin ülkemiz ile ilgili verdiği kararların da etkili olmaya başladığı söylenebilir. Bir yandan AB sürecinin hızlanması ile AİHM'since verilen mahkumiyet kararları temel hak ve özgürlükleri kamuoyu gündemine taşıırken, diğer yandan da Mahkemenin verdiği tazminat cezaları hem mevzuat yenileme hem de bilinçlenme açısından etkili olmaktadır. İnsan Hakları alanında birçok olumlu gelişme yaşanırken artık AİHM kararları da kamuoyunda ilgiyle takip edilmekte ve yankı bulmaktadır. Hatta AİHM istatistiklerinin devleti dönüştürücü bir etkiye de sahip olduğu söylenebilir. Bu durum Türk kamuoyu ve devlet geleneklerinin ülke prestijini önemseyen yapısıyla da alakalandırılabilir. Tüm bunlara bakarak Balkan ülkelerinin de Avrupa İnsan

hakları hukuku sürecini devam ettirdikleri takdirde insan hakları ve demokratikleşme açılarından önemli adımlar atabilecekleri söylenebilir.

Mahkeme'nin ülkemiz açısından bir başka katkısı olarak ise, insan haklarına saygılı ve hukukun üstünlüğüne inanan bir zihniyetin resmi kurumlara da yerleşmesine ön ayak olması gösterilebilir. Son yıllarda kolluk güçlerinin hukuka aykırı davranışlarının azalmasına paralel olarak AİHM'ne başvuru sayısının azalmakta oluşu bu duruma yönelik net göstergelerinden biridir. Bu yöndeki gelişmelerin devam edeceği tahmin edilebilir. Nitekim Türkiye AB karşısında müzakereci ülke statüsündedir. Müzakereci ülke statüsünün gereği olarak üzerinde görüşmelerin devam ettiği müzakere fasılları ve Kopenhag Siyasî Kriterlerinin gerekleri birlikte dikkate alındığında bir çok temel hak ve özgürlükle ilgili iyileştirmelerin yapılması kuvvetle muhtemeldir.¹¹

Elde edilen sonuçların ışığı altında bazı önerilerde bulunmak gerekirse; öncelikle AİHM kararlarından hareketle reformların sürdürülmesi gerekliliğinden bahsedilebilir. Mahkeme'nin genellikle Türkiye aleyhine kararlar verdiği istatistiklerden de bellidir. Bu çoğu kez Türk kamuoyunda tepkiye de yol açan bir durumdur. Türkiye gibi büyük bir tarihsel mirasa sahip, üç kıtada hükümlanlık kurmuş, geçmişte süper güç olmuş bir ülke kamuoyunda bu tarz tepkilerin olması normaldir. İşin aslına bakılırsa zaman zaman AİHM'nin de siyasi kararlar aldığı bir gerçektir. Ancak her ne olursa olsun insan hakları doğrultusunda atılacak her adım bireylerin hayat standartlarına katkıda bulunacağı düşüncesiyle mevzuat ve uygulamaları AİHM içtihatlarına uydurmaya çalışmak faydalı olacaktır.

Ülkemiz hakkında Mahkeme'de bulunan çok sayıda ihlal başvurusunun önemli kısmı Türk vatandaşlarınca yapılmıştır. Dolayısıyla bu yoğunluğun azaltılabilmesinde mahkemelerimizin, iç hukuk düzenlemelerini, Türkiye'nin uluslararası yükümlülükleri ile çelişki oluşturmayacak şekilde yorumlaması etkili olabilir.

Bu doğrultuda gerekli olan bir diğer husus da uygulayıcıların (bürokrasi) eğitilerek insan hakları konusunda bir bilincin sağlanmasıdır. Adalet Bakanlığı'nın tüm yargıç

¹¹ Yine müzakere fasılları göz önüne alınarak pekişmenin süreceği hak ve özgürlükler alanları olarak şunlar gösterilebilir: Demokrasi ve hukukun üstünlüğü, yolsuzlukla mücadele politikası, insan hakları ve azınlıkların korunması, insan haklarına ilişkin belgelerin onaylanması, insan haklarının geliştirilmesi, insan hakları ihlallerinin cezasız kalmaması, adalete erişimin kolaylaştırılması, cezaevleri şartlarının iyileştirilmesi, toplanma özgürlüğü, dernek kurma özgürlüğü, sivil toplum örgütleri, dini özgürlükler, ekonomik ve sosyal haklar, kadın hakları, çocuk hakları, sosyal manada savunmasız ve/veya engelli kişiler, işçi hakları ve sendikalar, ayrımcılığın önlenmesi, mülkiyet hakları, azınlık hakları, kültürel haklar, mülteciler ve yerlerinden edilmiş kişilerle ilgili iyileştirmeler.

ve savcılara yönelik insan hakları eğitimine ilişkin olarak başlattığı seminer çalışmaları ve kolluk kuvvetlerine yönelik benzer çalışmalar bu bağlamda önemlidir. Hukuk Fakülteleri, Siyasal Bilgiler Fakülteleri, İktisadi ve İdari Bilimler Fakülteleri ve Eğitim Fakültelerinde de insan hakları konusunda tanıtıcı, bilinç yaratıcı ders ve faaliyetlerin artırılması gerektirir. Unutulmamalıdır ki tutumlar asıl olarak eğitimle ve sabırla değiştirilebilir.

KAYNAKÇA

Anayurt, Ömer (2004), *Avrupa İnsan Hakları Hukukunda KİŞİSEL BAŞVURU YOLU*, Seçkin, Ankara

CE (Council of Europa), (2014), "Avrupa Konseyi Kendi Türündeki Tek Örgüt", www.coe.int/ECRI

ECHR (European Court of Human Rights), (2014), "Turkey", http://www.echr.coe.int/Documents/CP_Turkey_ENG.pdf, 25.04.2014.

Gözler, Kemal (2011), *Anayasa Hukukuna Giriş*, 17. Baskı, Ekin Yayınevi Bursa.

İHDB (İnsan Hakları Dairesi Başkanlığı), (2014a), "31 Aralık 2013 İtibariyle AİHM önünde bekleyen Derdest Başvuru Sayıları", http://www.inhak.adalet.gov.tr/istatistikler/2013_ist/1.pdf, 22.04.2014.

İHDB (İnsan hakları Dairesi Başkanlığı), (2014b), "İlk 25 Ülke İçin 1959-2013 Yılları Arası AİHS İhlal Karar sayısı Sıralaması", http://www.inhak.adalet.gov.tr/istatistikler/2013_ist/5.pdf, 22.04.2014.

İHDB (İnsan Hakları Dairesi Başkanlığı), (2014c), "İlk 25 Ülke İçin 2013 yılı AİHS İhlal Karar sayısı Sıralaması", http://www.inhak.adalet.gov.tr/istatistikler/2013_ist/4.pdf, 22.04.2014.

İHDB (İnsan Hakları Dairesi Başkanlığı), (2014d), "2013 yılı Türkiye'nin AİHS İhlalleri Sıralaması", http://www.inhak.adalet.gov.tr/istatistikler/2013_ist/12.pdf, 22.04.2014.

İnalçık, Halil, (2013), *Osmanlı ve Modern Türkiye*, Timaş, İstanbul.

Kaboğlu, İbrahim Ö. (1993), *Özgürlükler Hukuku*, AFA Yayınları, İstanbul.

Kalabalık, Halil (2009), *İnsan Hakları Hukuku*, 2. Baskı, Seçkin Yayıncılık, Ankara.

NTVmsnbc (2009), "Türkiye'ye Kıbrıs baskısı",
<http://arsiv.ntvmsnbc.com/news/64663.asp>, 12.04.2014.

Özdek, Yasemin (2004), *Avrupa İnsan Hakları Hukuku ve Türkiye*, TODAİE Yayını, Ankara.

Renda, Yaprak (2013), "Loizidou Kararından Bugüne AİHM'nin Kararları ve BM Güvenlik Konseyi Kararlarının Kıbrıs'taki Mülkiyet Sorununa Etkisi", *Ankara Barosu Dergisi*, 2013/1.

Sağlam, Mustafa (2012), "1982 Anayasası ve 6216 Sayılı Kanun Çerçevesinde Bireysel Başvuru Konusu Haklar", *Anayasa Mahkemesinin Kuruluşunun 50. Yılına Armağan*, Ed: Alparslan ALTAN vd., Anayasa Mahkemesi Yayını, Ankara.

Salihpaşaoğlu, Yaşar (2009) "Türkiye Muhasebe Finansal Raporlama Standartlarının Uygulama Süreci: Sorunlar, Çözüm Önerileri" *Gazi Üniversitesi Hukuk Fakültesi Dergisi*, Cilt: XIII, Sayı: 1-2, ss 253 -281.

Şahin, Köksal (2012), "Türkiye'de İnsan Hakları", *M. CihadÖzönder Armağanı*, Ed: Hayati Beşirli, Türk Kültürünü Araştırma Enstitüsü Yayını, Ankara.

Türmen, Rıza (1999), "Avrupa İnsan Hakları Sözleşmesi'nin İç Hukukumuza Etkileri", *Anayasa Mahkemesinin 38. Kuruluş yıldönümü Toplantısı Konuşmaları*, Ankara, ss 32-40.

TCDB (Türkiye Cumhuriyeti Dışişleri Bakanlığı), (2014), "Avrupa Konseyi: Uluslararası Örgüt Künyesi", http://www.mfa.gov.tr/avrupa-konseyi_.tr.mfa, 09.02.2014.

WB (The World Bank). (2014). "Data: United Kingdom".
<http://data.worldbank.org/country/united-kingdom>, 22.02.2014.

UZAKTAN EĞİTİMDE ÖĞRENCİ TATMİNİNE ve ÖĞRENİM ÇIKTILARINA ETKİ EDEN FAKTÖRLER: FİNANSAL MUHASEBE DERSİ ÖRNEKLEMİ ÜZERİNDEN BİR ARAŞTIRMA

Prof. Dr. Hilmi KIRLIOĞLU¹

Arş. Gör. Zülküf ÇEVİK²

Yrd. Doç. Dr. Aydın ŞENOL³

ÖZET

Bu araştırmanın amacı, uzaktan eğitim yolu ile finansal muhasebe dersini alan yüksek lisans öğrencilerinin öğrenci tatmini ve öğrenim çıktılarına etki eden değişkenlerin belirlenmesidir. Bu kapsamda bir kamu üniversitesinin uzaktan eğitim programına kayıtlı ve finansal muhasebe dersini alan 98 öğrenciye elektronik posta yolu ile ulaşılmış ve 83 adet geçerli anket formu elde edilmiştir. Araştırmada Eom ve arkadaşlarının (2006) geliştirdiği ve 8 boyuttan oluşan ölçek kullanılmıştır.

Araştırma bulgularına göre; Ders Yapısı, Öğrenme Tarzı ve Etkileşim boyutları Öğrenim çıktısına istatistiksel açıdan anlamlı, zayıf kuvvette ve pozitif yönde etki etmektedir. Bununla birlikte; Öğretim Üyesi, Ders Yapısı, Motivasyon ve Etkileşim boyutu öğrenci memnuniyetini pozitif yönde, istatistiksel açıdan anlamlı ve zayıf kuvvette etkilemektedir. Öte yandan araştırma kapsamında yer alan değişkenlere ilişkin öğrenci algı ve değerlendirmeleri cinsiyet ve lisans mezuniyet fakültesine göre farklılaşmamıştır. Ancak özel sektörde çalışan öğrencilerin öğrenim çıktısı kamu sektöründe çalışan öğrencilerin öğrenim çıktılarından daha yüksek seviyede tespit edilmiştir.

Son olarak öğrencilerin finansal muhasebe dersinin iş hayatında kendilerine faydalı olup olmamalarına göre öğrenci tatminleri farklılaşmıştır. Buna göre iş hayatında finansal muhasebe dersinin faydalı olduğunu düşünen öğrencilerin finansal muhasebe dersinden tatminleri daha fazladır.

Anahtar Kelimeler: Uzaktan Eğitim, Öğrenci Tatmini, Öğrenim Çıktıları

¹ Sakarya Üniversitesi, İşletme Fakültesi, hilmik@sakarya.edu.tr

² Sakarya Üniversitesi, İşletme Fakültesi, zcevik@sakarya.edu.tr

³ Sakarya Üniversitesi, Akyazı MYO, asenol@sakarya.edu.tr

**FACTORS EFFECTING STUDENTS SATISFACTION and LEARNING OUTCOMES
IN DISTANCE (ONLINE) EDUCATION: AN INVESTIGATION of FINANCIAL
ACCOUNTING COURSE**

Prof. Dr. Hilmi KIRLIOĞLU

Res. Assistant ZÜLKÜF ÇEVİK

Asstst.Prof.Dr. Aydın ŞENOL

ABSTRACT

The aim of this study is to determine the variables affecting perceived student satisfaction and learning outcomes in the distance education of financial accounting course. In this context the questionnaire form has been send to 98 number of student who have enrolled in financial accounting lecture in a distance education programs of a public university and 83 valid questionnaires form have been collected. The questionnaire form which consists of eight dimensions was developed by Eom et all (2006).

The questionnaire form has six independent variables (Instructor, Course Structure, Feedback, Self-Motivation, Learning Style, and Interaction) and two (dependent variables) outputs' dimensions (User Satisfaction, Learning Outcomes). In the instructor dimension instructor knowledge and facilitation has been tried to examine. Course structure refers to logically and understandably organized course objectives and procedures. Feedback intends to improve students' performance by the way of informing how well they are doing or via guiding their learning efforts. Self-motivation is essential for completion or attrition rate of a distance course and lack of motivation leads to raise dropout rates (Frankola, 2001). Learning style depends on person's characteristics, so it can be effect on learning outcomes and student satisfaction. In the research, it have been questioned that the students has visual learning style or read/write learning style. Lastly, the Interaction dimension refers to communication between participants and instructors, interaction between participants and participants.

According to the findings, dimension of course structure, learning style and interaction has a significant, weak and positive effect on learning outcomes. The dimension of instructors, course structure, self-motivation and interaction has also a significant weak positive effect on students' satisfaction.

On the other hand, students' perceptions on the variables under investigation and assessment are not differentiated depending on gender and school graduation. But the students who work for private sector have high level of learning outcomes while comparing with learning outcomes level of students who work for public sector. The perception of students is differentiated for those who think the course is useful for their work life. In other words, the students who think the course is useful for their work life, is more satisfied than the other way around.

Other Findings;

- The perceptions of the students about the instructor are highly positive (4.2 out of 5). Similarly, the students' perceived self-motivation has been calculated as 4.2, so it can be said that the students have high level of motivation to the course in distance education.
- Both the course structure and feedback dimensions have average of 3.8, which means the students have perceived the course document and website design positively.
- The perceived interaction dimension has average of 3.1 which is moderate and positive.

Keywords: Distance Education, Students Satisfaction, Learning Outcomes

GİRİŞ

Bilişim teknolojilerinde gerçekleşen ilerlemeler eğitim alanına da yansımıştır. İnternetin ortaya çıkışıyla birlikte eğitimin birçok alanında uzaktan (online) eğitim uygulamaları her geçen gün artmaktadır. Online öğrenim, özellikle yükseköğretimde popüler bir araç olmuştur. ABD'de yapılan bir çalışma (Allen & Seaman, 2010) sonucu yükseköğretimde eğitim gören öğrencilerin eğitim hayatları boyunca en az bir uzaktan eğitim dersi alan öğrencilerin oranı 2009 yılı itibarıyla yaklaşık %30'a ulaşmıştır. 2014 yılı itibarıyla bu oranın gelişen teknolojiyle birlikte daha da yükseleceği beklenebilir.

Teknolojik gelişmeler, her geçen gün artan öğrenci sayıları ve bu artışa karşın azalan muhasebe öğretim üyesi sayısı ve değişen öğrenci profili sebebiyle eğitimin diğer branşlarında olduğu gibi muhasebede de uzaktan eğitim uygulamalarında artışın devam edeceği beklenmektedir (Bryant, Kahle, & Schafer, 2005). Diğer bir deyişle belirtilen sebepler dolayısıyla eğitimde Uzaktan eğitim uygulamaları bir nevi zorunlu hale gelmiştir.

Tüm bu gelişmeler ve eğitim alanında uzaktan eğitim derslerinde gözlemlenen artış, uzaktan eğitim yoluyla öğrenim gören öğrencilerin ders ya da programla ilgili memnuniyetinin ölçülmeye değer bir husus olduğunu ortaya koymaktadır. Çünkü Kaminiski ve Arkadaşları (2009)'nın tespit ettiği gibi yeni teknolojiler, öğrencilerin, eğitimciler ve sınıf arkadaşlarıyla olan etkileşim biçimini değiştirmiştir. Uzaktan eğitimde kullanılan etkileşimin kalitesi öğrenme sırasında kullanılan teknoloji araçlarına büyük ölçüde bağlı olduğu söylenebilir. Dolayısıyla yeni durumdan öğrenciler ne şekilde fayda sağladı ya da bu yeni durum sanılanın aksine öğrenime zarar mı vermekte gibi tam anlamıyla cevaplanamayan konular insanların zihninde canlanmaya başlamıştır.

Bu çalışma uzaktan eğitim programına kayıtlı ve finansal muhasebe dersi alan öğrencilerin algılanan memnuniyet dereceleri ile öğrenim çıktılarına, öğrencinin motivasyonu, öğrencinin öğrenme tarzı, öğretim üyesinin bilgi, donanımı ve geribildirim süresi, öğrencinin öğretim üyesiyle ve sınıf arkadaşlarıyla etkileşimi ve ders yapısı gibi değişkenlerin etkisinin olup olmadığı ve varsa bu etkinin yönü ve şiddetini tespit etmeyi amaçlamaktadır.

LİTERATÜR İNCELEMESİ

Uzaktan eğitim birçok çalışmaya konu edilmiş farklı branş ve çeşitli araştırma yöntemleriyle incelenmeye çalışılmıştır. Bu kısımda araştırma kapsamında kullanılan bağımlı değişkenler incelenecek olup literatürde yer alan benzer çalışmaların bulguları ele alınacaktır. Bu çalışmada bağımlı değişkenler: uzaktan eğitimde öğrenci memnuniyeti ve öğrenim çıktılarıdır.

1. Öğrenci Memnuniyeti

Allen ve arkadaşları (2002)'nin yapmış olduğu çalışmada uzaktan eğitim ve örgün (geleneksel) eğitim yöntemiyle ders alan öğrencilerin memnuniyet seviyelerinin karşılaştırılması amaçlanmıştır. Bu çalışmanın sonucu olarak, ilgili çalışmada uzaktan eğitim programından ders alan öğrencilerin memnuniyet seviyesinin, örgün (yüz yüze) eğitim alan öğrencilerin memnuniyet seviyesine kıyasla daha az olmadığı bulgusuna ulaşılmıştır. Benzer şekilde, Hong ve arkadaşları (2003) Malezya Üniversitesi uzaktan eğitim yüksek lisans öğrencilerine yönelik yapmış oldukları çalışmada, öğrencilerin büyük bir kısmının öğrenme deneyimlerinden memnun oldukları ve ilgili dersin yüz yüze versiyonu öğrenim çıktıları ile mukayese edilebilir seviyeye ulaştığı sonucuna varmışlardır. Yükseltürk ve Yıldırım (Yükseltürk & Yıldırım, 2008) tarafından yapılan çalışmada online bilişim teknolojileri sertifikası

programı katılımcıların tatminlerine etki eden faktörleri araştırmak amaç edinilmiştir. Genel anlamda katılımcıların programdan memnun oldukları fakat programın tasarımı konusunda düzenlemelerin yapılmasının katılımcı tatminini arttıracığı sonucuna varmışlardır.

2. Öğrenim Çıktıları

Teknoloji kullanarak eğitim alan öğrencilerin öğrenim çıktıları ile geleneksel yöntemle eğitim alan öğrencilerin öğrenim çıktılarıyla karşılaştırılması birçok çalışmada analiz edilmeye çalışılmıştır. Genel anlamda, yapılan çalışmaların birçoğunda uzaktan eğitimde ders alan öğrenciler ile geleneksel eğitim ile ders alan öğrenciler arasında öğrenim çıktıları bağlamında herhangi bir farklılık olmadığı sonucuna varılmıştır (Beare, 1989; McClearya & Egan, 1989; Sonner, 1999).

Haynes ve arkadaşları (1992) uzaktan eğitimde kullanılan iletişim araçlarının öğrenme çıktıları üzerindeki etkisini analiz etmişlerdir. Buna göre iletişim araçlarındaki farklılıkların araştırma örneklemini oluşturan gruplar arasında anlamlı bir farklılık oluşturmadığı tespit edilmiştir. Koory (2003) tarafından yapılan çalışmada ise öğretim görevlisi ve ders yapısı bağımsız değişkeninin öğrenim çıktılarına olan etkisinin incelenmesi amaç edinilmiştir. Koory'nin çalışmasında incelenen ders ile ilgili online eğitim sonucunda geleneksel eğitim yoluyla elde edilen öğrenim çıktısından daha yüksek öğrenim çıktısına ulaşıldığı tespit edilmiştir.

Bu bağlamda, bu çalışmada da online eğitim ile finansal muhasebe dersi alan öğrencilerin tatminleri ve öğrenim çıktılarına etki eden bağımsız değişkenler ve bu etkinin yönü tespit edilmeye çalışılmıştır.

ONLİNE EĞİTİMDE ÖĞRENCİ BAŞARISINA ETKİ EDEBİLECEK FAKTÖRLER

Bu araştırmada öğrencilerin başarı göstergesi olarak (bağımlı değişkenler) öğrenme çıktıları ve Öğrenci Memnuniyeti (Tatmini) baz alınmıştır. Bu değişkenlere etki eden faktörler Öğrenci motivasyonu, Öğretim elemanının yetkinliği, etkileşim, ders yapısı, Öğretim elemanının sağladığı geribildirimler ve öğrenme tarzı gibi bağımsız değişkenler üzerinden ölçülmeye çalışılmıştır.

1. Motivasyon

Geleneksel (yüz yüze) eğitim uygulamalarına nazaran uzaktan eğitimde öğrenme bağlamında öğrencilere daha fazla sorumluluk yüklenmektedir. Bu sebeple uzaktan eğitimin verimli olabilmesi için öğrencilerin kendilerini düzenlemeleri gerekmektedir. Bu durum da öğrencilerin geleneksel eğitimdeki pasif öğrenme tarzından aktif

öğrenme biçimine geçmelerini gerektirmektedir. Diğer bir deyişle, öğrenciler öğrenme süreçlerini kendi kendileri yönetmek zorundadır. Öğrencilerin kendilerini düzenlemesinin temelinde kendi kendilerini motive etmeleri yatmaktadır. Dolayısıyla bu çalışmada öğrencilerin motivasyon algısı tespit edilmeye çalışılmıştır. İlk olarak, kişilerin karşılaştığı olay ve olgular karşısında kendine inancı ve özgüvenini tespit ederek, motivasyon gücünün ortaya konulması amaçlanmıştır. İkinci yargı ile de öğrencinin kontrol edilebilir özelliklerini test ederek motivasyon gücü tespit edilmeye çalışılmıştır. Bu maddeler ise şöyledir;

1. Amaca yönelik biriyimdir, bir sonuca ulaşmak için odaklandığımda, genellikle onu başarıyorum.
2. Örgün derslerde olduğu gibi sanal derslerde de aynı çabayı ortaya koyarım.

2. Öğrenme Tarzı

Öğrenme; bilgi ve becerilerden oluşan, kişinin biyolojik karakteristiği (fizyolojik boyut), dikkat, duygu, motivasyon, merak gibi kişilik karakteristiği (duyuşsal boyut), mantıksal analiz ya da içgüdüsel his gibi bilgi işleme tarzı (bilişsel boyut) ve fizyolojik ve bireysel farklılıklardan oluşan karmaşık bir süreçtir (Dunn, Beaudry, & Klavas, 1989).

Bu çalışmada öğrenme tarzı faktörü tespit edilirken fizyolojik boyut kullanılmıştır. Yani, öğrenmede hangi duyunun kullanıldığı tespit edilmeye çalışılmıştır. Öğrencinin algılanan öğrenme tarzının görsel yollarla öğrenme ve okuma ya da yazma yoluyla öğrenme tarzlarından hangisi ile gerçekleştiği tespit edilmeye çalışılmıştır. Bu nedenle iki madde kullanılmıştır;

1. Düşünce ve fikirlerimi sözel olarak anlatmaktansa, yazılı olarak ifade etmeyi tercih ederim.
2. Yol/yön tariflerini bir harita üzerinde gösterildiğinde, sözel olarak ifade edildiğinden daha iyi anlarım.

3. Öğretim Üyesi

Öğrenme sürecinde öğreticinin rolü hem geleneksel eğitimde hem de uzaktan eğitimde yadsınamaz derecede büyüktür. Bu sebeple, bu çalışmada öğrencinin algılanan öğretim üyesinin bilgi ve donanımı ölçülmeye çalışılmıştır. Bu amaca ulaşmak için üç madde sunulmuştur;

1. Öğretim üyesi ders konusunda/hakkında oldukça bilgilidir.
2. Öğretim üyesi bu dersin kolay anlaşılabilmesi için çaba sarf eder.
3. Öğretim üyesi, öğrencileri örgün (yüz yüze) derslerin gerektirdiğinden daha fazla zihinsel çaba sarf etmeleri için teşvik eder.

4. Öğretim Üyesinin Sağladığı Geribildirimler

Öğretim Üyesi geribildirimlerinin amacı öğrencilerin ne kadar iyi ya da kötü durumda olduklarını göstermek ve onları öğrenmeye çaba harcamaya yöneltmek yoluyla öğrenci performansını arttırmak amaçlanmaktadır. Öğretim üyesinin geribildirimleri öğrencilerin kavramsal bilgi ve becerilerini geliştirmektedir. Bu sebeple geribildirimlerin öğrencilerin öğrenim çıktılarına ve memnuniyetlerine etki ettiği düşünülmektedir. Bu durumu tespit etmek için çalışmada dört madde kullanılmıştır. Bunlar;

1. Öğretim üyesi öğrencilerin sorunlarına (endişe/kaygı) karşı duyarlıdır.
2. Öğretim üyesi projeler, sınavlar ve ödevler hususunda öğrencilere zamanında geribildirim sağlar.
3. Öğretim üyesi proje, sınav ve ödev gibi hususlarda yararlı ve zamanında geribildirim sağlar.
4. Bu derste öğretim üyesinin benim bireysel öğrenimimle ilgilendiğini hissediyorum.

5. Etkileşim

Öğrenciler - öğrenme aygıtları, öğrenci - öğretim üyesi ve öğrencilerin kendi aralarındaki etkileşim uzaktan eğitimin performansını ölçmek için önemli bir değişkendir. Yapılmış birçok çalışmada interaktif öğretim tarzı ve yüksek seviyede gerçekleşen öğrenci - öğretim üyesi etkileşimi güçlü bir şekilde öğrenme çıktıları ve öğrenci tatmini ile ilişkilidir (Arbaugh, 2000; Swan, 2004). Etkileşim ile ilgili maddeler;

1. Bu sanal derste öğretim üyesiyle sık sık etkileşim içindeyim.
2. Bu sanal derste diğer öğrencilerle sık sık etkileşim içindeyim.

6. Ders Yapısı

Ders Yapısı boyutuyla, dersin web sitesi ve ders materyallerinin mantıksal ve anlaşılabilir olarak tasarlanmış olup-olmadığı, öğrencilerin bakış açısıyla tespit edilmeye çalışılmıştır. Bu amaçla aşağıdaki sorular örnekleme oluşturan gruba sorulmuştur.

1. Genel anlamda dersin Web sitesi kullanılabilirliği iyidir.
2. Dersin hedef ve ders içerikleri açıkça bildirilmiştir.
3. Ders materyalleri mantıklı ve anlaşılır parçalardan (bileşenlerle) organize edilmiştir (oluşturulmuştur).

ARAŞTIRMA

1. Araştırmanın Amacı: Bu araştırmanın amacı uzaktan eğitim yolu ile Finansal muhasebe dersini alan yüksek lisans öğrencilerinin, öğrenci tatmini ve öğrenim çıktılarına etki eden değişkenlerin belirlenmesidir.

2. Örneklem ve Verilerin Toplanması

Araştırma amacına ulaşmak için ihtiyaç duyulan veriler, lisansüstü seviyede uzaktan eğitim veren bir kamu üniversitesi Finansal Muhasebe dersini alan öğrenciler örnekleminden seçilmiştir. Bu örneklem içerisinde toplamda 98 kayıtlı öğrenci mevcuttur. Online anket yolu ile öğrencilere ulaşılmış ve toplamda 83⁴ adet geçerli anket formu elde edilmiştir.

3. Ölçüm aracı

Bu çalışmada Finansal Muhasebe dersi alan öğrencilerin algılanan tatmini ve öğrenim çıktılarına, öğrencinin motivasyonu, öğrencinin öğrenme tarzı, öğretim üyesinin bilgisi, donanımı, geribildirim süresi, öğrencinin öğretim üyesiyle ve sınıf arkadaşlarıyla etkileşimi ve ders yapısı gibi değişkenlerin etkisi tespit edilmeye çalışılmıştır.

Bu kapsamda toplamda 8 boyuttan (6 boyut girdi ana değişkeni kapsamında, 2 boyut ise çıktı ana değişkeni kapsamında yer almaktadır) ve 22 ifadeden oluşan Eom ve arkadaşlarının (2006) geliştirdiği ve geçerlik ve güvenilirlik çalışmasını yaptığı ölçüm aracı Finansal Muhasebe dersine uyarlanarak ve Türkçe 'ye adapte edilerek kullanılmıştır.

4. Araştırmanın kısıtları

Araştırmanın temel kısıtı, sadece bir derse kayıtlı ve sadece bir üniversiteye bağlı 83 öğrencinin çalışmaya katılabileceği olmasıdır. Bu bakımdan örneklem büyüklüğü herhangi bir genelleme yapmak için yeterli değildir.

5. Araştırmanın Hipotezleri

Araştırma amacına uygun olarak bağımlı değişkenlere etki edebileceği düşünülen bağımsız değişkenlerle ilgili olarak 12 adet hipotez oluşturulmuştur. Hipotezlerin testi araştırmanın bulguları kısmında sunulmuştur. Oluşturulan hipotezler şu şekildedir;

H1: Öğrencilerin ders ile ilgili motivasyonu, derse olan tatminleri üzerinde pozitif yönde etki etmektedir.

H2: Öğrencilerin ders ile ilgili motivasyonu, öğrencilerin öğrenme çıktılarına etki etmektedir.

H3: Öğrencilerin Öğrenme tarzı, tatminleri üzerinde pozitif yönlü etki etmektedir.

H4: Öğrencilerin Öğrenme tarzı, öğrenim çıktılarına pozitif yönde etki etmektedir.

H5: Öğretim Üyesinin bilgi ve donanım seviyesi, öğrenim çıktısına pozitif yönde etki etmektedir.

H6: Öğretim Üyesinin bilgi ve donanım seviyesi, öğrenci memnuniyeti üzerinde pozitif yönde etki etmektedir.

H7: Öğretim Üyesi tarafından sağlanan geribildirimlerin öğrenci tatmin üzerinde pozitif yönlü etkisi vardır.

H8: Öğretim Üyesi tarafından sağlanan geribildirimlerin öğrenim çıktısı üzerinde pozitif yönlü etkisi vardır.

H9: Öğrencilerin öğretim görevlisiyle ve kendi aralarındaki etkileşimlerinin öğrenci memnuniyeti üzerinde pozitif yönlü etkisi vardır.

H10: Öğrencilerin öğretim görevlisiyle ve kendi aralarındaki etkileşimlerinin öğrenim çıktıları üzerinde pozitif yönlü etkisi vardır.

H11: Dersin web sitesi tasarımı ve materyallerinin mantıksal olarak düzenlenmiş olmasının öğrenci memnuniyeti üzerinde pozitif yönlü etkisi vardır.

H12: Dersin web sitesi tasarımı ve materyallerinin mantıksal olarak düzenlenmiş olmasının öğrenim çıktıları üzerinde pozitif yönlü etkisi vardır.

ARAŞTIRMANIN BULGULARI**1. Demografik Değişkenlere İlişkin Bulgular****Tablo 1. Demografik Değişkenlere İlişkin Veriler**

Cinsiyet	Frekans	Yüzdellik Değer	Madani Hal	Frekans	Yüzdellik Değer
Kadın	29	34,9	Bekâr	29	34,9
Erkek	54	65,1	Evli	54	65,1

Yaş	Frekans	Yüzdellik Değer	Mezun Olunan Fakülte	Frekans	Yüzdellik Değer
21-25	6	7,2	İşletme	40	48,2
26-30	33	39,8	İktisat	8	9,6
31-35	25	30,1	Mühendislik	17	20,5
36-40	16	19,3	Fen-Edebiyat	5	6,0
41-45	1	1,2	Eğitim Fakültesi	1	1,2
46 ve üstü	2	2,4	Diğer	12	14,5

Çalışılan Sektör	Frekans	Yüzdellik Değer
Kamu	30	36,1
Özel	49	59
Çalışmayan	4	4,8

Katılımcılara ilişkin detaylı dağılım tablo 1’de sunulmuştur. Buna göre araştırmaya 29 (%34,9) kadın ve 54 (%65,1) erkek katılmıştır. Katılımcıların 54’ü (%65,1) evli 29’u (%34,9) ise bekârdır. Yaşa göre dağılım incelendiğinde ise anketi cevaplayan öğrencilerin genel anlamda 26-40 yaş arasında yoğunlaştığı (%89,2), bu grup içerisinde 26-30 yaş grubunda yer alanlar 33 kişi ile toplam katılımcıların yaklaşık %40’ını kapsamaktadır. Katılımcıların mezun oldukları fakülteleri incelediğimizde İşletme Fakültesinden mezun olanlar 40 kişi (%48,2) ile katılımcıların büyük bir kısmının İşletme Fakültesinden (bölümünden) mezun olduğunu göstermektedir. Mühendislik Fakültesinden mezun olan katılımcıların sayısı 17 kişi (%20,5)’dir. Katılımcıların %59’u (49 kişi) Özel sektörde %36,1’i (30 kişi) Kamu sektöründe çalışmaktadır, %4,8’i (4 kişi) ise çalışmamaktadır.

2. Güvenilirlik Analizi ve Temel İstatistikler**Tablo 2. Güvenilirlik Analizi ve Temel İstatistikler**

Alt Boyutlar		Ortalama	Standart Sapma	İfade Sayısı	Cronbach's Alpha Değeri
Girdi	Öğretim Üyesi	4,2048	,50628	3	,729
	Ders Yapısı	3,8032	,57035	3	
	Geribildirim	3,8886	,52564	4	
	Motivasyon	4,2048	,50628	2	
	Öğrenme Tarzı	3,4277	,91775	2	
Çıktı	Etkileşim	3,1084	,76528	2	,754
	Öğrenci Tatmini	3,7349	,66210	3	
	Öğrenme Çıktıları	2,7751	,70444	3	

Araştırma kapsamında kullanılan alt değişkenlere ilişkin ortalama ve standart sapma değerleri ile temel değişkenlere ilişkin güvenilirlik analizi testi bulguları tablo 2'de sunulmuştur. Buna göre girdi ana boyutunda⁵ yer alan toplam 16 ifadenin Cronbach's Alpha değeri 0,729 olarak hesaplanmıştır. Bu değer ölçeğin güvenilir olduğunu göstermektedir.

Girdi ana boyutunda yer alan boyutların ortalama bulguları incelendiğinde;

- 4,2 ortalama değer ile öğrencilerin öğretim üyelerine yönelik algılarının olumlu seviyede olduğu söylenebilir.
- Benzer şekilde motivasyon boyutuna ilişkin algının genel ortalaması 4,2 olarak hesaplanmıştır. Bu durumda öğrencilerin sanal sınıflara ilişkin motivasyon seviyelerinin yüksek olduğu söylenebilir.
- Araştırmada dersin yapısı ve geribildirim boyutlarının ortalaması 3,8 olarak hesaplanmıştır. Buna bakılarak öğrencilerin derse ilişkin materyal ve web site tasarımına ilişkin değerlendirmelerinin olumlu olduğu söylenebilir. Benzer şekilde öğrencilerin öğretim üyesinden ya da sorumlu kişilerden sağladıkları dönüşler ya da geribildirimlere yönelik öğrencilerin algısının olumlu olduğu söylenebilir.
- Son olarak etkileşim boyutuna ilişkin algı ortalaması 3,1'lik ortalama değerle düşük seviyededir.

Öte yandan araştırmada çıktı ana boyutu kapsamında ele alınan öğrenci tatmini ve öğrenim çıktıları alt boyutlarına ilişkin ortalama değerler incelendiğinde;

- 2,7 ortalama değerlerle öğrenim çıktılarına ilişkin öğrenci değerlendirmeleri düşük seviyededir. Buna bakarak öğrencilerin bu hususta tatminsizlik yaşadığı söylenebilir. Bununla birlikte genel olarak öğrenci tatminlerine ilişkin boyutun ortalama değeri ise 3,7 olarak hesaplanmıştır. Buna bakarak öğrencilerin tatminlerinin ılımlı düzeyde olduğu söylenebilir.
- Araştırmada çıktı boyutu olarak isimlendirilen öğrenci tatmini ve öğrenim çıktılarından oluşan boyutta toplamda 6 ifade bulunmaktadır ve bu boyuta ilişkin içsel tutarlılığı test etmek için yapılan güvenilirlik analizinde Cronbach's Alpha değeri 0,754 olarak hesaplanmıştır. Bu değer ölçeğin güvenilir olduğunu göstermektedir.

⁵ Bu çalışmada öğrencilerin öğrenim çıktıları ve genel olarak dersle ilgili tatminlerine etki edecek faktörlerin toplamı "girdi" olarak isimlendirilmiştir.

Öğrencilerin lisans mezuniyetlerinde mezun oldukları fakülteye göre girdi ve çıktı ana boyutlarında yer alan hiçbir alt boyuta ilişkin algı ve/ya değerlendirmede farklılıklar olup olmadığını test etmek için Tek yönlü varyans analizi (Anova) uygulanmıştır. Buna göre öğrencilerin lisans eğitimlerinde mezun oldukları bölüme göre araştırma kapsamındaki hiçbir değişken farklılaşmamıştır.

Tablo 3. "Öğrenci tatmininin" Farklılaştığı Değişkenler: Bağımsız T Testi Bulguları

Soru/Değişken	Yanıt	n	Ortalama	Ortalama Farkı	Standart Sapma	t	F	P
Bu ders iş hayatınızda size fayda sağlıyor mu?	Evet	46	3,8768	,31825	,51811	2,229	3,080	,029
	Hayır	37	3,5586		,77799			
Çalışılan sektör	Kamu	30	3,5222	-,34853	,78630	2,297	2,359	,024
	Özel	49	3,8707		,56033			

Araştırmada öğrenci tatmini "Bu ders iş hayatınızda size fayda sağlıyor mu?" sorusuna verilen cevaba (evet ya da hayır) ve katılımcıların çalıştıkları sektöre göre farklılık göstermiştir. Buna göre "Bu ders iş hayatınızda size fayda sağlıyor mu?" sorusuna evet cevabı veren katılımcıların tatmini "hayır" diyen katılımcılarından istatistiksel açıdan anlamlı bir şekilde farklılaşmaktadır. Bununla birlikte öğrencilerin tatmini, çalıştıkları sektöre göre farklılaşmıştır. Buna göre özel sektörde çalışan öğrencilerin tatmin seviyesi istatistiksel açıdan anlamlı bir şekilde daha fazla tespit edilmiştir. Öte yandan araştırma kapsamında yer alan değişkenlere ilişkin öğrenci algıları cinsiyet, yaş, medeni hal ve mezun olunan bölüme göre farklılık göstermemiştir.

3. Korelasyon analizi

Araştırmada değişkenler arası ilişkiyi test etmeye yönelik Pearson korelasyon analizinden yararlanılmıştır.

Araştırmada girdi ve çıktı boyutları temelinde iki ayrı değişkeni ölçen toplamda 8 boyutlu alt değişkenler seti kullanılmıştır. Tablo 4'de girdi ana boyutunda yer alan alt değişkenler seti (öğretim üyesi, ders yapısı, geribildirim, motivasyon, öğrenme tarzı, etkileşim) ve çıktı ana boyutunda yer alan alt değişkenler seti (tatmin ve öğrenim çıktıları) arasındaki ilişkiyi inceleyen Pearson Korelasyon analizi bulguları yer almaktadır. Buna göre Öğrenme Tarzı, Etkileşim ve Ders Yapısı boyutu ile Öğrenim Çıktıları boyutu arasında düşük kuvvette pozitif yönde ve istatistiksel açıdan anlamlı ilişkiler tespit edilmiştir.

Tablo 4. Boyutlar Arası Korelasyon

		Girdi						Çıktı	
		Öğretim Üyesi	Ders Yapısı	Geribildirim	Motivasyon	Öğrenme Tarzı	Etkileşim	Tatmin	Öğrenim Çıktıları
Girdi	Öğretim Üyesi	1							
	Ders Yapısı	,229*	1						
	Geribildirim	,525**	,448**	1					
	Motivasyon	,369**	-,014	,219*	1				
	Öğrenme Tarzı	-,109	-,039	,075	,236*	1			
	Etkileşim	,188	,040	,383**	,304**	,172	1		
Çıktı	Tatmin	,405**	,341**	,209	,285**	-,085	,286**	1	
	Öğrenim Çıktıları	,213	,371**	,209	,091	,239*	,283**	,449**	1

*. Correlation is significant at the 0.05 level (2-tailed). (İlişki %95 güven aralığında anlamlıdır)

** . Correlation is significant at the 0.01 level (2-tailed). (İlişki %99 güven aralığında anlamlıdır)

Öğretim üyesi ile tatmin arasında orta şiddette pozitif yönde ve istatistiksel açıdan anlamlı ilişki tespit edilmiştir. Girdi ana boyutunda yer alan ders yapısı, motivasyon ve etkileşim boyutu ile tatmin arasında pozitif yönde zayıf kuvvette ve istatistiksel açıdan anlamlı ilişkiler tespit edilmiştir.

Son olarak girdi ana boyutunda yer alan alt değişkenler setine dâhil boyutlar arası ilişkiye yönelik bulgular ayrıntıları ile Tablo 4'de görülmektedir.

4. Regresyon Analizi

Bu kısımda bağımsız değişkenlerin bağımlı değişkenlere etkisini test etmeye yönelik regresyon analizi bulgularına yer verilmiştir. Araştırmada öğrencilerin tatmini bağımlı değişken, Öğretim Üyesi, Ders Yapısı, Motivasyon, Etkileşim gibi boyutlarda bağımsız değişken olarak tanımlanmıştır. Korelasyon analizinde geribildirim ve öğrenme tarzı boyutları ile öğrenci tatmini arasında istatistiksel açıdan anlamlı ilişkiler tespit edilmediği için bu değişken regresyon modeline dâhil edilmemiştir. Buna göre diğer bağımsız değişkenlerin Öğretim Üyesi, Ders Yapısı, Motivasyon ve Etkileşim değişkenlerinin öğrenci tatminine etkisini incelemeye yönelik yapılan regresyon analizi bulguları tablo 5'da yer almaktadır.

Tablo 5. Öğretim Üyesi, Ders Yapısı, Motivasyon ve Etkileşim Değişkenlerinin "Öğrenci Tatminine" Etkisini İncelemeye Yönelik Regresyon Analizi Bulguları

Bağımsız Değişkenler	B	Standart Hata	R ²	T	F	Anlamlılık Düzeyi
Öğretim Üyesi	,405	,146	,164	3,986	15,892	,000
Ders Yapısı	,341	,121	,116	3,265	10,659	,002
Motivasyon	,285	,139	,081	2,678	7,172	,009
Etkileşim	,286	,092	,082	2,687	7,219	,009

Tablo 5 incelendiğinde öğretim üyesi ile öğrenci tatmini arasında pozitif yönlü ($\beta=,405$) ve orta düzeyde bir ilişki olduğu görülmektedir. $R^2=,164$ olarak hesaplanmış olması, öğrenci tatminindeki değişimin % 16,4' ünün öğretim üyesi değişkeni tarafından açıklandığını ifade etmektedir. Yani öğretim üyesine algının pozitif yönde artması öğrenci tatmininin artmasını sağlayacaktır. Ders yapısı ile öğrenci tatmini arasında pozitif yönlü ($\beta=,341$) ve düşük düzeyde bir ilişki söz konusudur. Öğrenci tatminindeki değişimin ($R^2=,116$) %11,6'sının Ders yapısı değişkeninden kaynaklandığı söylenebilir. Aynı şekilde, Öğrenci motivasyonu ve Etkileşim bağımsız değişkenine bakıldığında öğrenci tatmini ile pozitif yönlü (sırasıyla, $\beta=,285$, $\beta=,286$) ve düşük seviyede bir ilişkinin olduğu saptanmıştır. Bu iki değişken öğrenci tatminindeki değişimi her biri yaklaşık %8 oranında etkilemektedir (Motivasyon: $R^2=,081$, Etkileşim: $R^2=,082$).

Tablo 6. Bağımsız Değişkenlerin "Öğrenim Çıktılarına" Etkisini İncelemeye Yönelik Regresyon Analizi Bulguları

Bağımsız Değişkenler	β	Standart Hata	R ²	t	F	Anlamlılık Düzeyi
Ders Yapısı	,371	,127	,137	3,593	10,659	,001
Öğrenme Tarzı	,239	,083	,057	2,212	4,891	,030
Etkileşim	,283	,098	,080	2,659	7,069	,009

Tablo 6' de öğrenim çıktısına bağımsız değişkenlerin (Ders yapısı, Öğrenme tarzı, Etkileşim) etkisi incelenmek amaçlı ilgili veriler verilmiştir. Ders yapısı ile öğrencilerin öğrenim çıktıları arasında pozitif yönlü ($\beta=,371$) ve düşük seviyede ilişki olduğu tespit edilmiştir. Öğrenim tarzı ve Etkileşim ile Öğrenim çıktısı arasında pozitif yönlü (sırasıyla, $\beta=,239$; $\beta=,283$) düşük seviyede ilişki olduğu görülmektedir. Bulgulara göre Öğrenim çıktılarındaki değişimin %13,7'si Ders yapısı ile %8'i Etkileşim ile %5,7'si Öğrenme tarzı ile açıklanabilmektedir.

* Değişkenler tekli regresyon analizine tabi tutulduğu için Uyarlanmış R² değeri yerine R² değerinden yararlanılmıştır.

5. Hipotezlerin Testi

Araştırma kapsamında uygulanan regresyon analizi bulgularına göre kabul ve red edilen hipotezler listesi Tablo 7'de sunulmuştur. Buna göre H1, H4, H6, H10 VE H11 kabul edilmiş, diğer hipotezler ise reddedilmiştir.

Tablo 7. Hipotezlerin Testi Tablosu

Araştırmanın Hipotezleri	R ²	Kabul	Red
H1: Öğrencilerin ders ile ilgili motivasyonu, derse olan tatminleri üzerinde pozitif yönde etki etmektedir.	,081	✓	
H2: Öğrencilerin ders ile ilgili motivasyonu, öğrencilerin öğrenme çıktılarına etki etmektedir.			X
H3: Öğrencilerin Öğrenme tarzı, tatminleri üzerinde pozitif yönlü etki etmektedir.			X
H4: Öğrencilerin Öğrenme tarzı, öğrenim çıktılarına pozitif yönde etki etmektedir.	,057	✓	
H5: Öğretim Üyesinin bilgi ve donanım seviyesi, öğrenim çıktısına pozitif yönde etki etmektedir.			X
H6: Öğretim Üyesinin bilgi ve donanım seviyesi, öğrenci memnuniyeti üzerinde pozitif yönde etki etmektedir.	,164	✓	
H7: Öğretim Üyesi tarafından sağlanan geribildirimlerin öğrenci tatmini üzerinde pozitif yönlü etkisi vardır.			X
H8: Öğretim Üyesi tarafından sağlanan geribildirimlerin öğrenim çıktısı üzerinde pozitif yönlü etkisi vardır.			X
H9: Öğrencilerin öğretim görevlisiyle ve kendi aralarındaki etkileşimlerinin öğrenci memnuniyeti üzerinde pozitif yönlü etkisi vardır.			X
H10: Öğrencilerin öğretim görevlisiyle ve kendi aralarındaki etkileşimlerinin öğrenim çıktıları üzerinde pozitif yönlü etkisi vardır.	,082	✓	
H11: Dersin web sitesi tasarımı ve materyallerinin mantıksal olarak düzenlenmiş olmasının öğrenci memnuniyeti üzerinde pozitif yönlü etkisi vardır.	,080	✓	
H12: Dersin web sitesi tasarımı ve materyallerinin mantıksal olarak düzenlenmiş olmasının öğrenim çıktıları üzerinde pozitif yönlü etkisi vardır.			X

SONUÇ ve DEĞERLENDİRME

Bu araştırmada uzaktan eğitim yolu ile finansal muhasebe dersini alan yüksek lisans öğrencilerinin, öğrenci tatmini ve öğrenim çıktılarına etki eden değişkenlerin belirlenmesi amaçlanmıştır. Bu amaç doğrultusunda uzaktan eğitim programına sahip bir kamu üniversitesinin e-MBA bölümünde kayıtlı ve finansal muhasebe dersini alan öğrenciler örnekleme dâhil edilmiştir. Araştırma bulgularına göre; Ders Yapısı, Öğrenme Tarzı ve Etkileşim boyutları Öğrenim çıktısına istatistiksel açıdan anlamlı, zayıf kuvvette ve pozitif yönde etki etmektedir. Bununla birlikte; Öğretim Üyesi, Ders Yapısı, Motivasyon ve Etkileşim boyutu öğrenci memnuniyetini pozitif yönde, istatistiksel açıdan anlamlı ve zayıf kuvvette etkilemektedir. Öte yandan araştırma kapsamında yer alan değişkenlere ilişkin öğrenci algıları cinsiyet, yaş ve

lisans mezuniyet fakültesine göre farklılaşmamıştır. Ancak özel sektörde çalışan öğrencilerin öğrenim çıktısına ilişkin algı değeri kamu sektöründe çalışan öğrencilerin öğrenim çıktılarından daha yüksek seviyede tespit edilmiştir.

Araştırma kapsamında önemli bir diğer bulgu ise öğrenim çıktı ve öğrenci tatminlerine ilişkin bulgulardır. Buna göre öğrenim çıktılarına ilişkin öğrenci değerlendirmeleri düşük seviyededir. Bununla birlikte öğrencilerin tatminlerine ilişkin ortalama değer incelendiğinde öğrenci tatminlerinin ılımlı düzeyde olduğu söylenebilir. Son olarak öğrencilerin finansal muhasebe dersinin iş hayatında kendilerine faydalı olup olmamalarına göre öğrenci tatminleri farklılaşmıştır. Buna göre iş hayatında finansal muhasebe dersinin faydalı olduğunu düşünen öğrencilerin finansal muhasebe dersinden tatminleri daha fazladır.

KAYNAKÇA

- Allen, I., & Seaman, J. (2010). *Class differences: Online education in the United States, 2010*. United States of America: Babson Survey Research Group.
- Allen, M., Bourhis, J., Burrell, N., & Mabry, E. (2002). Comparing Student Satisfaction With Distance Education to Traditional Classrooms in Higher Education: A Meta-Analysis. *The American Journal of Distance Education, 16*(2), 83-97.
- Arbaugh, J. (2000). How Classroom Environment and Student Engagement Affect Learning in Internet-based MBA Courses. *Business Communication Quarterly, 63*(9), 9-26.
- Beare, P. (1989). The comparative effectiveness of videotape, audiotape, and lecture in delivering continuing teacher education. *The American Journal of Distance Education, 3*(2), 57-66.
- Bryant, S., Kahle, J., & Schafer, B. (2005, August). Distance Education: A Review of the Contemporary Literature. *Issues In Accounting Education, 20*(3), 255-272.
- Dunn, R., Beaudry, J., & Klavas, A. (1989). Survey of research on Learning Styles. *Educational Leadership, 46*(6), 50-58.

- Eom, S. B. (2006). The Determinants of Students' Perceived Learning Outcomes and Satisfaction in University Online Education: An Empirical Investigation. *Decision Sciences Journal of Innovative Education*, 4(2), 215-235.
- Frankola, K. (2001). Why Online Learners Drop Out. *Workforce*, 80(1), 53-60.
- Haynes, K. J., & Dillon, C. (1992). Distance Education: Learning Outcomes, Interaction, and Attitudes. *Journal of Education for Library and Information Science*, 33(1), 35-45.
- Hong, K.-S., Lai, K.-W., & Holton, D. (2003). Students' Satisfaction and Perceived Learning with a Web-based Course. *Educational Technology & Society*, 6(1), 116-124.
- Kaminski, K., Switzer, J., & Gloeck, G. (2009). Workforce readiness: A study of university students' fluency with information technology. *Computers & Education* (53), 228-233.
- Koory, M. A. (2003). Differences In Learning Outcomes For The Online And F2F Versions Of "An Introduction To Shakespeare". *Journal of Asynchronous Learning Networks (JALN)*, 7(2), 18-35.
- McClearya, I. D., & Egan, M. (1989). Program design and evaluation: Two-way interactive television. *American Journal of Distance Education*, 3(1), 50-60.
- Sonner, B. (1999). Success in the Capstone Business Course—Assessing the Effectiveness of Distance Learning. *Journal of Education for Business*, 74(4), 243-247.
- Swan, K. (2004). Learning online: current research on issues of interface, teaching presence and learner characteristics. *Elements of Quality Online Education, Into the Mainstream*, 63-79.
- Yükseltürk, E., & Yıldırım, Z. (2008). Investigation of Interaction, Online Support, Course Structure and Flexibility as the Contributing Factors to Students' Satisfaction in an Online Certificate Program. *Educational Technology & Society*, 11(4), 51-65.

THE VALUE OF KNOWLEDGE AND VIRTUE OF THE 14TH CENTURY IN MASNAVİS

Research Assistant Ahmet Özhan SUCU,

Hitit University, a.ozhan19@gmail.com

EXTENDED ABSTRACT

Keywords: Masnavi, value, aesthetics, literature, knowledge, virtue

Masnavi in Turkish literature, has an important role in enabling independent rhyme and long narrating articles. Masnavi writers have not written only concern of aesthetics but also on behalf of the community development process some messages are also in the works. Given the conditions of the period in the 14th century it can be seen in many of the masnavis contain "scientific" and "moral" values.

We also try to determine in our article how masnavi is used in the 14th century, the extent of the scientific and moral values. We limited our research with masnavi that come forward with its major features in the 14th. In this context, we scan the couplets that is related to science and morality from Mantiku't-tay, Suhayl Nevbahar, Alexandria.

Masnavi, is the verse form in the literature of each couplet rhyme each other and it ranges two couplets to thousands couplets. Because the rhyming couplets of Masnavi is independent it is suitable for writing a verse form long stories. Because of masnavi separate rhyming couplet it is always given chance to the poets, the ease

of writing a verse form for long narratives. It has been used very lovingly favored from XIst century Turkish literature. Masnavis in Divan Literature are divided in terms of telling a story in detailing, from other poetic forms. The poets in the ghazal, ode have told what they want in a certain way within the framework of the Divan literature but in masnavis they behave alittle more independent of the rules while telling what they have invented text accordingly. When considered from this perspective masnavis has a significant role, what poets say in transmitting of messages to society . When considered the general characteristics of the period , Ottoman starts to be installed and fitted its system newly in this period societies inevitable need to increase , intellectual and action of a certain knowledge and wisdom into certain degree. At this point as in each period, the literary works of that period has certain duties. When viewed from this angle Masnavis are the only artefacts that poets want to give messages presented in a manner that effectively and competently to their readers . In Masnavis we scanned it has been concluded that much attention was given in scientific and moral values that guide and develop society and Masnavis has an important place when considered the poets' characteristics of rotation of society

From the descriptive research techniques, the general scanning model is used in the research. The 14th century mesnevis constituted the universe of the research and the chosen narratives from the different types of mesnevis created in the 14th century constituted the sample of the research.

In the findings, the values of righteousness, justice, modesty, goodness, patience, loyalty, etc. are found to shine out in mesnevis. Education Turkish Language and Literature and the acquisition inside the mesnevis, it has been come to conclusion that these values can be taught via mesnevis.

References

- AKARSU, B. (1982). *Ahlâk Öğretileri*. İstanbul: Remzi Kitabevi.
- AKBABA ve ALTUN, S. (2003). *Eğitim Yönetimi ve Değerler*. Değerler Eğitimi Dergisi, 1 (1), 7-18.
- AKDOĞAN, Yaşar. (1979). *Ahmedi Divanı I II: Tenkitli Metin ve Divanı Hususiyetleri*. İstanbul Ün. Ed. Fak, Türkiyyat Araştırma Merkezi.
- DİLÇİN, Cem. (1991). *Süheyl ü Nev-Bahar Mesnevisi İnceleme Tenkitli Metin*. Türk Tarih Kurumu Basımevi, Ankara.
- LEVENT, A.Sırn. (1957). *Gülşehrî, Mantiku't-tayr nşr*. Ankara.
- ÜNVER, İsmail.(1983). *Ahmedi İskendernâme İnceleme Tıpkıbasım*. Ankara: T.D.K Yay.

14. YY. MESNEVİLERİNDE İLİM VE AHLAKA VERİLEN ÖNEM

Ahmet Özhan Sucu

ÖZET

Osmanlı Devleti'nin kuruluş dönemine rastlayan 14. Asırda, Türk dili bir önceki asra göre daha çok işlenip gelişmiş, yazar ve şair sayısı artmış, mensur ve manzum pek çok eser yazılmıştır. Bu dönemde, en fazla eserin Osmanlı sultanları sahasında telif edildiği görülmektedir. Türkçe eser vermeyi şuurlu şekilde isteyen ve bunu gerçekleştirmeye çalışan şairler, Anadolu'da bir millî edebiyat çağının açılmasını sağlamışlardır. 14. Asırda yeni bir şekil, yeni bir ruh ve heyecanla oluşturulan eserlerin çoğunu dinî-ahlakî mesnevilerin oluşturması dönemin genel özellikleri göz önüne alındığında kaçınılmaz olmuştur. Bu eserler Anadolu halkını adeta yeniden yoğurmuş, onlara yeni bir ruh ve heyecan üflemiştir.

Mesnevi, edebiyatta her beyti kendi arasında kafiyeli, iki beyitten binlerce beyite kadar uzanan nazım şeklinin adıdır. Mesnevi beyitlerinin kafiyeleri bağımsız olduğundan uzun hikâyelerin yazılmasına elverişli bir nazım şeklidir. Didaktik, dinî ve ahlakî konular, şehrengizler, uzun aşk hikâyeleri ve ansiklopedik bilgiler veren eserler umumiyetle mesnevi nazım şeklinde yazılmışlardır. Divan edebiyatında roman ve hikâye gibi türler olmadığı için mesneviler bir bakıma bu türlerin yerini tutmuşlardır.

Âmil Çelebioğlu'nun tespitine göre 14.yy'da yazılan mesnevilerden 58'i elimizdedir. (Çelebioğlu, 1999:43). Bu dönemde eserlerin çokluğu göz önüne alındığında metin seçiminde birtakım sınırlamalara gitmemiz kaçınılmaz olmuştur. Bu bağlamda Aşık Paşa'nın Garipname'si, Hoca Mesud'un Süheyl ü Nevbahar'ı, Ahmedî'nin İskendername'si ve Gülşehri'nin Mantıku't-Tayr'ı incelenmiştir. Eserlerde şairlerin genel olarak İlim ve Ahlakî değerlere önem verdiği, şiirlerinde bu konular üzerinde

durduğu sonucuna ulaşılmıştır. Bir siyaset-nâme özelliği gösteren "İskendernâme" ve Nasihat bölümlerine çok yer veren dinî tasavvufî bir özellik gösteren "Garipnâme" mesnevilerinde ilim ve ahlaka verilen önem çok daha belirgin bir şekilde ortaya konmuştur.

Anahtar kelimeler: Mesnevi, ilim, ahlak, değer

GİRİŞ

Mesneviler sözlük anlamı olarak "ikişer ikişer, ikili" demektir. Her beytin dizeleri kendi aralarında uyaklı, aruz bahirlerinin kısa kalıplarıyla yazılan uzun bir nazım biçimine denir (Dilçin,2005:167). Mesnevînin Türk edebiyatına girişi XI. Yüzyılda Yusuf Has Hacib'in Kutadgu Bilig adlı eseriyle başlar. Her beytin, ayrı ayrı kâfiyeli olması yazma kolaylığı sağlar. Bu nedenle uzun aşk öykülerinde, destanlarda mesnevî kullanılmıştır(Güzel, 2009:86). Tanımlardan da anlaşılabilceği gibi mesneviler her beyti ayrı kâfiyeli olmasının verdiği yazma kolaylığından dolayı şairlerce, uzun anlatılar için kullanılmış bir nazım şeklidir. Türk edebiyatında XI. Yy'dan itibaren çok sevilerek rağbet edilmiş ve kullanılmıştır. Divan edebiyatında mesneviler, diğer nazım şekillerinden bir konuyu bir hikâyeyi ayrıntılarıyla anlatması bakımından ayrılır. Divan şairleri gazelde, kasidede anlatmak istediklerini belli bir şekil çerçevesinde oluştururken mesnevilerde biraz daha rahat davranmışlar neyi anlatmak istiyorlarsa metinlerini ona göre kurgulamışlardır. Bu açıdan değerlendirildiğinde mesnevilerin, şairlerin söylemek istedikleri mesajları topluma iletmede çok önemli bir rolü ortaya çıkmaktadır. Dönemin genel özellikleri dikkate alındığında Osmanlının yeni kurulmaya başladığı ve sistemini yeni yeni oturtmaya başladığı bir zaman diliminde toplumların, fikrî ve aksiyon olarak belli bir ilim ve irfana, belli bir yaşama kültürüne çıkarılmasına olan ihtiyaç kaçınılmaz derecededir. Bu noktada da her dönemde olduğu gibi o dönemde de edebi eserlere birtakım görevler düşmektedir. Mesneviler bu açıdan bakıldığında şairlerin okuyuculara vermek istedikleri mesajları etin ve yetkin bir şekilde sunduğu yegane eserlerdendir. Tüm mesnevileri bu şekilde düşünüp amaçlarının yalnızca birtakım mesajlar vermek olduğunu söylemek tabii ki de doğru değildir fakat toplumsal

içerikli mesajlardan tam olarak anılmış bir şekil olduğunu söylemek de biraz eksik kalmaktadır.

Tüm mesnevileri kapsamamakla birlikte, özellikle didaktik, dini, ahlaki tarafı ağır basan mesnevilerde, insani değerlere ve bireyin çevresiyle olan etkileşimini geliştirmeye, bu sayede de toplumda pozitif insanlar yetiştirmeye yönelik birçok değere rastlanmaktadır. Biz bu makalede 14. Yy mesnevilerindeki ilim ve ahlaka verilen önem üzerinde durduk. Türk edebiyatında mesnevilerin nicelik ve nitelik açısından çokluğu dikkate alındığında, tezimizde 14. yy. mesnevilerinden "Ahmedî'nin İskendername'si, Gülşehri'nin Mantıku't-tayr, Âşık Paşa'nın Garibnâme'si ve Hoca Mesud'un Süheyl ü Nevbahar" adlı eserleri incelenecektir. Türk edebiyatının nitelikli eser vermeye başladığı 14. yy.da yazılmış tüm mesnevilerin incelenmesi, makalemizin sınırlarını aşacaktır. Benzer başka çalışmalara da öncülük etmesi açısından, örnekleme yöntemi ile 14. yy. mesnevilerinden "İskendernâme, Mantıku't-tayr, Garipname, Süheyl ü Nevbahar" adlı eserler seçilecektir. Üzerinde çalışma yapılacak eserlerin seçiminde eserlerin kendilerine mahsus özelliklerinin bulunması, devrinde yazılmış diğer mesnevilerle karşılaştırıldığında, konu ve yazılış tekniği bakımından diğerlerinden daha önde olması, eserlerin seçiminde etkili olmuştur. Ahmedî'nin, İskendernâme adlı eserinin seçilmesinde, eserin Osmanlı tarihine de yer vermesi etkili olurken, Gülşehri'nin Mantık'ut-Tayr adlı mesnevisinin temsilî bir eser olması, öğretme açısından tasavvufi merhale ve ıstılahların önde gelmesi ve eserin tasavvufi tâlimî bir hüviyet kazanması etkili olmuştur. Âşık Paşanın Garibnâme adlı eserinin seçilmesinde, Garibnâme'nin dîni ve ahlâki yanı ağır basan, telkine geniş yer veren ve öğretmeyi gaye edinen bir eser olması önemli bir rol oynamıştır. Hoca Mesud'un Süheyl ü Nevbahar adlı mesnevisinin seçilmesinde ise, eserin daha çok manzum aşk ve macera hikayeciliği içinde yer alması etkili olmuştur.

Mesnevilerde İlim Ve Ahlaka Ait Bulguların Değerlendirilmesi

İlim " Bilme, biliş, bir şeyin doğrusunu bilme" şeklinde tanımlanmıştır. (Türkçe sözlük, 2005:956). Uludağ'a göre bilim "bilmek, marifet, irfan, kendini bilmek, sâlikin kendini bilmesi (Uludağ, 2001:182) şeklindedir. İnsanı diğer varlıklardan ayıran ve onu diğer varlıklardan üstün kılan en büyük özelliği, şüphesiz akli ve akli sayesinde elde ettiği ilmidir. İlimden kastedilen mana olarak bilme, insanlığı doğru yola götürecek toplum arasında birliktelik sağlayacak bilimdir. İlim öğrenmekten maksat, bilginin insanoğluna yol göstermesi, rehber olması ve öğrenilen şeylerle, insanî kemâlat dediğimiz kâmil, "olgun insan" mertebesine ulaşılmasıdır. Yoksa diğer türlü edinilmiş bilgiler insanın sırtına yük olmaktan bir adım öteye gitmeyecektir. Gerek İslamî yaşantımızda gerekse örf ve adetlerimizde ilime ve bilgili olmaya çok önem verilmiştir.

Türk kültüründe ilime çok önem verilmiş; kültürümüzün mihenk taşlarından sayılan Yunus Emre "İlim" ile ilgili olarak:

İlim ilim bilmektir/İlim kendin bilmektir

Sen kendini bilmezsen/Ya nice okumaktır

Dörtlülüğüyle ilmin, insanın kendini bilmesine, kendini bilmeye yardımcı olamayacak bilim boş bir uğraş olduğuna vurgu yapmaktadır.

Ahlak ise (hulk'un ç.) 1. İnsanın yaratılışında var olan ruhsal ve zihinsel güzellikler. 2. İnsanı insan yapan değerleri inceleyen, irdeleyen ve öğreten bilim dalı(Parlatır,

2009:55) şeklinde tanımlanmaktadır.Kanaatimizce, insanı İnsan yapan ahlaki özellikleri yalnızca ilm ve irfan noktasında kemalata erişmiş kamil insanlar sergileyebilirler. Yani "İlim" peşinde güzel davranışları ve bunun sonucunda da ahlaki üstünlüğe sahip bireylerin yetişmesinde önemli bir rol üstlenmektedir. Aşağıda 14. Yy'a ait daha önce de bahsettiğimiz mesnevilerden alıntı yapmak

suretiyle mesnevilerdeki ilim ve ahlaki değerlerin ne şekilde üzerinde durulduğunu daha net olarak görmemiz mümkün olacaktır.

İlme cehd it k'ol-durur Âb-ı Hayât (İskendername 706)

Sonsuzluğu ebediliği dilersen eğer, İlim öğrenmeye çalış ki sonsuzluk iksiri yalnızca odur.

İnsanoğlu sonu olan ölümlü bir varlıktır. Dünya hanesine gelir, küçük bir zaman dilimi bu hanede misafir olarak kalır ve bu dünyadan gerçek hanesine geçer. İnsanoğlu gerçek âlem bu dünya imiş gibi hep ölümsüzlüğü aramış, ab-ı hayât (ölümsüzlük iksiri) bulmak için gayret göstermiştir; fakat netice hep hüsrarla sonuçlanmıştır. Edebiyatımızda da "abı hayât" kavramı birçok yerde işlenen bir kavramdır. Beyitte görüldüğü gibi, ölümsüzlüğün ilimle elde edilebileceğine vurgu yapılmaktadır. Burada kastedilen mana ise ilim sonucunda ortaya konulan yararlı bir işin ya da bir eserin, daha sonra gelecek olan tüm nesillere yardımcı olacağı, faydası dokunacağı için ölümsüzlüğe ulaşılan yolun yalnızca ilimle olacağını kastetmektedir.

İlim olmayanda yok-durur hüner

Bi-hayâda yok saâdetden eser (İskendername 707)

İlim olmayanda hüner olmaz, hayâsız olanlarda saadetten eser yoktur.

İlmsizlikle hayâsızlık yani edepsizlikle aynı mertebede görülmüştür; çünkü ilmi olmayan insan nerede ve nasıl davranacağını tam olarak kestiremez, hayâ yani edebe muhalif hareketler yapması muhtemel olur. Hayâsızların toplumda çok fazla bir yeri olmadığından sonucunda insanı mutsuzluğa iter. Kişide ilmin olmaması insanın hünerlerinin yok olmasına sebep olur; hayâsız utanmayan insanlar ise mutlu olamazlar.

İlim-ile buldı saâdet her vücûd

Âdem'e ilmi-y-çün itdiler sücûd (İskendername 2163)

İlimin sonucunda her beden mutluluk, huzur buldu, âdeme melekler ilminden dolayı secde ettiler.

İlim ile her vücudun mutluluğu kazanması insanın yalnızca ilimle kendini mutlu, huzurlu hissetmesindedir. Bilindiği gibi meleklerde ilim sıfatı yoktur, onlar Allah'a kayıtsız şartsız ibadet etmeleri için yaratılmış varlıklardır. Sorgulama ve muhakeme yani "ilim" kabiliyetini Allah melekler'e vermemiştir. İnsanı diğer varlıklardan ayıran en önemli özelliği ise onun ilim sıfatıyla donanmış olmasıdır. Yani insan ilim sayesinde, kendisine verilen kabiliyetleri muhakemesiyle kullanması yoluyla diğer varlıklardan üstün bir konuma geçmiştir. Bu beyitte de buna vurgu yapılarak, meleklerin Haz. Âdem'e secde etmesine telmihte bulunulmuştur. Beyitin gizli manasında ise her vücudun mutluluk duyması ifadesi ilimin insanlara hizmet etme sonucunda insanları huzura kavuşturacağından bahsetmektedir.

Aşağıdaki beyitlerde alim ile cahil arasında kıyaslama yapılarak, ilim sahibi olanlarla olmayanlar arasındaki farklar ortaya konmuştur:

'Âlimûn uyhısı bî-'illet-durur

Câhilûn zühdi kamu zillet-durur (Mantıku't-tayr 1111)

Âlimin uykusu sebepsizdir, cahilin takvası ise utanç vericidir.

Âlimûn cennât u hurremdür yiri

Câhilûn anda cehennemdür yiri (Mantıku't-tayr 2051)

Âlimin yeri temiz olan cennettir, cahilin yeri cehennemdir.

'İlm oldur kim Hak'a rehber ola

Cehl ola kim ilede ayruk yola (Mantıku't-tayr 2101)

İlim odur ki hakka doğruluğa rehber olur cehalet odur ki insanı farklı yollara iletir.

Kimde kim var-ısa ol 'ârif-durur

Kamu dürlü hâlete vâkîf-durur (Mantıku't-tayr 2418)

Kimde ilim var ise o ariftir, toplumun tüm dertlerine vakîf olur

Kimde kim yog-ısa ol 'ârif degül

Ay u günden zerrece vâkîf degül (Mantıku't-tayr 2419)

Kimde ilim yok ise o arif değildir, bu tür kişiler aydan günden zerrece anlamaz.

Arifliğin özellikleri arasında, birçok şeye vakîf olması; birçok ilmin sebebini bilmek vardır. İlim de bu noktada arifliğin olmazsa olmazlarından. Beyitte de buna vurgu yapılmıştır.

Âdemînüñ yigregi 'ilm öğrenen

'İlm öğrenen yegi hilm öğrenen (Mantıku't-tayr 3306)

İnsanoğlunun iyisi ilim öğrenendir, ilim öğrenenin iyisi ise hilm öğrenendir.

Beyitte ilim öğrenmenin tek başına yeterli olmayacağı, ilimin ancak yumuşak huyluluk kazanılması sonucunda insana kazanım sağlayacağı vurgulanmıştır. Diğer değerlerde değindiğimiz hased, hırs vb. davranışları terk etmenin en önemli yolu kişinin ilimle donatılmış olmasından geçmektedir.

Cemali kişinin olur hilmiden

Kemali kişinin olur ilmden (Süheyl ü Nevbahar 196)

Bu 'ilim zîra çerâgdur iy safâ

Anuñ-ıla dutdı mülki Mustafâ (Garipname 10093)

Bu ilim bir mumdur ve o mum ile hazreti peygamber mülkü tutmuştur.

Bir dahî nedür cihânda mu'teber

Ol 'ilimdür kim virür Hak'dan haber (Garipname 10085)

Cihanda kabul edilen itibarlı olan şey, Hak'tan haber veren ilimdir.

Pes 'ilim yigdür bu mâldan mutlakâ

Mâl girü kor şahsı 'ilm iltür Hak'a (Garipname 9488)

İlim, kesinlikle mal kazanmaktan daha iyidir; mal kişiyi geri koyarken, ilim kişinin Hakk'a varmasına sebep olur.

Her kimüñ kim 'ilmi var oldı defil

Anlaruñ kim 'ilmi yok kaldı zefil (Garipname 10100)

Kimin ilmi var ise o kanıttır, ilmi olmayanlar ise hakir olarak kalırlar.

Kişi var ki ilm ile göğe uçar

Kişi var ki cehl ile yerden geçer (Süheyl ü Nevbahar 198)

Bazı kimseler ilim ile göğe uçarlar, makamları artar; bazıları ise cehaletin sonucunda yerlerde sürünürler.

İlim, insanın toplumda değerini artırır. İlimle uğraşan kişiler toplumun her türlü sorun ve problemlerine çözüm bulmada en güvenilir kimselerdir. Buna benzer sebeplerden dolayı toplumda ilimle uğraşan insanlar sevilip değer görür. Beyitte de görüldüğü gibi kişinin ilim sahibi olmak suretiyle göğe uçması ve cehalet neticesinde

verde sürünmesi ilim sahibi olmanın çok önemli bir kaide olmasından ileri gelmektedir.

'İlm odur kim Hak'a rehber ola

Cehl ola kim ilede ayruk yola (Mantiku't-tayr 2101)

İlim odur ki Hakka rehber olur yol gösterir, cehalet ise insanları yanlış yollara iletir.

İlim insanları Hakka yani doğruluğa ileten yolların başında gelmektedir. İnsanlar cehaletten kurtulmak suretiyle doğru yolu bulurlar. Bu beyitte "Hak" tevriyeli bir söyleyişle kullanılmıştır. Burada Hakk'ın ilk manası olarak Tanrı (İlah) kavramını görebiliriz. Yani ilim Allah'a ulaşmada rehber olabilecek bir özelliكتir. İkinci manada ise hakkı "doğru yol" olarak nitelendirebiliriz. Yani cahil kimse doğru yoldan çıkıp başka yollara sapmıştır.

Kimde kim yok ilm bed-gir-dâr olur

Bî-saâdet kişi dâim hâr olur (İskendername 708)

Kimde ilim yoksa o kişi kötü talihtir, talihsiz olan kişi daima diken üstünde olur.

İlim olmayan cahil insanlar, başlarına gelebilecek kötü olayların nereden ve nasıl gelebileceğini kavrayamadıkları için devamlı diken üstünde gibidirler. Toplumda güven içinde yaşamak ve ayaklarını sağlam basmak için ilmin çok büyük bir önemi vardır.

Hışm u gaybet cehl ü inkâr u riyâ

Kor mı sini kim varasın Tañrı'ya (Garipname 2925)

Kötülük, kıybet cehalet ve iki yüzlülük gibi kötü huylar senin Tanrıya varmanı engeller.

Genezce şeşer düğümü uslu kişi

Güce görse çıkar câhlûn dişi(Süheyl ü Nev-bahar 1198)

Akıllı kişi düğümü kolay çözer cahilin zorlayınca dişi çıkar.

Bi-edeb halkı kamu oda yahar

Sanma kim kendüyl yaluñuz yihar (İskendername 5433) Edepsizlik halkı ateşe atar, sanma ki sadece kendin yanarsın.

Edepsizlik bireysel bir davranış değil, sonuç itibariyle toplumun birçok kurumuna zarar verebilecek bir davranıştır. Edepsizlik kişinin, toplumun koyduğu kurallara muhalif hareket etmesi ve ahlak dışı bir tavır takınmasıdır. İnsanlar toplumun bir parçasıdır ve birbirilerine nezaketle davranırlar. Kişinin karşısındaki ile davranışlarında ince bir perde bulunur ve bu perde bireyin karşısındakiyle ilişkilerinde bireyin sınırlarını beliler. Edepsizlik, bu perdenin yırtılması ve kişinin hakkına doğrudan tecavüz edilmesi demektir. Beyitte de edepsizliğin sadece kişinin kendinin yanmasına yol açmayacağı; kendisiyle birlikte toplumu da ifsâd edeceğine vurgu yapılmıştır.

Ululuk gerekse olma bî-edeb

Kim edepsüzlere ider Hak gazab (İskendername 784)

Yüce olmak istersen edepsiz olma ki edepsizlere hak gazap eder.

Beyitte halk arasında yüksek bir mevki sahibi olmanın "edeb" değerine sahip olmakla mümkün olacağı vurgulanmıştır. Bu değere sahip olmamanın ise Allah tarafından cezalandırılacağı belirtilmiştir.

SUCU

Aşağıdaki beyitlerde de edep değerinin temiz soy ile birlikte anılması gerektiğini, bir kimsenin edepli olmasının temiz bir soydan gelmesiyle mümkün olacağını ve edep sahibi insanların toplum tarafından temiz kimseler olarak anılacağını belirtmektedir:

Kişiy e devlet-durur asl u neseb

İlla ş uña kim ola anda edeb (Garipname 9056)

Soyunun belli olması ve edepli olması kişiye en büyük devlettir.

Ol neseb kim bu edebden yârı yok

Bir marazdur kim anuñ tîmân yok (Garipname 9057) Edepten yarı olmayan neseb, çaresi olmayan hastalık gibidir.

Şahsa, ol bir bî-edebse vâ y aña

Gülüşür yohsul u cümle bay aña (Garipname 9059)

Eğer kişi edepsiz ise yazıktır ona, zengin fakir herkes ona gülüşür.

Halk içinde hâsiyetdür key neseb

Yoldaş olursa aña gökçek edeb (Garipname 9143)

Halk içinde soyunun belli olması büyük bir şereftir, o kimseye edeb yoldaş olursa daha da iyidir.

Bî-edeb kişi-y-ile oturmağıl

Bî-saâdetdür anuñla durmagıl (İskendername 785)

Edepsiz kimselerle oturma, onunla oturmak mutsuzluk getirir.

Bî-edeblik itmegil kim şûm olur

Bî-edeb her hayrdan mahrûm olur (İskendername 5432)

Edepsizlik etme ki uğursuzluk getirir, edepsizler her hayrdan mahrum olurlar.

Bekleyen oldur edeble tertibi

Olur ansuz âdemî hayvân gibi (Garipname 7028)

Edep ile düzeni bekleyen odur, edepsiz İnsanoğlu hayvan gibi olur.

Sonuç

Taramalarımız sonucunda 14. Yy'da yazılmış mesnevilerde ilmi ve ahlakî değerlere yönelik oldukça fazla örnekle karşılaşmaktayız. Bunu yeni yeni kurulmuş olan Osmanlı Devleti'nin iç dinamizmini henüz kaybetmemiş bireylerinin, toplumu iyiye kanalize etme çabasında arayabileceğimiz gibi İslam diniyle tanışan Türk'lerin bu dinin öğretilerini birkaç asırdır hayatlarında intibak ettirmek ve başkalarına da anlatma gayretinde de arayabiliriz. Seçtiğimiz mesnevilerde İlim ve ahlaklı olmaya yönelik tavsiye edilen davranışlar aşağıdaki şekilde yansıtılmıştır.

Bilimde ilerlemenin toplum açısından önemini kavrama, bilgi çeşitleri, bilimsel tutum içinde olma, bilimsel çalışmaları özveriyle sürdürme, bilimsel gelişmelerin insanlık açısından önemini bilme, bilimsel bilgiyi günlük yaşama aktarma, bilimsel eserlerde dili düzgün kullanmanın gerekliliğini savunma, bilimsel çalışmalarda geleceğe hizmet etme amacı taşıma.

Buradan hareketle mesnevilerin sadece tahkiyeli bir anlatı türü olmadığı yazıldığı dönemde şairlerin bir takım ahlakî özellikleri okuyucu ile buluşturmak, İnsanları iyiye doğruya yönlendirmek, İnsanlara İlim ve ahlak bakımından örnek rol modeller oluşturmak gibi birtakım amaçlarının olduğu sonucunu çıkarmamız mümkündür. Edebî eserlerin çağları aşır her dönem okuyucu bulduğu gerçeği göz önüne alındığında bu eserleri günümüz öğrencileri ile tanıştırmamızın eğitimde yapacağı

pozitif katkı hiç de küçümsenemeyecek bir orandadır. Taradığımız mesnevilerden "Garipnâme", "Süheyl-ü Nevbahar", Mantiku't-Tayr" ve İskendernâme mesnevilerinde İlim genel olarak; kişinin pozitif bilimlerin yanı sıra "irfan" noktasında da kendini geliştirmesine donanımlı olmasını öğütleyecek nitelikte beyitlerde yer almıştır. Buna örnek olarak Mantiku't- Tayr da geçen "Kimde kim (ilim) var ise ol arif durur, kamu türü haletе vakıf durur (2418)" beyitini örnek olarak vermememiz mümkündür. Beyit ve devamında gelen beyitlerde ilim ve irfanın birlikte anılması gereken değerler olması üzerinde ısrarla durulmuştur.

Ahlaklı olmak ise tararılan mesnevilerde genel olarak edeb başlığı altında verilmektedir Edepli olmanın önemi, edepsizliğin kişiyi düşüreceği sıkıntılar şeklinde beyitlerde işlenmiştir. Ayrıca ahlaklı olmak ve ilim öğrenme kavramı ile ilgili beyitler birbirini destekler nitelikte olmuşlardır. Yani İlim sahipleri aynı zaman da edep ve ahlak sahibidirler. Buna Süheyl ü Nev-bahar mesnevisinden örnek vermek gerekirse; Mesnevide "cemali kişinün olur hilmden, kemali kişinin olur ilmden (196)" beyitlerini örnek olarak verebiliriz. Yani kişinin yüzünün güzelliği hilmden olgunlaşması, insanî özellikleri kazanması da ilimden olur denmektedir. Buradan sonuç olarak ilim ve edebini birbirini destekleyen iki davranış biçimi olduğu yargısını çıkarmamız mümkündür.

Kaynakça

- AKARSU, B. (1982). *Ahlâk Öğretileri*. İstanbul: Remzi Kitabevi.
- AKBABA ve ALTUN, S. (2003). *Eğitim Yönetimi ve Değerler*. Değerler Eğitimi Dergisi, 1 (1), 7-18.
- AKDOĞAN, Yaşar. (1979). *Ahmedi Divanı I II: Tenkitli Metin ve Divanı Hususiyetleri*. İstanbul Ün. Ed. Fak, Türkiyyat Araştırma Merkezi. AKDOĞAN, Yaşar. (1988). *Ahmedî Divanı'ndan Seçmeler*. Ankara.
- ARSLAN Ş.Z ve YAŞAR F.T. (2007). "Yükselen "Değer" Kavramı Üzerine Eleştirel Bir Yaklaşım. Değerler Eğitim Merkezi Dergisi, Sayı:1, 8-11.
- CEBECİOĞLU, Ethem. (2005). *Tasavvuf Terimleri ve Deyimleri Sözlüğü*. İstanbul: Anka yayınları.
- DEVELLİOĞLU, Ferit. (2002). *Osmanlıca Türkçe Ansiklopedik Lügat*. Ankara: Aydın Kitabevi Yayınları.
- DİLÇİN, Cem. (1991). *Süheyl ü Nev-Bahar Mesnevisi İnceleme Tenkitli Metin*. Türk Tarih Kurumu Basımevi, Ankara.
- LEVENT, A.Sırm. (1957). *Gülşehrî, Mantıku't-tayr nşr*. Ankara.
- ÜNVER, İsmail.(1983). *Ahmedi İskendernâme İnceleme Tıpkıbasım*. Ankara: T.D.K Yay.
- YAVUZ, Kemal.(2000). *Aşık Paşa, Garib-nâme (tıpkıbasım, karşılaştırmalı metin ve aktarma)*. İstanbul 2000.
- YAVUZ, Kemal. (2000). *Âşık Paşa, Garîb-nâme (Tıpkıbasım, karşılaştırmalı metin ve aktarma)*. İstanbul 2000.

**TÜRKİYE İŞ KURUMU GELİRLERİNİN MUHASEBELEŞTİRİLMESİNDE
TAHAKKUK ESASLI DEVLET MUHASEBESİ SİSTEMİNİN ESASLARI VE
UYGULAMA ÖRNEKLERİ**

Prof. Dr. Hilmi KIRLIOĞLU¹

Kübra HELVACI²

Yrd. Doç. Dr. Ali AKAYTAY³

ÖZET

Türkiye İş Kurumu, işsizlere niteliklerine ve özelliklerine uygun iş bulmada ve firmalara ihtiyaçları doğrultusunda yetişmiş, vasıflı personel temin etmede köprü vazifesi görmektedir. 2006 yılında tüm kamu kurum ve kuruluşlarında uygulanmaya başlanan Analitik Bütçe Sistemi ile uyumlu Tahakkuk Esaslı Muhasebe Sisteminin Türkiye İş Kurumunda uygulanmasına ilişkin esasları belirlemek üzere Türkiye İş Kurumu Muhasebe Uygulama Yönetmeliği yayımlanmıştır.

Tahakkuk Esaslı Devlet Muhasebesinin vazgeçilmez bir parçası olan Analitik Bütçe Sınıflandırmasında gelirler ekonomik olarak sınıflandırılmıştır. Gelirlerinin muhasebeleştirilmesinde bütçe ile bağlantılı olan gelirler muhasebeleştirilirken, hem "800- BÜTÇE GELİRLERİ HESABI"NA, hem de gelir yansıtma hesapları aracılığıyla "600- GELİRLER HESABI"na ve ilgili hesaba aktarılmaktadır. Bütçe ile bağlantısı olmayan ve sadece muhasebe açısından gelir sayılan tutarlar ise sadece "600- GELİRLER HESABI"na kaydedilmektedir. Bütçe gelirlerinden yapılacak olan ret ve iadeler bütçe gideri olarak gösterilmeyip bütçe gelirlerinden düşülmesi suretiyle gösterilmektedir. Bu amaçla 810- Bütçe Gelirlerinden Ret ve İadeler Hesabı kullanılmaktadır.

Anahtar Kelimeler: Devlet Muhasebesi, Tahakkuk Esaslı, Analitik, İŞKUR, Gelir.

¹ Sakarya Üniversitesi, İşletme Fakültesi, hilmik@sakarya.edu.tr

² Sakarya Üniversitesi, SBE öğrencisi,

³ Düzce Üniversitesi, İşletme Fakültesi, aliakaytay@duzce.edu.tr

**PRINCIPALS AND PRACTICES OF ACCRUAL BASIS GOVERNMENTAL
ACCOUNTING SYSTEM ON RECOGNITION OF REVENUE IN TURKISH LABOR
AGENCY**

ABSTRACT

Governmental Accounting is recording, classification and analyzing of events that can be expressed with money and have a fiscal nature while performing activities carried out to meet the needs of community; so it can be said that the source of these activities is nature of being a government.

While the state performs its duties and activities, the true and reliable information about fiscal policies (whether resources of public were used effectively, efficiently and economically or not), actual and possible impacts and consequences of them is expected to be presented to public, according to the principle of transparency and accountability. Accuracy and creditability of this information and reflecting the actual situation depends on an accounting system which functions properly.

In the past years, role and responsibilities of government in economic and social aspect of life was lesser than today and also it was less complicated and more clear; consequently, cash basis accounting system was adopted. Then, with the rise and settle of modern state system depending on developments experienced in economic and social life, there was an intense need for new accounting systems both in our country and all over the world. The reformation process in governmental accounting area was started in 1995 with The Public Financial Management Project, which aims transition to accrual basis accounting in general and annexed budget administrations; therefore, since 2004, general and annexed budget administrations and since 2006, all public institutions and agencies had switched to accrual basis governmental accounting system that is compatible with analytic budget system; the financial transactions made by public administrations,

are now recorded according to common accounting and reporting standards. Thus, in our country there was a transition to accrual basis accounting system which enables the consolidation and comparability of national economy as well as its convenience to international standards.

According to the needs of labor market; to provide an effective mediation service for finding job or employee, to facilitate, protect, develop and diversify employment through programs that increase employment rate and to provide unemployment pay for ones who lost their job are main objectives of Turkish Labor Agency (TLA); so to perform these duties properly, TLA have to use its resources in an effective and economic manner. There are financial reports, which are indicators of whether the resources of institution were used effectively or not, provide guidance to executives in decision making process. Factors like reliability, rightfulness, comparability and ability to consolidate in financial reports depend on the existence of a budget and accounting system which is transparent, convenient to international standards and sufficient at producing detailed information. Accrual basis accounting system which was started to implement with Analytical Budget Classification has been serving these objectives properly since then.

Primarily in this work, general information about the concept and purpose of governmental accounting system, cash and accrual basis accounting systems are given and innovations introduced with accrual basis accounting system are discussed. While giving information about Turkish Labor Agency, which is one of the main establishments of social security, incomes of the agency have been tried to explain and has been tried to analyze accounting system practiced in agency by emphasizing on practical samples that are related to recognition of income.

For collecting data for our research, samples that generated with balance sheets, economic classification of income chart, operating results table, balance and accounting documents which obtained from the accounting department of Kocaeli Work and Labor Agency, are important because of revealing reflection of implementation process of matters stated in legislation. Amounts related to

transactions in our samples don't reflect the actual numbers for convenience, but they are created based on data which obtained from accounting department of Kocaeli Work and Labor Agency. Not to have data relating to General Directorate and compiling data from records of provincial unit only is the main issue that constraint our study.

Key Words: Governmental Accounting, Accrual Basis Accounting System, Analytical Budget Classification, Turkish Labor Agency.

GİRİŞ

2006 yılından itibaren tüm kamu kurum ve kuruluşlarında uygulanmaya başlanan Analitik Bütçe Sistemi ile uyumlu tahakkuk esaslı devlet muhasebesinin, istihdamın korunması, geliştirilmesi ve işsizliğin önlenmesi faaliyetlerini yürüten ve Sosyal Güvenlik Kurumları içerisinde yer alan Türkiye İş Kurumunun örgüt yapısı, sunduğu hizmetler, kuruma ilişkin gelirler incelenerek, kurumun analiz edilmesi hedeflenmiştir. Türkiye İş Kurumu'nda tahakkuk esaslı devlet muhasebesinin uygulanması amacıyla çıkarılan 29.04.2006 tarih ve 26153 sayılı Resmi Gazete' de yayımlanarak yürürlüğe giren Türkiye İş Kurumu Muhasebe Uygulama Yönetmeliğine ilişkin esaslar üzerinde durulmuştur. Kocaeli Çalışma ve İş Kurumu İl Müdürlüğü Muhasebe Biriminden alınan Bütçe, Faaliyet Sonuçları, Bütçe Gelirlerinin Ekonomik Sınıflandırılması Tablosu, Mizan, Bilanço gibi mali tablolarına ilişkin veriler ışığında, Kurumun söz konusu yönetmelikte belirtilen esaslar doğrultusunda gelirlerinin muhasebeleştirme kayıtlarına yönelik örneklere yer verilerek, Kurumun Analitik Bütçe Sistemi ile uyumlu tahakkuk esaslı devlet muhasebesi uygulamalarına ilişkin fotoğrafının çıkarılması amaçlanmıştır.

DEVLET MUHASEBESİ

Devlet muhasebesi; Devletin icra ettiği faaliyetlere ilişkin meydana gelen mali nitelikteki işlemlerine ait bilgilerin toplanması, kaydedilmesi, sınıflandırılması ve analiz edilip yorumlanması suretiyle ilgili kişi ve kurumlara (hükümet bünyesinde

politika oluşturan kişiler, yerli-yabancı yatırımcılar, akademisyenler, halk, vb.) raporlar halinde sunan bir bilgi sistemidir (Altun ve Karaca,2007:3). Devlet muhasebesinin temel amacı; devletin ve diğer kamu kuruluşlarının bir mali yıla ait faaliyet sonuçlarının bütçelenmiş gelir ve giderlere uygunluğunun kontrolünü sağlamaktır. Devlet muhasebesi bu amaca yönelik olarak mali yıl içerisinde gerçekleşen gelir ve giderleri sağlıklı bir biçimde tespit eder ve faaliyet sonuçlarını raporlar şeklinde ortaya koyar (Akdeniz, 1948:2).

Ülkemizde 1995 yılında başlayan reform çalışmaları ile birlikte, 2002 yılı başında analitik bütçe sınıflandırmasıyla birlikte tahakkuk esaslı devlet muhasebesi pilot olarak seçilen 6 kurumda test edilmiş ve başarılı sonuç alınması ile 2004 yılında genel ve katma bütçeli kuruluşlarda, 2006 yılından itibaren tüm kamu kurum ve kuruluşlarında uygulanmaya başlamıştır (Güler ve Gülçiçek,"Ülkemizde Devlet Muhasebesinin Tarihi Gelişimi", Syf:65 <http://strateji.balikesir.edu.tr>, 23.10.2013).

DEVLET MUHASEBESİ KAYIT YÖNTEMLERİ

Muhasebe sistemleri uzun yıllar gelirlerin tahsil edildiğinde, harcamaların ödendiğinde kaydı anlamına gelen, nakit esasına dayanmıştır (Karaarslan, 2003: 2, <http://www.erkankaraarslan.org>, 23.10.2013). Nakit esasına dayalı devlet muhasebesi nakit akımlarından doğan işlemleri kaydeder. Bu sistemde mali işlem ve olaylar nakit alındığında veya ödendiğinde muhasebeleştirilmektedir. Mali raporlar, asıl olarak bütçe gelir ve giderlerini; nakit giriş ve çıkışlarını; nakit varlıkları gösterir (Karaarslan,2002:4, www.sgb.gov.tr, 03.03.2014).

Tahakkuk esasına dayalı devlet muhasebesinde ise işlemler ve olaylar, nakit akımlarının ne zaman olduğuna bakılmaksızın, ortaya çıktıklarında kaydedilirler. Gelirler hesabı, nakit olarak tahsil edilip edilmediklerine bakılmaksızın, mali yıl boyunca tahakkuk eden ve genel kabul görmüş muhasebe ilkelerine göre gelir olarak kaydedilmesi gereken gelir işlemlerini, giderler hesabı da, yine nakit olarak ödenip ödenmediklerine bakılmaksızın, mali yıl boyunca tahakkuk eden giderlerin toplamını gösterir (Kerimoğlu, 2002:89-90). Tahakkuk esası, kamu hizmetlerinin

maliyetlerinin bir bütün olarak görülmesine olanak tanır (Çetinkaya ve Yıldırım, 2006:27). Tahakkuk esaslı devlet muhasebesi ile birlikte; kamuda muhasebe birliği sağlanması, maddi duran varlıkların kayıt altına alınması, devlet borçlarının kayıtlarda görülmesi, , yeterli detayda ve sınıflandırılmış bilgi üretilmesine olanak sağlanması, analitik bütçe sınıflandırmasının uygulanmasına temel teşkil etmesi, ödenek yokluğu nedeniyle ödenemeyen borçların izlenmeye başlanması, bütçe ve faaliyet hesaplarının birlikte izlenmeye başlanması gibi yenilikler uygulanmaya başlamıştır (Karaarslan, 2004, "Ülkemizde Devlet Muhasebesinin Serüveni", <http://www.sayistay.gov.tr/yayin/dergi/icerik/der54m2.pdf>, 23.10.2013).

TÜRKİYE İŞ KURUMU

4 Ekim 2000 tarih ve 617 sayılı Kanun Hükmünde Kararname (KHK) ile Türkiye İş Kurumu Genel Müdürlüğü (İŞKUR) kurulmuştur. Ancak, 617 sayılı KHK'nin Anayasa Mahkemesi tarafından iptal edilmesi nedeniyle yeni bir yasal düzenlemeye gidilerek 5 Temmuz 2003 tarihli 4904 sayılı Kanunu ile İŞKUR, kapsamlı bir kuruluş kanununa kavuşmuştur (Dünden Bugüne Türkiye İş Kurumu 1946-2011, 2011: 6).

4904 sayılı Türkiye İş Kurumu Kanunu'na göre; Türkiye İş Kurumu istihdamın korunmasına, geliştirilmesine, yaygınlaştırılmasına ve işsizliğin önlenmesi faaliyetlerine yardımcı olmak ve işsizlik sigortası hizmetlerini yürütmek üzere kurulmuştur. Kurum, Çalışma ve Sosyal Güvenlik Bakanlığının ilgili kuruluşu olup, özel hukuk hükümlerine tâbi, tüzel kişiliği haiz, idarî ve malî bakımdan özerk bir kamu kuruluşudur. Kısa adı "İŞKUR" dur (İŞKUR, 2012 Yılı Performans Programı, 2011: 13).

Kurumun organları Genel Kurul, Yönetim Kurulu, Genel Müdürlük ile İl İstihdam ve Meslek Eğitim Kurulları olarak belirlenmiştir (İŞKUR 2011 Yılı Faaliyet Raporu, syf:14). Genel Müdürlük; Merkez ve taşra teşkilatından oluşmaktadır. Merkez teşkilatı ise genel müdür, genel müdür yardımcıları ve daire başkanlıklarından oluşurken, taşra teşkilatı, illerde Çalışma ve İş Kurumu İl Müdürlükleri ile bunlara

TÜRKİYE İŞ KURUMU GELİRLERİNİN MUHASEBELEŞTİRİLMESİNDE TAHAKKUK ESASLI DEVLET MUHASEBESİ SİSTEMİNİN ESASLARI VE UYGULAMA ÖRNEKLERİ

bağlı kurulan hizmet birimlerinden oluşmaktadır (İŞKUR, 2013 Yılı Performans Programı, 2012: 12-13).

Türkiye İş Kurumu tarafından işgücü piyasası analiz ve izleme çalışmaları, işe yerleştirme hizmetleri, işini kaybedenlere geçici süre gelir sağlamaya yönelik işsizlik ödeneği, işsizlerin nitelikli hale gelmesine yönelik mesleki eğitim kursları, özürü ve eski hükümlülere yönelik eğitim programları, iş ve meslek danışmanlığı, vb. hizmetler sunulmaktadır (İŞKUR, 5. Genel Kurul Çalışma Raporu, 2009:41-46-62-64-77).

Türkiye İş Kurumunun Gelirleri; Her yıl Bakanlık bütçesine Kurum için konulan ödenek, Kurumca verilecek eğitim ve danışmanlık hizmetleri bedeli ile işverenlerden ve tarım araçları ile özel istihdam bürolarından alınan masraf karşılıkları, idari para cezaları, Kurumun taşınır ve taşınmaz mallarından elde edilen gelirler, gerçek veya tüzel kişiler tarafından yapılan bağış, vasiyetler ve Kurumca hazırlanan standart form ve benzerlerinin satışından elde edilecek gelirler ile diğer gelirlerden oluşmaktadır (İŞKUR, 2011-2015 Stratejik Plan, 2010:21).

TÜRKİYE İŞ KURUMU GELİRLERİNİN MUHASEBELEŞTİRİLMESİNDE ANALİTİK BÜTÇE SİSTEMİ İLE UYUMLU TAHAKKUK ESASLI MUHASEBE SİSTEMİNİN ESASLARI

5018 sayılı Kamu Mali Yönetimi ve Kontrol Kanununun 49 uncu maddesi 4904 sayılı Türkiye İş Kurumu Kanununun 32 nci maddesi Bakanlar Kurulu Kararıyla yürürlüğe konulan Genel Yönetim Muhasebe Yönetmeliği hükümlerine dayanılarak hazırlanan 29.04.2006 tarihli ve 26153 sayılı Resmi Gazete’de yayımlanarak yürürlüğe giren Türkiye İş Kurumu Muhasebe Uygulama Yönetmeliği ile ABS ile uyumlu tahakkuk esaslı muhasebe uygulanmaya başlanmıştır.

Tahakkuk Esaslı Devlet Muhasebesinin vazgeçilmez bir parçası olan Analitik Bütçe Sınıflandırmasında gelirler ekonomik olarak sınıflandırılmıştır. Gelirlerin sınıflandırılmasında kullanılan ekonomik sınıflandırma kodları birinci düzeyde "01-VERGİ GELİRLERİ", "02-SOSYAL GÜVENLİK GELİRLERİ", "03-TEŞEBBÜS VE

MÜLKİYET GELİRLERİ", "04-ALINAN BAĞIŞ VE YARDIMLAR İLE ÖZEL GELİRLER", "05-DİĞER GELİRLER", "06-SERMAYE GELİRLERİ", "08-ALACAKLARDAN TAHSİLAT", "09-RET VE İADELER" HESAPLARI olmak üzere 8 gruba ayrılmaktadır (Bütçe Kodlaması Nedir?, www.tubitak.gov.tr, 10.04.2014). Kocaeli Çalışma ve İş Kurumu İl Müdürlüğü 2013 yılına ilişkin Bütçe Gelirlerinin Ekonomik Sınıflandırılması Tablosunda I. düzeylerine göre; "03-TEŞEBBÜS VE MÜLKİYET GELİRLERİ", "04-ALINAN BAĞIŞ VE YARDIMLAR İLE ÖZEL GELİRLER" VE "05-DİĞER GELİRLER" kodları kullanılmıştır.

Tahakkuk esaslı devlet muhasebesinde gelirlerin muhasebeleştirilmesinde 600-Gelirler Hesabı ile 800- BÜTÇE GELİRLERİ HESABI olmak üzere iki çeşit hesap kullanılmaktadır. 600- GELİRLER HESABI; bütçe ile ilgisi olsun veya olmasın genel kabul görmüş muhasebe kurallarına göre gelir sayılan ve tahakkuk eden her türlü gelirin ekonomik sınıflandırmaya uygun olarak izlenmesi amacıyla kullanılmaktadır. 800-BÜTÇE GELİRLERİ HESABI ise, bütçe kanunu ve diğer kanunlar gereğince bütçe geliri olarak nakden veya mahsuben yapılan tahsilatların izlenmesi amacıyla kullanılmaktadır. Tahakkuk esaslı devlet muhasebesinde bütçe ile bağlantılı olan gelirler muhasebeleştirilirken, hem 800- BÜTÇE GELİRLERİ HESABI'na hem de gelir yansıtma hesapları aracılığıyla 600- GELİRLER HESABI'na ve ilgili hesaba aktarılmaktadır. Bütçe ile bağlantısı olmayan ve sadece muhasebe açısından gelir sayılan tutarlar ise sadece 600-GELİRLER HESABI'na kaydedilmektedir (Dayar Ve Esenkar, 2008:285). Tahakkuk esaslı sistemde, bütçe gelirlerinden yapılacak olan ret ve iadelerin bütçe gideri olarak gösterilmeyip, bütçe gelirlerinden düşülmesi suretiyle gösterilmesi amacıyla 810- BÜTÇE GELİRLERİNDEN RET VE İADELER HESABI kullanılmaktadır.

TÜRKİYE İŞ KURUMU GELİRLERİNİN MUHASEBELEŞTİRİLMESİ

Aşağıda Kurumun gelirleri üzerinde durularak, gelirlerin muhasebeleştirilme işlemleri örnekler verilerek açıklanmaya çalışılmıştır.

1. Bakanlık Bütçesine Kurum İçin Konulan Ödenek ve Muhasebeleştirilmesi

5018 sayılı Kanununun 22. Maddesine göre; kamu idarelerinin merkez teşkilatı harcama yetkilileri, merkez dışı birimlere ihtiyaçlarında kullanmak üzere, ödenek gönderme belgesi düzenlemek suretiyle ödenek gönderirler. Bütçeyle verilen ödenekler, tahsis edildikleri amaçlar doğrultusunda yıl içinde yaptırılan iş, satın alınan mal ve hizmetler ile diğer giderlerin karşılanmasında kullanılır. Gönderilen ödeneğin fazla olduğu veya gereksiz olduğu anlaşılırsa tenkis belgesi düzenlenerek ödeneği gönderen harcama yetkiliğine iade edilir. Cari yılda kullanılmayan ödenekler yılsonunda iptal edilir.

Ödeneklere ilişkin kayıtlar nazım hesaplarda izlenir. Nazım hesaplar; varlık, kaynak, gelir ve gider hesaplarında izlenmeyen ve muhasebenin sadece bilgi verme görevi yüklediği işlemler ile kurumun muhasebe disiplini altında toplanması istenen işlemleri ve gelecekte doğması muhtemel hak ve yükümlülükleri kapsar. İleride yükümlülük doğurabilecek işlemler ile kurumun her türlü taahhütleri nazım hesaplarda kaydedilir (Karaarslan, "Ödenek Hesapları", <http://www.erkankaraarslan.org>, 21.04.2014).

Örnek 1: Bakanlık Bütçesine Kurum için Konulan Ödeneğin, Ödeneği Alan Çalışma ve İş Kurumu İl Müdürlüğü Muhasebe Birimince yapılan kayıt;

----- / -----		
903-KULLANILACAK ÖDENEKLER HS.	20.000.000	
904-ÖDENEKLER HS.		20.000.000
-----		-----

Örnek 2: Ödenek kullanıldıkça Çalışma ve İş Kurumu İl Müdürlüğü Muhasebe Birimince yapılacak kayıt;

----- / -----		
905-ÖDENEKLİ GİDERLER HESABI	XXX	
903-KULLANILACAK ÖDENEKLER HESABI		XXX
-----		-----

2. Teşebbüs ve Mülkiyet Gelirleri ve Muhasebeleştirilmesi

Kurumun sahip olduğu mülklerden, teşebbüslerden, mali ya da gayri maddi aktiflerden sağlanan gelirlerden, sundukları belirli hizmetler karşılığında tahsil ettikleri gelirlerden, malların kullanma veya faaliyette bulunma izni karşılığı tahsil edilen gelirlerden, kira gelirlerinden ve bunun gibi diğer gelirlerden (şartname basılı evrak ve form satışından elde edilen gelirler, kamu sektöründen alınan yurtiçi masraf karşılığı, özel istihdam bürolarından alınan masraf karşılıkları, vb.) oluşur (2012 - 2014 Dönemi Bütçe Hazırlama Rehberi, syf:75, www.bumko.gov.tr, 16.04.2014). Yurtiçi Masraf Karşılığı; Kurum tarafından yapılan hizmetler karşılığında kamu kurum ve kuruluşlarının daimi-geçici işgücü taleplerinden Kurum Yönetim Kurulunca belirlenen miktarda alınan tutarlardır (Kamu Kurum Ve Kuruluşlarına İşçi Alınmasında Uygulanacak Usul Ve Esaslar Hakkında Yönetmelik, <http://mevzuat.meb.gov.tr>, 21.04.2014). Özel İstihdam Büroları Masraf Karşılığı ise; Kurum tarafından iş ve işçi bulma faaliyeti için izin verilmesi ve izin yenilenmesi işlemleri ile ilgili olarak özel istihdam bürolarından alınan tutarlardır (Özel İstihdam Büroları Genelgesi, www.iskur.gov.tr, 26.03.2014). Masraf karşılıkları, işverenlerin Kuruma işçi bulma, danışmanlık ve eğitim hizmeti alma konusundaki istemleri ile özel iş bulma bürosu açmak veya tarımda aracılık belgesi almak isteyen girişimcilerin başvuru sayısındaki artışa koşut olarak yükselmektedir (Devlet Denetleme Kurulu, 2006, www.tccb.gov.tr, 26.03.2014). Ekonomik sınıflandırmanın birinci düzeyinde "03-TEŞEBBÜS VE MÜLKİYET GELİRLERİ" koduyla muhasebeleştirilmektedir.

Teşebbüs ve Mülkiyet Gelirinin muhasebeleştirilmesinde tahsil edilen tutar "100-KASA" veya "102-BANKALAR HESABI"na borç kaydedilirken, 600- Gelirler hesabına alacak kaydedilir. Aynı zamanda "805- GELİR YANSITMA HESABI" ile "800- BÜTÇE GELİRLERİ HESABI"na yansıtılmaktadır. Aşağıda "TEŞEBBÜS VE MÜLKİYET GELİRLERİ HESABI"nın muhasebeleştirilmesine ilişkin örnekler verilmiştir.

Örnek 3: Belediyenin istihdam edeceği işçi alımı için Kuruma ödediği 145 TL masraf karşılığı tutarının muhasebeleştirilmesi kaydı;

102-BANKALAR HS.	145
600-GELİRLER HS.	145
03.09.09.03.Yurtiçi Masraf Karşılığı	145 TL
805-GELİR YANSITMA HS.	145
800-BÜTÇE GELİRLERİ HS.	145
03.09.09.03.02.Yurtiçi Masraf Karşılığı	145 TL

Örnek 4: Müteahhit firmaya 400 TL tutarında ihale şartnamesi satılmıştır.

100-KASA HS.	400
600-GELİRLER HS.	400
03.01.01.01.Şartname Basılı Evrak, Form Satış Gelir.	400
805-GELİR YANSITMA HS.	400
800-BÜTÇE GELİRLERİ	400
03.01.01.01.Şartname Basılı Evrak, Form Satış Gelir.	400

3. Alınan Bağış ve Yardımlar İle Özel Gelirler ve Muhasebeleştirilmesi

Alınan bağış ve yardımlar, karşılıksız, geri ödemesiz ve zorunluluk esasına dayanmayan aynı veya nakdi tahsilatları kapsar. Alınan bağış ve yardımların kredilerden farkı belirli bir vade sonunda geri ödeme yükümlülüğü getirmemesidir (2012 - 2014 Dönemi Bütçe Hazırlama Rehberi, syf:78, www.bumko.gov.tr, 16.04.2014). Ekonomik sınıflandırmanın birinci düzeyinde "04-ALINAN BAĞIŞ VE YARDIMLAR İLE ÖZEL GELİRLER" koduyla muhasebeleştirilmektedir.

Alınan Bağış ve Yardımlardan nakdi tahsilatlara ilişkin tutar "100-KASA HESABI" veya "102-BANKALAR HESABI"na borç kaydedilirken, "600- GELİRLER HESABI"na alacak kaydedilir. Aynı zamanda tahsilata ilişkin tutar, "805- GELİR YANSITMA HESABI" ile "800- BÜTÇE GELİRLERİ HESABI"na yansıtılmaktadır. Alınan Bağış ve

Yardımlardan aynı olarak elde edilenlere ilişkin tutar ilgili hesaba (taşitlar, binatar, demirbaşlar, vs.) borç kaydedilirken, "600- GELİRLER HESABI"na alacak kaydedilir. Aynı olarak edinilenler bütçe geliri olarak kaydedilmemektedir (Analitik Bütçe Sınıflandırmasına İlişkin Rehber, syf:78, www.bumko.gov.tr, 25.04.2014). Aşağıda Alınan Bağış ve Yardımlar hesabının muhasebeleştirilmesine ilişkin örnek verilmiştir.

Örnek 5: Bay C tarafından Kuruma 50.000 TL bağış yapılmış ve söz konusu tutar Kurumun banka hesabına yatırılmıştır.

102-BANKALAR HS.	50.000	
600-GELİRLER HS.		50.000
04.04.01.02.Kişilerden Alınan Bağış ve Yardımlar	50.000	
----- / -----		
805-GELİR YANSITMA HS.	50.000	
800-BÜTÇE GELİRLERİ HS.		50.000
04.04.01.02.Kişilerden Alınan Bağış ve Yardımlar	50.000	

4. Diğer Gelirler ve Muhasebeleştirilmesi

Takipteki kurum alacaklarına ilişkin faiz gelirleri, kişilerden alacaklar, para farkları, kişilerden alacaklara ilişkin faiz gelirleri, kurum dışı işçi temin eden kamu kurumlarından, kurumca istenen belge ve bilgileri ibraz etmeyen, özürsüz istihdam etmeyen, eski hükümlü istihdam etmeyen işverenlerden alınan idari para cezaları, kişilerden alacaklar vb. gelirler kaydedilmekte ve ekonomik sınıflandırmanın birinci düzeyinde "05- Diğer Gelirler" koduyla muhasebeleştirilmektedir.

Diğer Gelirler hesabının muhasebeleştirme işlemlerinde tahakkuk eden gelire ilişkin tutar; "120- GELİRLERDEN ALACAKLAR HESABI"na borç kaydedilirken, "600- GELİRLER HESABI"na alacak kaydedilir. Tutarın tahsil edilmesi durumunda "100- KASA HESABI" veya "102-BANKALAR HESABI"na borç kaydedilirken, "120- GELİRLERDEN ALACAKLAR HESABI"na alacak kaydedilir. Aynı zamanda tahsilata ilişkin tutar, "805- GELİR YANSITMA HESABI" ile "800- BÜTÇE GELİRLERİ

**TÜRKİYE İŞ KURUMU GELİRLERİNİN MUHASEBELEŞTİRİLMESİNDE TAHAKKUK ESASLI DEVLET
MUHASEBESİ SİSTEMİNİN ESASLARI VE UYGULAMA ÖRNEKLERİ**

HESABI"na da yansıtılır. Aşağıda Diğer Gelirler hesabının muhasebeleştirilmesine örnekler verilmiştir.

Örnek 6: Özürlü istihdam etmeyen B Ltd. Şti. adına kesilen idari para cezasının tahakkuk ve tahsilat kaydı;

----- / -----	
120-GELİRLERDEN ALACAKLAR HS.	80.000
05.03.02.99.12.Özürlü İstihdam Etmeyenlerden Alınan Para Cezaları 80.000	
600-GELİRLER HS.	80.000
05.03.02.99.Özürlü İstihdam Etmeyenlerden Alınan Para Cezaları 80.000	
----- / -----	
102-BANKA HS.	80.000
120-GELİRLERDEN ALACAKLAR HS.	80.000
05.03.02.99.12.Özürlü İstihdam Etmeyenlerden Alınan Para Cezaları 80.000	
----- / -----	
805-GELİR YANSITMA HS.	80.000
800-BÜTÇE GELİRLERİ HS.	80.000
05.03.02.99.12.Özürlü İstihdam Etmeyenlerden Alınan Para Cezaları 80.000	

Gelirlerden Alacaklar hesabında izlenen alacaklardan vadesi geçmiş alacaklar, bu hesaptan çıkarılarak, 121- Gelirlerden Takipli Alacaklar hesabına kaydedilir (Karaarslan, "Dönem sonu Uygulamaları", syf:15, www.erkankaraarslan.org, 25.04.2014).

Örnek 7: Eski Hükümlü İstihdam etmeyen C Ltd. Şti. adına kesilen idari para cezasının zamanında ödenmemesi nedeniyle dava açılması için hukuk müşavirliğine bildirim kaydı;

----- / -----	
121-GELİRLERDEN TAKİPLİ ALACAKLAR HS.	80.000
05.03.02.99.07.Eski Hükümlü İstihdam Etmeyenlerden Alınan Para Cezaları 80.000	
120-GELİRLERDEN ALACAKLAR HS.	80.000
05.03.02.99.07.Eski Hükümlü İstihdam Etmeyenlerden Alınan Para Cezaları 80.000	
----- / -----	

KIRLIOĞLU, HELVACI & AKAYTAY

Borcun peşin ödenmesinden kaynaklanan indirim tutarı "610. İNDİRİM, İADE VE İSKONTOLAR HESABI"na borç, kalan tutarın tahsil edilmesi dolayısıyla "100. KASA HESABI" veya "102 BANKALAR HESABI"na borç kaydedilirken, 120. No'lu Hesaba alacak kaydedilerek hesap kapatılır. Söz konusu indirim bütçe hesaplarına da yansıtılır.

Örnek 8: A Atık Yönetimi San. Ve Tic. Ltd. Şti. adına kesilen belge ve bilgileri ibraz etmeme ile ilgili idari para cezasının peşin ödeme indiriminden (%25) kaynaklanan anapara değişikliğinin muhasebeleştirilmesi kaydı;

102-BANKALAR HS.	750	
610-İNDİRİM, İADE VE İSKONTOLAR HS.	250	
05.03.02.99.03.Belge Ve Bilgileri İbraz Etmeme	250	
120-GELİRLERDEN ALACAKLAR HS.		1.000
05.03.02.99.03.Belge Ve Bilgileri İbraz Etmeme	1.000	
810-BÜTÇE GELİRLERİNDEN RET VE İADELER HS.	250	
05.03.02.99.03.Belge Ve Bilgileri İbraz Etmeme	250	
805- GELİR YANSITMA HS.		250
805-GELİR YANSITMA HS.	1.000	
800-BÜTÇE GELİRLERİ HS.		1.000
05.03.02.99.03.Belge Ve Bilgileri İbraz Etmeme	1.000	

Örnek 9: Kurum personeline yapılan 1000 TL ödemenin yersiz yapıldığının anlaşılması üzerine Kurumun alacağının muhasebeleştirilme kaydı;

140-KİŞİLERDEN ALACAKLAR HESABI	1000	
600-GELİRLER HESABI		1000
05.09.01.06.Kişilerden Alacaklar		1000
805-GELİR YANSITMA HS.	1000	
800-BÜTÇE GELİRLERİ		1000
05.09.01.06.Kişilerden Alacaklar		1000

5. Bütçe Gelirlerinden Ret ve İadeler ve Muhasebeleştirilmesi

Analitik bütçe ve tahakkuk esaslı devlet muhasebe sistemiyle getirilen yeniliklerden birisi de bütçelerin analitik bütçe sınıflandırmasına uygun olarak hazırlanmasında bütçe gelirlerinden yapılacak olan ret ve iadelerin bütçe gideri olarak gösterilmeyip bütçe gelirlerinden düşülmesi suretiyle gösterilmesidir. Bu amaçla hesap planında oluşturulan "810- BÜTÇE GELİRLERİNDEN RET VE İADELER HESABI" bütçe geliri olarak nakden veya mahsuben yapılan tahsilattan mevzuatı gereğince yapılan red ve iadelerin izlenmesi için kullanılır (Karaarslan, 2004c, syf:184'den aktaran Dayar Ve Esenkar, 2008:286). Ret ve iade hangi gelir türünden kaynaklanıyorsa detayda aynı gruba negatif (-) gelir olarak kaydedilmektedir (2012 - 2014 Dönemi Bütçe Hazırlama Rehberi, syf:85, www.bumko.gov.tr, 16.04.2014). Aşağıda hesabın işlenmesine ilişkin örnekler verilmiştir.

Örnek 10: A Ltd. Şti. adına çalışma ilişkileri ile ilgili kesilen 12.000 TL tutarında idari para cezasına firmanın itiraz etmesi sonucu mahkeme kararı gereği cezanın iptal edilmesinin muhasebeleştirilmesi kaydı;

----- / -----	
630-GİDERLER	12.000
12.05.03.02.99.13.Çalışma İlişkileri İle İlgili İPC 12.000	
120-GELİRLERDEN ALACAKLAR HS.	12.000
05.03.02.99.13.Çalışma İlişkileri İle İlgili İPC 12.000	
----- / -----	
810-BÜTÇE GELİRLERİNDEN RET VE İADELER HS.	12.000
05.03.02.99.13.Çalışma İlişkileri İle İlgili İPC 12.000	
805-GELİR YANSITMA HS.	12.000
----- / -----	
805-GELİR YANSITMA HS.	12.000
800-BÜTÇE GELİRLERİ HS.	12.000
05.03.02.99.13.Belge Ve Bilgileri İbraz Etmeme 12.000	
----- / -----	

Örnek 11: C Ltd. Şti. adına özürlü istihdam etmemesi dolayısıyla kesilen 8.000 TL tutarında idari para cezasına firmanın ödedikten sonra itiraz etmesi sonucu mahkeme kararınca iptal edilen cezanın firmaya geri ödenmesinin muhasebeleştirilmesi kaydı;

630-GİDERLER	8.100
12.05.03.02.Özürlü İstihdam Etmeyenlerden Alınan Para Cezaları 8.000	
12.05.01.04.01.Takipteki Kurum Alacakları Faizleri 100	
103-VERİLEN ÇEKLER VE GÖN. EMİR. HS.	8.100
810-BÜTÇE GELİRLERİNDEN RET VE İADELER HS.	8.100
05.03.02.99.12.Özürlü İstihdam Etmeyenlerden Alınan Para Cezaları 8.100	
805-GELİR YANSITMA HS.	8.100

SONUÇ VE ÖNERİLER

29.04.2006 tarihli ve 26153 sayılı Resmi Gazete' de yayımlanarak yürürlüğe giren Türkiye İş Kurumu Muhasebe Uygulama Yönetmeliği ile Analitik Bütçe Sistemi ile uyumlu tahakkuk esaslı muhasebe uygulanmaya başlanmıştır. Kurumun gelirlerinin muhasebeleştirme işlemleri yapılırken, bütçe işlemleri açısından nakit esasına göre, faaliyetler açısından tahakkuk esasına göre kayıt yapılmakta ve yansıtma hesapları aracılığıyla bağlantının kurulması sağlanabilmektedir.

Türkiye İş Kurumu'nda Tahakkuk esaslı devlet muhasebe hesap planı ve Analitik Bütçe Sınıflandırmasının birlikte uygulanmasıyla birlikte istenen detay ve ayrıntıda bilgi elde edilmesi sağlanmıştır. Gelirlerin, bütçe gelirleri ve bütçe dışı gelirler olmak üzere ayrıntılı bir şekilde muhasebe sistemi içerisinde izlenebilmesi, mali saydamlık ve hesap verilebilirlik amaçlarının gerçekleştirilmesine olanak sağlamıştır.

TÜRKİYE İŞ KURUMU GELİRLERİNİN MUHASEBELEŞTİRİLMESİNDE TAHAKKUK ESASLI DEVLET MUHASEBESİ SİSTEMİNİN ESASLARI VE UYGULAMA ÖRNEKLERİ

ABS ile uyumlu tahakkuk esaslı devlet muhasebesinin hayata geçirilmesiyle, Türkiye İş Kurumuna ilişkin mali verilerin günü gününe, doğru, güvenilir bir şekilde kaydedilmesi; bunların analiz edilerek yorumlanması ve yöneticilere karar verme süreçlerinde yeterli bilgi sağlanmasına olanak tanımaktadır. Ayrıca uygulanmakta olan sistemin uluslararası standartlara uygun olması ve tüm kamuda ortak verilerin kullanılması ve Kurumun muhasebe sisteminin özel sektörde uygulanan muhasebe sistemiyle yakınlaşması dolayısıyla gerek diğer kurumlarla gerek özel sektörde gerekse de uluslararası alanda karşılaştırma yapılabilmesi sağlanabilmektedir. Böylece Kurumun faaliyetlerinin denetim ve kontrolünün sağlanması ve sorumluların tespitine imkân sağlanabilmektedir.

KAYNAKÇA

Akdeniz Gıyas, (1948), "Devlet Muhasebesi", İstanbul Üniversitesi Yayınları No:360, İstanbul.

Bütçe Kodlaması Nedir?,

http://www.tubitak.gov.tr/tubitak_content_files/butce/ANALITIKBUTCESINIFLANDIRMASI.ppt (10.04.2014).

Dayar Hatice Ve Esenkar Yasemin, (2008), Analitik Bütçe Sınıflandırma Sistemi İle Tahakkuk Esaslı Devlet Muhasebesinin Uygulanması Ve Etkinliği: Maliye Bakanlığı Örneği, Süleyman Demirel Üniversitesi, İktisadi ve İdari Bilimler Fakültesi Dergisi, C.13, S.2, ss 263-294.

http://sablon.sdu.edu.tr/fakulteler/iibf/dergi/files/2008_2_16.pdf (23.10.2013).

Devlet Denetleme Kurulu Raporu, 2006, ss 1-55.

www.tccb.gov.tr/ddk/ddk24.pdf (26.03.2014).

Güler Mahmut Selim ve Gülçiçek Miraç, "Ülkemizde Devlet Muhasebesinin Tarihi Gelişimi", ss 57-71.

<http://strateji.balikesir.edu.tr/documents/dmt.pdf> (23.10.2013).

Kamu Mali Yönetimi Ve Kontrol Kanunu

<http://www.mevzuat.gov.tr/MevzuatMetin/1.5.5018.pdf> (26.03.2014).

Kamu Kurum Ve Kuruluşlarına İşçi Alınmasında Uygulanacak Usul Ve Esaslar Hakkında Yönetmelik

http://mevzuat.meb.gov.tr/html/27314_0.html (21.04.2014).

Karaarslan Erkan, (2002), "Kamu Mali Yönetimi Ve Tahakkuk Esaslı Devlet Muhasebesi", ss 1-18.

www.sgb.gov.tr (03.03.2014).

Karaarslan Erkan, (2003), "Kamu Muhasebe Reformu Ve Yerel Yönetimler", <http://www.erkankaraarslan.org/wp-content/uploads/2012/10/8.3-Kamu-Muhasebe-Reformu-ve-Yerel-Y%C3%B6netimler.pdf> (23.10.2013).

Karaarslan Erkan, (2004), "Ülkemizde Devlet Muhasebesinin Serüveni", ss 37-76. <http://www.sayistay.gov.tr/yayın/dergi/icerik/der54m2.pdf> (23.10.2013).

Karaarslan Erkan, (2005), Devlet Muhasebesi Olgusu Ve Ülkemizde Devlet Muhasebesi Standartları, ss 1-88.

<http://www.kamumuhasebesi.org/bolum/kitap/dosya/9.pdf> (23.10.2013).

Karaarslan Erkan, "Ödenek Hesapları",

<http://www.erkankaraarslan.org> (25.04.2014).

Karaarslan Erkan, "Dönem sonu Uygulamaları",

<http://www.erkankaraarslan.org> (25.04.2014).

TÜRKİYE İŞ KURUMU GELİRLERİNİN MUHASEBELEŞTİRİLMESİNDE TAHAKKUK ESASLI DEVLET MUHASEBESİ SİSTEMİNİN ESASLARI VE UYGULAMA ÖRNEKLERİ

Karaca Nevran ve Altun Nurullah, (2007), "Merkezi Yönetim Muhasebe Yönetmeliğine Göre Devlet Muhasebesi" Adapazarı: Sakarya Yayıncılık.

Kerimoğlu, Baki, (2002), "Devlet Muhasebesinde Reform Çalışmaları" Mali Kılavuz Dergisi, sayı: 17. ss 87-101.

Türkiye İş Kurumu Genel Müdürlüğü, (2011), "Dünden Bugüne Türkiye İş Kurumu 1946-2011", Yayın No:357, Ankara: Lazer Ofset Matbaa.

Türkiye İş Kurumu Genel Müdürlüğü 2012 Yılı Performans Programı, ss 1-108.

<http://www.iskur.gov.tr/kurumsalbilgi/raporlar.aspx#dltop> (27.11.2013).

Türkiye İş Kurumu Genel Müdürlüğü 2013 Yılı Performans Programı, ss 1-94.

<http://www.iskur.gov.tr/kurumsalbilgi/raporlar.aspx#dltop> (27.11.2013).

Türkiye İş Kurumu 2011 Yılı Faaliyet Raporu, ss 1-136.

<http://www.iskur.gov.tr/kurumsalbilgi/raporlar.aspx#dltop> (27.11.2013).

Türkiye İş Kurumu 2011-2015 Stratejik Planı, ss 1-55.

<http://www.iskur.gov.tr/kurumsalbilgi/raporlar.aspx#dltop> (27.11.2013).

Türkiye İş Kurumu 5. Genel Kurul Çalışma Raporu, ss 1-116.

<http://www.iskur.gov.tr/kurumsalbilgi/raporlar.aspx#dltop> (27.11.2013).

Türkiye İş Kurumu Muhasebe Uygulama Yönetmeliği

<http://www.mevzuat.gov.tr/Metin.Aspx?MevzuatKod=7.5.10236&MevzuatIliski=0&sourceXmlSearch=t%C3%BCrkiye%20i%C5%9F%20kurumu%20muhasebe>
(26.03.2014).

Türkiye İş Kurumu Kanunu

KIRLIOĞLU, HELVACI & AKAYTAY

<http://www.mevzuat.gov.tr/MevzuatMetin/1.5.4904.pdf> (26.03.2014).

Özel İstihdam Büroları Genelgesi,

<http://www.iskur.gov.tr/Portals/0/dokumanlar/Kurumsal%20Bilgi/Mevzuat/Genelgeler/%C3%96%C4%B0B%20Genelgesi-2013-1.pdf> (26.03.2014).

Yıldırım Zuhal ve Çetinkaya Özhan, (2006), "Devlet Muhasebesi", 2. Baskı. Bursa: Ekin Kitabevi Yayınları.

2012-2014 Dönemi Bütçe Hazırlama Rehberi,

<http://www.bumko.gov.tr/TR,141/abs-siniflandirma-listeleri.html> (16.04.2014).

**VİZYON VE MİSYON BİLDİRGESİ YARATMA PERFORMANSI AÇISINDAN
TÜRKİYE'NİN İLK 100 FİRMASININ NİTEL İÇERİK ANALİZİ İLE
DEĞERLENDİRİLMESİ**

Dr. Mustafa Abdül Metin Dinçer
Yrd. Doç. Dr. Umut Sanem ÇİTÇİ
Melike Seda Yorulmaz

Özet

Vizyon ve misyon bildireleri, stratejik yönetimde *rehberlik görevi* üstlenmeleri nedeniyle başanın anahtarları olarak araçsallaştırmaktadırlar. Rehberlik görevini üstlenen bu araçlardan vizyon bir firmanın gelecekte ulaşmak istediği noktayı ifade ederken misyon ise bu noktaya varmak için yerine getirilmesi gereken görevleri içermektedir. Bu çalışmanın amacı, firmalar için yön gösteren ve eylemleri meşru kılan vizyon ve misyon bildirelerinin gerçekte bu amaçlara/fonksiyonlara hizmet edecek şekilde oluşturulup oluşturulmadığını anlamaktır. Çalışmada Türkiye'nin ilk 100 firmasına ait vizyon ve misyon bildireleri nitel içerik analizi ile değerlendirilecektir. Firmaların vizyon ve misyon oluşturma performansı yazındaki tanımlardan hareketle belirlenen kriterler bazında değerlendirilecektir. Çalışmanın önemi, firmalar için "gerek şart" olarak öne sürülen vizyon ve misyon bildirelerinin ne denli "kitabına uygun" olarak oluşturulduklarını anlama imkanını verecek olmasıdır. Çalışmanın içeriğinde vizyon ve misyona dair kristalize edilmiş bir literatür taramasına, araştırma kurgusuna ve son olarak bu kurgu bağlamında yapılan araştırmanın bulgu ve sonuçlarına yer verilecektir.

Anahtar Kelime: Strateji, Vizyon, Misyon, İçerik Analizi

Abstract

Vision and mission statements are conceptualized tools as the key guide of success in the strategic management. Vision, which is one of the guides of the success, refers the point where the firms want to reach in the future. And mission refers the set of duties/tasks that firms have to fulfill to reach that point. This study aims to investigate and try understand weather the vision and mission statements serve the company's objectives/functions due to their missions which indicate the direction and action for the legitimation of the firms. In the study Turkey's top 100 companies' vision and mission statements will be evaluated by qualitative content analysis. The vision and mission creation performance of the companies will be evaluated by some criteria which are emanated from the literature. The importance of the study is to allow us to understand how the vision and mission statements, which are imposed "essential condition" for the firms, are created "by the book". This study is composed of four parts which are the crystalized literature review about on vision and mission statements, research design, research findings and results.

Key Words: Strategy, Vision, Mission, and Content Analysis

Giriş

Strateji kelimesinin etimolojik kökeni Eski Yunanca'ya dayanmaktadır. Strateji, Eski Yunanca "stratos" (ordu) ve "ago" (yönetmek, yön vermek) kelimelerinin birleştirilmesiyle oluşturulmuştur. Kimi yazarlar kelimenin etimolojik yönden Latince "stratum" kelimesinden türetildiğini ifade etmektedirler. Latince'de "stratum"; "yol, çizgi, nehir yatağı" anlamlarına gelmektedir. Strateji kelimesinin sözlük anlamı ise "bir amaca varmak için eylem birliği sağlama ve düzenleme sanatı" olarak ifade edilebilir. Strateji, özellikle askeri terminolojide çok sık kullanılan bir kavramdır. Savunma alanında strateji kelimesi, Eski Yunanlı General Strategos'un adına atfıla

VİZYON VE MİSYON BİLDİRGESİ YARATMA PERFORMANSI AÇISINDAN TÜRKİYE'NİN İLK 100 FİRMASININ NİTEL İÇERİK ANALİZİ İLE DEĞERLENDİRİLMESİ

kullanılmakta ve bu generalin savunma alanındaki bilgi ve taktiklerini ifade etmektedir (Aktan, 2008: 5-6). Stratejik düşüncenin kökleri, askeri anlamda, tarih içerisinde çok gerilere gitmesine rağmen, iş dünyası bağlamında stratejik çalışmaların 1960'larda başladığına ilişkin genel bir fikir birliği vardır (Ansoff ve McDonnell, 1990; Grant, 1991; Faulkner ve Johnson, 1992; Rumelt, Schendel ve Teece, 1994; akt: Barca, 2005: 8). Bu çerçevede strateji ile ilgili yapılan tanımlardan bazılarını aşağıdaki tabloda yer verilmiştir.

Strateji nedir?	
Thompson ve Strickland (1993:6)	Örgütsel hedefleri başarmak ve örgütün misyonunu sürdürülebilirlik için kullandığı örgütsel eylem örüntülerini ve yönetsel yaklaşımları içerir.
Porter (1996: 64)	Rakiplerden farklı eylemler gerçekleştirmeyi seçmektir.
D'Aveni (1994)	Avantaj yaratmanın yanında rakiplerin avantajlarını da yıkan bir yaratıcılıktır.

Strateji tanımının ardından, stratejik yönetim ise bir örgütün amaçlarının/hedeflerinin gerçekleşmesini sağlayan çeşitli işlevsel kararların formüle edilip uygulandığı, değerlendirildiği ve bunların bir birleri ile kıyaslandığı bir sanat ve bilim olarak tanımlanmaktadır. Tanımlamadan da anlaşıldığı üzere, stratejik yönetim; yönetim, pazarlama, finans/muhasebe, üretim/operasyonlar, Ar-Ge ve bilgi sistemlerini örgütsel başarı için entegre etmeye odaklanmaktadır (David , 2011:6). Stratejik yönetim sürecinin temeli örgütlerin sürekli olarak içsel ve dışsal olayları ve trendleri gözlemleyerek gereken değişiklikleri zamanla gerçekleştirebilme düşüncesine dayanmaktadır (David , 2011: 8). Stratejik yönetim ile ilgili dokuz anahtar kavram bulunmaktadır: Rekabet avantajı, stratejistler, vizyon ve misyon bildirgesi, dış fırsat ve tehditler, iç üstünlük ve zayıflıklar, uzun vadeli hedefler/amaçlar, stratejiler, yıllık hedefler/amaçlar ve politikalar (David , 2011: 9). Bu çalışmanın kendine konu edindiği stratejik yönetim anahtar kavramı ise vizyon ve misyon bildireleri ve bu kavramların Türkiye'nin ilk 100 firmasındaki durumunun ne olduğunun resmini çizmektir. Bu nedenle stratejik yönetimin diğer anahtar kavramlarına değinilmemiştir.

Vizyon ve Misyon Bildirgeleri: Kavramsal Nitelikleri ve İçerik Gereklilikleri

Günümüzde stratejik yönetim, kâr amacı olan ve olmayan tüm örgütlerin kaynak ve kabiliyetlerini daha verimli ve etken kullanabilmek adına tercih ettikleri bir yolu ifade etmektedir (Bryson, 1988; Barca ve Balcı; 2006). Stratejik yönetimdeki bu yol tasavvurunun beraberinde getirdiği yön ve meşruluk problemi, alanda özel kavramların ortaya çıkmasına neden olmuştur: *vizyon ve misyon* (Çitçi ve Taş, 2012). Kamu, özel ya da sivil toplum kuruluşu ayrımına gidilmeksizin tüm örgütler için vizyon ve misyon bildirgelerinin stratejik yönetimin zaruri bir parçası olduğu ve örgütsel performansın yönünü belirleyen bir güce sahip olduğu vurgulanmaktadır (Darbi , 2012). Yazındaki pek çok araştırma (Campbell, 1997; Collins ve Poras, 1991) bu bildirgelerin varlığı ile firma yönetici ve çalışanlarının örgütsel amacın yaratılmasında, benimsenmesinde ve gerçekleştirilmesinde avantaj sağladıkları görülmektedir. Vizyon ve misyonun kavramsal olarak farklı durumlara karşılık geldiği strateji yazınında net olarak belirtilmektedir. Ancak pratikte kimi zaman vizyon ve misyon bildirgelerinin adeta bir bütünlüğüne ya da birbirlerinin yerine kullanılacak şekilde oluşturulduğu görülmektedir. Türkiye'nin ilk 100 firmasının vizyon ve misyon ifadelerinin değerlendirilmesinde araştırmacıların kullanacağı kodları belirleyebilmek adına öncelikle yine araştırmacılarca kabul edilen net bir vizyon ve misyon tanımına ihtiyaç duyulmuştur. Bu amaçla yazındaki bazı vizyon ve misyon tanımlarına aşağıdaki tabloda yer verilmiştir.

Vizyon nedir?	
Mintzberg ve Waters (1985)	Firmaların strateji formülasyon sürecinin girişimsel olarak tanımlanmasıdır.
Mintzberg ve Quinn (1996)	Firmaların, diğer firmalardan ayrılmasını mümkün kılan temel değer ve ideolojilerini içeren ifadelerdir.
Campbell ve Tawaday (1990)	Firmaların nereye gittiğini gösteren ifadedir.
David (2011)	"Firma olarak biz ne olmak istiyoruz?" sorusuna verilen cevabın kendisidir.
Misyon nedir?	
Drucker (1973)	"Biz niçin varız?" sorusunun cevabını veren ifadedir.
Wilson (1989)	Yöneticilere daha cesaretli ve kendine güvenen nitelikte kararlar vermede temel teşkil edici ifadelerdir.
Abratt (1989) ve Melewar vd. (2005)	Örgütlerin özlü ve çarpıcı biçimde varlık nedeninin açıklanmasıdır.
Johnson vd.(2008)	Değer yaratımı, örgütsel sınır ve kapsamın belirlenmesinde rol alan bir araçtır.

VİZYON VE MİSYON BİLDİRGESİ YARATMA PERFORMANSI AÇISINDAN TÜRKİYE'NİN İLK 100 FİRMASININ NİTEL İÇERİK ANALİZİ İLE DEĞERLENDİRİLMESİ

Vizyon ne olmak istendiğine ilişkin bir hayali ifade etmektedir. Yöneticilerden beklenen ise tüm paydaşların zihninde gelecekle ilgili olarak benzer resmin oluşmasına imkan verecek bir aracı oluşturmasıdır. Vizyon bildirelerinin, misyon bildireleri ile kıyaslandığında görece daha az karmaşık olmasının nedeni hayali net olarak ortaya koymaya duyulan ihtiyaçtır. Bu nedenle strateji yazınında "vizyonda olması gereken bileşenler" daha az sayıda ve daha az sınırlandırıcı bir dille ifade edilmektedir. Aynı durum kesinlikle misyon bildireleri için geçerli değildir.

Misyon bildirelerinin örgüt içi iletişimi kolaylaştırmak, amaca yönelik eylemler arasındaki bağı kurabilmek, değer yaratımını etkin kılmak gibi amaçları gerçekleştirebilmek için içermesi gereken pek çok bileşen tanımlanmıştır. Aşağıdaki tabloda vizyon ve misyon bildirelerinin içermesi gereken bileşenler özetlenmiştir.

Vizyon bildirelerinin içermesi gereken bileşenler (Campbell ve Tawaday,1990)
1. Amaç, kısaca firmanın var olma nedeninin açıklanması
2. Strateji, amaca ulaşmak için izlediği genel stratejinin ifade edilmesi
3. Davranış standartları, firmanın operasyonlarına rehberlik eden temel politikalar ve davranış örüntülerine yer verilmesi
4. Değerler, firmanın bütün olarak paylaştığı inançlar
Misyon bildirelerinin içermesi gereken bileşenler (David, 2011:49)
1. Firmanın müşteri olarak gördüğü kitleyi belirten bir ifadeye yer verilmesi
2. Firmanın müşteri olarak gördüğü kitleye hangi ürün ve hizmetleri sunmayı taahhüt ettiğinin açık olarak ifade edilmesi
3. Coğrafi olarak firmanın rekabette kendini nereye konumlandığına açıklanması
4. Firmanın teknolojik altyapısına yer verilmesi
5. Firmanın hayatta kalma, büyüme ve karlılık üzerine görüşleri/kaygılarına yer verilmesi
6. Firmanın temel değerleri, inançları, ilham kaynakları ve önceliklerinin açık olarak belirtilmesi
7. Firmayı benzer firmalardan ayıran temel niteliğin ne olduğuna yer verilmesi
8. Firmanın kurumsal sosyal sorumluluk ve çevresel duyarlılık algısının belirtilmesi
9. Firma için çalışanların nasıl ne ifade ettiğine yer verilmesi

Araştırmamızın Amacı ve Önemi

Stratejik yönetim yazınında sunduğu vizyon ve misyon yönetsel araçlarına ilişkin tanımlardan ve içerik gerekliliklerinden hareketle araştırmanın amacı, firmaların vizyon ve misyon yaratımında nasıl bir performans sergilediklerini anlamaktır. Stratejik yönetimin dokuz anahtar kavramında birisi olan vizyon ve misyon

oluşturabilme becerisinin Türkiye'deki firmalarda nasıl gerçekleştiğini anlamak adına Türkiye'nin ilk 100 firması incelenmiştir. Nitel araştırmanın doğası gereği veri derleme geniş kapsamlı gerçekleştirilememektedir (Denzin ve Lincoln, 1994; Coffey ve Atkinson, 1996; Punch, 2005; Yıldırım ve Şimşek, 2006). Ancak çalışmaya Türkiye'nin ilk 100 firması konu edilerek en azından Türkiye'de vizyon ve misyon yaratma mantığına ilişkin panoramik bir değerlendirme hedeflenmektedir. Genel olarak vizyon ve misyon bildirelerinin niteliğini ortaya çıkarmanın yanı sıra çalışmayı önemli kılan bir diğer nokta gelecekte yeni firmaların vizyon ve misyon oluşturmasında ya da mevcut firmaların vizyon ve misyon bildirelerini revize ederken nelere dikkat etmeleri gerektiğine ilişkin genel bir bakış açısı sağlayacak olmasıdır.

Araştırmanın Kısıtları

Çalışmada nitel içerik analizi yöntemi kullanılmıştır. Nitel içerik analizi için ikincil verilerden yararlanılmıştır. İkincil verilerin derlenmesinde ilk 100'e giren firmaların web sayfalarından ve yazılı dokümanlarından yararlanılmıştır. Vizyon ve misyon bildireleri bazı firmaların web sayfalarında dikkat çekici bir noktada kendine yer bulurken, bazı firmaların web sayfalarında ise kolaylıkla erişilebilen bir noktada olmadığı tespit edilmiştir. Bu durum söz konusu firmaların, bildirelerinin esas işlevlerini tam olarak idrak etmedikleri biçimde yorumlanabilir. Çünkü söz konusu yön verici araçlar web sayfalarında ya da dokümanlarında tüm paydaşlar için etkin şekilde kullanılacak biçimde bir yer bulmalıdır. Verilerin derlenmesinde yaşanan bir diğer kısıt firmaların vizyon ve misyon işlevini yerine getirdiklerini düşündükleri yeni kavramsallaştırma girişimlerinde bulunarak veriye ulaşmayı güçleştirmiş olmaları ifade edilebilir.

Değerlendirmeye Alınan Bildireler

Türkiye'nin ilk 100 firmasına alt tüm vizyon ve misyon bildireleri değerlendirmeye

alınmamıştır. Değerlendirmeye alına bildirgelerin şu özellikleri taşıması gerektiğine karar verilmiştir:

- Vizyon ve misyon bildirgesinin aynı anda var olması: Strateji yazınında vizyon ve misyon bildirgesi birbirini tamamlayan araçlar olarak belirtilmiştir (Bryson, 1988; Dinçer, 2003; Ülgen ve Mizre, 2004; David , 2011). Bu nedenle her ikisine sahip olmayan firmalar değerlendirme dışı bırakılmıştır.

- İlk 100'e giren firmaların birçoğu bir holding çatısı altında olduğu için kendi vizyon ve misyonlarının olmadığı, holdinglerinin vizyon ve misyonlarını kendilerine kılavuz olarak kabul ettikleri görülmüştür. Bu nedenle holding ile aynı vizyon ve misyona sahip olan firmalar değerlendirme dışı bırakılıp temsiliyetleri holdinglere bırakılmıştır.

Bu iki kriteri sağlayan 45 firma belirlenmiş ve bu 45 firmaya ait vizyon ve misyon bildirgeleri değerlendirmeye alınmıştır.

Araştırmanın Yöntemi

Nitel araştırmada veri analizi çeşitlilik, yaratıcılık ve esneklik anlamına gelir. Her nitel araştırma farklı birtakım özellikler taşır ve veri analizinde birtakım yeni yaklaşımları gerektirir. Bu nedenle araştırmacının, gerek araştırmanın, gerekse toplanan verilerin özelliklerinden yola çıkarak ve var olan veri analiz yöntemlerini gözden geçirerek, kendi araştırması için uygun bir veri analiz planı geliştirmesi beklenmektedir (Yıldırım ve Şimşek, 2006: 221). Nitel verilerin analizi konusunda alanyazın, farklı kavramlar ve yaklaşımlar ortaya koymaktadır. Ancak, tüm bu yaklaşımlarda göze çarpan önemli nokta, verilerin betimlenmesine ve temaların ortaya çıkarılmasına verilen önemdir. Bunun yanında, araştırmacının yorumları ve ortaya çıkan temaların anlamlı bir biçimde ilişkilendirilmesi de ön plana çıkmaktadır (Yıldırım ve Şimşek, 2006: 223). Bu çalışmada verilerin analizinde nitel içerik analizi yöntemi kullanılacaktır. Bu analiz yönteminin kullanılma sebebi ise seçilen firmaların vizyon ve misyon bildirgelerindeki genel durumun detaylı bir şekilde

ortaya çıkartılması isteğidir. Çalışmada nitel içerik analizini gerçekleştirmek için analizin yapıldığı veri bağlamına bağlı kalarak kodlar ve kategoriler oluşturulmuştur.

Verilerin Kodlanması

Nitel içerik analizi genelde biçimsel olan işaretleri değil de anlamları analiz etmeyi amaçladığı için, bu var olan işaretleri anlamlara dönüştüren bir ara mekanizmaya ihtiyaç duymaktadır. Bu da kodlama işlemidir (Gökçe 2006,63). Kodlama verilerin nitel içerik analizine tabi tutulması için veriler arasında yer alan anlamlı bölümlere (bir sözcük, cümle, paragraf gibi) isim verilmesi sürecidir. Kodlama süreci, elde edilen verileri bölümlere ayırmayı, inceleme, karşılaştırma, kavramlaştırma ve ilişkilendirmeyi gerektirir (Strauss ve Corbin, 1990; akt: Yıldırım ve Şimşek 2006,227). İçerik analizinde kodlama birimi, biçimsel sentaks (söz dizimi) ya da içeriksel semantik (anlam) olarak tanımlanabilir. Biçimsel sentaks kodlama birimi olarak seçildiğinde tek tek kelimeler ve simgeler belirlenir (Gökçe 2006, 65). Semantik yani anlamlar üzerinden yapılan içerik analizine nitel içerik analizi denir ve bu analizde kelimelerin sıklığı değil anlamların kuvvetli önemlidir. Bu çalışmada da anlamların ön planda olduğu semantik yani nitel içerik analizi gerçekleştirilmektedir.

Kategorileri (Temaları) Belirleme

Kategoriler belirli olayların, oluşumların ya da süreçlerin ortak özelliklerini birbirleri ile ilişkilendirmemize yarayan, bu örnekleri bir araya getirmemizi sağlayan yapılarıdır. Kategoriler tanımlayıcı etiketler (ya da konseptler; bakınız Strauss ve Corbin 1990: 61) olarak işlev görürler ve soyutlamalar yapmamıza imkân verirler (Willig, 2008: 35). Örneğin bir çalışmada kullanılacak 'kaygı', 'öfke' ve 'acıma' gibi çeşitli referanslar 'duygular' başlığı altında gruplanarak bir kategori oluşturabilirler (Willig, 2008: 35).

Daha önce de ifade edildiği üzere bu araştırmanın temel dayanak noktasını

firmaların vizyon ve misyon bildireleri oluşturduğu için nitel içerik analizinde kullanılacak kod ve kategorilerin bir kısmına önceden sahip olduğu gerekçesi ile tündengellimci bir strateji izlenmektedir. Kategoriler nitel içerik analizinde elde edilen kavramların birbirleri ile belirli bir tema altında sınıflandırılmasıdır. Kavramların incelenmesi sonucunda birbirleri ile olan ilişkileri ortaya çıkarılır ve bu ilişkiler daha üst düzey bir tema ile açıklanır. Kategori ya da tema nitel içerik analizinde elde edilen kavramlardan daha soyuttur ve geneldir (Yıldırım ve Şimşek, 2006: 228).

Çalışmada kullanılacak kodları ve temaları oluşturmak için çözümlene öncesi araştırmacılar birbirlerinden ayrı olarak nitel veri setini 3 kez kesintisiz ve 3 kez de aralıklı olarak okumuşlardır. Elde edilen kod ve kategoriler ortak bir havuzda toplanmış ve bu kod ve kategorilerden bütüncül bir analiz sistemi elde edilmiştir. Analizde bilgisayar destekli nitel veri analizi programı "MAXQDA" kullanılmıştır. Ön çalışma çerçevesinde elde edilen kod ve kategoriler bir araştırmacı tarafından bilgisayar destekli veri analiz programına aktararak metinlerin nitel içerik analizine başlanmıştır. Ayrıca verilerin analizinde kullanılan program sayesinde çözümlenmede kullanılan bu kod, kavram ve kategorilerin süreç içerisinde sürekli gözden geçirilerek güncellenmesi, gerekli görüldüğü takdirde yeni kodlar eklenerek (in vivo, açık kodlama) çözümlene için en uygun forma ulaşması sağlanmıştır. Ayrıca bu yöntemle verinin kontrol altında tutulması da kolaylaşmıştır.

Bu kod ve kategorilerin (temaların) listesi İmindMap programı (zihinsel haritalama programı) ile berraklaştırılarak daha somut bir görüntüye kavuşması ve okuyucunun süreçle ilgili daha net bir yargıya varabilmesi için haritalandırılmıştır. Bu sistemle elde edilen kod ve kategoriler aşağıdaki tabloda verilmiştir. Tablodaki kodların tek tek tanımlarına yer verilmeyecektir. Kodlar çalışmanın kurgusunda işlenen vizyon, misyon ve strateji kavramlarındaki tanımların içeriğinden çıkartılmış başlıklardır.

Araştırmanın Bulguları

Nitel içerik analizi öncesi araştırmacıların elinde şekil 1'deki genel kod listesi bulunmaktadır. Analiz sonucunda ise panoramik görünüm sağlayan aşağıdaki tablo 1 elde edilmiştir. Tablo 1 kodların firmalara göre dağılımını göstermektedir. Sadece şekil 1 ve tablo 1 bile Türkiye'deki vizyon ve misyon bildirme performansını göstermek açısından yeterli iken çalışmanın sonuçlarını güçlendirmek adına bazı bildirme örneklerine yer verilmesi uygun görülmüştür.

Şekil 1. Vizyon ve Misyon Kod Haritası

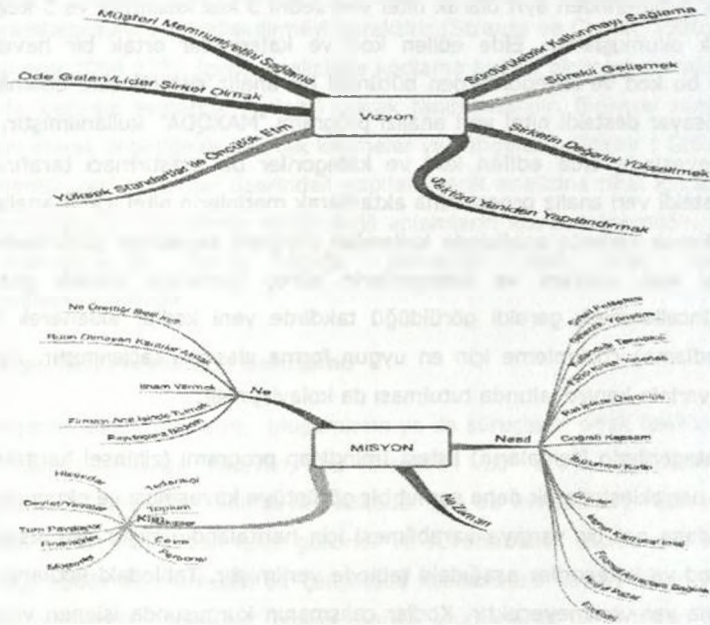

Tablo 1. Kod ve Kategorilerin Firmalara Göre Dağılımı

The table is a grid-based matrix showing the distribution of codes and categories across 100 companies. The categories are listed on the left, and the presence of each code is indicated by a small square in the grid cells.

Kod Scheması

- MİSYON
 - NE ZAMAN
 - NASIL
 - GELİŞEK YÖNELİMİ
 - FARKLI KULAN YETEREK
 - KULLANDIĞI TEKNOLOJİ
 - RANPLERE ÖSTÜMLÜK
 - TOPLUMSAL SATIŞ
 - İSTEBEN KAVUSAL İMAJ
 - ŞİKAYET FELSEFESİ
 - FİNANSLAR AMAÇLARA BAĞLI LİK
 - COĞRAFİ KAPSAM
 - ÖRNEKLER
 - HEDEF PAZAR
 - ENDÜSTRİ
 - KİM
 - TÜM PAZARLAR
 - FİNANSGÖLER
 - ÇERİVE
 - RANPLER
 - DEMLET/NASALAR
 - TOPLUM
 - TECERÜBESİ
 - HİSSEDAR
 - PERSONELE
 - MÜŞTERİLER
 - NE
 - NE ÜRETTİĞİ BELLE MEY
 - İZHAM YERMEK
 - BİLETEN OLMAKAYI KARARLAR ALMAK
 - FİRMAYI ANA ŞİHDE TUTMAK
 - PANİDAŞLARA BİLİDİRİM
 - VİZYON
 - SÖRÜKÖLEBİLİR KALKINMAYI SAĞLAMAK
 - SUREKLİ GELİŞMEK
 - YÜKSEK STANDARTLAR İLE ÖNCÜLÜK E...
 - ŞİKAYETİ YENİDEN YAPILANDIRMAK
 - MÜŞTERİ MEMNUNİYETİNİ SAĞLAMAK
 - ŞİKAYETİN DEĞERİNİ YÜKSELTEK
 - ÖNDE GEBENLİLER ŞİKAYET OLMAK

Misyon Bildirgesi

Firma misyonlarının değerlendirilmesinde amaca ulaşmak için nasıl bir konum aldıklarını ortaya çıkaracak bir kodlama mantığı geliştirilmiştir. Bu bağlamda ne, kim, nasıl ve ne zaman sorularına yanıt oluşturacak şekilde bir analiz gerçekleştirilmiştir.

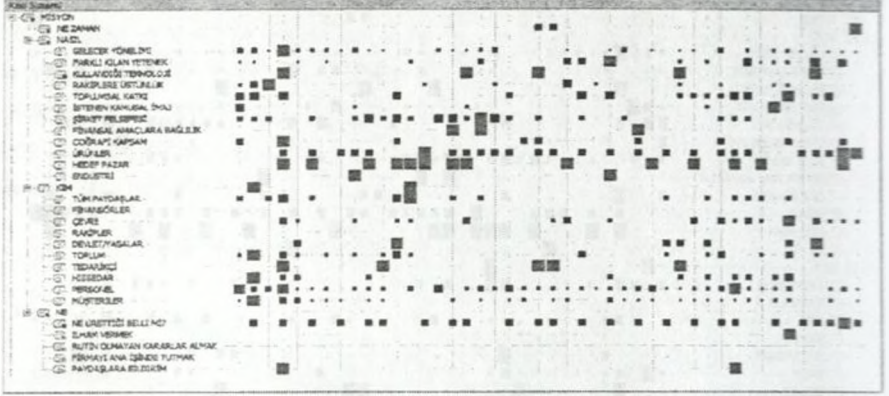
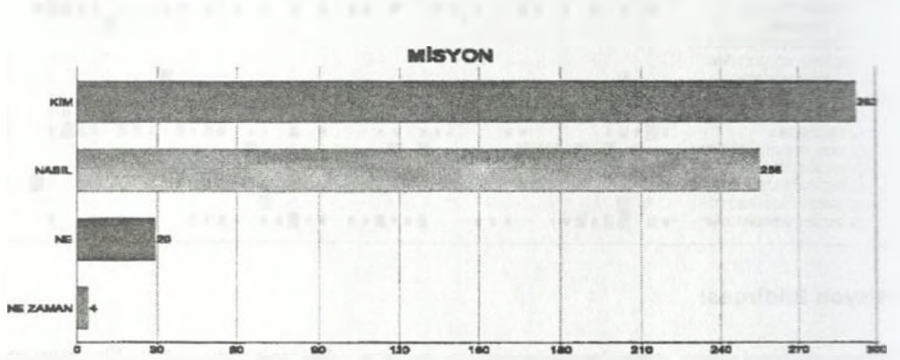
Tablo 2. Misyon = Ne + Kim + Nasıl + Ne Zaman Kategori ve Kodlarının Firmalara Göre Dağılımı**Grafik 1. Misyon = Ne + Kim + Nasıl + Ne Zaman Dağılım Grafiği**

Firmaların misyonlarıyla ilgili tabloya baktığımızda en fazla yoğunlaştıkları kategori "Kim" oldukları iken bu kategoride en fazla "personel" koduna yer verilmiştir. Bunun nedeni firmaların faaliyetlerini etkin ve verimli bir şekilde yerine getirebilmelerinde en önemli unsur olarak personeli görmeleri olabilir. Personele

VİZYON VE MİSYON BİLDİRGESİ YARATMA PERFORMANSI AÇISINDAN TÜRKİYE'NİN İLK 100 FİRMASININ NİTEL İÇERİK ANALİZİ İLE DEĞERLENDİRİLMESİ

verdikleri önemi pekiştirmek için eğitim ve gelişimine olanaklarına ve başarıyı ödüllendirme prensiplerine vurgu yaptıkları görülmektedir.

Kim olduklarını açıklamada "ne olmadıklarını" belirtme yoluna gitmedikleri görülmektedir. Bu mantıkla finansör ve rakiplerden bahsetmemektedirler.

Firmaların "Kim" temasıyla ilgili kullandıkları ifadelerden bazıları şu şekildedir:

V: Hes Hacılar Elektrik Sanayi ve Ticaret A.Ş.

İnsan kaynağına yatırım yaparak çalışanlarımızın daha üretken daha özverili ve çalışanların ilk tercihleri olmak için çaba sarf ediyoruz.

V: Yıldız Holding

Tüketicilerimizi, müşterilerimizi, çalışanlarımızı ve hissedarlarımızı her zaman memnun etmeyi ve onların yüzünü güldürmeyi hedefleriz. Bu amaca ulaşmak için organizasyonumuzu geliştirir, güçlendirir ve yetkilendiririz. Değerlerimizi özümsemiş çalışanlarımızla kurumsal başarıyı garantileriz.

İkinci olarak en fazla yoğunlaşılan kategori "Nasil" iken bu kategoride en fazla "gelecek yönelimi" koduna yer verilmiştir.

Firmaların "Nasil" kategorisi ile ilgili kullandıkları ifadelerden bazıları şu şekildedir:

V: Toyota Otomotiv Sanayi Türkiye A.Ş.

Kalite hedefimiz müşteri memnuniyetinde 1 numara otomobiller üreterek daima rakiplerimizden ve Toyota Motor Corporation'ın diğer fabrikalarından daha iyi olmaktır.

V: Yıldız Holding

Tüketicilerimizi, müşterilerimizi, çalışanlarımızı ve hissedarlarımızı her zaman memnun etmeyi ve onların yüzünü güldürmeyi hedefleriz. Bu amaca ulaşmak için organizasyonumuzu geliştirir, güçlendirir ve yetkilendiririz. Değerlerimizi özümsemiş çalışanlarımızla kurumsal başarıyı garantileriz.

V: Şenpiliç Gıda Sanayi A.Ş.

İnsan kaynakları alanında yürütülen tüm politikalar uzun vadede sürekli başarıyı yakalamak ve bu başarının mimarı olan çalışanların motivasyonu yüksek birer aile bireyi olarak hissetmelerini sağlamaktır.

"Nasil" kategorisinin altında "teknoloji kullanımı" kodu analiz önemli bir durum arz etmektedir. Teknoloji en çok kullanılan kodlardan biri olarak görülmektedir. Bunun ardında yatan neden Türkiye'deki firmaların kendilerini henüz teknolojinin yaratıcısı olarak değil kullanıcıları olarak değerlendiriyor olmaları olabilir. Teknolojiye yer verilen noktalarda da çevreye zararı azaltmak ya da yok etmek amacıyla teknolojinin kullanıldığı vurgusu yapılmaktadır. Bu iddiamızı destekleyici bulgu ise teknolojiye vurgu yapan firmaların çoğunlukla ağır sanayide varlıklarını sürdürmeleri gösterilebilir. "Kullanılan teknoloji" ile ilgili ifadelerden bazıları şu şekildedir:

V: EÜAŞ Elektrik Üretim A.Ş. Genel Müdürlüğü

" Elektrik üretim sektöründe öncülüğünü devam ettiren, modern ve temiz enerji teknolojilerinin kullanımıyla üretim performansını sürekli arttıran bir şirket olmaktadır."

V: Petkim Petrokimya Holding A.Ş

" Entegre ve modern teknolojiye sahip tesislerinde, uluslararası standartlara uygun petrokimyasal ürünler üretir, ithal eder."

"Ne" ve "Ne zaman" temalarından ise çok az bahsedilmiştir.

"Ne" temasıyla ilgili firmaların kullandıkları ifadelerden bir kaçısı şu şekildedir:

V: Unilever San. ve Tic. T.A.Ş.

Küçük, günlük dokunuşların bir araya gelerek büyük bir fark yaratabileceği konusunda insanlara markalarımızla ilham vermeyi amaçlıyoruz.

V: Kardemir Karabük Demir Çelik San. ve Tic. A.Ş

Kardemir, halka açık bir şirket olarak, şeffaf bir yönetim anlayışını benimser. Hissedarlar ve tüm paydaşlarla ilişkilerde mevzuatlara ve Sermaye Piyasası Kurulu Kurumsal Yönetim ilkelerine tam bağlı olarak, uluslararası standartlarda bağımsız dış denetim ve kurumsal raporlama ile tüm yatırımcıların eş zamanlı olarak bilgilendirilmesi ve kamunun aydınlatılması için büyük hassasiyet gösterir.

VİZYON VE MİSYON BİLDİRGESİ YARATMA PERFORMANSI AÇISINDAN TÜRKİYE'NİN İLK 100 FİRMASININ NİTEL İÇERİK ANALİZİ İLE DEĞERLENDİRİLMESİ

Firmaların "Ne zaman" temasıyla ilgili kullandıkları ifadelerden bazıları şu şekildedir:

V: Aksa Enerji Üretim A.Ş

2014 senesinde 4000 MW + kurulu kapasiteye ulaşarak Türkiye'de serbest elektrik üretim piyasasındaki liderlik pozisyonunu devam ettirmek.

V: Abaloğlu Yem Soya ve Tekstil San. A.Ş.

40 yıllık tecrübemizin ve başarımızın arkasında çalışanlarımızın olduğunu biliyor ve onlara duyduğumuz inanç ile geleceğe sağlam adımlarla ilerliyoruz.

Vizyon

Vizyon bildirelerinin değerlendirilmesinde firmanın ana stratejisini ve bu stratejiye varmayı mümkün kılacak sahiplenilen kültürü öne çıkaran ifadeler üzerinde durulmuştur.

Tablo 3. Vizyon Kategori ve Kodlarının Firmalara Göre Dağılım

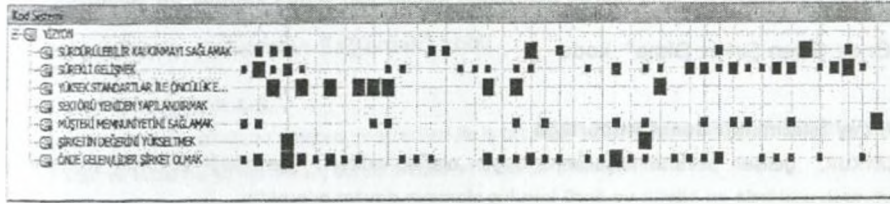

Firmaların vizyonlarıyla ilgili hazırlanan tabloya baktığımızda en fazla "Önde Gelen/Lider şirket olma" kodundan bahsedildiği görülmektedir. İkinci olarak ise "Sürekli Gelişmek" koduna yoğunlaşıldığı görülmektedir. Bu iki kodun birlikte yoğun olarak bahsedilmesinin altında ise firmaların kendilerini sürekli geliştirerek sektörün önde gelen/İlder firmaları olma istekleri yattığı düşünülmektedir. Daha sonra sırasıyla "Müşteri Memnuniyetini Sağlamak", "Sürdürülebilir Kalkınmayı Sağlamak" ve "Yüksek Standartlar ile Öncülük Etmek" kodlarına yoğunlaşıırken "Şirketin Değerini Yükseltmek" koduna çok az yer verilmiştir. Literatürde geçen "Sektörü Yeniden Yapılandırmak" kodu ise kendine yer bulamamıştır. Bu durum

sektörde lider olma arzusuyla da tezat oluşturmaktadır.

Grafik 2 Vizyon Kod Dağılım Grafiği

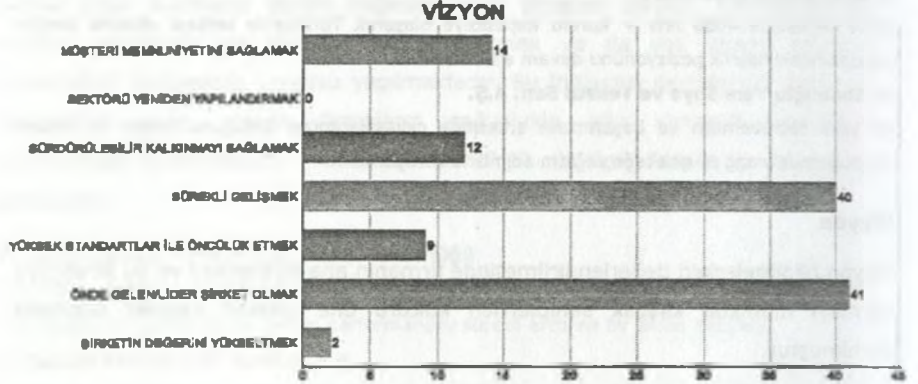

Vizyon kategorisi ile ilgili olarak belirlenen kodlar için örnek ifadeler şu şekildedir:

"Önde Gelen Şirket Olma" kodu

V: Çay İşletmeleri Genel Müdürlüğü

ÇAYKUR, gelişen pazarın koşullarına uygun olarak kaliteyi, verimliliği ve ürün çeşitliliğini artırarak sektörde en büyük ve öncü kuruluş olamaya devam edecektir.

V: Tosçelik Profil ve Sac Endüstrisi A.Ş.

Çelik sektöründe yenilikçi, güçlü, çevreye ve insana duyarlı lider dünya şirketi olmak.

"Sürekli Gelişmek" kodu

V: Boytaş Mobilya San. ve Tic. A.Ş.

Sürekli gelişmenin bizi farklı kılacağını ve sürekli gelişimin değişime açık olmakla gerçekleşeceğini biliriz. Mükemmele ulaşma yolunda işlerimizi sürekli iyileştirmemiz ve geliştirmemiz gerektiğine inanır ve bu doğrultuda çalışırız.

VİZYON VE MİSYON BİLDİRGESİ YARATMA PERFORMANSI AÇISINDAN TÜRKİYE'NİN İLK 100 FİRMASININ NİTEL İÇERİK ANALİZİ İLE DEĞERLENDİRİLMESİ

V: MMK Metalurji San. Tic. ve Liman İşletmeciliği A.Ş.

İnsan kaynakları politikamız, personel ihtiyaçlarını karşılamaya yönelik olup, çalışanların sürekli gelişiminin sağlanması için, personelin elde ettiği bilgi ve becerilerin etkili bir şekilde kullanılmasıdır.

"Müşteri Memnuniyetini Sağlamak" kodu

V: Keskinoğlu Tavukçuluk ve Damızlık İşletmeleri San. Tic. A.Ş.

Dünya markası olacağız. Çünkü: Müşteri ve tüketici memnuniyetini sağlamayı temel ilke ediniriz. Paylaşımçı ve katılımcı yönetim anlayışını benimseriz. En değerli hazinemiz, üstün kalite ve hizmet inancıyla çalışan, dinamik ve yaratıcı ekibimizdir.

V: Borusan Mannesmann Boru San. ve Tic. A.Ş.

Dünya çapında tanınan, lider çelik boru firması olmak.

* ilgili değerler sıralaması yapılmış ve bu şekilde başlıklandırılmış: Müşterimizi mutlu ederiz.

"Sürdürülebilir Kalkınmayı Sağlamak" kodu

V: Coca-Cola İçecek A.Ş.

Tüketicilerinin susuzluğunu gideren, müşterileri ile iş ortaklığı yapan, hissedarları için üstün değer yaratan ve topluma güven veren, sürdürülebilir ve karlı bir şirket olmak.

V: Hayat Kimya Sanayi A.Ş.

İnsan kaynakları stratejimiz şirketimizin sürdürülebilir büyümesine değer katan müşteri ve sonuç odaklı hizmet vermek ve global standartlarda insan kaynakları uygulamalarını hayata geçirmektir. Vizyonumuz nitelikli insan kaynağımız ve sürekli gelişen, öğrenen organizasyonlarımız ile güçlü bir işveren markası olmaktır.

"Yüksek Standartlar ile Öncülük Etmek" kodu

V: Sabancı Holding

Farklılıklar yaratarak kalıcı üstünlükler sağlamak.

V: ASELSAN Elektronik San ve Tic. A.Ş.

Müşteri odaklı yaklaşım ve teknolojiye yön veren güçlü kadrosu ile sürekli değer yaratarak

dünyada ilk 50 savunma sanayi kuruluşundan biri olmaktadır.

“Şirketin Değerini Yükseltmek” kodu

V: MMK Metalurji San. Tic. ve Liman İşletmeciliği A.Ş.

MMK Metalurji şirketi stratejik düşünen, aktif, yetkin ve sorumluluk sahibi takım çalışanları yardımıyla şirketin potansiyelini yükseltmeyi arzu etmektedir.

V: Petkim Petrokimya Holding A.Ş.

İşbirlikleri ile şirketin değerini artırarak karlı bir şekilde büyür.

Sonuç ve Öneriler

Stratejik planlama forumunun yıllık olarak yapmış olduğu araştırmada büyük firmaların yöneticileri tarafından belirlenen 25 popüler yönetsel araçtan biri olarak belirlenen vizyon ve misyon bildirelerinin (Weiss ve Piderit, 1999) Türkiye’deki firmaların rekabetçi konumlandırılma ve içerik uygunluğu bakımından değerlendirildiğinde parlak bir panorama sergilemediği söylenebilir.

Yapılan çalışmada personel konusunda 40 firmanın 132 ifadesi bulunmaktayken bu konuya önem veren firmaların çoğunun holding ya da büyük çaplı firmalar olduğu belirlenmiştir. Söz konusu firmalar sürekli ve kârlı büyüebilmek için insan kaynağını en önemli unsur olarak görmektedirler. Müşteri ve müşteri memnuniyeti konusunda 32 firmanın 65 ifadesi bulunmakta ve bu konuya yoğunlaşan firmaların çoğunlukla temel ihtiyaç olan gıda ve içecek sektöründeki firmalar oldukları görülmektedir. Çevre konusuna yoğunlaşan 19 firmadan 7’sinin petrol, kimya, çelik ve elektrik sektörleri gibi varlığıyla çevreye zarar veren ve bunu azalttığı imajını hissettirmek amacıyla çevre konularına yer veren firmalar olduğu görülmektedir. Firmalar kendilerini farklı kılan yönlerine özen göstererek rakiplerine karşı üstünlük sağlamayı hedeflemektedirler. Firmalar gelecek yönelimlerini geçmişten gelen güç ve ulusal değerlerini harmanlayarak sürdürülebilirlik çerçevesinde belirlemektedirler. 31 firma önde gelen/lider şirket olmayı hedeflemektedir ve bu hedeflerine ulaşabilmek için sürekli gelişmeyi temel düstur edinmişlerdir.

Firmaların vizyon ve misyon bildirelerinde en az yoğunlaştıkları kodlar ilham vermek, paydaşlara bildirim, şirketin değerini yükseltmek, içinde buldukları endüstri, finansal amaçlara uygunluk, zaman ve kullandıkları teknoloji kodlarıdır. Etkin oldukları pazardan bahseden 22 firma bulunmakta ve bu firmaların çoğunluğunun kimya ve enerji sektöründeki firmalar olduğu görülmektedir. Ürettikleri ürünlerden bahseden 29 firma bulunmakta ve bu firmaların çoğunluğunu gıda ve içecek sektöründeki firmalar oluşturmaktadır. Toplumsal katkıya yoğunlaşan 16 firmanın 27 ifadesinde doğal kaynaklara ve çevreye duyarlılıktan bahsedilmektedir. 11 firma rakiplerine karşı farklılıklar yaratarak kalıcı üstünlük sağlamayı hedeflemektedir. Firmalar şirket felsefesi, hedef pazar, istenen kamusal imaj, yüksek standartlar ile öncülük etmek, tedarikçi ve devlet/yasalar kodlarından çok az bahsetmektedirler.

Firmaların vizyon ve misyonlarında ihmal ettikleri kod ve konuların başında rakip ve finansörler gelmektedir. Bunun nedeni olarak firmaların kendilerini başkalarının üzerinden konumlandırmak ve tanıtmak istememeleri gösterilebilir.

Firmalar her zaman kendi sektörleri dışındaki kârlı yatırımlara açıktırlar bu nedenle de firmayı ana işinde tutma konusundan bahsetmemektedirler. Ayrıca karar alırken rutin olmayan kararlar almayarak, temkinli davranarak kendilerini olası zararlardan korumak istemektedirler. Sektörü yeniden yapılandırılacak olan çalışmalar büyük maliyetler gerektirdiği için bu konuya değinilmediği düşünülmektedir. Ayrıca söz konusu durumun lider olma arzusu ile de tezat oluşturduğu iddia edilebilir.

Bunların yanında firmaların vizyon ve misyon bildireleri incelendiğinde vizyon ve misyon yerine *amaç*, *temel yöntem*, *öz görev* ve *öz amaç* gibi kelimeler kullandıkları görülmektedir. Bunun nedeni kelimeleri Türkçeleştirerek benimsemek, vizyon ve misyona kendilerine has anlamlar yüklemektir.

Bu çalışmada firmaların vizyon ve misyon bildirgesi yaratma performansları

değerlendirilmiş olup genel görünümüne erişilmiştir. Tamda bu noktadan hareketle farklı çalışmaların yapılması mümkün görünmektedir. Örneğin Türkiye'deki DYY (Doğrudan Yabancı Yatırım) firmalarının vizyon ve misyon bildireleri ile yere firmalarınkiler karşılaştırılarak bildirge yaratma performansı farklı bir açıdan da değerlendirilebilir. Ayrıca vizyon ve misyon bildirelerinde kendine yer bulan kavramların niçin kullanıldığı, yazındaki anlamıyla aynı anlamda mı kullanıldığına dair firma yönetici ve çalışanları ile derinlemesine mülakatlar yapılarak daha detaylı ve anlamlı sonuçlara erişilebilir. Son olarak literatürde var olup da firmaların vizyon ve misyon bildirelerinde kendine yer bulamayan kavramların yöneticiler için ne ifade ettiği tespit edilerek pratikten teoriyi besleyen çıkarımlara ulaşılabilir.

KAYNAKÇA

Abratt, R. (1989), "A new approach to the corporate image management process", *Journal of Marketing Management*, Vol. 5 No. 1, pp. 63-76.

Aktan, C. C. (2008) "Stratejik Yönetim ve Stratejik Planlama", *Çimento İşveren Dergisi*, Temmuz-Ağustos.

Barca, M. (2005). "Stratejik Yönetim Düşüncesinin Evrimi: Bilimsel Bir Disiplinin Oluşum Hikayesi", *Journal of Management Research/Yönetim Araştırmaları Dergisi*, 5(1).

Barca, M., & Balcı, A. (2006). Kamu Politikalarına Nasıl Stratejik Yaklaşılabılır?. *Amme İdaresi Dergisi*, 39(2), 29-51.

Campbell, A. (1997). "Mission statements", *Long Range Planning*, Vol.30 No. 6, pp.931-932

Campbell, A. and K.Tawaday (1990), *Mission and Business Philosophy*, Heinemann, Oxford.

Collins, J. C. and J.I. Poras (1991). "Organisational vision and visionary organizations", *California Management Review*, Fall.

Çitçi, U.S. ve A. Taş - "Üniversitelerde Stratejik Yön Arayışı: Devlet ve Özel Üniversiteler Bağlamında Vizyon ve Misyon Değerlendirmesi" - 11. Ulusal İşletmecilik Kongresi - 10-12 Mayıs - 2012 - Konya

D'Aveni , R. A. (1994) *Hypercompetiton: Managing the Dynamics of Strategic Maneuvering*, New York: The Free Press

Darbi, W.P.K. (2012) "Of mission and vision statements and their potential impact on employee behaviour and attitudes: The case of a public but profit-oriented tertiary institution", *International Journal of Business and Social Science*, Vol. 3, No.14, pp.95-109.

David ,F.R. (2011) *Strategic Management Concepts and Cases*, (Thirteenth Edition),Prentice Hall, NJ.

Dinçer, Ö. (2003) *Stratejik Yönetim ve İşletme Politikası*, Beta Basım Yayım, 6. Baskı, İstanbul.

Drucker, P. F. (1973). *Management*, Butterworth-Heinemann, Oxford.

Gökçe, O. (2006). *İçerik Analizi - Kuramsal ve Pratik Bilgiler*, Siyasal Kitabevi, Ankara.

Johnson, G. ve K. Scholes, R. Whittington (2008) *Exploring Corporate Strategy: Text and Cases*, (Eighth Edition), Prentice Hall, London.

Melewar, T.C. ve E. Karaosmanoglu, D. Peterson (2005), "Corporate identity: concept, components and contribution", *Journal of General Management*, Vol. 31, pp. 59-81.

Mintzberg, H. and J. Quinn (1996) *The Strategy Process- Concepts, Contexts, Cases*, Prentice-Hall, Englewood Cliffs, NJ.

Mintzberg, H. and J.A. Waters (1985). "Of strategies, deliberate and emergent", *Strategic Management Journal*, Vol. 6 pp. 257-272.

Porter, M. E. (1996) "What is Strategy?" *Harvard Business Review*, 74.

Punch, K. F. (2005). *Sosyal Araştırmalara Giriş*. Bayrak D., Arslan, H. B. ve Akyüz, Z., (Çev.), Siyasal Kitabevi, Ankara.

Strauss, A. L., & Corbin, J. (1990). *Basics of qualitative research* (pp. 61-143). Newbury Park, CA: Sage publications.

Thompson, A.A., Jr., and A.J. Strickland (1993) *Strategic Management: Concepts and Cases*, Burr Ridge, IL: Irwin.

Ülgen, H. ve S.K. Mirze (2004) *İşletmelerde Stratejik Yönetim*, Literatür Yayıncılık, İstanbul.

Weiss, J. A., & Piderit, S. K. (1999). The value of mission statements in public agencies. *Journal of Public Administration Research and Theory*, 9(2), 193-224.

Willig, C. (2008). *Introducing Qualitative Research Methods In Psychology*, Second Edition, Maidenhead: McGare Hill/Open University Press.

Wilson, J.Q.(1989), *Bureaucracy: What Government Agencies Do and Why They Do It*, New York: Basic Books.

Yıldırım, A., Ve Şimşek, H. (2006). *Sosyal Bilimlerde Nitel Araştırma Yöntemleri*,Ankara: Seçkin Kitap Evi.

LİSE TÜRÜNÜN ÜNİVERSİTE BAŞARISI VE UMUT DÜZEYİNE ETKİSİNİN BELİRLENMESİ

Doç. Dr. Tuncay AYAS¹

Öğr. Gör. Zehra VAHAPOĞLU²

ÖZET

Bu çalışmada, meslek yüksekokulunda öğrenim gören düz lise mezunu ve meslek lisesi mezunu öğrencilerin başarıları ve umut düzeyi araştırılmıştır. Araştırmanın çalışma grubunu, Sakarya Üniversitesi Geyve Meslek Yüksekokulundaki farklı bölümlerde, sınıflarda ve farklı öğrenim türünde öğrenim gören öğrencileri oluşturmaktadır. Araştırma kapsamına giren 5 bölümden 181 kız ve 103 erkek olmak üzere toplam 284 öğrenciye anket uygulanmıştır. Araştırmada içeriksel tarama modeli kullanılmıştır. Veri toplamak için rastlantısal yolla seçilen öğrencilere Beck ve ark. tarafından geliştirilmiş Türkiye’de geçerliliği ve güvenilirlik çalışması Seber ve ark. tarafından yapılmış Beck Umutsuzluk ölçeği ve sosyo-demografik bilgileri içeren anket formu uygulanmıştır. Araştırmada elde edilen veriler, SPSS programı kullanılarak çözümlenmiştir. Araştırma sonucunda meslek lisesi mezunu olan meslek yüksekokulu öğrencilerin umut düzeyi düz lise mezunu olan meslek

¹ Sakarya Üniversitesi, Eğitim Fakültesi, tayas@sakarya.edu.tr

² Sakarya Üniversitesi, Ferizli Meslek Yüksekokulu, zehrav@sakarya.edu.tr

yüksekokulu öğrencilerin umut düzeyinden daha yüksek olduğu bulunmuştur. Ayrıca öğrencilerin cinsiyet, öğrenim türü ve okudukları programlara göre umut düzeylerinin anlamlı bir farklılığa neden olmadığı bulunmuştur.

Anahtar Kelimeler: Umut düzeyi, başarı, meslek lisesi, düz lise

Giriş

Umut, Türk Dil Kurumu tarafından "ummaktan doğan güven duygusu, olması beklenen veya olacağı düşünülen şey", "umutsuzluk ise umutsuz olma durumu, ümitsizlik" olarak tanımlanmaktadır. Romero'a (1989) göre umut "hedefe ulaşma beklentisinin duygusal ögesi"dir. Umut bireyin amaçlarını, " harekete geçme güdüsü(agency)" ve o "amaçlara ulaşma yolları (pathways)" ile birlikte düşünme süreci olarak tanımlanmıştır (Snyder, 1995; 2002). Bu boyutlardan herhangi birinin olmaması umudun varolabilmesi için yeterli değildir. Umudun en büyük özelliği, olumlu gelişmelerle beraber, bir çıkış yolu olduğuna ilişkin inanç ve planların başlanabileceği öngörüsüdür (Üngüren ve Ehtiyar, 2008: 165). Umut pozitif bir geleceği yaşayabilmek için uğruna olumlu bir beklenti yaratmak için kritik bir kavramdır. Umut ve umutsuzluk karşıt beklentileri simgeler (Aydın vd., 2013: 2).

Bazı kuramcılar tarafından umut tek boyutlu ve duygusal içerikli olarak ele alınmasına karşın, son yıllarda umudu daha farklı olarak ele alan araştırmacılar da bulunmaktadır. Bu araştırmacılar umutta duygusal boyuta ek, hatta daha ağırlıklı olarak bilişsel boyutun da bulunduğunu öne sürerek umudu iki boyutlu olarak düşünmektedirler (Akman ve Korkut,1993: 193). Umut kuramında üç bilişsel boyuttan bahsedilmektedir. Buna göre, insan davranışları amaca yöneliktir ve bu amaçlar zihinsel faaliyetlerin yönelimini belirler. Bu amaçların olası değişikliklere açık olması ve aynı zamanda ulaşılabilir olması önemlidir. Amaçların yanı sıra, umudun birbiriyle ilişkili diğer iki bileşeni "amaca güdülenme" ve " amaca ulaşma yolları" dır (Atik ve Kemer, 2009: 380). Umut kavramının içinde yer alan iki boyut

LİSE TÜRÜNÜN ÜNİVERSİTE BAŞARISI VE UMUT DÜZEYİNE ETKİSİNİN BELİRLENMESİ

birbiri ile bağlantılı ve birbirlerini olumlu yönde etkilemektedir. Yani kişi isterse ulaşılabilir çözümler planlar ve uygulama çabası içine girer.

Umutsuzluk ümitsiz olma durumu veya gelecek ile ilgili olumsuz düşüncelere sahip olma durumudur. Umutsuzluk, hayata ve geleceğe bakıştaki kötümserliğin (pessimism) yükselmesine karşı iyimserliğin (optimism) düşmesi veya ortadan kalkmasıyla açıklanır (Üngüren ve Ehtiyar, 2008: 165). Umutsuzluk bir başka tanımda bireylerin kendi geleceklerine ilişkin geliştirdikleri olumsuz beklenti durumu olarak tanımlanmıştır (Uçaner ve Özçelik, 2010: 342). Öz'ün bildirdiğine göre, NANDA umutsuzluğu " bireyin sınırlı ya da hiç alternatif göremediği veya kişisel seçenekler bulamadığı ve kendi yararı için enerji sarf edemediği bir durum" olarak tarif etmektedir (akt. Aydın vd., 2013: 2). Gelecekte olabilecek her şeyin şimdikinden daha iyi olamayacağı ve geleceğe yönelik olumsuz bakış umutsuzluk kavramının ögesini oluşturmaktadır. Olumlu yaşantılar kurgulamada yetersizlik ve gelecek hakkında olumsuz yaşantıyla ilgili beklentinin artması kurtuluş yok (no rescue) algısına ve kurtuluş yok algısı da umutsuzluk düzeyini arttırmaktadır (Üngüren ve Ehtiyar, 2008: 165). Kısacası umutta hedefe ulaşmak için uygulamaya konulan planların başarılacağı öngörüsü varken; umutsuzlukta başarısızlık yargısı vardır. Umutsuzluk sonucunda ise depresyon ve öz kıyım gibi ruhsal bozukluklar ortaya çıkabilmektedir (Aydın vd., 2013: 2). Akademik ortamda stresli bir durumla karşılaşan, düşük umut düzeyine sahip olan öğrencilerde, umut düzeyi yüksek olan öğrencilere oranla kaçınma yönelimli başa çıkma stratejilerinin (örneğin erteleme davranışının) daha sık kullanıldığı görülmektedir(Özer, 2009: 13).

Sonuç olarak, bireyin mutluluğu, yaşamı süresince yapacağı üç seçim kararının isabetli olmasına bağlıdır. Bunlardan biri öğrenim, biri meslek, diğeri ise eş seçimidir. İsbetle seçilen meslek bireye, sürekli hoşlanacağı bir iş sahibi olma, yaşantılarında başarılı olma, uyumlu ilişkilerde bulunacağı arkadaşları seçme, içinde yaşamayı istediği çevre işyerini, ailesinin kazancını ve geçim biçimini belirleme

imkanı verir (Gülbağçe, 2009: 132). Bu amaçla, meslek yüksekokulunda öğrenim gören öğrencilerin mezun oldukları zaman meslek seçimi gerçekleşme yolunda önemli adım atarak mezun olacakları düşünülürse öğrencilerin meslekleri ve gelecek yaşamları hakkında olumlu- olumsuz düşünceye sahip olmaları umut- umutsuzluk düzeylerini etkileyeceği düşünülmüştür. Bu anlamda, umutu düşüncelerin geliştirilmesi ve kazandırılması, gelecek kuşakların daha mutlu, başarılı ve yaşam olaylarına daha hazırlıklı hale gelmeleri sağlanmış olur.

Araştırmanın Modeli

Bu çalışma izlenen yöntem ve toplanan verilerin niteliği açısından betimsel bir çalışmadır. Araştırma modeli, meslek yüksekokulu öğrencilerinin meslek lisesi veya düz lise mezunu olmalarının umutsuzluk düzeyini etkileyip etkilemediğini belirlemeye yönelik tarama modelidir.

Evren ve Örneklem

Bu araştırmanın evreni 2011- 2012 eğitim- öğretim yılında Sakarya Üniversitesi Geyve Meslek Yüksekokulu içinde bulunan 5 programın (Emlak ve Emlak Yönetimi, Dış Ticaret, Bankacılık ve Sigortacılık, İşletme Yönetimi, Muhasebe ve Vergi Uygulamaları) birinci ve ikinci öğretiminde okuyan birinci sınıf ve ikinci sınıf öğrencilerinden oluşmuştur.

Verilerin Toplanması

Araştırmacı Sakarya Üniversitesi Geyve Meslek Yüksekokulu öğrencilerinin derslerine giren öğretim elemanlarından anketi derslerinde uygulamalarının iznini almıştır. Öğretim elemanı tarafından anket uygulanarak araştırmacıya teslim edilmiştir.

Verilerin elde edilmesinde toplam 284 öğrenciden elde edilen anketler kullanılmıştır. Araştırma kapsamında bulunan ve verilerinden yararlanılan öğrenci sayıları, cinsiyetleri ve bölümleri Tablo 1' de gösterilmiştir.

Tablo 1: Üniversite öğrencilerinin programlara göre sayıları ve dağılımı

CINSİYET		işletme yönetimi	emlak yönetimi	Muhasebe	dış ticaret	bankacılık	TOPLAM
Bayan	N	38	24	46	44	29	181
	%	77,6%	55,8%	64,8%	53,7%	74,4%	63,7%
Erkek	N	11	19	25	38	10	103
	%	22,4%	44,2%	35,2%	46,3%	25,6%	36,3%
Toplam	N	49	43	71	82	39	284
	%	100,0%	100,0%	100,0%	100,0%	100,0%	100,0%

Verilerin Analizi

Araştırmada veri toplama araçları ile elde edilen verilerin çözümlenmesi "SPSS 11.5 for windows" paket programı kullanılarak bilgisayar ortamında gerçekleştirilmiştir. Verilerin analizi için, Tek Yönlü Varyans Analizi, T-testi, Welch testi, Tukey HSD testi, Tamhane's T2 testi ve Levene istatistiği kullanılmıştır. Bağımsız değişken düzeyi iki olan değişkenlere göre umut düzeyi puan ortalamaları arasındaki farkların önem kontrolü bağımsız gruplara uygulanan T-testi ile yapılmıştır. Varyansların homojen olup olmadığına göre ilgili t değeri dikkate alınmıştır. Bu bağlamda cinsiyet ve lise türü (düz lise, meslek lisesi) değişkenleri açısından ön lisans öğrencilerinin umut düzeylerinin önemli bir biçimde farklılaşıp farklılaşmadığını incelemek için T-testi kullanılmıştır (Vahapoğlu, 2013: 38).

Verilerin analizinde bağımsız değişken düzeyi ikiden fazla olan değişkenlere ilişkin farkların önem kontrolü, varyansların homojenliği durumunda Tek Yönlü Varyans Analizi ile, varyansların homojen olmadığı durumlarda ise Welch testi ile belirlenmiştir. Tek yönlü varyans analizi sonucunun önemli bulunduğu durumlarda

farkin hangi ortalamalar arasındaki farklardan kaynaklandığını belirlemek amacıyla varyansların homojen olduğu durumlarda T testi kullanılmıştır. Ancak varyansların homojen olmadığı durumlarda Welch test tekniği kullanıldığı zaman ikili karşılaştırmalar için Tamhane's T2 testi yapılmıştır. Bu çerçevede araştırmada aile gelir düzeyine (çok düşük, düşük, orta, yüksek) göre umut düzeylerinin önemli bir biçimde farklılaşıp farklılaşmadığı Tek Yönlü Varyans analizi ile incelenmiştir. Analiz sonucu farklılığın anlamlı olması durumunda bu farklılığın hangi gruplar arasında olduğunu belirlemek için de Tukey HSD testi kullanılmıştır(Sipahi, Yurtkoru ve Çinko, 2008).

BULGULAR VE YORUM

Üniversite Öğrencilerinin Umut Düzeylerine İlişkin Puanların Dağılımı

Araştırmada, üniversite öğrencilerinin umut düzeylerinin belirlenmesi amaçlanmıştır. Bu amaçla Beck Umutsuzluk Ölçeği'nin alt boyutu olan Umut alt ölçeğinden alınan puanların ortalamalarına ve standart sapmalarına ilişkin bulgular Tablo 2'de gösterilmiştir.

Ön Lisans Öğrencilerinin Umut Ölçeği Puanları	n	Min. Puan	Maks. Puan	\bar{X}	s	Yüzdeler (%)		
						%25	%50	%75
	284	0	7	1.40	1.46	0	1	2

Tablo 2. Üniversite öğrencilerinin umut ölçeği puanlarına ilişkin dağılım

Tablo 2'de görüldüğü gibi araştırmaya katılan üniversite öğrencilerinin umut ölçeğinden aldıkları puanların dağılımı incelendiğinde alınan en düşük puanın 0 olduğu, en yüksek puanın ise 7 olduğu gözlenmiştir. Aritmetik ortalama 1.40 ve standart sapmada 1.46 olarak bulunmuştur. Puanların dağılımı yüzdeler açısından incelendiğinde ise en yüksek puanları alan %25'lik grubun puanları, 2 ile 7 arasında

LİSE TÜRÜNÜN ÜNİVERSİTE BAŞARISI VE UMUT DÜZEYİNE ETKİSİNİN BELİRLENMESİ

değişmektedir. En düşük puanları alan %25'lik grubun puanlarının ise 0 olduğu gözlenmektedir. Çalışma grubunun ikinci ve üçüncü çeyreğinden oluşan orta grubun puanlarının ise 0 ile 2 arasında değiştiği gözlenmektedir. Umut Ölçeği'nden alınacak minimum puanın 0, maksimum puanın 7 olduğu dikkate alınırsa araştırmaya katılan ön lisans öğrencilerinin çoğunlukla umut düzeylerinin düşük olduğu söylenebilir (Vahapoğlu, 2013: 46).

Demografik Özelliklere İlişkin Bulgular ve Yorum

1. Üniversite Öğrencilerinin Cinsiyetlerine Göre Umut Düzeylerine İlişkin Bulgular ve Yorum

Araştırmada üniversite öğrencilerinin cinsiyetlerine göre umut düzeyi puanlarının farklılık gösterip göstermediği incelenmiştir. Bu amaçla elde edilen umut düzeyi puanlarının ortalamaları, standart sapmaları ve t değerine ilişkin bulgular Tablo 3'te sunulmuştur.

Cinsiyet	N	\bar{X}	S	t	P
Kadın	181	1.32	1.38	1.25	Önemsiz p= .21
Erkek	103	1.55	1.60		

sd= 282

Tablo 3. Ön Lisans Öğrencilerinin Cinsiyetlerine Göre Umut Düzeyi Puanlarının Ortalamaları, Standart Sapmaları ve t Değeri

Tablo 3'te görüldüğü gibi öğrencilerin umut puanları cinsiyetlerine göre karşılaştırıldığında önemli bir biçimde farklılık göstermediği bulunmuştur (Vahapoğlu, 2013: 46).

2. Üniversite Öğrencilerinin Öğrenim Türüne Göre Umut Düzeylerine İlişkin Bulgular ve Yorum

Araştırmada üniversite öğrencilerinin öğrenim türüne göre umut düzeyi puanlarının farklılık gösterip göstermediği incelenmiştir. Bu amaçla elde edilen umut düzeyi

puanlarının ortalamaları, standart sapmaları ve t değerine ilişkin bulgular Tablo 4'te sunulmuştur.

Öğrenim Türü	N	\bar{X}	S	t	P
1. Öğrenim	158	1.55	1.56	1.92	Önemsiz .056
2. Öğrenim	126	1.22	1.31		

sd= 282

Tablo 4. Üniversite Öğrencilerinin Öğrenim Türüne Göre Umut Düzeyi Puanlarının Ortalamaları, Standart Sapmaları ve t Değeri

Tablo 4'te görüldüğü gibi öğrencilerin umut puanları öğrenim türüne göre karşılaştırıldığında önemli bir biçimde farklılık göstermediği bulunmuştur.

3. Üniversite Öğrencilerinin Okuduğu Programa Göre Umut Düzeylerine İlişkin Bulgular ve Yorum

Araştırmada, okuduğu program farklı olan üniversite öğrencilerinin umut düzeyleri açısından farklı olup olmadıklarını belirlemek amaçlanmıştır. Bu çerçevede işletme yönetimi, emlak yönetimi, muhasebe, dış ticaret ve bankacılık programlarında okuyan öğrencilerin Umut Ölçeği'nden aldıkları puanların ortalamaları ve standart sapmaları Tablo 5'de verilmiştir.

Program Türü	N	\bar{X}	S
İşletme Yönetimi	49	1,40	1,36
Emlak Yönetimi	43	1,55	1,41
Muhasebe	71	1,35	1,46
Dış Ticaret	82	1,57	1,68
Bankacılık	39	1,00	1,07

Tablo 5. Farklı Programlarda Okuyan Üniversite Öğrencilerinin Umut Düzeyi Puanlarının Ortalamaları ve Standart Sapmaları

LİSE TÜRÜNÜN ÜNİVERSİTE BAŞARISI VE UMUT DÜZEYİNE ETKİSİNİN BELİRLENMESİ

Tablo 5'te görüldüğü gibi farklı programlarda okuyan üniversite öğrencilerinin umut düzeyi ortalamalarının değişiklik gösterdiği görülmektedir. Bu ortalamaların önemli bir biçimde farklılaşp farklılaşmadığı tek yönlü varyans analizi ile incelenmek istenmiştir. Bu amaçla, ilk önce puanların varyanslarının homojen olup olmadığı Levene testi ile belirlenmiştir. Bu analiz sonucunda, varyansların homojen olmadığı ortaya çıkmıştır [$F(4,279) = 2,65, p < .05$]. Bu nedenle tek yönlü varyans analizi yerine alternatif olarak Welch testinin sonuçları dikkate alınmıştır. Bu testten elde edilen sonuçların önemli olmadığı bulunmuştur. [Welch Testi: $F(4,127) = 1,61, p < .05$]. Diğer bir ifadeyle farklı programlarda okuyan öğrencilerin umut düzeyleri önemli bir biçimde farklılaşmamaktadır (Vahapoğlu, 2013: 47).

4. Üniversite Öğrencilerinin Mezun Oldukları Lise Türüne Göre Umut Düzeylerine İlişkin Bulgular ve Yorum

Araştırmada üniversite öğrencilerinin lise türüne göre umut düzeyi puanlarının farklılık gösterip göstermediği incelenmiştir. Bu amaçla elde edilen umut düzeyi puanlarının ortalamaları, standart sapmaları ve t değerine ilişkin bulgular Tablo 6'da sunulmuştur.

Lise Türü	N	\bar{X}	S	t	P
Düz Lise	155	1.24	1.40	2.07	Önemli p = .03
Meslek Lisesi	129	1.60	1.52		

sd= 282

Tablo 6. Üniversite Öğrencilerinin Lise Türüne Göre Umut Düzeyi Puanlarının Ortalamaları, Standart Sapmaları ve t Değeri

Tablo 6'da görüldüğü gibi öğrencilerin umut puanları lise türüne göre karşılaştırıldığında önemli bir biçimde farklılık gösterdiği bulunmuştur. Meslek lisesi mezunu olan üniversite öğrencilerinin umut düzeyi puan ortalamalarının ($\bar{X} = 1.60$) daha yüksek olduğu görülmektedir. Ayrıca, önemli bulunan bu sonuca ilişkin etki

büyüklüğü incelendiğinde, mezun olunan lise türünün umut düzeyi üzerindeki etki büyüklüğünün ($\mu^2 = 0.02$), Cohen'in ölçütleri çerçevesinde düşük bir etki büyüklüğüne sahip olduğu belirtilebilir (Vahapoğlu, 2013: 48).

5. Üniversite Öğrencilerinin Aile Gelir Düzeyine Göre Umut Düzeylerine İlişkin Bulgular ve Yorum

Araştırmada üniversite öğrencilerinin aile gelir düzeyine göre umut puanlarının farklılık gösterip göstermediği incelenmiştir. Bu amaçla, ön lisans öğrencileri aile gelir düzeyine "çok düşük", "düşük", "orta" ve "yüksek" olarak gruplandırılmıştır. Bu gruplara ilişkin umut düzeyi puan ortalamaları ve standart sapmaları Tablo 7'de sunulmuştur.

Aile Gelir Düzeyi	N	\bar{X}	S
Çok Düşük	12	1,50	1,56
Düşük	33	2,06	1,56
Orta	226	1,34	1,45
Yüksek	13	,76	,92

Tablo 7. Üniversite Öğrencilerinin Aile Gelir Düzeyine Göre Umut Düzeyi Puanlarının Ortalamaları ve Standart Sapmaları

Tablo 7'de verilen gruplar arasında önemli bir farklılığın olup olmadığı, Levene testine ilişkin varyansların homojen olması [$F(3,280) = .81, p = .49$] nedeniyle tek yönlü varyans analizi ile incelenmiş ve bulgular Tablo 8'de verilmiştir (Vahapoğlu, 2013: 53).

SONUÇ VE ÖNERİLER

Bu çalışmada, üniversite öğrencilerinin başarıları ve umutsuzluk düzeyi arasındaki ilişkiyi incelemek için üç temel araştırma sorusu kullanılmıştır. Öğrenim hayatının her döneminde ihtiyaç duyulan başarı güdüsü ve hayata anlam katan umut duygusunun önemi düşünülerek elde edilen sonuçların öğrenme yaşantılarında hem eğitimi hem de öğrenciler için katkı sağladığı söylenebilir. Araştırmadan elde edilen sonuçlar şöyle sıralanabilir.

Üniversite öğrencilerinin umut düzeylerinin genelde düşük olduğu görülmüştür. Öğrencilerin hafif umutsuzluk derecesinde olması, gelecekleri ile ilgili karamsar düşüncelerin başladığını, geleceğe yönelik motivasyon sorunlarının olabileceğini göstermektedir.

Üniversite öğrencilerinin cinsiyetlerine ilişkin umut düzeylerinde kız ve erkek olması arasında bir farklılık olmadığı bulunmuştur.

Üniversite öğrencilerinin I. veya II. öğretim de olmalarının umut düzeylerinde bir farklılık oluşturmadığı bulunmuştur. Bu durum Üniversite öğrencilerinin yükseköğretime yerleştikleri programlarda I. Öğretim ile II. Öğretim arasındaki farkın yüksek olmamasından dolayı öğrencilerin akademik başarı seviyelerinde de önemli bir farklılığın olmamasından kaynaklandığı düşünülmektedir.

Üniversite öğrencilerinin umut düzeylerinin farklı programlarda okuyan öğrencilerde umut düzeyinin de farklılık oluşturmadığı görülmüştür.

Üniversite öğrencilerinin umut düzeyi mezun oldukları düz lise veya meslek lisesine göre farklılık oluşturduğu meslek lisesi mezun öğrencilerinin umut düzeyinin düz lise mezunu öğrencilerine göre daha yüksek olduğu bulunmuştur. Türkiye üretim sektöründe yetişmiş nitelikli eleman istihdamındaki açık meslek lisesi mezunlarından karşılanabildiği için meslek lisesi mezunu öğrencilerin iş bulma kaygı

düzeyi, düz lise mezunu öğrencilerinden daha düşük olduğundan dolayı ön lisans öğrencilerin umut düzeyi daha yüksek olduğu söylenebilir.

Üniversite öğrencilerinin aile gelir düzeyine göre umut düzeylerinin düşük aile gelirine sahip ön lisans öğrencilerin düşük, orta ve yüksek gelir düzeyine sahip öğrencilerin yüksek umut düzeyine sahip olduğu bulunmuştur.

Sonuç olarak öğrencilerin motivasyon düzeylerinin yüksek olması başarı güdülerinin yüksek olmasını ve gelecek ile ilgili beklentilerinin de olumlu olmasını beraberinde getirmektedir. Umud başarı güdüsünü artırma ve sürdürmede önemli bir işleve sahip kişilik özelliği kazanılmasına katkı sağlamaktadır. Umud, başarı güdüsünü sürdürme işlevinin yanı sıra ortaya çıkan sorunlara karşı çözüm odaklı hareket edebilme güdüsünün ortaya çıkmasına katkı sağladığından dolayı, yaşamın her alanına ilişkin umutlu düşüncenin geliştirilmesi ve sürdürülmesi desteklenmelidir.

Eğitim ortamlarında öğrencilerin başarı yönelimlerinin tespit edilerek, başarı yönelimlerini ve umut düzeylerini olumsuz etkileyen tüm faktörlerin kaldırılması yönünde rehberlik hizmetleri verilerek öğrencilerin başarılı olabilecekleri alanlara yönlendirilmeliler. Böylelikle gelecekle ilgili umut düzeylerinin daha yüksek tutulmasına katkı sağlanmalıdır.

KAYNAKÇA

- AYDIN Mehmet, Erdoğan Semra, Yurdakul Mine, Eker Asli, (2013), "Sağlık Yüksekokulu ve Sağlık Meslek Lisesi Öğrencilerinin Umutsuzluk Düzeyleri", sayı 1, ss 1- 7
- AKMAN Yasemin, Korkut Fidan, (1993), "Umud Ölçeği Üzerine Bir Çalışma", Hacettepe Üniversitesi Eğitim Fakültesi Dergisi, sayı 9, ss 193- 202

ATİK Gökhan, Kemer Gülşah, (2009), "Psychometric Properties of Children's Hope Scale: Validity and Reliability Study, Elementary Education Online", sayı 8(2), ss 379-390.

GÜLBAHÇE, Arzu (2009), "Farklı Liselerde Öğrenim Gören Öğrencilerin Mesleki Olgunluk Düzeylerinin İncelenmesi", Erzincan Eğitim Fakültesi Dergisi, sayı 11-1, ss 131-144

ÖZ, Fatma (2004), Sağlık Alanında Temel Kavramlar: İmaj İç ve Dış Ticaret AŞ., ss: 15- 20

Özer, Bilge (2009), " Bir Grup Lise Öğrencisinde Akademik Erteleme Davranışı: Sıklığı, Olası Nedenleri ve Umudun Rolü", Sayı 4(32), ss 12-19.

ÖZMEN Erol, Özmen Dilek, Dünder Pınar, Çetinkaya Aynur, Taşkın Oryel, (2008), "Lise Öğrencilerinde Umutsuzluk ve Umutsuzluk Düzeyini Etkileyen Etkenler", Anatolian Joournal of Psychiatry sayı 9, ss 8-15.

PALANCI Mehmet, Özbay Yaşar, Kandemir Mehmet, Çakır Osman, (2010), "Üniversite Öğrencilerinin Başarı Amaçlılıklarının Beş Faktör Kişilik Özellikleri ile Açıklanması", TSA, Yıl 14, sayı 1, ss 31-47.

ROMERO, M, (1989)," Hope and Outrome Anticipation, Dissertaton Abstrct International", Volume 50, 5, 1258- A.

SİPAHİ, YUTKORU, ÇİNKO, (2008)

SNYDER, C.R., Feldman,D.B.,&Rand,K.L.(2002), Hopeful choices: A school counselor's guide to hope theory. Professional School Counseling, 5(5), ss 298-307.

UÇANER, Burçin, ÖZÇELİK, Sadık (2010), "Gazi Üniversitesi Gazi Eğitim Fakültesi Güzel Sanatlar Eğitimi Bölümü Müzik Eğitimi Anabilim Dalı Öğrencilerinin Umutsuzluk Düzeylerinin Belirlenmesi", EKEV Akademi Dergisi sayı 42, ss 341- 351.

ÜNGÜREN Engin, EHTİYAR Rüya, (2008), " Turizm Eğitimi Alan Öğrencilerin Umutsuzluk Ve Kaygı Seviyeleri İle Eğitime Yönelik Tutumları Arasındaki İlişkilerin Belirlenmesine Yönelik Bir Araştırma", Uluslararası Sosyal Araştırmalar Dergisi Vol. 1/4 Summer, ss 159- 181.

ÜNGÖREN, E. EHTİYAR, R., (2009), Türk ve Alman Öğrencilerin Umutsuzluk Düzeylerinin Karşılaştırılması ve Umutsuzluk Düzeylerini Etkileyen Faktörlerin Belirlenmesi: Turizm Eğitimi Alan Öğrenciler Üzerinde Bir Araştırma, Journal of Yasar University, 4(14), 2093-2127.

VAHAPOĞLU, Z., (2013), Ön Lisans Öğrencilerinin Başarı Yönelimleri Ve Umut Düzeylerinin Bazı Değişkenler Açısından Değerlendirmesi, Yayınlanmamış Yüksek Lisans Tezi, Sakarya

MANİSA İLİ SOMA İLÇESİ GELENEKSEL KADIN GIYSİLERİ

Öğr. Gör. Fatma ŞİŞMAN¹

ÖZET

Bu çalışmada, Manisa ili Soma ilçesinin geleneksel kadın giyim tarzı ele alınmıştır. Geleneksel giysiler, bir toplum için önemli bir mirastır. Modernleşme, teknoloji vb. çağın getirdikleri ile önemli kültür varlıklarımız olan geleneksel giysiler hakettikleri önemi ve değeri, yavaş yavaş kaybetmektedirler. Toplumlann bu kültür miraslarını geleceğe en iyi şekilde aktarmak için gereken önemi göstermeleri gerekmektedir. Geleneksel giyim kuşamımızın araştırılması, onlardan çok büyük bir kültür zenginliği olarak yararlanmamızı sağlayacaktır. Bu nedenle, yapılan çalışmada "Manisa ili Soma ilçesi Darkale Köyü Geleneksel Kadın Giysileri" incelenmiş sistemli bir şekilde belgelendirilmeye çalışılmıştır.

Araştırmada Manisa ili Soma ilçesi Darkale köyü geleneksel kadın giyim kültürüne ait öğelere ulaşmak amacıyla, tarama modeli uygulanarak bilgiler elde edilmeye çalışılmıştır. Bu araştırmanın sonucunda, elde edilen giysilerin dikim, motif, süsleme özellikleri G.Ü.M.Y.E.F. de hazırlanan Yöresel Giysi Uygulamalı İnceleme formu ile belgelendirilmiştir.

Anahtar kelimeler: Manisa, Soma, Darkale, Giyim- Kuşam

¹ Sakarya Üniversitesi, Ferizli Meslek Yüksekokulu, fsisman@sakarya.edu.tr

GİRİŞ

Giyim ve kuşam geçmişten günümüze kadar, insanlığın en etkin kültürel dinamikleri arasında yerini almıştır(Uçkun, 2010:165). Giyim insanlığın var olduğu ilk günden beri amacını kaybetmeyen dönem dönem değişikliklere uğrayarak günümüze kadar ulaşan toplumsal bir olgudur.

İlk çağlarda insanlar, sadece kar, yağmur, soğuk, sıcak gibi tabiatın değişik etkilerinden korunmak için giyinirdi. Giyinmenin amacı, bu anlamda ihtiyaçların giderilmesiydi. Toplumların zenginleşme sürecinde ise örtünmek için giyim, keyifli yaşamak veya toplumdaki sosyal statüyü belirlemek için giyinme sürecine dönüştü. Bu süreçte önemli olan, örtünmek için veya ihtiyaç için giyinmek yerini, doğrudan doğruya kendini dışarıya karşı ifade etmek için giyinme ihtiyacına bıraktı(Gürsoy,2010: 46). Giyim tercihleri, insanların hem belli bir zaman dilimine uygun görüşlere(diğer bir deyişle moda) ilişkin güçlü normları, hem de olağanüstü bir seçenek zenginliğini barındıran kültürün belirli biçimini kendi amaçları doğrultusunda nasıl yorumladıklarını incelemek için eşsiz bir gösterge olmaktadır(Crane, 2003:11).

Tarihsel açıdan bakıldığında giyim olayı yer ve dönem belirleyen bir etkidir. Göçebelik, farklı toplumlarla iç içe yaşam, iklim şartları gibi etmenler toplumların giyinme şeklini etkilemiştir. Ayrıca giyim, giyenin sosyal durumunu, yaşını, kişilik ve karakterini, ekonomik durumunu ve toplumdaki yerini belirlediği gibi toplumsal özelliklerin de bir göstergesidir. Toplumların coğrafi durumu ve tarihi, sosyo-ekonomik yaşantıları, kısaca yaşam biçimleri giyimi etkilemiştir. Gürsoy' a göre toplum içinde, davranışlar kadar kıyafete de büyük özen gösterilmelidir. Görsel dil konusunda yaşanan ülkenin iklim koşullarını da ciddiye almak gerekir. Sıcak ülkelerde gömlek giyimi ağırlık kazanırken, resmi kıyafetlere daha az rastlanır. Yılın 8-9 ayının soğuk olduğu ülkelerde ise klasik giyim daha yaygındır(Gürsoy,2010:47).

Türk tarihinin zenginliği, Türk insanının giyim anlayışına ve giyinme şekline yansımıştır. Türk kültürünün en zengin ve en gösterişli dallarından biri olan kadın giyimi, yöresel giysilerin içinde önemli bir yere sahiptir(Çaylı, Ölmez, 2012). Türk insanının zevki; giyim parçalarına gösterdiği özen, giyim anlayışını bir kat daha zenginleştirmiştir. Daha iyiyi ve güzeli arama çabaları, Türk modasında zaman zaman yöresel kıyafetlerin görülmesiyle birlikte çağdaş giyim kuşamda daha ön plana çıkmıştır. Günümüzde yöresel kıyafetler önemli ölçüde kullanımdan kalkmış ve yerini hazır giyim ve daha ziyade pratik giyime bırakmıştır.

Son derece zengin olan Türk giyim kültüründe, günümüzde unutulmaya yüz tutan ve ne yazık ki genç nesiller tarafından çoğu bilinmeyen çok çeşitli kumaş adları ve giysi biçimleri sandık diplerinden araştırılıp gün ışığına çıkarılarak gelecek nesillerin kültürel birikimini öğrenmesine katkı sağlanması düşünülmektedir.

MANİSA- SOMA' DA GİYİM-KUŞAM BİÇİMİ

Sürekli değişen idari yönetimlerin kent üzerinde kurdukları siyasal, sosyal, ekonomik, kültürel etkinlikler doğrultusunda en başta kültürel değişime uğradı. Sözelimi Osmanlılar döneminde, Türk ve Rum kesimlerinin giyiminde yapılan düzenlemeler, geleneklerden kaynaklanan giyim kuşam özellikleri, İzmir gibi önemli bir merkeze yakınlık geleneksel yaşamda etkileşimlere neden olmuştur.

Somada kıyafet normal sayılır. Çoğunlukla (kadınlar)manto ve başörtüsü kullanmaktadır. Yakın çevre köyleri kadınları ve ilçe merkezinde kısmen yerli halkın kırmızı, mavi çizgili mahrama (peştamal) örtünmektedir. Bu örtü daha ziyade siyah etek üzerine kullanılır.

Dağ köylerinde kıyafet, şalvar ve üzerine giyilen siyah satenden yapılmış astarsız mantodan ibarettir. Baş, beyaz tülbentle örtülü olup, ayrıca bir koyu renkli "yazma" ile çepeçevre sarılmaktadır.

Dış göçler nedeniyle ilçeye gelenler, kıyafet konusunda da rol oynamış ve halkı oldukça etkilemiştir. Nitekim, gün geçtikçe gençler geleneksel giyim biçiminden

uzaklaşarak modern yaşamın moda kavramında ki giysi modellerine ayak uydurmaktadırlar.Böylece Soma, çevre ilçelerden giyim kuşam yönünden de bir gelişme göstermektedir.

Erkeklerin ise kıyafetli normaldir. Yalnız, dağ köylerinde erkekler mahalli (yöresel) dokumalardan yapılmış pantolon ve ceket giymektedir.

SOMA HALK KÜLTÜRÜNDE GİYİM-KUŞAM GELENEĞİNE AİT GELİNLİK ÖRNEĞİ

Giysinın model özellikleri itibarıyla direkt bedene giyilen giysi parçası tek parçadan oluşmaktadır. Gelinlik midi boyda olup ve düz takma kolludur. Yaka farklı teknikle çalışılmış olup şömiziye yaka şeklindedir. Etek ise bel altındaki kesikle bedene birleştirilmiştir. Giysi astarlı çalışılmamış olup tek kattır.

Giysi kumaş özellikleri açısından incelendiğinde; ham ipekten krem renginde olup kumaş üzeri floş iplikle ve bitkisel figürlerle, blonya iğnesi tekniğiyle işlenmiştir. Gelinliğin dikiş özellikleri ise tamamı makine dikişiyle çalışılmıştır.

Gelinlik süsleme özellikleri açısından incelendiğinde; Floş iplikle ham ipek kumaş üzeri bitkisel figürlerle krem-kahverengi tonlarda blonya iğnesi tekniğiyle süslenmiştir.

Gelinliğin kumaşı oldukça hassas incelik ve hafifliğe sahiptir. Yakası ise teknik olarak tek kat verev çalışılmıştır. Kol ağzları ve etek boyu ise geniş bir şekilde elde bastırılmıştır. Boyu ara boy olup takma kollu, şömiziye yakalı, belden kesik bedene giyilen üst giysidir.

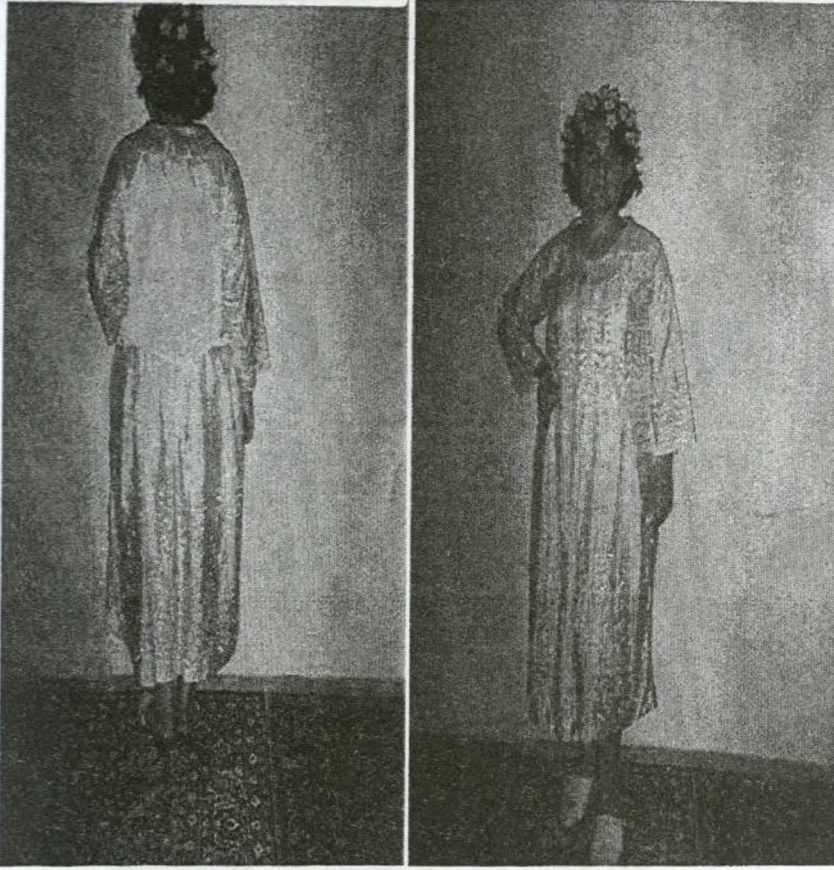

Gelinliğin ön- arka görünümü

BEDENE GIYİLENLER

ÜÇTEK: V yakalı minik hakim yakalı, uzun kollu, etek ucu ve kol ağızları oyuntulu, içi astarlı üste giyilen giysidir.

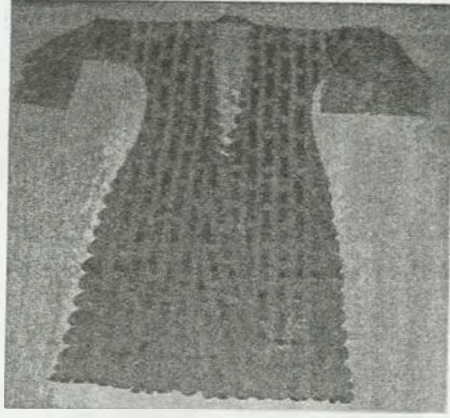

GÖMLEK: Önden patlı, erkek yakalı, arkadan robalı, ön ve arkadan korsajlı, takma kollu ve manşetli üste giyilen giysidir.



DON: Boyu baldırlara kadar olup beli ve parçaları uçkurlu çalılışan, bedene giyilen alt giysidir.

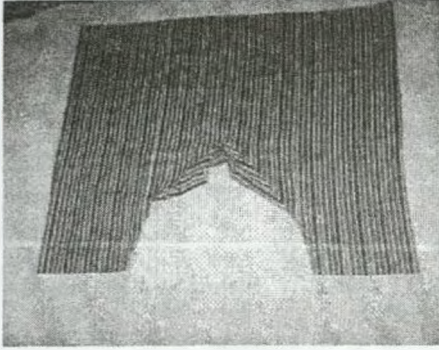

ŞİŞMAN

BELE TAKILAN VE BAĞLANANLAR

KEMER: Simli nylon iplikle burulararak hazırlanan uçları püsküllü bele bağlanan giysi parçasıdır.

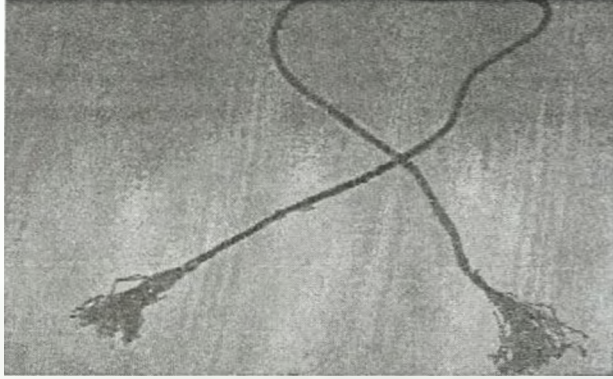

BAŞA BAĞLANAN VE TAKILANLAR

KREP: İpek krep kumaşa kenarı ipek iplikle iğne oyası ile temizlenerek çalışılmış başa bağlanan ve boyna takılan örtüdür.

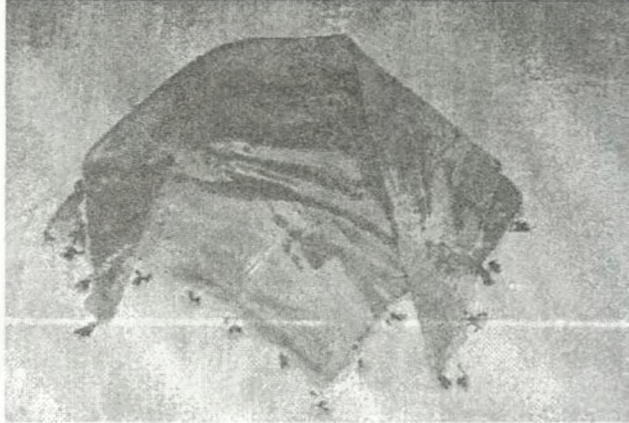

İPEK OYA: İpek kordonetle çiçek şeklinde iğne oyasıyla hazırlanan ve saçta tanzim edilen giysi aksesuarıdır.



SONUÇ VE ÖNERİLER

Toplumlar, günümüzde çağı izleyen bir gelişim ve değişim içindedir. Bu gelişim, dolayısıyla beraberinde getirdiği değişim, toplumların kültürlerine de yansımaktadır. Ülkemizde, geleneksel kültürün ürünü olan, birçoğu "el sanatı" ürünler olarak nitelenen geleneksel tekstillerden giyim-kuşama ,çeyizlik eşyalardan değişik günlük kullanım eşyalanna ,geniş bir yelpazede yer alan eşyaların bir çoğu, günümüzde işlevlerini yitirerek kullanımdan kalmış, bazıları kaybolmuş, bazıları da işlev değiştirerek varlıklarını sürdürmüşlerdir. Bu anlamda, kültürel devamlılık açısından geçmişte yaygın biçimde geniş kitlelerin günlük gereksinmesine yanıt veren söz konusu eşyaların gelecek kuşaklara aktarılması da önem taşımaktadır. Geleneksel giyim kuşamlar hakkında bilgi sahibi olunabilmesi ve bu kültür mirasının gelecek

nesillere aktarılması için bu giysilerin en iyi şekilde muhafaza edilmeye ve korunmalarına çalışılmıştır. Öyleyse bu kültür unsurunun yok olmaması, geleceğe en iyi şekilde aktarılması ve tanıtılması için sistematik bir şekilde belgelendirilmelerini yardımcı olabilir. Bunun için;

- Giyim Ana Sanat Dalının getirdiği sistematik yapılan bu araştırmalara devam edilmesi ve yöresel giysimizin bölge bölge araştırılarak belgelendirilmelidir.
- Bu tür çalışmaların yapılabilmesi için vakıf ve derneklere şahıslar tarafından destek sağlanmalıdır.
- Geleneksel Türk giyim kuşamı hakkında bilimsel araştırmalara yönelinmelidir.
- Geleneksel giysilerin nasıl korunacağı hususunda halkı bilgilendirmek amacıyla çalışmalar yapılmalıdır.
- Her bölgede geleneksel giysilerin sergileneceği etnografya müzeleri açılmalıdır.
- Geleneksel giysimizin model, kumaş ve desen özelliğinden yararlanılarak Özgün Türk Modası oluşturulmalıdır.
- Müzelerdeki kıyafetler dikkatle muhafaza edilmeli ve sistematik olarak belgelendirilmelidir.
- Depolara katılan giysiler temiz olmalıdır.
- Müzeleri görmeye halk teşvik edilmeli. Müzeleri tanıma seminer, yayın v.b yapılmalıdır.
- Meslek liselerinde, Meslek eğitim merkezlerinde, Yüksekokullarda ve bu alanda ilgili Fakülterinde geleneksel giyim kuşamı araştırmak için programlar hazırlanmalıdır.

KAYNAK KİŞİ: Hikmet ÇOBAN,1945 doğumlu ,İktisat mezunu ,Soma, Darköle Köyü.

KAYNAKÇA

- Altınay, Hüsniye, H. Yüceer (1992),Moda ve Tarihi, Ankara: Kadioğlu Matbaası.
- Altuntaş, Yener, Yüksel, Şahin, Mücella, Kahveci (1993),Halk Oyunları Kıyafetleri Teknik Çizimleri. Manisa: Ofset Repromat Matbaası.
- Atalay, Rasim(1985),Divan-ı Lügat-It Türk. Ankara: Türk Dil Kurumu Basımevi.
- Araz, Nezihe(1990),Anadolu Kadınının Giyim Sanatı. Kültür Sanat Dergisi.
- Barışta, H. Örcün(1984),Türk İşleme Sanatı. Ankara: Yeni Boyut Plastik Sanatlar Dergisi.
- Barışta, H. Örcün(1984),Cumhuriyet Dönemi Türk Halk İşletmeciliği Desen ve Terminolojisinden Örnekler. Ankara.
- Barışta, H. Örcün (1985), Şadberk Hanım Müzesindeki Türk İşlemeleri. İstanbul.
- Bayraktar, Fatma(1987),Giyim. Ankara.
- Crane,(2003):11.
- Ergün, İsmail(1997),Soma 1.cilt. Nesa Ofset ve Ambalaj Sanayii ve Tic. A.Ş.
- Kaptan, Salm(1991),Bilimsel Araştırma ve İstatistik Teknikleri. Ankara: Özkan Matbaacılık Ltd. Şti.
- Karasar, Niyazi(1995),Araştırmalarda Rapor Hazırlama. Ankara.
- Kırtunç, Erkan(1989),Saraydan Giyim Örnekleriyle Türk Dokuması, Kültür Sanat Dergisi .
- Türkiye İş Bankası Yayınları.
- Kırzioğlu, Prf. Dr. Neriman Gögüney(1990),Anadolu Türkmen Kadınlarının Baş Süslemeleri.

Kültür Sanat Dergisi, Türkiye İş Bankası Yayınları.

Komasyon(1986),Resim II Süsleme Sanatları Tarihi. Ankara: Türk Tarihi Kurumu Basımevi.

Komasyon(1985),Resim II Moda Resmi ve Giyim Tarihi Ankara: Türk Tarihi Kurumu Basımevi.

Komasyon(1986),Bölgesel Türk Giysileri. İstanbul.

Kurt, Müferrah(1995),Giyim Teknolojisi ve Uygulaması. Ankara: Şafak Matbaacılık.

Sevin, Nureddin(1973),On Üç Asırlık Türk Tarihine Bir Bakış. İstanbul: Milli Eğitim Bakanlığı .

Ölmez, Filiz Nurhan, Çaylı, Gülfizar (2012),Denizli Atatürk ve Etnografya Müzesinde Bulunan Serinhisar İlçesi Yöresel Kadın Giysileri, SDÜ Arte -Güzel Sanatlar Fakültesi Sanat Dergisi, Cilt 5,Sayı 9.

Öztürk, İsmail(2007),Koruma Kültürü ve Geleneksel Tekstillerin Korunması-Onarımı. Ankara: Mor Fil Yayınları

Uçkun, Rabia (Kış 2010),Gaguz Halk Kültüründe Geleneksel Kadın ve Erkek Giyimi. Türk Dünyası İncelemeleri Dergisi/ Journal Of Turkish World Studies,X/2.

Vahapoğlu, Fatma (2000),Manisa İli Soma İlçesi Geleneksel Kadın Giysileri Üzerine Bir Araştırma, Yayınlanmamış Lisans Tezi, Ankara.

**AUDIT RISK AND MATERIALITY CONCEPTS IN AUDITING
İN THE ORGANIZATIONAL EFFECTIVITY**

Assoc.Prof.Dr. Şermin Şenturan, Bülent Ecevit University senturansermin@gmail.com

Instructor İdil Özkan Bülent Ecevit University, idil_ozkan_idil@hotmail.com

EXTENDED ABSTRACT

Keywords : auditing, audit risk, materiality, accounting, organizational effectivity

Audit risk and materiality concepts in the process of auditing are inseparable from each other in nature. Both concepts are based on the probability of error; the risk of various types of businesses the possibility of error when measuring angles; materiality of the error could be considered to determine to what extent is based on. Both are minimized by collecting sufficient evidence. The concept of risk in the process of audit while planning is one of the most important issues to be determined. Client business due to the risks and these risks are reflected in the audit process risks should be identified as a priority in the planning stages . The auditor may encounter during the accounting control basically two kinds of risks : the risk of audit (audit risk) and operational risk (business risk). If audit risk , errors and corruption hidden in the financial statements , even though the auditor's inability to find these errors and irregularities in the financial statements is the probability of positive comments.

Audit Risk is defined as the risk of an opinion by the auditor. Auditing standards declare audit risk to an acceptable low level of audit work to be downloaded should be planned appropriately emphasizes. There are some ways to reduce audit risk to collect the appropriate evidence. A proper evidence ; is considered a valid and reliable evidence. If you collect the appropriate evidence so many businesses at that rate control lowers the risk . So close to the main body of the ratio of the number of samples in the audit risk is also reduced . Audit risk is reduced to an acceptable low level , is deemed to have obtained reasonable assurance.

Materiality is defined as users viewed a rational approach for errors contained in the financial statements and / or lack of decision-making behavior has been identified as probable effect level. Another definition of materiality is omitted or misstated in the presentation of financial statements that are , or description of an item in the financial statements on the basis that the economic decisions that users make sense of importance is that may affect decisions.

Audit risk and materiality concepts are inseparable parts of nature . because of the uncertainty measure of risk , materiality is a measure of the size . Audit risk and materiality concepts seem as if they were two different concepts have also complementary. Auditor at the planning stage to identify areas of client business risk and audit programs should be shaped according to the present situation . In the same way accounts for the acceptable error level (significance level) should be determined in terms of quality and quantity . This determination by the auditor's professional skepticism depends on knowledge and experience . Therefore, auditors should act carefully determined these limits . The auditor shall determine materiality levels and risk ratios sharp bend in the road map are located . The auditor should be cautious in this bend , shear rate and can reach a point where the road had to be exiting .

REFERENCES

- Dalkılıç A, Fatih ve Oktay Sadiye (2011),Uluslar arası Denetim Ve Güvence Standartlarında Mesleki Şüphencilik, *Mali Çözüm Dergisi*, Ocak-Şubat 2011, 63-78.
- Demir Volkan (1999), İç Kontrol Yapısı ve SAS 55 İle SAS 78 'In Karşılaştırılması, *Muhasebe-Finansman Dergisi*, Yıl:8, Sayı:11, 89-105.
- Dinç Berna (t.y), Mali Denetimde Önemlilik Kavramı, *Sayıştay Dergisi*, Sayı:50-51, 141-152.
- Erdoğan Melih (2006), *Denetim Kavramsal ve Teknolojik Yapı*, Maliye ve Hukuk Yayınları, Ankara.
- Erdoğan Nurten (2006), Muhasebe Denetiminde Niteliksel Önemliliğin Gerekliliği, *Muhasebe ve Finansman Dergisi*, Sayı:31, 112-119.
- Güredin Ersin (2010), *Denetim ve Güvence Hizmetleri*, Türkmen Kitabevi, İstanbul.
- Kaval Hasan (2008), *Uluslar Arası Finansal Raporlama Standartları Uygulama Örnekleri İle Muhasebe Denetimi*, Gazi Kitabevi, Ankara.
- Selimoğlu S, Kardeş ve Uzay Şaban (2009), *Muhasebe Denetimi*, Gazi Kitabevi, Ankara.
- Sermaye Piyasası Kurulu Seri X No:28 sayılı "Sermaye Piyasasında Bağımsız Denetim Standartları Hakkında Tebliğde Değişiklik Yapılmasına Dair Tebliğ"

ÖRGÜTSEL ETKİNLİĞİN GERÇEKLEŞTİRİLMESİNDE MUHASEBE DENETİMİNDE RİSK VE ÖNEMLİLİK KAVRAMLARI

Doç.Dr.Şermin ŞENTURAN¹

Öğr. Gör. İdil ÖZKAN²

ÖZET

Denetim sürecine risk ve önemlilik kavramları birbirinden ayrılmaz nitelikte olan kavramlardır. Her iki kavram da hata olasılığı üzerine kuruludur; risk işletmelerin çeşitli açılardan hata olasılığını ölçerken; önemlilik hatanın ne dereceye kadar kabul edilebileceğini belirleme esasına dayanmaktadır. Her ikisi de yeterli seviyede kanıt toplayarak minimuma indirilmeye çalışılan kavramlardır.

Çalışmanın birinci bölümünde risk kavramı üzerinde durulmuş, denetim risk modeli açıklanmış ve risk ile kanıt miktar arasındaki ilişki incelenmiştir.

İkinci bölümde ise önemlilik kavramı açıklanmaya çalışılmış özellikle bu kavram nitel önemlilik ve nicel önemlilik şeklinde ayrım tabii tutularak incelenmiştir.

Üçüncü bölümde ise iki kavram arasındaki ilişki denetim süreci içerisinde incelenmiştir.

Anahtar Kelimeler : denetim, risk, önemlilik, muhasebe

¹ Bülent Ecevit Üniversitesi Çaycuma MYO, senturansermin@gmail.com

² Bülent Ecevit Üniversitesi Gökçebey MMÇ MYO, idil_ozkan_idil@hotmail.com

1. RİSK KAVRAMI

Genel anlamıyla risk; bir amaca ulaşmak için yapılan planın gerçekleşmeme olasılığı (tehlikesi) olarak tanımlanabilir (Erdoğan, 2006:51). Denetimde risk ise denetçinin denetim işlevini yerine getirmede belirli bir belirsizlik düzeyini kabul etmesi demektir (Kepekçi, t.y:257).

Denetim sürecinde risk kavramı, denetim planı yapılırken belirlenmesi gereken en önemli hususlardan biridir. Müşteri işletmenin taşıdığı riskler ve bu risklerden dolayı denetim sürecine yansıyan riskler planlama aşamasında öncelikli olarak belirlenmelidir (Kaval,2008:109) .

Yukanda da bahsedildiği üzere muhasebe denetimi sırasında denetçinin karşılaşabileceği, temelde, iki tür risk bulunmaktadır: Denetim riski (audit risk) ve işletme riski (iş riski) (business risk). 3568 Sayılı SM, SMMM ve YMM Kanunu'nun 6. maddesine göre risk kavramı iş riski ve denetim riski olarak ikiye ayrılabilir. **İş riski**, tasdik kapsamına giren konuların ve belgelerin gerçeği yansıtmaması nedeniyle YMM'lerin sorumlu tutulması olasılığıdır. **Denetim riski** ise, mali tablolarda önemli hata ve yolsuzluklar gizlendiği halde, denetçinin bu hata ve yolsuzluktan bulamaması sonucunda mali tablolar hakkında olumlu görüş bildirmesi olasılığıdır (Kepekçi,t.y:257).

1.1. İşletme Riski

İşletme riskleri ile işletmenin gelecekte mevcut karlılık düzeyini engelleyecek, işletmenin yaşamını tehlikeye sokacak beklenmedik olaylar kastedilmektedir (Kaval, 2008:109). İşletme riskleri işletme çevresinden kaynaklanan riskler (politik risk, savaş riski, finansla riskler, vb.) olabileceği gibi işletme içinden kaynaklanan riskler de (iş süreçleri, personel devir hızı, üretim riski, vb.) olabilmektedir.

Denetçi açısından işletme riski denetim firmasının denetim işini alması sonucunda zarar görmesi, mesleki itibarının (şöhretinin) kayba uğraması olasılığıdır (Uzay, 2009:87). Denetçi müşteri işletmenin sürekliliğini ve denetim sürecinde oluşturması gereken önemlilik sınırını belirlemek adına işletme risklerini ayrı ayrı değerlemeli ve denetim planına aktarmalıdır (Kaval, 2008:111).

1.2. Denetim Riski

Kısaca özetlemek gerekirse denetim riski bağımsız denetçinin uygun bir görüş oluşturamama riskidir (Güredin, 2010:225-226). Sermaye Piyasası Kurulu (SPK) Tebliği birinci kısım mad. 7’de bağımsız denetim riski “finansal tabloların önemli bir şekilde hatalı veya yanlış sunulduğu hallerde, bağımsız denetçi tarafından uygun olmayan bir görüş verilme riski” olarak tanımlanmıştır.

Denetim risk modeli ilke defa SAS 39’da ter almış olup, daha sonra genişletilmiştir. Model üç farklı risk türünden oluşmakla birlikte aslında iki kısımdan oluşur (Uzay, 2009: 88):

- Finansal tabloların önemli bir yanlışlık içermesi riski (doğal risk ve kontrol riski),
- Denetçinin, böyle bir önemli yanlışlığı bulamaması riski (bulgu riski veya sözleşme riski).

Denetim risk modeli (denetim süzgeci veya denetim riskinin öğeleri) aşağıdaki şekilde açıklanmaktadır.

Şekil 1: Denetim Riski Öğeleri
(Erdoğan, 2006:53):

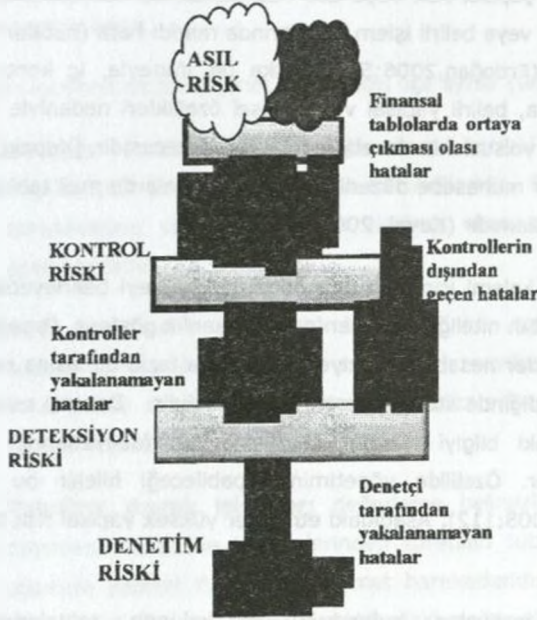

Denetim standartları denetim riskinin kabul edilebilir düşük düzeye indirilebilmesi için denetim çalışmasının uygun biçimde planlanması gereğini vurgulamaktadır (Güredin,2010:226). Denetim riskini düşürmenin yolu ise uygun kanıt toplamaktır. Uygun bir kanıt; geçerli ve güvenilir olarak nitelendirilen kanıttır. İşletme ne kadar çok sayıda uygun kanıt toplarsa o oranda denetim riskini düşürür. Yani örneklem sayısı ana kütleye yaklaştığı oranda denetim riski de azalmış olmaktadır. Denetim

riski kabul edilebilir düşük düzeye indirildiğinde, makul güvence elde edilmiş sayılır (Güredin,2010:226).

1.2.1. Doğal Risk

Doğal risk literatürde, yapısal risk veya asıl risk olarak da adlandırılmaktadır. Bu risk hesap kalanlarında veya belirli işlem gruplarında maddi hata (hatalar ve hileler) bulunması olasılığıdır (Erdoğan,2006:52). Başka bir ifadeyle, iç kontrol sistemi olmadığı varsayıldığında, belirli yapısal ve çevresel özellikleri nedeniyle hesapların ve işlemlerin hata ve yolsuzluklarda etkilenebilirlik derecesidir (Kepekçi,t.y:257). Kısaca işletmenin iyi bir muhasebe düzeni olmadığı durumlarda mali tablolarda olası muhtemel hataların toplamıdır (Kaval, 2008:112).

Denetçi her bir hesap kalemi için ayrı ayrı doğal risk düzeyi belirleyebilir. Yapısal risk denetlenecek hesabın niteliği açısından da değişkenlik gösterir. Örneğin; binalar hesabının bakiyesi stoklar hesabının bakiyesinden daha fazla olmasına rağmen risk açısından değerlendirildiğinde stoklar hesabı daha risklidir. Denetçi esas itibarıyla yapısal risk hakkındaki bilgiyi işletme çevresinin ve faaliyetlerinin tanınması aşamasında elde eder. Özellikle yönetimin yapabileceği hileler bu kapsamda belirlenebilir (Kaval, 2008:112). Aşağıdaki etmenler yüksek yapısal risk belirtileridir (Güredin,2010:226):

- İşletmenin faaliyette bulunduğu iş kolunda rakiplerine kıyasla karlılığındaki tutarsızlıklar.
- Ekonomik değişkenlere karşı faaliyet sonuçlarının yüksek duyarlılık göstermesi.
- Teknolojik gelişmelerin işletmenin faaliyetleri ve rekabet gücü üzerindeki etkileri.
- İşletmenin sürekliliği ile ilgili sorunların olması.

- Önceki yılların denetiminde ortaya çıkarılmış hataların bu yıl denetiminde de yinelenme olasılığı.
- Önemli yönetim kademelerinde devir hızının yüksek olması, yönetimin saygınlığında azalma ve yöneticilerin muhasebe ve finansman konularında yetersiz olması.

Yapısal riskin incelenmesinde kıymet hareketleri üçe ayrılır (Güredin, 2010:227):

- **Sıradan (rutin-alışılmış) işlemler;** normal işletme faaliyetleri kapsamında tekrarlanan kıymet hareketleridir. Satışlar, alışlar, ücret tahakkukları, vb. bu işlemlerin alışılmış olma nitelikleri yapısal riski azaltmaktadır.
- **Sıra dışı (rutin olmayan) işlemler;** her zaman tekrarlanmayan, sadece dönemsel ve bazen de arızı olarak meydana gelen faaliyetlerdir. Amortisman hesaplamaları, kambiyo kar/zararları, vb. (...) bu işlemler ile ilgili yapısal risk oldukça yüksektir.
- **Tahmine dayalı işlemler;** değerlendirme belirsizliği taşıyan hesaplara dayanan muhasebe tahminlerinden türetilen tutarlar olup en yüksek düzeyde yapısal risk içeren kıymet hareketleridir. (...) Şüpheli alacak karşılıklarını hesaplanması, varlıklardaki değer düşüklüklerinin tahmin edilmesi, vb.

1.2.2. Kontrol Riski

Kontrol riski, hesap katanlarında veya belirli işlem gruplarındaki hataların ve yolsuzlukların iç kontrol sistemi tarafından önlenememesi ve/veya bulanamaması riskidir (Erdoğan, 2006:53). SPK Tebliği'ni mad.8 (b)'de kontrol riski "münferit veya diğer yanlışlıklarla birlikte toplulaştırılmış olarak, işletme yönetimi tarafından sunulan bilgi ve belgelerde bulunabilecek önemli bir yanlışlığın, işletmenin iç kontrol

sistemi tarafından zamanında engellenememe veya tespit edilip düzeltilememe olasılığı" olarak tanımlanmaktadır. Kontrol riski; apisal risklerden, iyi bir muhasebe ve iç kontrol sistemi sayesinde önlenenler çıktıktan sonra, hala kalan risklerdir, yani iç kontrol ve muhasebe sistemi sayesinde de önlenemeyen veya fark edilemeyen hatalardan kaynaklanan risklerdir (Kaval, 2008:112).

İşletmenin iç kontrol sistemi ne kadar etkinse kontrol riski o derece düşük, ne kadar zayıfsa o derece yüksektir. Yani müşteri işletme etkin bir iç kontrol yapısına sahip değilse, denetçi bu riski yüksek düzeyde (%100) değerleyecek ve buna göre denetim çalışmalarını planlayacaktır (Uzay, 2009: 91).

Kontrol riskinin ölçeği şu terimlerle ifade edilir (Demir, 1999:95); maksimum, önemli, normal, düşük. Bu ölçek yüzdelerle de ifade edilebilmektedir. Denetçi işletmenin İKS'ni zayıf olarak nitelendiriyor ise kontrol riskini %100 olarak değerleyebilir. Hiçbir şekilde kontrol riskinin "0" olması durumu söz konusu değildir. Çünkü her sistemde iç kontrolün etkinliğini sınırlandıran unsurlar bulunmaktadır (Güredin, 2010:228).

1.2.3. Bulgu Riski

Bu risk literatürde, ortaya çıkaramama riski veya deteksiyon riski olarak da tanımlanmaktadır. SPK Tebliği mad.10'da ise "tespit edememe riski" olarak adlandırılmakta ve "bağımsız denetçinin, münferit yada diğer yanlışlıklarla birlikte toplulaştırılmış olarak, finansal tablolardaki önemli bir yanlışlığı ortaya çıkaramama olasılığı" olarak tanımlanmaktadır. Bir başka ifadeyle mali tablolarda gizli kalan önemli hata ve hileleri, denetçinin, denetim prosedürleriyle bulamaması olasılığıdır (Kepekçi,t.y:257). Bu risk denetçinin hataları bulma veya çıkarmada yetersiz kalma riski olarak da tanımlanabilir (Erdoğan, 2006:53).

Bulgu riski, denetim risk modelinde yer alan diğer risk faktörlerine bağlı olup, denetçinin toplayacağı destekleyici kanıt sayısına etki eder (Uzay, 2009: 90). Bu

risk ile toplanması gereken kanıt miktarı arasında ters bir orantı vardır; ortaya çıkaramama riski azaldıkça toplanması gereken kanıt miktarı artmalıdır (Güredin, 2010:229).

1.3. Denetim Riskinin Ölçülmesi

Denetim riski; yapısal risk, kontrol riski ve bulgu riskinin arasındaki ilişkiye dayanmaktadır. Bu ilişkiye toplam denetim riski adı verilir. Toplam risk denetçinin göze aldığı kabul edilebilir denetim riskidir (KDR). Kabul edilebilir denetim riski aşağıdaki eşitlik ile hesaplanmaktadır:

$$KDR = YR \times KR \times BR$$

KDR: Kabul Edilebilir Denetim Riski

YR : Yapısal Risk

KR : Kontrol Riski

BR : Bulgu Riski

Toplam denetim riski (kabul edilebilir denetim riski) bağımsız denetçinin kabul etmeye hazır olduğu risk düzeyidir. Toplam denetim riskinin tamamlayıcısı (1- denetim riski) denetim görüşünün temelini oluşturduğundan, denetim riski düşük düzeyde belirlenmelidir. Örneğin; denetim riski %5 ise denetçinin görüşü %95 oranında güvence vermektedir (Güredin, 2010:230).

ÖRNEK: Denetim riskinin tahmininde denetçinin belirli bir yönetim iddiası ile ilgili yapısal riski %50 ve kontrol riskini de %40 olarak bellediğini varsayalım. Bağımsız denetçi uyguladığı denetim işlemlerine rağmen o yönetim iddiası ile ilgili yanlışlığın %20 olasılıkla ortaya çıkarılamayacağına inanıyorsa, denetim riski şöyle hesaplanacaktır (Güredin, 2010:230):

$$DR= YR \times KR \times BR$$

$$DR= 0,50 \times 0,40 \times 0,20$$

$$DR= 0,04$$

Buna göre bağımsız denetçi finansal tablolarda meydana gelen yanlışlıkların %4 olasılıkla işletmenin kontrol sistemi tarafından önlenememe ve uygulanan denetim yollarının da bu yanlışlıkları ortaya çıkaramama riski ile karşı karşıyadır. Ya da finansal tablolarda önemli yanlışlıkların olmadığı hakkında denetçinin vermiş olduğu olumlu denetim görüşü %96 güvenilirlikle doğrudur.

Kabul edilebilir denetim riski veya toplam denetim riski subjektif bir yargıdır. Çünkü denetçinin her bir risk faktörü için belirleyeceği risk oranı kişisel görüşüne, mesleki şüphecilik düzeyine ve deneyimine dayanmaktadır. Bu nedenle yukarıda verilen eşitlik matematiksel bir ilişkidir çok bir genellemeyi ifade etmektedir.

1.4. Risk Türleri ve Kanıt Arasındaki İlişki

Bağımsız denetçi yapısal riskini ve kontrol riskini tahmin edebilmek ve ortaya çıkaramama riskini düşük tutabilmek için kanıt toplamaktadır. Denetim risk modelinde yer alan riskler ile toplanacak kanıt miktarı arasındaki ilişkiyi Şekil:2 göstermektedir:

Şekil 2: Risk Türleri ve Kanıt Arasındaki İlişkiler
Kaynak: Güredin, 2010:230

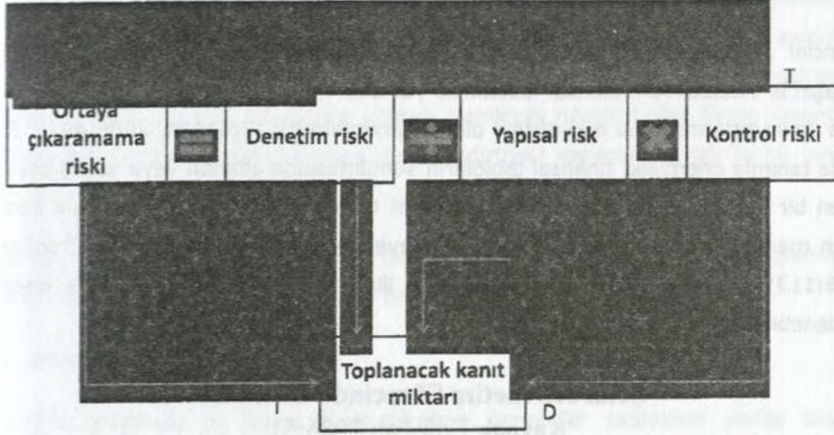

• Denetim riski ile ortaya çıkaramama riski arasında doğrusal bir ilişki vardır. Yani ortaya çıkaramama riski arttıkça denetim riski de artar. Denetim riski ile toplanacak kanıt miktarı arasında ter orantı vardır; denetim riski arttıkça toplanacak kanıt miktarı azalır.

• Yapısal risk ile ortaya çıkaramama riski arasında ters orantı vardır; yapısal risk arttıkça bulgu riski azalır. Yapısal risk ile toplanacak kanıt miktarı arasında doğrusal bir ilişki vardır; bir işletmenin yapısal riski yüksek ise toplanması gereken kanıt miktarı da o derece fazladır.

• Kontrol riski ile ortaya çıkaramama riski arasında ters orantı vardır; yapısal risk arttıkça bulgu riski azalır. Kontrol riski ile toplanacak kanıt miktarı arasında doğrusal bir ilişki vardır; bir işletmenin İKS etkin ve verimli ise kontrol riski düşüktür bu nedenle toplanması gereken kanıt miktarı da o derece az olacaktır.

- Ortaya çıkarmama riski ile toplanacak kanıt miktarı arasında ter orantı vardır; ortaya çıkarmama riski arttıkça toplanacak kanıt miktarı azalır.

2. ÖNEMLİLİK KAVRAMI

Financial Accounting Standarts Board (FASB) önemliliği; kullanıcıların ussal bir yaklaşımla inceledikleri finansal tablolarda yer alan hata ve/veya eksikliklerin, karar alma davranışlarına olası etki düzeyi olarak tanımlamıştır (Erdoğan, 2006:49). Bir başka tanımla önemlilik; finansal tabloların sunulmasında atlanan veya yanlış beyan edilen bir kalemin veya açıklamanın, finansal tablolara dayanarak ekonomik karar veren mantıklı kullanıcıların kararlarını etkileyebilecek önemde olmasıdır (Erdoğan, 2006:113). Finansal tabloların doğruluğuna ilişkin tolerans seviyesi olarak kısaca özetlenebilir (Dinç, t.y.:141).

Şekil 3:Denetim Sürecinde Önemlilik
Kaynak:Erdoğan,2006:51

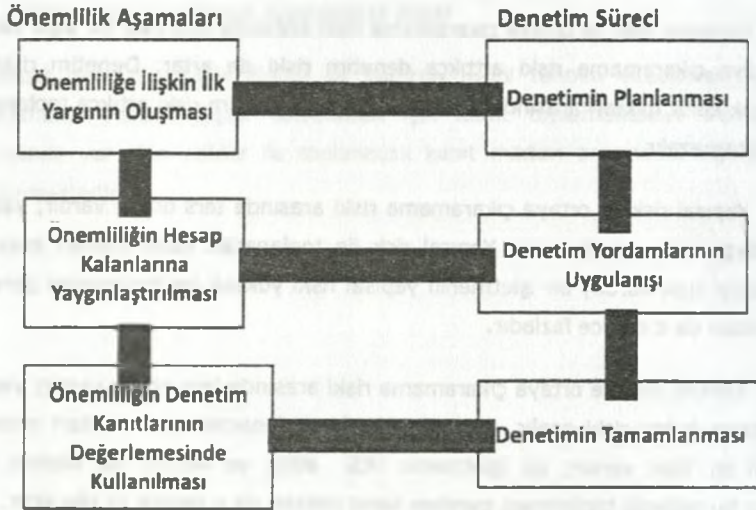

Denetim sürecinde önemlilik yargısının oluşumu şekil 3'te gösterilmektedir. Şekle göre önemliliğe ilişkin ilk yargı denetimin planlama aşamasında oluşmaktadır. Denetçi müşteri işletme hakkındaki verileri incelerken, risk alanlarını belirlerken önemlilik seviyesi ile ilgili bir sınır belirlemeye başlamış olacaktır. Denetim teknikleri uygulanırken, önemlilik seviyesi olarak belirlenen sınır rakamlar hesap kalanları açısından te tek değerlendirilecek bu seviyeyi aşanlar belirlenecektir. Rakamsal sınır aşanlar ve mali tablolara yansımaları yüksek olabilecek nitelikte olan hesap kalemleri belirlendikten sonra denetçi durum değerlendirmesi yapacak ve görüşünü beyan edecektir.

Tolerans seviyesi olarak adlandırılan önemlilik kavramının iki boyutta incelenmesi gerekir. Bunlar nitel önemlilik ve nicel önemlilik kavramlarıdır.

2.1. Nicel Önemlilik

Önemlilik hakkında ilk yargı oluşturulurken denetçiler tabloların yanlış beyan edilebileceğini ancak yine de basiretli kullanıcıların kararlarını etkileyemeyeceğini düşündükleri maksimum tutan belirlerler. Belirlenen tutardan fazla olan tutarlar önemli kabul edilir (Erdoğan, 2006:113). Rakamsal olarak hesaplanan bu ölçüye nicel önemlilik adı verilir. Nicel yaklaşımlarla elde edilen ilk yargı, nitel faktörler sebebiyle artabilir veya azalabilir.

Nicel önemlilikte bir olgunun etkisi, temel ölçü olarak kullanılan bir kalemin belli bir yüzdesini veya tutarını aşınca olay yanılıcı beyan olarak açıklanır (Erdoğan, 2006:113).

2.2. Nitel Önemlilik

Nitel olarak önemlilikte hesap bakiyelerinin veya teker teker bir bakiyenin değerinden ziyade onların içsel karakteristikleri ile ilgilenilir. Bu tür bakiyeler planlama aşamasında ayırt edilir ve muhatabın bekleyeceği tahmin edilen doğruluk

seviyesinin tespitinden sonra , denetim testleri bu yönde planlanır (Dinç, t.y.:149).

Aşağıdaki konuların gerçekleşmesi konuların niteliksel olarak önemlilik arz ettiğini gösterebilir:

- Normalde beklenenden daha yüksek bir doğruluk seviyesi gerektiren belirli açıklama isterlerinin varlığı,
- Yapılan niceliksel önemlilik değerlemesinin altında kaldığı halde, devletin, içeriğindeki tüm hata ve eksikliklerle ilgilendiği konular.

Enron olayı, önemliliğin belirlenmesinde mevcut düzenlemelerde öngörülen yordamların yeterli olmadığını sadece nicel yöntemlerle belirlenen önemlilik seviyesinin denetimi amacına ulaştırmadığını göstermiştir. Enron olayında denetçiler net kar 105 milyon dolar iken 51 milyon dolarlık işlemi önemsiz bulmuşlardır. Ayrıca klasik yöntemler şirketin mali tablolarında belirtilen rakamlara uygulandığında bazı kalemler için 51 milyon doların önemsiz olduğu dolayısıyla tablodaki verilerin yanlış beyan edildiği belirlenmiştir.

Bir diğer önemli nokta ise çoklu hataların etkileşiminden kaynaklanabilecek yanlışlıklardır (Erdoğan, 2006:113). Örneğin; bir firmanın 10.000 dolar geliri, 6.000 dolar gideri ve 4.000 dolar net karı olduğunu varsayalım. İncelenen işlemlerden birinin gelirleri %5 arttırdığı ($10.000 * \%5 = 500$ dolar), diğerinin giderleri %5 azalttığı ($6.000 * \%5 = 300$ dolar) bir durumda işletmenin net karı 4.800 dolar olacaktır. Kardaki artış %20 dir. %5lik bir yanlışlıkla %20'lik bir artış yaratmak mümkündür. Bunun gibi küçük hatalı bir çok işlem bir araya gelirse karda büyük değişimler yapmak mümkün olacaktır.

3. RİSK VE ÖNEMLİLİK ARASINDAKİ İLİŞKİ

Denetimde risk ve önemlilik kavramları birbirinden ayrılmaz nitelikteki parçalarıdır. Çünkü risk belirsizliğin ölçüsü, önemlilik ise bir büyüklüğün ölçüsüdür. Birlikte belirli bir büyüklüğün tutan ile ilgili belirsizliği ölçerler (Güredin, 2010:234). İki kavram arasındaki ilişki başka bir açıdan değerlendirildiğinde; risk hata olasılığı ile ilişkilendirilebilen bir kavramken; önemlilik hatanın ne dereceye kadar tolere edilebileceği esasına dayanır denilebilmektedir (Dinç, t.y.:142).

Risk ve önemlilik arasındaki ilişki şekil 4'te açıklanmıştır (Güredin, 2010:234):

Şekil 4: Risk, Kanıt Ve Önemlilik İlişkisi (Güredin, 2010:234):



Şekle göre denetim sürecinde planlama aşamasında denetçi yapısal riskini ve kontrol riskini belirlemelidir. Yani denetçi işletmeden kaynaklanan risk alanlarını belirlemeli ve bu risklerin değerlemesini yapmalıdır.

Eğer risk düzeyi düşük ise denetçi, mali tabloların güvenilirliği için belirleyeceği önemlilik düzeyini düşük olarak belirleyebilir. Bunun anlamı eğer ki bir işletmenin muhasebe düzeninde yer alan hesaplarından dolayı ve iç kontrol sistemin etkin ve verimli çalışmasından dolayı risk seviyesi düşükse, o işletme için belirlenecek önemlilik sınırı veya tutarı daha küçük rakamlar olabilir. Özellikle, müşteri işletmenin kontrol riskinin düşük olmasından denetçi daha çok işletme dışı kanıtlara yönelmelidir.

Belirlenen risk düzeyi yüksek olduğunda ise denetçi, önemlilik seviyesini yüksek tutmalıdır. Denetçinin hata yapma olasılığı yükseleceğinden kendini korumak adına daha şüpheli davranmalı ve önemlilik tutarını yükseltmelidir. Önemlilik oranı yükseldikçe işletme içi kanıtların güvenilirliği de artacaktır.

Risk türleri, önemlilik ve toplanacak kanıt miktarı arasındaki ilişki şekil 5'te de gösterilmiştir:

Şekil 5: Risk Türleri, Önemlilik ve Kanıt Arasındaki İlişkiler
Kaynak: Güredin, 2010:235

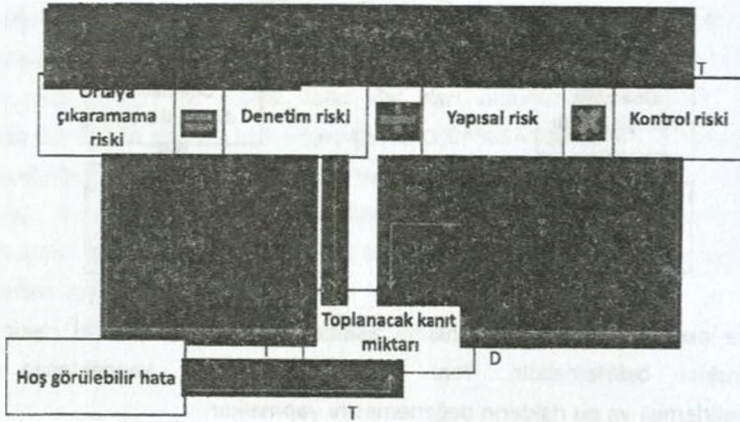

Şekil 3'te belirtilen risk türleri ve toplanacak kanıt miktarı arasındaki ilişkiye ek olarak bu tabloya hoş görülebilir hata seviyesi yani önemlilik düzeyi eklenmiştir. Görüldüğü üzere önemlilik düzeyi ile toplanacak kanıt miktarı arasında ters orantı vardır, yani önemlilik düzeyi ya da tutarı arttıkça toplanacak kanıt miktarı artacaktır.

4. SONUÇ

Denetim de risk ve önemlilik kavramları birbirinden farklı kavramlar gibi görünseler de birbirini tamamlayıcı niteliğe sahiptirler. Bu birliktelik öncelikle denetçinin birinci görevi olan müşteri işletmenin finansal durumu hakkında makul güvence vermeye yarar sağlamakta ikinci olarak da denetçinin doğru karar verebilmesi için kendi güvence sınırını belirlememesine yardımcı olmaktadır.

Denetçi denetimin planlanması aşamasında müşteri işletmenin risk alanlarını belirlemeli ve denetim programını mevcut duruma göre şekillendirmelidir. Aynı şekilde hesap kalemleri için kabul edilebilir hata seviyesi (önemlilik seviyesi) nitelik ve nicelik açısından da belirlenmelidir. Bu belirlemeler denetçinin mesleki bilgi ve deneyimi ile şüpheciliğine bağlıdır. Bu nedenle denetçi bu sınırları belirlerken oldukça dikkatli davranmalıdır.

Denetçinin belirleyeceği önemlilik seviyeleri ve risk oranları, yol haritasında yer alan keskin virajlardır. Denetçi bu virajlarda temkinli davranmalı, hızını kesmeli ve olabildiğince yoldan çıkmadan varacağı noktaya ulaşmalıdır.

KAYNAKÇA

- Dalkılıç A, Fatih ve Oktay Sadiye (2011),Uluslar arası Denetim Ve Güvence Standartlarında Mesleki Şüphencilik, *Mali Çözüm Dergisi*, Ocak-Şubat 2011, 63-78.
- Demir Volkan (1999), İç Kontrol Yapısı ve SAS 55 İle SAS 78 'in Karşılaştırılması, *Muhasebe-Finansman Dergisi*, Yıl:8, Sayı:11, 89-105.
- Dinç Berna (t.y), Mali Denetimde Önemlilik Kavramı, *Sayıştay Dergisi*, Sayı:50-51, 141-152.
- Erdoğan Melih (2006), *Denetim Kavramsal ve Teknolojik Yapı*, Maliye ve Hukuk Yayınları, Ankara.
- Erdoğan Nurten (2006), Muhasebe Denetiminde Niteliksel Önemliliğin Gerekliliği, *Muhasebe ve Finansman Dergisi*, Sayı:31, 112-119.
- Güredin Ersin (2010), *Denetim ve Güvence Hizmetleri*, Türkmen Kitabevi, İstanbul.
- Kaval Hasan (2008), *Uluslar Arası Finansal Raporlama Standartları Uygulama Örnekleri İle Muhasebe Denetimi*, Gazi Kitabevi, Ankara.
- Selimoğlu S, Kardeş ve Uzay Şaban (2009), *Muhasebe Denetimi*, Gazi Kitabevi, Ankara.
- Sermaye Piyasası Kurulu Seri X No:28 sayılı "Sermaye Piyasasında Bağımsız Denetim Standartları Hakkında Tebliğde Değişiklik Yapılmasına Dair Tebliğ

**ORTAÇAĞ SEMERKAND'INDA İLK MODERN TÜRK ÜNİVERSİTESİ:
TAMGAÇ HAN İBRAHİM MEDRESESİ**

Doç.Dr. Ömer Soner HUNKAN*

Giriş

Medrese kelimesi, geçmişli itibarı ile Sami dillerinden İbrani diline kadar uzanmakla birlikte Arapça "okumak, anlamak, bir metni öğrenmek ve ezberlemek için tekrarlamak anlamına gelen "ders" kökünden türetilmiş olup, bu işlevin görüldüğü yer (okul) manasına gelmektedir.¹ Bir İslam müessesesi olarak medreselerin varlığı Hz. Peygamber dönemine kadar geri götürülebilir.² Ancak, bildirinin konusu olan ilk modern Türk üniversitesi Tamgaç Han İbrahim Medresesi'nin inşa edildiği 1066 yılına kadar gelen muhtelif İslam coğrafyalarındaki bu medreseler, özetle kurumsal niteliklerden uzak ve genellikle cami veya mescitlerin bir köşesinde yapılan bir tür tesadüfi eğitim ve öğretim vasıtası idiler.³ İşte tam bu noktada gerek ayrı binası, yapısı ve işlevi yani kurumsallığı ile gerekse bu yönlerinin kayıt altına alındığı vakıfnamesi ile bir Türk Hakanlığı (Karahanlı) [766-1212] medresesi olan Semerkand'daki Tamgaç Han İbrahim Medresesini ilk yapan hususiyetler, burada ortaya çıkmaktadır. Ortaçağ İslam medeniyetinin bir göstergesi olan medreselere

*Trakya Üniversitesi Edebiyat Fakültesi Tarih Bölümü, osonerhunkan@trakya.edu.tr

¹ Nebi Bozkurt, Medrese, DiA, C. 28, s. 323; Ersoy Taşdemirci, "Medreselerin Doğuş Kaynakları Ve İlk Zamanları", EÜ Erciyes Üniversitesi SBE Dergisi, Sayı 2, 1988, s.269.

² N. Bozkurt, Medrese, a.g.mad. s. 323-324.

³ Ersoy Taşdemirci, a.g.m., s.269.

yönelik olarak günümüzde Batılı ve Doğulu araştırmacıların yaptığı hiç de azımsanmayacak çalışmalar mevcuttur. Fakat bu çalışmaların odağında Mısır'da el-Ezher ve İran'da ise Nizamiye medreselerinin yer aldığı gözden kaçmaz.⁴ Elbette bunun temel sebebi, ortaçağın iki büyük devleti bir tarafta Mısır ve Kuzey Afrika'nın Şii Fatimileri diğer tarafta Yakın Doğu'nun Sünni Selçuklular yanında ortaçağ İslam dünyasının en doğusunda ve merkezinden uzak Orta Asya'daki Türk Hakanlığı'nın onların gölgesinde kalması ve dönemin İslam kaynaklarında da ancak bu oranda yer bulmasıdır. Bu nedenle bu bildiride Tamgaç Han İbrahim (1041-1068) Medresesi merkeze alınarak, devrinin ötesinde böyle modern bir medreseyi orya çıkaran çevre üzerinde kısaca durulup, vakıfnamesine göre Tamgaç Han İbrahim Medresesinin yapısı ve işlevi irdelenerek değerlendirilecek ve bazı sonuçlara varılmaya çalışılacaktır.

Ortaçağ Semerkand'ında Bu Modern Medreseyi Ortaya Çıkaran Ortam

Orta Asya'da Türk Hakanlığı (Karahanlılar)'nın X. Yüzyılda tamamen İslam coğrafyasının dışında iken İslam'a girmesi ve ardından İslam adına Samanilerden Maverünnehr'i alması ile, Soğd vadisinin iki güzide kenti Buhara ve Semerkand'ın bölgedeki rolleri de değişmeye başladı. XI. Yüzyılın ilk yarısının sonlarına doğru Hakanlık Buhara yerine siyasi merkez olarak daha stratejik bir konumu bulunan Semerkand'ı tercih etti ve artık şehir, bazı sikkelerde "Medinetü'l-Mahfuza" olarak zikredilmeye başladı.⁵ Buhara ise dini yönü ile ön plana çıktı ve "Buhara-yı Şerif" lakabı aldı.⁶ Kaşgarlı Mahmud'un "Farsça Semerkand denilen şehre Türkçe 'Semiz Kend' denir, büyük olduğundan böyle denmiştir." şeklindeki açıklaması, herhalde

⁴ Bkz. Abdülkerim Özaydın, Nizamiye Medresesi, DİA, C.33, s. 188-191; Nurullah Kassai, *Medâris-i Nizâmiye Tesirât-ı İlmî ve İctimâî Ân*, Tahran, ş.1343; Said Abdüfettah Aşur, Ezher, DİA, C.12, s.59-63.

⁵ B. D. Koçnev, *Karahanijskie Monety: Istočnikovedčeskoe i İstoričeskoe İssledovanie*, Moskova, 1993, s.13.

⁶ B. D. Koçnev,

etimolojik yönü bir tarafa bırakılırsa bu dönemde gerek nüfus gerekse siyasi açıdan şehrin mevcut büyüklüğüne ve dönüşümüne de işaret olarak yorumlanabilir.⁷ Zaten devrin tarihçilerinden Utbi, bu fetihten hemen sonra hızla yoğun Türk göçlerine maruz kalan Maveraünnehr'den artık "Türk Denizi" diye bahsetmektedir.⁸ Bu arada doğuda Balkaş Gölünün doğu kıyısından batıda Ceyhun nehrine ulaşan Türk Hakanlığı, Ceyhun'u geçerek batı komşusu İran'ı da fethetmek için bazı ciddi teşebbüslerde bulundu ancak her defasında önce Gazneliler ardından Selçuklular tarafından engellendi. Dış siyasette bu devletlerin gölgesinde kalan hakanlık, içeride de hanedan mensuplarının birbirleri ile taht mücadelelerine veya en azından ülkenin bir bölümünü elde etme kavgalarına maruz kaldı. Bu şartlarda hanedanın hakları çok önceden gasp edilmiş bir üyesi Tamgaç Han İbrahim, sıkı ve çetin mücadelelerden sonra hakanlığın batısını yani Maveraünnehr'i 1041 yılında ele geçirdi ve Semerkand başkent olmak üzere Batı Türk Hakanlığı'nı kurdu.⁹

Tamgaç Han İbrahim (1041-1068), hanedan içindeki siyasî çekişmelerden daha ziyade, sosyal, ekonomik, sanat, bilim, eğitim ve din alanlarında ülkesinde yürüttüğü reform niteliğindeki faaliyetleri ile kaynaklarda gündeme gelmiştir. Bu nedenle hakanlığın Batı ve Doğu şeklinde ikiye ayrılması, yalnızca siyasî alanda bir çözülme ve çöküşün, medenî alanlarda ise, tam bir gelişme, refah ve istikrar devresinin başladığının habercisidir. Tamgaç Han İbrâhîm'in sosyal alandaki politikalarını, halkın gönlünü ve desteğini kazanmaya yönelik faaliyetler olarak özetlemek mümkündür. Mâverâünnehr halkının beklediği dindar, adil, suçluları cezalandırmada tavizsiz, yoksulu doyuran ve giydiren, kul hakkına riayet eden, her

⁷ Mahmud Kaşgari, *Divânü Lügâti't-Türk*, (Trc. B. Atalay), I, Ankara, TDK Yayınları, 1992, s.344

⁸ Menîni, *eş-Şerhü'l-Yemîni el-Müsemma bi'l-Fethi'l-Vehbi alâ Târîhi Ebî Nasr el-Utbi*, II, Kahire, 1286, s.30

⁹ Daha geniş bilgi için bkz. Ö. S. Hunkan, *Türk Hakanlığı (Karahanlılar)*, İstanbul, 2007.

tabakadan insanlara eşit davranan ve şikayetlerini dinleyen, usulsüz vergiler koymayan, hukukun dışına çıkmayan ve her ne olursa olsun halkın yanında yer alan bir hakan portresini canlandırmaktadır.¹⁰

Tamgaç Han İbrahim, 1057 yılı olaylarında Maverâünnehr'in her açıdan en zengin bölgelerinden biri olan Fergana bölgesini Doğu Türk Hakanlığından alması ile ekonomik olarak bölgede büyük bir üstünlük kazandı. Meşhur ipek yolunun Maverâünnehr'e sağladığı ticari avantajların yanında şimdi de altın, gümüş, bakır vs madenler açısından oldukça zengin olan Fergana bölgesinin alınması para piyasasında da hemen kendini gösterdi ve Tamgaç Han İbrahim'in unvanlarına atfedilen "tamgaciye dirhemleri" veya diğer unvanı ile "müeyyidü'l-adiye" para birimleri dönemin en itibarlı paraları oldu.¹¹ Ekonomik güç ve refah, başta Semerkand olmak üzere Maverâünnehr'de kentleşmenin kırsal bölgelere doğru gelişmesine sebep verdi ve pek çok küçük yerleşim birimi şehirlere dönüştü. Nitekim hakanlık nümizmatı B. D. Koçnev'in tesbit ettiği sadece Maverâünnehr'de elliden fazla adına para basılmaya değer şehrin mevcudiyeti dikkate alındığında bu kentleşmenin boyutu daha iyi anlaşılır.¹² Hal böyle iken, Tamgaç Han İbrahim'in bir de yerel idareciler vasfındaki dihkanelara, bazı komutanlara veya ileri gelen bazı soylu ve zengin kişilere geçmişte verilmiş olan idari-siyasi imtiyazları tamamen kaldırarak onları tasfiye etmesi ve merkezi otoriteyi güçlendirmesi önemli bir sorunu beraberinde getirdi.¹³ Bu kadar kentin ve kent kültürünün yaygın olduğu bir ülkeyi tek merkezden yönetmek için merkez teşkilatından taşra teşkilatına kadar açılan

¹⁰ Bu konularda bkz. Avfi, Muhammed. *Tezkiretü Lübbâbi'l-Elbâb*, (Nşr. M. Abbâsî), I-II, Tahran, Kitâb-ı Furûşî Fahr Râzî, 1361, s.87-88.

¹¹ Davidoviç E. A. "The Karakhanids", (Ed. M. S. Asimov ve C. E. Bosworth), *History Of Civilizations of Central Asia*, IV, Unesco, Paris, 1998, 129.

¹² B. D. Koçnev "La chronologie et la genealogie des Karakhanides du point de vue de la numismatique", *Cahiers d'Asie Centrale*, 9, Etudes Karakhanides, Taşkent-Aix-en-Provence, İFAC, 2001, s.70.

¹³ B. D. Koçnev, *Karakhanidskie Monety* ... s.36.

geniş yelpazedeki bürokrasiyi teşkil edecek memur ihtiyacı nasıl karşılanacak veya nereden tedarik edilecekti? Şu halde devletin kendi memurlarını yetiştirmesi elzemdi ve bunun en iyi vasıtası medreselerdi. Bunun için gerekli olan ekonomik güç de yeterince mevcuttu.

Peki, medreselerde eğitim verecek bilim insanları nereden bulunacaktı. Bunlar hangi sisteme, programa veya ekole göre eğitim vereceklerdi. Aslında bütün bunlar için gerekli olan unsurlar Maveraünnehr'in tarihi sürecinde çoktandır oluşmuştu. Maveraünnehr'deki ilk Arap İslam fetihleri Emevilerin devlet politikasına uygun olarak ekonomik menfaatlerin ön planda olduğu askeri bir proje idi. Ancak bu strateji ile Emevi Arapları Seyhun ötesine ulaşamadığı gibi, bu bölgelerden alınan gayri Arap destekler ile Abbasiler, Emevilere son verdi. Yeni devletin bölgedeki önceliği savaşlar yerine daha çok diplomatik ve ticari ilişkiler kurulması idi. Maveraünnehr ve Seyhun boylarındaki bozkırlara savaş amaçlı inşa edilen binlerce ribat, bu politikaya paralel olarak işlevini dini-ticari işlerin görüldüğü merkezlere dönüştürdü.¹⁴ Abbâsî halifesi Hârûn er-Reşîd (786-809)'den itibaren kâdilkudâtılık makamı oluşturulup, bu makama Hanefî mezhebine mensup kadıların tayin edilmesi, bilhassa hilafetin doğusunda Horasân ve Mâverâünnehr'de mezhebin tanınip yayılmasında önemli bir rolü oldu.¹⁵ Abbasilerin Maveraünnehr'deki valileri Samaniler de Sunni ve Hanefî mensubu olarak, bölgede bir taraftan Seyhun ötesindeki Türkleri yani Türk Hakanlığını bu ribatlar etrafında oluşan dini-ticari yol ile İslamlaştırarak kendileri için bir rakip olmaktan çıkarmaya çalışırken diğer taraftan aynı ribatlarda gayri Sünnî bir inancın hakim olmaması için gerekli önlemleri alıyorlardı. Mâverâünnehr'de 944 yılında vefat eden kelimde ehli sünnet ve cemaatin önderi "Şeyh Ebu'l-Mansûr Mâturîdî ve Ebu'l-Kâsım Hekîm Semerkandî, Ribât-ı Gâziyân (Gaziler Ribâtı)'da ilm-i hikmet (kelam) okutuyorlardı. Şî'a ehli, onlarla mezhep hakkında tartışıyor ve bu kötü mezhepler galip geliyordu. O

¹⁴ G. Marçais, "Ribât" İA, IX, 1997, s.734; Köprülü F. "Ribât", VD, II, 1942, s.268.

¹⁵ Ali Bardakoğlu, Hanefî Mezhebi, DİA, C.16, s. 5.

zamanda Semerkand'da ders okuttukları on yedi Mutezile ve Kerrâmiye medresesi vardı. Şeyh Ebu'l-Mansûr Mâturidî mezkur nâbatta Hızır (a.s.)'ı gördü ve ondan bu konuda yardım istedi. Hak Teâlâ, Hızır'ın duası üzerine ilm-i hikmeti ile onları aydınlığa kavuşturdu. Bu kötü mezhepler yenildi. Ehli sünnet ve cemaat kuvvet kazandı.¹⁶ Anlaşılan o ki, Maverâünnehr'de Sünni inanç rakipsiz değildi, üstelik bir şey daha görüldü; birincisi, onlarla mücadele etmek için nbatlardan daha donanımlı medreselere ihtiyaç vardı. İkincisi, Sünni ve özellikle de onun Hanefi kolu devlet tarafından desteklenmeli idi.

X. Yüzyılın ilk çeyreğinde daha önemli bir hadise oldu. Seyhun ötesindeki Türk Hakanlığında, Kaşgar'a sığınan mülteci Samani emiri ama aynı zamanda bir fakih, tüccar ve kutb derecesinde mutasavvıf bir müşşid-i kamil olan Ebu Nasr Samani vasıtası ile hakanlıktan Satuk Buğra Han Müslüman oldu.¹⁷ Satuk Buğra Han ile İslam'ı kabul eden hakanlıkta İslam, meşhur fakihlerden el-Kelamati'nin de yardımları ile Satuk'un oğlu Musa Baytaş Arslan Han döneminde tüm ülkeye yayıldı.¹⁸ Ortaçağın ünlü tarihçisi İbnü'l-Esir artık Türkler arasında vukua gelen toplu ihtida haberlerine eserinde yer vermektedir. 960 Yılında Türklerden iki yüz bin hırkah (büyük çadır) halk Müslüman olmuştur.¹⁹ Bu, bir Türk çadırında yaşayan kişi sayısına göre en az iki yüz bin kişi ile en fazla iki milyon kişi anlamına gelmektedir. 1040 yılına gelindiğinde yine İbnü'l-Esir bu kez Türklerden 10 bin hırkah (en az on bin en çok iki yüz bin) halkın Müslüman olduğunu kaydetmektedir.²⁰ Neşri'ye göre,

¹⁶ Ebû Hafz Necmü'd-Dîn Ömer Neseî, Kitâbü'l-Kand fî Târîhi Semerkand, (Nşr. V. Barthold), *Turkestan*, I, Petersburg, 1898, s.50.

¹⁷ Cemal Karşî, Mülhakâtü's-Surâh, (Nşr. V. Barthold), *Turkestan*, I, Petersburg, 1898, s.131; İbnü'l-Esir, *El-Kâmil fi't-Târîh Tercümesi*, (Ed. M. Tulum), XI, İstanbul, 1991, s.81.

¹⁸ Ebi Sa'd Abdü'l-Kerîm Sem'ânî, *El-Ensâb*, (Nşr. M. E. Demec), X, Beyrut, 1981: s.458-459.

¹⁹ İbnü'l-Esir, VIII, s.460.

²⁰ İbnü'l-Esir IX, s.396-397.

salih ve adil bir hakan olan Baytaş Arslan Han Musâ, ülkede mescid, medrese ve zaviyeler inşa ettirmiştir.²¹ Artık, ülkeye gelen fakih sayısı da artmaya başlamıştır. Türk hakanlığına Sâmânilerin sınır vilayeti İsficâb'a bağlı Üsbânîkes'den fakih Ebu'l-Hasan Saïd b. Hâtim, Semerkand'da bir süre ikamet ettikten sonra Türk ülkesine gitti ve 380 / 990-991 yılından önce oradan tekrar Üsbânîkes'e döndü.²² Ebû Zer Ammâr b. Hamd et-Temîmî el-Bağdâdî 346 / 957-958'den önce yaptığı seyahatinde Mâverâünnehr, İsficâb, Fergâna ve Türk ülkesine de geldi. Türk ülkesinden Nesef'e döndükten sonra Buharâ'da 387 / 997 yılında öldü.²³ IX. asrın ikinci yarısından itibaren Sâmânî ülkesinde Farsça ve Türkçe ilk Kur'an tercümelerinin yapılması için heyetler teşkil edilmeye başlandı.²⁴

Bu bilgiler ve sayılar pek çok yönden değerlendirmeye tabi tutulabilir. Fakat konumuz açısından önemi şudur: En azından hakanlığın tamamında İslam resmî din olarak kabul edilirken, atlı çoban Türk boylarının büyük kitleler halinde ihtida ederek İslam'a girmesinin hızlandığını ve bunun bir sonucu olarak, arz-talep doğrultusunda (bilhassa, Mâverâünnehr'in fethinden sonra), fakihlerin ve eserlerinin sayısının görülmedik bir şekilde artmaya başladığını söyleyebiliriz.²⁵ Nitekim, XI. yüzyıla gelindiğinde Semerkandlı ulemanın yani muhaddislerin, hadis rivayet edenlerin ve meşhur kişiler ile kısmen Nesefli ve Buhârâlı bilgilerin hal tercümelerinin alfabetik sıra ile Arapça olarak kaleme alındığı Ebû Hafs Necmü'd-Dîn Ömer b. Muhammed en-Neseî (ö. 537 / 1142-1143)'nin *El-Kand fî Zikri Ulemâi Semerkand* adlı eserini

²¹ Neşrî Mehmed, *Kitâb-ı Cihan-Nümâ Neşrî Tarihi*, (Yay. F. R. Unat ve M. A. Köymen), I, Ankara, TTK Yayınları, 1995, s.17.

²² Sem'ânî I, 1980, s.210.

²³ Neseî, s.475.

²⁴ A. Z. V. Togan, *Kur'an ve Türkler*, İstanbul, Kayı Yayınları, 1971, s.19.

²⁵ Bu konuda bkz. Y. Z. Kavakçı, *XI ve XII. Asırlarda Karahanlılar Devrinde Mâverâünnehr İslâm Hukukçuları*, Ankara, Atatürk Üniversitesi Yayınları, 1976.

teşkil edebilecek kadar bir bilgin grubu Semerkand'dan çıkmış bulunuyordu.²⁶ Türkler arasında İslam'ı yayma, öğretme ve tatbik arzusu, Batı ve Doğu Türk Hakanlığı merkezlerinde fıkıh tahsil etme ve fıkha dair eserler yazma ihtiyacını intaç etti ki, mesela, sadece hakanlığın batısında Buhârâ'da altı bin fakihin Âl-Burhân'dan maaş aldığı göz önüne getirilirse, elliden fazla önemli merkezin bulunduğu bütün ülkede fakihlerin toplam adedi bir hayli kalabalık olsa gerek.²⁷ Şu halde kurulacak medreselere Hanefi doktrini esasında eğitim verecek kadro da hazırды.

Son olarak, kurumsallığın bir göstergesi olarak mekan boyutunda düşünüldüğünde merkezinde bir medresenin yer aldığı eğitim amaçlı bir külliye'nin model alınacak mimari planı hususunda bölgenin İslam öncesi dönemlere uzanan bir tecrübesinin de varlığından bahsetmeliyiz. Nitekim, Tamgaç Han İbrahim Medresesinde model alınan mimari yapı yani dört eyvanlı yapı tipi, VII. ve VIII. yüzyıllarda Karluklara ait olduğu bilinen güney batı Maverâünnehr'deki Vahş vadisindeki Acına-tepe Budist vihârasına atfedilmektedir.²⁸ Bu tesadüfi olmamalıdır, zira Tamgaç Han İbrahim devletini kurmadan önce Vahş bölgesinde bir müddet Karluklar (Türkmenler ve Kumuci Türkleri) arasında yaşamış ve onlardan aldığı askeri destek ile Maverâünnehr'de kendi devletini kurabilmişti.²⁹ Bu bilgilere, vakfın menşei'nin Türkistan'daki Budist vakfiyelerinde arayan nazariyeleri de eklemek bütünsel açıdan konuyu anlamayı daha da mümkün kılabilir.³⁰

²⁶ Ebû Hafz Necmü'd-Dîn Ömer Nesevî, *el-Kand fî Zikri Ulemâi Semerkand*, (Nşr. M. Fâryâbî), es-Suudiyye, Mektebetü'l-Kevser, 1991.

²⁷ Şehâbü'd-Dîn Nesevî, *Sîret-i Celâlü'd-Dîn Mengübernî*, (Nşr. M. Mînevî), Tahran, İntişârât-ı Benegâh ve Tercüme ve Neşr-i Kitâb, 1344, s.36.

²⁸ Emel Esin, "Böri Tigin Tamgaç Buğra Kara Hâkân İbrâhîm'in (H.444-60 / 1052-1068) Semerkand'da Yaptırdığı Âbideler" STY, VIII, İstanbul 1979, s.47.

²⁹ Beyhakî Ebu'l-Fazl Muhammed, *Târîhü'l-Beyhakî* (Arp. Trc. Y. Haşşâb ve S. Neşet), Beyrut, Dârü'l-Nehdati'l-Arabiyye, 1982, s.608-611.

³⁰ W. Ruben, "Budist Vakıfları Hakkında", VD, II, 1942, s.173-181.

Vakıfnamesine Göre Tamgaç Han İbrahim Medresesi

Tamgaç Han İbrahim Medresesi vakıf belgesi ve yine onun bir diğer eseri Tıp medresesi niteliğine de sahip hastanesinin vakıf belgesi metinleri, sonraki Türk devletlerine misal teşkil eden bir prototip olması nedeni ile Osmanlı dönemi yazma eserler veya muhtelif fihhi veya fetva kitapları gibi dini-İslami eserler arasında sonraki yüzyıllarda müstensihler tarafından kopya edilmek suretiyle günümüze kadar ulaşmıştır. Bu nedenle bu belgelerin azımsanmayacak kadar muhtelif yazmalarda nüshaları vardır ve bunlardan bazıları ayrıca neşredilerek tercüme edilmiştir.³¹

³¹ Z. V. Togan, medrese vakfiyesinin metnini, Süleymaniye Kütüphanesi 601 numaralı Buharalı fakih Burhaneddin ibn Mâze (ö.570/ 1174)'nin Muhit adlı yazma eserinin "şurû't" ve mukaveleler kısmı vr. 72a-77a'da bulunduğunu belirterek bir sayfasını neşretti. Ayrıca Bahâü'd-Dîn Nakşibend (ö. 1389)'ın *Risâletü'l-Bahâiyye* adlı esrinde medresenin yerine işaret eden bazı bilgileri de tespit eden Z. V. Togan'ın makalesinden bir yıl sonra, Muhammed Khadr, İbn Mâze'nin Muhit'i ve müellifi bilinmeyen Fetâvâ el-Alemgiriyye'den aldığı medrese ve hastane vakfiyesinin Arapça tam metinlerini, Fransızca tercümeleri ve C. Cahen'in bir önsözü ile birlikte *Journal Asiatique*'de neşretti (Khadr 1967: 305-334). Khadr'ın yayınladığı vakfiye metinlerinin Türkçe tercümelerini yapan Saffet Bilhan, vakfiye metinlerinin bulunduğu yazma eserlerin İstanbul kütüphanelerindeki referans numaralarını vererek AÜEBFD c.15, s.2'de yayınladı (Saffet Bilhan, "900 Yıllık Bir Türk Öğretim Kurumu Buğra Han Tamgaç Medresesi Vakıf Belgesi", AÜEBFD, XV, sa.2 Ankara, 1982, s.117-124; Hastane vakıf Belgesi: Aynı yazar, "Tıp Okulu Niteliğinde, 10 Yüzyıllık Türk Hastanesi Vakıf Belgesi", AÜEBFD, XV, sa.2 Ankara, 1982, s.125-130; Z. V. Togan, "Karahanlılar Tarihine Ait Bazı Kayıtlar", Türk Yurdu, V, sa. 11, Ankara, 1966:7-10.). Bundan başka hastane vakfiyesinin Arapça metninden bir sayfa ile metnin kısmi Türkçe tercümesini Arslan Terzioğlu, TT, c. 19 s.110'da yayınlamıştır (A. Terzioğlu, "Yeni Kaynaklar Işığında Karahanlı Tıp ve Hastane Tarihine Bir Bakış" TT, XIX, sa.110, 1993, s.81-88.). Hastane vakfiyesinin Arapça yeni bir nüshasının

İslam toplumunda vakıfların menşei ve inkişafına yönelik tartışılan bazı nazariyeler mevcuttur.³² Bu nedenle çoğunlukla tamamen hayri amaçlarla kurulan vakıfların varlığı bilinmekle birlikte, kötü amaçla veya art niyetle kurulmuş vakıflar da görmezlikten gelinmemelidir. Çevresel nedenlerden kaynaklı psikolojik zorlamalar ve arzular, iç siyasi çekişmede taraf olmak zorunda kalan bazı yönetici ve zengin ailelerin mülklerini kaybetme yani müsadere korkusu, taklit, ümitsizlik, sosyal baskı v.b. unsurlar, iktisadî büyümeye karşın gelirin bazı ailelerde toplandığı Mâverâünnehr'de vakıfların daha fazla inkişaf etmesini kaçınılmaz kılmıştır.³³

Tamgaç Han İbrahim Medresesi, ülkenin başkenti Semerkand'da Babü'l-Cedid (yahut babü'l-hadid) mahallinde bütün müştemilatı ile yani külliye halinde Haziran 1066 yılında kurulmuştur.³⁴ Medresenin bir yanı yola sınır olup, bir diğer yanı Tarhan Bey kızı melike Hatun meydanına dayanmakta, üçüncü tarafı öğrenciler için yapılmış bir vakıf yurt evine ve yine aynı melikenin adını taşıyan Hatun Han'ına uzanmakta, dördüncü tarafı ise Emir Nizamü'd-Devle Hangahı'na ve melike Terken Hatun'a ait bir eve dayanmakta olup ayrıca burada medresenin giriş kapısının bulunduğu bir yol da mevcuttur.³⁵ Bu bilgilerden hareketle, Rus arkeolog, N. M. Nemtzeva tarafından 1969-1972 yılları arasında Tamgaç Han İbrahim Medresesi'nin yeri bulunarak yapılan kazı sonuçları 1974 yılında Taşkent'de yayınlandı.³⁶ Hemen ardından bu çalışmalar ve sonuçları hakkında Orta Asya Türk sanatı mütehassısı

kopyası da Kamil Şahin tarafından bulunmuştur. Kamil Şahin, "Karahanlılar Dönemi Darü'l-Merda Hastanesi, Vakfiyesi", *Vakıflar Dergisi*, Sa. XXXI, 2008.

³² M. F. Köprülü, *İslâm ve Türk Hukuk Tarihi Araştırmaları ve Vakıf Müessesesi*, İstanbul, Ötüken Yayınları, 1983, s.360.

³³ Bahaeddin Yediöldiz, *XVIII. Yüzyılda Vakıf Müessesesi*, Ankara, TTK Yayınları, 2003, s.38, 41-42, 63, 67, 69-72.

³⁴ S. Bilhan, a.g.m., s.119.

³⁵ S. Bilhan, a.g.m., s.119-120; Z. V. Togan, a.g.m., s.8; E. Esin, a.g.e., s.43.

³⁶ MTZEVA, N. B. "Medrese Tamgaç Buğra Hana v Semerkande iz arheologičeskin rabot v ansable Şahi-Zinda, *Afrasiab*, III, Taşkent 1974: s.99-144.

Emel Esin, teferruatlı bir makale kaleme almıştır.³⁷ Medrese bugünkü Semerkant'ın meşhur Şah-ı Zinde³⁸ adıyla bilinen meşhedindedir.

A- MEDRESE KÜLLİYESİNİN FİZİKİ DURUMU

- 1- Araştırma ve inceleme salonları
- 2- Kurranın ve halkın Kuran okuması için bir derslik
- 3- Genel konularda halkı eğitmek için bir derslik
- 4- Bilim ve Din yetkilileri için bir mescit
- 5- Kuran öğretimi için bir Kütüphane
- 6- Külliyein bitişiğinde Öğrenciler için bir yurt
- 7- Meşhed

B- MEDRESENİN İNSAN KAYNAĞI

- 1- **Kaim:** Ebu Tahir Hasan Oğlu Abdurrahman el-Gazzali, yıllık maaşı "müeyyidü'l-adliye" resmi para birimine göre 2000 dirhem.

³⁷ E. Esin a.g.m., s.37-55; Terzioğlu, a.g.m., s.81-88.

³⁸ Şah-ı Zinde, Özbekistan'ın Semerkant şehrinde Hz. Peygamber'in amcasının oğlu Kusem b. Abbas'ın türbesi etrafında zamanla oluşan yapılar topluluğudur. Kusem b. Abbas'ın kabri "Şâh-ı Zinde" (yaşayan sultan) diye anılmış ve bu adlandırma bütün alanı tanımlar hale gelmiştir. Yapılar topluluğu kaynaklarda Mecmûa-i (Gûristân-ı / Kabristân-ı / Ârâmgâh-ı) Şâh-ı Zinde (Şâh-ı Zend) şeklinde geçmektedir (Daha geniş bilgi için bkz. Engin Beksaç, Şah-ı Zinde, DiA, C.38, s.267-269.).

(Sonradan paranın deęerinde bir deęişiklik olursa görevlilerin maaşları hali hazırdaki "47 dirhem bir miskal saf altın deęeri"nde olup, bu ölçüye göre arttırılarak Semerkand'daki yeni paraya göre ödeme yapılacaktır.)

Kaimin ölmesi halinde yerine başka birinin atanması gerekir.Bu atamanın yapılması Müderris Fakih ile Semerkand'da fetva verme yetkisinde olan bilim adamlarının kararı ile olur. Seçimi yapacak bilim adamı bulunmuyorsa kaimin atanması Semerkand valisi tarafından yapılır. Atamayı hükümdarın yapması yasaktır.

- 2- **Müderris Fakih:** Hanefi mezhebinden olmak zorunda, aylık maaşı 300 dirhem olmak üzere yıllık 3600 dirhem
- 3- **Öğrenciler:** Hanefi mezhebinden olmak zorunda olan öğrencilerin hepsine toplam ödenecek aylık burs miktarı 1500 dirhem olmak üzere yıllık 18000 dirhem. Bursun hangi öğrenciye durumuna göre ne kadar verileceği ya da hiç verilmemesi Müderrisin takdirine bırakılmıştır. Ancak bir öğrenciye verilecek aylık burs miktarı 30 dirhemi geçemez. Bu hesaba göre medresede en az 50 öğrenci bulunmaktadır.
- 4- **Mutemet:** Aylık maaşı 50 dirhem yıllık 600 dirhem.
- 5- **Edep Öğretmeni:** Aylık maaşı 100 dirhem yıllık 1200 dirhem.
- 6- **Kuran Öğretmeni:** Aylık maaşı 125 dirhem yıllık 1500 dirhem.
- 7- **Dört Adet Kurra:** Meşhede kuran okumak için onlara aylık 3000 dirhem, yani her birine 750 dirhem.

8- **İki Adet Hizmetli (Ferraş Ve Bevvab)³⁹**: Medrese ve mescidin kapılarını açmak, kapamak, hasırları yaymak ve katlamak, eskimişse çöpe atmak, tuvaletleri temizlemek, sabah akşam gereken yerlerin kandillerini yakmak için iki hizmetliye yıllık 1200 dirhem, kişi başı 600 dirhem.

9- **Bekçi (Türbedar Ve Kütüphaneci)**: tek kişi ya da iki kişi olması Müderrisin takdirine bağlanmış olup, meşhette barınmak üzere medrese ve Kütüphaneyi beklemek, bunlarla ilgili ihtiyaçları tespit edip bildirmek için yıllık maaşı 1200 dirhem.

C- MEDRESENİN DAİMİ GELİR KAYNAĞI (BÜTÇESİ)

Tamgaç Han İbrahim, Hz. Peygamberin "İnsanoğlunun üç eseri hariç ölümü ile eserleri de son bulur; kalıcı olan üç eseri: kendisinden sonra ona hayır dua edecek evladı, bıraktığı hayırlı eserler ve insanların yararı için bıraktığı ilim" hadisine binaen inşa ettirdiği medresesine hayri amaçlarla ona kalıcı gelir kaynağı olması için pek çok mülkünü vakfetmiştir.⁴⁰

1- Semerkand Soğd Çarşısındaki Mülklerin Gelirleri:

a- Dört avlulu bir han, beş ev, üç salon, üç koridor, beş teneffüs odasını içeren hanın tamamı

b- Üç dükkan

c- Sekiz küçük lojman ve küçük evler ve on beş koridor, onbeş teneffüs odası, iki tuvalet binasını içeren hanın tamamı

³⁹ Medreselerdeki görevliler hakkında ayrıca bkz. İbrahim Balık, "Anadolu Selçuklu Medreselerinin İdareci ve Hizmetli Kadrosu", AKÜ Sosyal Bilimler Dergisi, 2002, s.1-11.

⁴⁰ S. Bilhan, a.g.m., s.117.

HUNKAN

- d- Dört dükkan
 - e- Çift katlı bir ev ve üstünde ve etrafındaki muhtelif oda ve salonlar
 - f- Erkekler Hamamı adı ile bilenen hamamın tamamı
- 2- Semerkand Yakınlarındaki Bazı Köylerdeki Mülklerin Gelirleri:
- a- "Akıre" köylülerinin evlerinin tamamı
 - b- Tiraz ve Kerem'in evi
 - c- Ekili dikili araziler
 - d- Carmad Köyündeki arazi
 - e- Ankerker köyleri

D- BÜTÇENİN HARCAMA KALEMLERİ (MAAŞLAR DIŞINDA)

- 1- Bakım ve onarım masrafları
- 2- Hasır kamışlarının ve yazın hasırların kışın kenevir alınması
- 3- Vakıf arazilerindeki ağaçlar
- 4- Medrese, meşhed, mescit, öğrenci odaları ve tuvaletlerin kandillerinin yağı ve aydınlatma masrafları için 700 dirhem
- 5- Medresenin suyuna yazın gerekli buz temini için 400 dirhem
- 6- Medresede verilecek Ramazan ziyafetleri için 3350 dirhem
- 7- Ramazanın son gecesi için alınacak kandil ve yakıt için 50 dirhem

- 8- Kurban için 1000 dirhem büyükbaş 1000 dirhem küçükbaş hayvan masrafı
- 9- Her aşure günü için 50 yoksulun glyindirmek ve aşure akşamı ziyafeti için 1000 dirhem

E- MEDRESEDE EĞİTİM VE ÖĞRETİM PROGRAMI

1-Hanefi mezhebi itikadı ve gereğine göre belirlenmesi zorunludur.

Sonuç

Medrese vakfiyesinin muhtevasının yukarıdaki tasnifinden de anlaşıldığına üzere, ayrı bir binası, maaşlı hocaları, daimi ve burslu öğrencileri, maaşlı hizmetileri, daimi kaynağına göre yıllık bütçesi, ayrı bir kütüphanesi, belirli bir ekole göre sistemli eğitim programı olan ve müderrislerin seçimi ile yönetiminin olduğu Tamgaç Han İbrahim Medresesi, bütün bu özellikleri ile kurulduğu tarihten önceki meşcit esaslı tesadüfi eğitimin bir vasıtası olan medreselerden ayrılarak çağının ötesinde bir ilk modern üniversite niteliği taşımaktadır. Nitekim, bazı iptidai medreselerin Horasân'da varlığından söz edilmekte ise de bunların merkezinde bir namazgahın yer alması, meşcit sisteminin bir devamı olduğunu akla getirdiği gibi, buraya ait bir gelir-gider bütçesinin bulunmaması, daimi olmayan müderris, öğrenci ve diğer görevlilerin ücretsiz ve gönül esasına dayalı olması Tamgaç Han İbrahim Medresesi ile bunların kıyaslanamayacağını göstermektedir.⁴¹ 458 / 1065-1066 Yılında kurulan Tamgaç Han İbrahim medresesi, yukarıda bahsettiğimiz yapısı ve işlevi itibarıyla, İslam coğrafyasında bilinen ilk medrese olma özelliğini taşımakla birlikte, şüphesiz ki, bugün tespit edilemeyen öncülleri Mâverâünnehr'de olmalıdır. Nitekim medresenin ve hastanenin vakfiyesinde, daha önce kurulan başka vakıflardan ve daha önce Semerkand'da inşa edilmiş olan Kadı el-Hasan b. Ali medresesinin

⁴¹ Mescid, İA, VIII, s.51.

varlığından bahis olunmaktadır.⁴² Fakat muhtevası hakkında bir şey bilinmemektedir.

Tamgaç Han İbrahim Medresesinin temel işlevi; İmam, müezzin, hatip, vaiz ve müftü gibi halkın dinî ihtiyaçlarına cevap veren memurların yetiştirilmesi dışında, yargı işlerinden sulama ve vergi meselelerine kadar bir çok alanda etkin olan kadılık, muhtesiblik, katiplik, tercümanlık, istihbarat, noterlik, elçilik, valilik ve vezirliğe kadar devletin bürokrat ihtiyacını karşılamaktı. Şu halde, Hanefi hukukuna göre işleyen devlet mekanizması ve sosyal hayatın her alanına nüfuz eden Hanefi din adamları dikkate alındığında, medreselerin kuruluş ve yayılışının, söylenildiği gibi Bâtınıliğe karşı bir tepki değil, birinci planda devletin ve halkın ihtiyacı olan bürokrat ve din adamı yetiştirme amacından kaynaklandığını, bunun bir sonucu olarak oluşan menfaat ve güç birliğinin, Batini akımların bölgede yayılmasına müsamaha göstermediği gibi, Sünnî Şâfiî mezhebini dahi sıcak karşılamayıp tenkit ettiğine şahit olunabilmektedir.

İslam Coğrafyasında bilhassa, Bâtınıliğe karşı kurulduğu vurgulanan, bir bütçesi ve ücretli görevlileri olan okul niteliğindeki medreselerin kuruluşu ve yaygınlaşması, Selçuklulara ve dolayısı ile, Nizâmü'l-Mülk'ün ilkini 1067 yılında Bağdâd'da kurduğu Nizâmîye medreselerine bağlanmakta idi.⁴³ Ancak, kronoloji esas alındığında, Şâfiî

⁴² Mohamed Khadr, "Deux Actes De Waqf D'un Qarahânide D'asie Centale", JA, CCLV,sa.3-4, 1967, s.317.

⁴³ Mescid, İA, VIII, 51; İ. Kafesoğlu, "Nizâm-ül-Mülk", İA IX. s.332; N. Kassai, *Medâris-i Nizâmîye Tesîrât-ı İlmî ve İçtimâî Ân, Tahran*, İntişârât-ı Emîr-i Kebîr,1363, s.116; Osman Turan, *Selçuklular Tarihi ve Türk İslam Medeniyeti*, İstanbul, Boğaziçi Yayınları, 1993, s.194; Daha geniş bilgi için bkz. M. A. Köymen, *Büyük Selçuklu İmparatorluğu Tarihi*, C.III, 1992, s.347-357; Altan Çetin, İrfan Ordusunun Temelleri Türklerde Medreseler (Karahanlı, Selçuklu ve Beylikler Devri Medreseleri), Dini Araştırmalar, Eylül-Aralık 1999, C. 2, s. 5: 177-201; İsmail Güven, "Türkiye

mezhebine göre kurulan Bağdâd'daki ilk Nizâmiye medresesinin, Tamgaç Han İbrâhîm medresesinden daha sonra kurulduğu, üstelik, Selçuklu devleti sınırlarında dahi Nizâmiye medresesinin bir ilk olmadığı, bu medresenin kuruluşundan dört buçuk ay önce Alp Arslan'ın Halife'ye gönderdiği elçi Şerefü'l-Mülk Ebû Sad el-Hârizmî tarafından Bağdâd'da İmâm-ı Azâm Ebû Hanefî'nin kabri yanında Hanefî fikhına göre kurulan bir medrese ve bunun giderleri ile görevlilerinin ücretlerini karşılamak için tahsis edilen bir vakıftan anlaşılmaktadır.⁴⁴ Şu halde, Tamgaç Han İbrâhîm medresesi Bağdâd'da kurulan Hanefî ve Şâfiî medreselerinden önce olmakla, Nizâmü'l-Mülk'ün idarî ve içtimaî alanlardaki faaliyetlerinin, Sâmânîlerin iki varisi, Karahanlı ve Gaznelilerin bir devamı ve taklidi niteliğinde olduğunun söylenmesine imkan vermektedir. Ayrıca, Mâverâünnehr'in bir uzantısı olan bir bölgeden el-Hârizmî'nin, Hanefî mezhebine göre kurduğu medrese ve vakfı, bu müesseselerin çok daha önce Mâverâünnehr'de gelişmiş olduğunu gösteren bir başka kanıt olarak da ele alınabilir.

Mâverâünnehr'de farklı mezhep ve akımlara müsaade edilmemesi ve Hanefî eğitim ve öğretimine verilen koşulsuz destek, bu mezhebi, adeta "Mâverâünnehr mezhebi" haline getirdi.⁴⁵ Hanefî mezhebinin bu derece alternatifsiz yükselişi, başlangıçta devletin siyasi bütünlüğü açısından olumlu sonuçları olmuşsa da, sonradan, siyasi iktidarın başındaki Türk hakanlığı hanedanının iktidarına adeta ortak olma konumuna gelmeleri tabii olarak devletin siyasi bütünlüğünü ve bağımsızlığını tehdit eden bir yapıya ve oluşuma dönüşmesine sebep olmuştur. Nitekim Hanedan ve Hanefî uleması arasında sürgün, hapis ve idam gibi yolların denendiği uzun süren

Selçuklularında Medreseler", Cilt: 31 Sayı: 1, 1998 Ankara Üniversitesi Eğitim Bilimleri Fakültesi Dergisi s.125-146.

⁴⁴ Hüseyinî, Ebu'l-Hasan. Ahbarü'd-Devleti's-Selçukiyye (Trc. N. Lügâl), Ankara, TTK Yayınları, 1943, s.47; Ahmet Ocak, Selçukluların Dinî Siyaseti (1040-1092), İstanbul, Tarih ve Tabiat Vakfı Yayınları, 2002, s.66.

⁴⁵ Bu nedenledir ki, Mâverâünnehr'de yazılan İslam hukuku eserlerinin yüzde doksan sekizi, Hanefî mezhebi hakkında idi (bkz. Y. Z. Kavakçı 1976: 305).

siddetli mücadeleler sonunda hakanlık Selçuklu hakimiyetine girmiş ve Hanefi uleması ve taraftarları ise Buhara'da Al-i Burhan'ın reisliğinde özerk bir yapıya kavuşmuşlardır.⁴⁶

Sonuç olarak denilebilir ki, Mâverâünnehr'de devletin yönetim mekanizmasında ve sosyal hayatta geçerli olan Hanefi hukuk sistemi ile, yine bu sisteme göre şekillenen medrese ve vakıflar, Selçukluların yanı sıra, Osmanlı'nın sonuna kadar devam eden bir prototip teşkil etmekte idi.⁴⁷ Nitekim, medrese ve hastane vakfiyesi, İslam hukukçularının eserlerinde en eski iki örnek kabul edilmiş ve istinsah edilerek veya bazı küçük değişikliklerle sonraki yüzyıllarda yararlanılmaya devam etmiştir.⁴⁸ Bunu, bazı arkeolog ve sanat tarihçisinin, Tamgaç Han medresesi (ve hastanesinin) iç avlu etrafında çift eksenli dört eyvanlı yapı tipinin Selçukluların hakim olduğu Suriye, Anadolu ve Memlûk devri Mısır'da görülen benzeri yapılara menşei teşkil ettiğini vurgulamaları desteklemektedir.⁴⁹

Ekler: Tamgaç Han İbrahim Medresesi Planı ve Çizimleri ile Kalıntılarının Resimleri 1-5

⁴⁶ Ö. S. Hunkan, "Türk Hakanlığı (Karahanlılar)'nda Hanedan ve Bürokrat-Ulema Çatışması: ilk Bürokrat ulema ihtilali, XV. TT Kongresi, 2006, C.III, Selçuklu Devleti ve Beylikler Dönemi, TTK, Ankara, 2010, s. 653-666.

⁴⁷ E. Esin, a.g.m., s.38.

⁴⁸ Reşat Genç, Karahanlı Devlet Teşkilatı, İstanbul, KB Yayınları, 1981, 14.

⁴⁹ Terzioğlu, a.g.m., s.86,88.

**A STUDY ON THE FACTORS AFFECTING PEOPLE'S ATTITUDES TOWARDS
DONATIONS AND DONATION BEHAVIORS**

Res. Assist. Volkan GÖKTAŞ, Sakarya University, Faculty Of Business

Prof Dr. Remzi ALTUNIŞIK, Sakarya University, Faculty Of Business

EXTENDED ABSTRACT

SUMMARY

The purpose of this study is to identify the attitudinal factors affecting individual's donation behaviors. To this end, we carried out a survey on 372 people in the cities of Bursa and Sakarya during February-March of 2014. Findings indicate there are six factor playing role in individual's tendency to donate as well as donation behaviors; namely, trust, feelings of responsibility for the needy, trust in NGOs, privacy in making donation, feelings of consciousness relief and use of intermediaries in donation.

Keywords: Intention, Charitable Giving, NGOs (Non-Governmental Organizations)

Introduction

Kotler and Levy (1969) have argued that marketing activity is suitable not only for profit-oriented companies, non-profit organizations can also use and benefit from the fundamental principles and rules of marketing discipline. In today's society the role of non-governmental organizations (NGOs) is increasing in terms the number of people applying for the services as well as the types of services offered for the citizens. This fact forces NGOs to find more resources for funding and more sophisticated methods of providing demanded services as well as doing these activities in a more competitive manner due to the fact that more NGOs are competing for governmental funds (Briggs vd., 2010; Webb vd., 2000; Green ve

Webb, 1997). Hence, NGOs are becoming more dependent on individuals' donations as a source of funds required for providing services (Andreasen ve Kotler, 2008). In this respect marketing discipline can provide help to NGOs both in attracting donations from people and funding bodies and in efficient distribution the services provided by NGOs (Ranganathan ve Sen, 2012: 108). Marketing can provide help in understanding needs, expectations and charity giving behaviors as well as preferences for the cause they would like to donate some money or other supports (Andreasen ve Kotler, 2008). The purpose of this study is to identify the attitudinal factors affecting individual's donation behaviors.

Literature Review

In the literature, there are numerous factors influencing people's donation behaviors. Among the cited factors are egoism, altruism (Bekkers ve Wiepking, 2011), trust in NGOs (Bennett ve Barkensjo, 2005: 129), individual and social norms for benevolence (Piliavin, 1990), religious values and feelings (Bekkers ve Schuyt, 2008) as well as empathy (Muller vd., 2013). Furthermore, various studies have shown that people make donations and give charities for the psychological benefits of feeling the warm glow of giving as well as social prestige and recognition by others in society (Ekström, 2012: 531). Besides, in some cases the existence of others during donation may play a role since it may provide social recognition by others.

Methods

The purpose of this study is to identify the attitudinal factors affecting individual's donation behaviors. To this end, we carried out a survey on 372 people in the cities of Bursa and Sakarya during February-March of 2014. Various studies in the literature such as Green and Webb (1997), Hur (2006), Opoku (2013) and Sargeant and Lee (2004) have provided us guideline in the development of the questionnaire. The questionnaire was pilot tested several times before carrying out the survey. We have preferred a convenience sampling method in sampling of

participants. An exploratory factor analysis was conducted on the data collected from the field study.

Findings and Conclusion

Findings indicate there are six factor playing role in individual's tendency to donate as well as donation behaviors; namely, trust, feelings of responsibility for the needy, trust in NGOs, privacy in making donation, feelings of consciousness relief and use of intermediaries in donation. These findings are in line with those of the literature. As pointed out earlier, NGOs play a significant role in today's society, hence they need more resources in order to achieve their missions and are forced to compete with other NGOs for individual donations. From this point, marketing may provide help and guidance in collecting donations by helping better understand donors' needs, expectations and attitudes towards donation and charities. NGOs need to gain people's confidence and trust in order to secure their funding in the future.

References

- Andreasen, A. R., ve Kotler, P. (2008). "Strategic marketing for nonprofit organizations" (7th ed.). Upper Saddle River, NJ: Pearson/Prentice Hall.
- Bekkers, R., ve Schuyt, T. (2008). "And who is your neighbor? Explaining denominational differences in charitable giving and volunteering in the Netherlands." *Review of Religious Research*, Volume 50, Issue 1, pp 74-96.
- Bennett, R., ve Barkensjo, A. (2005). "Causes and consequences of donor perceptions of the quality of the relationship marketing activities of charitable organisations." *Journal of Targeting, Measurement and Analysis for Marketing*, Volume 13, Issue 2, pp 122-139.
- Briggs, E., Peterson, M., ve Gregory, G. (2010). "Toward a Better Understanding of Volunteering for Nonprofit Organizations: Explaining Volunteers' Pro-Social Attitudes." *Journal of Macromarketing*. Volume 30, Issue 1, pp 61-76.
- Ekström, M. (2012). "Do watching eyes affect charitable giving? Evidence from a field experiment." *Experimental Economics*. Volume 15, Issue 3, pp 530-546
- Green, C. L., ve Webb, D. J. (1997). "Factors Influencing Monetary Donations to Charitable Organizations." *Journal of Nonprofit and Public Sector Marketing*, Volume 5, Issue 3, pp 19-40.
- Kotler, P., ve Levy, S. J. (1969). "Broadening the concept of marketing." *Journal of Marketing*, Volume 33, Issue 1, pp 10-15.

KİŞİLERİN BAĞIŞ YAPMA EĞİLİMİNİ ETKİLEYEN FAKTÖRLERİN BELİRLENMESİNE YÖNELİK BİR ARAŞTIRMA

Arş. Gör. Volkan GÖKTAŞ¹

Prof Dr. Remzi ALTUNIŞIK²

ÖZET

Faaliyetlerini gerçekleştirebilmek için ihtiyaç duyduğu kaynakların önemli bir bölümünü devletten, özel sektörden ya da bireylerden gelen bağışlarla sürdüren ve sayıları gün geçtikçe artan sivil toplum kuruluşları (STK), artan rekabet ve devletten gelen yardımların göreceli olarak azalması sebebiyle bireylerden gelen bağışlara daha çok bel bağlamak durumunda kalmıştır. Artan rekabete rağmen varlıklarını sürdürmeye ve kaynaklarını artırmaya çalışan STK'lar bağış yapan ya da bağış yapma potansiyeli olan bireylerin istek ve ihtiyaçlarını, bireylerin bağış davranışını etkileyen motivasyon faktörlerini ve bağış yapma nedenlerini bilmek, pazarlama karmalarını bu bilgilere göre şekillendirmek zorundadır. Bu çalışmanın amacı bireylerin bağış yapma eğilimlerini etkileyen faktörlerin belirlenmesidir. Bu amaçla 372 kişi üzerinde bir anket çalışması uygulanmıştır. Araştırma bulgularına göre kişilerin bağış yapma eğilimini etkileyen faktörler arasında, STK'lara yönelik tutum, yardımseverliğe karşı tutum-empati, gizlilik, STK'lara duyulan güven, psikolojik faydalar ve bağış yapmada aracı kullanımı (bağış yaparken STK'lar aracılığıyla bağışta bulunma) önemli boyutlar olarak karşımıza çıkmıştır.

Anahtar Kelimeler: Sivil Toplum Kuruluşları, Bağış eğilimi, Sivil Toplum Kuruluşlarında Pazarlama

¹ Sakarya Üniversitesi, İşletme Fakültesi, Türkiye

² Sakarya Üniversitesi, İşletme Fakültesi, Türkiye

GİRİŞ

Kotler ve Levy (1969) pazarlamanın sadece kar amaçlı işletmelere has bir faaliyet olmadığını, kar amaçsız işletmelerin de pazarlama ilke ve kurallarından yararlanabileceğini belirtmişlerdir. Bu araştırmacılara göre politikacıların seçim kampanyaları, üniversitelerin öğrenciler tarafından tercih edilmek için uyguladığı pazarlama teknikleri ve kar amacı olmayan organizasyonlar tarafından gerçekleştirilen fon artırma faaliyetleri, pazarlamanın sadece sabun satmak olmadığını, amaçların ya da fikirlerin de en az sabun kadar güzel pazarlanabileceğini göstermektedir.

Günümüzde, STK'ların hizmet verdiği insanların sayısının giderek artması, bir taraftan bu kuruluşları daha fazla kaynak bulmaya zorlarken, öte yandan fonlar için STK'lar arasında artan rekabet ve devletten gelen katkının azalması nedeniyle bu kaynakları elde etmek daha güç hale gelmiştir (Briggs vd., 2010; Webb vd., 2000; Green ve Webb, 1997). Bu durum STK'ların bireyler tarafından yapılan bağışlara bağımlılığını artırmıştır (Andreasen ve Kotler, 2008). Bu bağlamda pazarlama disiplini STK'lar için hem fon toplama hem de fonların etkin kullanımı açısından önemli katkılar sağlayacak konumda olduğu aşikardır (Ranganathan ve Sen, 2012: 108). Dolayısıyla, STK'lar bireysel bağışçıların ya da gönüllülerin istek ve ihtiyaçlarını anlamak ve pazarlama karmalarını ona göre şekillendirmek zorundadırlar (Andreasen ve Kotler, 2008). Bu çalışmanın amacı bireylerin çeşitli amaçlarla oluşturulmuş olan STK'lara yönelik bağış yapma davranışını etkileyen tutumsal faktörlerin belirlenmesidir.

LİTERATÜR ARAŞTIRMASI

Literatürde bireylerin bağış yapma eğilimini incelerken amaç, tutum ve motivasyon faktörlerinden söz edilmektedir. İnsanların egoizm ve altruizm gibi iki temel sebepten dolayı bağış yaptıklarını söylemek mümkündür (Bekkers ve Wiepking, 2011; Green ve Webb, 1997). Egoist amaçlarla yapılan bağışlarda hedef, kişinin

kendi kimliğini, imajını, duygu durumunu korumak ya da daha iyiye götürmek iken, altruistik amaçlarla gerçekleştirilen bağışlarda esas amaç başkalarının iyiliğidir. Araştırmalar başkalarının iyiliği amacıyla yapılan bağışlarda bile kişinin kendi mutluluğunu artırmak ya da olumsuz duygularından kurtulmak gibi egoistik faydaların varlığından söz etmektedir (Feiler vd., 2012).

STK'lara duyulan güven, bu organizasyonlara, hizmet ettikleri insanların ya da amaçların çıkarları için çalıştığı ve varlıklarını toplumun menfaatleri için sürdürdükleri hususundaki güvendir (Bennett ve Barkensjo, 2005: 129). Halkın, STK'lara duyduğu güven bu kurumlar için oldukça önemlidir çünkü hayırseverler, bağışladıkları paraya ne olacağını ya da paranın nasıl kullanılacağını genelde bilemez. Şeffaflıktaki bu eksiklik STK'lar açısından oldukça tehlikelidir. Bir kurumun yapılan bağışları uygunsuz kullandığı ya da etkin çalışmadığına yönelik çıkabilecek bir skandal o ülkedeki STK'ların tamamını olumsuz yönde etkileyebilir (Bekkers, 2003; Herzlinger, 1996; Moore, 2011). Sargeant ve Lee (2004) tarafından yapılan çalışmaya göre halkın, STK'lara olan güven düzeyinin artması, kısa ve uzun vadede birbirleriyle olan ilişkilerine pozitif katkı sağlamaktadır. Bir diğer çalışmada hem güven ve bağlılık, hem de bağlılıkla bağış davranışı arasında istatistiksel açıdan anlamlı, pozitif yönlü bir ilişki olduğu tespit edilmiştir (Sargeant vd., 2006). Yapılan çalışmalar gönüllülük ve STK'lara duyulan güven arasında anlamlı bir ilişki olduğunu göstermektedir. STK'ları faydasız, kötü yönetilen, yozlaşmış ya da etkin olarak görmeyen insanlar, STK'lara ayıracakları zamanın buna değmeyeceğini düşünür ve bu kurumlar için gönüllü olma konusunda daha isteksiz davranırlar. (Musick ve Wilson, 2008: 104-105). İnsanların yardımseverliğe tutumunun kişisel normlar (Piliavin, 1990), sosyal normlar (Burnett ve Wood, 1988), dini değerler (Bekkers ve Schuyt, 2008; Ranganathan ve Henley, 2008) ve empati düzeyinden (Muller vd., 2013) etkilenebileceğini gösteren çalışmalar mevcuttur. Bu bulgular, yıllardır söylenen ve tutumların, inançlar, değerler ve diğer tutumlar gibi kognitif yapılardan etkilendiği fikrini doğrulamaktadır (Webb vd., 2000: 301).

Sosyal normların tanımlayıcı ve önleyici olmak üzere iki çeşidi vardır. Tanımlayıcı sosyal normlar, belirli bir durum karşısında genellikle nasıl tepkiler verildiğini belirten normlardır. Önleyici normlar ise bu durumlar karşısında neyin insanlar tarafından daha çok kabul edileceğini belirten normlardır (Croson vd., 2010: 201). Sosyal normlar bağışlar konusunda önemli bir role sahiptir. Bireyler yardım davranışlarını sosyal normlara uygun davranmak için gerçekleştirirler (Burnett ve Wood, 1988). İnsanlar etkileşim içinde buldukları toplumu oluşturan bireylerin bağış davranışına da önem verirler. Belirli bir grubun üyeleri bir yardım kampanyasına bağış yapıyorsa kişi, sosyal norm olarak algıladığı bu davranışı yerine getirme konusunda üzerinde baskı hisseder (Cialdini vd., 1990). Kişisel normlar, yardımseverlikle ilgili davranışları etkiler (Thøgersen, 2002) ve sosyal normların etkisini güçlendirir. Bağış yapmanın sosyal norm olduğu durumlarda, bu norma uymadıklarını düşünen insanlar bağış yapmaya daha meyilli olurlar çünkü bu insanlar için bağış yapmamak suçluluk ve utanç duygusu yaşatabilir (Bekkers ve Wiepking, 2011: 939). Ostwald, (1997) kan bağışlamanın yerine getirilmesi gereken bir görev olduğunu düşünen insanların bu görevi yerine getirmek için kan verdiği bulgusunu elde etmiştir.

Dini duygular, bireylerin başkalarına yardım etmeye yönelik tutumunu pozitif yönde etkileyen bir faktördür (Ranganathan ve Henley, 2008: 8). İslam, Hristiyanlık, Hinduizm, Yahudilik ve Budizm'de hep ihtiyacı olanlara yardım etmenin öneminden bahsedilir. Hristiyanlıkta başkalarına cömertçe ve yeteri kadar yardım etmek bir emirdir. Hindu inancına göre günahlarının bağışlanabilmesi için inek ve para bağışlamak ve fakirlere oturacak yer temin etmek gerekmektedir (Ranganathan ve Henley, 2008: 2). İslam'da şefkat göstermenin ve bağış yapmanın ilkeleri Kuran'da açıkça belirtilmektedir. Zenginliğin bağış olarak tekrar dağıtımı her müslümanın görevidir (Opoku, 2013: 173).

İnsanların başkalarının iyiliğini neden önemseydiği konusunu açıklamakta kullanılan altruizm, genelde *bilişsel* ve *duygusal* boyutlar olmak üzere iki farklı şekilde ele

alınır. Bilişsel boyut "rol alma" ya da "perspektif alma" olarak anılır ve Dünya'yı başkalarının bakış açısından görmekle ilgilidir. Duygusal boyut "empatik umursama" olarak adlandırılır ve diğer insanların içinde buldukları durum hakkında verilen duygusal tepkilerle ilgilidir (Bekkers, 2010). Empatik umursama tecrübe eden kişi, karşısındaki kişinin yaşadığı duruma sanki benzer durumu yaşıyormuş gibi duygusal tepki gösterir ve yardıma muhtaç bir kişinin içinde bulunduğu durumun daha iyi anlaşılmasına, ona yardım elinin uzatılmasını kolaylaştırabilir (Bennett, 2003: 19). Yapılan araştırmalarda empati ile yardım etme, paylaşma gibi yardımsever faaliyetler arasında pozitif; agresiflik ya da diğer negatif davranışlarla da negatif bir ilişki olduğu sonucuna ulaşılmıştır (Gummerum ve Hanoch, 2012: 65). Coke ve arkadaşları (1978) yaptıkları araştırmada daha yüksek empati düzeyine sahip öğrencilerin, yardımcı olmak için daha çok yardım teklifinde bulunduğunu gözlemlemiştir. Fultz ve arkadaşlarının (1986) yaptığı araştırmada da, empatinin yardıma ihtiyacı olan insanların acısını gidermek için altruistik motivasyonu harekete geçirdiği gözlenmiştir. Einolf (2008) ise empatik umursamayla yardımsever davranışlar arasında zayıf bir ilişkinin olduğu bulgusunu elde etmiştir.

STK'lara yönelik tutum, halkın insanlara yardımcı olan STK türü kuruluşlara yönelik genel ve süreklilik arz eden değerlendirmelerini ifade etmektedir (Webb ve Green, 2000: 300). İnsanlara yardımcı olmanın birçok yolu vardır, STK'ları aracı olarak kullanmak da bunlardan biridir ve bu kurumlar, yardımın ihtiyacı olana iletilmesi konusunda önemli bir görevi üstlenmektedir (Bendapudi vd., 1996). Bunun tam tersini düşünen insanlar yani STK'ların gereksiz olduğunu ya da etkin olarak çalışmadığını düşünen insanlar, bu kurumlar adına gönüllü olarak çalışmaktan kaçınabilir, para ya da zaman vermek istemeyebilirler (Musick ve Wilson, 2008: 105; Osill vd., 2011: 406).

Başkalarının iyiliği için onlara yardım eden insanlar karşılığında birçok psikolojik faydalar elde etmektedir. Literatürde "vermenin sıcak parıltısı" (warm glow of

giving) adıyla geçen bu faydalar, bireyin bağış davranışlarını etkileyen önemli bir faktör olarak görülmektedir ve bu kavrama göre insanlar psikolojik açıdan olumlu duygular hissettikleri için diğer insanlara yardım etmektedir (Andreoni, 1990). Gönüllülük ve kişisel sağlığın altı boyutu (mutluluk, kendine güven, hayatı kontrol etme duygusu, fiziksel sağlık ve depresyon) arasındaki ilişkinin incelendiği bir araştırmada gönüllü faaliyetlerde bulunmanın sağlığı oluşturan altı boyutu da olumlu yönde etkilediği bulgusu elde edilmiştir (Thoits ve Hewitt, 2001). İnsanların bağış yapma davranışını açıklamaya çalışan "negatif duygulardan kurtulma" (negative-state relief) teorisine göre insanlar yardım etmemenin getirebileceği duygusal sıkıntıları hafifletmek için yardımsever faaliyetlere yönelmektedir (Cialdini vd., 1987). Smith ve McSweeney yaptıkları anket çalışmasında, yardım etmemenin, kendilerine yaşatacağı suçluluk duygularını düşünen insanların, bağış yapma olasılığının daha yüksek olduğunu ortaya koymuştur (Smith ve McSweeney, 2007). Bağış yapmanın getirebileceği psikolojik faydalar sadece bunlarla sınırlı değildir. İnsanlar sadece mutlu olmak için bile bağış yapabilmektedir. Dunn ve arkadaşları öğrenciler üzerinde yaptıkları araştırmada, bazı insanların başkaları için para harcarken kendileri için harcadıklarından daha mutlu olabileceği sonucuna vardı (Dunn vd., 2008).

İnsan davranışları başkalarının fiziksel varlığından etkilenebilir. Örneğin, bir işçinin verimliliği iş arkadaşları tarafından gözlenip gözlenmemesine göre değişiklik gösterebilir (Ekström, 2012: 531). Sosyal prestij sağlama güdüsü de bağışların kişiler tarafından gizli mi açık mı olarak yapacakları konusunda etkileyen bir faktör olarak görülebilir. Aynı şekilde, insanların yaptığı bağışların başkaları tarafından görülmesi ve değerlendirilmesi durumunda daha hayırsever bir davranış eğilimine girebildikleri gözlenmiştir (Bekkers ve Wiepking, 2011: 292). Andreoni ve Petri, bağış yapanların kimliklerinin ve bağışladıkları para miktarının açık bir şekilde duyurulduğu kampanyalarda bağış miktarının istatistiksel açıdan anlamlı bir şekilde yükseldiğini gözlemlemiştir (Andreoni ve Petrie, 2004).

ARAŞTIRMANIN YÖNTEMİ

Yukarıda da ifade edildiği gibi bu çalışmanın amacı; bireylerin bağış yapma eğilimlerini etkileyen faktörlerin belirlenmesidir. Kişilerin bağış yapma davranışına yönelik ülkemizde (Türkiye’de) hemen hemen hiç çalışmaya rastlamak mümkün olmamıştır. Ancak uluslararası literatürde bağış yapma davranışını etkileyen faktörler ile ilgili sınırlı sayıda da olsa bazı çalışmalara rastlamak mümkündür (Green ve Webb, 1997; Hur, 2006; Opoku, 2013; Sargeant ve Lee, 2004; Sargeant vd., 2006). Araştırma bağlamında toplam 372 kişi üzerinde Bursa ve Sakarya illerinde bir anket çalışması yürütülmüştür. Araştırma bağlamında kolayda örnekleme yöntemi tercih edilmiştir.

Araştırmada kullanılan veri toplama enstrümanı olan anket formunun geliştirilmesinde literatürden elde edilen bilgiler ve sahada yapılan mülakatlar ve diğer görüşmelerden elde edilen bilgilerden yararlanılmıştır. Ölçek geliştirme sürecinde Green ve Webb (1997); Hur (2006); Opoku (2013); Sargeant ve Lee (2004); Sargeant vd. (2006) çalışmalarından yararlanılmıştır. Literatürden elde edilen bilgiler yanında mülakatlar ve odak grup çalışmalarında elde edilen bulgular da ilave edilerek soru bataryası elde edilmiştir. Başlangıçta elde edilen kırk-bir maddelik ilk anket formu 50 kişilik bir örneklem grubu üzerinde değerlendirmeye tabi tutulmuştur. Bu değerlendirmeler neticesinde öne çıkan düzeltmeler ve öneriler doğrultusunda revize edilen anket formu tekrar 100 kişilik bir denek grubu üzerinde uygulandıktan sonra 29 ifadeden oluşmakta olan nihai şeklini almıştır.

VERİ ANALİZİ VE BULGULAR

Araştırma bağlamında yer alan katılımcılara ilişkin demografik özellikler Tablo 1’de özetlenmektedir. Buna göre katılımcıların %45,5’i kadın, %58,3’ü bekar ve yaklaşık 1/3’ü 21-25 yaş grubu bireylerden oluşmaktadır. Diğer yaş gruplarının tamamının örnekleme temsil ediliyor olması ise farklı yaş gruplarının bakış açılarının temsil edilmesi açısından önemlidir. Gelir açısından bakıldığında katılımcıların %58,7’si

**KİŞİLERİN BAĞIŞ YAPMA EĞİLİMİNİ ETKİLEYEN FAKTÖRLERİN
BELİRLENMESİNE YÖNELİK BİR ARAŞTIRMA**

1000 TL ve altında bir aylık kişisel gelir seviyesine sahiptir ve %45,9' u bir işte tam zamanlı olarak çalışmaktadır. Katılımcıların neredeyse yarısı (%47,5) üniversite mezunudur. Eğitim durumu açısından çalışmaya katılanların ağırlıklı olarak üniversite mezunlarından oluşmakta olduğu gözlenmektedir.

Tablo 1. Katılımcılara ait demografik bilgiler

		f	%			f	%
Cinsiyet	Kadın	168	45,5	Öğrenim Durumu	İlköğretim	37	10,2
	Erkek	201	54,5		Lise	128	35,4
Medeni Durum	Bekar	214	58,3		Üniversite	172	47,5
	Evli	153	41,7		Lisansüstü	25	6,9
Yaş	20 ve altı	24	6,5	İstihdam Durumu	Tam Zamanlı Çalışan	166	45,9
	21- 25	123	33,2		Çalışmıyor	115	31,8
	26- 30	72	19,5		Yarı Zamanlı Çalışan	48	13,3
	31- 35	42	11,4	Emekli	33	9,1	
	36- 40	30	8,1	Gelir Düzeyi	1000 TL ve altı	202	58,7
	41-50	39	10,5		1001-2000 TL	55	16,0
51 ve üzeri	40	10,8	2001-3000		61	17,7	
				3001 ve üstü	26	7,6	

Literatür kısmında da belirtildiği gibi kişilerin bağış yapma davranışları üzerinde etkili olan çeşitli demografik, bilişsel ve tutumsal faktörlerin rol oynamakta olduğu vurgulanmıştır. Özellikle de son yıllarda medyada ve kamuoyunda sıkça tartışma konusu olan çeşitli STK'ların isminin karıştığı öne sürülen olaylar sebebiyle insanları bu oluşumlara ve bu oluşumların misyonlarına yönelik tutum ve bakış açısı ve bağış yapma davranışlarında değişimleri yaşandığı açıktır.

Tablo 2: Araştırmaya ilişkin faktör analizi ve boyutlara ilişkin güvenilirlik bulguları

Faktör 1: STK'lara Yönelik Güven	Açıklanan % Varyans	Cronbach's Alpha=0,850
	18,66	Faktör Yükleri
STK'ların topladıkları kaynakları doğru bir şekilde kullandıklarına inanıyorum.		,870
STK'lara karşı güvenim tamdır.		,862
STK'ların, bağış yapanların iyi niyetlerini kötüye kullanmadıklarına düşünüyorum.		,830
STK'lar güvenilir kuruluşlardır.		,789
STK'ların çalışmalarında etkin olduklarını düşünüyorum.		,729
STK türü kurumlara karşı güvenim kayboldu.		,692
Faktör 2: Yardımseverliğe Yönelik Tutum- Empati	Açıklanan % Varyans	Cronbach's Alpha=0,814
	13,47	Faktör Yükleri
Başkalarına yardım ederken kendimin de o durumda olabileceğini düşünerek yardım ederim.		,784
Zor durumda olan insanları gördüğümde, kendimin ne kadar şanslı olduğümü hissedirim.		,765
İhtiyacı olan insanlara yardımda bulunmak, nancımın bir gereğidir.		,750
Yoksul veya ihtiyacı olan insanları gördüğümde üzülürüm.		,726
İmkani olan insanlar mutlaka yardım ve bağışta bulunmalıdır.		,529
Zor durumdaki insanlara yardım etmek bir insanlık görevidir.		,518
Faktör 3: STK'lara Yönelik Tutum	Açıklanan % Varyans	Cronbach's Alpha=0,785
	10,69	Faktör Yükleri
STK'lar toplumsal faydalar için vardır.		,817
STK'ların gerekli olduğunu düşünüyorum.		,784
STK'larda görev almayı isterim.		,707
Faktör 4: Psikolojik Faydalar/Vicdani rahatlama	Açıklanan % Varyans	Cronbach's Alpha=0,764
	10,32	Faktör Yükleri
İnsanlar yardım ve bağış yaparak vicdanlarını rahatlatmak isterler.		,817
İnsanların çoğu, iyi hissetmek için yardım yaparlar.		,783
İyi bir amaca yönelik kampanyalara bağışta bulunmak bana tatmin olma duygusu yaşatır.		,729
İhtiyacı olan insanlara yardım ettiğimde kendimi rahatlatmış hissedirim.		,647
Faktör 5: Gizlilik	Açıklanan % Varyans	Cronbach's Alpha=0,662
	7,79	Faktör Yükleri
İnsanların radyo ve TV'lerde yaptıkları bağışları açıklamalarını doğru bulmuyorum.		,856
İnsanların yaptıkları yardımları, gizli olarak yapmaları gerektiğini düşünüyorum.		,824
Faktör 6: Bağış Yaparken STK'ları Tercih Etme Eğilimi	Açıklanan % Varyans	Cronbach's Alpha=0,594
	6,25	Faktör Yükleri
Yardım ve bağışları STK'lar yoluyla değil, kendim doğrudan yapmayı tercih ederim.		,833
Yardım yapmak istediğimde, yardım kuruluşlarına başvururum.		-,676

KİŞİLERİN BAĞIŞ YAPMA EĞİLİMİNİ ETKİLEYEN FAKTÖRLERİN BELİRLENMESİNE YÖNELİK BİR ARAŞTIRMA

Katılımcıların STK'lar üzerinden bağış yapmaya yönelik tutumları ve bağış yapma eğilimlerini etkileyen temel boyutları ortaya çıkarmak amacıyla anket formunda yer alan ifadeler üzerinde keşifsel faktör analizi uygulanmıştır. Sözkonusu faktör analizine ilişkin çözüm Tablo 2'de görülmektedir. Her bir boyuta ilişkin açıklanan varyans değeri ile ilgili boyuta ilişkin güvenilirlik katsayısı Cronbach alfa değerleri tabloda verilmektedir. Son boyut olan altıncı boyut dışındaki boyutların güvenilirlik açısından makul seviyede oldukları görülmektedir.

Yapılan faktör analizi sonucunda analize dahil edilen bazı ifadeler ya faktör yükünün düşüklüğü nedeniyle ya da sözkonusu ifadenin ilgili faktör boyutuna uygun olmayan bir ifade olması gibi sebeplerden dolayı altı ifade analizden çıkarılarak 23 ifadeden oluşan nihai faktör çözümüne ulaşılmıştır. Varimax döndürme neticesinde ortaya çıkan altı faktör çözümünün en uygun çözüm olduğu kanaatine varılmıştır. Sözkonusu altı faktörlü çözüm toplam varyansın %67,18'lik kısmını açıklamakta olduğu, çözüme ilişkin KMO değeri ise 0,857 olarak belirlenmiş olup, bu değer kritik eşik değer olan 0,5'in üzerinde olması altı boyutlu çözümün uygunluğuna ilişkin kanıyı desteklemektedir.

STK'lar aracılığıyla bağış yapma davranışı ve bağışlara yönelik tutumlar açısından altı unsurun önemli olduğu görülmektedir. Bunlardan birincisi, literatürle de uyuşan güven konusudur. İkinci boyut ise ihtiyaç içinde olan insanlara yardım etmeye yönelik vicdani sorumluluk ve empati yapma davranışı gelmektedir. Üçüncü boyut ise STK'lara yönelik genel tutum ve algıya yönelik bakış açısını yansıtmaktadır. Dördüncü faktör ise insanların bağış yapma davranışının vicdani rahatlama ve huzur bulma amacına vurguyu ortaya koymaktadır. Son iki boyut bağış yapma davranışıyla alakalı olup, beşinci boyut ise bağış yapma davranışının gizlilik boyutuyla ilgili olup, sonuncusu ise bağış yapmada aracı kullanımına yönelik tutumu yansıtmaktadır. Açıklanan varyanslar itibarıyla de bakıldığında bağış yapma davranışında en önemli husus güven, sorumluluk ve STK'lara yönelik tutumun en önemli unsurlar olduğu görülmektedir. Diğer görece olarak daha az öneme sahip

diğer unsurların ise vicdani rahatlama ve bağış yapma davranışında izlenecek yola yönelik faktörlerdir.

SONUÇ VE DEĞERLENDİRME

Tüm toplumlarda STK'lar önemli görevler üstlenmektedir. Ancak STK'ların başansı hem fon toplamada hem de misyonları doğrultusunda sundukları hizmetlerin etkinliğinde yatmaktadır. Bu kuruluşlar, faaliyetlerini sürdürebilmek için gereksinim duyduğu kaynakların önemli bir bölümünü bağış yapan ya da gönüllü olarak çalışan bireylerden sağlarken, giderek azalan devlet katkısı ve artan rekabet nedeniyle, bu bireylerden kaynak sağlamak daha zor hale gelmiştir. Özellikle de fonların toplanması konusundaki başarıyı etkileyen en önemli husus insanların sözkonusu kurumlara yönelik güvenleri ve tutumları ile toplumsal ve vicdani sorumluluk duygularının gelişmesiyle yakından ilişkilidir. Bu çalışmada elde edilen bulgular literatürdeki bulgularla örtüşmektedir. Bu sebeple, tıpkı pazarlamada olduğu gibi hedef kitle olan tüketiciyi anlamaya yönelik gayretlerin öneminin artmasına paralel olarak, STK'lar için hedef kitleyi teşkil eden bireylerin bağış yapma davranışları ve bağışa yönelik tutumlarının incelenmesi de, kaynak ve fon bulmada giderek artan STK'lar arası rekabette başarının anahtarı görünmektedir. Dolayısıyla STK'lar için fon kaynağı teşkil eden bireylerin davranışları ve tutumlarını etkileyen faktörlerin bilinmesi bu kurumların başarının temel belirleyicileri olacağı açıktır. Dolayısıyla bir pazarlama stratejisi olarak toplumda güven oluşturma ve STK'lara yönelik pozitif bir bakış açısını besleyecek, vicdanlara dokunan program ve faaliyetlerle toplumdaki yerlerini iyileştirme en etkin seçenek olarak karşımıza çıkmaktadır.

KAYNAKÇA

- Andreasen, A. R., ve Kotler, P. (2008). "Strategic marketing for nonprofit organizations" (7th ed.). Upper Saddle River, NJ: Pearson/Prentice Hall.
- Andreoni, J. (1990). "Impure Altruism and Donations to Public Goods: A Theory of Warm-Glow Giving?", *Economic Journal*, Volume 100, Issue 301, pp 464-477.
- Andreoni, J., ve Petrie, R. (2004). "Public goods experiments without confidentiality: A glimpse into fund-raising." *Journal of Public Economics*, Volume 88, Issue 7-8, pp 1605-1623.
- Bekkers, R. (2003). "Trust, Accreditation, and Philanthropy in the Netherlands." *Nonprofit and Voluntary Sector Quarterly*. Volume 32, Issue 4, pp 596-615.
- Bekkers, R. (2010). "Who gives what and when? A scenario study of intentions to give time and money." *Social Science Research*, Volume 39, Issue 3, pp 369-381.
- Bekkers, R., ve Schuyt, T. (2008). "And who is your neighbor? Explaining denominational differences in charitable giving and volunteering in the Netherlands." *Review of Religious Research*, Volume 50, Issue 1, pp 74-96.
- Bekkers, R., ve Wiepking, P. (2011). "A Literature Review of Empirical Studies of Philanthropy: Eight Mechanisms That Drive Charitable Giving." *Nonprofit and Voluntary Sector Quarterly*. Volume 40, Issue 5.
- Bendapudi, N., Singh, S. N., ve Bendapudi, V. (1996). "Enhancing Helping Behavior: An Integrative Framework for Promotion Planning." *The Journal of Marketing*, Volume 60, Issue 3, pp 33-49.
- Bennett, R. (2003). "Factors underlying the inclination to donate to particular types of charity." *International Journal of Nonprofit and Voluntary Sector Marketing*, Volume 8, issue 1, pp 12-18.

Bennett, R., ve Barkensjo, A. (2005). "Causes and consequences of donor perceptions of the quality of the relationship marketing activities of charitable organisations." *Journal of Targeting, Measurement and Analysis for Marketing*, Volume 13, Issue 2, pp 122-139.

Briggs, E., Peterson, M., ve Gregory, G. (2010). "Toward a Better Understanding of Volunteering for Nonprofit Organizations: Explaining Volunteers' Pro-Social Attitudes." *Journal of Macromarketing*. Volume 30, Issue 1, pp 61-76.

Burnett, J., ve Wood, V. (1988). "A proposed model of the donation process." *Journal of Consumer Behavior*, Volume 3, No 1, pp 1-47.

Cialdini, R. B., Reno, R. R., ve Kallgren, C. A. (1990) "A focus theory of normative conduct: Recycling the concept of norms to reduce littering in public places." *Journal of Personality and Social Psychology*. Volume 58, Issue 6, pp 1015-1026.

Cialdini, R. B., Schaller, M., Houlihan, D., Arps, K., Fultz, J., ve Beaman, A. L. (1987). "Empathy-based helping: is it selflessly or selfishly motivated?" *Journal of Personality and Social Psychology*, Volume 52, Issue 4, pp 749-758.

Coke, J. S., Batson, C. D., ve McDavis, K. (1978). "Empathic mediation of helping: A two-stage model." *Journal of Personality and Social Psychology*. Volume 36, Issue 7, pp 752-766.

Croson, R., Handy, F., ve Shang, J. (2010). "Gendered giving: the influence of social norms on the donation behavior of men and women." *International Journal of Nonprofit and Voluntary Sector Marketing*, Volume 15, Issue 2, pp 199-213.

Dunn, E. W., Aknin, L. B., ve Norton, M. I. (2008). "Spending money on others promotes happiness." *Science (New York, N.Y.)*, 319, 1687, pp 1687-1688.

Einolf, C. J. (2008). "Empathic concern and prosocial behaviors: A test of experimental results using survey data." *Social Science Research*, Volume 37, Issue 4, pp 1267-1279.

Ekström, M. (2012). "Do watching eyes affect charitable giving? Evidence from a field experiment." *Experimental Economics*. Volume 15, Issue 3, pp 530-546

Feiler, D. C., Tost, L. P., ve Grant, A. M. (2012). "Mixed reasons, missed givings: The costs of blending egoistic and altruistic reasons in donation requests." *Journal of Experimental Social Psychology*, Volume 48, Issue 6, pp 1322-1328.

Fultz, J., Batson, C. D., Fortenbach, V. A., McCarthy, P. M., ve Varney, L. L. (1986). "Social evaluation and the empathy-altruism hypothesis." *Journal of Personality and Social Psychology*, Volume 50, Issue 4, pp 761-769.

Green, C. L., ve Webb, D. J. (1997). "Factors Influencing Monetary Donations to Charitable Organizations." *Journal of Nonprofit and Public Sector Marketing*, Volume 5, Issue 3, pp 19-40.

Gummerum, M., ve Hanoch, Y. (2012). "Altruism Behind Bars: Sharing, Justice, Perspective Taking and Empathy Among Inmates." *Social Justice Research*, Volume 25, Issue 1, pp 61-78.

Herzlinger, R. E. (1996). "Can Public Trust in Nonprofits and Governments Be Restored." *Harvard Business Review*, Volume 74, Issue 2, pp 97-107

Hur, M. H. (2006). "Exploring the motivation factors of charitable giving and their value structure: A case study of Seoul, Korea." *Social Behavior and Personality*, Volume 34, Issue 6, pp 661-680.

Kotler, P., ve Levy, S. J. (1969). "Broadening the concept of marketing." *Journal of Marketing*, Volume 33, Issue 1, pp 10-15.

<http://www.telegraph.co.uk/news/worldnews/asia/china/8943224/Chinese-charity-donations-fall-80-per-cent.html>

(4.04.2014)

Muller, a. R., Pfarrer, M. D., ve Little, L. M. (2013). "A Theory of Collective Empathy in Corporate Philanthropy Decisions." *Academy of Management Review*, Volume 39, pp 1-21.

Musick, M. A., ve Wilson, J. (2008). "*Volunteers: a social profile*." Bloomington: Indiana University Press.

Opoku, R. A. (2013). "Examining the motivational factors behind charitable giving among young people in a prominent Islamic country." *International Journal of Nonprofit and Voluntary Sector Marketing*, Volume 18, Issue 3, pp 172-186.

Osili, U. O., Hirt, D. E., ve Raghavan, S. (2011). "Charitable giving inside and outside the workplace: the role of individual and firm characteristics." *International Journal of Nonprofit and Voluntary Sector Marketing*. Volume 16, Issue 4, pp 393-408

Oswalt, R. M. (1977). "A review of blood donor motivation and recruitment." *Transfusion*, Volume 17, Issue 2, pp 123-135.

Piliavin, J. (1990). "Altruism: A Review Of Recent Theory And Research." *Annual Review of Sociology*. Volume. 16, Issue 1, pp 27-65.

Ranganathan, S. K., ve Henley, W. H. (2008). "Determinants of charitable donation intentions: A structural equation model." *International Journal of Nonprofit and Voluntary Sector Marketing*, Volume 13, Issue 1, pp 1-11.

Ranganathan, Sampath ve Kumar Sen, S. (2012), "Examining charitable donation process in South India: role of gender." *International Journal of Nonprofit and Voluntary Sector Marketing*, Volume 17, Issue 2, pp 108-121.

Sargeant, A., Ford, J. B., ve West, D. C. (2006). "Perceptual determinants of nonprofit giving behavior." *Journal of Business Research*, Volume 59, Issue 2, pp 155-165.

Sargeant, A., and Lee, S. (2004). "Trust and Relationship Commitment in the United Kingdom" Voluntary Sector: Determinants of Donor Behavior. *Psychology and Marketing*, Volume 21, Issue 8, pp 613-635.

Smith, J. R., ve McSweeney, A. (2007). "Charitable giving: the effectiveness of a revised theory of planned behaviour model in predicting donating intentions and behaviour." *Journal of Community and Applied Social Psychology*, Volume 17, Issue 5, pp 363-386.

Thøgersen, J. (2002). "Direct experience and the strength of the personal norm-behavior relationship." *Psychology and Marketing*, Volume 19, Issue 10, pp 881-893.

Thoits, P. A., ve Hewitt, L. N. (2001). "Volunteer work and well-being." *Journal of Health and Social Behavior*, Volume 42, pp 115-131.

Webb, D. J., Green, C. L., ve Brashear, T. G. (2000). "Development and Validation of Scales to Measure Attitudes Influencing Monetary Donations to Charitable Organizations." *Journal of the Academy of Marketing Science*. Volume 28, Issue 2, pp 299-309.

TÜRKİYE VE GAGAUZLAR

Prof.Dr.Cemalettin TAŞKIRAN

Gagauzlar Moldova Cumhuriyeti'nin güney tarafında, Bucak denilen bir arazide, Gagauz Yeri Özerk Bölgesi'nde toplu olarak yaşamaktadırlar. Gagauzlar Moldova nüfusunun %4 'ünü teşkil etmektedirler. Sayıları 170 000 civarında olan bu halkın dili Anadolu Türkçesi'ne çok yakındır. Dinleri ise Hristiyanlıktır. Hristiyanlığın Ortodoks Mezhebine bağlıdırlar. Gagauzların toplam sayısı yaklaşık 300. 000 civarındadır. Az sayıda olmalarına rağmen farklı ve geniş bir coğrafyaya dağılmışlardır. Kuzeydoğu Bulgaristan'da (30 000), Romanya'da (1500), Ukrayna'da (35000), Yunanistan'da (30000), Kazakistan'da (1000), Rusya'da (15000), Türkiye'de (15000) Gagauzlar yaşamaktadırlar. Ayrıca sayıları çok az olmakla birlikte, Amerika'da ve Brezilya'da da Gagauzlar yaşamaktadır.

Osmanlı Devleti Yönetimindeyken, 1812 de Bükreş Antlaşması ile Gagauzlar'ın da bulunduğu Boğdan Beyliği (yani bugünkü Moldova) Rus Çarlığına verilmiştir.¹

Türkiye ancak 1930'lu yıllarda, yani yaklaşık 120 yıl süren bir kopukluktan sonra Gagauzlar ile yeniden ilgilenmeye başlamıştır. 1931 yılında Romanya'nın başkenti Bükreş'e Büyükelçi olarak atanan Hamdullah Subhi Tanrıöver Atatürk'ün bilgisi dahilinde Gagauz Türkleri ile yakından ilgilenmiş, Gagauzları ve yaşadıkları yerleri defalarca ziyaret etmiştir. Bu yıllarda 100 civarında Gagauz gencinin Türkiye'de okumasını sağlamış, bölgeye Türkiye'den ders kitapları ve Türk öğretmenleri

göndermiştir.²

O dönemde gönderilen idealist Türk öğretmenler bugün bile bazı yaşlı Gagauzlar'ın hafızalarında kalmıştır. Türk öğretmenler Komrat`ta halk edebiyatı metinleri toplamış ve 1938 yılında "Varlık" dergisinde yayınlamışlardır.³

Hamdullah Suphi Tanrıöver görevde olduğu zaman Gagauzlar'la ilgili bilgileri Türkiye'nin önderi Mustafa Kemal Atatürk`e iletmekteydi. Atatürk`ün Gagauz aydını Mihail Çakır`dan haberi vardı. Hatta Çakır'ın bir kitabı da Atatürk'ün kütüphanesinde mevcuttur. 4 Bu kitabın bazı sayfalarının kenarında Atatürk'ün çeşitli notları vardır. Bu da, Atatürk'ün bu kitabı okuduğunun işaretidir.

Gagauzlar'ın Romanya devletinde asimile olmalarından çekinen Hamdullah Suphi Tanrıöver, İsmet İnönü'nün de onayını alıp, Romanya'dan getireceği Gagauz Türkleri'nin Marmara Bölgesi'ne yerleştirilmesini planlıyordu. Eğer İkinci Dünya Savaşı çıkmasaydı, Gagauzlar'ın Türkiye'ye göçü belki de büyük ölçüde çözümlenmiş olacaktı. Fakat İkinci Dünya Savaşı'nın çıkması üzerine Besarabya 1940'da Almanlar tarafından , Dobruca da 1944'de Kızılordu Birlikleri tarafından işgal edilmiş ve böylece Atatürk'ün de H.S. Tanrıöver'in de bütün ümitleri kaybolmuştu.⁵

Türkiye'nin Gagauzlarla ilgisi Atatürk'le başlamıştır denilebilir. Mustafa Kemal ATATÜRK, yaratıcı düşünceye sahip, ileri görüşlü bir liderdi. Yapacağı işlerin planlarını en ince ayrıntılarına kadar belirler ve bunları süratle uygulamaya koyardı. Onun "Yolda yürüyen bir yolcunun yalnız ufku görmesi kâfi değildir. Muhakkak ufkun ötesini de görmesi ve bilmesi lâzımdır" ⁶ sözü, ileri görüşlükten ne anladığını açıkça ortaya koymaktadır. Ufkun ötesini sezen adamdı.

Biliyoruz 1936, 1937 ve 1938 yılları Atatürk'ün hastalığının giderek arttığı yıllardı. Ama O, bu yıllarda bile hasta haliyle Türklük idealiyle ilgilenmekten hiç vazgeçmedi.

Bir yandan yurt içinde eğitim, kültür ve ekonomik kalkınmayla uğraşırken bir yandan da idealist öğretmenleri birer "idealist öncü" olarak Türk illerine gönderdi. Çünkü O, daha 1930'lu yılların başında:

"...Bugün Sovyetler Birliği dostumuzdur, komşumuzdur, müttefikimizdir...Fakat o da tıpkı Avusturya - Macaristan imparatorluğu gibi dağılabilir. Sovyetler Birliğinin dağılmasıyla elinde sınımsız tuttuğu uluslar avuçlarından kaçabilirler. Dünya yeni bir dengeye ulaşabilir. İşte o zaman Türkiye ne yapacağını bilmelidir... Bizim bu dostumuzun idaresinde dili bir, inancı bir, özü bir kardeşlerimiz vardır. Onlara sahip çıkmaya hazır olmalıyız. Hazır olmak, yalnız o günü susup beklemek değildir. Hazırlanmak lazımdır. Milletler buna nasıl hazırlanır? Manevi köprülerini sağlam tutarak. Dil bir köprüdür, inanç bir köprüdür, tarih bir köprüdür. Köklerimizde inmeliler ve olayların böldüğü tarihimizin içinde bütünleşmeliyiz. Onların bize yaklaşmasını bekleyemeyiz. Bizim onlara yaklaşmamız gereklidir" ⁷ diyor ve gerekli hazırlıkları da yapıyordu.

Ne Yapıyordu? Seçtiği nitelikli idealist öğretmenleri karşılıklı anlaşmalar çerçevesinde Türk illerine gönderiyordu. İşte bu Türk illerinden biri de çoğumuzun adını ve varlığını Sovyetler Birliğinin dağılması sonrası duyduğumuz Moldavya ve Moldavya'daki Gagauzyeri Türkleriydi.

Atatürk, Türkçülüğün önde gelen isimlerinden Türk Ocakları'nın uzun süre Başkanlığını yapmış Hamdullah Suphi Tannöver'i Türkiye Cumhuriyeti'nin Romanya Büyükelçiliğine atadı. Hamdullah Suphi Tannöver'in Bükreş Büyükelçisi olduğu dönemde, yani 1931-1944 yılları arasında, Gagauzlar Türkiye'nin gündemine gelmiştir. Bu dönemde Gagauz Yeri'nde Türkçe kursları açılmış ve bölgeye Türkçe kitaplar gönderilmiştir. Ayrıca bazı Gagauzlar seçilerek Türkiye'de yüksek öğrenim görmeleri sağlanmıştır. Hamdullah Suphi beyin bu göreve atanmasının bilinçli ve şuurlu bir atama olduğu açık. Bu faaliyetlerinden dolayı Hamdullah Suphi Tannöver, çok uzun süren katı Sovyet döneminin sonrasında bile unutulmamış, hala bu bölgede sevgi ve saygı ile hatırlanıyor. Zira O, bu görevi sırasında bütün Gagauz

kasaba ve köylerini bizzat dolaşmış. Bükreş'teki Türk Büyükelçiliğinin kapılarını Ortodoks mezhebindeki bu soydaşlarımız için ardına kadar açmış. Eğilim çalışanlarının önemli bir kısmını daha çok Gagauzlardan seçmiş. Dahası, bölgelerinde temayüz etmiş bölge liderlerinin çocuklarına öncelik vererek, yaklaşık 40 kişilik bir öğrenci grubunu öğrenim için Türkiye'ye göndermiş. Daha sonra bu sayı 200'ü geçmiş. Bunların bir kısmı tekrar ülkesine dönerek toplumuna Türkdük bilinci ile hizmet etmiş. Bir kısmı da Türkiye'de kalarak anavatana hizmet etmeyi seçmiş. Hamdullah Suphi bey, bunlarla da yetinmemiş, Romanya'daki müslüman Türk azınlığın, Gagauzlara her yönden destek olmasını de sağlamış. Hemen hemen bütün Gagauz kasaba ve köylerinde Türkçe kurslar ve okullar açılmasına önayak olmuş.

Atatürk'ün iradesiyle, Türkiye'den 80 ilkokul öğretmeni, o zamanlar Romanya'ya bağlı olan Moldavya bölgesine gönderilmiş. Bu öğretmenlerin öğrencilerinden olup da hayatta olan yaşlı Gagauzların anlattıklarına göre, Romence ve Rusça bilen bu öğretmenler, II. Dünya Savaşı'nın başına kadar bölgede görev yapmışlar. Bunların çoğunluğu savaşla birlikte Türkiye'ye dönerken, bazıları "görevleri henüz bitmediği" gerekçesiyle eğitim hizmetine devam etmiş.

Fakat bölgenin Sovyetlerce işgali üzerine bu öğretmenlerin tamamı "Türk Casusu" suçlaması ile 25'er yıl ağır hapis cezasına çarptırılarak Sibiryadaki toplama kamplarına gönderilmişler. Daha sonra, 1953'te Stalin'in ölümü üzerine, yerine gelen Kruşçev tarafından çıkarılan afa Gagauzleri'ne bu öğretmenlerden sadece biri dönebilmiş. Dönebilen o idealist öğretmen Ali Kantarelli. Ölünceye kadar Mustafa Kemal ATATÜRK'ün öğretmeni olmayı sürdürmüştü. Çevresindekilere Türkçe öğretmiş; Türklük bilinci aşılamış...⁸

Necip Hablmitoğlu, bu Alperenlerden ders alan Gagauzların bazılarını orada görevde olduğu sırada bulmuş. Onların bu idealist öğretmenlerle ilgili anılarını toplamış. Bu idealist öğretmenlerden ders alan Moldova Yazarlar Birliği Başkanı,

Moldova eski Eğitim Bakan Yardımcısı, büyük ve önemli Gagauz eğitimci, yazar ve halk kültürü uzmanı Nikolay BABAĞLU. O, ilkokul öğretmenini olan Ali Kantarelli hakkında hatırladıklarını kendi dili ve şivesiyle şöyle aktarıyor:

"...Ben duudum 1928-cı yılda bir gagauz-Türk aylesinde. Köümüzün adıydı Tatar-Kıpçak ama bugün sadece Kıpçak deerlar. Benim soyadını Babaoğlu, adımı Killisede Nikolay koymuşlar niçin ki annem-babam hristian dınini kullanırmışlar.

1935-ci yılda açan ben 9 yaşımı doldurmuşum beni köyümüzde ilkokula verdiler... Ben küçük olarak baştan Romence konuşmayı hiç anlamazdım, necin ki, evde içerimizde biz konuşurduk sadece Gagauz Türk dilinde. Ama çocukluk fikirim keskindi gülerüzlü öğretmenimi da annemi gibi çok sevmiştim besbelli bu üzere tez-tez başladım Romenceyi annema, ama ikinci-üçüncü sınıflarda ben artık çok iyi Romence bilirdim, yazmakta okumakta 10 hem 9 derecelerden aşaa kalmazdım. Okulumuzda birinci öğrenci sayılırdım... Ne büyük sevinmelik oldu bizim okulumuzda, açan 1937 yılda söylediler ki aftada iki dersimiz olacak Türkçe. Kim bizi öğredecek, nasıl olacak hiç bişey taa bilmezdik, ama çok merak ederdik, yinanamazdık ki olur olsun ders bizim ana dilimizde. Eylül ayın birinde başladılar (yeni okul yılı. Bu günde Kıpçak okulun meydanında bizi okul öğrencilerini (bir 100-150 kişi) hepsimizi dizdilar kare. Bu karenin ortasında vardı 4-5 Romen öğretmenleri. Angılarını biz artık bilirdik tanırdık ama onnarın aralarında vardı bir da eni, gene bize yabancı bir adam. Giyimliydi o cateni elbiseylen, başında vardı geniş kenarlı Avrupa şapkası, saa elinde asılıydı bastonu. Karede çocukların arasında başladı gezmea laf, çünkü bu adam gelmiş Türkiye'den de bizim Türkçe öğretmenimiz olacakmış. O Romen öğretmenlerin yanında konuşurdu Romen dilinde. Ben o zaman düşündüm: Sanki o nasıl bizi Türkçe öğredecek, açan o kendisi sadece Romence konuşuyor... Ama okul yılın başlangıç yortusu geçti da biz başladık derslerimizi. Sınıfımızın kapusuna derslerin programını asmıştılar. Benim üçüncü sınıfımda salılarda hem cumaalarda yazılıydı birer ders Türk dili. Okulumuzda hepsi çocuklar sadece bu (y)eniliyi konuşurdular işittik ki ikinci sınıfta

pazaertesi artık Türk dili olmuş, eni öğredici söylemiş kendi adını demiş uşaklara, ki onunla olur öle konuşmaa nice evde annelerimizden konuşuyoruz... Geldi salı günü ikinci dersimiz Türkçe, nasıl meraklan beklerdik zil calsın, erleştiydik sıralarımıza beklerdik, ama aramızda vardı bir en huluz ürencimiz Kocabaş Koli. O kapu aralığından bakardı gelecek mi. Bir da o hızla kaçtı (y)erina ge-li-yor! Girdi içeri eni öğretmen, biz hepsimiz askerde gibi kalktık ayaa, beklerdik hergünlük alışılmış selamı "Buna ziua", amma işittik eni selamı o dedi: Günaydın. Biz bilmezdik nasıl cevap edelim, ama o başladı bizimden çok annaşılmış evdeki dilimizde konuşmaa:

Çocukların, dedi o, eter ayakça durdunuz, oturunuz, aramızda, sevinmelikten mi yoksa şaşmaktan mı bir gülüş koptu. Öğretmen devam etti gülmeyin dedi ben size Türkçe selam verdim "Günaydın". Ben de, Nikolay Babaoğlu, sayılırdım sınıfımızda en açıkgozü hiç utanmadaan sordum:

- Ama biz bilmeriz nasıl selamınıza cevap verelim:
- Siz de deyin "Günaydın" da hemen oturun. Hade eniden tekrar edelim bunu. Kalkınız, ben deycem Günaydın siz de cevap ediniz. Kalktık:
- Günaydın, çocuklar.

Biz de:

- Günaydın!
- Bana deyceniz "Bay öğretmen" bunu o yazdı tebeşirlen taftamıza. Biz de yazdık teflerimize. Sonra söyledi ki o bizim Türk dili öğretmenimiz, sordu bizim sıraylan isimlerimiz.Taa sora taftaya yazdı Türk dilin alfabetini o pek az ayırırdı Romen alfabetinden. Ö, ü kelemelerin altını çizdik. Öğretmen dedi ki bir aftadan sonra Türkçe kitaplar gelecek de başlayacaaz Türkçe okumaa. Ama bu ilk dersimizde sadece konuştuk. Bay öğretmen söyledi ki kitaplarımız Türkiye memleketinden

demir yoluca gelecekler, ki bu kitapları bize Türkiye prezidenti Kemal paşa Atatürk hediye göndermiş. Taa sora o gösterdi haritada nerede Türkiye bulunuyor, anlattı ki orada insanlar hepsi bizimce Türkçe konuşuyorlar. Bize öğretmenimizin her bir sözü çok meraldi gelirdi. Düşünürdük acaba nasıl öle bir bütün memleket sadece Türkçe konuşuyor...

Evde annelerimize-babalarımıza doyamazdık anlatmaa nasıl güzel Türkçe derslerimiz oluyor. Geçti taa bir-iki afta. Taraklı demir yol garından kitaplarımız geldi. Üçüncü sınıfta herkezimize İkişer kitap parasız verildi, birinin adıydı "Mini mini Okumak Kitabı". Onu ben şimdi de artık oldum 65 yaşında ama hep arşivimde anmak için tutuyorum. Kitaplarımızı almak günümüz bizim bütün okulumuz için bir büyük bayram günü oldu. Teneffuslarda sadece Türkçe kitaplarımızı aktarıp bakardık. Biri birimize gösterirdik, artık taa onnari sınıfta öğrenmedeen okurduk hem annardık bu çok meraklıydı, bizim evdeki dilimizde kitaplar yazılıydılar. Romen öğretmenlerimiz...başladıydılar azbucuk kıskanmaa ne öle oldu da biz bırakmışık Romence kitapları da sadece Türkçeleri aktarıp okurduk. Geçti taa biraz vakit. Biz hepten alıştıydık bizim bay öğretmenimize. Türkçe dersler o kadar tez geçerdiler ki etiştiremezdik dadına ermee. Biz şalleri hem cumaaları bekleirdik nice Paskaliye yortularını. Yazardık, okurduk, ana dilimizde çok şiirler ezbere öğrenirdik, masallar okurduk. Benim babam da eni üretmenimizden tanışmıştı babamdan işittiydim ki öğretmenimizin haliz adı Ali Kantarelli'ymiş. O yaşardı kiraylan köy başın primarın evinde. Bay öğretmen Türk dilini okuturdu bizim okulumuzda hem de köümüzün ikinci okulunda, o ikinci okulda da dört sınıf vardı.

Bay öğretmen Ali Kantarelli becardı benim Kıpçak köyümde öğretmenlik etti. 1937-1938-1939 yıllara kadar. Bizim köyde de evlendi. Onun hanumun adıydı Talmaç İvanna. Bu insan Kıpçaklıydı. Ačan 1940 yü'da Moldovaya bolşevikleer geldi. Başka köylerimizden Türk öğretmenleri etiştirip gittileer Türkiye'ye. Ama benim öğretmenim Ali bey kaldı Moldova'da, bak aylesi vardı Kıpçakta. Da nasıl o zamanlar

TAŞKIRAN

Sovyetlerde geçeerdi hepsini suçlu yapmak, Ali Kantarelli'yi de suç buldular. Çünkü o Moldovada Türk casusuymuş bu üzere hiçbir de suçsuz adamı Stalin apisee kapadı 25 yıla. Ama 15 yıldan çok yattı apista. Stalin geberdiynen kurtuldu geldi. Ama Kıpçakta başka yaşamadı diyşildi bir Borcak adında küyee, oradan da sora gitti yaşamaa Bolgrad şehrine. Oradan da işittim ölmüş 1980 yıllarda. Bolgrade şehrinde de bu güne kadar mezan.¹⁰

Mustafa Kemal Atatürk'ün idealist öğretmenleri hiç tereddüd etmeden gösterilen Türk iline gitmişler, hayatları pahasına görevlerini sürdürmüşler. Onlar Türklüğe hizmet etmekten başka bir düşünce içinde de olmamışlar. Hepsine rahmet dileriz. Şimdi gelin kendimize bir soralım: 2010'larda, "Türkiye Cumhuriyeti, hem de bu kalkınmışlık ve eğitim düzeyinde Gagauzlara Rusça ve Romence bilen kaç ilkokul öğretmeni gönderebilir? İşte Atatürk farkı!

O, Türkiye dışında yaşayan Türklerin sorunlarına hiç ama hiç duygusal bakmadı. Son derecede akılcıca, sessizce, Türkiye'nin konumunu ve kaynaklarını riske atmaksızın gerçekçi bir strateji oluşturdu ve izledi...

1991'de Sovyetlerin dağılması sonrası yaşanmış bir olayı burada bir kez daha hatırlamakta yarar var. Prof.Dr.Haluk Çay anlatmıştı. Gagauzyeri 1993 yılında Latin harflerine geçtikten sonra Türkiye'den Türkçe Dua kitabı istiyor. 1935'lerin imkanlarıyla bölgeye kitap ve öğretmen gönderen Türkiye, bu defa bu isteği göndermiyor veya gönderemiyor. Bu arada Gagauz yerinin toplam nüfusu yaklaşık 170.000. dir. Gönderilecek kitap sayısı da 50.000.'i geçmez. Ama gönderilmiyor.

Fakat sonunda Gagauzlar Latin harfli Türkçe Dua kitabına sahip oluyorlar. Çünkü, bu isteği öğrenen Yunanistan hemen Latin harfli Türkçe Dua kitabı bastırıp onlara gönderiyor. Kitabın ilk sayfasına da Türkçe olarak şunları yazıyor:

" Bu Dua Kitabı, Yunanistan'ın Gagauz Grek Kardeşlerine bir Armağandır."

Türkiye'nin birkaç bin Türkçe kitap gönderemediği Gagauzlara, Yunanistan Türkçe kitap bastırarak Ortodoksluk üzerinden sahip çıkmaya çalışıyor.

Gagauzların bugün çok önemli bazı sorunları var. Gagauzlar yüzyıllarca Slav ve Romen halklarıyla beraber yaşamasına rağmen, dilini, dinini, adetlerini koruyan ve yaşatan bir halktır. Gagauzlar'ın arasında Yunanlar ve Bulgarlar kendi politikalarını yürütüyorlar. Şöyle ki, Komrat Devlet Üniversitesi'nde isteyenler için Yunan merkezinde parasız dil dersleri veriliyor, Yunanistan'a parasız geziler yapılıyor. Üniversitede ne Türk dili kursu, ne de Azerbaycan dili kursu verilmiyor. Böyle kurs teklifleriyle defalarca başvurulduğu halde bir sonuç çıkmadı. Aslında kurs veren ve geziler düzenleyen Türkiye, Azerbaycan ve başka Türk devletleri olmalı. Gagauzlar'ın Türk kültürünü yaşatabilmeleri için bunlar yapılmalı.

Uygulanan Yunan politikası sayesinde Gagauz aydınları içinde "biz Türkleşmiş Yunanlarız" diyenler bile var artık. Yunanistan'da yaşayan Gagauzlar'ın sayısı az değildir. Fakat burada Gagauzca'yı ancak 60 yaşından yukarı insanlar konuşmakta. Gençler artık dili ve hatta Gagauz olduklarını da bilmiyorlar. Yunanistan politikası Türkler'e karşı nefreti aşmış ve Yunanistan'daki Gagauzlar Türkiye Türkleri'nden hoşlanmıyorlar.

Gagauzya'da işsizlik de çok etkili. Gagauz gençleri üniversiteleri bitirdikten sonra, iş bulamayınca başka devletlere gitmek zorunda kalıyorlar. Kadınlar çoğunlukla Türkiye'ye, erkekler ise Rusya'ya gitmeyi tercih etmektedirler. Türkiye'de vize süresi 1 aylık olduğu için, insanlar kaçak olarak çalışıyorlar ve 6 ay sonra eve döndüğünde büyük cezalar ödemek zorunda kalıyorlar.

Avrupa Birliği'ne giren Bulgaristan ve Romanya Gagauzlar'a vatandaşlık veriyor. Başka devletlerde çalışan Gagauzlar'ın çoğunda Bulgaristan vatandaşlığı var. Onunla Türkiyede daha rahat çalışabilmekteler. Bulgaristan'ın Türkler'e karşı politikası da Yunanistan'dan çok farklı değil. Ancak, Bulgaristan'daki Gagauzların

sayısı tam olarak belli değil. Onlara orada "gelmele" diyorlar. Bulgaristan'daki Gagauzlar Gagauz olduklarını saklıyorlar, utanıyorlar. Varna Gagauz şehri olmasına rağmen orada Gagauzum diyene pek rastlanmıyor. 60 yaşının üstünde, köylerde yaşayan Gagauzlar dili kullanıyorlar ama onların çocukları ve torunları Gagauzca'yı kullanamaz durumdalar. Ve hatta Gagauz olduklarını bile bilmiyorlar. "Biz Gagauzum ama biz Bulgarız" diyorlar.

Rusya da boş topraklarını doldurmak için Gagauzlar'a iş, ev ve vatandaşlık veriyor. Gençlerin çoğu Moldova'yı terk edip Rusya'nın köy ve kasabalarında yaşamayı tercih ediyorlar. Bu vatandaşlıklar hepsi kanuni yollarla devletler tarafından veriliyor. Ancak Ruslar "Gagauzlar Rus'tur" demiyor. Ama Rusyada doğan Gagauz çocuğun Gagauzca'yı bilmeyeceği de bir gerçek. Gagauz şehirlerinden giden gençler dillerini zaten bilmiyorlar ve biraz bilseler de kullanmıyorlar. Rusya'ya göç edenlerin çoğu şehirlerdendir. Burada, keşke Atatürk'ün Gagauzları Marmara bölgesine yerleştirme fikrinin önemi ortaya çıkıyor. Ancak Gagauzca'yı seven milliyetçi Gagauzlar da var. Gagauz dilinin, Gagauzluk Türklük şuurunun yaşaması ve gelişmesi için ellerinden geleni yapmaktadırlar. Ama bu yeterli olmuyor. Gagauzların milli kimliği, Türk kimliği kaybolmasın diye Türk dünyası ile dil ve kültür ilişkisine çok önem verilmelidir.

Gagauz Dostluk-Kültür ve Dayanışma derneği Türkiye'de yaşayan Gagauz topluluğunun şu sorunlarını tespit etmiş:

1- Gagauz vatandaşları Moldova kimliği taşımaktadır. Türkiye'ye gümrüksüz kapılarından aldıkları bir aylık vizeyle girmektedirler. Ancak bu insanların çoğu çalışmaya gelmekte ve ülkemizde kayıt dışı olarak çalışmaktadırlar.

2- Bir aylık vize ile girdikleri Türkiye'de kimi Gagauzlar senelerce çalışmakta ve bunlar bir türlü kayıt altına alınamamaktadır.

- 3- Türkiye'de sigortasız çalışan Gagauzlar kimi zaman çalıştıkları parayı işverenlerinden almakta sorun yaşamaktadırlar.
- 4- Vize süresini aşan Gagauzlar Türkiye'den çıkarken gümrük kapılarında ciddi bir para cezası ödemek zorunda kalmaktadırlar ve çalışarak biriktirdikleri paranın büyük bir bölümünü ceza olarak ödemek zorunda kalmaktadırlar. Ayrıca Gagauzlara, vize tarihlerini aştıkları sürenin iki katı kadar ülkeye giriş yasağı konulmaktadır.
- 5- Vize tarihi dolan Gagauzlar başına adli bir vaka geldiğinde polise gitmekten çekinmektedirler.
- 6- Vizesi dolan Gagauzlar polisten mümkün olduğu kadar uzak durmaya çalışmakta, yakalandığı takdirde de rüşvetle kurtulma yoluna başvurmaktadır. Bu durum Polis teşkilatı içinde sürekli bir mekanizma haline gelmiştir.
- 7- Gagauz vatandaşları Türkiye'ye gelirken sadece hava yolunu kullanmak zorunda kalmaları zaten yaşam standardı düşük olan bu Türk toplumunu ekonomik olarak etkilemektedir.
- 8- Bulgaristan ve Romanya Moldova vatandaşlarına transit vize uygulamasını kaldırmıştır.
- 9- Moldova dışında yaşayan Gagauzlar hemen hemen yaşadıkları toplumla asimile olmuşlardır. Sürdürülen bilinçli politikalarla bu topluluk tamamen köklerinden kopartılmak istenmektedir.
- 10- Yüzyıllardır kendi geleneklerine göre baskı görmeden yaşayan Gagauzlar kendi kültürlerini yavaş yavaş unutmaktadır.

TAŞKIRAN

Bunlar elbette önememeycek şeyler değildir. Biraz ilgi ile Türkiye'de yaşayan Gagauzların vize süresini aştıkları için yüklü cezalar ödemelerinin önlerine geçilmesi için geçici ikamet tezkeresi çıkartılabilir,

Yurt dışında öğrenim gören Gagauzların için geri dönmeleri için yeni ve etkin projelerinin geliştirilmesi yapılabilir. Bu kapsamda Türk işadamlarının bölgeye yatırım yapması için gerekli tedbirlerin alınması sağlanabilir. Moldova'da faaliyet gösteren Türk İşbirliği ve Kalkınma İdaresi (TİKA) ile ortaklaşa yeni projelerin geliştirilmesi yapılabilir. Gagauz Yeri Özerk Bölgesi'nde Türk televizyonlarının yayınlarının aktif hale getirilmesi öncelikli bir konu olmalıdır. Moldova dışında yaşayan Gagauz topluluklarıyla irtibata geçilerek bu toplumun kökenlerini unutmamalarının sağlanması da bir başka öncelikli konudur..

Yapılacak çok iş var. "Yaptırmıyorlar!" demek çözüm değil. Kızmanın, küsmenin de kimseye faydası yok. Unutmayalım .Uzun vadeli milli politikalar öfkeyle, kızgınlıkta, çok konuşmakla, heyecanla değil; akıl, kararlılık, soğukkanlılık ve işin ehli olanlarla yürütülürse sonuç alınır. 12.04.2014

TAKIM LİSANSLI ÜRÜNLERDE SATIN ALMA DAVRANIŞINA İLİŞKİN BİR UYGULAMA

Yrd.Doç.Dr. Saim Saner ÇİFTYILDIZ¹

Özet

Dünyada ve ülkemizde takım lisanslı ürün pazarı giderek gelişen bir pazar haline gelmektedir. Böylece lisanslı ürünlerin satışlarından elde edilen gelirlerin, spor kulüplerinin gelirleri içindeki payı artan bir eğilim göstermektedir. Bu durum ise, hem araştırmacıların, hem de uygulamacıların bu konuya ilgi duymalarını sağlamaktadır. Bu nedenle, lisanslı ürünler konusunda yapılacak çalışmalara ihtiyaç olduğu açıktır.

Bu çalışmada ise üniversite öğrencileri bağlamında katılımcıların takım lisanslı ürün tercihleri ve tüketim davranışlarına ilişkin bir uygulama gerçekleştirilmiştir. Elde edilen bulgular katılımcıların tercih ettikleri lisanslı ürünler, harcadıkları para miktarı, satın alma nedenleri ve tutumları gibi konulara ışık tutacak niteliktedir.

Anahtar Kelimeler: Takım lisanslı ürün, Satın alma davranışı

¹ Sakarya Üniversitesi, Pamukova Meslek Yüksekokulu, ssanerakarya.edu.tr

**AN APPLICATION ABOUT PURCHASE BEHAVIOR BY
TEAM LICENSED PRODUCTS**

Asst. Prof. Saim Saner ÇİFTYILDIZ

Summary

Team licensed product market in the world and in our country is becoming an increasingly evolving market. Thus, revenues obtained from the sale of licensed products, shows a increasing trend in the income of the sport clubs. And this, takes the interest in this topic of both, the researchers and the practitioners. For this reason, the need for future researchs is clear.

In this study, in the context of college students, a application is conducted about licensed product preferences and consumption behaviour. Findings can shed light on the topics like, preferred licensed products, amount of money spend, purchase reasons and attitudes of the participants.

Key words: Team licensed product, Purcase behavior

Giriş

Dünyada 17,5 milyar dolar seviyelerine ulaşan takım lisanslı ürün pazarı (Lee, Trial, 2012), ülkemizde de önemli bir atılım göstermiş ve 2012 yılına 220 milyon TL düzeyine yükselmiştir (Mumay, 2013). Spor kulüpleri açısından önemli bir gelir kaynağı olan bu pazar, takımlar açısından sadece bir gelir kaynağı olarak görülmemektedir. Bu ürünlerin kullanılması aynı zamanda takım taraftarlarını birbirlerine yaklaştırmakta ve takım başarısına katkı sağlamaktadır. Bununla birlikte takım başarısı da takım lisanslı ürünlerin satışını artırmaktadır. Böylece takımlar açısından sürekli gelişim sağlayan bir döngü meydana gelmektedir (Mayers, 2010). Bunun yanı sıra, takım lisanslı ürünler belirli firmalar tarafından üretilmektedir. Bu firmalar birer marka benzeri olgu haline gelmiş olan spor kulüplerinin isimleri ile kendi markalarını ilişkilendirerek, kendi marka imajlarını güçlendirme yoluna gitmektedirler (Carlson, 2009). Örneğim Fenerium ürünlerini Adidas, Gsstore ürünlerini ise Nike firmaları üretmektedirler ve böylece kendi markalarına güç katmaktadırlar.

Takım lisanslı ürünler pazarı giderek büyüme eğilimi gösterirken, araştırmacıların konuya daha fazla ilgi göstermeye başladıkları görülmektedir. Konuyu açıklamaya çalışan araştırmacılar değerler teorisi, tutum teorisi, tatmin teorisi gibi farklı teorilerden yararlanma yoluna gitmektedirler (Lee, Trial, 2012). Birçok çalışma müşteri tatmininin satın alma niyetine etkisini vurgularken (Lee ve Trail, 2011, Lee vd., 2010), bazı çalışmalar da kalite algılaması ile satın alma niyeti ilişkisine odaklanmışlardır (Kwak ve Kang, 2009, Torlak vd., 2014).

Bu çalışmada ise, katılımcıların takım lisanslı ürün kullanımı ve satın alma alışkanlıklarına ilişkin verilerin edinilmesi amaçlanmıştır. Bununla birlikte katılımcıların takım lisanslı ürünlere olan tutumlarını inceleyebilmek bakımından, müşteri tatmini, kalite algılaması ve tekrar satın alma niyeti olgularına ilişkin ifadeler de yer verilmiştir. Böylece çalışmada "Katılımcıların takım lisanslı ürün satın alma, kullanım alışkanlıkları ve bu ürünlere karşı tutumları nasıldır?" sorusuna

yanıt aranmaya çalışılmıştır. Kullanım alışkanlıklarının incelenmesinde Gau vd. (2009)' nin çalışmalarındaki yer alan ölçekten yararlanılmıştır. Satın alma niyeti, müşteri tatmini, ve kalite algılamasına yönelik ifadeler ise Lee (2008)' nin çalışmasından adapte edilmiştir.

Araştırmanın Yöntemi

Çalışmanın evrenini Pamukova Meslek Yüksekokulunda öğrenim gören öğrenciler oluşturmaktadır. Çalışmada veri toplama yöntemi olarak anket yöntemi kullanılmıştır. Anketler 324 öğrenciye uygulanmıştır. 98 öğrenci ankette yer alan ilk soru olan "daha önce takımınızın lisanslı ürününü satın aldınız mı?" sorusuna olumsuz yanıt verdiklerinden, sonraki soruları yanıtlamamışlardır ve bu katılımcıların anketleri değerlendirmeye alınmamıştır. Böylece takım lisanslı ürünleri daha önce satın almış 226 katılımcı araştırmanın örneklemini oluşturmuştur. Satın alma niyetinin (tamamen katılıyorum.....hiç katılmıyorum), kalite algılamasının (çok iyi.....çok kötü) ve müşteri tatmininin (tamamen katılıyorum.....hiç katılmıyorum) incelenmesine yönelik ifadelerin ölçümünde beşli-likert ölçeği kullanılmıştır. Saha çalışmasından elde edilen veriler SPSS 15.0 paket programı kullanılarak analiz edilmiştir. Analizlerde frekans dağılımlarının yanı sıra, gruplar arası farklılıkların incelenmesi açısından t- testi ve one-way ANOVA testi kullanılmıştır. Değişkenler arası ilişkilerin incelenmesinde ise korelasyon analizinden yararlanılmıştır.

Analiz ve Bulgular

Saha çalışmasından elde edilen verilerin analizinden elde edilen bulgular aşağıda açıklanmıştır:

Tablo 1' de katılımcıların demografik özelliklerine yer verilmiştir. Buna göre çok büyük bir fark olmamakla beraber bayan öğrencilerin oranının, erkek öğrencilere göre biraz daha yüksek olduğu görülmektedir. Katılımcıların yaşlarının ise çok büyük

TAKIM LİSANSLI ÜRÜNLERDE SATIN ALMA DAVRANIŞINA İLİŞKİN BİR UYGULAMA

oranda 19-25 yaş aralığında olduğu görülmektedir. Bu durum katılımcıların öğrenci olmalarından kaynaklanmaktadır. Gelir düzeyi bakımından değerlendirildiğinde ise, katılımcıların yaklaşık yarısının aile gelir düzeyinin 1001-2000 TL aralığında olduğu görülmektedir. 2001-3000 TL aralığı ise 18,3' lük bir oranla ikinci sırada yer almaktadır. Buna göre katılımcıların ailelerinin orta gelir seviyesine dahil olduklarını söylemek mümkündür.

Tablo 1: Katılımcıların Demografik Özellikleri

Demografik Özellik	Gurup	Frekans	%
Cinsiyet	Bayan	123	54,4
	Erkek	103	45,6
Yaş	18 ve altı	14	6,2
	19-25	210	92,9
	26 ve üstü	2	0,9
Ailenin Ortalama Aylık Geliri	1000 TL. ve altı	38	17,4
	1001-2000 TL.	117	53,7
	2001-3000 TL.	40	18,3
	3001-4000 TL.	17	7,8
	4001-5000 TL.	3	1,4
5001 ve üstü	3	1,4	

Bilindiği gibi öğrencilerin büyük bir kısmı Sakarya ilinde öğrenim görmek için başka illerden gelmektedirler. Tablo 2' de katılımcıların gerçekte yaşadıkları iller gösterilmektedir. Buna göre katılımcıların %56'lık büyük kısmı İstanbul' da yaşamaktadır. Bu durumun özellikle iki ilin mesafe olarak birbirine yakın olmasından kaynaklandığı söylenebilir. %16, 8' lik bir kesim ise yaşadıkları ilde eğitim görmektedir. Diğer illerden gelen öğrencilerin oranı ise %26,5 tir.

Tablo 2: Katılımcıların Yaşadıkları İller

İller	Frekans	%
İstanbul	128	56,6
Sakarya	38	16,8
Diğer	60	26,5

Tablo 3' te görüldüğü gibi katılımcıların en fazla ilgilendikleri takım oyunu üçte ikilik bir çoğunlukla "futbol" olarak belirlenmiştir. Bunu izleyen takım oyunu ise %22,6 ile voleyboldur. Voleybola özellikle bayan katılımcıların ilgi gösterdikleri düşünülebilir.

Tablo 3: Katılımcıların en fazla ilgilendikleri takım oyunu

Takım oyunları	Frekans	%
Futbol	150	66,4
Basketbol	17	7,5
Voleybol	51	22,6
Hentbol	1	0,4
Diğer	7	2,1

Tablo 4 İncelendiğinde ise, katılımcıların büyük bölümünün Fenerbahçe taraftarı oldukları görülmektedir. Bu gurubu %35,8 ile Galatasaray, %16,4 ile Beşiktaş taraftarları izlemektedir.

Tablo 4: Katılımcıların Taraftarı Oldukları Spor Kulüpleri

Kulüpler	Frekans	%
Fenerbahçe	91	40,3
Galatasaray	81	35,8
Beşiktaş	37	16,4
Trabzon Spor	10	4,4
Diğer	7	3,1

Tablo 5: Katılımcıların orijinal lisanslı ürün tercihlerine ilişkin yanıtları

Sıklık	Frekans	%
Her zaman	91	40,3
Çoğu zaman	76	33,6
Bazen	58	25,7
Hiçbir zaman	1	0,4

Bununla birlikte Tablo 5' te katılımcıların genellikle orijinal ürünleri tercih ettikleri görülmektedir. Orijinal ürünlerin satışından elde edilen gelirler spor kulüpleri açısından önemli bir gelir kaynağı oluşturmaktadır. Bu bulgu spor kulüpleri açısından önemli ve sevindirici olarak değerlendirilebilir.

Tablo 6' da ise, katılımcıların en fazla tercih ettikleri ürün grupları yer almaktadır. Tabloda katılımcıların çoğunlukla tekstil ürünlerini tercih ettikleri (%61,8) görülmektedir. Aksesuar ürünleri ise % 25 lik bir oranla ikinci sırada yer almaktadır. Dolayısıyla katılımcıların tercihleri bu iki ürün grubunda yoğunlaşmaktadır.

Tablo 6: Katılımcıların en fazla tercih ettikleri ürün kategorilerinin dağılımı

Ürün kategorisi	Frekans	%
Tekstil	139	61,8
Aksesuar	57	25,3
Kişisel bakım	21	9,3
Oyuncak	3	1,3
Ev/ofis gereçleri	5	2,2

Tablo 7' de ise harcama açısından elde edilen bulgular yer almaktadır. Buna göre katılımcıların yaklaşık yarısının, lisanslı ürünlere yıllık tahmini 100TL' nin altın da bir para ayırdıkları görülmektedir. Bu durumun katılımcıların aile gelirlerinin çok yüksek olmayışından ve örneklemin öğrencilerden oluşmasından kaynaklandığı söylenebilir. Katılımcıların yaklaşık üçte biri ise 101-250 TL aralığında bir para harcamaktadır. %11,9' luk bir kesim ise 251-500 TL arasında bir harcama yapmaktadır.

Tablo 7: Katılımcıların lisanslı ürünlere harcadıkları yıllık ortalama para miktarı

Ürün kategorisi	Frekans	%
100 TL ve altı	112	49,6
101-250 TL	74	32,7
251-500 TL	27	11,9
501-750	7	3,1
751 TL ve üzeri	6	2,7

Tablo 8: Katılımcıların lisanslı ürünleri kullanma ve satın alma tercihleri

İFADE	Evet		Hayır	
	Sayı	%	Sayı	%
Takımımın lisanslı ürünleri günlük yaşamımda kullanırım/giyerim.	142	63,1	83	36,9
Takımımın lisanslı ürünleri maça gittiğimde kullanırım/giyerim.	196	88,7	25	11,3
Takımımın lisanslı ürünlerini sevdiğime hediye olarak satın alırım.	154	70,3	65	29,7
Takımımı desteklemek için lisanslı ürün satın alırım.	189	85,1	33	14,9

Katılımcılara lisanslı ürünleri genellikle hangi amaçla kullandıkları ve ne amaçla satın aldıklarına ilişkin yöneltilen ifadelerden elde edilen bulgular Tablo 8' de yer almaktadır.

Buna göre katılımcıların yaklaşık üçte ikisi lisanslı ürünleri günlük yaşamlarında kullanmakta/ giymektedirler. %88,7' lik büyük bir grup ise maça gittiğinde de kullanmakta/ giymektedir. Katılımcıların %70,3' lük bölümü lisanslı ürünleri hediye olarak satın almaktadır. Bunun yanı sıra %85,1' lik bir kesim ise, lisanslı ürünleri satın aldıklarında takımlarını desteklediklerinin farkındadırlar ve bu amaçla satın alma yapabilmektedirler. Bu durum aynı zamanda takım taraftarlığının oldukça güçlü ve satın almayı teşvik edici bir duygu olduğunu göstermektedir.

Çalışmada aynı zamanda satın alma niyeti, müşteri tatmini ve kalite algılaması yapılarına ilişkin değişkenler de yer almıştır. Böylece katılımcıların satın aldıkları lisanslı ürünlerle ilgili tutumları ölçülmeye çalışılmıştır. Tablo 9 incelendiğinde satın alma niyeti değişkeninin görece olarak daha düşük ortalamaya sahip olduğu görülmektedir.

Tablo 9: Satın alma niyeti, müşteri tatmini, kalite algılaması değişkenlerine ilişkin ortalamalar

Değişken	Ortalama	St. Sap.
Gelecekte takımımın daha fazla lisanslı ürünü satın almam olasıdır.	3,73	1,243
Satın aldığım lisanslı ürünler genel olarak beni tatmin etti.	4,30	0,968
Satın aldığınız lisanslı ürünlerin kalitesi genel olarak nasıldı?	4,10	0,815

(1=hiç katılmıyorum.....5= tamamen katılıyorum)

Bunun dışında katılımcıların satın aldıkları ürünlerden genel olarak memnun oldukları görülmektedir. Ayrıca ürünlerin kalitesi de oldukça yüksek değerlendirilmiştir.

Tablo 10: Satın alma niyeti, müşteri tatmini ve kalite algılaması değişkenlerine ilişkin medeni hal karşılaştırması

Değişken	Cinsiyet	N	Ort.	SS	t	P
Gelecekte takımımın daha fazla lisanslı ürünü satın almam olasıdır.	Bay	102	4,01	1,165	-3,231	0,001
	Bayan	119	3,48	1,261		

(1=hiç katılmıyorum.....5= tamamen katılıyorum)

Satın alma niyeti, müşteri tatmini ve kalite algılaması değişkenleri bakımından değerlendirildiğinde cinsiyet grupları bakımından gruplar arası fark, sadece tekrar satın alma niyeti değişkeni açısından mevcuttur. Buna göre erkekler daha fazla tekrar satın alma eğilimindedirler.

Tablo 11: Satın alma niyeti, müşteri tatmini ve kalite algılaması değişkenlerine ilişkin ilgilenilen takım oyunu karşılaştırması

Değişken	F	P	Fark olan gruplar	Guruplar	Ort.
Gelecekte takımımın daha fazla lisanslı ürünü satın almam olasıdır.	13,314	0,000	Futbol/Basketbol ve Voleybol	Futbol Basketbol Voleybol	4,01 3,24 3,06

(1=hiç katılmıyorum.....5= tamamen katılıyorum)

ÇİFTYILDIZ

Tablo 11' de görüldüğü gibi en fazla ilgilenilen takım oyunu bakımından karşılaştırma yapıldığında, yine satın alma niyeti bakımından anlamlı farkın olduğu görülmektedir. Fark Futbol severlerden kaynaklanmaktadır. Futbol oyunuyla ilgilenenler basketbol ve voleybol severlere nazaran daha fazla lisanslı ürün satın alma eğilimindedirler.

Tablo 9' da görüldüğü gibi satın alma niyeti, müşteri tatmini ve kalite algılaması değişkenlerine ilişkin ortalamalar görece olarak farklılık göstermektedir. Örneğin tatmin ortalaması 4,3 iken, satın alma niyeti değişkenine ilişkin ortalama 3,73 olarak belirlenmiştir. Bir diğer ifadeyle satın alma niyeti ortalaması müşteri tatminine göre görece olarak daha düşüktür. Bu durumda satın alma niyeti, müşteri tatmini ve kalite algılaması değişkenleri bağlamında, değişkenler arası ilişkinin incelenmesi için korelasyon analizi uygulanmıştır. Analiz sonuçları Tablo 12' de görülmektedir.

Tablo 12: Satın alma niyeti, müşteri tatmini ve kalite algılaması değişkenlerine ilişkin korelasyon analizi bulguları

	(1)	(2)	(3)
Gelecekte takımımın daha fazla lisanslı ürününü satın almam olasıdır. (1)	1		
Satın aldığım lisanslı ürünler genel olarak beni tatmin etti. (2)	,365**	1	
Satın aldığımız lisanslı ürünlerin kalitesi genel olarak nasıldı? (3)	,202**	,261**	1

**P<0.01

Buna göre tekrar satın alma niyeti ile, müşteri tatmini ve kalite algılaması arasında olumlu bir ilişkinin olduğu görülmektedir. Ayrıca müşteri tatmini ve kalite algılaması arasındaki ilişki de istatistiksel anlamda pozitif olarak belirlenmiştir.

Sonuç ve Öneriler

Takım lisanslı ürünlerin tüketildikleri pazar büyüdükçe ve bu pazardan elde edilen gelirler arttıkça lisanslı ürünler konusunda yapılacak çalışmalara daha da fazla ilgi duyulacağı açıktır.

Bu çalışmada lisanslı ürünlerin satın alınması bağlamında, tüketici davranışları değerlendirilmeye çalışılmış ve konuyu aydınlatmaya katkı sağlayabilecek bilgilere ulaşılmıştır. Analizlerden elde edilen bulgular değerlendirildiğinde, katılımcıların yaklaşık üçte birinin en fazla futbol oyunu ile ilgilendikleri görülmektedir. Ayrıca katılımcıların büyük kısmı Fenerbahçe takımının taraftarı olduklarını belirtmişlerdir. Bu kulübü Galatasaray ve Beşiktaş kulüpleri izlemektedirler. Çalışmadan elde edilen önemli bulgulardan biri, öğrenci olmalarına ve gelirlerinin yüksek olmamasına rağmen, katılımcıların yaklaşık dörtte üçünün çoğunlukla veya her zaman lisanslı ürünleri tercih etmeleri olarak değerlendirilebilir. Bununla birlikte en fazla tercih edilen ürün çeşidi tekstil ürünleri olarak belirlenmiştir. Bu ürünü aksesuar ürünleri izlemektedir. Bu durumun özellikle maçlarda en fazla kullanılan bayrak, atkı gibi ürünlerin tekstil ürünleri olmasından kaynaklandığını söylemek mümkündür. Ayrıca araştırmanın örneklemini öğrenciler oluşturduğundan yıllık olarak lisanslı ürünlere çok fazla para ayıramamaları doğal olarak değerlendirilebilir. Ancak yine de katılımcıların bu ürünleri daha fazla satın alma yönünde istekli oldukları görülmektedir.

Bunun yanı sıra, katılımcıların "tekrar satın alma niyeti" değişkenine verdikleri yanıtların ortalaması 3,73 olarak tespit edilmiştir. Ayrıca "müşteri memnuniyeti" ve "kalite algılaması" değişkenlerinin ortalamaları 4' ün üzerinde belirlenmiştir. Bu durumda katılımcıların satın aldıkları lisanslı ürünleri kaliteli bulduklarını, satın aldıkları ürünlerden memnun olduklarını ve gelecekte daha fazla satın alma niyetine olduklarını söylemek mümkündür. Buna göre lisanslı ürün üreticilerinin ürün politikalarının başarılı olduğu değerlendirilebilir. Kullanım açısından değerlendirildiğinde ise, ürünlerin, çoğunlukla maçlarda giyilmekle birlikte, günlük

hayatta da tercih edildiği (%63,1)görülmektedir. Bununla birlikte hediye alımlarında lisanslı ürünlerin, çoğunluk tarafından tercih edildiği görülmektedir. Ayrıca katılımcıların takım lisanslı ürünleri, taraftarı oldukları kulüpleri destekleme amacı olarak da tercih etmeleri, önemli bir bulgu olarak değerlendirilebilir. Bu durum özellikle spor kulüpleri tarafından değerlendirilebilecek önemli bir tutum olarak düşünülebilir.

Çalışmada aynı zamanda "tekrar satın alma niyeti", "müşteri memnuniyeti" ve "kalite algılaması" değişkenleri arasındaki ilişki de sorgulanmıştır. Elde edilen bulgular söz konusu değişkenler arasında ("tekrar satın alma niyeti" değişkenine verilen yanıtların ortalaması görece olarak düşük olmakla birlikte) olumlu bir ilişkinin olduğunu göstermektedir.

Çalışmanın kısıtları açısından bakıldığında ise en önemli kısıt, çalışmanın örnekleminin üniversite öğrencileri ile sınırlı olması ve genelleme yapılamamasıdır. Bununla birlikte takım lisanslı ürünlerin satın alınması ve tüketimine ilişkin daha ayrıntılı bilgiler verebilecek çalışmaların gerekli olduğu açıktır.

Kaynaklar

Carlson, B., Donovan, T., Cumiskey, K. (2009). Consumer brand relationships in sport: brand personality and identification. *International Journal of Retail and Distribution Management*, 37(4), s.370-383.

Gau, L. S., James, J. D. ve Kim, J. C. (2009). Effects of team identification on motives, behavior outcomes, and perceived service quality. *Asian Journal of Management and Humanity Science*, 4(2-3), 76-90.

Kwak, D.,H. ve Kang, J., (2009). Symbolic purchase in sport: the roles of self-image congruence and perceived quality. *Management Decision*. 47 (1), s. 85-99.

Lee, S., Shin, H., Park, J. ve Kwon, O.(2010). A Brand Loyalty Model Utilitizing Team Identification and Customer Satisfaction in the Licensed Sports Product Industry. *ICHPER-SD Journal of Research*, 5 (1), s.60-67.

Lee, D., (2008). Factors Influencing the Purchase of Team Licensed Merchandise: Comparson of High- and Low-Involvement Groups. Doktora tezi. University of Florida.

Lee, D. ve Trall, G., (2011). A Theoretical Model of Team-Licensed Merchandise Purchasing (TLMP). *Journal of Research*, 6 (1), s. 62-67.

Lee, D. ve Trail, G., T., (2012). Confirmatory analysis of the athletic team merchandise model. *Measurement in Physical Education and Exercise Science*, 16(2), s.101-118.

Mayers, J. (2010). Sounders FC's success resonates globally. The Seattle Times. http://seattletimes.nwsourc.com/html/sounders/2013242565_soundersfc24.html. 21.12.2013.

Mumay, C. (2013). Fenerium'un halka arzı seneye kaldı, ilk hedef 100 milyon TL ciro. [http:// www. aksam.com.tr/ekonomi/feneriumun-halka-arzi-seneve-kaldi-ilk-hedef-100-milyon-tl ciro/haber-180297](http://www.aksam.com.tr/ekonomi/feneriumun-halka-arzi-seneve-kaldi-ilk-hedef-100-milyon-tl-ciro/haber-180297). 17.10.2013.

Torlak, Ö., Özkara, B., Y. ve Doğan, V. (2014). Taraftarların Takımlarla Özdeşleşme Düzeylerinin, Takımların Lisanslı Ürünlerine Yönelik Kalite Algısı ve Satın Alma Niyetine Etkisi. *Ege Akademik Bakış*. 14 (1), s.73-81.

**AN ANALYZE ON THE DAY OF THE WEEK EFFECT ON DERIVATIVES
MARKETS AND IDENTIFYING HOLIDAY ANOMALY**

*Assist. Prof.Dr Sedat Durmuşkaya, Sakarya University, Karasu MYO,
sdurmuskaya@sakarya.edu.tr*

*Assist. Prof.Dr Fatih Burak Gümüş, Sakarya University, The Faculty of Management,
fbgumus@sakarya.edu.tr*

Key Words: Derivatives Markets, Anomaly, weekdays and holidays

Introduction

The efficient market hypothesis which is developed by Fama and many academics study on, bases on the following assumptions (Atakan, 2008: 99) (Güngör, 2003:111);

- The main objective of an investor is marginal utility of wealth
- Risk and premium expectations of investors are homogeneous. Investors make a selection according to risk and premium.
- Investors have exactly the same motivations, time horizon and profit target
- Getting information is free without any cost of operation.

However, There are many academic studies arguing that above assumptions are not adequate to explain price movement of securities and unusual investor behaviours. These studies denominate these unusual investor behaviours and price

movements of securities as "anomaly". In finance theory, financial market anomaly means a situation in which a performance of stock or a group of stocks deviate from the assumptions of efficient market hypotheses.

According to current studies there are many anomaly types such as calendar anomaly, holiday effect, the day of week effect, January effect, overreaction effect, volatility, volume, cash dividends, equity premium puzzle.

In finance theory, while the day of week effect argues that the average daily return of the market is not the same for all days of the week, as we would expect on the basis of the efficient market theory, Holiday effect argues that the mean stock return is higher on the trading day immediately preceding than on other trading days. These anomalies have been studied on many stock markets and securities being traded at the exchange. These studies prove strong evidences on the existence of these two anomalies.

Literature Review

There is an extensive literature on day of the week effect for the stock returns. Among studies investigating the day of the week anomaly for the U.S. market, Cross (1973) studies the returns on the S&P 500 Index over the period of 1953 and 1970. His findings indicate that the mean return on Friday is higher than the mean return on Monday. Similarly, Gibbons and Hess (1981) find negative Monday returns for 30 stocks of Dow Jones Industrial Index. Keim and Stambaugh (1984) further investigate the weekend effect by using longer time periods for various portfolios. Rogalski (1984) examined the U.S. stock market from 1974 to 1984 and found a unique twist to the weekend effect where the Monday non-trading return (Friday close-to-Monday open) is negative while the Monday trading return (Monday open-to-Monday close) is similar to the trading returns of other weekdays.

Kamstra and et al. (1999) argue that holiday effect is occurred in the money market and foreign exchange market as much as stock exchange market.

Methodology and Findings

This study examines 1585 daily closing prices which were traded in the Izmir Derivatives Exchange between 04.02.2005 and 09.06.2011. The findings suggest that there is no strong evidence on the existence of the day of the week effect in the market. However, the findings shows that there is an evidence on the existence of holiday effect.

References

- KAHNEMAN Daniel, KNETSCH Jack L, THALER Richard H.; " Anomalies The Endowment Effect, Loss Aversion, and Status Quo Bias", Journal Of Economic Perspectives, Volume:5, Number:1, Winter 1991, PP: 193-206
- AVRAMOV Daron; CHORDIA Tarun; JOSTAVA Gergena; PHILIPO Aleksander; "Anomalies And Financial Distress" ; www.ssrn.com/abstract=1593728 April 21,2010
- AVRAMOV Daron; CHORDIA Tarun; " Asset Pricing Models And Financial Market Anomalies", The Review Of Financial Studies, Volume:19, Number:3, 2006
- GÜNGÖR, Bener; " Finans Literatüründe Anomali Kavramı Ve Etkin Piyasalar Hipotezi"; Atatürk Üniversitesi İktisadi Ve İdari Bilimler Fakültesi Dergisi, Cilt:17, Nisan 2003, Sayfa=109-133
- BARAK, Osman; " İmkb'de Aşırı Reaksiyon Anomalisi Ve Davranışsal Finans Modelleri Kapsamında Değerlendirilmesi ", Gazi Üniversitesi İktisadi Ve İdari Bilimler Fakültesi Dergisi, Sayı: 10/1, Yıl: 2008, Sayfa:207-229

VADELİ İŞLEM PİYASALARINDA HAFTANIN GÜNLERİ ETKİSİ VE TATİL ANOMALİSİNİN TESPİTİ ÜZERİNE BİR ANALİZ

Yrd. Doç.Dr. Sedat Durmuşkaya¹

Yrd. Doç.Dr. Fatih Burak Gümüş²

ÖZET

Finans literatüründe haftanın günleri etkisi, hafta içi günler içerisinde diğer günlere göre getirilerde bir farklılaşmanın varlığını savunur. Tatil anomalisi ise menkul kıymetlerin Cuma günü kapanış değerleri ile pazartesi günü kapanış değerleri arasında ilişki kurar. Hafta içi etkisi ve tatil anomalisi dünya üzerindeki pek çok borsada ve işlem gören menkul kıymetler üzerinde araştırılmış ve bu iki olgunun varlığına dair sayısız akademik çalışma çok sayıda kuvvetli bulguya ulaşılmıştır.

Bu çalışmada haftanın günleri ve tatil etkisi araştırmak için, İzmir vadeli işlem ve opsiyon borsasında (VOB) işlem gören, İMKB Endeks 30 sözleşmesine ait 04.02.2005 yılı ile 09.06.2011 yılları arasında gerçekleşmiş bulunan 1585 adet günlük kapanış fiyatı kullanılmıştır. Çalışmamızda haftanın günleri etkisine dair kuvvetli bir bulgu elde edilememiştir. Bununla beraber hafta sonu etkisi çalışmada tespit edilmişti. Cuma günü pozitif yüksek getiri oranıyla kapanan ve pazartesi günü negatif getiri oranıyla kapanan piyasalar açısından paralellik arz etmektedir.

Anahtar Kelimeler: Vadeli İşlem Piyasaları, Anomali, Hafta Ve Tatil Günleri

¹ Sakarya Üniversitesi, Karasu MYO, sdurmuskaya@sakarya.edu.tr

² Sakarya Üniversitesi, İşletme Fakültesi, İşletme Bölümü, fbgumus@sakarya.edu.tr

Giriş

Genell itibarıyla geleneksel finans teorileri ve özelde de etkin piyasa teorisi menkul kıymetlerin fiyat hareketleri üzerine ve yatırımcıların davranış tarzları üzerine yapılmış çalışmalardan geliştirilmiştir. Günümüzün finans piyasaları üzerine yapılan çalışmalara nazaran biraz daha statik kalan özellikle etkin piyasalar hipotezinin, yatırımcıların son tahlildeki ana amacının zenginliğini en yüksek noktaya çıkarmak olduğu, tüm yatırımcıların risk ve beklentilerinin farklılaşmadığı ile bilgiye serbestçe hiçbir engel olmadan ulaşabildikleri, yatırımcılar açısından bilgiyi yorumlamada herhangi bir fark olmadığı gibi temel varsayımları vardır. Bu teoriye göre yatırımcılar hep rasyonel davranırlar ve ne yatırımcı davranışlarında ne de piyasa da rasyonel olmayan gözlemlere rastlanmaz.

Oysaki son yıllarda yatırımcı davranışları ve menkul kıymet fiyatları üzerine yapılan sayısız çalışma rasyonelite ile açıklanamayan pek çok olguyu gözler önüne sermektedir. Finans piyasaların da vuku bulan, akıl ve mantık ilkeleri ile ifade edilemeyen, çoğunlukla düzenli olmayan ve etkin piyasa teorisine kimin zaman taban tabana ters yorumlanan, kimi zaman ise bu teoriyi esnettiği şeklinde yorumlanan hadiselerle "anomali" denilmiştir.

Bu çalışmada birçok anomali türü çerisinden "haftanın günü" ve "tatil anomali" olarak adlandırılan anomali türlerini, İzmir vadeli işlem ve opsiyon borsasında işlem gören, İMKB Endeks 30 sözleşmesine ait 04.02.2005 yılı ile 09.06.2011 tarihleri arasında gerçekleşmiş bulunan 1585 adet günlük kapanış fiyatını kullanarak test ettik.

Bu amaçla çalışmamızda, öncelikle anomalinin tanımı üzerinde durulmuş ve sonrasında ise literatürde çalışma konumuza benzer önemli çalışmalar sıralanmıştır. Çalışmamamızın hipotezleri olan hafta günü etkisinin ve tatil anomalisinin İzmir

Vadeli İşlem Borsasında belirtilen tarih aralıklarında var olduğuna dair hipotezlerimiz çalışmamızın uygulama kısmında yer almaktadır.

Anomaliler üzerine yapılan çalışmaların çok büyük bir çoğunluğu menkul kıymet borsaları üzerine yapılırken, bu çalışmanın İzmir Vadeli İşlem Borsasında yapılması nedeniyle diğer pek çok çalışmadan bu yönüyle farklılık arz etmektedir.

Anomali Nedir?

1950'lere kadar piyasa araştırmacıları teknik ve temel yaklaşımları kullanırken piyasadan nasıl daha yüksek getiri elde edilebilir üzerine yoğunlaşmaktaydılar. 1950 ve 1960'larda ise araştırmacılar daha ziyade menkul kıymetlerin tahmin edilemeyen rastgele bir yol izledikleri üzerine çalışmıştır (Lawrence ve Diğ; 2007,161). Bu yıllarda Sermaye Varlıkları Fiyatlama Hipotezi Sharp (1964) ve Linther (1965) uzun bir müddet finansın en temel prensibi olarak çalışmalarda konu edinilmiştir. 1970'lere geldiğimizde ise etkin piyasa hipotezi geliştirilmiş ve bu hipotez üzerinde uzun süre çalışılmıştır. Etkin piyasa hipotezi geliştirilirken yatırımcıların rasyonel oldukları, menkul kıymetlerin de rasyonel şekilde değerlendirildiğini varsayılmıştır. Menkul kıymetlerin fiyatlarının bu kıymetlere ilişkin ulaşılabilir tüm verileri yansıttığı, işlemcilerin bu verilere aynı anda ulaşabilme imkânına sahip olduğu ve piyasada oluşan fiyatında denge fiyatı olduğu bu hipotezin varsayımları arasında yer almaktadır. Fama (1970) yukarıda ifade edilen etkin piyasa hipotezini ilk olarak ifade ettikten sonra pek çok yazar bu hipotez hakkında destekleyici bilimsel çalışmalar yapmıştır. Hatta Malkiel (1973) bir şempanzenin dart oynayarak portföy seçiminde bulunması ile uzmanlar tarafından yapılan bir portföy seçimi arasında bir fark olmadığını iddia etmiştir (Lawrence ve Diğ; 2007,161).

1980'lere gelene kadar finans uzmanlarının üzerinde çalıştıkları hipotezler sonraları klasik finans olarak görülmüştür. 1970'li yılların sonlarına doğru geleneksel finansın

öngörülerine itirazlar gelmeye başlamış ve klasik finansın öngörülerinden farklı öngörülere sahip çalışmaların temelleri atılmıştır.

Bilindiği üzere klasik finans yatırımcıların nasıl davranması gerektiğine ilişkin akılcı çözümler üretmeye yoğunlaşmıştır. Ancak, yatırımcıların gerçek hayattaki davranışları ve bunların sonuçları ile ilgilenmemiştir. Bilişsel ve duygusal zayıflıkları insanı sürekli etkilemesine rağmen geleneksel finans bu yargıları dikkate almaz ve insanların daima rasyonel kararlar alacağını varsayar (Baker ve Nofsinger; 2002,97). Etkin piyasa hipotezinin varsayımları ile örtüşmeyen bu bağlamdaki pek çok çalışma akademik dünyada yeni bir terimin anomalinin ortaya çıkışına sebep olmuştur.

Klasik finansın içerisinde yer alan etkin piyasalar hipotezi tarafından tam manasıyla açıklanamayan ve hipotezden sapma şeklinde tanımlanan sıra dışı ve aykırı finansal durumlara anomali denilmektedir. Aşağıda çeşitli yazarların anomali tanımları verilmiştir.

Avramov ve Chordia (2006) yazdıkları bir makalede Sermaye Varlıkları Fiyatlama Hipotezinin başarısızlığını statik yapısına ve varlık fiyatlarının tam manasıyla tanımlanamamasına bağlamışlardır. Bu yazarlara göre geleneksel finans teorisi, yürütülen çalışmalarında yazıya dökülmüş fakat ortalama menkul kıymet getirilerinde açıklanmamış sapmaları ardında bırakmış ve bunlara sonraları anomali denilmiştir (Avramov ve diğ;2010,1).

DeneySEL çalışmalar anomaliyi mantık çerçevesinde izah edilmesi güç, geçerli paradigma içerisinde dahil edilebilmesi için inanılması güç varsayımlarla izahı yapılabilen bir şekilde nitelendirmektedirler (Kahneman ve diğ; 1991,193).

Ölçüme dayalı deneySEL çalışmalarda anomali olarak ifade edilen rasyonel ve düzenli olmayan vakaların sermaye varlıkları fiyatlaması paradigması ile tam açıklanamadığı pek çok araştırmacı tarafından da dile getirilmiştir (Berk;1995,276).

Brav ve Heaton (2002), bir finansal anomalinin geleneksel etkin piyasa tahminleri ile uyuşmayan bir fiyat davranış modeline sahip olduğunu vurgulamaktadır. Davranışçı teoriler, geleneksel finans tarafından konu edilmeyen anomalileri açıklarlar (Bloomfield;2010,2). Bilindiği üzere davranışçı finans, piyasada rasyonel ve düzenli olmayan vakalar üzerine yoğunlaşır ve bu vakaları psikoloji ve sosyoloji bilimlerinin perspektifinde gözlemlemek suretiyle yeni ve sıra dışı modeller üretmiştir (Gümüş ve diğ; 2013, 75).

Günümüze değin yapılan çalışmalar birden çok anomali türü hakkında bilgi vermektedir. Bunlar arasında mevsim, tatil etkisi, gün ve ay, pazartesi etkisi, aşırı tepki, kar zamanlaması, firma büyüklüğü, ilan sonrası sapma gibi pek çok anomali tespit edilmiştir (Güngör;2003,114-115).

Aşağıda araştırmacılar tarafından anomaliler hakkında kaleme alınmış çalışmalar hakkında bilgi verilmektedir.

LİTERATÜR:

Hisse senedi piyasalarında haftanın çeşitli günlerinde farklılaşmış getiri elde edildiğine dair pek çok çalışma vardır. Cuma günü ile takip eden pazartesi gününe ait getirilerin farklılaşması, Pazartesi günleri negatif getiri elde edilirken, önceki Cuma günleri yüksek getiri elde edilmesi bu anomalinin karakteristiğidir (Tunçel;2007,253). Hafta sonu etkisi adı verilen pazartesi gününün getirisinin Cuma günü getirisinden farklı olduğuna dair literatürde birçok çalışma yapılmıştır.

Bu etki akademik çalışmalarda daha çok hisse senedi piyasalarında incelenmiştir. Kamstra ve Diğ. (1999) Hafta sonu etkisinin hisse senedi piyasaları kadar döviz ve para piyasalarında da görüldüğünü çalışmalarında belirtmişlerdir.

Bu konu üzerinde en önemli ve ilk çalışanlardan biri olan French (1980) bu etkiyi Cuma gününden Pazartesi günü kapanış değerine kadar geçen 3 günün normal bir

günden farklı olmasına bağlar. Borsanın Cuma günü kapanışından Pazartesi günü kapanışına kadar geçen süre diğer günlerden uzun olduğu için hafta sonu etkisini buna bağlar.

Chen ve Signal (2003) hafta sonu etkisi üzerinde kısa pozisyona sahip satıcıların etkisi olabileceğini iddia eder. Bu yazarlara göre bu satıcılar hafta sonundan önce pozisyonlarını kapatıp hafta sonundaki muhtemel kayıplardan kaçınmak amacıyla tekrar hesaplarını pazartesi günü açarlar.

Abraham ve Ikenberry (1994) yürüttükleri çalışmada bir hisse senedinin getirisi Cuma günü negatif ise, Pazartesi günü de zamanın % 80'inde negatif çıkmakta; Cuma günü hisse senedi getirisi pozitif ise eğer takip eden pazartesi gününün getirisi % 11 oranında pozitif çıkmaktadır. Yazarlar ayrıca bunda bireysel yatırımcının pazartesi günleri satış eğiliminde olmasının etkili olduğunu belirtmektedirler.

Cross (1973) 1953 ile 1970 yılları arasında Standard And Poors indeksine kayıtlı 500 hisse senedi üzerinde yaptığı çalışmada, Cuma günleri ortalama getirinin yüzde 0,12, Pazartesi günleri ise eksi yüzde 0,18 olduğunu tespit etmiştir. Bu durum hakkında Cross " Bu kadar ciddi farkın tesadüf olarak açıklanma ihtimalinin ise milyonda birden az olduğunu" söylemiştir (Thaler; 1987 ,171).

Haftanın günleri arasında farklılaşmış getiriler elde edildiğine dair de literatürde bir çok çalışma mevcuttur.

Högholm ve diğ. (2011) hafta günü etkisini Ocak 2000 ile Aralık 2006 tarihleri arasında, Avrupa Pazar Endeksi ile 18 Avrupa ülkesi endekslerinde incelenmiş ve bazı çok rastlanmadık finansal olayların yaşandığı zamanlarda bu etkiyi kuvvetli bir şekilde tespit etmişlerdir.

Brooks ve Persand (2001) Kuzey Kore, Malezya, Filipinler, Tayvan ve Tayland hisse senedi piyasalarında haftanın günü etkisini araştırmış ve Malezya, Tayvan ve Tayland hisse senedi piyasalarında en az haftanın bir günü önemli derecede pozitif yada negatif farklılaşmış getiri elde edildiğine dair bulgular elde etmişlerdir.

Basher ve Sadorsky (2006) haftanın günü etkisini 31 Aralık 1992 ile 31 Ekim 2003 tarihleri arasında 2827 gözlem üzerinden 21 gelişmekte olan ülkede incelemiş ve Filipinler, Pakistan ve Tayvan'da bu etkiyi gözlemlemişlerdir.

Aydoğan ve Booth (2003) Türkiye Yabancı Döviz Piyasasında 1986 ile 1994 periyodu aralığında haftanın günü ve ayın haftası etkisini serbest piyasa oranlarında tespit etmişlerdir.

Rogalski (1984), 01.10.1979 ile 30.04.1984 tarihleri arasında DJIA (Dow Jones Industrial Average) endeksi ile 29.12.1978 ile 09.12.1983 tarihleri arasında S&P 500 endeksinin günlük getirileri kullanarak yaptığı çalışmada, pazartesi günleri negatif getiri elde edildiğini ve hafta günü etkisine rastlanmadığını belirtmiştir.

VADELİ İŞLEM PİYASALARINDA HAFTANIN GÜNLERİ ETKİSİ VE TATİL ANOMALİSİNİN ARAŞTIRILMASI

VERİ SETİ VE YÖNTEM

Veri Seti

Çalışmada, İzmir vadeli işlem ve opsiyon borsasında (VOB) işlem gören, İMKB Endeks 30 sözleşmesine ait 04.02.2005 yılı ile 09.06.2011 yılları arasında gerçekleşmiş bulunan 1585 adet günlük kapanış fiyatı kullanılmıştır. Her bir günlük kapanışa ait fiyat serilerinin, araştırmanın amacına göre günlük getiri oranlarına dönüştürülmesi işlemi, eşitlik (1)'deki formül kullanılarak yapılmıştır.

$$R_t = \ln \left[\frac{P_t}{P_{t-1}} \right] \times 100 \quad (1)$$

Burada (R_t) t dönemdeki getiri oranını, (P_t) t dönemdeki Endeks 30 sözleşmesine ait kapanış fiyatını, (P_{t-1}) ise $t-1$ dönemdeki kapanış fiyatını ifade etmektedir.

Ayrıca verilerde yer alan uç değerlerin çalışmanın sonuçlarına olumsuz etki yapmaması için logaritması alınmıştır. Bu itibarla her bir güne ait 317 adet getiri oranından oluşan veri setleri oluşturulmuştur.

Yöntem

Çalışmada etkin piyasalar teorisi ile uyumlu olarak, haftanın günleri ve hafta sonu etkisi olmak üzere iki farklı anomali test edilmiştir. Bu etkilerin test edilebilmesi için veri setlerinin ADF birim kök testi ile durağanlığı sınanmış ve serilerin $I(0)$ oldukları görülmüştür. Buradan hareketle haftanın günleri etkisinin sınanması için oluşturulan regresyon denklemi eşitlik (2)'deki gibidir.

$$R_t = \beta_1 D_{Pazartesi} + \beta_2 D_{Salı} + \beta_3 D_{Çarşamba} + \beta_4 D_{Perşembe} + \beta_5 D_{Cuma} + \epsilon_t \quad (2)$$

Eşitlik (2)'de, (R_t) t zamanındaki Endeks 30 getiri oranını, D ise haftanın her günü için tanımlanmış olan kukla değişkeni ifade etmektedir. Pazartesi günü için tanımlanan kukla değişken olan $(D_{Pazartesi})$ ilgili günde 1 değerini alırken; diğer tüm günlerde 0 değerini almaktadır (Kıriloğlu ve Tuna, 2013). Haftanın günleri etkisini inceleyebilmek için oluşturulan regresyon modelinde günlük olarak elde edilen getiri değerlerinin, diğer günlerden farklılığı incelenmiştir.

Her bir güne ait getirilerin diğer getirilerden farklı olup olmadığı, söz konusu güne ait katsayının sıfıra eşitlenerek test edilmesi ile hesaplanmıştır.

Bu analiz sonucunda endeks 30 sözleşmesinin herhangi bir güne ait getirisinin diğer getirilerden farklı çıkması etkin piyasalar teorisiyle çelişen bir aykırılığa neden olacaktır (Ergül vd, 2009).

Çalışmada haftasonu etkisini incelemek amacıyla eşitlik (3)'de yer alan regresyon denkleminde yararlanılmıştır.

$$R_t = \beta_1 D_{Haftaiçi} + \beta_2 D_{Haftasonu} \quad (3)$$

Burada da ($D_{Haftaiçi}$), haftaiçi için 1 diğer günler için (0) değerini alan kukla değişkeni ifade etmektedir. Buradan hareketle oluşturulan temel araştırma hipotezi;

H_0 : Endeksin hafta içi günlerde sağladığı ortalama getiriler arasında farklılık yoktur ($H_0 = \beta_1 = \beta_2 = \beta_3 = \beta_4 = \beta_5$).

H_1 : Endeksin hafta içi günlerde sağladığı ortalama getirilerden en az bir güne ait ortalama getiri diğer günlere ait ortalama getirilerden farklıdır. ($H_1 = \beta_1 \neq \beta_2 \neq \beta_3 \neq \beta_4 \neq \beta_5$).

H_0 hipotezinin kabul edilmesi günlerin ortalama getirileri arasında farklılığın olmadığı anlamına gelmektedir (Ergül vd, 2009:10).

BULGULAR

Çalışmanın konusunu oluşturan Endeks 30 sözleşmesinin günlük getiri dalgalanmaları şekil 1'de görüldüğü gibidir.

Şekil 1: Endeks 30 sözleşmesine alt günlük getiriler

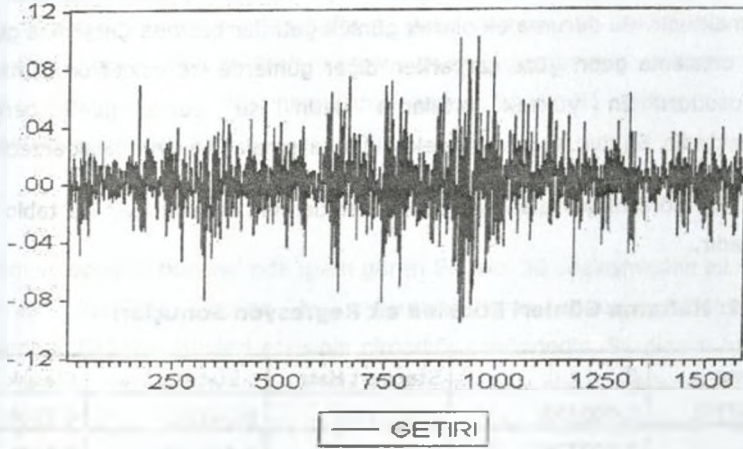

Şekil 1, günlük bazda pozitif ve negatif getirilerle beraber aşırı oynaklığın olduğuna işaret etmektedir. Bu durumda günlük getiri serilerinin normal dağılım gösterip göstermediği Jarque-Bera testi ile sınanmış ve Tablo 1'deki sonuçlar elde edilmiştir.

Tablo 1: Haftanın Günleri Bazında Ortalama Getiri

	Pazartesi	Salı	Çarşamba	Perşembe	Cuma
Ortalama Getiri	0.000392	0.001168	-0.000642	0.000219	0.002444
Median	0.000695	0.000299	0.000000	-0.000519	0.001599
Maximum	0.101386	0.069019	0.062823	0.085297	0.071078
Minimum	-0.090724	-0.068475	-0.094911	-0.080400	-0.061980
Standart Sapma	0.022899	0.019521	0.019881	0.020000	0.019090
Çarpıklık	0.116052	0.128369	-0.347848	0.151516	0.338616
Basıklık	6.942.625	4.654.595	5.408.114	5.486.184	4.433.401
Jarque-Bera	2.060.257	3.703.088	8.298.805	8.285.504	3.319.627
Olasılık	0.000000	0.000000	0.000000	0.000000	0.000000
Gözlem	317	317	317	317	317

Bu sonuçlara göre seriler normal bir dağılım göstermemektedir. %1 anlam düzeyinde haftanın günlerine ait seriler sivri ve hafif sağdan çarpık bir görüntü sergilemektedir. Bu duruma ek olarak günlük getiriler bazında Çarşamba gününe ait negatif ortalama getiri göze çarparken diğer günlerde ise pozitif ortalama getiriler söz konusudur. En yüksek ortalama getiri ise Cuma günü gerçekleştiği görülmektedir. Bu durum literatürdeki diğer çalışmalar ile uyumluluk arz etmektedir.

Eşitlik 2'ye göre oluşturulan regresyon denkleminde ait sonuçlar ise tablo 2'de yer almaktadır.

Tablo 2: Haftanın Günleri Etkisine ait Regresyon Sonuçları

Değişken	β	Standart Hata	t-Statistic	Olasılık
PAZARTESİ	0.000392	0.001141	0.343117	0.7316
SALI	0.000776	0.001614	0.481033	0.6306
CARSAMBA	-0.001125	0.001614	-0.697006	0.4859
PERSEMBE	-0.000178	0.001614	-0.110473	0.9120
CUMA	0.002087	0.001614	1.292.996	0.1962

Tablo 2'de yer alan sonuçlara göre haftanın günlerine ait getirilerin birbirlerinden farklı olmadıkları %1, %5 ve %10 anlam düzeyine göre görülebilmektedir. Sonuçlar her bir güne ait β değerlerinin 0'dan farklı olmadıklarını göstermekte ve bu durum araştırmanın temel hipotezi olan H_0 hipotezinin reddedilememesi sonucunu doğurmaktadır. Ayrıca Pazartesi, Salı ve Cuma günlerine ait katsayıların pozitif olmalarına rağmen istatistiksel olarak anlamsız oldukları gözlenmektedir.

Tablo 3: Hafta sonu Etkisine ait Regresyon Sonuçları

Variable	Coefficient	Std. Error	t-Statistic	Prob.
HAFTAICI	-0.002066	0.001672	-1.235.525	0.2171
HAFTASONU	0.002457	0.001181	2.080.127	0.0379

Tablo 3'te görüleceği üzere hafta sonu tatil anomalisi endeks 30 sözleşmesi için geçerlidir. Hafta sonu için β değeri pozitif ve istatistiksel olarak %5 güvenilirlik düzeyinde anlamlıdır. Diğer yandan hafta içi getiri oranları ise istatistiksel yönden %1, %5 ve %10 güvenilirlik seviyelerine göre anlamlı çıkmamıştır. Bu durum hafta sonu kapanışları açısından H_0 hipotezinin reddedilmesi H_1 hipotezinin kabul edilmesi anlamına gelmektedir.

SONUÇ

Vadeli işlem ve opsiyon borsası'nda işlem gören Endeks 30 sözleşmesine alt günlük getiri serileri üzerinde yapılan bu çalışmada elde sonuçlar, Endeks 30 sözleşmelerinde haftanın günleri etkisinin olmadığı yönündedir. Bu durum haftanın günleri arasında getiri oranları açısından, istatistiksel olarak anlamlı bir fark bulunmadığı anlamına gelmektedir. Diğer bir ifade ile hiçbir yatırımcı haftanın herhangi bir gününe bağlı olarak ortalamanın üzerinde getiri elde edememektedir.

Diğer yandan hafta sonu tatil anomalisini ortaya koymak için yapılan testlerin sonucuna göre Endeks 30 vadeli işlem sözleşmesinde hafta sonu tatil anomalisinin varlığı yönünde bulgular elde edilmiştir. Literatürde farklı piyasalar ve menkul kıymetler üzerinde yapılan çalışmalar ile kısmen benzerlik gösteren bu çalışma sonuçları, Türkiye'de Cuma günü pozitif yüksek getiri oranıyla kapanan ve pazartesi günü negatif getiri oranıyla kapanan piyasalar açısından paralellik arz etmektedir.

Ayrıca literatürde İMKB 30 endeksi üzerinde yapılan çalışmalarla farklılık arz eden haftanın günleri etkisine ait sonuçlar, vadeli işlem piyasalarında yatırımcıların daha profesyonel ve kurumsal olmaları, yatırımcı davranışlarının daha rasyonel ve bilimsel olması ile açıklanabilir. Bu durumda vadeli işlem piyasalarında, piyasa etkinliğine doğru zamanla ulaşılacağı ileri sürülebilir.

Kaynakça:

Bondt, W; " Discussion Of Competing Theories Of Financial Anomalies", The Review Of Financial Studies Special, 2002, Volume:15 , No:2, Pp: 607-613

Brav Alon; Heaton J.B. ; "Competing Theories Of Financial Anomalies" The Review Of Financial Studies Special, 2002, Volume:15 , No:2, Pp: 575-606

Bloomfield, Robert; " Traditional Vs. Behavioral Finance", Johnson Scholl Research Paper Series 22/2010, www.Ssrn.Com/Abstract=1596888

Hirshleifer, David; Teoh Siew Hong; Yu Jeff Jiewei; "Short Arbitrage, Return Assimetry And The Accrual Anomaly" Oxford University Press www.Oxfordjournals.Org

Kahneman Daniel, Knetsch Jack L.,Thaler Richard H.; " Anomalies The Endowment Effect, Loss Aversion, And Status Quo Bias", Journal Of Economic Perspectives, Volume:5, Number:1, Winter 1991, Pp: 193-206

Avramov Daron; Chordia Tarun; Jostava Gergena; Philipo Aleksander; "Anomalies And Financial Distress" ; www.Ssrn.Com/Abstract=1593728 April 21,2010

Francis Jenifer; Lafond Ryan; Olsson Per; Schipper Katherine ; "Financial Anomalies And Information Uncertainty" Working Paper Series, 2004 www.Faculty.Fuqua.Duke.Edu

Berk, Jonathan; " A Critique Of Size Related Anomalies" ,The Review Of Financial Studies Summer Edition, 1995, Volume:8, No:2, Pp=275-286

Avramov Daron; Chordia Tarun; " Asset Pricing Models And Financial Market Anomalies", The Review Of Financial Studies, Volume:19, Number:3, 2006

Güngör, Bener; " Finans Literatüründe Anomali Kavramı Ve Etkin Piyasalar Hipotezi"; Atatürk Üniversitesi İktisadi Ve İdari Bilimler Fakültesi Dergisi, Cilt:17, Nisan 2003, Sayfa=109-133

Barak, Osman; " İmkb'de Aşırı Reaksiyon Anomalisi Ve Davranışsal Finans Modelleri Kapsamında Değerlendirilmesi ", Gazi Üniversitesi İktisadi Ve İdari Bilimler Fakültesi Dergisi, Sayı: 10/1, Yıl: 2008, Sayfa:207-229

Gümüş, Fatih Burak; Koç, Mustafa; Agalarova, Mirsariyya; "Bireysel Yatırımcıların Yatırım Kararları Üzerinde Etkili Olan Psikolojik Ve Demografik Faktörlerin Tespiti Üzerine Bir Çalışma: Türkiye - Azerbaycan Uygulaması, Kau İibf Dergisi, Cilt:4, Sayı:6; 2013, Sayfa:71-93

Atakan, T; " İstanbul Menkul Kıymetler Borsası'nda Haftanın Günü Etkisi Ve Ocak Ayı Anomalilerinin Arch-Garch Modelleri İle Test Edilmesi" İstanbul Üniversitesi İşletme Fakültesi Dergisi, Cilt:37, Sayı:2, 98-110, 2008

Güngör, B; " Finans Literatüründe Anomali Kavramı Ve Etkin Piyasalar Hipotezi", Atatürk Üniversitesi , İ.İ.B.F. Dergisi, Cilt:17, Sayı:1-2, 99-128, Nisan 2003

Ergül, Nuray, Akel, Veli Ve Dumanoğlu, Sezai (2009): "Haftanın Günü Etkisi İmkb İkinci Ulusal Pazar'da Geçerli Midir?", Maliye Finans Yazıları Dergisi, 22(82), Ss. 47-64.

Kıriloğlu, Hilmi Ve Tuna, Gülfer (2013), "Altın Piyasasında Ay Ve Mevsim Etkisinin İncelenmesi", Muhasebe Ve Denetime Bakış Dergisi, Yıl 13, Sayı. 39, Ss.27-40.

Kamstra, Mark J.; Kramer, Lisa A.; Levi, Maurice D. ; " Losing Sleep At The Market: The Daylight-Savings Anomaly:Reply" The American Economic Review, Vol. 92, No. 4 (Sep., 2002), Pp. 1257-1263

Cross, Frank; "The Behavior Of Stock Prices On Fridays And Mondays," Financial Analysts Journal, November-December 1973, 67-69.

Thaler, Richard; "Seasonal Movements In Security Prices II: Weekend, Holiday, Turn Of The Month, And Intraday Effects"; The Journal Of Economic Perspectives, Vol. 1, No. 2 (Autumn, 1987), Pp. 169-177

French, Kenneth, "Stock Returns And The Weekend Effect, Journal Of Financial Economics, March 1980, 8, 55-69.

Tunçel; Ahmet Kamil, (2007) "İmkb'de Haftanın Günü Etkisi", Akdeniz İ.İ.B.F Dergisi, (13), 252-265

Rogalski, R. (1984) "New Findings Regarding Day Of Week Returnsover Trading And Non-Trading Periods", Journal Of Finance, Volume.39. Issue 5, 1603-1614

Chen, H., ; Singal, V. (2003). "Role Of Speculative Short Sales İn Price Formation: The Case Of The Weekend Effect.", Journal Of Finance, Volume:58, Pages: 685-705

Abraham Abraham And David L. Ikenberry (1994) "The Individual Investor And The Weekend Effect" ; Journal Of Financial And Quantitative Analysis Vol. 29, No. 2, June 1994

Kenneth Högholm., Johan Knif., Seppo Pynnönen "Cross-Distributional Robustness Of Conditional Weekday Effects: Evidence From Europeanequity-İndex Returns" The European Journal Of Finance, Vol. 17, Nos. 5-6, May-July 2011, 377-390

Baker, H. K; Nofsinger, J.R.; " Psychological Biases Of Investors " Financial Services Review Journal, Number:11 Pages: 97-116

Lawrence Edward R; McCabe George; Prakash Arun ; "Answering Financial Anomalies: Sentiment-Based Stock Pricing" ; The Journal Of Behavioral Finance, Volume:8, No:3, Pages:161-171

Chris Brooks & Gita Persaud; (2001)"Seasonality in Southeast Asian stock markets: somenew evidence on day-of-the-week effects" Applied Economics Letters, Volume 8, Issue 3.

Syed A. Basher ; Perry Sadorsky; (2006); "Day-Of-The-Week Effects İn Emerging Stock Markets" Applied Economics Letters, 13, 621-628

Aydoğan, Kürşat; Booth, Geoffrey; (2003) "Calendar anomalies in the Turkish foreign exchange markets" Applied Financial Economics, 13, 353-360

**TÜRK TARİH TİYATROSU BAĞLAMINDA
YAŞAR NABİ NAYIR'IN BEŞ DEVİR ADLI ESERİ**

Selçuk ÖZTÜRK*

Öz:

Tarih diğer edebi türlerde olduğu gibi tiyatro için de önemli yadsınamaz bir kaynaktır. Savaşlar, işgaller, isyanlar, taht kavgaları gibi tarihi olaylar Türk Tiyatrosu'nun beslendiği konulardır. Toplumun siyasi, sosyal ve kültürel coğrafyasını çok güçlü bir şekilde çizen, kısacası tarihi ihtiva eden eserler verildiği toplumun birer yansımasıdır. Bu çalışmada edebiyatımızda farklı edebi türlerde eserler vermiş Yaşar Nabi Nayır'ın Beş Devir adlı tiyatro eseri Türk Tarih Tiyatrosu bağlamında değerlendirilmeye çalışılmıştır.

Anahtar Sözcükler: Yaşar Nabi Nayır, Tarih, Türk Tiyatrosu, Modern Edebiyat, Beş Devir.

*Ankara Üniversitesi İlahiyat Fakültesi İslam Tarihi ve Sanatları, Türk-İslam Edebiyatı Anabilim Dalı, slckozturk@ankara.edu.tr

BEŞ DEVİR OF THE YAŞAR NABİ NAYIR'S IN TURKISH HISTORY THEATRE

Abstract:

History is a very important source for the theatre such as the other literary types. The events like wars, occupancies, insurrections, fights for throne are the topics that Turkish theatre interested in so much. The works whose subject is history constitute the society of political, social and cultural geographies and the indication of which society they are given.

Key Words: Yaşar Nabi Nayır, History, Turkish Theatre, Modern Literature, Beş Devir.

I. Giriş

"Tarihi Tiyatro", Türk tiyatro edebiyatında "tarihi piyes, tarihi-millî dram, tarihi oyun, fâciâ-i tarihiye, tarihi ve ciddi piyes" gibi terimlerle ifade edilmiştir. Bunun yanında tarihi ve belgesel oyunlarda olayların tarihi gerçeklere uygun olduğunu beyan etmek için de: "Vaka-i hakikiye-i tarihiye, hakiki-tarihi piyes, hakiki piyes, tarihi-hakiki piyes, millî ve siyasi dram" gibi terimlere başvurulmuştur (And 1971, 146). Bugün ise bu tiyatrolar "tarihi drama" ismiyle karşılanmaktadır.

Tiyatro, insanın dünya üzerindeki hayat tecrübesinin, kendisiyle ve çevresiyle olan çatışmalarının sosyal hayat içerisindeki yeri ve sorunlarının doğrudan veya dolaylı olarak anlatıldığı bir edebî tür olduğuna göre, bu bilgiler dahilinde tarihi tiyatroyu; muhtevasını tarihten alan fakat bu muhtevayı çeşitli varyantlarda işleyen, tiyatro türünün önemli bir kolu olarak tanımlayabiliriz.

Konusunu tarihten alan tiyatro eserleri sadece edebiyat ilmi ile hemhâl olanlar için değil, tarih ilmi ile uğraşanlar için de kayda değer bir kaynaktır. Çünkü tarihçiler bu tür eserleri toplumun yaşamı üzerinden değerlendirmeye tabi tutarlar ve inceledikleri toplumla alakalı bilgilere bu yöntemle ulaşırlar.

Bu kısa girişten sonra Türk Tarih Tiyatrosu hakkında kapsamlı bilgi verip, Beş Devir adlı eseri bu bağlamda değerlendirmeye başlayabiliriz.

II. Türk Tarih Tiyatrosu

Konusunu tarihten alan ilk tiyatro eseri olan Vatan Yahut Silistre'den günümüze birçok oyun yazılmıştır. Bu oyunlar nitelik ve nicelik yönünden yeterli olup olmadığı elbette tartışılabilir. Ancak konu genel manâda kavranabilmesi için sınıflandırılmalıdır. Sevda Şener, tarihi malzemeyi ele alışlarına göre tarihi oyunları; tarihi yalnızca görsel ve işitsel olanakları ile çarpıcı bir malzeme olarak kullanan oyunlar, tarihte yaşamış kişilerin ününden yararlanarak görkem duygusu uyandıran oyunlar ve tarihsel bir kişi veya olayı çağdaş bir bildiriye araç olarak kullanan oyunlar olmak üzere üç grupta incelemektedir(Şener 1983, 187).

Hülya Nutku ise tarihi tiyatro türlerini; biyografik tarihsel oyunlar, törensel oyunlar, suikast oyunları, kurban oyunları, baskı oyunları, belgesel oyunlar ve tarihi olmayan tarihi oyunlar şeklinde sınıflandırmaktadır(Nutku 1987, 53-54).

Yukarıda kısaca değindiğimiz tasniflerden farklı olarak anlatımı daha kolaylaştırmak için tarihi tiyatro türlerini şu şekilde dönemler halinde sınıflandırabiliriz: Tanzimat Dönemi Tarihi Tiyatro Oyunları, Meşrutiyet Dönemi Tarihi Tiyatro Oyunları ve Cumhuriyet Dönemi Tarihi Tiyatro Oyunları.

a) Tanzimat Dönemi Tarihi Tiyatro Oyunları

Tanzimat Dönemi, birçok edebi yenilik gibi, modern tiyatronun edebiyatımıza kazandırıldığı dönemdir. Sadece romanda değil, tarihe yönelme söz konusudur. Bu

tarih kapsamında Türk-İslam Tarihi, Osmanlı Tarihi ve Cumhuriyet Dönemi Tarihi önemli yer teşkil eder.

Tarihî tiyatronun edebiyatımızdaki ilk örneklerini Namık Kemal ortaya koymuştur. Onun Vatan Yahut Silistre isimli oyunu aynı zamanda sahnelenen ilk tiyatro eseridir. Bu eser vatan sevgisinin her türlü sevgiden üstün olduğunu ortaya koyar. Aynı yazara ait bir diğer tarihî tiyatro ise Celaleddin Harzemşah adlı eserdir. Eserde Moğol istilasından sonra birliği bozulan Harzemşahlann, Celaleddin Harzemşah etrafında bir araya gelişleri ve bölgenin yeniden en güçlü devletini kurmaları anlatılır.

Konusunu Türk-İslam Tarihi'nden alan oyunlardan biri de Hasan Bedrettin ve Mehmet Rifat'ın birlikte kaleme aldığı Kölemenler'dir. Oyunda aşk etrafında gelişen taht kavgası anlatılır(Aytaş 2002, 239).

Konusunu tarihten alan bir diğer eser, Abdülhak Hamit'e aittir. Onun Macerâ-yı Aşk ismiyle kaleme aldığı oyun uzak ülkelerin tarihine ışık tutar. Oyun XVI. asırda Keşmir yakınlarında, soyları Timur Han'a varan bir beyliğin yurtluğunda yaşanan olayları anlatır. Bunun yanında Abdülhak Hamit'in Tark, İbn Musa, Tezer, Abdullahü's-Sagîr, Nesteren, Eşber, Duhter-i Hindû gibi tiyatroları tarih konusu üzerinde teşekkül etmiş diğer eserlerdir.

Ahmet Mithat Efendi ve Şemsettin Sami de bu dönemde tiyatro eserleri kaleme almıştır. Ahmet Mithat Efendi'nin Fûrs-i Kadîmede Bir Facia yahut Siyavuş adlı eser, konusu ünlü Şehname'den alınmış bir tarihî tiyatro örneğidir. Şemsettin Sami'nin Gâve isimli eserin muhtevasını ise, İran tahtına geçen Dahhak'ın zulümlerine, başlarında demirci ustası Gâve'nin bulunduğu halkın karşı çıkışı oluşturur.

b) Meşrutiyet Dönemi Tarihi Tiyatro Oyunları

Meşrutiyet dönemi Türk tiyatrosu, Tanzimat'tan itibaren Türk siyasetini etkileyen çeşitli ideolojileri tarihî mekan, zaman ve şahıslarla ilişkilendirerek anlatır. Bu siyasi

düşünceler yıkılma tehlikesini bertaraf etme amacı taşır. Bu dönemin tiyatro eserleri Osmanlılık düşüncesini, Osmanlı Devleti'nin toprak kaybını, ulus bilincini, Sultan II. Abdülhamit dönemini içinde barındırır.

İttihat ve Terakki Partisi'nin hatiplerinden olan Silahçı Tahsin'in "Girid" adlı oyununda Girit adasının Osmanlı-Yunan savaşı sonucu işgal edilmesini ve Yunanlıların Müslüman halka yaptıkları baskı ve zulmü anlatılır. Oyunda, Türk-İslam tarihi gündeme getirilmek suretiyle, Girit'te kurulan medeniyetin, bu topraklarda yaşayan herkesin dil ve din sorgusuna tabi tutmadan herkesi kucakladığını anlatır. Bir bakıma "Osmanlılık" düşüncesi verilmiştir. Girit konusunu işleyen diğer eserler Musahipzâde Celal'in Köprülüler (1913) ve Selanikli Abdi Tevfik'in Girid'in Fethi 1080 (1327) adlı tiyatroidir.

Türk Tiyatrosu'nda "ulus" düşüncesinin gündeme getirildiği ilk örnekler Meşrutiyet döneminde yer alır. Şu eserlerin muhtevası ulus bilincidir: Celâl Esat'ın Büyük Yarın(1913), Ziya Gökalp'in Alparslan Malazgirt Muharebesi, Aka Gündüz'ün Yarın Türkler (1919), Abdülhak Hamit Tarhan'ın İlhan (1913) ve Turhan (1916) adlı eserleri.

Meşrutiyet döneminde konusunu tarihten alan oyunların büyük bir kısmı Sultan II. Abdülhamit dönemini anlatan tiyatro eserleridir. Bu eserlerin neredeyse tamamına yakını Sultan Abdülhamit'in şahsiyeti ve uyguladığı rejimi tenkit etmek maksadıyla kaleme alınmıştır. Örneklerini şu şekilde verebiliriz: Hüseyin Kazım Son Darbe (1908), Celâl Nuri Bey Abdülhamid-i Sani (1910), Aka Gündüz Aşk ve İstibdâd (1325), Hüseyin Suat Şehbal Yahut İstibdâd'ın Son Perdesi (1324), Abdülhalim Memduh-Refik Nevzat Abdülhamit ve Genç Bir Harem Ağası (1327), Fehime Nüzhet Bir Zâlimin Encâmı (1324), Adalet Yerini Buldu (1324), Mehmet İhsan Mesâib-i İstibdâd (1324). Ayrıca sadece Türkler değil yabancılar da dönemin siyasi tarihini farklı cephelerden inceledikleri oyunlar sahnelemişlerdir. Örneğin, Léon Crétot'un Union et Progrès ou La Nouvelle Turquie (İttihat ve Terakki veya Genç Türkiye) (1908) böyle bir oyundur.

c) Cumhuriyet Dönemi Tarihi Tiyatro Oyunları

Bu dönemi tiyatro oyunları içinde tarihi oyunlar bir cihette önemli bir yer tutarken, diğer yanda işlediği konular ve Türk Tarihi'ne getirdiği yorumlar açısından kayda değerdir. Bu dönemde yazılan tiyatro oyunlarının hangi konuları işlediğine kısaca değinelim: İslam Öncesi Türk Tarihi, Türk Mitolojisi, Türk destan ve efsaneleri, halk hikayeleri, Türk mistikleri, Selçuklu Dönemi, Osmanlı Dönemi, Osmanlı devlet sisteminin sorgulanması, Fatih ve İstanbul'un Fethi, taht kavgaları, saray entrikaları, Osmanlı dönemi siyasi ve toplumsal sorunları, Atatürk, Milli Mücadele ve Cumhuriyet süreci, Milli Mücadele ruhu, bağımsızlık temasının sorgulanması, Cumhuriyet rejiminin önemi ve önceki rejimle mukayese edilmesi, Cumhuriyet'in kurulmasından sonra gelişen olaylar, Türkiye dışında gelişen olaylar.

Yukarıda belirttiğimiz konuları işleyen tiyatro eserleri şu şekildedir: İslam Öncesi Türk Tarihi'ne ait mitolojik ve tarihi bilgilerin, Türk destan ve efsanelerinin değerlendirildiği oyunlar; Faruk Nafiz Çamlıbel'in Akın (1932), Özyurt (1932), Yaşar Nabi Nayır'ın Mete (1932), Behçet Kemal'in Ergenekon (1933), Vehbi Cem Aşkun'un Oğuz Destanı (1935), Hakkı Günel'in Bozkurt (1941), Ülkü Ayvaz'ın Troya'yı Özlüyorum (1992), Zeynep Avcı'nın Gilgamiş (1994), Murathan Mungan'ın Geyikler Lanetler (1992), Rahmi Özen'in Boğaç Han Destanı (1997), Ahmet Kudsi Tecer'in Koçyiğit Köroğlu (1988), Güngör Dilmen'in Deli Dumrul (1998). Türk mistiklerinin ele alındığı oyunlar; Recep Bilginer'in Mevlana Aşık ve Maşuk (1992), Yunus Emre (1991), Necip Fazıl Kısakürek'in Yunus Emre (1969), Nihat Asyalı'nın Yunus Diye Göründüm (1986), Orhan Asena'nın Yunus Emre (1995), Hünkar Bektaş Veli (1995). Alparslan Malazgirt Savaşı ve Selçuklu'yu anlatan oyunlar; Hüsnü Yıldız'ın Alparslan (1960), Sabahattin Engin'in Malazgirt (1971), Ramiz Arda'nın Karamanoğlu Mehmet Bey (1960), Güngör Dilmen'in Hasan Sabbah (1983). Osmanlı dönemini konu alan oyunlar; Atilla Turan'ın Söğüt'ten Doğan Güneş (1984), İsmail Yılmaz'ın Ulu Çınarın Kökleri (1995), Turgut Özakman'ın Resimli Osmanlı Tarihi (1992), Turan Ofazoğlu'nun Genç Osman (1994), III. Selim Kılıç ve

Ney (1994), Yavuz Selim (1998), Cem Sultan (1991), Turgut Özakman'ın Ben Mimar Sinan (1999), Fehim Paşa Konağı (1992), Necati Cumalı'nın Vatan Diye Diye (1990), Nazım Kurşunlu'nun Fatih (1951), Orhan Asena'nın Ya Devlet Başa Ya Kuzgun Leşe (1998), Hürrem Sultan (1988), İlk Yıllar (1988), Sığıntı (1988), Özen Yula'nın Gayri Resmî Hürrem (2002), Fehim Paşa Konağı (1992), Güngör Dilmen'in Devlet ve İnsan (1990), İttihat ve Terakki (2003). Atatürk, Milli Mücadele ve Cumhuriyetin anlatıldığı oyunlar; Faruk Nafiz Çamlıbel'in Kahraman (1933), Galip Naşit'in Destan (1933), Turan Oflazoğlu'nun Atatürk (1987), Yaşar Nabi Nayır'ın Beş Devir (1933), Anıtkabir (1996), Osman Sabri'nin Vatan Uğrunda (1931), Aka Gündüz'ün Yarım Osman (1933), O Bir Devirdi (1938), Peyami Safa'nın Gün Doğuyor (1938), Halit Fahri Ozansoy'un Fedakarlık (1940), Veysi Kısakürek'in Kurtuluş (1951), Sabri Tevfik Okyavuz'un Kaçak (1975), Yaşar Mehmet Kaynak'ın Vatanın Bağrındaki Hançer (1992), Mehmet Emin Ertan'ın Urfa'nın Kurtuluş Destanı (2000), Nuri Güngör'ün 1212 Gün (2001), Tuncer Cücenöğlu'nun Biga-1920 (1974), Yıldırım Kemal (1990), Yeşil Gece (2004), Orhan Asena'nın Candan Can Koparmak (1998), Caner Arabacı'nın Şahin Bey (1988), İzzet Erdem'in Yurt ve Millet (1952), Necip Fazıl Kısakürek'in Tohum (1998), Saim Kerim Kalkan'ın Vatan ve Vazife (1938), Burhan Cahit'in Gavur İmam (1933), Necmettin Veysi'nin Güneş (1934), Yunus Nüzhet'in Hedef (1934), Özdemir Nutku'nun Söylev (1985), Atal Behramoğlu'nun Lozan (1993), Necati Cumalı'nın Bağımsızlık Ya da Ölüm (1998). Cumhuriyet ve Millî Mücadele Dönemi sonrasını ele alan oyunlar; Tuncer Cücenöğlu'nun Çıkmaz Sokak (1993), Güngör Dilmen'in Kuzguncuk Türküsü (2000), Mehmet Kalkan'ın Sazlı Pınar (1947), Yaşar Nabi Nayır'ın İnkılap Çocukları (1933), Bilgesu Erenus'un 555 K 5 Mayıs 5 Kızılay (1987). Kırım ve Kıbrıs'ı konu alan oyunlar; Mustafa Erdoğan'ın Kıbrıs Ateşler İçinde (1967), Ahmet Tolgay'ın Melek Değilmiş Komşularımız (1974), İsmail Hakkı Yılanlıoğlu'nun Şehit Ocağı (1980), Mehmet Topal'ın Çırpınırdı Karadeniz (1979), Hasan Nail Canat'ın Moskof Sehпасı (1973).

III. Yaşar Nabi Nayır'ın Tiyatro Yazarlığı ve Beş Devir Adlı Eserin Tarih Bağlamında Değerlendirilmesi

Yedi Meşale Topluluğu'nun kurucuları arasında yer alan Yaşar Nabi Nayır, hikaye, roman, deneme gibi edebi türlerin yanında tiyatro türünde de eserler vermiştir. Yaşar Nabi Nayır, tiyatro eserlerini Cumhuriyet'in onuncu yılına denk gelen 1932 ve 1933 yıllarında yazmıştır (Yüceel 2004, 349). O dönemin etkisiyle bazı yazarlarımız gibi, Yaşar Nabi Nayır da Anadolu'ya ve Türk milletine yönelmiştir. Anadolu ve Türk milleti, 1923'ten sonra bütün esinlerin kaynağı olmuştur (Akı 1968, 26). Bu dönemdeki tiyatro eserlerinde devrim ruhu ve idealist anlayış göze çarpar. Yaşar Nabi, tiyatrolarını bu düşünce doğrultusunda kaleme alır. Üç tiyatro eserinin de konuları Türk milletinin tarihinden alınmıştır. Bu tiyatro eserleri Mete, Beş Devir ve İnkılap Çocukları adlı oyunlardır. Mete uzak tarihi, Beş Devir ve İnkılap Çocukları ise son dönem tarihini konu edinir. İlk tiyatro denemesi olan Mete, Yaşar Nabi tarafından manzum bir destan olarak tanımlanmaktadır. Eserin konusu, Hun imparatoru Mete'nin ,ülkesinin bağımsızlığa kavuşması için yaptığı çalışmalar ve bu bağımsızlığı korumak için sergilediği mücadelelerdir. İnkılap Çocukları isimli oyun ise, Kurtuluş Savaşı sonrası yapılan devrimleri konu alır. Bu eser bir bakıma Beş Devir oyununun devamı niteliğindedir. Beş Devir isimli tiyatrodaki Yaşar Nabi Nayır, Cumhuriyet öncesinde Türk milletinin yaptığı dört mücadeleyi ve Cumhuriyetin ilânından sonraki kalkınma ile ilgili çalışmalarını ihtiva eder. Bu dönemler sırasıyla şu şekildedir: İstibdat devri, Balkan Savaşı, I. Dünya Savaşı, Cumhuriyet. İlk dönemde yani İstibdatta Türk milletinin bilinçlenmesi vardır. Ve bu dönemde düşünceleri etkileyen önemli bir aydın bulunmaktadır. Bu Namık Kemal'dir. Sonraki üç dönem olan Balkan Savaşı, I. Dünya Savaşı ve Kurtuluş Savaşı'nda Türk milletinin bağımsızlık mücadeleleri işlenir. Son tabloda ise Türk milletinin sosyal hayattaki çalışmaları ele alınmıştır.

Beş Devir isimli oyunda beş dönem, belli bir kronoloji altında okuyucuya verilmiştir. Ama bu beş dönem birbirinden ayrılmamış, bir manada birleştirilmiştir. Oyunun

kahramanları ise şu şekildedir: Şinasi, Ahmet, Şakir, Ferhat, Zaptiye Zabiti, Zaptiyeler, Birinci Mehmetçik, İkinci Mehmetçik, Müttefik Küçük Zabiti, Müttefik Askeri, Bir Hademe, Bir Kadın, Bir İhtiyar, Bir Deli, Neferler. İlk kısım İstibdat Dönemi'dir. Bilindiği üzere bu dönem bir sıkıyönetim dönemidir. Devlet problemlerle uğraşmaktadır. Ve yıkılma süreci baş göstermiştir. Buna karşılık Cemal elindeki defterden Namık Kemal'in meşhur şiirini okur. Bu sıkıntılara karşı cesaretli duruşunu sergiler: "Felek bütün cevrucefasin toptasın gelsin, dönersem kabheyim millet yolunda bir azimetten..."(s.5) Bu kısımda Cemal, Ahmet, Şakir ve Ferhat'ın karşılıklı konuşmaları vardır. Konuşmalarında yer yer Namık Kemal'e atıfta bulunurlar. O yol gösterici, aydınlatıcı bir insan olarak addedilir ve peygamber olarak vasıflandırılır: "Namık Kemal, ey vahyi gökten almış Peygamber, doymuyoruz bize sun, bize acınmadan ver."(s.6) Diğer tarafta bir kişiye daha atıf yapılmaktadır. Bu kişi "Kızıl Sultan" yani Sultan II. Abdülhamit'tir. (s. 11) Sultan bilime düşman, her türlü gelişmeye engel bir profil olarak çizilmektedir. O aynı zamanda Namık Kemal ile Mithat Paşa'nın da ölüm sebebidir. Türk milleti güçlü bir devlettir. Bu millet Rumeli'nde yenilen millet değil, fethetmediği ülke kalmayan bir millettir. Asıl yenilen "kızıl felakettir, saraydır."(s. 13) Ahmet, Sultan Selim Camii'ni göstererek Mimar Sinan'ı da hatırlar. Bunun yanında camiinin bulunduğu güzel şehir Edirne de önemli bir yer teşkil etmektedir. Ama Edirne kara günlerini yaşamaktadır. Yurdun dört bir tarafı düşmanlarla çevrilmiştir. Eğer Edirne düşerse, İstanbul için tehlike çanları çalacaktır. Çünkü Edirne İstanbul'un son ümididir. "Edirne, İstanbul'un bu işte son ümidi, İstanbul tehlikede Edirne de düşdümiydi." (s. 14) Sıkıntılar büyüktür. Devlet ve millet çok sancılı bir süreçten geçmektedir. Bundan dolayıdır ki, Meriç'te bir durgunluk hakimdir. "Meriç sustu kederden," (s. 15).

Üçüncü tablo Büyük Harp yani I. Dünya Savaşı'nın olduğu kısımdır. Burada üç kişi daha oyuna müdahil olur. Bu kişiler,; Birinci Mehmetçik, Birinci Asker ve Küçük Zabittir. Bu tablo acının zirvede olduğu bir tablodur. Savaş dolayısıyla yaralı çoktur. Ve sargılar yetişmemektedir. Burada Küçük Zabit yüzbaşısının emri Şinasi'ye beyan etmektedir. Emir İkinci Mehmetçiğin kurşuna dizilmesidir. Çünkü İkinci Mehmetçik

Türlere hakaret eden bir Avusturyalıyı dövüştür. Ama buna Şinasi karşı çıkar ve şöyle der: "Git söyle efendine emri dinlemiyorum, ancak düşman akıtır Türk kanını diyorum." Sonrasında Türk askerinin kolunu tutup kaldırır. Çünkü o bir abidedir. Ve mimarı Anadolu'dur. Şinasi'ye göre, "Türk zabiti günahsız bir yiğidi idam ettirmedense, beraber ölmeyi tercih eder." (s. 20)

Dördüncü tablo İstiklal Savaşı'nın olduğu tablodur. Bu kısma bir kadın ve bir ihtiyar dahil olur. Savaşın ortalarıdır. Kadın üzündür. Çünkü yakınlarından kimin sağ kaldığını bilmemektedir. Ama savaş esnasında kızı sürüklenmiş, oğlu Ahmet'i alevler içinde kaybetmiştir. "Kaybettim alevler içinde Ahmedimi, bilmiyorum yandı mı yoksa kurtlar yedi mi?" (s.21) Kadın Tanrı'ya sesini duyurmaya çalışır. Bu sesini duyurma, isyanı içinde barındıran bir seslenmedir. İhtiyar ile bir araya gelirler. O da kızı Zeynep'i ve oğlu Rıza'yı kaybetmiştir. Çaresiz bir durumdadırlar. Ve Ahmet müjdeyi verir. Gazi görünmüştür ufukta. Evet o kurtaracaktır bu milleti. Çünkü o kahraman Türk Milleti'nin kahraman bir evladıdır. O; "milletin sesi, Türkün akıllara sığmayan mucizesidir." (s. 24) Ahmet savaşa tekrar döner. Çünkü oturmak haramdır.

Son tablo ise Cumhuriyet dönemidir. Zaferler kurmuştur bu dönemi. Bu dönemde vatanın kalkınması için bir mücadele vardır. Ahmet bir düşünce adamı, Şinasi çalışmalar yapan bir doktor ve Şakir ise bir heykeltıraş olmuştur. Hedef ülkenin iktisadi hayatıdır İnkılâbın sesi duyulmaktadır. Şinasi çalışmıştır bu yolda ve tebrik beklemektedir. Ve Ahmet o tebriki gerçekleştiren kişidir. "Var ol doktorum, var ol, senin şahsında bugün, yeni bir zaferini tebrik ederim Türkün." (s. 29) Ahmet yazdıklarıyla İnkılâp'ta yanan bir ocaktır. Şakir ise İnkılâb'ın Zafer abidesini yapmaktadır. Onun eseri bu mucizeyi görselleştirecek ve anlatacaktır. Bu mucizeyi gerçekleştiren de Gazi olmuştur. O doğunun zalimin zulmüne karşı haykıran sesidir. Ve O'nun sayesinde hayaller, rüyalar gerçek olmuştur. "Çekildi üstümüzden bir kâbus gibi mazi, ve bütün rüyaları hakikat yaptı Gazi." (s. 31).

Sonuç:

Yaşar Nabi Nayır'ın Beş Devir adlı eserinde tarih bağlamını ele almaya çalıştık. Bu eser millî tarih ve kimlik bilincini geliştirmeyi amaçlamış, dönemin siyasi ideolojisini, siyasi ve sosyal durumunu ele almıştır. Bu eser ,son dönem tarihimize ışık tutmuş bir eser olmuştur. Bu son dönem tarih beş bölüm halinde ancak birbirine bağlantılı bir şekilde verilmiştir. Son dönem tarih için oyunumuz, kayda değer bir kaynak hüviyetini kazanmıştır. Edebiyatımıza yazarımız sadece öykü, roman ve denemede değil, oyun türünde de güzel bir eser kazandırmıştır.

Kaynakça

Akı. N. (1968). *Çağdaş Türk Tiyatrosuna Toplu Bakış*. Erzurum: Atatürk Üniversitesi Yayınları.

And. M. (1971). *Meşrutiyet Döneminde Türk Tiyatrosu 1908-1923*. Ankara: Türk İş Bankası Kültür Yayınları.

And. M.(1973). Türk Tiyatrosunda Tarihi Oyunlar ve Bunların Yazılış Gerekçeleri. 25-29 Eylül 1970 Türk Tarih Kongresi Bildirileri. Ankara: TTK Yayınları, 765-772.

Asilyazıcı. H. (1982). *Yaşar Nabi Nayır'ın tiyatroya bakışı üzerine*. İstanbul: Varlık Yayınları, 123-129.

Aytaş. G. (2002). *Tanzimatta Tiyatro Edebiyatı Tarihi*. Ankara: Akçağ Yayınları.

Nayır. Y. N. (1932). *Metec*. İstanbul: Hamit Bey Matbaası.

Nayır. Y. Ş. (1933). *Beş Devir*. Ankara: Varlık Neşriyatı.

Nayır. Y. Ş. (1933). *İnkılap Çocukları*. Ankara: Varlık Neşriyatı.

Nutku. H. (1987). *Tarihsel Dram ve Cumhuriyet Dönemi Türk Tiyatrosunda Tarihsel Dram Modelleri*. c. 2. Ankara: Devlet Tiyatroları İç Eğitim Dİz.

Şener. S. (1993). Türk Tiyatrosunda Tarihsel Oyunlar. *Türk Dili*. c. 34. s. 363. 186-194.

Şengül. A. (2009). Türk Tiyatrosunda Tarih.

<http://turkishstudies.net/sayilar/sayi14/cilt2/.pdf>. Erişim tarihi: 3 Ocak 2012.

Yücel. N. (2004). *Yaşar Nabi Nayır: Hayatı, Sanatı ve Eserleri*. Ankara: Hacettepe Üniversitesi Sosyal Bilimler Enstitüsü.

GAGAUZ ŞAİR TODUR ZANET'İN ŞİİRLERİNDE KİMLİK ARAYIŞI

Yrd. Doç. Dr. Abdülkerim DİNÇ

Moldova Cumhuriyeti, "Gagauz Yeri"; Ukrayna Cumhuriyeti, Odessa ve Reni Bölgesi; Romanya ve Bulgaristan'da yaşayan Hristiyanlığın Ortodoks mezhebine mensup bir halk olan **Gagauzlar**; yüzyıllar boyu farklı kültürlerin (Bulgar, Romen, Rus, Ukrayn; 20. yüzyılın yarılardan itibaren Sovyet kültürü) içinde yaşamalarına rağmen, dillerini, kültürlerini titizlikle muhafaza etmiş küçük bir Türk topluluğudur. Moldova Cumhuriyeti'nin güneyinde "Gagauz Yeri" denilen özerk bölgelerinde 150 bin, Ukrayna Cumhuriyeti'nde 40 bin, Romanya ve Bulgaristan'da 25 bin kadar tahmini nüfusa sahiptirler. Ayrıca Yunanistan, Kazakistan... gibi pek çok ülkede varlıklarını sürdürmektedirler.

Yüzyıllar boyu Dobruca bölgesinde; 18. yüzyılın sonları ve 19. yüzyılın başlarından itibaren Moldova'nın Besarabya (Bucak) bölgesinde yaşamaya başlayan; yazılı edebiyatları ancak 1950'lerden sonra görülmeye başlanan Gagauzlar; bütün bu kültür kuşatmalarına rağmen zengin bir folklor ve şifahi olarak nesilden nesile aktarılan edebi mahsullere sahiptirler.

Asırlarca azınlık psikolojisiyle kendi kabuğuna çekilen, köylerde, tarlalarda dillerini ve kültürlerini büyük bir titizlikle muhafaza eden Gagauzlar, hürriyetleri kısıtlandığı, dillerinin fonetiğine uygun alfabeyle yazma imkanı tanınmadığı için (ilk defa 1957 yılında Kiril alfabesi içinde kendi fonetiklerine uygun bir alfabe hazırlanmıştır)

DİNÇ

romanlarını, tiyatrolarını, sinemalarını yaratamamışlardır. Emekleme halindeki şiirleri de ancak Dimitri Karaçoban'la başlar. Bugün millî romantik duyuş tarzıyla eser veren ressam Dimitri Savastin, heykeltıraş Tanas Karaçoban, kompozitör Dimitri Gagauz.. çağdaş sanat dünyasında yer edinmeye çalışan Gagauz sanatçılarıdır. Gagauzların bütün edebiyatları folklor ürünlerinden öte gitmez. Edebiyatlarındaki kısırlığa rağmen, Gagauzların zengin bir folklorla sahip olduklarını söylemek mümkündür. Hakim kültürlerden etkilenmiş olmalarına rağmen, orijinal kültürlerini; kolektif şuuraltının yüzyıllardır muhafaza ettiği kültür mirasını bir hazine gibi muhafaza etmişlerdir.

1950'li yıllardan itibaren gazete köşelerinde görülmeye başlayan Gagauz Türkçesiyle çağdaş edebiyat ürünleri; 1960'lı yıllardan itibaren kitap neşriyle dilini, kimliğini aramaya başlar.

Biz bu çalışmamızda, Todur Zanet'in şiirlerinde Gagauzların kimlik arayışlarını tespit etmeye çalışacağız. Asırlarca hâkim kültürlerin boyunduruklarında yaşayan bu küçük topluluğun, henüz emekleme çağındaki çağdaş edebiyatlarının kimlik arayış problemleri ilginç sonuçlar getirecektir.

GİRİŞ

2001-2002 yılları arasında Moldova Cumhuriyeti'nin, Gagauz özerk bölgesi Gagauz Yeri, Komrat Devlet Üniversitesi'nde onaltı ay görev yaptım. İlk intibam kuşaklar arasındaki durumdu.

1. Altmış yaşın üzerindeki Gagauzlar öz kimliklerini muhafaza ediyorlar; kendi aralarında Gagauz Türkçesi ile konuşuyorlardı.

2. Orta yaş gruba mensup insanlar Sovyet kültürünü ve Rusçayı titizlikle koruyorlardı. Aynı zamanda ayaklarının altından kayıp giden Sovyet İmparatorluğundan sonra ortaya çıkacak karanlık gelecekte kaygı duyuyorlardı.

3. Rusça konuşmalarına rağmen, Sovyet kültürünü de, Hristiyanlığı da, Gagauz kimliğini de bilmeyen, tanımayan genç kuşak bir kimlik arayışında idi. Sovyetler Birliğinin yıkılışı ile ortaya çıkan Amerikan kültürü, arayış içindeki bu kuşağa gençliğin imgelerini var ediyordu. Diğer taraftan ekonomik buhran, ailedeki çözülme, inanç yoksunluğu sureten Amerikan olsa da iç dünyaları acınacak kadar boş ve karanlık idi. Aile kurumunun anlamını yitirmeye başladığı, alkole, dansa, giyim kuşam ve görüntüye önem veren bu gençlik, Gagauzca bilmelerine rağmen, kendi dillerinden utanıyorlar, konuşmaktan imtina ediyorlardı. Diğer taraftan bu zavallı gençlik, Protestan ve Bahai misyonerlerin, Yehova Şahitlerinin kuşatması altında idi.

Şehirlerde her Gagauz evinde mutlaka Rus klâsiklerinin, Sovyet yazarlarının doldurduğu büyük bir kütüphane vardı. Bu kütüphanelerde Gagauzlara dair tek kitap yoktu. Kulaklar, Rus ezgileri, halk şarkıları ama son zamanlarda kapitalist dünyanın müzikleri ile tanıştı.

Şehirlerdeki tabelalarda birkaç Gagauzca ile tabelaya rağmen, firma isimleri, markalar ya Rusça yahut Kapitalist dünyanın tanınmış isimleri idi. Henüz tabelalarda Moldovanca isimler yer almıyordu. 2012 yılında yaptığım ziyarette, Gagauzca kurum ve firma isimlerinin yerini Moldovanca isimler almaya başladığını müşahede ettim.

Köylerde ise durum tamamen farklı idi. Elli yıldan ziyade devam eden ve şehirlerde rüyalarını bile Rusça gördüren Sovyet hakimiyetine rağmen, köylerde Gagauzluk bütün saflığıyla yaşıyordu.

Ömrünü tamamlamış bâbuşkalardan, deduşkalardan, yeni yürüyen çocuklara kadar herkes Gagauzca konuşuyordu. Esasında toprağa bağlı, tarım ve hayvancılıkla uğraşan, bu çalışkan, mert, dürüst, misafirperver, dindar halk Gagauz kimliğini titizlikle muhafaza etmişti. Aynı zamanda halk kültürü ve edebiyatı bakımından büyük Türk dünyasının adeta bir mikro laboratuvarı gibiydi. Azınlık psikolojisiyle bir hazine gibi muhafaza ettikleri zengin bir halk kültürüne sahipti.

Köylerde insanlar kendilerini Türk olmaktan ziyade Gagauz olarak tarif etmeleri yanında, Türklere karşı farklı bir muhabbet hissediyorlardı.

Böyle bir tablo karşısında Gagauzlara kimliğini kazandırmak isteyen ilk aydın, profesör, papaz Mihail Çakır olmuştur. Gagauzların tarihini ilk kez kaleme aldığı gibi, Gagauz Türkçesiyle dua kitabı çıkarmıştır.

Gagauzların kimliklerini tarifte şüphesiz en önemli eser Gagauz önderi Dionis Tanasoğlu'nun Uzun Kervan isimli eseridir. Gagauz Türklerinin kaynağına kadar giden belgesel-romanda o kaynak Oğuzluk olarak tarif edilir. Dimitri Karaçoban'ın belgesel film çalışmaları, yine Tanasoğlu'nun bir folklor ve halk edebiyatı antolojisi olan Bucaktan Sesler isimli eseri; Nikolay Baboğlu'nun Gagauz Folkloru çalışması bu yolda en büyük hizmetlerdir. Bu çalışmalardır ki, çağdaş Gagauz yazarlarının ufuklarını açmış; onlara milli konu ve temaları işaret etmişlerdir.

Gagauz Yeri özerk bölgesinin gerçekleşmesi ve kurulmasında büyük hizmetleri olan, Todur Zanet, gazetecilik ve yazarlık faaliyetlerinin merkezine daima Gagauz varlığının devamı, Gagauz kimliğinin tanınması, bilinmesi ve hayata geçirilmesini almıştır.

Todur Zanet'in hayat hikayesini, sanatçı kimliğinin beslendiği kaynakları göstermesi bakımından bir bildirin sınırlarını aşarak vermek mecburiyetinde hiss ettik.

Todur Zanet, 1958 yılının Gagauzca söylenişi ile Kirez ayının yani Haziran ayının 14'ünde Moldova Cumhuriyeti'nin güneyindeki Kongaz köyünde dünyaya gelir.

Zanet'in babaannesi, uzun kış gecelerinde gaz lâmbası ya da fener ışığında, yün eğirip, çorap örerken Gagauzların geçmiş zamanlarda yaşadıkları acıları anlatırdı. Gagauzların masal zamanlarını anlatırdı. Küçük Todi, ilk Gagauz türkülerini, manilerini, masallarını, bilmecelerini babaannesinden işitti. Öğrenci olduktan sonra, Gagauz Türklerinin geçmişine dair babaannesinin anlattıklarını teybe kaydetti.

Todur'un küçüklüğünde okullarda Gagauz Türkçesi öğretilirdi. Ağabeylerinin kitaplarından Gagauzlann bir dili, edebiyatı, Gagauz yazarları olduğunu öğrendi. Bazen ağabeyleri küçük Todı'yi, Gagauz dili derslerine götürürler; öğretmenler de sevimli Todı'yi derse kabul ederlerdi. Todı'nin okula başladığı 1965 yılında, okullardan Gagauz dili eğitimi kaldırılmıştı.

Zanet ailesinin biri kız, dördü erkek beş çocuğu vardı. Todı ortancaydı. O zamanlar hem ekonomik hem sosyal anlamda büyük sıkıntılar yaşanıyordu. Küçük Todı, ağabeylerinden kalan elbiseleri giyinirdi. Beşinci veya altıncı sınıfta bir kış günü, sınıfa bir keptar (yünü içe gelecek biçimde koyun veya kuzu derisinden yelek) ve beline sarılı dedesinin kuşağı ile geldi. Ders başladı. Küçük Todı'yi sınıfın karşısına çıkaran öğretmeni: "**Çıkar bu çingene elbiselerini**" diyerek öğrencilerin huzurunda hakaret etti. Çingene elbiseleri dediği Gagauzlann millî giysisiydi. Bu, Todur Zanet'in Gagauz olduğu için yaşadığı ilk baskı, ilk hakaretti. Daha o zaman, Gagauzlann da bu dünyada kendilerini yaşayabilecekleri bir yerleri olması gerektiği düşüncesi o saf çocuk zihnine yerleşti.

1975 yılında orta eğitimini tamamladı. 1976-1981 yılları arasında Kişinev Politeknik Enstitüsünde mühendislik eğitimi tamamladı. İlk şiiri "**Mali**"yi 1977 yılında yazdı.

Kişinev'de üniversite eğitimi alırken sık sık uğradığı Mihail Kolsa'nın evinde Gagauz müziği ile tanıştı. Bu evde Gagauz kültür özerkliği için o gün devrim kabul edilecek düşüncelerini ifade etmeye başladı.

Todur Zanet, daha çocukluğundan itibaren kendisini, Gagauz kültürüne ve Gagauzluğa adanmıştı. 1986 - 1990 yılları arasında, Gagauz Türkçesi ile "**Bucaan Dalgasında**" radyo ve televizyon programını hazırladı.

1988 -1994 yılları arasında ve 1999'dan bugüne kadar, ilk Gagauz gazetesi olan "**Ana Sözü**" gazetesini ve çocuklar için gazetenin ilâvesi olan "**Kırlangaç**"

dergisinin yayımcısı, baş redaktörü, yazarı, muhabiri, fotoğrafçısı ve dağıtıcısı olarak çıkardı ve maddî zorluklarla çıkarmaya devam ediyor.

Todur Zanet, çalışmaları ve başarılarından dolayı, 1989 yılında SSRB ve Moldova Journalist Birliklerine üye olarak kabul edildi. 1990 yılında ise, SSRB ve Moldova Yazarlar Birliği üyesi oldu.

Todur Zanet'in yazdığı Gagauz Millî Marşı, Gagauz Halk Kongresi tarafından Gagauz Cumhuriyetinin Millî Marşı olarak 411 oyla kabul edildi.

Gagauz edebiyatı, basını ve kültürüne hizmetlerinden dolayı, 1992 yılında Türk Dünyası Yazarlar Birliği'ne kabul edildi.

Todur Zanet, Gagauzların Lâtin alfabesine geçmesi için büyük çalışmalar yaptı. "Ana Sözü" gazetesinin sayfalarında sütun sütun bu yazılardan örnekler verdi. 25 Eylül 1993 tarihinde Lâtin alfabesi ile ilk Ana Sözü'nü çıkardı. Bu tarihten itibaren Ana Sözü Lâtin alfabesi ile çıkmaktadır.

Todur Zanet, 1991 - 1993 yılları arasında, Kişinev Güzel Sanatlar Fakültesi'nde Gagauz aktörlerine Gagauz Türkçesinin diksiyonu konusunda dersler verdi. Bu çalışmaları sırasında Gagauz Türkçesine çeşitli oyunlar çevirdi. Bunların arasında "Bayazid" (Jan RASSÎN, manzum oyun), "Kaynana iki gelinnän" (E. GHEORGÎTA), "Cumêrtesi avşamneen..." (M. BACÎEV). Bayazid çevirisi Moldova Devlet Televizyonu tarafından filme çekildi. Eser, Televizyonun "Altın Fondu" arşivinde muhafaza edilmektedir.

Şâir, gazeteci Todur Zanet, iki oyun kaleme aldı. "Aaçlık Kurbannarı" (1998 yılında) ve "Büülü Maaza" (2004 yılında) Gagauzların biricik tiyatrosu olan **Mihail Çakır Gagauz Millî Teatrosu** tarafından sahnelendi

Gagauz Devletinin kurulması ve Gagauzluk için verdiği mücâdelelerden dolayı, 2000 yılında Gagauzya Halk Topluğu tarafından "**Devlet Nişanı**" ile taltif edildi.

Edebiyat ve gazetecilik çalışmalarından dolayı, 2003 yılının Mayıs ayında, Amerika Birleşik Devletleri'nin Kentucky Eyaleti'nin Louisville şehrinin hemşehrilik beratı verildi.

Todur Zanet'in şiirleri 1989 yılından beri, "Zamanêêrsın, evim!" (1989, 1990), "Karımcılık" (1989), "Böcecik" (1991), "Akardı batıya güneş" (1993), "Gırdêêr kafamın çarkları" (1993), "Akar yıldız" (1998) adlarıyla yayımlanmıştır.

Tiyatro oyunlarını topladığı eserinden dolayı, Uluslararası Kitap Sergisi'nde, Moldova Milli Kütüphanesi tarafından ödül verildi.

Açlık Kurbanları isimli oyunu Romenceye çevrildi ve 2006 yılında Viata Besarabiei dergisinde yayımlandı.

Çocuklar için yazdığı "Böcecik" kitabı Moldova Eğitim ve Bilim Bakanlığı tarafından eğitime başlangıç ve alt sınıf öğrencileri için ders kitabı olarak kabul edildi.

"Şen oynêêr gagauzlaar", "Yaşa, halkım!", "Vatan", "Koy adımı...", "Sân Çadır, gözâl Çadır", "Sana sevdam", "Saugun", "Zamanêêrsın, evim!.." gibi, şiirlerinden pek çoğu bestelendi ve çoğu halk türküsü olarak dillerde dolaştı.

Kişinev'de bir apartmanın bodrum katında Ana Sözü'nü imkânsızlıklar içinde çıkarmaya devam eden Todur Zanet, roman, tiyatro ve senaryo projelerini büyük maddi imkânsızlıklar altında hayata geçirmeye çalışıyor.

Yokluklar ve yoksunluklar içinde Ana Sözü gazetesini çıkarmaya, eserlerini kaleme almaya çalışan Zanet'in, Ukrayna'nın Odesa şehrinde gerçekleştirilen "Odesa, Halklararası Bilim-Pratik Konferantiyası" toplantısında Gagauzca yaptığı konuşmasından bazı bölümleri dikkatlere sunmak konumuzu kavramak bakımından önem arz etmektedir:

" (...) İki gagauz buluştuynan onnar mutlaka lafederlär rusça. Ne üzerä? Neçin zerä 24 saat gündä onnar rus dili denizi içindä bulunêrlar. Onnarn dolayanında hep rus dili: televiziya, radio, gazetalar.

O üzerä bän sayêrım, ani gagauz dilinin ilerlemesindä en önemli faktor, en paalı hem en büyük rol basına (masmediya) düşer. Ne iş için bölä sayêrım? Buna cevap vermää deyni teklif ederim istoriyaya bir yol yapalım.

Gagauzların ilk gazetası bilersiniz mi nezaman çıktı? Bin yıl geeri! O zaman, açan Orhon-Enisey derelerin yanında bizim uzak dedemiz alıp daltayı, alıp çekiçi, alıp bir büyük taş, tutunmuş da, o taş üstünü ouyup, yazmış onnan, ne olm-uş o vakitlar. Bunu gözäl annadêr – gagauzları en derindän bilän, gagauzları en çok sevän, gagauzların arasında en çok yaşayan bilim adamı – Valentin MOŞKOV. Kendi kiyadında o yazêr rusça, ama bän söleerim gagauzça: «Bän çok yıllar aaradım kim yarattı Orhon yazılarını. Da geldim karara, ani Orhon yazılarını yaratan halk hem gagauzlar – hep o halktır». Tekrar urgulêerim: bin yıl geeri bizim varmış gazetamız. Ko taştan olsun, ama o – gazetaymış!

Açan başladım «Ana Sözü» gazetasında işlemää karar aldım: Sistemadan gelän rus laflarını atmaa, onnarn erinä dilimizä, gagauz laflarını bulup, geeri erleştirmää. «Ana Sözü» gazetasın ilk sayılarında rus laflarının erinä (...) «başkan», «millet», «memleket». Ama devletin, Sistemanın «bekçileri», bizim akademiyaadan gagauz bilimcileri, hemen Moldova komunist partiyasının Merkez Komitetinä yazdılar bir kiyat. O kiyadı imzalayan üç kişi bu gün raametli. İki bu zalda bulunêrlar. O kiyatta yazmışlar: «ZANET otüreçivaeti gagauzskiy yazık». (Unutmayın bu 1988-ci yılda olêr). Bän "otüreçivati" etmedim, bän getirdim halkıma, taa doorusu «Ana Sözü» gazetası getirdi halkımıza bizim eski laflarımızı. «Başkan» hem «millet» bu gün tutuldu. «Memleket» lafını biz taa aaz kullanêriz. Ozaman, 1988-ci yılda ilk kere «başkan» lafını yazdım, bün Gagauziye Prezidentinä deerlär – Başkan. (...)

Başka bir örnek: biz yazardık «zakon». Türkiye türkçesindän bizä getirdilär lafi «kanon». Yavaş-yavaş insan onu kabletmää başlêêr. Zere lafin temeli hep o, sade bir bukva diişer.

Ne düşer «gagauz» lafin yazması için sölemää bän sayêrim, ani rusça yazarkana lââzım yazmaa «GAGAUZ», gagauzça yazarkana lââzım yazmaa «GAGOUZ». Unutmayın, ani V.MOŞKOV, M.ÇAKIR, başkaları da yazêrlar, ani türk milletindän sade gagauzların adında kalmış «oguz» lafi. Bakın: dil «aguz», ama «Oguz».

Bir dilin ilerlemesi uşaklardan başlêêr. İkin onnara gazeta, jurnal hem kiyat vermää lââzım. Onnar anaların südünnän dilä ulaşınnar lââzım. Bunu hepsi milletlär yapêr. Sade biz, gagauzlar, yapmêêrız. Hem bana kalsa yapmaa istämeeriz. (...)

Basın, demeli gazetalar hem jurnallar, herzaman kaldırmışlar insanın ruhunu hem kulturasını, ilerledärmışlär gagauz dilini. Bunu neçin ölä girgin söleerim? Bakın: ikiüz yıl geeri gagauzlar, eski rus zamanında, toplu gelmişlär Balkannardan, erleşmişlär Bucak topraklarına. Başlamışlar kendi dilinä rus laflarını kapmaa. Sora, geopolitika durumu diişildiynän, gagauzlar bölünmüşlär. Taa doorusu onnari bölmüşlär: birazı kalmış eski rusta, birazı kalmış Romıniyeya. Dilimizä romın lafları da gelmää başlamış. Örnek: Kongaz kalmış Romıniyeya, Baurçu eski Rusiyeya. Büün kongazlılar popaza «parinti», baurçulular sa «batüşka» deerlär.

Yabancı laflardan dilimizi ayıtlamaa deyni bir yol bulmaa lââzımdı. O yolu da ilkin aydınadıcımız, protoierey Mihail ÇAKIR bulmuş. 1906-1910-cu yıllarda o başlamış gagauz dilindä ilk gazetayı çıkarmaa. O gazetaya sayfacık deyärmış. Sayfacıklar da din içinmiş. Dilimizin paklanmasında, ilerlemesinde hem yabancı laflardan ayıtlanmasında o sayfalar büyük fayda getirdilär.

(...)

İnsannar dindarmış. Slujbalar klisedä gidärmış ya rusça, ya romınca, ya da

DİNÇ

ukrayınca. Mihail ÇAKIR annamış, ani yabancı dillän, insanın fikirinä sokarmışlar yabancı lafları. Yabancı laflardan dilimiz körleşer. Bu işi durgutmaa deyni Mihail ÇAKIR başlamış din laflarının gagauzça yazmaa. Büün bizdä var sa «daymalann-dayması», «li neet», «ii söz» - o Mihail ÇAKIRın çalışmasıdır.

Hepsi bilir aksiomayı: dil var sa – halk var. Bän bunun karşısını sölemää isteenm: halk varsa – dili olsun lââzım! Hem da diri dili olsun lââzım.

(...)

Taa bir kere urgulënm: gagauzların kendi gazetaları, televiziyaları, radioları olmayınca, şkolaları omayınca hiç bir zaman kendi dilimizi, kendi kulturamızı ilerledämeyecez. GAGAUZLARDA olursa BİRLİK – biz kalacez bu dünneydä. Olmarsa BİRLİK - biz kaybelecez."

Todur Zanet, çok önemli problemlere dikkat çektiği bu konuşmasında kimlik için öncelikle dil konusuna dikkat çekiyor. Tarih şuurundan önce bile dil. Dil ki, zihniyeti şekillendirir.

ATILMA DİLİNDAN HALKIMI

Atılma dilindän, Halkım,
Bän diz çöküp ta yalvarërim,
Buna deyni dua ederim
Atılma dilindän, Halkım!
Bakın da gör: dolay aydın,

ANA DİLİ erdä yaşëër.
İnan, salt o verer yardım
Açan seni zorba enser.
Atılma dilindän, Halkım!

Dil varkan – dayma var adın,
Salt o zaman seni sayërlar,
Hem da açan uşakların
Anaylan bobayı sesleerlär
Atılma dilindän, Halkım!

Sular gider, gide altn...
Bu toprakta salt dil kalêr!
Zerâ dilin – senin kanın,
O yaşama kuvet verer.
Atılma dilindän, Halkım!

Atılma dilindan, Halkım!
Bitki sözü sana söleerim,
Oollanna da ver akl...
Bâ diz çöküp ta yalvarênm:
Atılma dilindän, Halkım!

02.06.1989

Zanet, kaleme aldığı Gagauz Millî marşında yine millî kimliği var eden unsurlara işaret eder. Bunlar, "ana toprak, o ana toprağı, coğrafyayı vatan'a dönüştüren ruh, bir milleti temsil eden bayrak"

GAGAUZ MİLLİ GİMNİ

Geldi vakit – bayraa kaldır,
Dalgalatsın lüzgâr onu
Kavalları keskin çaldır
Duuêr Halkın aydın günü!

Refren:

İnsana lâzım Vatan
Halkına kalsın damar, Kanında dedâ sesi
Uzaktan evâ çeksın
Bucak'ta dannar açık –
Şanı olsun kardaşlık

Zaman kanatları döner
Kıyıp kara bulutları.
Yaşamaya kuvet verer
Ana topraan çöşmeleri.

Refren:

İnsana lâzım Vatan
Halkına kalsın damar, Kanında dedâsesi
Uzaktan evâ çeksın
Bucak'ta dannar açık –
Şanı olsun kardaşlık

Todur Zanet'in kişiliğini oluşturan çok çalışmak mecburiyetinde olan ana-babasından ziyade "mali"si yani babaannesidir. Babaannesinin cenazesi onu köklerine, Oğuzluğa kadar götürür. Zaten o kapıyı açan da babaannesidir. Cenaze alayındaki bayrakları Oğuz bayraklarına, o bayraklardaki şekilleri ise Kurt kafasına benzetir. Esasında Gagauz Özerk Bölgesi kurulduğunda ilk bayrak, ressam Petri Vlah tarafından çizilen "kurt başı"dır. Daha sonra üç renk bayrak tercih edilmiştir. Zanet'in Malim Hem Oğuzluk başlıklı şiirindeki ruh, Yahyâ Kemal'in Osmanlı İmparatorluğunun muzaffer zamanlarından sesler getiren şiirleri ve Ömer Seyfettin'in bu vadideki hikâyeleri ile benzerlik gösterir.

MALİM HEM OGUZLUK

Gömärkän sandığını
Eşil kapladılar...
Aarama ardını –
Artık uçtu yıllar.
Ama gecä konêr
Bu zavalı topraa.
Akım konak olêr
Geçmiş zamannara.

Görerim önümdä
Oguz bayrakların
Eşil düülmesini
Hem Kurt kavasını
Altın şiridini.

Görerim önümdä
Oguz askerini –
Mızrak ellerindä
Ateş gözlerindä...
Oklar da pek sivri.

Bir Kartal kuş gibi
Uçêrlar ileri.
Beygirleri nalı,
Gökädän toz kalktı
Bu nal ötmesindän.

Dalga – dalga üüşer
Her taraftan asker.
Sesi gür uluyêêr
Dolayları kaplêêr
Asker şu denizl.

Kara kanar akêr,
Sestan cendem öter,
Cennet ta uluyêr.
Cannar gökâ uçêrx
Ecel esmesindeân...

Dannar başlêêr arma,
Kannar – pihtilenmää,
Topraa esir aldı
Üüşek eşil otlar...
Uçtu o zamannar...

Ama gecä, kalkıp,
Çıkênim dışarı.
Da önümdä durêr
Oguz bayrakların
Eşil düülmeleri,
Hem Kurt kavasının
Altı şiritleri...
Hem da senin
Eşil kaplı sandın,
Malim...

10.1989

Kökleri, Ortaasya'dan gelen ve Dobruca bölgesine yerleşen Gagauzlar, bir zaman sonra devamlı toprak değıştirmişlerdir. Ve artık, Bucak dedikleri Besarabya bölgesini vatan bilmişlerdir.

MEMLEKET

Memleket kaç diıştirdin
Bu erdä, dedäm benim?
Ne kadar kahir çektin,
Salt biler yorgun tenin

DİNÇ

Ne millet bölä ecel
Geçirdi bu dünnedä?
Uşaklarına temel –
İyi braktı er üzündä?

Kaç sıra sabur, umut
Yakındı brakmaa seni?
Kaç sıra kara bulut
Kan-damna erä serpti?

Kaç sıra ayaz, kıtlık
Haşladı tarlalarnı?
Kaç sıra bozuk raatlık
Kaldırdı ollarnı?

Ama sän, dedäm benim,
Gün-gündän filliz verdin.
Korudun damar-kökü, -
Bucakta halkım büüdü.

1985

Vatan duygusu İnsana Laazım başlıklı şiirinde devam eder. Zanet'in bu temayı işleyen şiirleri Namık Kemâl'in şiirleriyle aynı ruhu taşırlar.

İNSANA LÄÄZİM

İnsana läzım bir Er
Neredä Ana bekler.,
Çıkıp küü kenarına
Yaş döker uzun yola.
İnsana läzım bir Er.

(...)

İnsana läzım Vatan,
Halkına kalsın damar, -
Kanında dedä sesi
Uzaktan evä çeksın,
İnsana läzım Vatin.

05.11.1985

Todur Zanet'in bütün eserleri halkının uyanması, kendini tanıması, o ruhta birleşmesi için bir çağrı, bir çağlık gibi yankılanır. Bütün gayesi halkına kim olduğunu göstermektir; halkının kimliğine sahip çıkması uğruna kışkırtıcı, tokat gibi manzumeler de kaleme alır:

SANA, HALKIM

Bir sarı, kızgın çolda,
Büük kervan gider yolda.
Geç kalmış bir genç olan
At ürük. Yakın kervan

"Hey, Halkım! İşit! Durgun!
At Kaçer oldu kaç gün!"
Saar kaldı dolay çolda
Bet ecel genç olanda.

At düştü. Yorgun güüdä
Aarër erdä bir gölgä
Temirä gibi kervan
Saklandı. Kaldı barhan.

Aaç gözlär, gırtlak kuru.
Çol kızgın kuman dolu.
Su, meyva, eşil fidan -
Hepsi onar temredän.

Çok vakit ölä geçti.
Ter akër derä gibi.
Gün tezdä yakın batma,
Onu tutmêêr ayaklar.

Kum üuder girgin olan:
"Halk uzak. Gitti kervan".
Ne çekmää varmış ona,
Bu yaban tisi çolda?

... Genç olan gibi - Halkım,
Çok zeetlik, kahir çektin.
Caba dilil giyim kara
Anamda bir yortuda

09,03,1979

DİNÇ

Mihail Çakır'ın "Besarabkalı Gagauzların İstoryası" isimli eserinde Gagauzlar köklerini bulmuşlar; Dionis Tanasoğlu ise "Uzun Kervan"da belgesel-roman olarak bu kökleri edebî formda anlatmıştır.

Todur Zanet, pek çok şiirinde olduğu gibi "Danışmak" başlıklı manzumesinde Gagauzların köklerini, bu köklerin kimliğini tarif etmeye çalışmıştır. Hakikaten Gagauzlar, gözlemcilerin, bilim adamlarının da işaret ettiği gibi gururlu, şerefli bir halktır. Mütevazı, çalışkan, dindar, misafirperver Gagauz halkı, Gök Oğuz kaynağından beslenerek bu kimliği var etmiştir.

DANIŞMAK

Köküm – Oguz kökü!
Kendim da Gök Oguzum!
Buna da pek hodulum!
Kötü,
Açan Halkım
İstämeer tanıma
Derin köklerini.
Da sansın bir büülü
Her bir köşedä,
Tekrarlayıp, söleer:
"Bän gagauzum, ki GAGAM uz"
Düşünmedän, ani
Ki gaga dil burnu,
Ama onun
Olur olsun
Taa bir fasıl özü...

20.03.1989

Saygılarımla...

İSLAMİ BAKIŞ AÇISIYLA MUHASEBENİN DİNİ TEMELLERİ

Yrd. Doç. Dr. Nermin Akyel¹

Yrd. Doç. Dr. Şule Yıldız²

ÖZET

Bilim ve teknolojinin gelişmesiyle birlikte iş ve sanayi dünyasında yaşanan hızlı değişim ve küreselleşmenin etkisi ile finansal bilgi kullanıcıları da çeşitlenmiş; bu kişiler için finansal tablolarda yer alan muhasebe bilgilerinin güvenilirliği daha da önem taşır hale gelmiştir. Muhasebe bilgilerinde yapılan manipülasyonlar ile yirminci yüzyılın ortalarında tüm dünyada yaşanan muhasebe skandalları güvenilir bilgi ihtiyacını daha da artırmaktadır. Finansal bilgilerin doğru sunumunu sağlayabilmek ve finansal tablo kullanıcılarına ihtiyaç duydukları sağlıklı bilginin sunulabilmesi için tüm meslek gruplarında olduğu gibi muhasebede de ulusal ve uluslararası anlamda bir takım düzenlemelere, kurallara, standartlara ihtiyaç duyulmaktadır.

Muhasebenin özünde, finansal tablo kullanıcılarının ihtiyacı olan doğru, dürüst, güvenilir bilginin üretilmesi yer almakta olup, kısaca "karşılıklı hesap görme, hesaplaşma, hesap verebilirlik" olarak özetlenebilecek olan muhasebe, kişinin iç dünyasında var olan vicdan ile bütünleşmiş vaziyettedir. İslam dinin özünde

¹ Sakarya Üniversitesi Geyve Meslek Yüksekokulu nakvel@sakarya.edu.tr, 0264 295 3336

² Sakarya Üniversitesi İşletme Fakültesi kasapoğlu@sakarya.edu.tr, 0264 295 6282

İnsanların kendilerine bahşedilen yaşam boyunca yaptıkları uygulamaların sebepleri ve sonuçları ile ilgili Yüce Yarattıcı Allah'a karşı hesap vermeleri yer almaktadır.

İşletmelerin sorumlu oldukları kesimlere hesap verebilirlik ilkesi ile kullandıkları Allah'a karşı sorumlulukları sonucu gelişen hesap verebilirlik ilkesi özünde doğruluk, dürüstlük, güvenilirlik, şeffaflık gibi kurumsal yönetim ilkeleriyle benzeşmektedir. Bu çalışmada muhasebenin tüm dinler için ortak değer yargılarından olan adı geçen ilkeler İslami ilke ve kuralları ile ilişkilendirilerek, işletmelerin de tıpkı insanlar gibi, faaliyetlerinin sonuçları hakkında ilgili mercilere hesap verebilirliği üzerinde durulacaktır.

Anahtar Kelimeler: muhasebe, İslamiyet, hesap verebilirlik, dürüstlük, şeffaflık

RELIGIOUS FUNDAMENTALS OF ACCOUNTING IN ISLAMIC PERSPECTIVE

With the development in science, technology, rapid modification in the occupational and industrial area, impact of globalization, financial information users are varied. For these people, the reliability of the accounting information in the financial statements is significant. Manipulations, which are done with accounting information and accounting scandals, which are experienced at the end of the 21st Century fairly increase the requirement of reliable knowledge. For providing the accurate and healthy presentation of the financial knowledge to the financial statements users, like the other profession groups, national and international regulations, norms, standards are also necessary for accounting.

Production of the accurate, honest and reliable information, which are necessary for the financial statements users are located in the core of the accounting. Shortly, accounting, which can be summarized as "mutual accounting, settlement, accountability" is combined with the conscience, which is in the inner world of a person. In the core of the religion of Islam it is indicated that people who are

bestowed to the life should account for their implementation after the life with their reasons and results to the supreme creator God.

The accountability principle, which is responsible for the scope of management and the other accountability principle which is valid and improved by the creatures for the responsibility towards god resemble each other in terms of the principle of corporative governance like accuracy, honesty, credibility, and transparency. In this study it will be indicated that, with the research of the relationship between the principles and norms of the accountability and Islam, operations should also account human beings for the result of their activities to the relevant authorities.

Keywords : Accounting, Islam ,accountability, honesty, transparency.

1. Giriş

Ticari hayatın başlangıcından itibaren ticari faaliyetlere konu olan olayların kayıt altına alınması ve sözkonusu faaliyet sonuçlarının anlamlı bir biçimde özetlenerek ilgililere bilgi verilmesi ihtiyacı bir mesleki faaliyet olarak muhasebenin doğuşuna zemin hazırlamıştır. Ticari hayatta faaliyetin ve uygulamaların çeşitlenmesinin yanısıra firmaların, dolayısıyla sermayenin uluslararasılaşması sonucu muhasebe faaliyetleri de çeşitlilik arz etmeye başlamış ve farklı uygulama ve yöntemlerin gelişimine ortam hazırlamıştır.

Muhasebe, işletmenin varlıkları ve kaynakları üzerinde değişiklikler yaratan ve para ile ifade edilebilen olaylara ait belgeleri tespit ve tasnif ederek kaydetmek, sınıflandırmak, özetlemek, analiz etmek ve yorumlamak suretiyle ilgili kişi ve kuruluşlara bilgi vermeyi amaçlayan bilgi sistemi olarak tanımlanabilir. Başlangıçta işletme faaliyetlerinin kaydedilmesi olarak değerlendirilen muhasebe, günümüzde kaydetme sonucu elde edilen bilgilerin özetlenerek sonuçlarının analizi ve yorumlanması fonksiyonları ile önem kazanmaktadır.

2. Karar Verme Aracı Olarak Muhasebe Bilgi Sistemi ve İnanç

Kişi ve kuruluşlar karar almada her ne kadar rasyonel davranmayı amaçlasalar da bir takım baskı faktörleri, aldıkları kararlarda etkili olacaktır. Karar almayı etkileyen faktörler davranış bilimciler tarafından başlangıçta iç ve dış faktörler olarak iki gruba ayrılmaktadır. Kişinin düşünce yapısının ve ilkelerinin kaynağını oluşturan ve olaylara bakış açısını etkileyen inanç ve tutumlar iç faktörler olarak adlandırılırken, karar alıcının davranışlarını etkileyen dış faktörler ise kültürel yapı olarak tanımlanmaktadır (Özkalp ve Kırıl, 1996: 93). İnanç, bilgi, davranış kuralları ve gelenek-göreneklere oluşan kültürel yapı maddi ya da manevi yönü ile bireylerin davranış biçimlerini yansıtır. Dolayısıyla kişilerin alacakları kararlardaki davranış kalıplarını şekillendiren en önemli unsur hem iç hem de dış faktörlerden olan inanç olacaktır (Usul, 2007: 8).

Yönetimin karar alma fonksiyonunun temel araçlarından biri şüphesiz ki, muhasebe bilgileridir. Kişiler öğrenmiş oldukları muhasebe bilgilerini inanç, his ve dünya görüşünden oluşan duygusal faktörlerle birleştirerek davranışa dönüştürürler. Aldığı kararın yanlış olduğunu daha sonradan farkedene kadar, bunun sebebini iç faktörlere değil dış faktörlere bağlayarak bahane bulma yolunu seçmektedir (Usul, 2007: 25), dolayısıyla başarısızlık maddi bir takım unsurlar ile eşleştirilecek, manevi unsurlardan uzaklaşılacaktır. İyiyi kötüden ayırabilen, iyilik etmekten lezzet alan ve kötülükten elem duyan manevi his insan ruhunun en ileri bilgi kaynağıdır. Manevi duygular baskın gelerek bir şeye "evet" dediği zaman, onu ne insan beyni ne de duyu organları yalanlayamaz. Dolayısıyla maneviyat ve manevi duygular; karar almada oldukça büyük bir önem taşımaktadır.

3. Muhasebenin Dini Temelleri

Finansal bilgi kullanıcılarının kararlarının doğru olabilmesi, finansal tabloların en doğru ve herkesin anlayabileceği şekilde hazırlanmış olmasına bağlıdır. Bu noktada birçok standardın üzerine bina edildiği muhasebe temel kavramları söz konusudur.

Toplumlar üzerinde büyük etkiye sahip olan dinler, toplumun yeme-içme, giyim-kuşam, alış-veriş gibi davranış kalıplarını etkilemektedirler.

Din, "hür iradeleriyle inanan akıl sahibi insanları, en iyiye, en doğruya, en güzele ve ebedi mutluluğa ulaştırın ilahi kanunlar bütünüdür (www.diyinet.gov.tr). Din ve dinsel inançlar toplumun en küçük yapısı olan aileden başlayarak, hukuk, siyaset, sanat ve hatta ekonomik anlayışa kadar oldukça geniş bir yelpaze içerisinde insanı şekillendirmekte (Aşkın, 2007: 212) ve bu şekillendirme ise toplumsal kültürü oluşturmaktadır (Tekinalp, 2005: 80). Dini inançları benimsemiş olan kişiler yaptıkları işleri vicdani olarak tanımlamakta ve bu kişiler hayatları boyunca mümkün olduğunca usulsüz uygulamalar ve hile yapmaktan kaçınmaktadırlar. Bu kaçınmanın İslam Dini'ni benimseme nispetinde olduğu sonucu çıkarılabilir. Muhasebenin yasal olmasının yanında hem etik olarak hem de vicdani olarak benimsenmesinin sağlayacağı vicdan muhasebesi, muhasebenin hesap verme, şeffaflık, doğruluk, dürüstlük gibi kavramlara bakışı İslamiyet ile yakın ilişki içerisinde.

Her ne kadar bir takım standartlar, yasal düzenlemeler ve diğer uygulamaların varlığından söz etsek bile Enron, Parmalat Olayları gibi dünya çapında yankı yapan muhasebe temelli skandallar, muhasebe kayıtları ve finansal tablolarının hazırlanmasında ortaya konulmuş olan yasal düzenlemelerin, bu tabloların düzenlenmesine esas olan muhasebe temel kavramlarının benimsenmesinde yeterli olmadığını göz önüne sermektedir.

Sosyolojik bir kurum olarak ifade edilen din, insanoğlunun davranışlarını şekillendiren önemli bir unsurdur ve insanların yaşam stillerinin temelinde yer almakla kalmayıp günlük hayatta karşılaşılan tüm sosyal olayları da etkilemektedir. Toplumların ayakta kalmalarını ve sürdürülebilirliklerini sağlayabilmek için kullanılan işlevlerden biri hatta en önemlisi olduğu söylenebilecek olan ekonomi de dini kural ve inanışlardan etkilenmektedir. Kültürlerin kökeninde derin izler bırakan bir olgu olarak kabul edilen din, insanların davranış kalıplarını şekillendiren önemli bir unsur

olmasının yanısıra toplumun sosyal ve ekonomik yapısıyla ilgili değerlerin de göstergesidir (Kapu ve Aybaş, 2009: 74).

Toplumsal kabul gören dini inançlar, muhasebe uygulamalarını ve muhasebe sistemlerini oluşturma ve yorumlama aşamasında da etkili olmaktadır. Tarih boyunca dinler sosyal ve ekonomik hayata dair düzenleyici kuralları beraberinde getirmişlerdir. İkel, tarıma dayalı toplumlarda hayvan sevgisi ve toprağı işleme vurgulanırken, Yahudilikte göçebe hayatın olduğu dönemde ve yerleşik hayata geçilmesinden sonraki dönemlerde gelen emirler farklılık göstermektedir (Aydın, 2001). Protestanlığın doğuşuyla birlikte Hıristiyanlıkta "Allah için çalışma ve az harcama" kavramı önem kazanır ve ekonomik hayatı şekillendirirken, İslamiyet döneminde zengin tüccar arisokrat kesimin yaşadığı Mekke'de inen ayetlerin konusu da ticari hayatı konu almakta, kar- zarar kavramlarını işlemektedir (Aydın, 2001: 136). Yine İbni Mace'den aktarımla "Dürüst ve güvenilir tüccar, ahirette peygamberler, sıddıklar ve şehitlerle birlikte olacaktır" hadisiyle ticari faaliyetler özendirilirken dürüstlüğe vurgu yapılmıştır (Ülkü, 2013: 88). Hadis-i Şeriften de anlaşıldığı üzere ticarete hile yapmayıp dürüst davrananlar cennet ile müjdelenmektedir.

Muhasebenin temel amacı (adil ve doğru değerlendirmeler yapmak suretiyle), ilgili taraflara doğru, dürüst, güvenilir bilgi sağlamak olarak özetlenebilir. Doğruluk, dürüstlük, güvenilirlik üzerine kurgulanmış muhasebe sisteminin Semavi Dinler ile aynı doğrultuda hareket ettiğini yorumlamak kaçınılmazdır. Semavi Dinlerin temelinde insanların kendilerine bahşedilen hayatları boyunca davranışlarının sonuçlarının sorgulanması, bu sorgulama sonucunda günahlarının ve sevaplarının karşılaştırılması suretiyle ödüllendirilecekleri ya da cezalandırılacakları inancı yer almaktadır. Muhasebe kayıtları da işletmelerin ayakta kaldıkları sürece faaliyetlerinin sonuçlarının değerlendirilmesi amacıyla gerçekleştirilen bir dizi işlemde oluşmakta olup, sonucunda kar ya da zarara ulaşırlar.

Dinlerin temelinde hukuki kuralların, ahlâki derinlikler ile güçlendirilmesine dikkat çekilmektedir. Çünkü ahlâk kuralları ile hukuk kuralları aynı ilâhi kaynaktan doğarlar ve dini kurallar, bir eğitim sistemi olmasının yanısıra ilâhi yasalar bütünüdür.

Katolikler hafızaya güvenmek yerine kayıtların yazılı olarak saklanması konusunda büyük bir titizlik gösterirler ve hesaplarının doğruluğunu onaylamaları için Hz. İsa ve Meryem Ana'yı tanıklık etmeye çağırırlar, defterlerini Yüce Tanrı, Hz. İsa adına kutsayarak muhasebe defterleri tutmayı dinsel bir yükümlülük olarak ifade ederler (Goody, 2002: 88).

İşletme faaliyetlerinin sonuçlarını görebilmek için gerçekleştirilen muhasebe kayıtlarının değerlendirildiği dönemsonu işlemleri sonucu, işletmenin gelir ve giderinin karşılaştırılarak ilgililere bilgi/hesap verme yükümlülüğü; tıpkı kıyamet günü insanların hayatları boyunca davranışlarının sonucunda ortaya çıkan sevapların ve günahların mizan terazisinde ölçülerek hesaba çekilecekleri İnancının minimize edilmiş halinden başka bir şey değildir. Her ikisinde de belirli bir döneme ait faaliyetlerin sonucu hakkında ilgililere bilgi verme (hesap verebilirlik) hakimdir. Yine aynı şekilde bu hesap verme faaliyetinin tarafsızca tutulan kayıtlara dayandırılması esastır.

Üç Semavi Dinden biri olan Yahudilikte; *"Çalmayacaksınız, hile yapmayacaksınız, birbirinize yalan söylemeyeceksiniz"* (Levililer/19:11), Hıristiyanlıkta; *"Bakın, ekinlerini biçmiş olan işçilerin haksız alıkoyduğunuz ücretleri size karşı haykırıyor. Orakçıların feryadı, tüm güçlere egemen olan Rabbin kulağına erişti"* (James/5:4) ve İslamiyette ise *"Ölçüde ve tartıda hile yapanların vay haline"* (Mutaffifin/83:1) denilmek suretiyle ekonomik hayatta dolandırıcılık ve hırsızlık yasaklanmıştır (Ülkü, 2013: 98).

Görüldüğü gibi dinler, sadece kulluk ve ibadet etmeye ait kurallar getirmekle kalmayıp, toplumsal hayatı düzenleyici bir takım kuralları da getirmiş, özellikle

dürüstlük ve adaleti öğütlemiş, hırsızlık, dolandırıcılık gibi kişisel menfaatler uğruna topluma zarar verecek uygulamaları yasaklamış, men etmiştir.

İslami Bakış Açısıyla Muhasebe

İslami ilke ve kurallar yönetimler, dolayısıyla muhasebe açısından birtakım uygulama ve düzenlemeleri beraberinde getirmektedir. İlahiyat Literatüründe, kendisini benimsemiş olan bireylere benimsemeleri oranında vicdan muhasebesi yaptırdığı ifade edilen İslam Dini'nin muhasebenin temellerine etkisi yok sayılamayacak derecededir.

Vicdan, kişiyi eylemleri hakkında yargılayarak, onaylayarak, hesap sorarak, suçlayarak hükümler veren öznel bir bilinçtir. Diğer bir ifadeyle vicdan, kişinin kendi ahlak değerleri üzerine dolaysız ve kendiliğinden yargılama yapmasını sağlayarak insana hata ve doğruyu bildiren bir iç sestir (<http://tr.wikipedia.org/wiki/Vicdan>) İslamiyet, dini kuralların ve toplumsal kuralların uygulanmasında kişileri vicdanları ile başbaşa bırakmış ve vicdan muhasebesi, olarak adlandırılan bir kavram toplumda genel kabul gören önemli bir olgu haline gelmiştir.

Usul, 2007 de yazdığı eserinde The American Journal of Islamic Sciences, vol:7, de A.J. Moter'in "İslamization of Knowledge" adlı çalışmasından yaptığı alıntıda, "İslam kültüründe sadece Allah'a dua etmek (namaz kılmak ve diğer ibadetleri yerine getirmek) yeterli olmayıp kişiler, sosyal, ekonomik ve politik olarak da ibadet etmek zorundadır ve işletmeler faaliyetlerinde bu unsurları dikkate almalıdır" demektedir. Müslüman hayatı boyunca yaptığı anlaşmalarında dürüst olmalı, kayıtlarını düzgün tutmalı, kanaatkar olmalı, zekat ve benzeri vergilerini tam olarak ve zamanında vermelidir. Toplumunu birleştirmeye yarayan bu kutsal değerler muhasebe politikalarının seçiminde dikkate alınmalı ve bu araçlar ile işletme amaçları arasında denge sağlayacak muhasebe politikaları oluşturulmalıdır" (Usul 2007: 43).

Muhasebenin temel kavramlarından olan "Dönemsellik" kavramının, zekâtın dönemsel olarak ödenmesi noktasındaki görüşü desteklemiştir. Bu noktada zekâtın hesaplanabilmesi için belli bir dönemde yapılacak olan envantere ihtiyaç duyulacağı açıktır. Zekat yükümlülüğünü yılda bir defa yerine getirilmesi suretiyle İslamiyet'te yer aldığı açık ve net olarak görülmektedir. Peygamber Hz.Muhammed (SAV)'in dediği gibi "Bir yıl geçinceye kadar varlığın zekatı olmaz." İslami açıdan zekat ve dönemsellik kavramının kabul edilmesi son derece makul iken, muhasebe kayıtlarında işletmeye alınan varlıkların maliyet bedellerinin kendilerinden yararlanılan faydalı ömür göz önüne alınarak gidere dönüştürülmesi olarak tanımlanabilecek olan amortisman ayırma işlemine olan benzerliği göz ardı edilemez.

Dönemsellik kavramı, yapılan bir çalışmada (The Development Of The Conceptual Framework For Accounting For Islamic Banking: 6) özellikle zekat açısından ele alınmış ve desteklenmiştir. Hatta dönemsellik kavramının bir muhasebe temel kavramı olarak ortaya çıkmasından önce Müslümanlarca bilindiği bu kaynakta da hatırlatılmıştır. Bu iddiayı desteklemek üzere Hz. Muhammed (SAV)'in "*Bir yıl geçmeden varlık üzerinde zekat yoktur*" hadisi dayanak olarak gösterilebilir. Bu hadise göre her yıl Müslümanların zekatlarını ödeyebilmeleri için varlıklarını hesaplama noktasında bir envanter çıkarmalarının gereği önem taşımaktadır. Zekat verme yükümlülüğü, bu yönüyle de muhasebe uygulamalarına güçlü bir temel teşkil etmektedir. İslamiyette yer alan işletmelerin, kazançlarının belirli bir yüzdesini zekat olarak yoksullara dağıtmak ile sorumlu tutulması, günümüz batı dünyasındaki "sosyal sorumluk" kavramının da özünü oluşturmaktadır.

Ayetler ve hadisler incelendiğinde, muhasebe uygulamalarının da İslamiyet tarafından desteklendiği görülmektedir. "*Göklerde ve yerde olanlar Allah'ındır. İçinizdekini açıklasınız da, gizleseniz de Allah sizi onunla hesaba çeker. Sonra dilediğini bağışlar, dilediğini cezalandırır ve Allah her şeye kadirdir.*" (Bakara, 284.ayet) buyruğu ile Allah Teâlâ, ilâhî muhasebeden söz etmekte ve insanlardan

bu ilahi muhasebeye hazırlıklı olmalarını istemektedir. Bu ayetten bir önceki ayette ise, Müslümanların, borçlanma ve borçlarının kayıt altına alınması ve şahitlikler gibi konularda uymaları gereken kurallar bildirilmektedir.

"Ey İman Edenler! Belirli bir süre için birbirinize borçlandığınız zaman bunu yazın. Aranızda bir yazıcı adaletle yazsın. Yazıcı, Allah'ın kendisine öğrettiği şekilde yazmaktan kaçınmasın, (her şeyi olduğu gibi dosdoğru) yazsın. Üzerinde hak olan (borçlu) da yazdırsın ve Rabbi olan Allah'tan korkup sakınsın da borçtan hiçbir şeyi eksik etmesin (hepsini tam yazdırsın). Eğer borçlu, akli ermeyen, veya zayıf bir kimse ise, ya da yazdıramıyorsa, velisi adaletle yazdırsın. (Bu işleme) şahitliklerine güvendiğiniz iki erkeği; eğer iki erkek olmazsa, bir erkek ve iki kadını şahit tutun. Bu, onlardan biri unutacak olursa, diğerinin ona hatırlatması içindir. Şahitler çağırıldıkları zaman (gelmekten) kaçınmasınlar. Az olsun, çok olsun, borcu süresine kadar yazmaktan usanmayın. Bu, Allah katında adaletle daha uygun, şahitlik için daha sağlam, şüpheye düşmemeniz için daha elverişlidir. Yalnız, aranızda hemen alıp verdiğiniz peşin ticaret olursa, onu yazmamanızdan ötürü üzerinize bir günah yoktur. Alışveriş yaptığınız zaman da şahit tutun. Yazana da, şahide de bir zarar verilmesin. Eğer aksini yaparsanız, bu sizin için günahkârca bir davranış olur. Allah'a karşı gelmekten sakının. Allah, size öğretiyor. Allah, her şeyi hakkıyla bilendir" (Bakara, 282 ayet).

Ayetten de anlaşılacağı gibi Kutsal Kitapta, tüm işlemlerin kayıtsız şartsız kaydedilmesi ve belgelenmesi emrolunmaktadır. Bu işi ise tarafsız ve adil bir katip tarafından yapılmak suretiyle haksızlığın önleneyeceği, kayıtlara konu olan mali olaylar için şahit gösterilmesi gerektiği ve tüm detayların açık, tarafsız, ayrıntılı olarak, açık ve anlaşılır biçimde gerçekleştirilmesinin önemi vurgulanmaktadır.

İslamiyetin Kutsal kitabı olan Kuran-ı Kerimde yer alan, muhasebe ile ilişkilendirilebilecek ayetlerden bir başkası da Kaf Suresi 17. Ayetidir. Diyanet İşlerinin mealine göre KAF Suresi 17-18. Ayetlerinde : *"Sağında ve solunda, onunla*

beraber oturan iki alıcı melek, yanında hazır birer gözcü olarak söylediği her sözü zaptederler” (<http://ilgiliforum.com/kaf-suresi-17-ayet-meali-kuran-5017-t63511.0.html>) denmektedir.

İnanışa göre sağ omuzda oturan melek, kişinin yaptığı doğru işleri (sevapları) sol omuzunda oturan melek de yapılan yanlışları (günahları) kayıt altına almakta ve bu kayıtların tutulduğu Amel Defteri, kıyamet gününde değerlendirilerek kişinin Cennet ya da Cehennemde yer almasına dayanak teşkil edecektir. Bu inanış işletmelerin faaliyetlerinin sonuçlarının özetlenebilmesi için öncelikle kaydedilmesi ve ardından sınıflandırılması gerektiği ile ilişkilendirilebilir. İşletme faaliyetleri çift taraflı kayıt esasına göre yevmiye defterine kaydedildikten sonra, olaylar niteliklerine göre büyük defterlerde sınıflandırılır. Büyük defterde yer alan hesapların sol tarafı borç, sağ tarafı ise alacak olarak nitelendirilmek suretiyle gerçekleştirilen uygulama ile faaliyetleri sınıflandırmada kolaylık sağlanır.

Kaf Suresinin 17. Ayeti ile ilişkilendirilebilecek bir başka muhasebe uygulaması da Bilanço Denkliği olabilir. İşletmenin faaliyetleri sonucunda ulaştığı mali yapıyı özetlemeye yarayan bilançonun bir tarafı işletmenin varlıklarını gösterirken diğer tarafı ise kaynaklarını işaret etmektedir. Bilançonun yorumlanması sonucu ise, mali yapısının ne olduğu, bu mali yapının ne kadarının özkaynaklardan, ne kadarının yabancı kaynaklardan elde edildiği gözlemlenebilmektedir.

İslamiyette de Hıristiyanlıkta da tıpkı muhasebede olduğu gibi bir “hesap günü” kavramı bulunmaktadır. İnsanlar hayatta iken işlediklerinin sonucunu hesap günü yapılan değerlendirme işleminin ardından öğrenecek ve hesaplaşmanın sonucuna göre cennet ile ödüllendirilecek ya da cehennem ile cezalandırılacaklardır. Ayet-i Kerime’de “*Şunu iyi bil ki, Allah’ın yolundan çıkanlar için, unuttukları şeyler yüzünden, hesap günü şiddetli bir azap vardır*” (Sad Suresi: 26. Ayet) denilmek suretiyle hayatın sonunda hesap vermenin önemi vurgulanmakta ve hesap gününe atıfta bulunmaktadır. Yine bir başka Ayette mealen “*Halbuki üzerinizde muhakkak bekçiler, değerli yazıcılar vardır. Onlar yapmakta olduklarınızı bilirler. Şüphesiz,*

iyiler Na'im cennetindedirler. Şüphesiz, günahkârlar da cehennemdedirler. Hesap ve ceza günü oraya gireceklerdir. Onlar oradan kaybolup kurtulacak da deęillerdir. Hesap ve ceza gününün ne olduğunu sen ne bileceksin" (İnfitar Suresi: 10-15. Ayetler) denilmekte ve hesap gününün sonunda iyilerin cennete, günahkarların ise cehenneme girecekleri ifade edilmektedir. Muhasebe uygulamalarında da tıpkı insan hayatında olduđu gibi, işletme faaliyetlerinin sonucu, ilgili faaliyet döneminin sonunda ölçme ve deęerlemeye tabi tutulmak suretiyle, işletmelerin ait olunan dönemde kar mı zarar mı ettikleri açıklığa kavuşmaktadır.

Allah (CC)'ın melekleri tarafından kaydedilen "Amel Defteri"nde kişinin yaptıđı tüm faaliyetler tıpkı işletme faaliyetlerinin kayıt altına alındığı "Yevmiye Defteri"nde olduđu gibi kayıt altına alınmaktadır. İslam inancına göre zerre kadar da olsa hiçbir şey ihmâl edilmeden insanların amel defterinde yazan amelleri (iş ve davranışları) "mizan" terazisinde ölçülerek yaptıklarının karşılığını görmek üzere çetin bir hesaba çekileceklerdir. "Mizan" ve hesap gününün hassas yapısı insanı dünyada kontrol altına almaktadır. Muhasebede defterler arası hesap aktarmalarının kontrolünü sağlamak amacıyla hesap toplamları ve kalanlarına ait eşitliğin varlığını görebilmek açısından kullanılan araç, mizan olarak adlandırılır. Mizan, muhasebede bir kontrol aracı olarak kullanılırken, hesapların borç ve alacak toplamlarını almak suretiyle her iki tarafın toplamları ile kalanlarına ait bakiyelerin toplamlarının alındığı bir kontrol mekanizmasıdır. Mizanında borç ve alacak sütunlarına ait toplamların eşit çıkmaması yevmiye defterine yapılan kayıtların ya da yevmiye defterinden büyük deftere yapılan aktarmaların hatalı olduğunu gösterir. İslamiyette ise mizan, insanların iman ve amellerinin deęerlendirilmesini sağlayan ve kıyamet gününde kullanılacak olan "hardal tanesi kadar ağırlığı" (Enbiya Suresi/ 21: 47. Ayet) ölçmede hassasiyet gösteren bir deęerleme aracıdır. Yine bir başka ayette; "O gün tartı haktır. Kimin (sevap) tartıları ağır gelirse, işte onlar kurtuluşa erenlerdir. Kimin de tartıları hafif gelirse, işte onlar, âyetlerimize karşı haksızlık ettiklerinden dolayı kendilerini ziyana sokanlardır" (Araf Suresi: 8-9.ayetler) denilmek suretiyle

davranışların sonuçlarının titizlikle tartılarak değerlendirileceğine işaret edilmektedir. Din alimleri tarafından mizanın gerçekten bir maddi varlık olarak terazî mi yoksa mecazi bir kavram mı olduğu konusunda ihtilaflar bulunmakla birlikte (Ateş, 1995: 316) her iki tarafın da ortak kabul ettikleri nokta mizanın hak ve adaleti sağlamak amacıyla kullanılacağı düşüncesidir.

Tam açıklama kavramı; yeterli açıklama, finansal tabloların, kullanıcıları için bunları kullanışlı yapmak için gerekli olan bütün önemli bilgileri kapsmalıdır. Acaba, bu bilgiler finansal tablolarda yer almakta mıdır, gerekli notlar ya da ek sunumlar yapılmış mı, gibi soruların cevabını aramaktadır. İslam Dininde de gerçeğin açıklanması ve dünya hayatında hak ve yükümlülüklerin korunması açısından, bütün gerekli bilgilerin açıklanması ve bunlardan hareketle uygun ekonomik kararların ve işletme kararlarının alınması İslami bir muhasebe sisteminin en önemli temel taşıdır. Gerçeği bir temele dayanmayan şeyle örtmeyin ve bildiğinizde gerçeği gizlemeyin!" ayetiyle muhasebecilere olmuş bir olayı kaydetme noktasındaki yapması gerekenler konusunda emrolunmuş; yani bir olayı olmuşsa bunun gizlenmeden kaydedilmesi gereği ima edilmiştir.

5. Sonuç

İçinde ahiret inancını barındıran tüm dinler için hesap ve hesaplama kavramları önem taşımaktadır. Dinlerin ve muhasebenin adalet ve mülkiyete bakış açıları yönünden aralarında önemli benzerlikler olmasının yanısıra muhasebe terminolojisinde yer alan bazı terimlerin dini terimler olarak da hayatta olması önemli ve hassas bir benzerliktir. Muhasebede tutulan Defteri Kebir' adı verilen defterin iki taraflı olması, bu defterin sağ ve sol yaprağına kaydedilen olayların aynı nitelikte olmalarına göre sınıflandırıldığı, insanların her iki omuzlarında bulunan melekler tarafından kaydedilen davranışların da niteliklerine göre sınıflandırmaya tabi tutulduktan sonra kaydediliyor olduğu inancı ile birebir örtüşmektedir. Hesap, kayıt, defter, mizan, tarafsız şahit (tarafsız belgelendirme) gibi kavramlar hem

muhasebe hem de din temelinde faaliyet sonuçlarının değerlendirilmesi açısından vazgeçilmez unsurlardır.

Muhasebenin temel kavramları İslamiyet açısından ele alındığında sosyal sorumluluk, dönemsellik, tarafsızlık ve belgelendirme, tam açıklama, maliyet esaslı olma, önemlilik gibi kavramların dinde geniş ölçüde yer aldığı ve insanların hayatları boyunca bu kavramları bir düstur olarak edinmelerinin tavsiye edildiği /emrolunduğu görülmektedir. İslam dininde ise muhasebe, hesap, defter, mizan gibi terimlerin dinsel çerçevede günlük hayatı şekillendiren önemli birer motivasyon aracı oldukları tartışılmaz bir gerçekliktir.

Kaynakça

- Aşkın, Muhittin (2007), "Kimlik ve Glydirilmiş Kimlikler", Atatürk Üniversitesi Sosyal Bilimler Enstitüsü Dergisi, Cilt: 10, Sayı: 2
- Aydın, Mustafa (2001), Kurumlar Sosyolojisi: Kurumlara Başlangıç Çerçevesinde Bir Çalışma, Vadi Yayınları, 2. Baskı, Ankara
- www.diyaret.gov.tr
- Goody, Jack (2002), Batıdaki Doğu, Dost Kitabevi, Ankara
- <http://ilgiliforum.com/kaf-suresi-17-ayet-meali-kuran-5017-t63511.0.html>
- <http://tr.wikipedia.org/wiki/Vicdan>
- Kapu Hüsnü ve Meryem Aybaş (2009), "Yahudi, Hıristiyan Ve İslam Geleneklerinde İş Ahlakına Bakış: Karşılaştırmalı Bir Yaklaşım" , Kafkas Üniversitesi İİBF Dergisi, cilt:23, sayı:1, s:73-94.
- Kur'an-ı Kerim Meali (2005), Diyanet Vakfı Yayınları, Ankara
- Özkalp, Enver ve Çiğdem Kırıl (1996), Örgütsel Davranış, Anadolu Üniversitesi Yayınları, Eskişehir.
- Rifad Ahmet Abdel Kariim (1995), The Development Of The Conceptual Framework For Accounting For Islamic Banking, Accounting and Business Resaerch, Vol: 25, Iss: 100, pg-285-300.

- Tekinalp, Şermin (2005), " Küreselleşen Dünyanın Bunalımı: Çokkültürlülük" *Journal Of Istanbul Kültür University, Cilt:3, Sayı:1, s: 75-87*, İstanbul
- Usul, Hayrettin (2007), *Davranışsal Muhasebe*, Asil yayın Dağıtım Ltd. Şti. Kızılay-Ankara.
- Ülkü, Sema (2013), *Sosyolojik bir Kurum Olarak Dinlerin Muhasebe Sistemleri Üzerindeki Etkisi*, Dora Basın-Yayın-Dağıtım, Bursa.
- www.divanet.gov.tr

**MUHASEBECİ BAKIŞ AÇISIYLA "MÜDAYENE AYETİ" NİN
DÜŞÜNDÜRDÜKLERİ**

Prof.Dr. A.Vecdi Can, Sakarya Üniversitesi, İşletme Fakültesi, acan@sakarya.edu.tr

ÖZET

İslam dinin temel kaynağı olan Kuran-ı Kerim, bilindiği üzere, ayetlerin toplandığı surelerden oluşmaktadır. Kuran-ı Kerim'in en uzun suresi Bakara Suresi; en uzun ayeti ise yine bu surenin 282. Ayeti'dir. "Müdayene Ayeti" olarak bilinen bu ayetin ticari alış-veriş, vadeli işlemler, borçlu-alacaklı ilişkisi, belgeleme, kaydetme vb. hususlarda özellikle ticari hayatı ve muhasebeyi ilgilendiren hükümler içerdiği görülmektedir.

Bu çalışmada "Müdayene Ayeti" muhasebeci bakış açısıyla derinlemesine irdelenmeye çalışılmıştır. Amaç sözü edilen ayetin muhasebeyle ilintili olduğu düşünülen yönlerine ortaya koymak suretiyle İslam Dini ve muhasebe ilişkisini çözümlenmeye çalışmaktır. Bu çerçevede incelenen Ayet'in muhasebenin amaç ve varsayımları, temel kavram ve ilkeleri, yöntem ve uygulamaları açısından önemli hüküm, öneri, ima ve ipuçları taşıdığı düşünülmekte ve değerlendirilmektedir.

İslam Dini adalet ve hakkaniyet noktasında genel olarak muhasebeye ve muhasebeciye önem vermekte ve onu koruma altına almaktadır. Her türlü ticari, mali ve vadeli işlemin sonucunda doğacak borç-alacak ilişkisinin yazılı olarak belgelendirilmesini, ayrıca tahakkuk esaslı ve çift yanlı olarak bağımsız ve tarafsız

bir meslek mensubu tarafından kayıt altına alınmasını öngörmektedir. Muhasebe standartlarına, muhasebenin temel kavram ve ilkelerine, etik kurallarına, muhasebe meslek ahlak ve ilkelerine, kurumsal yönetim ilkelerine vs. bakıldığında Kuran-ı Kerim'in ruhuna uygun kavram ve açıklamalara hatta benzer ifadelere yer verildiği görülür. Sonuç itibariyle günümüz muhasebe teori ve uygulama esaslarının "Müdayene Ayeti" nin getirdiği anlayış ile büyük oranda paralel ve uyumlu olduğu söylenebilir.

Anahtar Kelimeler: Müdayene Ayeti, Bakara 282, Muhasebe, Tahakkuk Esası, Çift Yanlı Kayıt Yöntemi

WHAT THE "VERSE OF BORROWING" WITH THE PERSPECTIVE OF AN ACCOUNTANT MAKES THINK OF

Prof.Dr. A.Vecdi Can, Sakarya University, Faculty Of Management,
acan@sakarya.edu.tr

SUMMARY

As well known the main source of the Islamic religion is the Qur'an which consists of surahs allocating verses. Being the longest surah of the Qur'an, al-Bakarah likewise shelters its longest verse which is the 282. verse. It can be seen that this verse known as "verse of borrowing" with regard to issues such as commercial exchange, process of term, relationship between debtor and credit grantor, documentation, recording etc. in particular contains convictions about commercial life and accounting.

In this study, "the verse of borrowing" is tried to be analysed deeply by the perspective of an accountant. At this juncture, it is aimed to analyze the contact between Islam and accounting by putting the aspects might be associated with accounting of the mentioned verse. In this context, it is considered that the

examined verse conveys important conviction, proposal, indication and hints in terms of the aim and suppositions, general accepted accounting principles, method and practice of accounting.

Considering justice and rightness, the Islamic religion generally heeds and protects accounting and accountant. Furthermore it assumes that documentation by writing of debtor-creditor relationship following from any commercial, financial or forward transactions result, also recording with accrual bases by independent accounting professions. Referring accounting standards and general accepted accounting principles, ethic principles in accounting, corporate governance principles etc., there are some terms, explanations and even similar expressions conforming to Koranic reflection/spirit. As a conclusion, it can be said that today's theoretical and practical accounting principles are mostly conform with the attitude given by "the verse of borrowing".

Key words: Verse of borrowing, al-Bakarah 282., accounting, accrual bases, double entry recording method

GİRİŞ

İslam dinin ilk ve temel kaynağı, bilindiği üzere, Kuran'dır. Sözlükte okumak demek olan Kuran, Allah tarafından vahiy¹ meleği Cebrail aracılığıyla Hz. Muhammed'e, bugünkü Suudi Arabistan coğrafyasında (Mekke ve Medine), Miladi 610 ile 633 yılları arasında 23 yıllık bir zaman zarfında Arapça olarak indirilmiş ve günümüze kadar tevatür² yoluyla nakledilmiş, mushaflarda (sayfalarda) yazılı olan kelimelerdir (Şentürk ve Yazıcı, 2013:33). Kuran harflerin, kelimelerin, cümlelerin veya paragrafların toplandığı ayetlerden ve ayetlerin toplandığı surelerden oluşmaktadır.

¹ Allah, kitaplarını peygamberlere vahiy yoluyla indirmiştir. Dil bilimciler göre Vahiy; gizli ve süratli söz, işaret ve ilham manalarına gelir. Dini terim olarak manası ise Allah'ın peygamberlerine dilediğini özel bir şekilde bildirmesidir (Şentürk ve Yazıcı, 2013:51).

² Tevatür, "yalan üzerine birleşmeleri sayıca mümkün olmayan bir topluluğun bir bilgiyi aktarması" demektir (Şentürk ve Yazıcı, 2013:57).

Bakara suresi Kuran'ın (87'si Mekke'de ve 27'si Medine'de inen) 114 suresinden en uzun olan suresidir. Hacim itibarıyla Kur'an'ın 1/12'sini teşkil eder. En baştaki Fatiha suresinden sonra Kuran'daki dizilimde ikinci sıradaki suredir. Nüzul (iniş) sıralamasında ise 87. Suredir. Bu sure toplam 286 ayetten oluşmaktadır.

Bakara suresi hicretin ilk yıllarında Medine'de nazil olan (inen) ilk suredir. Surenin neredeyse tamamı Medine'de inmiştir. Yalnızca 281. Ayeti Mekke'de Veda Haccı'nda Kuran'ın son ayeti olarak inmiştir³. Ayrıca surenin son iki ayetinin Miraç gecesi vasıtasız olarak Hz.Muhammede işittirildiği rivayet olunmaktadır. Bakara suresi hicretten hemen sonra medine döneminde yazılmaya başlanmış ve yazımı son inen ayet dolayısıyla takriben onbir yıla yayılan bir sürede tamamlanmıştır.

Bakara⁴ suresi Kur'an'ın ayrıntılı bir özeti durumundadır. Kur'an'ın bu en uzun suresinde, yine Kur'an'ın en uzun ayeti bulunmaktadır. Borçlanma ile ilgili hükümleri içerdiğinden "Müdayene Ayeti" (borç veya borçlanma ayeti) ismi verilen bu ayet⁵,

³ Abdullah b. Abbas hazretlerinden rivayet ediliyor ki, bu âyet Kur'an-ı Kerim'in en son nazil olan âyetidir. Söyle ki: Hz. Peygamber, hac farızasını ifa ettiği zaman "kelâle" âyeti, yani "Sana soruyorlar, de ki, Allah size kelâle hakkında hüküm bildiriyor..." (Nisa, 4/176) âyeti nazil olmuştu. Sonra Arafat'ta vakfede iken "İşte bugün size dininizi ikmal ettim..." (Maide, 5/3) âyeti nazil oldu. Sonra da işte bu âyeti nazil oldu. Ve Cebrail Aleyhisselâm "Ya Muhammed! Bunu Bakara'dan ikiyüz sekseninci âyetin başına koy." dedi. Ve bu âyetten sonra Resulullah seksenbir gün yaşadı ki, yirmi yirmibir gün veya yedi gün, yahut sadece üç saat yaşadığı da söylenmiştir (Elmalılı Hamdi Tefsiri, <http://www.kuranikerim.com/telmalili/bakara3.htm>).

⁴ Bakara; "bakar" kelimesinden gelmekte "inek" veya "siğir" anlamını taşımaktadır. Bu sure, ismini surenin 67-73 arasındaki ayetlerinde anlatılan bir inek kesme hikayesinden alır.

⁵ Buhârî'nin İbn Abbâs'tan rivayetle tahrir ettiği bir haberde de Hz. Peygamber (sa)'e son inen âyetin Ribâ âyeti yani "Ey iman etmiş olanlar, Allah'tan takva üzere olun ve ribâdan kalanı bırakın (almayın). Eğer gerçekten mü'minler iseniz." (Bakara, 2/278) âyet-i kerimesi olduğu belirtilmiştir. İbn Cerir'in Saîd ibnu'l-Müseyyeb'den rivayetle zikrettiği bir habere göre son nazil olan âyet-i kerime deyn âyeti yani: "Ey iman etmiş olanları bir süreye kadar borçlandığınızda onu yazın..." (Bakara, 2/282) âyet-i kerimesidir. Ebu Ubeyd'in Fedâil'de İbn Şihâb'dan rivayetine göre ise Kur'an'ın arştan en son nazil olanları deyn ve ribâ âyetleridir. Suyûtî, bu Bakara, 278, 281 ve 282 âyetlerinin bir defada (defaten vahide) ve mushaftaki sıralarıyla peşpeşe nazil olmuş olabileceklerini söyleyerek bu üç görüşün arasını bulmak istemiştir (<http://www.islamvetasavvuf.org/index.php?action=profile;area=showposts;u=17>).

surenin 282. Ayetidir ve tam bir sayfa hacmindedir⁶. "Müdayene Ayeti"nin ticari alış-veriş, vadeli işlemler, borçlu-alacaklı ilişkisi, belgeleme, kaydetme vb. hususlarda özellikle ticari hayatı ve muhasebeyi ilgilendiren kimi hükümleri içerdiği görülmektedir.

Diyanet mealinde Türkçe çevirisi şöyle yer almaktadır: *"Ey iman edenler! Belli bir süre için birbirinize borçlandığınız zaman bunu yazın. Aranızda bir yazıcı adaletle yazsın. Yazıcı, Allah'ın kendisine öğrettiği şekilde yazmaktan kaçınmasın, (her şey olduğu gibi dosdoğru) yazsın. Üzerinde hak olan (borçlu) da yazdırsın ve Rabbi olan Allah'tan korkup sakınsın da borçtan hiçbir şeyi eksik etmesin (hepsini tam yazdırsın). Eğer borçlu, akli ermeyen, veya zayıf bir kimse ise, ya da yazdıramıyorsa, velisi adaletle yazdırsın. (Bu işleme) şahitliklerine güvendiğiniz iki erkeği; eğer iki erkek olmazsa, bir erkek ve iki kadını şahit tutun. Bu, onlardan biri unutacak olursa, diğerinin ona hatırlatması içindir. Şahitler çağırıldıkları zaman (gelmekten) kaçınmasınlar. Az olsun, çok olsun, borcu süresine kadar yazmaktan usanmayın. Bu, Allah katında adaletle daha uygun, şahitlik için daha sağlam, şüpheye düşmemeniz için daha elverişlidir. Yalnız, aranızda hemen alıp verdiğiniz peşin ticaret olursa, onu yazmamanızdan ötürü üzerinize bir günah yoktur. Alışveriş yaptığınız zaman da şahit tutun. Yazana da, şahide de bir zarar verilmesin. Eğer aksini yaparsanız, bu sizin için günahkârca bir davranış olur. Allah'a karşı gelmekten sakının. Allah, size öğretiyor. Allah, her şeyi hakkıyla bilendir."*

Bu çalışmada yukarıda Arapça metni ve meali verilen Bakara Suresi'nin 282. Ayeti muhasebeci bakış açısıyla derinlemesine irdelenmeye çalışılmıştır. Bu çerçevede

⁶ Kur'an'ın en uzun âyeti olan bu âyet-i kerîme "borçlanma" ile alakalı hükümleri beyân ettiği için "Müdayene Âyeti" nâmıyla bilinir. Kur'an yazılması hususunda çığır açan hattatlarımızdan Kayışzâde Hâfız Osman Nûri Efendi, kendi Kur'an nüshasının sahifelerinin tanzim ve tertibinde "satr ölçüsü" olarak İhlâs Sûresini, "sahife ölçüsü" olarak ise bu âyet-i kerîmeyi esas almıştır. Bütün sahifelerin on beş satır olmasını ve hârlıca bir şekilde âyete başlayıp âyete bitmesini netice veren bu tarz "âyet berkenar" nâmıyla meşhur olup, âlem-i İslâm'ın umûmî kabulüne mazhar olmuştur.
<http://www.kuranmeali.com/ayetkarsilastirma.asp?sure=2&ayet=282>

incelenen Ayet'in muhasebenin amaç ve varsayımları, temel kavram ve ilkeleri, yöntem ve uygulamaları açısından önemli hüküm, öneri, ima ve ipuçları taşıdığı düşünülmekte ve değerlendirilmektedir.

"MÜDAYENE AYETİ" ve MUHASEBE MESLEĞİ

Müdayene Ayetinde "muhasebeye" ve "muhasebeciye" dolayısıyla "muhasebe mesleğine" vurgu yapıldığı düşünülmektedir. Ahmet Tekin mealinde: "...belirli bir vade ile birbirinize borçlandığınız zaman ihmal etmeyin, alacak-borç ilişkisini yazın. Aranızda, yazı yazmayı bilen birisi adaletten ayrılmadan yazsın..." demekle borçlu ve alacaklı dışındaki bağımsız birisinin söz konusu borcu ve alacağı adaletle kayıt altına alması gerektiği söyleniyor. Ayetin mealinde geçen yazı yazmayı bilen birisinden kasıt herhangi bir okur yazar değildir. Burada yazıcı olarak tercüme edilen kelimenin aslı "katip"tir yani "muhasebeci"dir. Zira Osmanlı'da yüzyıllarca muhasebecilere "katip" dendiği bilinmektedir. Katipten kasıt muhasebeci olduğuna göre burada yazıcının yani muhasebecinin adaletten ayrılmadan yazabilmesi onun bağımsızlık, güvenilirlik, doğruluk, dürüstlük, tarafsızlık gibi yüksek ahlaki niteliklere sahip olmasını gerektirir.

Ayetin devamında "...Yazıcı, Allah'ın kendisine öğrettiği şekilde yazmaktan kaçınmasın, (her şeyi olduğu gibi dosdoğru) yazsın..." denmektedir. Ayet anlaşılacağı üzere bu işi bilen birilerinin yine bu işi sürekli yapmasını emrediyor. Bu işi bilmeyen örneğin okuma yazması olmayan veya olsa bile neyi nasıl kaydedeceğini bilmeyen birisinin zaten yapamayacağı açıktır. Kısaca bu işi yapabilmek için okur yazar olmaktan öte niteliklere sahip olunması gerektiği anlaşılmaktadır. Bunların başında da mesleki bilgi ve tecrübe gelir. Zira ayette açıkça öğretilmiş olan bir biçim veya şekilden bahsedilmektedir. Burada dikkat edilecek olursa yazanın kendi bildiğine göre değil, Allahın kendisine öğrettiği şekilde yazmasının altı çiziliyor. Yani bu işin alelade bir yazma eylemi olmadığı özel bir kayıt şeklinin olduğu açıkça ima ediliyor.

Diğer yandan Ayet yazıcının, yazmaktan imtina etmemesini, geri durmamasını böyle bir olay kendisine geldiğinde mutlaka vazifesini hakkıyla yapmasını söylüyor. Yine ayetin devamında "...Yazana da, şahide de bir zarar verilmesin..." demekle şahitlerle beraber bu vazifeyi yapanların da koruma altına alındığı anlaşılmaktadır⁷.

Dolayısıyla Ayetin, yazma veya kayıt eylemini, yüksek ahlaki niteliklere aynı zamanda mesleki bilgi ve tecrübeye sahip kişilerce sürekli yapılmasını öngören özel bir iş ve meslek alanı olarak tanımladığı ve koruma altına aldığı görülmektedir. Bununla beraber Ayetin yalnızca muhasebeciye ve muhasebe mesleğine işaret etmediği benzer biçimde Noter'e ve Noterlik müessesesine de vurgu yaptığı da kabul edilmektedir⁸. Muhasebeciler de mesleki gereklilikleri çerçevesinde Avukatlar kadar olmasa da Noterler ile yakın ilişki ve işbirliği içinde olmak zorunda olan meslek mensuplarıdır. Örneğin muhasebede bir çok ticari defter ve belgenin notere tasdik ettirilmesi söz konusudur. Her türlü borç alacak ilişkisinin kayıt altına alınmasını öngören müdayene ayetinin, muhasebe defter ve belgelerini de bu çerçevede Noter'e tasdik ettirilmesini destekleyen ima ve ifadeler içeriyor olması şartırtıcı değildir.

"MÜDAYENE AYETİ" ve MUHASEBE MESLEK AHLAKI

Muhasebe meslek ahlakı açısından genel kabul gören ilkelerin başında doğruluk, dürüstlük, güvenilirlik, tarafsızlık, bağımsızlık gibi kavramlar sayılmaktadır. Aynı kavramların Müdayene Ayetinde de geçtiği görülmektedir. Ayette "...Aranızda bir

⁷ Taberî'nin Rebî'den rivayetle tahririne göre bu müdayene âyetinin "Kâtib, Allah'ın kendisine öğrettiği gibi yazmaktan çekinmesin (yüz çevirmesin), yazsın." kısmı nazil olduğunda birisi bir kâtime gelir ve kendisi için yazmasını ister, kâtibin "Ben şu anda meşgulüm, bir başkasına yazdır," demesine bakmaz, onu yazması için sıkıştırır dururdu da bunun üzerine aynı âyet-i kerimenin "Yazana da şahidlik edene de asla zarar verilmesin." kısmı nazil oldu (<http://www.islamvetasavvuf.org/index.php?action=profile;area=showposts;u=17>).

⁸ Ayette kâtibin (yazıcının) özellikle adâlet niteliğinin ifade edilmesi dikkate alınarak, İslamın ilk devirlerinden itibaren noterlik müessesesi geliştirilmiş, her türlü akit ve muâmele yanında borçların teminat altına alınması maksadıyla yazma işini yapan şahıs ve müesseseye el-kâtibu'l-adl denilmiştir. Böylece İslam noterlik mesleği ve müessesesi, Hz. Peygamber zamanında ve Kur'ân nasslarına bağlı olarak ortaya çıkmıştır (Atar, 1979; Kahraman, 2000).

yazıcı *adaletle yazsın...*" denmektedir⁹. Ayet kayıt işini yapacak olan kimselerin nasıl yapacağını söylerken esasında bu işi yapacak olan kimselerin sahip olması gereken ahlaki niteliklere de dolaylı olarak gönderme yapmaktadır. Elmalılı mealinde aynı cümle için *"...hem aranızda doğrulukla tanınmış bir yazı bilen yazsın..."* şeklinde yer alan çeviri bu çıkarsamayı destekler mahiyettedir. Yani burada kayıt yapacak muhasebecinin bunu adaletle yapabilmesi onun bağımsızlık, güvenilirlik, doğruluk, dürüstlük, tarafsızlık gibi yüksek ahlaki niteliklere sahip olmasını gerektirir. Sayılan niteliklerden yoksun birinin adaletle kayıt yapması herhalde kendisinden beklenemez.

Ayetin devamında *"...Yazıcı, Allah'ın kendisine öğrettiği şekilde yazmaktan kaçınmasın, (her şeyi olduğu gibi dosdoğru) yazsın..."* denmektedir. Muhasebe meslek mensuplarının mesleki yeterliliğe, bilgi ve tecrübeye sahip olmaları yanında tüm mesleki faaliyetlerinde ve iş ilişkilerinde doğru sözlü, dürüst, tarafsız ve önyargısız davranmaları, haksızlığa meydan vermemeleri, etik olmayan uygunsuz iş, teklif ve davranışlardan uzak durmaları, işlerini yaparken gerekli ciddiyeti, hassasiyeti, özeni ve gayreti göstermeleri aynı zamanda bu ayetin ruhuna da uygun düşer.

"MÜDAYENE AYETİ" ve KURUMSAL YÖNETİM İLKELERİ

Günümüzde "adillik", "şeffaflık", "hesap verebilirlik" ve "sorumluluk" olmak üzere 4 temel ilkenin "Kurumsal Yönetim İlkeleri" olarak artık genel kabul gördüğü bilinmektedir. Müdayene Ayetinde işte bu "Kurumsal Yönetim İlkeleri"nin izlerini görmek mümkündür.

⁹ Bu ayete göre borcu yazacak olan kişi; güvenilir, adaletli ve ilim sahibi olmalı, hem hak hukuk meselelerini, hem borçlar konusunu, hem de yazma ilmini (siyakat yani muhasebe) iyi bilmeli; borcu yazacağı zaman adaletli davranmalı, kesin ve net sözler kullanmalı, ihtimalli sözler kullanmamalı ve taraf tutmamalıdır.

http://www.islamafaki.com/bakara_suresynyn_282_ayety_tefsyry-t13997.0.html

Ayette *"...Aranızda bir yazıcı adalette yazsın..."* demekle "adillik" ilkesine vurgu yapılmaktadır. Ayetin devamında *"...Yazıcı, Allah'ın kendisine öğrettiği şekilde yazmaktan kaçınmasın, (her şeyi olduğu gibi dosdoğru) yazsın..."* ve daha sonra gelen *"...Az olsun, çok olsun, borcu süresine kadar yazmaktan usanmayın..."* ifadelerinde kurumsal yönetim ilkelerinin neredeyse tümünün izlerini görmek mümkündür. Ayetin sonuna doğru *"...Bu, Allah katında adalete daha uygun, şahitlik için daha sağlam, şüpheye düşmemeniz için daha elverişlidir..."* demekle bu düşüncenin iyice pekiştirildiği açıkça anlaşılmaktadır.

"MÜDAYENE AYETİ" ve TAHAKKUK ESASI

Muhasebenin en temel varsayımlarından biri "Tahakkuk Esası"dır. Günümüz muhasebe uygulamaları dünyanın hemen her yerinde genel olarak bu varsayım altında yapılır. Gelir ve giderlerin elde edildikleri veya yapıldıkları anda gerçekleşmiş sayılması ve ilgili oldukları dönemin finansal tablolarında yer almasını öngören yaklaşıma kısaca "tahakkuk esası" denilebilir. Gelir veya giderin mahiyeti ve tutar itibarıyla kesinleşmesi, kişiselleşmesi ve talep edilebilecek safhaya gelmesi halinde muhasebeye kayıt edilmesi esastır. Bu noktada ödemenin fiilen yapılmış olup olmamasının önemi yoktur. Mali olay veya işlemlerin tahakkuk etmiş olması muhasebe kayıtlarına alınması için yeterlidir.

Bugün muhasebe ve raporlama standartlarının dayandığı "Kavramsal Çerçeve" muhasebenin varsayımları altında tahakkuk esasına şöyle yer vermektedir: *"Kendilerinden beklenen amaca cevap vermek için, finansal tablolar muhasebenin tahakkuk esasına göre hazırlanırlar. Bu esasa göre, işlemlerin ve diğer olayların etkisi, nakit veya nakit benzerleri alındığında veya ödendiğinde değil, bu işlem ve olaylar olduğu zaman tahakkuk ettirilir ve ilgili oldukları dönemin muhasebe kayıtlarına kaydedilerek o dönemin finansal tablolarında raporlanırlar. Tahakkuk esasına göre hazırlanan finansal tablolar, kullanıcıları, sadece geçmişteki nakit tahsilatlar ve nakit ödemelerle sonuçlanan işlemler hakkında değil gelecekte nakit ödemesi gerektirecek mevcut yükümlülükler ve gelecekte nakde dönüşecek mevcut*

kaynaklar hakkında da bilgilendirir. Böylece, söz konusu finansal tablolar geçmişte olan işlemlerle ve olaylarla ilgili bilgiler vermek suretiyle kullanıcılara ekonomik kararlar verirken en çok yararlanacakları türden bilgiler sunarlar."

Bakara Suresinin 282.Ayetinde "tahakkuk esası"nın izlerini görmek mümkündür. Zira ayette "Belli bir süre için birbirinize borçlandığınız zaman bunu yazın" denmektedir. Ayetin ilerleyen kısmında "Yalnız, aranızda hemen alıp verdiğiniz peşin ticaret olursa, onu yazmamanızdan ötürü üzerinize bir günah yoktur" demekle aslında nakit esası yerine tahakkuk esasına işaret edildiği anlaşılabilir. Yani muhasebe kaydı için borcun veya alacağın doğmuş olması yeterlidir. Dolayısıyla buradan vadeli işlemlerde tahakkuk esasına göre muhasebe yapılmasının öngörüldüğü sonucu çıkarılabilir.

Diğer yandan muhasebe defterlerine kaydedilecek mali olay veya işlemler en başta genellikle 3 ana grupta toplanır. Bunlar tahsil, tediye ve mahsuptur. Muhasebe fişleri olarak da bilinen bu uygulamada tahsil fişi tüm nakit tahsilatlarının, tediye fişi tüm nakit ödemelerinin, mahsup fişi ise bu ikisinin dışında kalan tüm mali olay veya işlemlerin daha sonra muhasebe defterlerine yazılmak üzere işlendiği bir tür ön kayıt belgeleridir. Günümüzde halen bir çok muhasebe yazılımının (bilgisayar paket programı) temelinde bu mantık vardır ve muhasebe programları bu fişler üzerinden çalıştırılır. İlk iki grup, tahsil ve tediye fişi aslında nakit esasının türevleridir. Mahsup fişi uygulamasını ise tahakkuk esasının bir fonksiyonu olarak düşünmek mümkündür. Aşağıda açıklanacağı üzere çift yanlı kayıt düşüncesinin felsefi temeli aslında "mahsup" kavramı dolayısıyla tahakkuk esasıdır.

Ayette geçen "Yalnız, aranızda hemen alıp verdiğiniz peşin ticaret olursa, onu yazmamanızdan ötürü üzerinize bir günah yoktur" ifadesinden bunu yapmanın yasaklandığı anlamı çıkmaz. Zira ayetin devamında "...Alışveriş yaptığınız zaman da şahit tutun..." denmektedir. Bilakis belgelemek ve kayıt yapmak her durumda esastır. Ancak burada amaç ticaretin zorlaştırılması veya engellenmesi değildir.

Ayetin indiği dönem ve o dönemin yaşam koşulları düşünülecek olursa (kaldı ki bu dönemde bile bu işin zorluğu ortadadır) burada yazma mecburiyetine şartlı bir kolaylık getirildiği anlaşılır. Bu kolaylık, ayetten de açıkça anlaşılacağı üzere, peşin ticaret şartına bağlanmıştır. Buradan hareketle bir anlamda peşin ticaretin teşvik edildiği söylenebilir. Peşin ticaretin ise makro ve mikro anlamda taşıdığı üstünlükler bilinmektedir. Ancak konunun muhasebeyi ilgilendiren tarafı şudur:

- Peşin almak veya peşin satmak borç alacak ilişkisinin doğduğu anda ölmesi anlamına gelir. Yani ne bir borç ne de bir alacak söz konusudur. Her iki tarafta aynı anda alacağını almış, vereceğini vermiştir. Her iki taraf da yükümlülüklerini yerine getirdiğine ve hak yerini bulduğuna göre ortada bir alacak-verecek meselesi kalmadığına göre şahitlerle yetinerek bu olayı yazılı olarak belgelememenin mahsuru aksi duruma oranla çok daha azdır.
- Peşin alan veya peşin satan tediye veya tahsil fişlerini kullanacaktır. Tediye veya tahsilatını nakit girişi veya çıkışı şeklinde kaydedecektir. Tediye veya tahsil fişlerine yapılacak kayıtların nakit esasını karşılaştığı söylenebilir. Kasa nakit girişi veya çıkışı arka planda işlediğinden burada tek yanlı kayıt görüntüsü ortaya çıkabilir. Yani tediye kasa hesabı her zaman alacaklı; tahsilde ise borçlu kaydedileceğinden kolaylık sağlamak amacıyla bu uygulamada yalnızca karşı hesap yazılır kasa hesabı ise fiilen yazılmaz. İşte meselenin ayet ile örtüşen yanı burasıdır. Belki de ayetin peşin istisnası getiren kısmı dolaylı olarak bu durumu ima etmektedir.
- Halbuki vadeli işlemlerde mahsup fişi kullanılmak durumundadır. Mahsup fişinde ise olayı sadece bir yana yazmak mümkün değildir. Mahsupta en az iki farklı hesap olduğundan tek yanlı olarak kayıt edilemez; ancak çift yanlı kayıt tekniğine göre kaydedilebilir.

Yukarıdaki açıklamalardan da anlaşılacağı üzere Ayetin peşin parayla yapılan (tahsil veya tediye) işlemler dışındaki işlemler için öngördüğü de zaten budur. Bu ise

tahakkuk esasından başka bir şey değildir. Dolayısıyla ayetin ilke olarak nakit esasını yerine tahakkuk esasını benimsediği anlaşılmaktadır.

"MÜDAYENE AYETİ" ve ÇİFT YANLI KAYIT YÖNTEMİ

Muhasebede mali olay veya işlemler kayıt altına alınırken farklı kayıt yöntemleri söz konusu olmuştur. Geçmişten günümüze kullanılan üç farklı kayıt yönteminden bahsedilebilir. Bunlar;

- Tek Yanlı Kayıt Yöntemi
- Çift Yanlı Kayıt Yöntemi
- Merdiven Yöntemi

Bu yöntemlerden "Merdiven Yöntemi" tarihsel süreçte bin küsur yıl Abbasilerden en son Osmanlılara kadar kullanılmış ve dönemini kapatmıştır. Bugün halen kullanılan en yaygın ve etkili yöntem "çift yanlı kayıt yöntemi"dir. Çift yanlı kayıt yönteminin esasları bir mali olay veya işlemi muhasebe kayıtlarına çift yanlı olarak almasıdır. Muhasebe kayıtları hesaplar aracılığıyla yapılmakta ve her hesabın bir "borç" ve bir de "alacak" yanı olduğundan bir mali olay kayıt altına alınırken çift yanlı kayıt yönteminde;

- En az iki farklı hesap kullanılmaktadır (eğer aynı iki ana hesap kullanılacaksa mutlaka farklı iki tali hesap kullanılmaktadır)
- Bu hesapların zıt yanlarına kayıt yapılmaktadır (yani bir olay bir hesabın alacağına kaydediliyorsa, aynı anda başka bir hesabın da borcuna kaydedilmektedir)
- Zıt yanlara yapılan kayıtların tutarları eşit olmaktadır (yani borcuna kayıt yapılan hesapların parasal toplamları ile alacağına kayıt yapılan hesapların parasal toplamları birbirine eşit olacak tutarda olmakta ve eşitlik sonuna kadar tüm kayıtlarda korunmaktadır)

Müdayene Ayetinin taşıdığı mana derinliğinin aksine toplumsal alandaki algılaması herhalde yaygın olarak borcun noterde senede bağlanmasından ibaret olduğu şeklindedir. Halbuki bu ayette "çift yanlı kayıt yöntemi"nin imalarına rastlamak mümkündür. Bakara Suresi'nin 282. Ayetinin meal ve tefsirinden hareketle çift yanlı kayıt yönteminin yukarıda sayılan esasları arasındaki ilişki aşağıda kısaca değerlendirilmektedir.

Ayetin başlarında *"...Belli bir süre için birbirinize borçlandığınız zaman bunu yazın..."* denmektedir. Muhammed Esed mealinde *"...Ma zaman-üen bir vade le borç verir veya alırsanız yazıyla tesbit edin..."* diye çevrildiği¹⁰ görülmektedir. Ayetin nüzul (iniş) sebebine bakıldığında buradaki borçlanmaların yalnızca nakit karşılığı anlamında kullanılmadığı¹¹; avans veya veresiye alım satım gibi işlemler sonucu doğacak olan borç alacak ilişkilerini de kapsayan bir anlam genişliğine/derinliğine sahip olduğu görülecektir. Her ne sebeble olursa olsun bir tarafta bir alacak (hak) doğuyorsa aynı anda diğer tarafta bir borç (yükümlülük) doğuyor demektir. Ödünç para alan da, veresiye mal alan da veya malı daha sonra teslim etmek üzere parasını peşin alan da belirli bir vade sonunda yükümlülüğünü yerine getirme borcu altına girmiş olur. İşte bu durumda yalnızca alacaklının alacağını (hakkını) takip etmek için yapacağı kayıt yeterli görülmemekte ve Ayetin devamında *"...Üzerinde hak olan (borçlu) da yazdırsın ve Rabbi olan Allah'tan korkup sakınsın da borçtan hiçbir şeyi eksik etmesin (hepsini tam yazdırsın)..."* denmektedir. Ayet anlaşılacağı

¹⁰ Muhammed Esed mealinde yukarıdaki ibare, ister sadece borç, ister ticari bir muamele şeklinde olsun, kredi esasına dayanan her türlü işlemi kapsar. Bu, (tedâyentum fiilin gramatik formunun gösterdiği gibi) hem borç verene hem de alana işaret etmektedir ve bu anlamı yansıtmak üzere çevrilmiştir.

¹¹ Sufyân es-Sevrî'nin, İbn Abbâs'tan rivayetine göre bu "Ey iman edenler, belirlenmiş bir zamana kadar birbirinize borçlandığınız zaman onu yazın." âyeti vadesi belirlenmiş vadeli alışveriş (selem yani parayı peşin verip karşılığı olan malı illerde belirlenmiş bir vakitte almak üzere yapılan alışveriş akitleri) hakkında nazil olmuştur (<http://www.islamvetasavvuf.org/index.php?action=profile;area=showposts;u=17>).

üzere, düzenlenecek ticari belgelerle birlikte borçlunun da alacaklının da borçlarını ve alacaklarını ayrı ayrı kendi defterlerine yazmasını öngörmektedir.

Ahmet Tekin mealinde yer alan *"...belirli bir vade ile birbirinize borçlandığınız zaman ihmal etmeyin, alacak-borç ilişkisini yazın..."* şeklindeki çeviriden borcun tek tarafı olarak yazılması değil bilakis "alacak-borç ilişkisinin" çift tarafı olarak kaydedilmesi anlamını çıkarmak mümkündür. Dolayısıyla bu ayetin anlamını "olay, alacağı ispat açısından yalnızca borçluya imzalatıracak bir senet veya bonodan ibarettir" noktasına indirgemek mümkün değildir. Aksi halde muhasebeye, muhasebeciye, deftere, notere, şahide vs. gerek kalmazdı. Halbuki *"...Belli bir süre için birbirinize borçlandığınız zaman bunu yazın..."* dendikten hemen sonra *"...Aranızda bir yazıcı adaletle yazsın. Yazıcı, Allah'ın kendisine öğrettiği şekilde yazmaktan kaçınmasın, (her şeyi olduğu gibi dosdoğru) yazsın..."* denmekle ne alacaklının yazmasının ne de borçlunun yazmasının tek başına yeterli görülmediği; bu alacak-borç ilişkisinin aynı zamanda muhasebe bilen tarafsız bir yazıcı tarafından ayrıca kayıt altına alınması gerektiği anlaşılmaktadır. Ahmet Tekin mealinde bu cümle diğer meallerden farklı olarak *"...Aranızda, yazı yazmayı bilen birisi adaletten ayrılmadan yazsın. Yazı bilen birisi, Allah'ın kendisine lütfederek yazı öğrettiği gibi, resmî-ticari belgelerdeki usûl ve geleneklere göre, adalet ve hakkaniyet ölçüleri içinde, yazmaktan kaçınmasın, yazsın..."* şeklindedir. Bu çeviriden anlaşılan alacaklı ve borçlu arasında ancak onlardan bağımsız muhasebe bilen üçüncü bir kişinin söz konusu mali olayı muhasebe yöntem ve uygulama esaslarına göre kayıt etmesinin öngörüldüğüdür.

Yazıcı borçlunun borcunu alacaklının da alacağını yazıya geçerken dikkat edilirse en az iki hesabın da zıt yanlarına eşit tutarlarda kayıt yapmak durumunda kalmaktadır. Bu durumda çift yanlı kayıt yönteminin işleyiş esaslarına yaklaşan bir uygulama ile yüz yüze gelineceği açıktır. Sonuç itibarıyla çift yanlı kayıt yöntemi uygulamalarının Müdayene Ayetinin ruhuna uygun bir görüntü sergilediği söylenebilir.

"MÜDAYENE AYETİ" ve MUHASEBENİN TEMEL KAVRAMLARI

Bilindiği üzere, muhasebenin temel kavramları 12 tanedir. Bunlar "Sosyal Sorumluluk", "Kişilik", "İşletmenin Sürekliliği", "Dönemsellik", "Para İle Ölçme", "Maliyet Esası", "Tarafsızlık ve Belgelendirme", "Tutarlılık", "Tam Açıklama", "İhtiyatlılık", "Önemlilik" ve "Özün Önceliği"dir. "Muhasebenin Anayasası" olarak ifade edilebilecek bu temel kavramlar tüm dünyada geçerlidir. Kısaca bu kavramlar muhasebenin genel kabul görmüş evrensel varsayımları, eğilimleri ve ilkeleridir. Muhasebe işlem ve uygulamalarına ışık tutar, yön verir, rehberlik eder.

Müdayene ayetinde en çok vurgulanan hususların başında hatırlanacağı üzere doğruluk, dürüstlük, tarafsızlık, adalet, hakkaniyet gelmektedir. "Sosyal Sorumluluk Kavramı"nın bu noktada ayet ile aynı referansları paylaştığı görülmektedir. Nitekim bu kavram; muhasebenin ahlaklı ve adaletli olması gerektiğini, "Tarafsızlık ve Belgelendirme" ile "Tam Açıklama" kavramları ile birlikte gerçek ve doğru bilgilerin eksiksiz ve tarafsız bir şekilde sunulması gerektiğini ifade eder.

İlişkili AyetİN Meali	İlişkili Temel Kavram
<i>Aranızda bir yazıcı adaletle yazsın.</i>	Sosyal Sorumluluk Tarafsızlık ve Belgelendirme
<i>Yazıcı, Allah'ın kendisine öğrettiği şekilde yazmaktan kaçınmasın, (her şeyi olduğu gibi dosdoğru) yazsın.</i>	Para İle Ölçme Maliyet Esası Tarafsızlık ve Belgelendirme Tam Açıklama
<i>Üzerinde hak olan (borçlu) da yazdırsın ve Rabbi olan Allah'tan korkup sakınsın da borçtan hiçbir şeyi eksik etmesin (hepsini tam yazdırsın).</i>	Para İle Ölçme Maliyet Esası Tarafsızlık ve Belgelendirme Tutarlılık Tam Açıklama
<i>Az olsun, çok olsun, borcu süresine kadar yazmaktan usanmayın.</i>	Sosyal Sorumluluk Tam Açıklama Tutarlılık Önemlilik
<i>Alışveriş yaptığınız zaman da şahit tutun.</i>	Tarafsızlık ve Belgelendirme

Müdayene Ayetinde geçen ifadeler ile Muhasebenin Temel Kavramları arasındaki yakınlık ve ilişki yukarıdaki tabloda özetlenmeye çalışılmıştır.

SONUÇ VE ÖNERİLER

"Kurani sadece bir din kitabı ve dua kitabı olarak görmek, onu tanımamak ve inkâr etmek demektir" <http://www.enfal.de/oe83.htm>. Bu çalışmada günümüz muhasebe teori ve uygulamalarının İslam dininin temel kaynağı Kuran-ı Kerim'in getirdiği hükümler ve tavsiyeler ile ne derece örtüştüğü Müdayene Ayeti bağlamında ele alınmaya çalışılmıştır.

İslam dini Kuran ve Sünnet temelinde muhasebeyi kuşkusuz desteklemektedir. Muhasebe mesleği, muhasebecilerin sahip olması gereken yüksek ahlaki nitelikler noktasında, her şey bir yana, İslamın insanlara kazandırmaya çalıştığı nitelikler ile örtüşmektedir. Diğer yandan muhasebebin Tahakkuk Esası Varsayımı ve Çift Yanlı Kayıt Yöntemi Müdayene ayetinin ruhuna uygundur. Zira Müdayene Ayeti de tahakkuk esaslı muhasebeyi işaret etmektedir. Ayet aynı zamanda çift yanlı kayıt yöntemini ima etmektedir. Mevcut uygulamada çift yanlı kayıt yöntemi hem alacaklının hem de borçlunun hak ve yükümlülüklerini adalete ve hakkaniyete uygun olarak saptayıp izleyebilmektedir. Bugün çift yanlı kayıt tekniğine göre mal alımı ile ilgili yapılan bir yevmiye kaydı incelenecek olursa bir tarafta (borç) alınan malın diğer tarafta (alacak) ödeme şekliinin yer aldığı görülür. 282.ayetin tarif ettiği üzere yapılacak bir yevmiye kaydının, bu nedenle, çift yanlı kayıt tekniğinin ruhuna uygun olduğu ileri sürülebilir. Burada özellikle vurgulanması gereken 282.ayetin getirdiği kayıt zorunluluğunun yalnızca borç para alınması veya verilmesi işlemleriyle sınırlı olmadığı hususudur. İfadeler meal ve tefsirlerden de anlaşılacağı üzere sipariş avanslı, peşin ve veresiye mal veya hizmet alış verişleri gibi tüm vadeli mali olay veya işlemleri kapsayan bir derinliğe sahiptir.

Ayette geçen ifadeler muhasebe açısından son derece çarpıcıdır. Muhasebenin temel kavramlarından başta "Sosyal Sorumluluk", "Tarafsızlık ve Belgelendirme", "Tam Açıklama" gibi birçok kavram ile özdeşleşen söz konusu ayetteki bu ifadelerin tefsirinden; muhasebenin çok açık ilahi bir buyruk olduğu, kayıt zorunluluğunun

borçlu ve alacaklı için ayrı ayrı zikredilmiş olmasıyla esasında "çift yanlı kayıt" mantığının işlendiği¹², peşin alış veriş istisnası ile aslında "tahakkuk esasına" dayalı muhasebenin ima ve işaret edildiği, muhasebecilik mesleğine ve noter müessesesine vurgu yapıldığı, muhasebe meslek ahlakına dair açık izahlara yer verildiği, belgelemenin önem ve gereğine işaret edilerek ticari belgelere atıfta bulunulduğu, alternatif ödeme biçim ve yöntemlerinden bahsedildiği şeklinde bir dizi önemli saptama ve çıkarımlar yapmak mümkündür.

İslam dini, emir ve yasaklarını kabul eden bireylere bazı finansal ibadetleri de belli şartlar altında zorunlu kılmaktadır. Hac ve Zekat gibi ibadetlerin yerine getirilmesi belli ölçülerde varlıklı olma şartına bağlanmıştır. Örneğin zekat verecek bir kimsenin ne kadar zekat vereceğini bilebilmesi envanter (değerleme) ve bilanço benzeri bir çalışma yapmasını gerekli kılmaktadır. Bu husus yukarıda ifade edilen "Tahakkuk Esası" ve "Çift Yanlı kayıt Yöntemi" ile birlikte düşünüldüğünde bir bütün olarak "Bilanço Esasına Göre Muhasebe" uygulamasını da akıllara getirmiyor değil.

Tüm bunlar gösteriyor ki İslam dini, toplumsal düzeni adaletle sağlamak için, varlıklar ve hakları şeffaflıkla koruyabilmek için, hesap verebilirlikle ekonominin daha sağlıklı işleyebilmesi için, sorumlulukla sürdürülebilirliği olanaklı kılarak sosyal refahı arttırmak için muhasebenin amaçlarıyla da örtüşen ve bütünleşen ilahi anlayış, kural, ilke ve öneriler getirmektedir. İşte "Müdayene Ayeti" özelinde İslam dininin özellikle ekonomik yaşamı düzenleyen bu boyutunun muhasebe gelişmelerinde de önemli rol oynadığı düşünülmektedir.

¹² Bu düşünceyi destekleyen başka ayetler de vardır. Örneğin Kaf Suresinin 17. Ayetinde mealen: "**Üstelik, biri insanın sağ tarafında, biri sol tarafında oturmuş iki alıcı melek de (onun yaptıklarını) alıp kaydetmektedir**" denmektedir (Kaf Suresi, Ayet: 17).

YARARLANILAN KAYNAKLAR

ATAR, Fahrettin (1979), İslam Adliye Teşkilatı, Ankara.

CAN, A. Vecdi (2009), "Bir Ayetin Işığında İslam Dininin Muhasebeye Bakışı", Akademik Bakış, Uluslararası Hakemli Sosyal Bilimler Dergisi, Sayı:15, (www.akademikbakis.org/15/acan.htm, 01.05.2014).

ÇETİNER, Bedreddin (2000), "Fatıha'dan Nas'a Esbab-ı Nuzul (Kur'an Ayetlerini İnş Sebepleri)", Çağrı Yayınları, İstanbul.

KAHYA, H. Kübra (2012), İslam Borçlar Hukukunda Selem Akdi, Basılmamış Yüksek Lisans Tezi, Marmara Üniversitesi S.B.E., İstanbul.

KAHRAMAN, Abdullah, "Müdâyene Âyetinin İslam Hukuku Açısından Değerlendirilmesi", Cumhuriyet Üniversitesi, İlahiyat Fakültesi DERGİSİ, Cilt 4, Sayı 1, 2000 (<http://eskidergi.cumhuriyet.edu.tr/makale/281.pdf>, 02.05.2014).

ŞENTÜRK, Lütfi ve Seyfettin YAZICI (2013), "İslam İlmihall", Diyanet İşleri Başkanlığı, 20.Baskı, Ankara.

http://www.kuranmeali.org/2/bakara_suresi/282.ayet/kurani_kerim_mealleri.aspx, 02.05.2014.

http://www.islamafaki.com/bakara_suresynyn_282_ayety_tefsiry-t13997.0.html, 02.05.2014.

<http://www.islamvetasavvuf.org/index.php?action=profile;area=showposts;u=17>, 10.05.2014.



SAKARYA UNIVERSİTESİ BASIMEVİ MÜDÜRLÜĞÜ
TK. No: 978-605-4735-08-2
1. Cilt : 978-605-4735-09-9

firstgate
www.firstgate.com.tr