

**T.C.  
SAKARYA ÜNİVERSİTESİ  
SOSYAL BİLİMLER ENSTİTÜSÜ**

**KAPADOKYA KAYA KİLİSELERİ'NDE  
HZ. İSA MUCİZELERİNİN İKONOĞRAFİSİ**

**YÜKSEK LİSANS TEZİ**

**Göksevi AYHAN ATAK**

**Enstitü Anabilim Dalı: Sanat Tarihi**

**Tez Danışmanı: Dr. Öğr. Üyesi Gülsen TEZCAN KAYA**

**MAYIS – 2019**

T.C.  
SAKARYA ÜNİVERSİTESİ  
SOSYAL BİLİMLER ENSTİTÜSÜ

KAPADOKYA KAYA KİLİSELERİ'NDE  
HZ. İSA MUCİZELERİNİN İKONOĞRAFİSİ

YÜKSEK LİSANS TEZİ

Göksevi AYHAN ATAK

Enstitü Anabilim Dalı : Sanat Tarihi

"Bu tez 28.05.2019 tarihinde aşağıdaki jüri tarafından Oybirliği / Oyçokluğu ile kabul edilmiştir."

JÜRİ ÜYESİ	KANAATI	İMZA
Dr. Öğr. Üyesi Gülsen TEZCAN KAYA	BAŞARILI	(Gülşen)
Prof. Dr. Zeliha DEMİREL GÖKALP	BAŞARILI	Zeliha Gökalp
Dr. Öğr. Üyesi Tülin ÇORUHLU	BAŞARILI	Tülin Çoruhlu



SAKARYA  
ÜNİVERSİTESİ

T.C.  
SAKARYA ÜNİVERSİTESİ  
SOSYAL BİLİMLER ENSTİTÜSÜ  
TEZ SAVUNULABİLİRLİK VE ORJİNALLİK BEYAN FORMU

Sayfa : 1/1

Öğrencinin

Adı Soyadı	:	Göksevi AYHAN ATAK
Öğrenci Numarası	:	1560Y30001
Enstitü Anabilim Dalı	:	Sanat Tarihi
Enstitü Bilim Dalı	:	Sanat Tarihi
Programı	:	<input checked="" type="checkbox"/> YÜKSEK LİSANS <input type="checkbox"/> DOKTORA
Tezin Başlığı	:	Kapadokya Kaya Kiliseleri'nde Hz. İsa Mucizelerinin İkonografisi
Benzerlik Oranı	:	%11

SOSYAL BİLİMLER ENSTİTÜSÜ MÜDÜRLÜĞÜNE,

Sakarya Üniversitesi Sosyal Bilimler Enstitüsü Lisansüstü Tez Çalışması Benzerlik Raporu Uygulama Esaslarını inceledim. Enstitünüz tarafından Uygulama Esasları çerçevesinde alınan Benzerlik Raporuna göre yukarıda bilgileri verilen tez çalışmasının benzerlik oranının herhangi bir intihal içermediğini; aksinin tespit edileceği muhtemel durumda doğabilecek her türlü hukuki sorumluluğu kabul ettiğimi beyan ederim.

  
10/05/2019  
Öğrenci İmza

Sakarya Üniversitesi Sosyal Bilimler Enstitüsü Lisansüstü Tez Çalışması Benzerlik Raporu Uygulama Esaslarını inceledim. Enstitünüz tarafından Uygulama Esasları çerçevesinde alınan Benzerlik Raporuna göre yukarıda bilgileri verilen öğrenciye ait tez çalışması ile ilgili gerekli düzenleme tarafımda yapılmış olup, yeniden değerlendirilmek üzere .....@sakarya.edu.tr adresine yüklenmiştir.

Bilgilerinize arz ederim.

...../...../20.....  
Öğrenci İmza

Uygundur

Danışman  
Unvanı / Adı-Soyadı: Dr. Öğr. Üyesi Gülşen TEZCAN KAYA

Tarih: 10.05.2019

İmza:



KABUL EDİLMİŞTİR

REDDEDİLMİŞTİR

EYK Tarih ve No:

Enstitü Birim Sorumlusu Onayı

## ÖNSÖZ

Hız. İsa'nın gerçekleştirdiđi mucizeler, Hıristiyanlık inancında ve İncillerde önemi bir yer tutmaktadır. Meryem'in mucizevî hamileliđi ile birlikte başlayan ve İsa'nın kutsal varlığının en önemli kanıtı olan mucizelere, Hırsitiyan İkonografisi'nde sıklıkla yer verilmiştir.

Kapadokya Bölgesi'nin zengin duvar resimleri her dönem ilgi çekmiş ve farklı çalışmalara konu olmuştur. Bölgede, Hız. İsa mucizelerini konu alan tasvirlerin ikonografisi, tezimizin konusunu oluşturmaktadır.

Çalışmam süresince, sabrı ve güler yüzüyle yol gösteren değerli danışmanım Dr. Öğr. Üyesi Gülsen TEZCAN KAYA'ya teşekkür ederim. Yüksek lisans eğitimim sürecinde bilgi ve desteklerini esirgemeyen değerli hocalarım Dr. Öğr. Üyesi Tülin ÇORUHLU, Doç. Dr. Ela TAŞ, Prof. Dr. Hamza GÜNDOĞDU ve Arş. Gör. Rümeyza Işık YAYLA'ya teşekkür borçluyum.

Çalışma sürecinde ulaşamadığım yayınların temin edilmesinde yardımcı olan arkadaşım Öğr. Gör. İlknur GÜLTEKİN'e, gerekli bilgi ve fotoğrafların sağlomasında yardımlarını esirgemeyen Nevşehir Müze Müdürüğü çalışanı Osman RÜZGAR'a, Göreme Açık Hava Müzesi çalışanları Savaş GÜVEN ve Erdal GÖKSU'ya teşekkürlerimi sunarım. Son olarak, eğitim hayatım süresinde maddi ve manevi desteklerini esirgemeyen sevgili eşim Erkan ATAK'a ve ailemin değerli fertlerine sonsuz teşekkürler...

Göksevi AYHAN ATAK

28/05/2019



# İÇİNDEKİLER

<b>KISALTMALAR</b> .....	<b>v</b>
<b>TABLO LİSTESİ</b> .....	<b>vi</b>
<b>ÇİZİM LİSTESİ</b> .....	<b>vii</b>
<b>FOTOĞRAF LİSTESİ</b> .....	<b>ix</b>
<b>ÖZET</b> .....	<b>xvi</b>
<b>ABSTRACT</b> .....	<b>xvii</b>
<b>GİRİŞ</b> .....	<b>1</b>
Araştırmanın Konusu .....	1
Araştırmanın Önemi .....	1
Araştırmanın Amacı .....	1
Araştırmanın Yöntemi .....	1
Araştırmada Yararlanılan Kaynaklar.....	3
<b>BÖLÜM 1: KANONİK VE APOKRİF İNCİLLERDE HZ. İSA</b> .....	<b>6</b>
1.1. Hz. İsa'nın Hayatı .....	7
1.2. Hz. İsa'nın Mucizeleri.....	16
1.2.1. Çocukluk Dönemi Mucizeleri .....	18
1.2.2. Yetişkinlik Dönemi Mucizeleri.....	24
<b>BÖLÜM 2: KAPADOKYA BÖLGESİ</b> .....	<b>41</b>
2.1. Kapadokya Bölgesi'nin Coğrafyası ve Tarihçesi .....	41
2.2. Kapadokya Bölgesi Kiliseleri ve Duvar Resimlerinin Gelişimi .....	48
<b>BÖLÜM 3: KAPADOKYA KAYA KİLİSELERİ'NDE HZ. İSA'NIN MUCİZE SAHNELERİ</b> .....	<b>52</b>
3.1. İkonoklast Dönem Öncesi (550- 726) Kaya Kiliseleri'nde Mucize Sahneleri .....	52
3.1.1. Mavruca (Güzelöz) Haç Kilise.....	52
3.1.1.1. Kana Düğünü - Suyun Şaraba Çevrilmesi .....	53
3.1.1.2. Ekmek ve Balıkların Çoğaltılması.....	53
3.1.1.3. Siloam Havuzu'nda Doğuştan Körün İyileştirilmesi.....	54
3.1.1.4. İki Körün İyileştirilmesi .....	54
3.1.1.5. Kurumuş (Felçli) Elin İyileştirilmesi.....	54
3.1.1.6. Lazarus'un Dirilişi .....	54

3.2. Arkaik Dönem (850-950) Kaya Kiliseleri'nde Mucize Sahneleri .....	55
3.2.1. Ürgüp, Aziz Theodore, Pancarlık Kilisesi .....	55
3.2.1.1. Kana Düğünü - Suyun Şaraba Çevrilmesi .....	56
3.2.1.2. Ekmek ve Balıkların Çoğaltılması.....	57
3.2.1.3. Cine Tutulmuş Adamın İyileştirilmesi .....	57
3.2.1.4. Cüzzamlının İyileştirilmesi.....	58
3.2.1.5. Kanamalarının İyileştirilmesi .....	58
3.2.1.6. Jairus'un Kızının Dirilişi .....	59
3.2.1.7. İsa'nın Fırtınayı Durdurması .....	59
3.2.2. Göreme, No. 7, Tokalı I, Eski Tokalı Kilise .....	60
3.2.2.1. Kana Düğünü - Suyun Şaraba Çevrilmesi .....	61
3.2.2.2. Ekmek ve Balıkların Çoğaltılması.....	61
3.2.2.3. Siloam Havuzu'nda Doğuştan Körün İyileştirilmesi.....	62
3.2.2.4. Lazarus'un Dirilişi .....	62
3.2.3. Güllüdere, No. 4, Ayvalı Kilise.....	62
3.2.3.1. Lazarus'un Dirilişi .....	63
3.2.4. Göreme, No. 1, El Nazar Kilisesi.....	64
3.2.4.1. Lazarus'un Dirilişi .....	65
3.3. Geçiş Dönemi (950-1020) Kaya Kiliseleri'nde Mucize Sahneleri .....	65
3.3.1. Göreme, No.29, Kılıçlar Kilisesi.....	65
3.3.1.1. Siloam Havuzu'nda Doğuştan Körün İyileştirilmesi.....	66
3.3.1.2. Lazarus'un Dirilişi .....	66
3.3.2. Çavuşin, Güvercinlik Kilisesi, Nikeforos Fokas Kilisesi.....	67
3.3.2.1. Siloam Havuzu'nda Doğuştan Körün İyileştirilmesi.....	68
3.3.2.2. Lazarus'un Dirilişi .....	68
3.3.3. Göreme, No.7, Tokalı II, Yeni Tokalı Kilise .....	69
3.3.3.1. Kana Düğünü - Suyun Şaraba Çevrilmesi .....	71
3.3.3.2. İki Körün İyileştirilmesi .....	71
3.3.3.3. Cüzzamlının İyileştirilmesi.....	71
3.3.3.4. Kurumuş Elin İyileştirilmesi.....	71
3.3.3.5. Vücudu Su Toplayan Hastanın İyileştirilmesi .....	72
3.3.3.6. Saray Memurunun Oğlunun İyileştirilmesi .....	72
3.3.3.7. Jairus'un Kızının Dirilişi .....	72

3.3.3.8. Kötürümün (Felçlinin) İyileştirilmesi.....	72
3.3.3.9. Lazarus'un Dirilişi .....	73
3.3.4. Belisırma, Bahattin Samanlıđı Kilisesi .....	73
3.3.4.1. Lazarus'un Dirilişi .....	74
3.4. Orta Bizans Dönemi (1020-1130) Kaya Kiliseleri'nde Mucize Sahneleri ..	74
3.4.1. Göreme, No. 19, Elmalı Kilise.....	74
3.4.1.1. Lazarus'un Dirilişi .....	75
3.4.2. Göreme, No. 22, Çarıklı Kilise .....	76
3.4.2.1. Lazarus'un Dirilişi .....	77
3.4.3. Göreme, No. 23, Karanlık Kilise .....	77
3.4.3.1. Lazarus'un Dirilişi .....	78
3.5. Geç Dönem (12. Yüzyıl Sonrası) Kaya Kiliseleri'nde Mucize Sahneleri....	78
3.5.1. Ürgüp Cemil Köyü, Keşlik Manastırı, Archangelios Kilisesi.....	78
3.5.1.1. Beytesta Havuzunda Kötürümün (Felçlinin) İyileştirilmesi..	79
3.5.1.2. Lazarus'un Dirilişi .....	80
3.5.2. Ürgüp, Aziz Vasilios Kilisesi.....	80
3.5.2.1. Lazarus'un Dirilişi .....	81
<b>BÖLÜM 4: KATALOG.....</b>	<b>82</b>
<b>BÖLÜM 5: KAPADOKYA BÖLGESİ'NDEKİ MUCİZE SAHNELERİNİN</b>	
<b>İKONOĞRAFİK DEĞERLENDİRMESİ.....</b>	<b>161</b>
5.1. Dođa Mucizeleri.....	161
5.1.1. Kana Düđünü – Suyun Şaraba Çevrilmesi.....	162
5.1.2. Ekmeklerin ve Balıkların Çođaltılması.....	165
5.1.3. İsa'nın Fırtınayı Durdurması.....	167
5.2. İyileştirme Mucizeleri .....	169
5.2.1. İki Körün İyileştirilmesi.....	169
5.2.2. Cine Tutulmuş Adamın İyileştirilmesi.....	170
5.2.3. Cüzzamlının İyileştirilmesi .....	172
5.2.4. Kurumuş Elin İyileştirilmesi .....	173
5.2.5. Vücudu Su Toplayan Hastanın İyileştirilmesi .....	174
5.2.6. Saray Memurunun Ođlunun İyileştirilmesi.....	175
5.2.7. Kanamalı Kadının İyileştirilmesi .....	175
5.2.8. Kötürümün (Felçlinin) İyileştirilmesi .....	177

5.2.9. Siloam Havuzu'ndaki Dođuřtan Krn İyileřtirilmesi .....	178
5.3. Diriliř Mucizeleri .....	180
5.3.1. Jairus'un Kızının Diriliři .....	180
5.3.2. Lazarus'un Diriliři .....	181
<b>SONUÇ</b> .....	<b>184</b>
<b>KAYNAKÇA</b> .....	<b>189</b>
<b>EKLER</b> .....	<b>196</b>
Szlk.....	196
Tablolar .....	197
Çizimler.....	206
Fotođraflar.....	219
<b>ZGEÇMİř</b> .....	<b>281</b>

## KISALTMALAR

**Bkz.** : Bakınız

**Çzm.** : Çizim

**Foto.** : Fotoğraf

**km.** : Kilometre

**m.** : Metre

**M.Ö.** : Milattan Önce

**M.S.** : Milattan Sonra

**Pl.** : Plan

**Res.** : Resim

**s.** : Sayfa

## TABLO LİSTESİ

- Tablo 1** : Apokrif İncillerde İsa'nın çocukluk dönemi mucizeleri
- Tablo 2** : Kanonik İncillerde Hz. İsa Mucizeleri (Yüzgüller Arsal'dan)
- Tablo 3** : Apokrif İnciller'de Hz. İsa'nın Yetişkinlik Dönemi Mucizeleri
- Tablo 4** : Kapadokya Bölgesi'ndeki Kaya Kiliseleri'nde Mucize Sahneleri

## ÇİZİM LİSTESİ

- Çizim 1** : Mavrucan (Güzelöz) Haç Kilise Planı (Canverdi'den)
- Çizim 2** : Mavrucan (Güzelöz) Haç Kilise Mucize Sahnelerinin Konumu (Canverdi'den alınarak düzenlenmiştir)
- Çizim 3** : Ürgüp, Pancarlık (Aziz Theodoros) Kilisesi Planı (Restle'den)
- Çizim 4** : Ürgüp, Pancarlık (Aziz Theodoros) Kilisesi Mucize Sahnelerinin Konumları(Restle'den alınarak düzenlenmiştir)
- Çizim 5** : Göreme, No. 7, Tokalı Kilise Planı (Restle'den)
- Çizim 6** : Göreme, No. 7, Tokalı Kilise Mucize Sahnelerinin Konumları (Restle'den alınarak düzenlenmiştir)
- Çizim 7** : Güllüdere, No.4, Ayvalı Kilise Planı (Türker'den)
- Çizim 8** : Güllüdere, No.4, Ayvalı Kilise Mucize Sahnesinin Konumu (Türker'den alınarak düzenlenmiştir)
- Çizim 9** : Göreme, El Nazar (No.1) Kilisesi Planı (Restle'den)
- Çizim 10** : Göreme, No. 1, El Nazar Kilisesi Mucize Sahnesinin Konumu (Restle'den alınarak düzenlenmiştir)
- Çizim 11** : Göreme, No. 29, Kılıçlar Kilisesi Planı (Restle'den)
- Çizim 12** : Göreme, No. 29, Kılıçlar Kilisesi Mucize Sahnelerinin Konumları (Restle'den alınarak düzenlenmiştir)
- Çizim 13** : Çavuşin, Güvercinlik (Nikoforos Fokas) Kilisesi Planı (Restle'den)
- Çizim 14** : Çavuşin, Güvercinlik Kilisesi, Nikoforos Fokas Kilisesi Mucize Sahnelerinin Konumları (Restle'den alınarak düzenlenmiştir)
- Çizim 15** : Belisırma, Bahattin Samanlığı Kilisesi Planı (Restle'den)
- Çizim 16** : Belisırma, Bahattin Samanlığı Kilisesi Mucize Sahnesinin Konumu (Restle'den alınarak düzenlenmiştir)
- Çizim 17** : Göreme, No. 19, Elmalı Kilise Planı (Restle'den)
- Çizim 18** : Göreme, No. 19, Elmalı Kilise Mucize Sahnesinin Konumu (Restle'den alınarak düzenlenmiştir)
- Çizim 19** : Göreme, No. 22, Çarıklı Kilise Planı (Restle'den)
- Çizim 20** : Göreme, No. 22, Çarıklı Kilise Mucize Sahnesinin Konumu (Restle'den alınarak düzenlenmiştir)
- Çizim 21** : Göreme, No. 23, Karanlık Kilise Planı (Restle'den)

- Çizim 22** : Göreme, No. 23, Karanlık Kilise Mucize Sahnesinin Konumu  
(Restle'den alınarak düzenlenmiştir)
- Çizim 23** : Ürgüp Cemil Köyü, Keşlik Manastırı Archangelios Kilisesi Planı  
(Altunkaynak'tan)
- Çizim 24** : Ürgüp Cemil Köyü, Keşlik Manastırı Archangelios Kilisesi Mucize  
Sahnelerinin Konumu (Altunkaynak'tan alınarak düzenlenmiştir)
- Çizim 25** : Ürgüp Mustafapaşa, Aziz Vasilios Kilisesi Planı (Akar'dan)



## FOTOĞRAF LİSTESİ

- Fotoğraf 1** : Mavrucan (Güzelöz), Haç Kilise, Kana Düğünü - Suyun Şaraba Çevrilmesi (Canverdi'den)
- Fotoğraf 2** : Mavrucan (Güzelöz), Haç Kilise, Ekmek ve Balıkların Çoğaltılması(Canverdi'den)
- Fotoğraf 3** : Mavrucan (Güzelöz), Haç Kilise, Körün İyileştirilmesi(Canverdi'den)
- Fotoğraf 4** : Mavrucan (Güzelöz), Haç Kilise, İki Körün İyileştirilmesi (Canverdi'den)
- Fotoğraf 5** : Mavrucan (Güzelöz), Haç Kilise, Kurumuş Elin İyileştirilmesi (Canverdi'den)
- Fotoğraf 6** : Mavrucan (Güzelöz), Haç Kilise, Lazarus'un Dirilişi, İsa (Canverdi'den)
- Fotoğraf 7** : Mavrucan (Güzelöz), Haç Kilise, Lazarus'un Dirilişi, Lazarus ve Yardımcı Figür (Canverdi'den)
- Fotoğraf 8** : Ürgüp, Pancarlık (Aziz Theodore) Kilisesi Genel Görünüş
- Fotoğraf 9** : Ürgüp, Pancarlık (Aziz Theodore) Kilisesi, Kana Düğünü Şölen Masası
- Fotoğraf 10** : Ürgüp, Pancarlık (Aziz Theodore) Kilisesi, Kana Düğünü Suyun Şaraba Çevrilmesi
- Fotoğraf 11** : Ürgüp, Pancarlık (Aziz Theodore) Kilisesi, Ekmek ve Balıkların Çoğaltılması
- Fotoğraf 12** : Ürgüp, Pancarlık (Aziz Theodore) Kilisesi, Ekmek ve Balıkların Çoğaltılması Sunum Anı
- Fotoğraf 13** : Ürgüp, Pancarlık (Aziz Theodore) Kilisesi, Cine Tutulmuş Adamın İyileştirilmesi
- Fotoğraf 14** : Ürgüp, Pancarlık (Aziz Theodore) Kilisesi, Cüzzamlının İyileştirilmesi
- Fotoğraf 15** : Ürgüp, Pancarlık (Aziz Theodore) Kilisesi, Kanamalıının İyileştirilmesi
- Fotoğraf 16** : Ürgüp, Pancarlık (Aziz Theodore) Kilisesi, Jairus'un Kızının dirilişi
- Fotoğraf 17** : Ürgüp, Pancarlık (Aziz Theodore) Kilisesi, İsa'nın Fırtınayı Durdurması

- Fotoğraf 18** : Göreme, No. 7, Tokalı Kilise Genel Görünüş
- Fotoğraf 19** : Eski Tokalı Kilisesi (Nevşehir Müze Müdürlüğü'nden)
- Fotoğraf 20** : Göreme, No. 7, Tokalı I, Eski Tokalı Kilisesi, Kana Düğünü Şölen Masası
- Fotoğraf 21** : Göreme, No. 7, Tokalı I, Eski Tokalı Kilisesi, Kana Düğünü Suyun Şaraba Çevrilmesi
- Fotoğraf 22** : Göreme, No. 7, Tokalı I, Eski Tokalı Kilisesi, Ekmek ve Balıkların Çoğaltılması
- Fotoğraf 23** : Göreme, No. 7, Tokalı I, Eski Tokalı Kilisesi, Körün İyileştirilmesi
- Fotoğraf 24** : Göreme, No. 7, Tokalı I, Eski Tokalı Kilisesi Lazarus'un Dirilişi
- Fotoğraf 25** : Göreme, No. 7, Tokalı I, Eski Tokalı Kilisesi Lazarus'un Dirilişi, Lazarus Detay
- Fotoğraf 26** : Güllüdere, No. 4, Ayvalı Kilise Genel Görünüş (Nevşehir Müze Müdürlüğü'nden)
- Fotoğraf 27** : Güllüdere, No.4, Ayvalı Kilise Lazarus'un Dirilişi (Nevşehir Müze Müdürlüğü'nden)
- Fotoğraf 28** : El Nazar Kilisesi Genel Görünüş
- Fotoğraf 29** : Göreme, No.1, El Nazar Kilisesi, Lazarus'un Dirilişi Sahnesinin Mevcut Durumu
- Fotoğraf 30** : Göreme, No. 1, El Nazar Kilisesi Lazarus'un Dirilişi (Jerphanion'dan)
- Fotoğraf 31** : Göreme, No. 29, Kılıçlar Kilisesi Genel Görünüş
- Fotoğraf 32** : Göreme, No. 29, Kılıçlar Kilisesi, Körün İyileştirilmesi
- Fotoğraf 33** : Göreme, No. 29, Kılıçlar Kilisesi Lazarus'un Dirilişi
- Fotoğraf 34** : Göreme, No. 29, Kılıçlar Kilisesi, Lazarus'un Dirilişi, Marta ve Meryem
- Fotoğraf 35** : Çavuşin, Güvercinlik (Nikoforos Fokas) Kilisesi Genel Görünüş
- Fotoğraf 36** : Çavuşin, Güvercinlik (Nikoforos Fokas) Kilisesi, Körün İyileştirilmesi (Nevşehir Müze Müdürlüğü'nden)
- Fotoğraf 37** : Çavuşin, Güvercinlik (Nikoforos Fokas Kilisesi) Lazarus'un Dirilişi (Nevşehir Müze Müdürlüğü'nden)
- Fotoğraf 38** : Göreme, No. 7, Tokalı II, Yeni Tokalı Kilisesi Kana Düğünü Suyun Şaraba Çevrilmesi

- Fotoğraf 39** : Göreme, No. 7, Tokalı II, Yeni Tokalı Kilisesi Suyun Şaraba Çevrilmesi Detay
- Fotoğraf 40** : Göreme, No. 7, Tokalı II, Yeni Tokalı Kilisesi, İki Körün İyileştirilmesi
- Fotoğraf 41** : Göreme, No. 7, Tokalı II, Yeni Tokalı Kilisesi, Cüzamlının İyileştirilmesi
- Fotoğraf 42** : Göreme, No. 7, Tokalı II, Yeni Tokalı Kilisesi, Cüzamlının İyileştirilmesi Detay
- Fotoğraf 43** : Göreme, No. 7, Tokalı II, Yeni Tokalı Kilisesi, Cüzamlının İyileştirilmesi Havariler Detay
- Fotoğraf 44** : Göreme, No. 7, Tokalı II, Yeni Tokalı Kilisesi, Kurumuş Elin İyileştirilmesi
- Fotoğraf 45** : Göreme, No. 7, Tokalı II, Yeni Tokalı Kilisesi, Vücutu Su Toplayan Hastanın İyileştirilmesi
- Fotoğraf 46** : Göreme, No. 7, Tokalı II, Yeni Tokalı Kilisesi, Vücutu Su Toplayan Hastanın İyileştirilmesi, İsa ve İki Havarisi
- Fotoğraf 47** : Göreme, No. 7, Tokalı II, Yeni Tokalı Kilisesi, Vücutu Su Toplayan Hasta
- Fotoğraf 48** : Göreme, No. 7, II, Yeni Tokalı Kilisesi, Saray Memurunun Oğlunun İyileştirilmesi
- Fotoğraf 49** : Göreme, No. 7, Tokalı II, Yeni Tokalı Kilisesi, Jairus'un Kızının İyileştirilmesi
- Fotoğraf 50** : Göreme, No. 7, Tokalı II, Yeni Tokalı Kilisesi, Kötürümün (Felçlinin) İyileştirilmesi
- Fotoğraf 51** : Göreme, No. 7, Tokalı II, Yeni Tokalı Kilisesi, Lazarus'un Dirilişi
- Fotoğraf 52** : Göreme, No. 7, Tokalı II, Yeni Tokalı Kilisesi, Lazarus'un Dirilişi Marta ve Meryem detay
- Fotoğraf 53** : Belisırma, Bahattin Samanlığı Kilisesi, Genel Görünüş
- Fotoğraf 54** : Belisırma, Bahattin Samanlığı Kilisesi, Lazarus'un Dirilişi
- Fotoğraf 55** : Göreme, No. 19, Elmalı Kilise, Genel Görünüş
- Fotoğraf 56** : Göreme, No. 19, Elmalı Kilise, Lazarus'un Dirilişi
- Fotoğraf 57** : Göreme, No. 22, Çarıklı Kilise Genel Görünüş
- Fotoğraf 58** : Göreme, No. 22, Çarıklı Kilise, Lazarus'un Dirilişi

- Fotoğraf 59** : Göreme, No. 23, Karanlık Kilise, Genel Görünüş
- Fotoğraf 60** : Göreme, No. 23, Karanlık Kilise, Lazarus'un Dirilişi
- Fotoğraf 61** : Ürgüp Cemil Köyü, Keşlik Manastırı Archangelios Kilisesi, Genel Görünüş
- Fotoğraf 62** : Ürgüp Cemil Köyü, Keşlik Manastırı Archangelios Kilisesi, Beytesta'da Felçlinin İyileştirilmesi (Altunkaynak'tan)
- Fotoğraf 63** : Ürgüp Cemil Köyü, Keşlik Manastırı Archangelios Kilisesi, Lazarus'un Dirilişi (Altunkaynak'tan)
- Fotoğraf 64** : Ürgüp Cemil Köyü, Keşlik Manastırı Archangelios Kilisesi, Lazarus'un Dirilişi Detay (Altunkaynak'tan)
- Fotoğraf 65** : Ürgüp Cemil Köyü, Keşlik Manastırı Archangelios Kilisesi, Lazarus'un Dirilişi, İsa ve İki Havarisi
- Fotoğraf 66** : Ürgüp Mustafapaşa, Aziz Vasilios Kilisesi, Lazarus'un Dirilişi (Nevşehir Müze Müdürlüğü'nden)
- Fotoğraf 67** : Vatikan, Pio Christiano Müzesi, Taş Levha (4.yüzyıl), Kana Düğünü Suyun Şaraba Çevrilmesi (<https://www.christianiconography.info>)
- Fotoğraf 68** : Milano, Fildişi Kitap Kapağı (5. yüzyıl), Kana Düğünü Suyun Şaraba Çevrilmesi (İşlek'ten)
- Fotoğraf 69** : Floransa, Rabula İncili (586), Kana Düğünü Suyun Şaraba Çevrilmesi (Smith'den)
- Fotoğraf 70** : Egberti Codexi (980), Kana Düğünü Suyun Şaraba Çevrilmesi (Yüzcüller Arsal'dan)
- Fotoğraf 71** : Aureus Codex'i (1020), Kana Düğünü Suyun Şaraba Çevrilmesi (Barotcu'dan)
- Fotoğraf 72** : Trabzon Ayasofyası (13. yüzyıl), Kana Düğünü Suyun Şaraba Çevrilmesi (<https://tayfurlab.com>)
- Fotoğraf 73** : Kariye Müzesi, Kana Düğünü Suyun Şaraba Çevrilmesi (<http://kariye.muze.gov.tr>)
- Fotoğraf 74** : Callixtus Katakombu (3. yüzyıl), Ekmek ve Balıkların Çoğaltılması (<https://romancatacombs.tumblr.com/>)
- Fotoğraf 75** : Milano, Fildişi kitap kapağı (5. yüzyıl), Ekmek ve Balıkların Çoğaltılması (İşlek'ten)

- Fotoğraf 76** : Sinop İncili (6. yüzyıl), Ekmek ve Balıkların Çoğaltılması (Büktel'den)
- Fotoğraf 77** : III. Otto İncili (998-1001) Kana Düğünü Suyun Şaraba Çevrilmesi (Yüzgüller Arsal'dan)
- Fotoğraf 78** : Aureus Codex'i (1020-1030), Ekmek ve Balıkların Çoğaltılması (Barotcu'dan)
- Fotoğraf 79** : Trabzon Ayasofyası (13. yüzyıl), Ekmek ve Balıkların Çoğaltılması (Rice'den)
- Fotoğraf 80** : Kariye Müzesi (13. yüzyıl), Ekmek ve Balıkların Çoğaltılması (<http://kariye.muze.gov.tr>)
- Fotoğraf 81** : Fildişi Kabartma, (9. yüzyıl başı) Bodleian Library, Oxford, İsa'nın Fırtınayı Durdurması (Yüzgüller Arsal'dan)
- Fotoğraf 82** : Egberti Codexi (980), İsa'nın Fırtınayı Durdurması (Yüzgüller Arsal'dan)
- Fotoğraf 83** : III. Otto İncili (998-1001), İsa'nın Fırtınayı Durdurması (Yüzgüller Arsal'dan)
- Fotoğraf 84** : Milano Katedral Hazinesi, Fildişi Kitap Kapağı (5. yüzyıl), İki Körün İyileştirilmesi (İşlek'ten)
- Fotoğraf 85** : Ravenna, St. Apollinare Nouvo Kilisesi (6.yüzyıl), İki Körün İyileştirilmesi (<https://www.alamy.com>)
- Fotoğraf 86** : Sinop İncili (6. Yüzyıl), Ekmek ve Balıkların Çoğaltılması (<https://commons.wikimedia.org>)
- Fotoğraf 87** : Sicilya, Santa Maria Nuova Kilisesi (12. yüzyıl), Yeriha'da İki Körün İyileştirilmesi (<http://bbcpreschoolss.blogspot.com>)
- Fotoğraf 88** : Kariye Müzesi (14. yüzyıl), Yeriha'da İki Körün İyileştirilmesi (<http://kariye.muze.gov.tr>)
- Fotoğraf 89** : Ravenna, St. Apollinare Nouvo Kilisesi (6.yüzyıl), Genasinilerin Ülkesinde Cine Tutulanların İyileştirilmesi (<https://www.bluffton.edu>)
- Fotoğraf 90** : Egberti Codexi (980), Genasinilerin ülkesinde Cine Tutulanların İyileştirilmesi (Yüzgüller Arsal'dan)
- Fotoğraf 91** : Andrews Diptiği, (9. yüzyıl), Cüzzamlının İyileştirilmesi (Yüzgüller Arsal'dan)

- Fotoğraf 92** : III. Otto İncili (998-1001), Cüzamlının İyileştirilmesi (Yüzgüller Arsal'dan)
- Fotoğraf 93** : Sicilya, Monreale Katedrali (12. Yüzyıl), Cüzamlının İyileştirilmesi (<https://upload.wikimedia.org>)
- Fotoğraf 94** : Maximianus'un Tahtı, Salome'nin Kurumuş (Felçli) Elinin İyileştirilmesi (Smith'den)
- Fotoğraf 95** : Egberti Codexi (980), Kurumuş Elin İyileştirilmesi (Yüzgüller Arsal'dan)
- Fotoğraf 96** : Sicilya, Monreale Katedrali (12. Yüzyıl), Kurumuş Elin İyileştirilmesi (<https://01varvara.files.wordpress.com>)
- Fotoğraf 97** : Kariye Müzesi(14.yüzyıl), Kurumuş Elin İyileştirilmesi (<http://www.soniahalliday.com>)
- Fotoğraf 98** : Oberzell, St. George Kilisesi (10. yüzyıl), Vücudu Su Toplayan Hastanın İyileştirilmesi (<https://commons.wikimedia.org>)
- Fotoğraf 99** : Sicilya, Monreale Katedrali (12. Yüzyıl), Vücudu Su Toplayan Hastanın İyileştirilmesi (<https://www.christianiconography.info>)
- Fotoğraf 100** : III. Henric İncil'i (1043-1046), Saray Memurunun Oğlunun İyileştirilmesi (Yüzgüller Arsal'dan)
- Fotoğraf 101** : Roma Pietro-Marcellino Katakompı (4. yüzyıl ortası), Kanamalı Kadının İyileştirilmesi (<https://tr.pinterest.com>)
- Fotoğraf 102** : Vatikan, Pio Christiano Müzesi, Agape- Crescentianus Lahiti (4. yüzyıl sonu), Kanamalı Kadının İyileştirilmesi (<https://www.christianiconography.info>)
- Fotoğraf 103** : Ravenna, St. Apollinare Nouvo Kilisesi (6.yüzyıl), Kanamalı Kadının İyileştirilmesi (<https://www.christianiconography.info>)
- Fotoğraf 104** : Egberti Codexi (980), Kanamalı Kadının İyileştirilmesi (Yüzgüller Arsal'dan)
- Fotoğraf 105** : Sicilya, Monreale Katedrali (12. yüzyıl), Kanamalı Kadının İyileştirilmesi (<https://www.christianiconography.info>)
- Fotoğraf 106** : Suriye, Dura Europos Kilisesi (233-256), Kötürümün İyileştirilmesi (<http://gencahbar.blogspot.com>)
- Fotoğraf 107** : Milano, Fildişi Kitap Kapağı (5. yüzyıl), Kötürümün İyileştirilmesi (İşlek'ten)

- Fotoğraf 108** : Ravenna, St. Apollinare Nouvo Kilisesi (6.yüzyıl), Kötürümün İyileştirilmesi (<https://www.alamy.com>)
- Fotoğraf 109** : Aureus Codexi (1020-30 ), Beytesda Havuzu'ndaki Kötürümün İyileştirilmesi (Barotcu'dan)
- Fotoğraf 110** : Sicilya, Monreale Katedrali (12. yüzyıl), Beytesda Havuzu'ndaki Kötürümün İyileştirilmesi (<https://www.christianiconography.info>)
- Fotoğraf 111** : Vatikan, Pio Christiano Müzesi, Taş Levha (4. yüzyıl), Körün İyileştirilmesi (<https://www.christianiconography.info>)
- Fotoğraf 112** : Suriye, Rossano İncili (6. yüzyıl), Siloam Havuzu'nda Körün İyileştirilmesi (<https://tr.pinterest.com>)
- Fotoğraf 113** : Capua, St. Angelo in Formis Kilisesi (12. yüzyıl), Siloam Havuzu'nda Körün İyileştirilmesi (Yüzgüller Arsal'dan)
- Fotoğraf 114** : Vatikan, Pio Christiano Müzesi, Taş Levha (4. yüzyıl), Körün İyileştirilmesi (<https://www.christianiconography.info>)
- Fotoğraf 115** : Oxford Bodleian Kitaplığı, Fildişi Kitap Kapağı (7. yüzyıl), Jairus'un Kızının Dirilişi (<https://museoteca.com>)
- Fotoğraf 116** : Egberti Codexi (980), Jairus'un Kızının Dirilişi (Yüzgüller Arsal'dan)
- Fotoğraf 117** : Sicilya, Monreale Katedrali (12. yüzyıl), Jairus'un Kızının Dirilişi (<https://www.christianiconography.info>)
- Fotoğraf 118** : Roma, Callixtus Katakompı (2. yüzyıl), Lazarus'un Dirilişi (Yüzgüller Arsal'dan)
- Fotoğraf 119** : Roma, (4. yüzyıl) Marcus Claudianus Lahti, Lazarus'un Dirilişi (<https://www.christianiconography.info>)
- Fotoğraf 120** : Ravenna, St. Apollinare Nouvo Kilisesi (6.yüzyıl), Lazarus'un Dirilişi (<https://www.christianiconography.info>)
- Fotoğraf 121** : Suriye, Rossano İncili (6.yüzyıl), Lazarus'un Dirilişi (<https://tr.pinterest.com>)
- Fotoğraf 122** : Egberti Codexi (980), Lazarus'un Dirilişi (Yüzgüller Arsal'dan)
- Fotoğraf 123** : Andaval, Konstantinos- Helena Kilisesi (11. yüzyıl ve sonrası), Lazarus'un Dirilişi (Nalçacı'dan)
- Fotoğraf 124** : Ortaköy, Hagios Georgios Kilisesi (13. yüzyıl sonu), Lazarus'un Dirilişi (Canverdi'den)

**Sakarya Üniversitesi**  
**Sosyal Bilimler Enstitüsü Tez Özeti**

<b>Yüksek Lisans</b>	x	<b>Doktora</b>	
<b>Tezin Başlığı:</b> Kapadokya Kaya Kilise'lerinde Hz. İsa Mucizelerinin İkonografisi			
<b>Tezin Yazarı:</b> Göksevi AYHAN ATAK <b>Danışman:</b> Dr. Öğr. Üyesi Gülşen TEZCAN KAYA			
<b>Kabul Tarihi:</b> 28/05/2019		<b>Sayfa Sayısı:</b> xvii (ön kısım)+281 (tez)	
<b>Anabilim Dalı:</b> Sanat Tarihi			
<p>İnsanoğlu kutsal kişilerin varlığını, gerçekleştirdikleri mucizeler ölçüsünde kabul etmektedirler. Hıristiyanlığın kitabı olan İncillerde, Tanrı tarafından İsa'ya atfedilen çok sayıda mucizeden bahsedilmektedir. İsa'ya atfedilen mucizeler arasında; hastalıkları iyileştirme, tabiata dair mucizeler ve diriliş mucizeleri yer almaktadır. İsa'nın mucizelerine, Hıristiyan İkonografisi'nde sıklıkla yer verilmiştir. Kapadokya Bölgesi, Hıristiyan İkonografisi'nin zengin örneklerini barındırması açısından önem taşımaktadır. Kapadokya kaya kiliselerinde İsa'nın mucizelerini anlatan duvar resimlerini konu alan bu çalışmanın amacı; her geçen gün gerek doğa gerekse insanlar tarafından tahribata maruz kalan duvar resimlerindeki mucize sahnelerini; belgelemek, ikonografik açıdan incelemek ve tek bir çalışma içerisinde toplamaktır. Çalışmada, dönem sınırlandırmasına gidilmeksizin bölgedeki tüm kaya kiliseleri ele alınmıştır. Bu bağlamda, İsa'nın mucizelerinin resmedildiği on altı kilisede kırk bir sahne tespit edilmiştir. Bu kiliselerden on dört tanesi kaya kilisesi, iki tanesi taş kilisedir. Bu nedenle çalışma içerisinde, konu kapsamına giren on dört kaya kilisesindeki otuz dokuz sahneye yer verilmiştir. Taş ile inşa edilen kiliselerdeki mucize sahnelerine karşılaştırma ve değerlendirme bölümünde değinilmiştir. Tespit edilen mucize sahnelerinden, El Nazar Kilisesi'ndeki, Lazarus'un dirilişini konu alan sahne günümüze ulaşamamıştır. Günümüze ulaşan sahnelerin bir kısmında yoğun tahrip görülmektedir. Bölgedeki mucize sahnelerinden üçünün daha önceki yayınlarda yanlış tanımlandığı tespit edilmiş ve düzeltilmiştir. Kapadokya Bölgesi'ndeki mucize sahnelerinin genellikle Hıristiyan İkonografisi'ndeki temel kalıp şemalarıyla benzer biçimde resmedildiği görülmektedir.</p>			
<b>Anahtar Kelimeler:</b> İkonografi, İsa, Mucizeler, Kapadokya, Fresko.			



**Sakarya University**  
**Institute of Social Sciences Abstract of Thesis**

<b>Master Degree</b>	x	<b>Ph.D.</b>	
<b>Title of Thesis:</b> Iconography of Jesus Miracles in Cappadocia Rock Churches			
<b>Author of Thesis:</b> Göksevi AYHAN ATAK <b>Supervisor:</b> Assist. Prof. Gülsen TEZCAN KAYA			
<b>Accepted Date:</b> 28/05/2019		<b>Number of Pages:</b> xvii (pre text)+281(main body)	
<b>Department:</b> Art History			
<p>Mankind accepts the existence of holy people at the extent of the miracles they performed. Many miracles attributed to Jesus by God are mentioned in the Bible, which is the book of Christianity. The miracles attributed to Jesus include the miracles of healing diseases, miracles of nature and miracles of resurrection. Christian Iconography. The Cappadocia region is important in terms of containing the rich examples of Christian Iconography. The aim of this study on the wall paintings depicting the miracles of Jesus in Cappadocia rock churches was to document miracle scenes on wall paintings, which are destroyed by nature and people day by day, to examine them iconographically and to gather them in a single study. In this study, all rock churches in the region were discussed without period restriction. In this context, forty one scenes were found in sixteen churches where Jesus' miracles are depicted. Fourteen of these churches are rock churches and two of them are stone churches. Therefore, thirty nine scenes in the relevant fourteen rock churches were included in the study. The miracle scenes in the churches built with stone are mentioned in the comparison and evaluation section. Among the miracle scenes detected, the scene about the resurrection of Lazarus in El Nazar Church has not reached the present day. Some of the scenes that have reached the present day are intensely destroyed. It was found that three of miracle scenes in the region were misidentified in previous publications, and they were corrected. It is seen that miracle scenes in the Cappadocia region were usually depicted in the same way as the basic pattern diagrams in Christian Iconography.</p>			
<b>Keywords:</b> Iconography, Jesus, Miracles, Cappadocia, Fresco.			

# GİRİŞ

## **Araştırmanın Konusu**

Kapadokya Bölgesi Kaya Kiliseleri, hem mimari açıdan hem de zengin duvar resimleri açısından Bizans Sanatı içerisinde önemli bir yere sahiptir. Hıristiyan İkonografisi'nin çözümlenmesinde önemli katkılara sahip olan bu bölge, resimli İncil örnekleri kadar zengin tasvirler içermektedir. Kapadokya Bölgesi'nde, kayaya oyularak inşa edilen kiliselerde, İsa'nın mucizelerini içeren duvar resimlerinin ikonografik çözümlemesi bu çalışmanın konusunu oluşturmaktadır.

## **Araştırmanın Önemi**

Hz. İsa'nın mucizeleri, Roma döneminden itibaren yüzyıllar boyunca sıklıkla resmedilmiştir. Ancak bu zamana kadar, Kapadokya Bölgesi'nde, İsa'nın mucizelerini konu alan tasvirlerin ikonografik çözümlemesini içeren kapsamlı bir çalışma yapılmamıştır. Çalışma, Kapadokya Bölgesi'ndeki mucize sahnelerinin, Hıristiyan İkonografisi'ndeki yerinin tespit edilmesi açısından önem taşımaktadır.

## **Araştırmanın Amacı**

Araştırmanın amacı; Kapadokya Kaya Kiliseleri'nin duvar resimlerinde, İsa'nın mucizelerini konu edinen tasvirleri belgelemek, ikonografik açıdan incelemek ve konuyla ilgili tasvirleri tek bir çalışma içerisinde toplamaktır. İsa'nın mucizelerini anlatan örneklerin, bir çalışma içerisinde toplanmasıyla birlikte mucize sahnelerinin ne sıklıkla tercih edildiğinin ve sahne kalıp şemalarının dönemler içerisindeki gelişmelerinin tespit edilmesi temel hedeftir.

## **Araştırmanın Yöntemi**

Tez kapsamında ele alınan Kapadokya Bölgesi'ndeki kaya kiliselerinin tespiti için, öncelikle kütüphane ve arşiv taraması yapılmıştır. Yapılan tarama sonucunda elde edilen yayınlar, makaleler ve belgeler incelenerek Kapadokya Bölgesi içerisinde yer alan kiliselerin resim programlarını içeren bir liste hazırlanmıştır. Oluşturulan liste içerisinde, tez kapsamına giren kiliseler belirlenmiştir.

Bölge müze müdürlükleriyle iletişime geçilerek kiliseler hakkında bilgi ve belge sağlanmıştır. Belirlenen kiliselerdeki sahnelerin tespiti amacıyla, bölgede arazi çalışması yapılmıştır. Yapılan literatür taraması ve arazi çalışması kapsamında bölgede;

Göreme El Nazar, Göreme Eski Tokalı (Tokalı I), Göreme Yeni Tokalı (Tokalı II), Göreme Elmalı, Göreme Çarıklı, Göreme Karanlık, Göreme Kılıçlar (No. 29), Çavuşin Nikeforos Fokas (Güvercinlik), Güllüdere Ayvalı, Cemil Keşlik Manastırı Archangelos, Ihlara Bahattin Samanlığı, Ürgüp Pancarlık, Mustafapaşa Aziz Vasilios, Mavrucan Haç, Ortaköy Hagios Gergios ve Andaval Konstantin- Helena kiliselerinin resim programlarında, İsa'nın mucizelerini konu alan kırk bir sahne tespit edilmiştir. Çalışmanın, bölgedeki kaya kiliselerini kapsamı dolayısıyla Ortaköy Hagios Gergios ve Andaval Konstantin- Helena Kiliseleri teze dâhil edilmemiştir. Söz konusu kiliselere ve bu kiliselerde bulunan iki mucize sahnesine değerlendirme ve karşılaştırma bölümünde değinilmiştir.

Arazi çalışmasında, konu kapsamında ele alınacak olan kaya kiliseleri ve duvar resimleri fotoğflanarak, İsa'nın mucizelerini konu alan sahneler detaylı olarak belgelendirilmiştir.

Çalışma içerisinde; *“Giriş”*, *“Kanonik ve Apokrif İncillerde Hz. İsa”*, *“Kapadokya Bölgesi”*, *“Kapadokya Kaya Kiliseleri'nde Hz. İsa'nın Mucize Sahneleri”*, *“Katalog”*, *“Kapadokya Bölgesi'ndeki Mucize Sahnelerinin İkonografik Değerlendirmesi”*, ve *“Sonuç”* başlıkları yer almaktadır.

*“Giriş”* bölümünde; araştırmanın konusu ve önemi, araştırmanın amacı, araştırmanın yöntemi ve araştırmada yararlanılan kaynaklar başlıklar altında açıklanmıştır.

Bölüm 1'de; *“Kanonik ve Apokrif İncillerde Hz. İsa”* ana başlığı altında, *“ Hz. İsa'nın Hayatı”* ve *“Hz. İsa'nın Mucizeleri”* alt başlıklar halinde ele alınmıştır. Hz. İsa'nın hayatı ve mucizelerinin tespiti için Kanonik ve Apokrif İnciller kaynak alınmıştır. İsa'nın mucizeleri, *“Çocukluk Dönemi Mucizeleri”* ve *“Yetişkinlik Dönemi Mucizeleri”* olmak üzere iki alt başlık altında kronolojik olarak sıralanmaya çalışılmıştır.<sup>1</sup>

Bölüm 2'de; *“Kapadokya Bölgesi”* başlığı altında; *“Kapadokya Bölgesi'nin Topoğrafyası ve Tarihçesi”* ve *“Kapadokya Bölgesi Resim Sanatı”* alt başlıklarıyla, bölgenin konumu, jeolojik özellikleri, tarihçesi ve kaya kiliselerindeki duvar resimlerinin gelişimine yer verilmiştir.

Bölüm 3'te; *“Kapadokya Kaya Kiliseleri'nde Hz. İsa'nın Mucize Sahneleri”* başlığı altında, tez kapsamına giren kiliseler dönemlerine göre ayrılmıştır. Bu bağlamda,

---

<sup>1</sup> İncillerde verilen bilgilerin yeteri düzeyde olmaması nedeniyle, İsa'nın mucizeleri arasında kesin bir kronolojik sıra oluşturmak mümkün değildir. Bu nedenle İsa'nın mucizelerinin ele alındığı bölümde, verilen bilgilerden yola çıkılarak sıralama oluşturulmaya çalışılmıştır. Bilginin yetersiz kaldığı düzeyde, mucizenin metinlerdeki anlatım sırası ve Hıristiyan ikonografisindeki örneklerde resmediliş sırası dikkate alınmıştır.

*“İkonoklast Dönem Öncesi (550- 726) Kaya Kiliseleri’nde Mucize Sahneleri”, “Arkaik Dönem (850-950) Kaya Kiliseleri’nde Mucize Sahneleri”, “ Geçiş Dönemi (950-1020) Kaya Kiliseleri’nde Mucize Sahneleri”, “Orta Bizans Dönemi (1020-1130) Kaya Kiliseleri’nde Mucize Sahneleri” ve “Geç Dönem (12. Yüzyıl Sonrası) Kaya Kiliseleri’nde Mucize Sahneleri”* alt başlıkları oluşturulmuştur. Bölüm içerisinde dönemlerine göre ayrılan kiliseler; konumları, plan özellikleri, bugünkü durumları, resim programları ve mucize sahneleriyle ele alınmıştır. Yapıların mimari çizimleri konusunda yayınlarda ve tezlerde bulunan mevcut çizimlerden yararlanılmıştır. Kiliselerde bulunan, mucize sahneleri alt başlıklar altında, bugünkü durumları ve kalıp şemaları açısından değerlendirilmiştir. Aynı kilise içerisinde birden fazla sahne görülmesi halinde, sahneler, kilise programındaki kronolojik dizilimlerine göre sıralanmıştır.

Bölüm 4’te; *“Katalog”* ana başlığı altında; Kapadokya Bölgesi’ndeki İsa’nın mucize sahneleri, Bölüm 3’teki sıraları takip edilerek detaylı biçimde tasvir edilmişlerdir. Konu kapsamındaki her bir sahne için farklı katalog numarası oluşturulmuştur. Bölgede tespit edilen her mucize sahnesi; sahnenin adı, kaynağı, bulunduğu yapı, sahnenin konumu, yazıtı ve tasviri başlıkları altında tanımlanmıştır. Sahneler üzerinde yer alan yazıtların eksiksiz olarak belirlenmesinde, yayınlarda yer alan mevcut bilgilerden faydalanılmıştır. Tahrip olan harflerden tanımlanabilenler köşeli parantez içinde, küçük harflerle yazılmıştır. Günümüze ulaşamayan harflerin yerine “□” konulmuştur.

Bölüm 5’te; *“Kapadokya Bölgesi’ndeki Mucize Sahnelerinin İkonografik Değerlendirmesi”* başlığı altında, bölgede karşımıza çıkan her bir mucize konusu, alt başlıklar halinde, ikonografik açıdan gelişimleri karşılaştırılarak ve değerlendirilerek ele alınmıştır. Sahnelerin gerek kendi içlerinde, gerekse doğu ve batı ikonografisindeki örnekleri ile karşılaştırılmasıyla, aralarındaki benzerlikler ve farklılıklar ortaya konulmaya çalışılmıştır.

*“Sonuç”* bölümünde; incelenen sahneler genel hatlarıyla yorumlanarak, tasvirlerin Hıristiyan İkonografisi içerisindeki yerleri belirlenmeye çalışılmıştır. Çalışma sırasında tespit edilen unsurlara değinilmiştir.

### **Araştırmada Yararlanılan Kaynaklar**

Kapadokya Bölgesi, gerek coğrafi özellikleri ile gerekse kaya mimarisi ile birçok çalışmaya konu olmuştur. Bu nedenle, çalışma sürecinde bölge kiliseleri ve duvar resimleri hakkında çok sayıda kitap, makale ve tez çalışmasına ulaşabilme imkânı

bulunmuştur. Yararlanılan yayın, makale ve tezlerin bu başlık altında tek tek ele alınması mümkün olmadığından, tez çalışmasına kaynaklık eden başlıca eserlere yer verilmiştir.

Fransız Guilleme de Jerphanion, Nicole Thierry, Marcell Restle, Ann Wharton Epstein, Lyn Rodley, Luciano Giovannini, Catherine Jolivet Levy ve Yıldız Ötüken gibi araştırmacıların yayınları, bölge çalışmaları için ana başvuru kaynaklarını oluşturmaktadır.

Guilleme de Jerphanion'un, "*Une Nouvelle Provence de l'art Byzantien: Les Eglises Rupestres de Cappadoce*" adlı eseri Kapadokya Bölgesi'yle ilgili yayınlanmış olan önemli kaynakların başında gelmektedir. 1902-1912 bölgeyi gezerek inceleyen Jerphanion, bu süre zarfında edinmiş olduğu bilgi ve araştırmaları 1925-1942 yılları arasında yedi cilt halinde yayınlamıştır. Tez çalışması sırasında, araştırmacının 1925-1928 ve 1934 basımlı ilk üç cildine ulaşılmıştır.

Marcell Restle, 1967 yılında "*Byzantine Wall Painting in Asia Minor*" adlı eserinde, Anadolu'da; Kapadokya, Latmos (Bafa), İznik ve Trabzon bölgelerini kapsayan çalışmalarını, biri metin, ikisi resim, plan ve çizimlerden oluşan üç ciltlik kitabında toplamıştır.

Friedrich HILD ve Marcell RESTLE, "*Tabula Imperi Byzantini, Kappadokien*" adlı 1981 basımlı çalışmalarında, Kapadokya Bölgesi; tarihi, coğrafyası ve kiliseleriyle birlikte incelenmiştir. Katalog kısmında alfabetik olarak sıralanan yerleşim yerleri; konumları, kısa tarihçeleri, kiliseleri ve kiliseler ile ilgili yayınlarla birlikte ele alınmıştır. Eserin sonunda bölge ile ilgili ayrıntılı haritalara yer verilmiştir.

Nicole THIERRY'nin, Giovanni'nin editörlüğünde hazırlanmış, 1971 basımlı "*Arts de Cappadoce*" adlı eserinde; Kapadokya bölgesinin, Bizans öncesi, Bizans ve Türk dönemlerine ait eserler incelenmektedir. Kapadokya Bölgesinin Bizans Dönemini anlatan Thierry, bölgenin tarihi ve sanatsal gelişimini yapı örnekleriyle birlikte ele alınmıştır.

Lyn RODLEY'in, 1985'te yayınlanan "*Cave Monasteries of Byzantine Cappadocia*", Kapadokya Bölgesinde Bizans dönemine ait kaya manastırlarının incelendiği bir kitaptır. Kitap altı bölümden oluşmaktadır. Birinci bölümde, Kapadokya'nın tarihi ve coğrafyası ile kaya mimarisinin özelliklerini anlatan yazar, iki, üç, dört ve beşinci bölümlerde üç gruba ayırdığı kaya manastırlarını ayrıntılı bir şekilde incelemektedir.

Yıldız ÖTÜKEN'in 1987 basımlı "*Göreme*" adlı kitabında, bölgenin fiziki ve coğrafi yapısı, tarihçesi, araştırmacılar hakkında bilgi verilmektedir. Mimari miras başlığı

altında, Göreme kiliseleri plan şemalarına göre gruplandırılmıştır. Bizans dini yapılarının mimari özellikleri incelenmekte ve köklerine değinilmektedir. Katalog bölümünde ise, Göreme vadisinde bulunan manastır ve kiliseler plan şemaları ve resim programları ile ele alınmıştır.

Spiro KOSTOF'un 1989 basımlı, "*Caves Of God. The Monastic Environment of Byzantine Cappadocia*" adlı eseri, Kapadokya Bölgesi'nin incelendiği önemli çalışmalardandır. Bölgeyi genel olarak ele alan kitap, giriş, yapılar ve resimler olmak üzere üç ana bölümden oluşmaktadır. Birinci bölümde, bölgedeki yerleşmeler, bölgenin Bizans ve Türk dönemi tarihleri ve bölgeyi gezmiş olan seyyahlar anlatılmaktadır. Yapıların incelendiği ikinci bölümde ise manastırlar ve kiliseler incelenmiştir. Araştırmacı, bu bölümün alt başlıklarını dönemlere ve plan tiplerine göre belirlemiş olup gruplandığı yapıları örnekleriyle ele almıştır.

Üçüncü bölümde ise Aziz ikonografilerini, İsa siklusunu, Arkaik siklusu, İhlara siklusu, Orta Bizans dönemi siklusu ve yeni bir bakışla İstanbul (başkent) duvar resimlerini incelemiştir.

Yıldız ÖTÜKEN'in 1990 basımlı "*Ihlara Vadisi*" adlı kitabında, bölgenin fiziki ve coğrafi yapısı, tarihçesi, araştırmacılar hakkında bilgi verilmektedir. Mimari miras başlığı altında, Bizans dini yapılarının mimari özellikleri incelenmektedir. Katalog bölümünde ise, İhlara vadisinde bulunan manastır ve kiliseler plan şemaları ve resim programları ile ele alınmıştır.

Catherine JOLIVET-LEVY'in, 1991 yılında yayınlanan "*Les Eglises Byzantines De Cappadoce, Le Programmelconographie de l'apside et de ses Abords*" adlı kitabı Kapadokya Bölgesi'ndeki, Bizans dönemine ait kiliseleri toplu halde incelemesi açısından önem taşımaktadır. Yayında, Kapadokya kiliseleri, ana bölgeler ve alt bölümler altında incelenmiştir. Kiliselerin öncelikle mimarisi daha sonra başlıklar halinde apsis, nefler veya naosta yer alan duvar resimleri hakkında bilgilere yer verilmiştir. Son olarak tarihlendirmeleri yapan araştırmacı, tarihlendirmelerde Jerphanion, Restle, Thierry gibi önemli araştırmacıların öngördükleri tarihlendirmelere yer vermiştir.

## BÖLÜM 1: KANONİK VE APOKRİF İNCİLLERDE HZ. İSA

Hıristiyanlığın kurucusu olan İsa, Yahudi olarak dünyaya gelmiş ve 1. yüzyılda Filistin Bölgesi'nde yaşamıştır. İsa'nın Yahudiler'e yönelik öğretilerini, ölümünden sonra havarileri<sup>2</sup> bildirilmeye devam etmişlerdir. Böylece, Hz. İsa'nın öğretilerinden oluşan, Hıristiyanlık adında yeni bir din doğmuştur.

İsa, Filistin'i dolaşarak bildiride bulunmuş, öğretilerini yayma görevini ise havarilere vermiştir (Matta 4: 23; Markos 1: 14, 16: 15). Hıristiyanlığın kutsal kitabı olan İncil<sup>3</sup> İsa tarafından değil, onun yolunda yürüyen takipçileri tarafından, İsa'nın ölümünden sonra kaleme alınmıştır. Yahudilerin kutsal kitabı Ahit'in de kaynak alınmasıyla yazılan İncil, İsa'nın yaşamını anlatmasıyla biyografi, öğretilerini içermesi bakımından ise rehber özelliği taşımaktadır.

İsa'nın hayatı, yüzyıllar boyunca incelenmiş ve birçok kez ele alınmıştır.<sup>4</sup> Din adamları tarafından kabul edilen Kanonik İnciller ve hayal ürünü sayılarak reddedilen Apokrif İnciller ve metinler İsa'nın yaşamına dair bilgi edinebileceğimiz birinci el kaynakları oluşturmaktadır.<sup>5</sup>

Kanonik İncillerde, İsa'nın kutsal varlığının en önemli ispatı olan mucizeler, ölümü ve dirilişi ön plânda olup çocukluk ve gençlik yıllarına dair bilgiler sınırlıdır. İsa'nın çocukluk ve gençlik dönemine ait bilgiler ise bir grup Apokrif İncil'den temin edilmektedir. Dolayısıyla, İsa'nın kişiliğinin ve hayatının objektif bir biçimde ve tüm

---

<sup>2</sup> İsa'nın inanç ve öğretilerini yaymak amacıyla görevlendirdiği murit ve öğrencilerinden her birine verilen isimdir.

<sup>3</sup> İncil kelimesinin aslı "*iyi haber, müjde*" anlamında kullanılan Yunanca "*euaggelion*" olup, Latinceye "*evangelium*" olarak geçmiştir. Euaggelion kelimesinin ya doğrudan ya da Habeşçe şekli olan wangel yoluyla Arapça'ya İncil olarak geçtiği düşünülmektedir. Ayrıntılı bilgi için Bkz. Ömer Faruk Harman, İncil, *TDV İslam Ansiklopedisi*, C.22, Türkiye Diyanet Vakfı Yayınları, İstanbul, 2000, s.270.

<sup>4</sup> Hz. İsa ve hayatı ile ilgili araştırmalar yapan bilim dalına "*christology*" adı verilmektedir.

<sup>5</sup> İsa'nın ölümünden sonra farklı yazarlar tarafından çok sayıda İncil yazılmıştır. İncillerin (Yeni Ahit) sayısının artmasının sonucunda, seçilen dört İncil dışındaki metinler, din adamları tarafından red edilmiştir. Kabul edilen Matta, Markos, Luka ve Yuhanna tarafından yazılmış olan İncillere "Kanonik İnciller", kilise tarafından reddedilen ve hayal ürünü olarak görülen İncillere ise "Apokrif İnciller" adı verilmektedir. Apokrif İnciller arasında Yahuda İncili, Yakup İncili, Tomas İncili, Petrus İncili, Barnanas İncili, Filip İncili, Markion İncili, Mısırlılar İncili, Nasırlılar İncili, İbraniler İncili gibi birçok kitap yer almaktadır. Kanonik İnciller M.S. 325 yılında İznik Konsili'nde kabul edilmiştir. İmparator Konstantinos'un emriyle Hıristiyan din adamlarının İznik'te 325 yılında Katolikler'in "deuterokanonik" olarak isimlendirdikleri kitapların kutsal metinler listesine alınıp alınmayacağını görüşmek üzere toplandıklarını ve bunların şüpheli kitaplar olarak kalmasına karar verdikleri, aktarılan bilgiler arasında yer almaktadır. Ayrıntılı bilgi için Bkz. Mustafa Sinanoğlu, İznik Konsili, *TDV İslam Ansiklopedisi*, C. 23, Türkiye Diyanet Vakfı Yayınları, İstanbul, 2001, s. 549-552.

dönemleriyle ele alınması için, Kanonik İncillerin yanında Apokrif İncillerinde incelenmesi gerekmektedir.<sup>6</sup>

### 1.1. Hz. İsa'nın Hayatı

Hz. İsa'nın soy ağacından, Kanonik İncillerden Matta ve Luka'da bahsedilmektedir. Matta; İsa'nın soyunu tanımlamaya, Davut oğlu İbrahim oğlu İsa Mesih olarak başlamaktadır. Soy, İbrahim peygamberden itibaren, Yusuf'a -Meryem'in sözlüsü-kadar geniş bir biçimde ele alınmıştır. İbrahim'den Davut'a kadar on dört kuşak, Davut'tan Babil sürgününe kadar on dört kuşak ve Babil sürgünden İsa Mesih'e kadar on dört kuşak geçtiği belirtilmektedir (Matta 1: 1-17).

Luka İncili'nde ise ailenin kökenini ele alınırken, İbrahim' den önceki yirmi kuşağa da değinilmiştir. Luka, soy bağıını Adem'le birlikte Tanrı'ya bağlamaktadır (Luka 3: 23-38).

Matta İncili ve Luka İncili'nde, İsa'nın kütüğü Yusuf'a bağlanmaktadır. Oysa kutsal hamileliğin, Meryem bakireyken gerçekleştiğine inanılmaktadır. Dolayısıyla soy ağacı oluşturulurken esas olarak Meryem'in soyunun ele alınması gerekmektedir. Ancak Kanonik İncillerde Meryem'in soyuna değinilmemiş, Matta İncili'nde Meryem'den ilk kez Yusuf'un sözlüsü ve Mesih'in annesi olarak bahsedilmiştir. Luka İncili'nde ise Meryem'den, Cebrail tarafından, İsa ile müjdelenmesi anlatılırken bahsedilmektedir (Matta 1:16; Luka 1:26-27). Apokrif Yakup İncili ve Sözde Matta İncili'nde, Meryem'in annesi Anna ve babası Yohakim, Meryem'in doğumu, Meryem'in üç yaşında mabede takdim edilmesi, on iki yaşında Yusuf ile nişanlanması, mucizevî biçimde hamile kalması ve doğumu ile ilgili detaylı bilgiler yer almaktadır (Yakup 1-24; Sözde Matta 1-8).

Hz. İsa'nın kardeşlerinin varlığı hakkında İncillerde, net bir bilgi mevcut değildir. İsa'nın kız ve erkek kardeşlerinin bahsi, Kanonik ve Apokrif İncillerde geçmekte olup Yakup, Yusuf, Simon, Yahuda isimlerinden bahsedilmektedir (Matta 13: 53-58; Markos

---

<sup>6</sup> Çalışmada, İsa'nın hayatı ve mucizelerine dair dört Kanonik İncil (Matta, Markos, Luka, Yuhanna), beş de Apokrif İncil'den (İbrani Tomas, Sözde Matta, Arapların Çocukluk İncili, On İki Havari ve Yahuda) alınan bilgiler kullanılmıştır. Ayrıntılı bilgi için Bkz. *Kitab-ı Mukaddes, Eski ve Yeni Ahit ( Tevrat ve İncil)*, İstanbul, 1991; Ekrem Sarıkçıoğlu, *Diğer İnciller (Apokrif İnciller)*, Fakülte Kitapevi, Isparta 2016; <http://public-library.uk/ebooks/49/23.pdf>; <http://gnosis.org/library/psudomat.htm>.



6: 1-6; Luka 4: 16-30). Apokrif İncillerden Sözde Matta İncili'nde ise net olarak Yusuf'un ilk evliliğinden üç çocuğu olduğu ve Meryem'den de bir kızı olduğu belirtilmektedir (Sözde Matta 18, 42). Kanonik Matta İncili'nde yer alan bir bölümde kız kardeşleri ifadesi geçmektedir (Matta 13: 56). Bu sebeple Hz. İsa'nın birden fazla kız kardeşi olduğu düşünülebilir. Ancak İsa'nın kardeşleri hakkında bulunan mevcut bilgiler yetersiz olduğu için bu konu netlik kazanmamıştır.<sup>7</sup>

Meryem'in Yusuf'un himayesine geçmesinden sonra, Cebrail ile müjdelenmesiyle birlikte doğacak olan bebeğin kutsiyete sahip olduğu anlaşılmaktadır. Bir çocuğun doğması için iki insanın birlikteliğine ihtiyaç duyulurken, İsa'nın varlığı ilahi bir şekilde meydana gelmiştir. Dolayısıyla, Yusuf ile nişanlı olan Meryem, İsa'ya hamile kaldığında bakiredir.

Meryem'in hamile olduğunu öğrendiğinde şüpheye düşerek Meryem'i bırakmayı düşünen Yusuf, *“Ey Davut oğlu Yusuf! Meryem'i kendine eş olarak almaktan çekinme. Çünkü onda oluşan Kutsal Ruh'tandır. Bir oğul doğuracak. O'nun adını İsa koyacaksın. Çünkü o halkını günahlardan kurtaracak”* şeklinde rüyasında bir melek tarafından uyarılmıştır. Rüyasında uyarılan Yusuf, Meryem'in Tanrı tarafından kutsandığına inanarak Meryem'i himayesine almıştır (Matta 1: 18-25; Sözde Matta 11; Yakup 11-15).

Hz. İsa'nın doğumuna yakın günlerde Sezar Augustus Roma hâkimiyetinde bulunan bütün topraklarda nüfus sayımı yapılmasını emretmiştir. Bu nedenle Yusuf ve ailesi sayılmak için yaşadığı yer olan Galile'nin Nasıra kentinden, Yahuda Bölgesi'nde yer alan memleketi Beytlehem'e gitmek için yola çıkmıştır. Beytlehem'e yapılan yolculuk sırasında Meryem sancılanmış ve İsa Beytlehem kasabası civarında bir mağarada<sup>8</sup> dünyaya gelmiştir (Luka 2: 1-7; Sözde Matta 13; Yakup 18-19; Araların Çocukluk İncili 2).

Yahudi inancına göre kurtarıcı olarak dünyaya gelecek kişi doğduğunda gökyüzünde bebeğin yerini gösteren bir yıldız belirecektir. Gökyüzünde beliren yıldızla İsa'nın dünyaya geldiğini anlayan gökbilimciler İsa'yı aramaya başlamışlardır. Doğudan gelen

---

<sup>7</sup> İsa'nın kardeşleri hakkında ayrıntılı bilgi için Bkz. Ahmet Bedir, Kur'an ve İncillere Göre, Hz. İsa'nın Var Olduğu İleri Sürülen Kardeşleri Meselesi, *Harran Üniversitesi İlahiyat Fakültesi*, C.IV, 1998, s. 124-131.

<sup>8</sup> Apokrif Yakup İncili 18-19., Sözde Matta İncili 13., Arapların Çocukluk İncili 2.bablarda, Meryem'in sancılanması ile İsa'nın Beytlehem kasabasında bir mağarada dünyaya geldiğinden söz edilmektedir. Sözde Matta İncili 14. babda, Meryem'in üçüncü gün mağaradan çıkarak bebeği ahıra yatırdığından bahsedilmektedir. Luka İncili, bab 2:7'de doğum gerçekleşikten sonra İsa'nın ahıra yatırıldığından bahsedilmektedir. Hıristiyan İkonografisi'nde, Meryem'in doğumunun ahırda tasvir edildiği örnekler ön plana çıkmaktadır.

gökbilimcilerin, “Yahudiler’in kralı olarak doğan çocuk nerede? Doğu’da onun yıldızını gördük ve ona tapınmaya geldik” diye halka sorular sormalarının ardından, Kral Herodes İsa’nın doğumunun gerçekleştiğini duymuş ve tedirgin olmuştur. Bunun üzerine din bilginlerini ve kâhinleri toplayarak doğan çocuğun nerede bulunduğunu sormuştur. Din bilimciler gelecek olanın Tevrat’ta daha önce bildirildiğini söyleyerek Beytlehem’de olması gerektiğini belirtmişlerdir. Herodes doğan çocuğa tapınacağını söyleyerek, O’nu bulmaları için gökbilimcileri görevlendirmiştir. Gökbilimciler doğudaki yıldızı takip ederek Beytlehem’de Meryem ve İsa’yı bularak tapınmışlardır. Ancak gökbilimciler rüyalarında Kral Herodes’e dönmemeleri hususunda uyarıldıkları için başka bir yoldan ülkelerine dönmüşlerdir (Matta 2: 1-12; Yakup 21; Sözde Matta 16; On İki Havari 5: 1-12).

Kral Herodes’in öldürmek amacıyla İsa’yı araması, Yusuf’a rüyasında bir melek tarafından “*Kalk çocukla annesini al Mısır ülkesine sığın. Ben sana bildirinceye kadar da orada kal. Çünkü Herodes yok etmek amacıyla çocuğu arayacak*” şeklinde bildirilmiştir. Bunun üzerine Yusuf, İsa ve Meryem’i alarak Mısır’a gitmiş ve aile Herodes’in ölümüne kadar burada kalmıştır (Matta 2: 13-15; Sözde Matta 17; Arapça Çocukluk İncili 9; On İki Havari 5: 13).

İncillerde İsa’nın bebeklik dönemine dair sekiz günlük iken sünnet olarak isminin verildiği belirtilmektedir. Musa yasalarına göre arınma günlerinin<sup>9</sup> ardından ise, Yusuf ve Meryem’in İsa’yı tapınağa sundukları bilgisi bulunmaktadır (Luka 2: 21,22-24; Sözde Matta 15; On İki Havari 4: 12-16).

Herodes ölünce Yusuf üçüncü kez rüyasında bir melek tarafından “*Kalk çocukla annesini al İsrail ülkesine git. Çünkü çocuğun yaşamına kıymak isteyenler öldü.*” şeklinde haberdar edilmiştir. Bunun üzerine Yusuf Meryem ve İsa’yı alarak İsrail ülkesinde Galile Bölgesi’ne<sup>10</sup> giderek Nasıra kentine yerleşmiştir (Matta 2: 19-23; On İki Havari 5: 20).

---

<sup>9</sup> Yahudi yasalarına göre; Bir kadın hamile kalıp erkek çocuk doğurursa, adet gördüğü günlerde olduğu gibi yedi gün kirli sayılacaktır. Çocuk sekizinci gün sünnet edilmeli. Kadın kanamasından paklanmak için otuz üç gün bekleyecek. Pak sayılması için geçmesi gereken bu günler doluncaya dek kutsal bir şeye dokunmayacak, tapınağa girmeyecek. Ancak, kız çocuk doğurursa, adet gördüğü günler gibi iki hafta kirli sayılacaktır. Kanamasından paklanmak için altmış altı gün bekleyecektir. Erkek ya da kız çocuk doğuran kadının temiz sayılması için geçmesi gereken günler dolunca, yakmalık sunu olarak bir yaşında bir kuzu, günah sunusu olarak bir güvercin ya da bir kumru getirip Buluşma Çadırı’nın giriş bölümünde kâhine verecektir. Kâhin bunu RAB’bin huzurunda sunacak ve kadını arıtacak. Böylece kadın kanamasından temizlenmiş sayılacaktır. Bkz. Tevrat Levililer 12: 1-7.

<sup>10</sup> Hz. İsa’nın doğduğu dönemde Roma İmparatorluğu’na bağlı bir eyalet olan Galile (Celile), günümüzde Filistin’in kuzey bölgesinde, Şeria Nehri’nin batısında yer almaktadır.

İsa'nın çocukluk dönemi hakkında Kanonik İncilerden sadece Luka İncili'nde, İsa'nın on iki yaşında Kudüs'te bir tapınakta bilgilerini âlimler ile paylaşmasından bahsedilmektedir (Luka 2: 41-52). Bunun dışında ise dört Kanonik İncilde de İsa'nın çocukluk ve gençlik dönemlerine dair bilgi yer almamakla birlikte bu dönemlere dair bilgiyi Apokrif İnciller sağlamaktadır. Apokrif İbrani Tomas İncili, Sözde Matta İncili ve Arapça Çocukluk İncili İsa'nın kayıp yıllarını aydınlatması açısından önem taşımaktadır. Bu İncillerde İsa'nın çocukluk döneminde gerçekleştirdiği birçok mucizeden bahsedilmektedir.

Çocuk İsa'nın eğitimi hakkında Apokrif İbrani Tomas İncili'nde bazı bilgiler yer almaktadır. Zayohs adında öğretmen, Yusuf'a İsa'nın harfleri öğrenmesi için yanına vermesini söylemiştir. İsa'yı eğitmek amacıyla yanına alan öğretmen, İsa'nın bilgisi ve mucizeleri karşısında, O'nun Tanrısal bir kudrete sahip olduğunu bildirerek, Yusuf'tan İsa'yı yanına geri almasını istemiştir. İsa'nın eğitiminden geri kalmasını istemeyen Yusuf, İsa'yı farklı öğretmenlerin yanına vermiştir. İsa'nın bilgeliğine ve okumasına şahit olan öğretmenler Yusuf'a onun bilgelik ve lütuf ile dolu olduğunu bildirmiştir (İbrani Tomas 6-8, 14-15; Sözde Matta 30,38).

İsa on iki yaşındayken annesi Meryem ve Yusuf'la Fısıh (Passah) Bayramı<sup>11</sup> için Kudüs'e gitmiştir. Nasıra'ya dönerken İsa'nın yanlarında olmadığını gören Meryem ve Yusuf korku içinde İsa'yı aramışlardır. Üç gün sonra Kudüs'te bir tapınakta âlimler ve etraftaki insanları İsa'yı hayret içinde dinlerken bulmuşlardır. Meryem İsa'ya çok korktuklarını belirtmiş ve bunu neden yaptığını sormuştur. Bunun üzerine İsa korkmamalarını, olması gerektiği yerde, semavi babasının evinde olduğunu belirtmiştir (Luka 2: 41-52; İbrani Tomas 19; On İki Havari 6: 1-4).

İsa'nın gençlik yıllarına dair bilgi sunan Apokrif On iki Havari İncili, İsa'nın on sekiz yaşındayken Yahuda kabilesinden Meryem adında bir genç kız ile evlendiğinden ve onunla yedi yıl yaşadıkdan sonra Meryem'in öldüğünden bahsetmektedir (On İki Havari İncili 6: 10). İsa'nın Tanrı yolunda ilerlemesi için bunun olması gerektiği belirtilen metinde İsa'nın şeriat eğitimini bitirdikten sonra Mısır'a giderek yedi yılını çölde geçirdiği, Tanrı ile geçirdiği yedi yılın ardından ise Asur, Hindistan, Pers ve Kalde ülkelerini ve ibadet yerlerini gezdiği bilgisi yer almaktadır (On İki Havari İncili 6: 11-12).

---

<sup>11</sup> Mısır'da kölelikten kurtulan Antik İsraililer'in göç hikâyesi anılmaktadır.

Vaftizci Yahya Yahudiye Çölü'nde, "*Günahtan dönün, çünkü göklerin hükümlerliği yaklaştı*" sözleriyle İsa'nın göreve başlamasında haberci olmuştur. Vaftizci Yahya, insanları tövbe etmeleri için çağırılmış ve onları günahlarından arındırmak için vaftiz etmiştir (Matta 3: 1-12; Markos 1: 1-2; Luka 3: 1-19; Yuhanna 1: 19-28). Yahya insanlara "*Benden güçlü olan geliyor ben sizi suyla vaftiz ediyorum ama o sizi Kutsal Ruhla vaftiz edecektir*" şeklinde müjde vermektedir (Matta 3: 11; Markos 1: 8; Luka 3: 16). Böylece halk İsa için manevi olarak hazırlanmıştır.

Yahya insanları günahlarından arındırmaya devam ederken İsa vaftiz edilmek için Galile bölgesinden Şeria Irmağına, Yahya'nın yanına gelmiştir. Yahya İsa'yı kendisinden üstün gördüğü için onun kendisini vaftiz etmesi gerektiğini bildirmiştir. Ancak İsa Yahya'nın bu görüşüne itiraz etmiş ve "*İzin ver bana, çünkü doğruluğun her gereğini yerine getirmemiz için yaraşan uygulama budur*" diyerek Yahya tarafından vaftiz edilmiştir. İsa sudan çıktığı zaman Kutsal Ruh güvercin şeklinde İsa'nın üzerine inmiş ve "*Sen benim oğlumsun, senden hoşnudum*" diye bir ses işitilmiştir (Matta 3: 13-17; Markos 1: 9-11; Luka 3: 21-22; On İki Havari 8: 1-2).

Vaftiz sonrasında Şeria nehrinden dönen İsa Kutsal Ruh tarafından sınanması için çöle yönlendirilmiştir. Burada kırk gün kırk gece oruç tutan İsa, şeytan tarafından farklı biçimlerde üç kez<sup>12</sup> sınanmıştır (Matta 4: 1-11; Markos 1: 12-13; Luka 4: 1-13).

İsa'nın bildiri vazifesi vaftiz ve şeytanın sınamasından sonra başlamaktadır. Matta İncili'nde İsa'nın göreve başlamasının Yahya'nın zindana atılmasından<sup>13</sup> sonra olduğunu belirtilmektedir. Buna karşın Yuhanna İncili'nde ise İsa'nın göreve başlamasını Yahya'nın zindana atılmadan önce olduğu söylenmektedir (Matta 4: 12-17; Yuhanna 3: 22-24).

Galile'nin Kafernahum kentinde, insanlara kendisini Tanrı'nın görevlendiğini belirten İsa, "*Günahtan dönün çünkü göklerin hükümdarlığı yaklaştı*" diyerek görevine başlamıştır. İsa ardından Nasıra'ya dönerek görevini yerine getirmiştir. Ancak Nasıralılar tarafından kabul edilmemiş ve küçük görülmüştür. Bunun üzerine İsa "*Kuşkusuz bana şu eski deyimini hatırlatacaksınız: Ey hekim, önce kendine şifa ver. Kefernahum şehrinde yaptıklarını duyduk. Aynısını kendi memleketinde de yap.*" Sonra şöyle dedi: "*Hakikat şu ki, hiçbir peygamber kendi memleketinde kabul görmez. İlyas*

<sup>12</sup> Kanonik İncillerden Matta ve Luka'da İsa'nın şeytan tarafından üç kez sınanıldığı belirtilirken, Apokrif On İki Havari İncili'nde bu sayı dört olarak belirtilmektedir. Bkz. Matta 4:1-11; Luka 4:11-13; Apokrif On İki Havari 9:1-10.

<sup>13</sup> "*Herodes, kardeşinin eski karısı Hirodiya'yla evlenmişti, başka kötülükler de yapıyordu. Bundan ötürü Yahya onu şiddetle kınadı. Hirodes yaptığı kötülüklerle bir yenisini daha ekleyerek Yahya'yı zindana attırdı.*" Bkz. Luka 3: 18-20; Matta 14:1-12; Apokrif Yahuda 5:9-11.

*zamanında üç buçuk yıl hiç yağmur yağmadı; bütün ülkede korkunç bir kıtlık baş gösterdi. O dönemde İsrail'de birçok dul kadın vardı. Size doğrusunu söyleyeyim, İlyas bunlardan hiçbirine gönderilmedi; fakat Sayda bölgesindeki Sarafat şehrinde dul bir kadına gönderildi. Elişa Peygamber zamanında İsrail'de deri hastalığına yakalanmış bir sürü insan vardı; fakat hiçbiri şifa bulmadı, sadece Suriyeli Naman şifa buldu”* demiştir. Bu söylemler üzerine, halk kızarak İsa’yı şehrin dışına sürmüştür (Matta 4: 12-17; Luka 4: 14-28; Markos 1: 14-15).

İsa Nasıra’dan ayrıldıktan sonra Galile denizi kıyısında dolaşırken balıkçı olan Simon (Petrus) ve kardeşi Andreas’a rastlamış, onlara “*Ardım sıra gelin. Sizi insan avcısı yapacağım*” demiştir. Simon ve Andreas İsa’nın peşinden gitmişlerdir. İleriye doğru gidince -başka iki kardeşe- Zebedi’nin oğlu Yakup ile onun kardeşi Yuhanna’ya rastlamış onları da göreve çağırmıştır (Matta 4: 18-22; Luka 5: 1-11; Yahuda 3: 6-20).

İlk dört havarinin seçilmesinden sonra İsa tüm Galile bölgesini gezerek Tanrı’ya iman ve O’nun rızasını almanın öneminden, bu uğurda yapılması gerekenlerden söz etmiştir. Bu süreçte halk arasında ağrı çekenleri, cinlileri, sarahlıları, inmelileri ve her çeşit hastalığı iyileştirmiştir (Matta 4: 23-25; Luka 6: 17-19, Yahuda 3: 21-29, 4: 2-13, 18-19). İsa bildirimlerini yaymaya devam ederken yaşanan ve şahit olunan birçok mucize halkın ona olan inancını kuvvetlendirmiştir.

İsa bu süreçte gümrük görevlisi olan Matta’yı “*Ardım sıra gel*” diyerek göreve çağırmıştır. Matta İsa’nın ardından gitmiş ve öğrencileri arasına katılmıştır (Matta 9: 9-13; Markos 2: 13-17; Luka 5: 27-32).

İsa kendine yolda eşlik edecek olan on iki havari seçmiş ve görevlendirmiştir. İsa on iki öğrencisini yanına çağırıp onlara kötü ruhları çıkarsınlar, her tür hastalığı ve her çeşit zayıflığı sağlığa dönüştürsünler diye kötü ruhlar üzerinde yetki vermiştir. On iki habercinin adları şunlardır: Petrus diye de bilinen Simon ve onun kardeşi Andreas. Zebedi’nin oğlu Yakup’la kardeşi Yuhanna, Filippus ve Bartolomeos. Tomas ve gümrük vergisi toplayan Matta. Alfeos’un oğlu Yakup’la Taddeos. Partizan Simon ve İsa’yı ele veren Yahuda İşkariyot (Matta 10: 1-4; Markos 3:13-19; Luka 6: 12-16).

İsa görevine otuz yaş civarında başlamış olup üç yıl kadar öğretisini yaymaya çalışmıştır. Bu süreçte ona inanan kimseler olduğu gibi birçok inkâr edende bulunmaktadır. Özellikle Ferîsiler<sup>14</sup> Romalı yöneticileri kışkırtmış ve İsa’ya birçok kez

---

<sup>14</sup> Her dinde olduğu gibi Yahudilik’te de farklı mezhepler bulunmaktadır. Ferîsilik Yahudiliğin üç büyük mezhebinden biridir. Ferisi ise kendilerini temiz olmayan kişilerden uzak tutmayı felsefe edinen bu

tuzak sorular sorarak öldürülmesi için çaba göstermişlerdir.<sup>15</sup> İsa'nın çarmıha gerilmesinde Yahudiliğin şartlarını kendi inançlarına göre yorumlayan ve katı bir biçimde yaşayan farklı mezheplere mensup halk ve din alimleri en önemli etkendir.

Kanonik İncillerde, İsa ölümünün yakın bir zamanda gerçekleşeceğini havarilere üç kez bildirdiği belirtilmektedir. İlk kez olacak olanları dile getirdiğinde, Simon (Petrus) bunların hiçbir zaman olmaması gerektiğini söyleyerek karşı çıkmıştır. Bunun karşılığında İsa, “*Geriye çekil, ey şeytan! Sen bana ket vuran birisin. Çünkü Tanrı'ya ilişkin olanları değil, insanlara ilişkin olanları düşünümütesin.*” diye tepki göstermiştir. Daha sonra ise tüm öğrencilerine onunla birlikte bu yolda yürümeye devam edenlerin çarmıhını taşıması gerektiğini belirtmiştir (Matta 26: 21-28; Markos 8: 31 - 9: 1; Luka 9: 22-27). İkinci kez ise; “*İnsanoğlu insanların eline teslim edilecek*” diyerek ihanete uğrayacağından ve ölümünden sonra üçüncü gün gerçekleşecek olan dirilişinden söz etmiştir (Matta 26: 22-23; Markos 9: 30-32; Luka 9: 43b-45). Üçüncü ve son kez ise; yola çıkarken on iki öğrencisine “*Bakin! Yeruşalim'e<sup>16</sup> çıkıyoruz. İnsanoğlu başrahiplerin ve dinsel yorumcuların eline verilecek. Kendisini ölümle yargılayacaklar. Sonra da alay etmek, kamçulamak ve çarmıha çakmak için O'nu ulusların eline teslim edecekler. Üçüncü günde ise O dirilecek.*” şeklinde bildirmiştir (Matta 20: 17-19; Markos 10: 32-34; Luka 18: 31-34). Bu bilgiler, İsa'nın olacağını bildiği halde Tanrı'nın buyruğuna karşı gelmemek için bu yolda devam ettiğini göstermektedir.

Mısırlı Piskopos Serapion tarafından M.S. 385-395 yıllarında yazıldığı düşünülen bir metinde ise, İsa'nın ölümünü bildirmesi hakkında bazı bilgiler mevcuttur. Çocuk İsa, Meryem ve Yusuf'un ıssız bir bölgede geceyi geçirmek üzere iken Titus ve Dumahus adında iki eşkıya tarafından esir alındıkları anlatılmaktadır. Kalabalık bir eşkıya grubunun ise arkada uydukları belirtilmektedir. Titus grubun İsa ve ailesini fark etmediğini söyleyerek onları bırakmaları gerektiğini ifade etmiştir. Ancak Dumahus karşı çıkmıştır. Titus'un iyi niyetini gören Meryem dua ederken, İsa şu ifadeleri kullanmıştır: “*Anne otuz sene içinde Yahudiler beni Kudüs'te çarmıha gerecekler ve bu iki haydut benimle çarmıha gerilecek. Titus benim sağımda, Damahus benim solumda*

---

mezhebin mensuplarına verilen addır. Bkz. Ömer Faruk Harman, Yahudilik, *TDV İslam Ansiklopedisi*, C.43, Türkiye Diyanet Vakfı Yayınları, 2013, s.212.

<sup>15</sup> İsa'yı Kayser'e vergi vermenin caiz olup olmadığını sorarak, denemeye çalışmışlardır. İsa onların kurnazlığını bildiğinden, “*Ey ikiyüzlüler! Niçin beni denemeye kalkışıyorsunuz? Bana bu vergi parasını gösterin*” Kendisine parayı getirdiler. İsa sordu: “*Şu gördüğümüz yüz ve yazı kimindir?*” “*Kayser'in*” dediler. Bunun üzerine İsa, “*Öyleyse*” dedi, “*Kayser'e ilişkin şeyleri Kayser'e, Tanrı'ya ilişkin olanları da Tanrı'ya verin.*” diyerek oyunlarını bozmuştur. Bkz. Matta 22:15-22; Markos 12:13-17; Luka 20:20-26; Tomas İncili, 100.

<sup>16</sup> Kudüs'ün İbranice adıdır.

*olacak ve Titus ogün benimle cennete girecek ” ( Sarıkçiođlu 2016: 118-119). Metinde yer alan bu ifadeler dikkate alındığında İsa'nın çocukken ölümünün ne zaman ve nasıl gerçekleşeceđi konusunda haberinin olduđu ve bildirdiđi anlaşılmaktadır.*

Fısıh bayramı için Kudüs'e gelen İsa, tapınakta para kazanmak amacıyla bulunanları “*Burası dua evidir*” söylemiyle dışarı atmış ve tapınađı dünyevi işlerden arındırmıştır. Tapınakta, muhtaç olan hastalıklı kişilere şifa dağıtmıştır (Matta 21: 12-17; Markos 11: 15-19; Luka 19: 45-48; Yuhanna 2: 13-22). Buna şahit olan başrahip ve din adamları İsa'nın mucizeleri ile ona inananların artacağından korkmuş ve İsa'nın ölümü için planlarını hızlandırmışlardır. Başrahip Kayafa, din bilginlerini sarayında toplamış ve İsa'nın ölümü hakkında ne yapmaları gerektiđini kararlaştırmışlardır (Matta 26: 1-5; Markos 14: 1,2; Luka 22: 1,2; Yuhanna 11: 45-53).

İsa içlerinden birinin ona ihanet edeceđini ve Petrus'un onu üç kez inkar edeceđini daha önceden havarilerine belirtmiştir. İhanet edecek olan havarinin ise, Yahuda olduđu Fısıh akşamı yemeđinde açıkça bildirilmiştir (Matta 26: 17-25; Markos 14: 12-21; Luka 22: 7-14,21-23; Yuhanna 13: 21-30).

İsa'nın ölümünde en önemli rol oynayan kişi olarak on iki havariden biri olan Yahuda İşkariyot görülmüştür. Onun “otuz gümüş” karşılığında başrahip ve yandaşlarına, uygun bir zamanda üstadının yerini bildirdiđi söylenmektedir (Matta 26: 14-16; Markos 14: 10,11; Luka 22: 3-6).

İhanet, Yahuda İşkariyot'un ođlu Benyamin tarafından yazılan Apokrif Yahuda İncili'nde farklı bir bakış açısından anlatılmaktadır. İncilde, Benyamin olayları babası Yahuda'dan dinlediđi şekliyle ifade etmektedir. Yahuda, Kudüs'e dođru yol alırken İsa'ya tuzak soru soran bir din âlimini, inanması için ikna etmeye çalışmıştır. Yahuda ile din âlimi arasında güven artmış, İsa'yı öldürmeye çalışanlara karşı birlikte önlem almaya çalışmışlardır (Yahuda 16: 14-36). Fısıh yemeđinden sonra sohbet için şüphe etmediđi din âliminin evine giden Yahuda, İsa'nın yemekten sonra Zeytin Dađı'na dua için çıkacağı, eđer gelirse onu İsa ile tanıştırabileceđini söylemiştir. Yahuda evden ayrılarak saf duygularla Zeytin Dađı'na İsa'nın yanına gitmiş ve ona sarılarak öpmüştür. Kalabalık gurubun gelmesinden sonra Yahuda aralarında dost saydıđı din âlimini görmüş ve tuzađa düşürüldüğünü anlamıştır (Yahuda 20: 20-23, 21: 1-15, 22: 26-33).

Fısıh bayramı akşamı yenilen son yemekten sonra İsa havarilerden Petrus, Yakup ve Yuhanna'yı yanına alarak dua etmek için Zeytin Dađı'na gitmiştir. Burada dizleri üzerine çökerek dua eden İsa uyuyakalan havarilerini “ayartılmamak için” dua edin şeklinde üç kez uyarmıştır (Matta 26: 36-46; Markos 14: 32-42 Luka 22: 39-46).

Zeytin Dağı'nda konuşma devam ederken Yahuda'nın öncülük ettiği ve halkın aralarında bulunduğu silahlı kalabalık bir gurubun yaklaştığı, Yahuda'nın öpmek için İsa'ya yaklaştığı ifade edilmektedir. İsa havarilerine karşılık vermemeleri gerektiğini belirtmiştir (Matta 26: 47-56; Markos 14: 43-50; Luka 22: 47-53; Yuhanna 18: 3-12).

Tutuklanarak başrahip Kayafa'nın evine getirilen<sup>17</sup> İsa ihtiyarlardan ve din adamlarından oluşan bir gurubun önüne çıkarılmıştır. Burada farklı iftiralarla suçlanmasına karşılık tepki vermemiştir. “*Sen Tanrı'nın oğlu musun?*” diye sorduklarında “*Evet. Ben O'yum*” diyen İsa'nın ölümünü istemişlerdir (Matta 26: 57-68; Markos 14: 53-65; Luka 22: 54,55,63-71; Yuhanna 18: 13,14,19-24).

Sabah yargılanması için İsa'yı dönemin valisi Pilatus'a götürmüşlerdir. İsa'yı halkı yoldan çıkarmak ile suçlayıp, “*Kendisinin Mesih, yani kral olduğunu söylüyor*” diyerek ölümünü istemişlerdir. Pilatus İsa'yı suçlu bulmadığını belirtmesine rağmen İsa'nın çarmıha gerilmesi için bağırarak gurubun istediğini yapmak zorunda kalmıştır. Pilatus ellerini yıkayarak İsa'nın kanından sorumlu olmadığını belirterek isteksizliğini dile getirmiştir. İsa dikenli bir taç giydirilip, kırbaçlandıktan sonra çarmıha gerilmesi için teslim edilmiştir (Matta 27: 11-26; Markos 15: 1-15; Luka 23: 1-5, 13-25; Yuhanna 18: 28-39; Yahuda 23: 1-22).

İsa küçümsendikten sonra hükmü için Golgota (Kafatası) tepesine götürülürken yolda rastladıkları Kirineli Simon isimli bir adamı yakalayarak İsa'nın çarmihını taşıtmışlardır. Bu yolda İsa'yı takip edenler arasında inananlarda bulunmaktaydı. İsa Golgoto tepesine getirildikten sonra onunla birlikte buraya getirilen iki suçlu arasında çarmıha gerilmiştir (Matta 27: 32-44; Markos 15: 21-32; Luka 23: 26-43; Yuhanna 19: 17-27; Yahuda 23: 31-41).

İncillerde yer alan bilgilere göre, öğle saatlerinde 12.00 ve 15.00 arası gökyüzü tamamen kararmıştı. İsa'nın haçının yanında annesi, annesinin kız kardeşi, Klopas'ın karısı Meryem ve Magdalalı Meryem duruyordu. İsa'nın ruhunu teslim etmeden önce söyledikleri hakkında İncillerde çelişkili ifadeler yer almaktadır. Matta, Apokrif Yahuda İncili ve Petrus İncili'nde İsa'nın “*Tanrım beni niçin bıraktın*”, Luka İncili'nde “*Semavi Babam ruhumu sana teslim ediyorum*” dediği belirtilmektedir. Yuhanna İncili'nde ise kutsal metnin gerçekleşmesi için “*Susadım*” dedikten sonra sirkeye daldırılmış bir sünger parçasını bir değneğe takıp uzattıklarından, İsa'nın sirkeyi içince,

---

<sup>17</sup>İsa başrahip Kayafa'nın evine getirilirken havarilerden bazıları onu geriden takip etmişlerdir. Petrus olanları avludan izlerken hizmetçiler ve oturanlardan biri tarafından tanınca üç kez İsa'yı inkar etmiştir. Böylece İsa'nın daha önceden bildirdiği olay gerçekleşmiştir. Bkz. Matta 26:69-75; Markos 14:66; Luka 22:54-62; Yuhanna 18:15-18; 25-27.



“*Sonuçlandı*” diyerek ruhunu teslim ettiği ifade edilmektedir (Matta 27: 45-56; Markos 15: 33-41; Luka 23: 44-49; Yuhanna 19: 28-30; Yahuda 23: 43; Petrus 15).

İsa'nın öğrencisi olmasına rağmen Romalı yetkililerden korkarak kendini gizleyen Arimatealı Yusuf, İsa'nın cesedini gömmek için Pilatus'tan izin istemiştir. Daha sonra İsa'nın cansız bedenini çarmıha gerildiği yerde bulunan yeni bir mezara, keten bir bezle sararak ve kokularla Yahudi geleneklerine göre yerleştirmiştir (Matta 27:57-61; Markos 15:42-47; Luka 23:50-56; 50-56; Yuhanna 19:38-42, Petrus 3-6).

İnananlara göre İsa, bildirdiği gibi ölümünün ardından üçüncü gün -haftanın ilk günü-<sup>18</sup> dirilmiştir. Çarmıh yolunda İsa'yı yalnız bırakmayan Magdalalı Meryem ve Yuhanna ve Yakup'un annesi Meryem O'nu ilk görenlerdir. İsa, kendisini görenlere havarilerine haber vermelerini onlarla Galile'de buluşacağını söylemiştir (Matta 28: 1-10; Markos 16:1-10; Luka 24:1-12; Yuhanna 20:1-10). On bir öğrenci Galile'de İsa'yı gördüklerinde ona tapınmışlardır. Aralarında kuşkuya düşenlere İsa “*Gökte ve yeryüzünde tüm yetki bana verilmiştir. Gidin bütün ulusları öğrencim yapın. Onları Baba, Oğul ve Kutsal Ruh adıyla vaftiz edin. Sizlere buyurduğum her şeyi tutmaları için kendilerini eğitin. Bilesiniz ki tüm günler boyunca, çağ sona erişinceye dek sizlerle beraberim*” (Matta 28: 16-20; Markos 16: 14-18; Luka 24: 36-49; Yuhanna 20: 19-23) şeklinde bildirdikten sonra onları kutsamış ve göğe alınmıştır (Markos 16:19-20; Luka 24:50-53).

## **1.2. Hz. İsa'nın Mucizeleri**

Klasik Latince'de “*harika şey*” ya da “*şaşılacak şey*” anlamında kullanılan mucize (miraculum) terimi, genel olarak insanın etki alanı dışında, kutsal bir amaç için kutsal bir güç tarafından gerçekleştirilen bir eylem olarak tanımlanmaktadır (Lockyer 1961: 13; aktaran Yüzgüller Aرسال 2008: 6).

Farklı inançlar incelendiğinde, her inançta gerçekleşen bir takım doğüstü olayların yer aldığı görülmektedir. Mucizelerin gerçekleşmesinde asıl kuvvet Tanrı olup, mucizeyi gerçekleştiren Tanrı'nın sözcüsü olarak tanımlanabilir. Gönderilen elçilerin, Tanrı'nın yetkisiyle sahip olduğu güçleri, inananların iyiliği için kullanması esastır. Günahkâr olanların doğru olana yönlendirilmesi için gönderilen elçilerin gerçekleştirdiği mucizeler, insanların Tanrı'ya olan inancının kuvvetlenmesinde en önemli etken

---

<sup>18</sup> Haftanın ilk günü yasakların uygulandığı Şabat (Cumartesi) gününden sonra gelen Pazar'dır.

olmuştur. Bu mucizeler bazen doğrudan Tanrı tarafından gerçekleştirilirken bazen de Tanrı'nın verdiği yetki ile elçileri ve melekleri tarafından gerçekleştirilmektedir.

Hıristiyanlığın kutsal kitabı olan İncil'de anlatılan doğaüstü olaylar, Meryem'in bakireyken Cebrail tarafından İsa ile müjdelenmesi ile başlamaktadır. İsa'nın yaşamı boyunca tanık olunan birçok mucize İsa'nın ölümünden sonra tekrar dirilişi ve göğe yükselmesiyle son bulmaktadır.

Hıristiyanlıkta İsa'nın sahip olduğu güçler, fiziki ve ruhi hastalıkları iyileştirme, ölüleri diriltme, su üzerinde yürüme, kalabalıkları doyurma gibi tabiat ile ilgili mucizelerin yanında Tanrı ile iletişime geçme, yaşanacak olanları önceden bildirme İsa'ya atfedilen güçler arasında yer almaktadır.

İncillerde mucize kavramı yerine “*şaşkınlık, belirti, işler, güçlü işler*”<sup>19</sup> kavramlarının kullanıldığı görülmektedir (Yüzgüller Arsal 2008: 8-10).

Serap Yüzgüller Arsal, Kanonik İncillerde anlatılan mucizeleri, gerçekleştiren özne bakımından sınıflara ayırmıştır. “*Doğrudan Tanrı tarafından gerçekleştirilen mucizeler*”, “*İsa tarafında gerçekleştirilen mucizeler*”, “*Kutsal Ruh tarafından gerçekleştirilen mucizeler*”, “*Melekler tarafından gerçekleştirilen mucizeler*”, “*Tanrı hizmetkârları tarafından gerçekleştirilen mucizeler*”, “*Kötü ruhlar tarafından gerçekleştirilen mucizeler*” başlıkları altında tanımlanarak örneklendirilmiştir (Y. Arsal 2008: 11-14). Anlatılan mucizelerin kavranması açısından değer taşıyan sınıflandırma arasında “*İsa tarafından gerçekleştirilen mucizeler*” çalışmanın temelini oluşturmaktadır.

Hastaların iyileşmesi, ölülerin dirilişi, yiyeceklerin çoğalması gibi birçok mucize, Tanrı'nın İsa'ya verdiği yetkiyle, İsa'nın iradesiyle gerçekleşmektedir.

İsa tarafından gerçekleştirilen mucizeler Kanonik ve Apokrif İncillerin önemli bir kısmını oluşturmaktadır. Kanonik İncillerde, İsa'nın bildirim süresince meydana getirdiği mucizeler ele alınırken, Apokrif İncillerde ise İsa'nın çocukluk döneminde gerçekleştirdiğine inanılan mucizelerden de bahsedilmektedir. Bu nedenle İsa'nın gerçekleştirdiği mucizelerin net bir biçimde saptanabilmesi için tüm İncillerin ele alınması gerekmektedir.

Kanonik İncillerin metinleri arasında bir karşılaştırma yapıldığı zaman farklılıkların mevcut olduğu görülmektedir. Sinoptik İncilleri<sup>20</sup> oluşturan Matta, Markos ve Luka

---

<sup>19</sup> Bkz. Matta 11:20, 12:38; Yuhanna 2:11, 5:36; Markos 6:5; Luka 10:13.

İncilerinde mucizeler arasında bir tutarlılık söz konusuysen, Yuhanna İncili'nde daha az mucizeye yer verilmesiyle birlikte farklı mucizelerde söz konusudur. Aynı durum Apokrif İnciller için de söz konusudur.

İsa'nın mucizelerini, bilgilerin yetersizliği nedeniyle net bir biçimde kronolojik olarak sıralamak mümkün değildir. Bu nedenle, mucizeler arasında, verilen bilgilere göre karşılaştırma yapılarak ve net bilgilerin yer almadığı durumlarda ise anlatım sırası göz önünde bulundurularak bir sıralama oluşturulmaya çalışılmıştır.

### 1.2.1. Çocukluk Dönemi Mucizeleri

İsa'nın çocukluk dönemi hakkında bilgi edinmemiz açısından Apokrif İnciller önem taşımaktadır. "Çocukluk İncilleri" olarak adlandırılan bir grup Apokrif İncil bulunmaktadır. Çocukluk İncilleri arasında, bulunan İbrani Tomas İncili, Sözde Matta İncili ve Arapların Çocukluk İncili bu yılların aydınlatılması açısından önem taşımaktadır.

Bu İnciller incelendiğinde, İbrani Tomas ve Sözde Matta'da anlatılan mucizeler arasında hem sayı açısından hem de içerik açısından bir tutarlılık söz konusudur. Arapların Çocukluk İncili'nde ise İsa'nın bebeklik döneminde, İsa'nın eşyalarıyla ya da yıkandığı suyla, Meryem aracılığıyla gerçekleşen iyileştirme mucizelerine de yer verilmiştir.<sup>21</sup> Dolayısıyla anlatılan mucize sayısı diğer iki İncil'e göre daha fazladır.

**Aslanlar ve Pantelerin Eşlik Etmesi:** Kutsal aile, Mısır'a yolculuğu sırasında çölde aslan ve panter gibi yırtıcı hayvanlarla karşılaşmıştır. Annesi Meryem'in korktuğunu gören İsa, "*Korkma anne! Çünkü onlar size zarar vermemek için geliyorlar, ikinize de hizmet etmek için acele ediyorlar.*" diyerek, hayvanların onlara eşlik etmek için orada olduklarını belirtmiştir. Çocuk İsa'nın bu söylemi üzerine orada bulunan yırtıcı hayvanlar, yük taşıyan diğer hayvanlara da zarar vermeden Meryem, Yusuf ve İsa'ya eşlik ederek yol göstermişlerdir (Sözde Matta 19).

**Palmiye Ağacının Eğilmesi ve Kökünden Su Pınarının Akması:** Mısır'a yolculuklarının üçüncü gününde çölün sıcağından yorulan Meryem gördüğü Palmiye ağacının gölgesinde dinlenmek istemiştir. Ağacın meyvelerini gören Meryem'in "*Keşke ağacın meyvelerinden almak mümkün olsaydı*" demesinin ardından Yusuf ağacın

---

<sup>20</sup> Matta, Markos ve Luka İncilleri konu ve üslup olarak birbirine benzediği, hatta önemli miktarda ortak metin içerdiği için *Sinoptik* adını almıştır. Dördüncü İncil olan Yuhanna da İsa'nın hayatını anlatmakla birlikte, üslubu ve içeriği Sinoptiklerden farklıdır.

<sup>21</sup> Çalışma, İsa'nın kendi iradesiyle gerçekleştirdiği mucizelerin anlatımıyla sınırlandırılmış olup, Ek'te Tablo 1'de Apokrif İncillerde anlatılan tüm mucizeler gösterilmiştir.

erişilemeyecek kadar yüksek olduğunu, sularının bitmesinin daha önemli bir problem olduğunu belirtmiştir. Geçen konuşmanın ardından annesinin koynunda duran İsa doğrularak “ *O ağaç, dallarını бүkүн ve annemi meyve ile yenileyin*” şeklinde buyurmuştur. Buyruk üzerine ağaç dallarını Yüce Meryem’in ayaklarına kadar eğmiştir. Meyvelerinden alınmasından sonra İsa’nın “*Kendinizi kaldırın, güçlü olun ve Babamın cennetinde bulunan ağaçlarından ve köklerinden, yeryüzünde saklanmış bir su damarıyla açın ve suların akmasına izin verin, böylece sizden memnun olabiliriz*” söyleminden sonra ağaç eğildiği yerden doğrulmuştur. Kökünde aşırı derecede berrak ve serin bir su kaynağı ortaya çıktığında aile kendilerinin ve hayvanlarının susuzluğunu gidermişlerdir (Sözde Matta 20).

**Mısır’a Giden Yolun Kısılması:** Mısır’a yolculuk sırasında yorulan Yusuf deniz kenarından giderek kıyılarda bulunan şehirlerde dinlendikten sonra yola devam etmek istemiştir. İsa, Yusuf’a dönerek “ *Senin için yolu kısaltacağım, böylece otuz gün sürecek olan şeyi, bir günde başaracaksın*” demiştir. Konuştukları sırada, ileride Mısır’ın dağlarını ve şehirlerini görmüşlerdir (Sözde Matta 22).

**Suyun Birikmesi ve Temizlenmesi:** Kutsal aile Celile’ye döndükten sonra İsa dört yaşındayken<sup>22</sup> bir Sabat (Cumartesi) günü dere kenarında çocuklarla oynarken kendine yedi kilden oluşan bir havuz yapmıştır. İsa’nın emriyle havuzun her bir bölmesine sular dolmuş ve berraklaşmıştır (İbrani Tomas 2; Sözde Matta 26; Arapların Çocukluk İncili 46).

**Kilden Yapılan On iki Serçenin Canlanması:** İsa ve çocuklar dere yatağında oyunlarına devam ederken İsa kilden on iki adet serçe yapmıştır. İsa ile oynayan Yahudi bir çocuk, “*Bakın oğlunuz Şabat (Cumartesi) günü ne yaptı. Dereden kil alarak on iki kuş yapmış ve Şabat’a küfretmiştir*” diyerek İsa’yı babası Yusuf’a şikayet etmiştir. Yusuf’un gelerek İsa’yı azarlamasından sonra, İsa ellerini çırparak kuşlara “*Gidin*” diye buyurmuş ve kilden yapılan kuşlar canlanarak uçmuşlardır (İbrani Tomas 2; Sözde Matta 27; Arapların Çocukluk İncili 36, 46).

**Çocuğun Kuruması ve İyileşmesi:** Yaptığı kuşlardan dolayı Yusuf İsa’yı azarlarken, din bilgini Annas’ın oğlu, İsa’nın yaptığı havuzun su kanallarını kapatarak suyun yönünü değiştirmiştir. Bunu gören İsa’nın “*Edepsiz, imânsız havuz ve su seni niçin rahatsız etti? Bak sende yaprağı, kökü ve meyvesi olmayan bir ağaç gibi kuruyacaksın.*” demesinin ardından çocuk kurumuştur (felç olmuş). Çocuğun ailesinin ve görenlerin

---

<sup>22</sup> Apokrif İbrani Tomas İncili’nde İsa’nın bu mucize sırasında beş yaşında olduğu belirtilmektedir. Bkz. İbrani Tomas 2.

İsa'yı Yusuf'a şikâyet etmesinden sonra Meryem İsa'ya neden bunu yaptığını sorduğu zaman İsa, onun yaptığı işleri bozduğu için hak ettiğini dile getirmiştir. Sonrasında, İsa'nın yerde yatan çocuğa bakarak "*Kalk! Babamın yerine girmeyi hak etmiyorsun*" demesiyle birlikte çocuk iyileşerek ayağa kalkmıştır (İbrani Tomas 3; Sözde Matta 26,28; Arapların Çocukluk İncili 46).

**İsa'nın Omzuna Çarpan Çocuğun Ölmesi:** İsa'nın köye gittiği bir gün hızlı koşan bir çocuğun İsa'nın omzuna çarpmasıyla İsa'nın canı yanmıştır. İsa çocuğa "*Yoluna devam edemeyeceksin*" demesiyle birlikte çocuk olduğu yere düşerek ölmüştür. Yaşanan olayı gören aile ve halk İsa ve Yusuf'a karşı durmuşlardır. İsa'nın bu davranışı için Yusuf'un babalığını sorguladıkları zaman, İsa ölen çocuğun kulağına bir baba gibi konuşarak onu yerden kaldırmıştır (İbrani Tomas 4; Sözde Matta 29; Arapların Çocukluk İncili 47).

**İsa'yı Şikâyet Edenlerin Kör Olması:** Ölen çocuğun ailesi ve halk yaşanan olayları üzerine halk toplanarak Yusuf'a gelerek İsa'yı lanetlerinden dolayı şikâyet etmişlerdir. Yusuf, İsa'ya olanlarının nedenini sormuş ve halkın onlardan nefret ettiğini söylemiştir. İsa'nın "*Bu sözlerin senin olmadığını biliyorum. Senin için susacağım. Fakat onlar cezalarını çekmeliler*" demesinin ardından şikâyet edenlerin hepsi kör olmuştur (İbrani Tomas 5).

**Lanete Uğrayanların İyileştirilmesi:** Öğretmen Zahoy, nasıl davranması gerektiğini öğretmek ve eğitimi için İsa'yı yanına istemiştir. İsa öğretmenin yanında eğitimdeyken öğretmene karşı bilgin bir şekilde konuşmuştur. Öğretmen bildikleri karşısında şüpheye düşerek utanç içinde Yusuf'a İsa'nın bu dünyadan olmadığını, onun bir Tanrı ya da bir melek olduğunu belirtmiş ve geri almasını istemiştir. Öğretmenin bu sözlerinin ardından İsa'nın, "*Şimdi öğrenmenizin meyvelerini taşımalısın ve artık kalp körlüğünü görmeli. Ben yukarıdan aşağıya onları lanetlemek için gönderildim. Bana verilen vazife gereğince sizin için beni gönderene sesleniyorum.*" şeklinde konuşması sona erdiği zaman O'nun lanetine uğramış olan herkes iyileşmiştir (İbrani Tomas 8; Sözde Matta 31).

**Damdan Düşen Çocuğun Dirilişi:** İsa Nasıra' da bir damın üzerinde oynarken onunla birlikte oynayan çocuklardan biri düşerek ölmüştür. Orada bulunan diğer çocukların kaçmasıyla birlikte yalnız kalan İsa, ölen çocuğun ailesi tarafından çocuğu düşürerek öldürmekle suçlanmıştır. Bunun üzerine İsa'nın, ölen çocuğun yanına dikilerek "*Zenon! Ayağa kalk ve söyle. Ben seni aşağıya ittim mi?*" diye sormasının ardından ağaya kalkan çocuk "*Hayır Efendim. Sen beni aşağıya atmadın. Sen beni ölümden uyandırdın.*" Diye belirtmiştir. Gerçekleşen mucizevî diriliş sonrası çocuğun

ebeveynleri İsa'nın ayaklarına kapanmışlardır (İbrani Tomas 9; Sözde Matta 32; Arapların Çocukluk İncili 44.)

**Ayağı Kesilen Genç Adamın İyileştirilmesi:** Odun keserken baltanın fırlamasıyla ayağını kesen genç bir adam kan kaybından ölmek üzereyken, İsa kalabalığın sesini duyarak adamın yanına gelmiştir. İsa'nın adamın yarasını tutmasıyla birlikte kanama durmuş ve adam iyileşmiştir. Olaya şahit olan kalabalık İsa'nın Tanrının ruhunu taşıdığına inanmıştır (İbrani Tomas 10).

**Kırılan Testideki Suyun Toplanması:** İsa altı yaşındayken annesi Meryem ona bir testi vererek kuyudan su doldurup eve gitmesini söylemiştir. Su doldurduğu testi kalabalıkta bir yere çarparak kırılınca sular dökülmüştür. İsa'nın eteğini<sup>23</sup> açmasıyla sular orada toplanmış, İsa eteğinde toplanan suları annesine götürmüştür (İbrani Tomas 11; Sözde Matta 33; Arapların Çocukluk İncili 45).

**Kilden Yapılan Hayvan Figürlerinin Canlanması:** İsa yedi yaşındayken arkadaşlarıyla birlikte kilde oyun oynamışlar ve eşek, öküz, kuş ve diğer hayvanların figürlerini yapmışlardır. Her çocuk kendi yaptığı figürü överken İsa onlara yaptığı kuşları yürüteceğini söylemiştir. İsa'nın "Yürüyün" buyruğunun üzerine yaptığı kuşlar sıçramaya başlamış, İsa durdurduğu zaman durmuşlardır (Arapların Çocukluk İncili 36).

**Boyacı Salem'in Kumaşları:** Çocuk İsa bir boyacı dükkânına girerek boyacının bütün kumaşlarını çivit renginin bulunduğu fıçıya atmıştır. Boyacının fark ederek İsa'ya bağırmasından sonra İsa her bir kumaşı fıçıdan çektiği sırada Salem her bir kumaşın mucizevî bir şekilde istediği renkte boyandığına tanıklık etmiştir (Arapların Çocukluk İncili 37).

**Mucizevî Hasat:** İsa sekiz yaşındayken babası ile birlikte tarlalarına tohum ekmeye gitmiştir. Yusuf tarlalarına buğday ekerken, İsa'da onunla birlikte bir buğday tanesi ekmiştir. Hasat zamanı geldiğinde İsa'nın ektiklerinin yüz kor ( ölçü birimi) geldiğini görmüşlerdir. Yusuf köyün bütün fakirlerini çağırarak onlara buğday hediye etmiş ve kalanını eve taşımıştır (İbrani Tomas 12; Sözde Matta 34).

**Aslanların İsa'ya İtaat Ederek Eşlik Etmesi:** İsa sekiz yaşındayken Jerico 'dan (Eriha)<sup>24</sup> Ürdün'e doğru yola çıkmıştır. Bulunan yol üzerinde kimsenin yaklaşmadığı, dişi aslanın yavrularını emzirdiği güvenli olmayan mağaraya girmiştir. İsa'yı gören yetişkin aslanlar İsa'yı tanımışlar, yavrularının İsa ile oyun oynamasına izin

<sup>23</sup> İncillerde farklı ifadeler bulunmaktadır. Apokrif Sözde Matta İncili'nde suyun toplandığı yer etek olarak belirtilirken, İbrani Tomas İncili'nde pelerin, Arapların Çocukluk İncili'nde mendil olarak tanımlanmıştır. Bkz. İbrani Tomas 11; Sözde Matta 33; Arapların Çocukluk İncili 45.

<sup>24</sup> Ürdün'ün 20 km. kuzeybatısında bulunan bir kent.

vermişlerdir. Aslanlarla oyun oynayan İsa'yı izleyen insanlara İsa “*Sizden daha iyi olan hayvanlar Rab'larını tanıyor ve kabul ediyor, Tanrı'nın imgesinden yaratılan siz ise tanımıyor ve kabul etmiyorsunuz. Çok acı!*” dedikten sonra aslanların eşliğinde Ürdün'e geçmiş, daha sonra ise annesi Meryem'in yanına dönmüştür (Sözde Matta 35-36).

**Tahtanın Uzaması:** Zengin bir adam, marangoz olan Yusuf'tan bir yatak yapmasını istemiştir. Yusuf yatağı yaptığı sırada kullanacağı tahtalardan birinin olması gerekenden daha kısa olduğunu fark etmiştir. Çaresizlik içerisinde düşünürken İsa ona tahtaları yan yana yere koymasını istemiş ve tahtalardan kısa olanı çekerek diğerinin boyuna eşitlemiştir. Bu olaya şahit olan Yusuf İsa'nın ona gönderildiği için Tanrı'ya şükretmiştir (İbrani Tomas 13; Sözde Matta 37).

**Tahtın Uygun Ölçülere Gelmesi:** Kudüs kralı bir gün Yusuf'tan kendi için bir taht yapmasını istemiştir. Bunun üzerine Yusuf iki yıl boyunca sarayda tahtın yapımı için uğraşmıştır. Taht yerine koyulmak üzere getirildiğinde bir tarafının yerine uygun olarak yapılmadığını fark etmiştir. Yusuf'un korktuğunu ve üzüldüğünü gören İsa Yusuf'un tahtın bir ucunu tutmasını istemiş, diğer tarafından kendi tutmuştur. İsa tuttuğu tarafı çekerek uygun ölçülere getirmiştir (Arapların Çocukluk İncili 39).

**Çocukların Oğlağa Çevrilmesi ve İyileşmesi:** Çocuk İsa bir gün sokağa çıkmış ve oyun oynayan çocukları görmüştür. İsa'yı gören çocuklar ondan saklanmışlardır. Bir evin kapısında oturan kadınlara çocukların nerede olduğunu sorduktan sonra kadınlar İsa'ya orada kimse olmadığını söylemişlerdir. Bunun üzerine İsa “*O zaman fırından size bakanlar nerede?*” diye sormuş, kadınlar ise “*Onlar üç yaşındaki keçiler*” demişlerdir. Kadınların yalan söylemesinden sonra İsa “*Keçiler çıkıp, çobanınıza geliniz*” diye buyurmuştur. Keçiye dönüşen çocuklar İsa'nın etrafından hoplamaya başlamıştır. Durumu gören kadınlar İsa'nın önünde yere kapanarak “*Efendimiz, Meryem oğlu İsa! Önünde duran kullarına merhamet et. Sen gerçekten İsrail'in iyi bir çobanısın. Senin yıkmak için değil, iyileştirmek için geldiğinden kimsenin şüphesi yok. Sen her şeyi biliyorsun senden gizli hiçbir şey yok*” diyerek af dilemişlerdir. İsa çocukları oynamak için çağırması, çocuklar eski haline geri dönmüştür (Arapların Çocukluk İncili 40).

**Yılan Tarafından Isırılan Çocuğun İyileşmesi:** İsa ve diğer çocuklarla oyun oynarken, başka bir çocuğun kalabalık tarafından taşındığını görmüştür. Ona ne olduğunu sorduğunda, odun toplamak için ormana gittiğini, orada gördüğü keklik yuvasındaki yumurtaları eline almak istediğinde onu bir yılanın ısırması söylenmiştir. İsa gidip yılanı bulmalarını belirtmiştir. İsa'yı takip etme konusunda isteksiz olan kalabalık diğer çocukların uyarısıyla İsa'nın peşinden yılanın olduğu yere gitmişlerdir. İsa'nın

yılana “*Git ve bu çocuğa aşıladığın zehrin hepsini em*” buyruğunun üzerine yılan İsa’ya itaat ettikten sonra ölmüştür. İsa’nın çocuğu okşamasından sonra ağlayarak uyanan çocuğa İsa “*Ağlamak yok. Senin için, tarafımdan öğrencim olacaksın*” şeklinde bildirmiştir. Isırılan çocuğun Simon olduğu belirtilmektedir (Arapların Çocukluk İncili 42).

**İsa’ya Vuran Öğretmenin Çarpılması ve İyileşmesi:** İsa’nın yaşının ilerlemesi ile olgunlaştığını gören Yusuf, eğitiminden geri kalmaması için İsa’yı başka bir öğretmenin yanına vermiştir. İsa’nın bilgisini bilen ve korkan öğretmene İsa “*Eğer sen gerçekten öğretmensen, harfleri doğru biliyorsan, o zaman A’nın manasını söyle ki, ben de sana B’ninkini söyleyeyim*” demiştir. İsa’nın bu söylemi üzerine öğretmenin sinirlenerek İsa’nın başına vurmuş, İsa’nın canının acımasıyla öğretmen yere lanetlenerek yere düşmüştür. Başka bir öğretmen Yusuf’a çocuğu iyilikle konuşarak öğrenime hazırlayabileceğini belirtmiştir. İsa severek yeni öğretmeniyle okula gitmiştir. Kitabı eline aldığında Kutsal Ruh’un konuşmasıyla buyrulanları orada bulunan insanlara öğretmiştir. Öğretmen Yusuf’a İsa’nın hikmet dolu olduğunu söyleyerek eve götürmesini belirtmiştir. Bunun üzerine İsa’nın “*Doğru söyledin ve doğru delil getirdin. Sana sevgi ve diğer çarpılmışlara da sağlık olsun*” demesiyle birlikte lanetlenen diğer öğretmen iyileşmiştir (İbrani Tomas 14-15; Arapların Çocukluk İncili 49).

**Kefernahum’da Ölü Adamın Dirilişi:** Yusuf yaşananlardan sonra düşmanlarının kötülüğünden dolayı ailesini alarak Kefernahum’a yerleşmiştir. İsa ve Yusuf Kefernahum’da yaşadıkları sırada, hayatını çirkinlikle geçiren, Yusuf adında zengin bir adamın öldüğünü duymuşlardır. İsa’nın “*Yusuf’a isminle çağrılıyorsunuz, neden fayda göstermiyorsunuz*” demesinin ardından Yusuf çaresizliğini dile getirmiştir. İsa babası Yusuf’a kafasındaki mendili ölü adamın yüzüne koymasını, “*İsa seni iyileştirir*” demesini söylemiştir. Buyrulan üzerine Yusuf İsa’nın dediklerini yapmış ve ölen adam dirilerek İsa’nın kim olduğunu sormuştur (Sözde Matta 40).

**Yakup’un (James) Yılan Isırığının İyileşmesi:** Kutsal aile Kefernahum’ da yaşadıkdan sonra Beytlehem’e yerleşmişlerdir. Yusuf bir gün büyük oğlu Yakup’u odun toplaması<sup>25</sup> için bahçeye göndermiştir. İsa Meryem ve Yusuf’ tan habersiz Yakup’u takip etmiştir. Yakup odunları topladığı sırada bir engerek tarafından elinden ısırılmıştır. Yakup’un acı içerisinde bağırıldığını duyan İsa ona doğru koşmuş, ısırılan bölgeyi tutarak

<sup>25</sup> Apokrif İbrani Tomas İncili ve Arapların Çocukluk İncili’ nde James’in Yusuf tarafından odun toplaması ve getirmesi için bahçeye gönderildiğinden söz edilmektedir. Sözde Matta İncili’nde ise sebze ve meyve toplanması amacıyla bahçeye gönderildiğinden bahsedilmektedir. Bkz İbrani Tomas 16; Sözde Matta 41; Arapların Çocukluk İncili 43.



iyileştirmiştir. Yusuf ve Meryem sesi duyarak bahçeye koştuklarında Yakup'u iyileşmiş, yılanı ise ölü olarak bulmuşlardır (İbrani Tomas 16; Sözde Matta 41; Arapların Çocukluk İncili 43).

**Ölen Çocuğun Dirilişi:** Bebeği ölen komşularının ağlamasını duyan ve kalabalığı gören İsa koşarak komşularının evine gitmiştir. Eve girdiğinde ölü bulunduğu çocuğun göğsüne dokunan İsa'nın "*Sana söylüyorum çocuk. Ölme! Yaşa ve annenle birlikte ol*" demesi üzerine çocuk gülümseyerek İsa'ya bakmıştır. Çocuğun annesine dönerek "*Onu al, süt ver ve beni hatırla*" demesinden sonra yaşanan mucizeyi gören halk O'nun Tanrı ya da Tanrı'nın bir meleği olduğunu dile getirmişlerdir (İbrani Tomas 17).

**Ölen Adamın Dirilişi:** Yapılan evin etrafında büyük bir gürültü duyan İsa oraya geldiğinde yerde cansız bir biçimde yatan bir adam görmüştür. İsa'nın yerde yatan adamın elini tutarak "*Sana söylüyorum adam, kalk ve işini yap*" demesinin ardından adam yerinden doğrularak İsa'nın önüne kapanmıştır (İbrani Tomas 18).

### 1.2.2. Yetişkinlik Dönemi Mucizeleri

İsa, otuz yaş civarında bildirisine başlamıştır. İsa'nın çocukluk dönemi mucizelerine sadece Apokrif İnciller ve metinlerde yer verilmesine karşılık, yetişlik dönemi mucizelerine hem Apokrif hem de Kanonik İncillerde yer verildiği görülmektedir. Sinoptik İncillerde anlatılan mucizeler genellikle kendi içlerinde tutarlıdır. Yuhanna İncil'i ve Apokrif İnciller'de ise, İsa'nın yetişkinlik döneminde gerçekleştirdiği farklı mucizelere de yer verilmiştir.<sup>26</sup>

**Magdalalı Meryem'deki Yedi Cinin Çıkarılması:** İsa, çölde şeytanla sınıdıktan sonra döndüğünde, annesi Meryem İsa'yı mutlulukla karşılamış ve çocukluğunda verilen hediyeleri O'na vermiştir. İsa hediyelerin arasından sadece tütsü olarak kalanların fakirlere dağıtılmasını söylemiştir. Celile'nin Magdala şehrinden olan Meryem adında günahkâr bir kadın o gece İsa'nın yanına gelerek günahlarını itiraf etmiştir. İsa kadının elini sıkarak, Tanrı'ya yalvarmış ve kadında bulunan yedi cini çıkarmıştır (Luka 8: 2). İsa Magdalalı Meryem'e günahlarının affolduğunu, serbest kaldığını söylediği zaman Meryem her şeyi bırakarak İsa'yı takip etmeye başlamıştır (On İki Havari 10:1-2).

**Birinci Mucizevi Balık Avı:** İsa bir gün Galile Gölü'nün kıyısında durduğu sırada etrafına bir kalabalık toplanan kalabalığa Tanrı'nın sözünü anlatırken gölün kıyısında

---

<sup>26</sup> İsa'nın yetişkinlik mucizeleri ele alınırken toplu iyileştirmelere yer verilmemiştir. Toplu iyileştirmeler Ek'te bulunan Tablo 2 ve Tablo 3'te gösterilmiştir.

iki tekne görmüştür. İsa, Simon'un teknesine binerek<sup>27</sup>, ona kıyıdan biraz açılmasını söylemiş ve tekneden kıyıdaki insanlara vaaz etmeye başlamıştır. İsa konuşmasını bitirince Simon'a, “*Derine açıl. Balık tutmak için ağlarınızı suya atın*” diye buyurmuştur. Simon, “*Üstat, bütün gece çabaladık, hiçbir şey yakalayamadık. Fakat senin dediğini yapıp ağları suya atacağım*” şeklinde açıklama yaptıktan sonra İsa'nın dediklerini yerine getirmişler ve neredeyse ağları yırtılacak kadar balık yakalamışlardır. Diğer teknedeki ortaklarını elleriyle işaret ederek çağırmışlar ve her iki tekne de neredeyse batacak kadar balıkla dolmuştur. Yakaladıkları balığın çokluğunu gören Simon Petrus ve yanındakiler hayretler içinde kalmışlardır. Bunun üzerine Simon Petrus İsa'nın dizlerine kapanarak O'na, “*Benden uzak dur, Efendim! Ben günahkâr bir adamım!*” demiştir. Simon'la birlikte çalışan Zebedi oğulları Yakub'la Yuhanna'da çok şaşırılmışlardır. İsa Simon'a, “*Korkma. Artık balık yerine insan tutacaksın*” dedikten sonra balıkçılar teknelerini kıyıya çekerek her şeyi bırakıp İsa'nın peşinden gitmişlerdir (Luka 5: 1-11; Yahuda 3: 6-14).

**Suyun Şaraba Çevrilmesi / Kana Düşünü:** İsa, öğrencileriyle birlikte<sup>28</sup> Galile'nin Kana kentinde bir düğüne çağırılmıştır. İsa annesi Meryem ve öğrencileriyle düğüne katılmışlardır. Tören esnasında şarabın tükendiğini gören Meryem'in durumu bildirmesinin üzerine İsa, “*Buna karışmamalısın, anne!*” , “*Vaktim daha gelmedi.*” şeklinde cevaplamıştır. Meryem ise hizmet edenlere “*Size ne derse yapın*” diye bildirmiştir.

İsa hizmet edenlere, Yahudilerin paklanma gelenekleri için kullanılan taştan yapılmış, yaklaşık yetmiş ile yüz litre su alan altı su küpünü suyla doldurmalarını belirtmiştir.

---

<sup>27</sup> Apokrif Yahuda İncili'nde Simon ve Andreas'ın mucizevî balık avının anlatıldığı metinde bazı farklılıklar mevcuttur. İsa'nın kıyıda durduğu, Simon ve Andreas'ın açıkta avlanmaktayken boş ağ çekmelerini gördükten sonra ağlarını diğer tarafa atmalarını buyurduğundan bahsedilmektedir. Simon, ağını nereye atacağını bildiğini söyleyerek, İsa'nın tavsiyesine uymak istemese de Andreas'ın uyarısıyla talimata uymuştur. Ağın balıkla dolduğunu gören Simon, tanımadığı İsa'nın maharetine şaşırılmış ve suya atlamıştır. Simon'un su üzerine yürüyerek İsa'nın yanına ulaştığı ve ayaklarına kapandığı belirtilmektedir. Bkz. Yahuda 3: 6-14.

<sup>28</sup> İsa'nın düğüne öğrencileri ile birlikte gittiği belirtilmektedir. Kanonik Matta, Markos ve Luka ve Apokrif Yahuda İncillerine göre, İsa'nın ilk iki öğrencisi olan Simon ve Andreas balık avından sonra İsa'yı takip etmeye başlamışlardır. Simon ve Andreas'ın hemen ardından ise, Yakup ve kardeşi Yuhanna takip etmeye başlamıştır. Ancak, Apokrif On İki Havari İncili'nde ve Kanonik Yuhanna İncili'nde, Andreas'ın Vaftizci Yahya'nın öğrencisiyken, İsa'nın Mesih olduğunu öğrendikten sonra İsa'yı takip etmeye başladığı, daha sonra kardeşi Simon'u yanına çağırdığı belirtilmektedir. Dolayısıyla Apokrif On İki havari, Yuhanna ve Luka, Apokrif Yahuda İncilleri arasında bir tutarsızlık söz konusudur. Kana düğünü, Kanonik İnciller'den sadece Yunanna İncili'nde anlatılmaktadır. Yuhanna, Kana Düşünündeki suyun şaraba çevrilmesi mucizesinin “*toplum arasında gösterilen ilk belirti olarak*” tanımlanmaktadır. Ancak ilk mucize olarak yanlış biçimde yorumlanmaktadır. Ayrıca Hıristiyan ikonografisinde resmedilen Kana düğünü sahnelerinde İsa'nın yanında çeşitli sayılarda olsa da havari figürüne yer verilmesinden dolayı mucizevî balık avına, Kana düğününden önce yer verilmiştir. Bkz. Matta 4: 18-22; Markos 1:16-20; Luka 5: 1-11; Apokrif Yahuda 3: 6-19; Apokrif On İki Havari 10:3-7; Yuhanna 1: 35-42).

Hizmetliler küpleri ağzına kadar doldurduktan sonra İsa “*Şimdi birazını alıp tören başkanına götürün*” şeklinde buyurmuştur. Tören başkanı şarap olmuş suyu tattığında bunun nereden geldiğini kestiremeyip damadı çağırarak “*Başkaları önce en iyi şarabı sunar. Ancak çağrılılar bol bol içtikten sonra sıradan şarabı çıkarır. Ama sen en iyi şarabı şu ana dek sakladın.*” diyerek şarabın kalitesini belirtmiştir. Galile’nin Kana kentinde yaşanan mucize, İsa’nın kalabalık içerisinde meydana getirdiği ilk belirtisi ve yüceliğini açıklaması olarak kabul edilmektedir (Yuhanna 2:1-11; On İki Havari 12:1-5).

**Sinagogda Cine Tutulmuş Adamın İyileştirilmesi:** İsa<sup>29</sup>, Kefernahum’da sinagogda öğretilerini dile getirdiği sırada içinde şeytanî ruh olan bir adam yüksek sesle “*Ey Nasıralı İsa! Bizden ne istiyorsun? Buraya bizi yok etmeye mi geldin? Ben senin kim olduğunu biliyorum. Sen Allah’ın mukaddes Elçisi’sin!*” diyerek bağırmıştır. İsa adamın ağzıyla konuşan cini “*Sus! Hemen adamın içinden çık!*” şeklinde azarladıktan sonra, cin adamı herkesin önünde yere sererek, ona hiç zarar vermeden içinden çıkmıştır. Yaşanan olaya şahit olanlar “*Bu nasıl bir vaazdır? Güç ve yetkiyle cinlere emir veriyor, onlar da itaat ediyor!*” şeklinde şaşkınlıklarını ve inançlarını dile getirmişlerdir. Sinagogda gerçekleşen mucize sonrası, İsa’nın ünü Galile çevresinde her yere yayılmıştır (Markos 1:21-28; Luka 4: 31-37; Yahuda 3:20-29).

**Petrus’un (Simon) Kayınvalidesinin İyileştirilmesi:** İsa, Yakup ve Yuhanna ile birlikte sinagogdan ayrıldıktan sonra Simon’un (Petrus) evine gitmiştir. Simon’un kayınvalidesi ateşler içinde hasta yatarken, orada bulunanlar İsa’ya durum ile bilgi vermişlerdir. Bunun üzerine hasta kadına yaklaşan İsa, onu elinden tutarak<sup>30</sup> kaldırdığı zaman kadının ateşi düşmüştür (Matta 8: 14-15; Markos 1:29-31; Luka 4:38-39; Yahuda 4: 2-8).

**Cüzzamlının İyileştirilmesi:** Kefernahum’dan ayrılarak Nasıra’ya gitmek için yola çıkan İsa ve öğrencileri, yol üzerindeki köylerden birindeyken, her yanı cüzamla kaplamış bir adam İsa’yı görünce eğilip ayaklarına kapanmış ve “*Efendim, istersen bana şifa verebilirsin*” diyerek yalvarmıştır. İsa’nın adama dokunarak. “*İsterim, şifa bul!*” demesinden sonra adam cüzamından arınmıştır. İsa “*Bu olanları kimseye anlatma. Git, rahibe görün. Şifa bulduğunu herkese göstermek için Musa’nın emrettiği kurbanı sun*”

<sup>29</sup> Yahuda İncili’nde İsa’nın dört havarisini seçtikten sonra, Simon, Andreas, Yakup ve Yuhanna ile Kefernahum’a dönerek Sinagoga gittikleri belirtilmektedir. Bu nedenle Sinagog’daki cine tutulmuş adamın iyileştirilmesinin, mucizevî balık avından sonra gerçekleşmesi muhtemeldir.

<sup>30</sup> Kanonik İncillerden Matta ve Markos’un metinlerinde İsa’nın kadının eline dokunmasıyla; Luka’ya göre ise İsa’nın ateşi paylaşması üzerine kadın iyileşmiştir. Apokrif Yahuda İncili’nde ise İsa’nın kadının elini tutarak, kulağına fısıldaması sırasında ateşinin düştüğünden bahsedilmektedir.

diyerek uyarmasına rağmen İsa'yla ilgili haberler daha fazla duyulmuştur (Matta 8:1-4; Markos 1:40-45; Luka 5:12-16; Yahuda 4:10-13,18-19;On İki Havari 15:1-2).

**Damdan İndirilen Kötürümün (Felçlinin) İyileştirilmesi:** Nasıra'ki birkaç günün ardından tekrar Kefenahum'a döndüğü duyulan İsa'nın etrafı kalabalık tarafından sarılmıştır. İsa onlara bildiride bulunurken bir grup insan felçli olan hastalarını İsa'ya ulaştırmaya çalışmışlardır. Fakat kalabalıktan dolayı içeriye girememişler ve bunun üzerine bulunduğu yerin damını delerek inmeliyi yattığı döşekle birlikte aşağı indirmişlerdir. İsa onların imanını görünce inmeliye, *“Oğul, günahların sana bağışlandı”* demiştir. Orada bulunan ihtiyarlardan bazıları İsa'nın bu lafını Tanrı'ya hakaret olarak düşündükleri sırada İsa durumu anlayarak *“Niçin bunlara kafa yorup duruyorsunuz? Hangisi daha kolaydır? İnmeliye, ‘Günahların sana bağışlandı’ demek mi yoksa, ‘Kalk, döşegini kaldır ve yürü’ demek mi? Öyleyse, İnsanoğlu'nun yeryüzünde günahları bağışlamaya yetkili olduğunu bilmeniz gerekir.”* demiş ve ardından inmeliye dönerek *“Sana diyorum kalk, döşegini kaldır ve evine git”* diye buyurmuştur. Adam hemen döşegini kaldırarak herkesin gözü önünde gitmiştir (Matta 9: 1-8; Markos 2:1-12; Luka 5: 17-26; Yahuda . 6: 3-15 On İki Havari 15: 4-7).

**Sağır Adamın İyileştirilmesi:** İsa bir köye girdiğinde orada doğuştan sağır olan ve duyacağına inanmayan bir adamla karşılaşmıştır. İsa adamın kulağına üflediği anda adam duymaya başlamış ve sevinçle *“ Şimdi her şeyi işitiyorum”* demiştir. Fakat İsa, *“Niçin her şeyi işittiğini söylüyorsun? Tutsakların ızdıraplarını, kuşların ve hayvanların birbirleriyle konuşmalarını veya meleklerin ve ruhların seslerini işitebiliyor musun? Ne kadar çok işitmediğin olduğunu düşün ve bilgi eksikliğinde alçak gönüllü ol.”* diyerek adamı uyarmıştır (On İki Havari 15:8-10).

**Eli Tutmayan (Kurumuş Elli) Adamın İyileştirilmesi:**<sup>31</sup> İsa bir Şabat (Cumartesi) günü Kefernahum'da sinagoga girdiğinde orada eli sakat olan bir adamı görmüş ve onu yanına çağırmıştır. Orada bulunan Ferisiler ve din adamları İsa'yı suçlamak için hata yapmasını beklemekteydiler. Durumu anlayan İsa *“Size soruyorum, Şabat Günü iyilik mi yoksa kötülük mü yapmak caizdir? Can kurtarmak mı, öldürmek mi caizdir?”* diye sormuş ve cevap alamamıştır. Bunun üzerine eli sakat adama dönerek *“Elini uzat”* diye

---

<sup>31</sup> Eli sakat olan adamın iyileştirilmesi mucizesi Sinoptik İncillerin üçünde de anlatılmaktadır. Mucizye, Markos ve Luka İncillerinde damdan indirilen felçli hastanın iyileştirilmesinden sonra yer verilmiştir. Matta İncili'nde ise, ortak mucize olan Yairus'un kızının dirilişinden sonra anlatılmaktadır. Bu durum, mucizenin gerçekleşme sırası konusunda çelişki oluşturmaktadır. Markos ve Luka İncillerinin kendi arasında tutarlılık göstermesinden dolayı sıralama Markos ve Luka'ya göre oluşturulmuştur.

buyurmuştur. Adam İsa'nın dediğini yaparak sağlığa kavuşmuştur (Matta 12: 9-14; Markos 3:1-6; Luka 6: 6-11; Yahuda 7:17-21; On İki Havari 48:10-12).

**Cine Tutulmuş Kör ve Sağır Adamın İyileştirilmesi:** Ferisiler'in kendisi için plan yaptığını bilen İsa, kalabalık eşliğinde oradan ayrılarak hastalara şifa dağıtmaya başlamıştır. O sırada İsa'ya, hem gözü görmeyen, hem de kulağı duymayan cine tutulmuş birini getirmişlerdir. İsa onu sağlığına kavuşturduğu anda topluluk *"Yoksa bu Davut'un Oğlu mu?"* diye sormuşlardır.

Ferisiler bunu duyduklarında, *"Bu adam kendiliğinden cinleri çıkarmıyor. Olsa olsa, cinlerin başkanı Beelzebul aracılığıyla onları çıkarıyordur."* diye konuşmuşlardır. İsa ne düşündüklerini bildiğinden onlara, *"Kendi içinde ikiye bölünen her krallık yıkılır. Kendi içinde ikiye bölünen bir kent ya da ev ayakta duramaz. Ve eğer şeytan şeytanı dışarı atıyorsa, kendi içinde ikiye bölünmüş duruma düşer. Onun krallığı bundan böyle nasıl ayakta durabilir? Eğer ben Beelzebul aracılığıyla cinleri çıkarıyorsam, oğullarınız kimin aracılığıyla çıkarıyorlar? Bu yüzden onlar sizin yargıçlarınız olacak. Ama Tanrı'nın Ruhu'yla cinleri çıkarıyorsam demek ki, Tanrı hükümranlığı sizlere gelmiştir. Biri güçlü bir adamın evine girip onun malını nasıl elinden alabilir? İlk güçlü kişiyi bağlayıp sonra evini yağma etmesi doğal değil midir? Benimle birlikte olmayan bana karşıdır ve benimle birlikte devşirmeyen dağıtır. Bu nedenle size diyorum ki, her tür günah ve sövgü insanlara bağışlanacaktır. Ama Ruh'a karşı sövgü bağışlanmayacaktır. Her kim İnsanoğlu'na karşı bir söz söylerse, bağışlanacaktır. Ama her kim Kutsal Ruh'a karşı bir söz söylerse bağışlanmayacaktır. Ne şimdiki ne de gelecek çağda."* şeklinde bildirmiştir (Matta 12: 22-32; Luka 11:14-23).

**Saray Memurunun Oğlunun İyileştirilmesi<sup>32</sup>:** İsa Yahudiye'den ayrılıp yeniden Galile'ye giderken Samiriye'den geçmesi gerektiği için Samiriye'nin Sihar denilen kasabasına gelmiştir (Yuhanna 4:3-5). İsa iki gün orada kaldıktan sonra oradan ayrılarak Galile'ye gitmiştir. Daha önce bir peygamberin kendi ülkesinde değeri olmadığına tanıklık etmesine rağmen bu kez Galile'ye geldiğinde Galileliler O'nu candan kabul

---

<sup>32</sup>Sadece Yuhanna İncili'nde yer verilen mucizenin, kesin gerçekleşme sırası tam olarak saptanamamaktadır. Yuhanna, mucize'ye Kanonik İncillerin dördünde de görülen beş bin kişinin doyurulması mucizesinden önce yer vermiştir. Mucize, Hıristiyan ikonografisinde, Jairus'un kızının diriltilmesinden önce işlenmektedir. Dolayısıyla Jairus'un kızınındirilışinden önce gerçekleşmiş olmalıdır. Ancak İsa'nın fırtınayı durdurması mucizesinden Jairus'un kızının dirilişine kadar hikaye kesintisiz anlatılmıştır. Bu nedenle söz konusu mucizenin Fırtınayı durdurmamucizesinden önce gerçekleşmiş olması gerekmektedir. Bu doğrultuda Kanonik İncillerde fırtınanın durdurulmasından hemen önce anlatılan toplu iyileştirilmeler dikkate alındığında Eli kurumuş adamın iyileştirilmesi ve Yüzbaşının oğlunun iyileştirilmesi mucizeleri arasında gerçekleşmiş olması muhtemeldir. Toplu iyileştirme ile ilgili metin için Bkz. Matta 8:16-17; Markos 3:10-11; Luka 6:17-19. Tablo 2.

etmiştir. Çünkü onlar da Passah kutlayışına katılmış ve kutlama süresince Yeruslaim'de yaptığı işlerin tümünü görmüşlerdir. Bunun üzerine İsa suyu şarap yaptığı Galile'nin Kana kentine yeniden geldiğinde, orada oğlu Kafernahum'da hasta olan bir saray görevlisi İsa'nın geldiğini duyunca yanına gelerek oğlunu iyi etmesi için O'na yalvarmıştır. İsa'nın ona, *"Belirtiler ve göz kamaştırıcı eylemler görmedikçe hiçbir zaman iman etmeyeceksiniz"* demesinin ardından adam *"Efendi çocuğum ölmeden önce yetiş!"* diye tekrar yalvarmıştır. Bunun üzerine İsa'nın adama *"Git, oğlun yaşıyor"* demesinden sonra adam, İsa'nın dediğine iman ederek giderken, uşakları onu karşılayıp oğlunun yaşadığını bildirmişlerdir. Saray görevlisi oğlunun iyileştiği saati uşaklarından öğrendiğinde, İsa'nın ona bildirdiği vakitle aynı olduğunu anlamış ve kendisiyle birlikte tüm ev halkı iman etmiştir (Yuhanna 4: 46-54; On İki Havari 12: 13-16).

**Yüzbaşının Hizmetçisinin İyileştirilmesi:** İsa on iki havarisini seçtikten sonra dağdan inerek vaaz vermiştir. (Markos 6: 12-49). Öğretisi sona erince Kafernahum'a gitmiştir. Orada İsa'nın önüne çıkan bir yüzbaşı<sup>33</sup> hizmetçisinin felç olduğunu ve acı çektiğini belirtmiştir. Durumu öğrenen İsa *"Gelip onu sağlığa kavuşturacağım"* şeklinde yanıtlamıştır. Yüzbaşı, *"Ya Rab, çatımın altına girmene bile değmem ben. Ama bir tek söz söyle, uşağım iyi olur. Çünkü ben de buyruk altında bulunan bir insanım; buyruğuma bağlı askerler var. Birine git derim gider, öbürüne gel derim gelir. Uşağıma, şu işi gör derim, görür."* demiştir. Yüzbaşının sözlerinin üzerine İsa, ardı sıra gelenlere, *"Doğrusu size derim ki, İsrail'de bile böylesi imanı olan birine rastlamadım. İşte size bildiriyorum: 'Doğudan ve batıdan' birçokları gelecek; İbrahim'le, İshak'la, Yakup'la birlikte göklerin hükümlerinde şölene oturacaklar. Hükümlerinin gerçek çocukları ise dışarıdaki karanlığa atılacak. Orada ağlayış ve diş gıcirtısı olacak."* diye belirtmiştir. Ardından yüzbaşına dönerek, *"Git, iman ettiğin gibi olsun!"* demiş ve hizmetçi o anda iyileşmiştir (Matta 8: 5-13; Luka 7:1-10; Yahuda 10:2-7).

**Nainli Dul Kadının Oğlunun Dirilişi:** Bunun ardında İsa ve öğrencileri büyük bir kalabalığın eşliğinde Nain adlı şehre gitmişlerdir. İsa şehrin kapısına yaklaştığında bir cenaze alayı görmüş, ölen kişinin dul bir kadının tek oğlu olduğunu öğrenmiştir. Ağlayan kadını görünce üzülen İsa, kadına *"Ağlama"* diyerek, açık cenaze sedyesine yaklaşmış dokunmuştur. İsa'nın ölü adama *"Delikanlı, sana söylüyorum, kalk!"* diye seslenmesinin ardından ölü genç doğrulup konuşmaya başlamıştır. Gencin annesine kavuştuğunu görenler *"Aramızdan büyük bir peygamber çıktı. Allah halkına yardıma"*

---

<sup>33</sup> Luka İncili'nde İsa'ya durumu bildiren yüzbaşı değil, yüzbaşının aracılığıyla gelen Yahudi ileri gelenleri olduğu belirtilmektedir.

*geldi*" demişlerdir. İsa'yla ilgili bu haber bütün Yahudiye' ye ve çevresine yayılmıştır (Luka 7:11-17; On İki Havari 38:7-10).

**İsa'nın Fırtınayı Durdurması:** İsa, Kefernahum'da Galile Denizi'nin kıyısında öğretilerini inananlara anlattığı bir günün akşamı öğrencilerine, "*Denizin karşı yakasına geçelim*" demiştir. Bunun üzerine İsa ve öğrencileri topluluktan ayrılarak tekneye binmiş ve denizde açılmışlardır. İsa uykuya daldığı sırada, büyük bir fırtına kopmuş ve tekne su almaya başlamıştır. Öğrencileri "*Ya Rab kurtar, mahvoluyoruz!*" diyerek O'nu uyandırmışlardır. İsa, "*Niçin korkuyorsunuz, ey kıt inanlılar?*" dedikten sonra ayağa kalkarak rüzgârlara ve denize "*Dur, dingil ol*" şeklinde buyurmuştur. İsa'nın emri üzerine fırtına dinmiştir (Matta 8:23-27; Markos 4: 35-41; Luka 8: 22-25).

**Gerasiniler'in (Gadariniler) Ülkesinde Cine Tutulmuşların İyileştirilmesi:** İsa denizin karşı kıyısına, Gerasiniler ülkesine vardığında mezarlar arasından koşup gelen cine tutulmuş bir<sup>34</sup> adam kendisini karşılamıştır. Aşırı oranda saldırgan olduğundan hiç kimse onun olduğu yoldan geçememiştir. Adamın içerisindeki cinler "*Ya Tanrı Oğlu, bizden ne istiyorsun? Bize vaktinden önce işkence çektirmeye mi geldin buraya?*" diye bağırıştır. İsa'nın, "*Kötü ruh, adamdan çık*" diye buyurmasının üzerine cinler İsa'ya kendilerini bölgenin dışına göndermemesi, ileride otlayan domuz sürüsünün içine girmeleri için yalvarmışlardır. İsa'nın izin vermesi üzerine cinler adamı serbest bırakıp, domuzların içine girmiştir. Bunun ardından iki bin domuzdan oluşan sürü uçurumdan aşağı atlayarak denizde boğulmuştur. Domuzları otlatanlar olup biteni görmüş, koşup şehirlerde ve köylerde haberi duyurmuşlardır. Bunun üzerine halk olup biteni görmeye için İsa'nın yanına gelmişlerdir. Cinlerden kurtulan adamın aklı başında İsa'nın ayaklarının dibinde otururken bulmuşlardır. Gerasa bölgesinde yaşayanlar bundan çok korktuğu için İsa'nın oradan ayrılmasını istemişlerdir (Matta 8:28-34; Markos 5:1-20; Luka; 8:26-39).

**Kanamalı Kadının İyileştirilmesi:** İsa yeniden tekneyle karşı yakaya geçtiği zaman, çevresinde büyük bir kalabalık toplanmıştır. Kızı için şifa dileyen sinagog başkanının evine giderken, büyük bir halk topluluğu ardı sıra gitmiştir. Kalabalığın arasında on iki yıldan beri kanaması olan, hiçbir hekim tarafından şifa bulamayan bir kadın İsa'nın giysisine dokunmuştur. Kadın o anda kanamasının durduğunu ve iyileştiğini hissetmiştir. Varlığından bir güç çıktığını bilen İsa, topluluğa dönerek, "*Giysime kim dokundu?*" diye sormuştur. Öğrencilerinin kalabalığın sıkıştırdığını belirtmesine

---

<sup>34</sup> Markos ve Luka İncillerinde bir cinli adamın varlığından bahsedilirken, Matta İncili'nde ise iki cinli adamın İsa'nın önüne çıktığından bahsedilmektedir.

rağmen İsa dokunanı gözleriyle aramaya devam etmiştir. Kadın bedeninde bütünleneni bildiğinden, İsa'nın önüne diz çöküp gerçeği O'na anlatmıştır. Bunun üzerine İsa *"Kızım, imanın seni kurtardı, esenlikle git ve hastalığından sağlık bul"* şeklinde bildirmiştir (Matta 9:20-22; Markos 5:25-34; Luka 8:43-48; On İki Havari 22:2-5; Yahuda 9:8-13).

**Sinagog Başkanı Jairus'un (Yairus) Kızının Dirilişi:** İsa yeniden tekneyle karşı yakaya geçtiği zaman, çevresinde toplanan kalabalık arasındaki sinagog başkanı Jairus *"Kızcağızım son nefesini vermek üzere. Ne olur gel, ellerini onun üstüne koy da iyi olsun, yaşasın."* diyerek İsa'ya yalvarmıştır. Bunun üzerine İsa kalabalıkla birlikte Yairus'un evine doğru yol almaya başlamıştır. İsa'nın kalabalık arasında kendisine dokunarak şifa bulan kanamalı bir kadın ile konuşması esnasında kızın ölüm haberi gelmiştir. Haberi duyan İsa Jairus'a dönerek *"Korkma! Sadece iman et, kızın kurtulacak"* diye belirttikten sonra, Petros, Yakup ve onun kardeşi Yuhanna'dan başka hiç kimsenin peşinden gelmesine izin vermemiştir. Sinagog başkanı Yairus'un evine vardıklarında ağlayan ve çılgık atanlarla karşılaşmıştır. İsa içeri girince onlara, *"Niçin gürültü yapıyorsunuz, ağlıyorsunuz? Çocuk ölmedi. Uyuyor."* diyerek herkesi dışarı çıkarmış, çocuğun babasıyla annesini ve üç öğrencisini yanına alarak çocuğun bulunduğu yere girmiştir. Çocuğun elinden tutarak ona, *"Küçük kız sana söylüyorum, ayağa kalk"* demesinden sonra on iki yaşında olan kız hemen ayağa kalkarak yürümüştür (Matta 9:18-26; Markos 5: 21-43; Luka 8:40-56; On İki Havari 22:1,6-12).

**Kediye Eziyet Eden Genç Adamın Kolunun Kuruması ve İyileşmesi:** Bir köyden geçerken bir kediye eziyet eden birkaç kişi görmüştür. İsa o kişilere kediyi bırakmalarını söylemiş ve onlara doğru olanı anlatmaya başlamıştır. Fakat onlar İsa'nın sözlerini dikkate almayıp, üstelik O'nunla dalga geçmişlerdir. Bunun üzerine İsa buğumlu çubuktan bir değnek yapmış, *"Bu toprağı benim Babam saadet ve sevinç için yarattı, siz ise onu davranış ve zulmünüzle cehennem çukuru yaptınız."* diyerek onları oradan kovmuştur. İçlerinden daha kötü olan birinin geri dönerek İsa'yı tehdit etmesinden sonra İsa elini uzattığı anda genç adamın kolu kurumuştur. Yaşanan olayın ertesi günü genç adamın annesi İsa'ya gelmiş ve oğlunu tekrar iyileştirmesi için merhamet dilemiştir. İsa onlara sevgi kanunu ve bütün hayatların birliğinden bahsettikten sonra genç adam inancı artmış ve günahlarını kabul etmiştir. İsa elini ona uzatarak kuruyan kolu tekrar sağlığına kavuşturmuştur (On İki Havari 24:1-5).

**İki Körün İyileştirilmesi:** İsa köyden ayrıldıktan sonra gözleri görmeyen iki kişi ardı sıra gelerek, *"Bize acı, ya Davut Oğlu!"* diye İsa'ya seslenmişlerdir. İsa eve varınca



gözü görmeyen adamlar O'nun yanına geldiği zaman, İsa'nın *"Bunu yapma gücünde olduğuma inanıyor musunuz?"* sorusu üzerine kör adamlar, *"Evet, ya Rab"* şeklinde cevaplamışlardır. Bunun üzerine İsa onların gözlerine dokunarak *"İmanınız uyarınca sizlere sağlansın"* dedikten sonra adamların gözleri açılmıştır. İsa'nın onları kimse bilmesin diye uyarmasına rağmen, onlar dışarı koşup tüm bölgede O'nun ününü yaymaya koyulmuşlardır (Matta 9: 27-31; On İki Havari 24: 6-7).

**Cine Tutulmuş Dilsiz Adamın İyileştirilmesi:** İyileşen kör adamlar oradan ayrıldığı zaman, cine tutulmuş bir dilsizi İsa'ya getirmişlerdir. İsa tarafından cin dışarı çıkarıldığı zaman dilsiz konuşmaya başlamıştır. Topluluk şaşkın bir biçimde *"İsrail'de böylesi hiç görülmemiştir"* derken, Ferisiler, *"Cinlerin başkanı aracılığıyla cinleri çıkarıyor"* şeklinde İsa'ya düşmanlıklarını dile getirmişlerdir (Matta 9: 32-34; On İki Havari 24:8).

**Beytesda Havuzunda Kötürümün İyileştirilmesi:**<sup>35</sup> Yahudiler'in bir kutlama dönemi geldiği zaman İsa Yeruşalim'e çıkmıştır. Yeruşalim'de Koyun Kapısı yanında – İbranice'de Beytesda adını taşıyan– beş sundurmalı bir havuz bulunmaktadır. Bu sundurmalarda kör, topal, eli ayağı tutmayan büyük bir hasta topluluğu şifa bulmak için suyun hareketlenmesini beklemek için yatmaktadır. Çünkü belirli bir zamanda meleğin inerek suyu hareketlendirmesinin ardından suya giren ilk kişi hastalığından kurtulmaktadır. Şabat günü İsa, bunların arasında otuz sekiz yıldan beri hastalık çeken bir adamı görmüştür. İsa, adamın uzun süredir aynı durumda bulunduğunu bildiği için *"Sular sana şifa vermiyor mu?"* diye sormuştur. Hasta, *"Efendi, su çalkanır çalkanmaz beni havuza koyacak adamım yok. Ben davranmaktayken başka biri benden önce atlıyor!"* şeklinde yanıtlamıştır. Bunun üzerine İsa'nın, *"Ayağa kalk! Döşegini kaldır ve yürü!"* diye belirtmesinin ardından, adam şifa bularak yatağını kaldırıp yürümüştür. Yahudi yetkililer sağlığa kavuşan adama, *"Bugün Şabat'tır. Döşegini kaldırmama izin verilmez"* diyerek karşı çıkmışlardır. Adam ise, *"Beni iyi edenin kendisi, 'Döşegini kaldır ve yürü!' dedi"* diyerek karşılık verdiği zaman, Yahudiler iyi eden kişinin kim olduğunu sormuşlardır. Fakat adam İsa'nın kim olduğunu bilmediği için ve İsa oradan ayrıldığı için yanıtlayamamıştır. Daha sonra İsa'nın onu tapınakta bularak *"Bak, iyi oldun. Artık günah işleme ki, başına daha kötü bir şey gelmesin."* demesinin ardından adam, gidip kendisini iyi edenin İsa olduğunu Yahudi yetkililere bildirmiştir. Bu yüzden Yahudi yetkililer Şabat gününde hastaları iyileştirdiği için İsa'ya saldırıda bulunmaya

---

<sup>35</sup> Sadece Yuhanna İncili'nde yer verilen mucize, Beş bin kişinin doyurulmasından önce anlatılmaktadır. Onun öncesinde Sinoptik İncillerde anlatılan mucizler arasında bir bağlantı oluşturulamamasından dolayı söz konusu mucizeye, beş bin kişinin doyurulmasından hemen önce yer verilmiştir.

başlamışlardır. İsa ise onları “*Babam şu ana dek çalışmasını sürdürüyor, ben de çalışıyorum.*” şeklinde yanıtladıktan sonra Yahudi yetkililer O’nu öldürmek için çabalarını yoğunlaştırmışlardır. Çünkü İsa, yalnız Şabat’ı bozmakla kalmamış, “*Tanrı Babam’dır*” diyerek kendisini Tanrı’yla bir tutmuştur (Yuhanna 5: 1-18; On İki Havari 33:11-13).

**Ekmek ve Balıkların Çoğaltılması/ Beş Bin Kişinin Doyurulması:** İsa seçtiği on iki havarisine hastaları iyileştirme yetkisi vermiş ve kentleri dolaşarak öğretisini yaymalarını istemiştir (Matta 10:5-15; Markos 6: 6b-13; Luka 9:1-6). Havarileri İsa’nın yanına döndüğü zaman O’na ne yaptılar, ne öğretilerse tümünü anlatmışlardır. Kalabalığın İsa’yı takip etmesinden dolayı İsa onlara, “*Gelin, yalnız başınıza ıssız bir yere çekilin ve bir süre dinlenin*” demiştir. Böylece, topluluktan ayrılp bir tekneye binerek ıssız bir yere gitmişlerdir. Ama gittiklerini gören pek çok kişi onları tanımış ve tüm kentlerden yaya olarak yola çıkarak İsa ve havarilerinden önce gidilecek yere ulaşmışlardır.

İsa kıyıya çıkar çıkmaz büyük bir toplulukla karşılaşmış ve onlara çobanı olmayan koyunlar gibi görmüş ve onlara pek çok şey öğretmeye başlamıştır.

Akşam olunca havarilerin İsa’ya “*Burası ıssız bir yer. Vakit de oldukça ilerledi. Artık topluluğu sal; kasabalara gitsinler, kendilerine azık satın alsınlar.*” şeklinde görüşlerini bildirmeleri üzerine İsa “*Buradan gitmeleri gerekli değil. Siz onlara yiyecek verin!*” diye buyurmuştur. Havariler ise beş ekmekle iki balıktan<sup>36</sup> başka hiçbir şeyleri olmadığını belirterek yiyeceğin kalabalığa yetmeyeceğini ifade etmişlerdir. İsa olan beş ekmek ve iki balığı istedikten sonra havarilerine herkesi küme küme olacak biçimde çayıra oturtulmasını söylemiştir. Kalabalık ellişer ve yüzer kişilik gruplar halinde ayrıldıktan sonra İsa beş ekmek ve iki balığı eline alarak gözlerini gökyüzüne kaldırıp onları kutsamıştır. Ekmekleri parçalayarak dağıtmaları için havarilerine vermiş, iki balığı da kendisi kalabalığa dağıtmıştır. Beş bin kişiden<sup>37</sup> oluşan kalabalığın doyurulmasının ardından kalan yiyeceklerin on iki küfeyi doldurduğu görülmüştür (Matta 14: 13- 21; Markos 6: 35-44; Luka 9: 10-17; Yuhanna 6: 1-15; Yahuda 10: 8-23; On İki Havari 29: 1-8).

---

<sup>36</sup>Apokrif On İki Havari İncili’nde beş ekmek ve iki balığın yerine, altı ekmek ve yedi üzüm olduğu bildirilmektedir.

<sup>37</sup>Apokrif On İki Havari İncili’nde beş bin kişinin erkeklerin sayısı olduğu, bunun dışında doyurulanlar arasında kadın ve çocukların da bulunduğu, Luka İncili’nde de orada bulunanlardan beş bin erkek olarak bahsedilmektedir.

**İsa'nın Suda Yürüyüşü:** Beş bin kişinin doyurulmasının akşamında İsa topluluğu gönderirken, öğrencilerini de tekneye bindirip kendisinden önce karşı yakaya, Beytsayda'ya<sup>38</sup> göndermiştir. Kendisi ise dua etmek için dağa gitmiştir.

Gece bastırıldığında tekne denizin ortasındayken, karada olan İsa öğrencilerin rüzgârdan kürek çekmekte zorlandıklarını görmüştü. Sabah üçle altı arası, İsa denizin üzerinde yürüyerek onlara yaklaştığı zaman, öğrencileri O'nun denizde yürüdüğüne tanık olunca, bunun bir görüntü (ruh) olduğunu sanarak korku içinde bağırmışlardır. O zaman İsa onlara *"Yüreklenin! Korkmayın, benim."* demiştir. Petrus'un İsa'ya *"Ya Rab, eğer gerçekten sensen bana buyruk ver, suların üstünden yürüyerek sana geleyim."* demesinin ardından İsa izin vermiş ve Petrus suların üstünden yürüyerek İsa'ya doğru gelmiştir. Fakat Petrus esen rüzgârı görerek korkuya kapıldığı anda sulara gömülmeye başlamış ve *"Ya Rab, beni kurtar!"* diye bağırmıştır. İsa hemen elini uzatıp Petrus'u tutmuş, *"Ey kit inanlı adam. Neden kuşku duydun?"* diyerek Petrus'a inancının sağlam olması gerektiğinin belirtmiştir. İsa ve Petrus tekneğe bindiği zaman tekneye rüzgâr dinmiştir (Matta 14:22-33; Markos 6:45-52; Yuhanna 6:16-21; On İki Havari 29:10-14). Tekneyle birlikte kıyıya ulaşarak Genesaret kentine gelmişlerdir (Matta 14: 34; Markos 6: 53).

**Kenanlı Kadının Cine Tutulmuş Kızının İyileştirilmesi:** Genesaret'te hastaların iyileştirilmesi ve topluma öğretilerin bildirilmesinden sonra İsa'yla birlikte havarileri oradan ayrılıp Sur ve Sayda bölgesine gitmişlerdir (Matta 14:34-36, 15:1-9, 21; Markos 6: 53-56, 7: 1-13, 24). Bu bölgede yaşayan Kenanlı bir kadın İsa'ya yaklaşıp yüksek sesle *"Bana acı, ya Rab, Davut Oğlu! Kızımı cin tuttu, onu yıpratıyor."* diyerek arzusunu dile getirmiştir. İsa, *"Bırak ilkin çocuklar doysun. Çünkü çocukların ekmeğini alıp köpekler atmak doğru değildir."* diye belirtmesinin üzerine kadın, *"Evet, ya Rab. Köpekler bile sofranın altında çocukların kırıntılarını yer."* şeklinde cevap vermiştir. İsa kadına, *"Bu sözden ötürü kızından cin çıktı; gidebilirsin"* şeklinde kızın sağlığına kavuştuğunu bildirmiştir. Kadın evine gittiğinde cinin kızından çıktığını görmüştür (Matta 15:21-28; Markos 7:24-30).

**Sağır ve Peltek Adamın İyileştirilmesi:** İsa, Sur dolaylarından ayrılıp Sayda'dan geçmiş, Dekapolis dolaylarını aşarak Galile Denizi'ne geri dönmüş ve bir dağa çıkmıştır. Topluluklar ona gelerek hastalarına şifa dilemişlerdir (Markos 7:31; Matta 15:29-30). Bu sırada sağır ve peltek dilli birini İsa'ya getirip, üstüne elini koysun diye

---

<sup>38</sup> Yuhanna İncili'nde İsa'nın öğrencilerini Kefernahum'a gönderdiğinden bahsedilmektedir. Ancak Markos ve On İki Havari'de gidilen yer Beytsayda olarak geçmektedir.

O'na yalvarmışlardır. İsa adamı topluluktan ayırıp bir kenara çekerek, parmaklarını kulaklarına koymuş, tükürüp diline dokunmuştur. Ardından İsa gözlerini göğe kaldırıp içini çekerek “*Açıl*” demiştir. O anda adamın kulakları açılmış ve dili çözülmüştür (Markos 7:31-37).

**Siloam Havuzunda Doğuştan Körün İyileştirilmesi:**<sup>39</sup> İsa günün birinde yolda giderken, doğuştan gözleri görmeyen bir adam görmüştür. Öğrencilerinin “*Öğretmen, kim günah işledi de bu adam kör doğdu; kendisi mi, yoksa anası babası mı?*” diye sormasının ardından, İsa “*Ne o günah işledi, ne de onun anası babası. Ama Tanrı'nın eylemleri onda açıklanmalı. Daha gündüzken beni gönderenin işlerini uygulamalıyız. Gece bastırıyor; o zaman kimse iş yapamayacak. Ben dünyada olduğum sürece dünyanın Işığı'yım.*” sözlerini söyleyerek yere tükürmüş ve bir çamur yapmıştır. İsa yaptığı çamuru adamın gözlerine sürerek kör adama “*Git, Siloam –gönderilmiş demektir– havuzunda yıkan!*” diye buyurmuştur. Adam yıkandığı sırada gözleri açılarak şifa bulmuştur. Kör adamın iyileştiğini görenlerin şüpheye düşmesiyle birlikte kör adam onlara İsa tarafından iyileştirildiğini açıklamıştır. (Yuhanna 9: 1-7; On İki Havari 53/54: 1-6).

**Ekmek ve Balıkların Çoğaltılması / Dört Bin Kişinin Doyurulması:** İsa Galile Bölgesi'nde dağdayken hastalarına şifa bulmak ve İsa'nın öğretilerini dinlemek için büyük topluluklar İsa'nın yanına gelmiştir. Kalabalığı gören İsa'nın öğrencilerini yanına çağırıp, onlara “*Topluluk için içim parçalanıyor. İşte üç gündür yanımdalar ve yiyecek bir şeyleri yok. Onları aç acına salıvermek istemiyorum. Olmaya ki, yolda giderken düşüp bayılsınlar.*” demesinin ardından öğrenciler, “*Şu çöl yerde koca topluluğu doyuracak bunca ekmeği nereden sağlayalım?*” diye sormuşlardır. İsa onlara, “*Kaç ekmeğiniz var?*” dediği zaman “*Yedi, birkaç tane de küçük balık var.*” şeklinde cevaplamışlardır.

İsa topluluğa yere oturmalarını buyurmuş, yedi ekmekle birkaç balığı alarak şükrettikten sonra, parçalayıp öğrencilere topluluğa dağıtması için vermiştir. Dört bin civarında insanın doyurulmasından sonra artakalan parçalardan yedi sepet dolusu yemek kalmıştır (Matta 15: 32-39; Markos 8: 1-10).

---

<sup>39</sup> Siloam havuzundaki körün iyileştirilmesi mucize sadece Yuhanna İncili'nde anlatılmaktadır. Ancak verilen bilginin yetersiz olmasından gerçekleşme sırası tam olarak tespit edilememektedir. Sinoptik İnciller'de anlatılan mucizler arasında ise bir örüntü oluşturulabilmektedir. Matta 15:29–31'de birçok hastanın iyileştirildiğinden bahsedilmektedir. Dolayısıyla, anlatım sırası dikkate alındığında Siloam havuzundaki körün iyileştirilmesi mucizesinin bu arada olması muhtemeldir.

**Beytsayda'da Bir Körün İyileştirilmesi:** Dört bin kişinin doyurulmasının ardından İsa öğrencileri ile birlikte tekneye binerek Magadan (Dalmanuta) kentine geçmiştir (Matta 15: 39; Markos 8: 10). Orada Ferisiler ve Sadukiler'in kendisinden belirti istemesine karşılık bunu onlara göstermeyeceğini bildirmiş ve tekrar tekneye binerek Beytsayda'ya varmışlardır (Matta 16:1-4; Markos 8:11-13, 22).

Burada İsa'ya görmeyen bir adam getirip, ona dokunması için yalvarmışlardır. İsa görmeyen adamı elinden tutarak kasabanın dışına çıkarmış ve gözlerini tükürükle ıslatmıştır. Ardından ellerini adamın üstüne koyarak *"Bir şey görüyor musun?"* diye sormuştur. Adam, *"İnsanları görüyorum. Ağaçlara benziyorlar, ama yürüyorlar!"* demiştir. Bunun üzerine İsa ellerini onun gözlerine koyduğu zaman, adam ışığa kavuşmuştur (Markos 8:22-26).

**Havarilerin İyileştiremediği Cine Tutulmuş Çocuğun İyileştirilmesi:** İsa'nın başkalaşımının ardından, İsa ve üç havarisi (Petrus, Yakup ve Yuhanna) dağdan inerek diğer topluluğun yanına indiklerinde bir adam İsa'ya yaklaşmış ve *"Öğretmen, yalvarırım oğluma bir bak, o benim tek evlâdım. Zaman zaman cine tutuluyor, aniden bağırır, başlıyor, çırpınıyor, ağzından köpükler çıkıyor. Cin onu yara bere içinde bırakıyor; ondan güç bela ayrılıyor. Şakirtlerine oğlumdan cini çıkarmaları için yalvardım, fakat yapamadılar."* diye yalvarmıştır. Bunun üzerine İsa *"Sizi imansız ve sapmış nesil!"*

*Sizinle daha ne kadar kalmam lazım, size daha ne kadar katlanmam lazım? Oğlunu buraya getir!"* Çocuk gelirken cin onu yere fırlatmış, şiddetle sarsmıştır. Fakat İsa cini azarlayıp çocuğu şifaya kavuşturduktan sonra babasına geri vermiştir (Matta 17:14-20; Markos 9:14-29; Luka 9:37-43).

**Vergi Parasının Balığın Ağzında Bulunması:** İsa ve öğrencileri Kafarnahum'a vardıklarında tapınağın bakımı için vergi toplayanlar Petrus'a yaklaşmış, *"Sizin öğretmeniniz tapınağa vergi ödemez mi?"* diye sormuşlardır. Petrus, *"Elbette öder"* diyerek cevapladıktan sonra, eve dönmüştür. O sırada İsa, Petrus'tan önce davranarak *"Ey Simon, ne düşünüyorsun? Yeryüzünün kralları vergi ve gümrük parasını kimden toplarlar? Kendi oğullarından mı, yoksa yabancılardan mı?"* diye sormuştur. Petrus'un *"Yabancılardan"* cevabından sonra İsa ona, *"Demek oluyor ki oğullar serbesttir. Ama onlara ket vurmamak için denize gidip oltayı at. Oltaya takılan ilk balığı çek. Ağzını açınca gümüş bir para bulacaksın. Onu alıp vergiyi öde. Hem benim, hem de senin için."* şeklinde buyurmuştur (Matta 17: 24-27).

**Beli Bükük Kadının İyileştirilmesi:** İsa, Şabat Günü sinagoglardan birinde vaaz verdiği sırada, orada cine tutulduğu için on sekiz yıldır belini doğrultamayan sakat bir kadını görerek yanına çağırıştır. İsa, kadını hastalığından kurtulduğunu belirterek, ellerini kadının üzerine koymuştur. Kadın hemen doğrularak, Tanrı'ya hametmeye başlamıştır.

Sinagog (havra) lideri, hastaya Şabat Günü şifa verdi diye İsa'ya kızmış, kalabalığa dönerek *“Çalışmak için haftada altı gün var. O günlerde şifa arayın; Şabat Günü gelmeyin”* diyerek bağırıştır. Bunun üzerine İsa, *“Sizi ikiyüzlüler! Öküzünüzü veya eşeğinizi ahırdan çözüp her gün, hattâ Şabat Günü bile su içmeye götürmüyor musunuz? İyileştirdiğim bu kadın İbrahim'in soyundandır. Şeytan on sekiz yıldır onu esir etmişti. Şabat Günü bu esaretten kurtulup şifa bulmasında ne sakınca var?”* diyerek muhaliflerin fikirlerini eleştirmiştir (Luka 13: 10-17).

**Vücudu Su Toplayan Adamın İyileştirilmesi:** Bir Şabat Günü İsa ileri gelen Ferisilerden birinin evine yemeğe gitmiştir. Orada bulunan herkes O'nu dikkatle gözlerken, İsa'nın önüne vücudu su toplamış bir adam gelmiştir. Adamı gören İsa'nın, Ferisilere ve şeriat âlimlerine *“Şabat Günü hastalara şifa vermek caiz mi, değil mi?”* şeklinde sormasını üzerine kimseden ses çıkmamıştır. İsa adama dokunup şifa vermiş ve evine göndermiştir. Ardından Ferisilere ve şeriat âlimlerine, *“Eğer oğlunuz ya da öküzünüz Şabat Günü kuyuya düşse hemen onu çıkarmaz mısınız?”* diye sormuş ve yine cevap alamamıştır (Luka 14: 1-6).

**On Cüzamlının İyileştirilmesi:** İsa Kudüs'e doğru yoluna devam ederken, Samiriye'yle Celile arasındaki sınır bölgesinden geçmiştir. Bir köye girdiği sırada, cüzamlı on adam İsa'yı karşılamıştır. Hastalıklarından dolayı uzakta durarak, *“İsa, Efendimiz, bize acı!”* diyerek seslenmelerinin üzerine, İsa onlara *“Gidin, rahiplere görünün”* diye buyurmuştur. On adam da rahiplere giderken, içlerinden Samiriyeli olan biri şifa bulduğunu görünce geri dönerek yüksek sesle Tanrı'ya hamdetmiş ve İsa'nın ayaklarına kapanarak teşekkür etmiştir. İsa, *“İyileşenler on kişi değil miydi? Diğer dokuz kişi nerede? Tanrı'ya hamdetmek için bu yabancından başka geri gelen olmadı mı?”* diye sormuş ve ardından şifa bulan adama *“Ayağa kalk, gidebilirsin. İmanın seni kurtardı”* şeklinde iyileştirdiğini bildirmiştir (Luka 17: 11-19; On İki Havari 42: 11-13).

**Kör Dilenci Bartimeus'un İyileştirilmesi - Yeriha'da İki Körün İyileştirilmesi:** İsa ve öğrencileri, Yeriha kentinden ayrılırken<sup>40</sup> kör bir dilenci olan Timeos oğlu Bar Timeos<sup>41</sup> yol kenarında otururken, Nasıralı İsa'nın geçtiğini duymuş ve *"Ya İsa Davut Oğlu, bana acı!"* diyerek bağırmağa başlamıştır. Birçok kişi bağırmağı kessin diye onu azarlamasına rağmen o sesini tamamen yükselterek, *"Ya Davut Oğlu, bana acı!"* diye tekrarlamıştır. Bunun üzerine İsa'nın duraklayıp, *"Onu buraya çağırın"* diye buyurmasının ardından, görmeyen adam İsa'nın yanına getirilmiştir. İsa'nın *"Sana ne yapmamı istiyorsun?"* sorusunun üzerine kör dilenci *"Ya öğretmen, yeniden göreyim"* diye yalvarmıştır. İsa, *"Git, imanın seni kurtardı"* dediğinde adam görmeye başlamış ve İsa'nın peşinden gitmiştir (Matta 20: 29-34; Markos 10: 46-52; Luka 18: 35-43; Yahuda 16: 2-11).

**Lazarus'un Dirilişi:** Beytanya kasabasında Meryem ve Marta'nın kardeşleri olan Lazarus adlı bir adam hastalandığı zaman, kız kardeşler *"Ya Rab, sevdiğin kişi hasta"* diyerek İsa'ya haber yollamışlardır. Meryem, Marta ve Lazarus'u seven İsa haberi aldığı zaman *"Bu hastalık ölümle sonuçlanmayacak. Ama Tanrı'nın yüceliğini belgeleyecek. Öyle ki, bu hastalıkla Tanrı'nın Oğlu yüceltilsin."* demiştir ve bulunduğu yerde iki gün daha kalmıştır. İsa daha sonra öğrencilerine, *"Yine Yahudiye'ye gidelim"* diye belirttiğinde, öğrenciler, *"Öğretmen! Daha kısa süre önce Yahudiler seni taşla tutmak istedi. Yine de oraya mı gidiyorsun?"* diyerek gitmemeleri gerektiğini söylemişlerdir. Öğrencilerinin düşüncelerinin üzerine İsa *"Günde on iki saat yok mu? Gündüz gezen sendelemez. Çünkü bu dünyanın ışığını görür. Oysa gece gezen sendeler. Çünkü kendisinde ışık yoktur."* diye yanıtladıktan sonra *"Dostumuz Lazarus uyumuştur, ama ben onu uyandırmaya gidiyorum."* diyerek yapması gerekeni söylemiştir. Fakat öğrenciler İsa'nın Lazarus'un uykuya daldığından bahsettiğini düşünmeleri üzerine İsa açıkça Lazarus'un öldüğünü onlara bildirmiştir. Ardından *"Ve ben orada bulunmadığıma sizin yararınıza seviniyorum: İmanınız canlansın diye.. Şimdi kalkın ona gidelim."* diye buyurmuştur.

İsa'nın geldiğini duyan Marta, O'nu karşılamaya çıkmış ve İsa'ya *"Ya Rab! Burada olsaydın kardeşim ölmeyecekti. Şimdi de her ne dilerse Tanrı'nın sana vereceğini biliyorum."* demiştir. Bunun üzerine İsa, Marta'ya kardeşinin dirileceğini bildirmiştir.

---

<sup>40</sup> Matta ve Markos iyileştirmenin Yeriha'dan ayrılırken, Luka'da ise Yeriha'ya yaklaşıldığı sırada gerçekleştiği belirtilmektedir.

<sup>41</sup> Matta İncili'nde yer alan metinde Yeriha'da iki kör dilencinin varlığından ve şifa bulduğundan bahsedilmektedir. Burada yer alan dilencilerden birinin Bartimeus olduğu, metinde yer alan dialogların benzerliğinden anlaşılmaktadır.

Marta 'nın “*Son gün, ölümlerin dirilişinde yeniden dirileceğini biliyorum*” demesi üzerine İsa, “*Diriliş ve yaşam Ben'im. Bana iman eden ölmüş olsa da yaşayacaktır. Yaşamakta olan herhangi bir kimse bana iman ederse sonsuzluk boyunca hiç ölmeyecektir. Buna iman ediyor musun?*” diye sormuştur. Marta, “*Evet, ya Rab! Senin Tanrı'nın Oğlu, dünyaya gelecek Mesih olduğuna iman ettim.*” şeklinde yanıtladıktan sonra giderek kız kardeşi Meryem'i çağırmıştır. Meryem İsa'nın orada olduğunu duyduğu zaman İsa'yı karşılamaya çıkmıştır. Meryem'i avutmakta olan Yahudiler Meryem'in aceleyle çıktığını görünce, ağlamak için mezara gittiğini sanarak onu izlemişlerdir. Meryem İsa'nın bulunduğu yere varıp O'nu görünce ayaklarına kapanarak “*Ya Rab! Burada olsaydın kardeşim ölmeyecekti.*” demiştir. İsa hem onun hem de onunla birlikte gelen Yahudiler'in ağladığını görünce acı içinde “*Onu nereye yatırdınız?*” diye sormuştur. İsa'ya Lazar'ın yattığı yeri gösterdiklerinde İsa'nın ağladığını gören Yahudiler'den bazıları “*Bakin, ne denli seviyormuş onu*” derken, bazıları da, “*Körün gözlerini açan, bunun ölümünü önleyemez miydi?*” diye sordular. Derin derin inleyerek ve mağaranın önüne konulan taşla yapılan mezara yaklaşan İsa “*Taşı kaldırın*” diye buyurmuştur. Ölünün kız kardeşi Marta, “*Ya Rab, artık kokmuştur; öleli dört gün oldu*” dediği zaman İsa, “*Sana, iman edersen Tanrı'nın yüceliğini göreceksin demedim mi?*” diyerek Marta'yı yanıtlamıştır. Orada bulunanlar taşı kaldırdığı zaman İsa gözlerini yukarı yükselterek, “*Ya Baba, beni işittiğin için sana şükrederim. Beni her zaman işittiğini biliyorum. Ancak çevrede duran halk için bu sözleri söylüyorum; beni senin gönderdiğine iman etsinler diye.*” diye yalvardıktan sonra “*Lazar, dışarı gel!*” diye bağırmıştır. İsa'nın emri üzerine ölü, elleri ayakları sargılarla bağlı, yüzü de bezle sarılı bir biçimde dışarı çıkmıştır. İsa, “*Onun üzerini örtün ve götürün. Eğer hayat ipleri kesildiyse, tekrar hayata dönmez, onun için hala ümit var.*” diye buyurmuştur. Olayı gören Yahudiler iman etmişlerdir (Yuhanna 11:1-44; On İki Havari 56: 1-18).

**İncir Ağacının Kurutulması:** İsa Yeraşulim'e (Kudüs) girdiği günün akşam vakti On iki havarisi ile birlikte Beytanya'ya gitmiştir. Ertesi gün, Beytanya'dan dönerlerken acıkan İsa, uzakta yaprak açmış bir incir ağacı görmüş ve incir bulma umuduyla ağaca yaklaşmıştır. Fakat İsa ağaçta yapraklardan başka bir şey olmadığı gördüğü zaman, “*Bundan böyle sende hiçbir vakit ürün olarak bir şey yetişmesin*” demiştir. Bunun üzerine incir ağacının kuruduğunu gören öğrencileri “*Nasıl oldu da incir ağacı bir an içinde kuruyuverdi?*” diye sordukları zaman, İsa onları “*Doğrusu size derim ki, eğer imanınız olursa ve kuşkuyla düşmezseniz yapacaklarınız salt incir ağacına uygulananla*



*kalmayacak. Şu dağa buyruk verip, 'Yerinden kalk, denize atıl' deseniz bu bile olacaktır. İman ederek dua edince, dilediğiniz her şeyi alacaksınız."* şeklinde cevaplamıştır (Matta 21: 18-22; Markos 11: 12-14; 20-21).

**Başkahinin Hizmetlisinin Kulağının İyileştirilmesi:** İsa'nın Zeytin Dağı'nda dua ettikten sonra Yahuda ile birlikte gelen kalabalığı gören İsa'nın yanındakilerden biri kılıcıyla başrahabin hizmetlisinin vurarak sağ kulağını kesmiştir. Fakat İsa, duruma karşı çıkmış, kölenin kulağının olduğu yere dokunarak, hizmetlinin kulağını iyileştirmiştir (Luka 22: 47-51).

**İkinci Mucizevî Balık Avı:** Petrus, ikiz adını taşıyan Tomas, Galile'nin Kana kentinden Natanael, Zebedi'nin oğulları ve İsa'nın başka iki öğrencisi bir aradayken, Simon Petros öbürlerine, "*Ben balık tutmaya gidiyorum*" demiştir. Diğerleri "*Biz de seninle geliyoruz*" demişlerdir. Fakat o gece hiçbir şey tutamamışlardır. Şafak sökerken İsa kıyıda durmuştur. Ama öğrencileri O'nun İsa olduğunu anlayamamışlardır. İsa, "*Çocuklar, balığınız yok mu?*" diye sorduğu zaman "*Hayır*" diye yanıtlamışlardır. İsa'nın, "*Ağı teknenin sağ yanına atın, tutacaksınız*" şeklinde uyarması üzerine, öğrenciler diğer tarafa attıkları zaman balığın bolluğundan onu çekmeye güçleri yetmemiştir (Yuhanna 21: 1-8). İsa'nın ölümlerinin arasından dirilişinden sonra öğrencilerine üçüncü kez görünmüştür (Yuhanna 21:14).

## **BÖLÜM 2: KAPADOKYA BÖLGESİ**

### **2.1. Kapadokya Bölgesi'nin Coğrafyası ve Tarihçesi**

Kapadokya Bölgesi, İç Anadolu'nun güneydoğusunda, volkanik faaliyetlerin oluşturduğu bir kuşak üzerinde yer almaktadır. Tarih boyunca idari sınırları değişen bölgenin doğal sınırlarının belirlenmesinde; doğuda Erciyes, güneyde Hasandağ, kuzeyde Kızılırmak ve batıda Tuz Gölü rol oynamıştır (Ötüken 1990: 1).

Antik Çağ coğrafyacısı Strabon; Kapadokya'yı, güneyde Kilikya torosları, doğuda Armenia ve Kolkhis, kuzeyde Halys (Kızılırmak) ırmağının ağzına kadar Eukseinos, batıda ise hem Paphlagonia'lı kabileler, Galatialılar ve Kilikyalılar tarafından çevrilen çeşitli kısımları olan bir ülke olarak tanımlanmaktadır (Strabon 2000: 1)

Kapadokya Bölgesi, günümüzde ise; Nevşehir, Aksaray, Kayseri ve Niğde illerinin ortasında kalmaktadır. Kaya kiliselerinin yoğun biçimde görüldüğü, daha dar bir alandan oluşan kayalık Kapadokya ise Göreme, Uçhisar, Ürgüp, Avanos, Derinkuyu, Kaymaklı, Ihlara, Soğanlı ve çevresinden oluşmaktadır.

Bölgedeki; Erciyes, Hasandağ, Güllüdağ ve Melendiz dağları 60 milyon yıl önce, 3. jeolojik devir başında oluşmuşlardır. Volkanik faaliyetlerine 10 milyon yıl önce başlamışlardır. Tarih çağları boyunca volkanik faaliyetler devam etmiştir. Erciyes ve Hasandağ'ın püskürttüğü lavlar, kuzeydeki araziye yayılarak volkanik küllerden meydana gelen kaya tabakasını oluşturmuştur (Ötüken 1987: 7, Sevin 1998: 44-61). Bölgenin coğrafi özelliklerinin oluşması, sadece yanardağ faaliyetlerine bağlı değildir. Volkanik püskürtmeler, yüzyıllar boyunca akarsular, sel suları, yağmur suları ve rüzgâr gibi dış etkenler ile aşınımına uğramıştır. Bu aşındırma gücü ile birlikte peri bacaları olarak adlandırılan kaya formlarının, vadilerin, volkanik ovaların ve mağaraların oluşumu tamamlanmıştır.

Kapadokya adının kökeniyle ilgili farklı görüşler bulunmaktadır. Kapadokya adının, Persçe "Katpatuka" kelimesinden geldiği ve anlamının "Güzel Atlar Ülkesi" olduğundan bahsedilmektedir. (Ötüken 1987: 8). Bölgenin adı konusundaki diğer bir yaklaşım ise, Halys'a (Kızılırmak) doğudan katılan Galatia sınırındaki, Kappadoks (Delice Irmağı) nehrinden alması üzerinedir. (Texier 2002: III. 7).

Tarihsel süreç içerisinde binlerce yıllık köklü bir geçmişe sahip olan Kapadokya, çok sayıda medeniyete ev sahipliği yapmıştır. Kapadokya sınırları içerisinde yer alan, Niğde'nin Bor İlçesine yakın konumlanmış Köşk Höyük'te Neolitik döneme (M.Ö. 8000-5500) ait kalıntılar, Kayseri'de Fraktin ve Aksaray'da Gelveri' de Kalkolitik

döneme (M.Ö. 5000- 3000) ait kalıntılar bulunmuştur (Korat 2004: 24). Arkeolojik verilere dayanılarak Kapadokya tarihi M.Ö. 8000 yılına kadar indirilebilmektedir.

Yazılı metinlerde, Anadolu'dan ilk kez "*Hatti Ülkesi*" olarak bahsedilmektedir. M.Ö. 7. yüzyılda Asur yıllıklarında yer alan terimin, M.Ö. 630 yıllarına kadar kullanıldığı bilinmektedir. Dolayısıyla Anadolu, yaklaşık 1500 yıl boyunca Hatti Ülkesi olarak tanımlanmıştır (Akurgal 2005: 15).

Mezopotamya uygarlıklarından elde edilen yazılı belgelerden, M.Ö. 3000 yıllarında Anadolu'da medeniyetlerin bağımsız bölgeler oluşturarak yaşadıkları anlaşılmaktadır (Mutlu 2015: 3).

Anadolu yerleşmelerinin Erken Tunç Çağından beri sürdürdükleri barış ortamı, M. Ö. 2000 yıllarındaki bir saldırı ile son bulmuştur. Orta Anadolu'daki Bitik, Karaoğlan, Dündartepe ve Karahöyük gibi yerleşmelerde Erken Bronz Çağı tabakasında düşman saldırısını gösteren yangın izleri tespit edilmiştir. Söz konusu yangın tabakasının üzerinde, M.Ö. 2000 yılında Anadolu'ya Kafkasya'dan, Mezopotamya'nın kuzeyinden ve Toroslar üzerinden geldiği düşünülen Hitit uygarlığının izleri yer almaktadır (Akurgal 2005: 35). Dolayısıyla, Hititlerin Orta Anadolu'yu işgal ederek Hatti medeniyetini egemenlikleri altına aldıkları anlaşılmaktadır.

Anadolu'ya yerleşen Hititlerin, yeni yurtları için "*Hatti Ülkesi*" deyimini kullanmaya devam ettikleri Hattuşaş tabletlerinde görülmektedir (Akurgal 2005: 15). Hattuşaş tabletlerini ilk okuyan filologlar, "*Hatti*" terimine sürekli rastlamalarından dolayı farklı bir dil konuşan Hint-Avrupalı yeni kavmi "Heth ve Hittim" şeklinden esinlenerek "*Hitit*" ismiyle adlandırmışlardır. Ancak daha sonra okunan tabletlerden Orta Anadolu'da hakim olan yeni kavmin kendilerini "*Nesili*" olarak adlandırdıkları anlaşılmıştır. Kavmin Anadolu'daki diğer boyları ise, Luviler ve Palalar olarak tanımlanmıştır (Akurgal 2005: 15).

Hitiler, M.Ö. 1800 yıllarında, Kapadokya'nın güney bölümlerini de egemenlikleri altına alarak büyük bir devlet haline gelmiştir (Güney vd. 1974: 20; aktaran Mutlu 2015: 6).

M.Ö. 1200 yıllarında Hititlerin yıkılışında, Anadolu'ya girerek Hitit'in zayıflamasına neden olan Frigler'in Muşki boyu ile kuzeyde yaşayan ve Hititler ile düşman olan Gaşkalar'ın önemli rol oynadığı düşünülmektedir (Günaltay 1987: 282-283). Hitit İmparatorluğu'nun yıkılmasının ardından 1180 civarında, Hitit halkının bir kısmı Friglerin hakimiyetine girmiştir. Anadolu'da geniş bölgelere hakim olan Frigler'in, dönem içerisinde Kapadokya'nın büyük bölümüne de hakim olduğu düşünülmektedir. (Günaltay 1987: 331). Friglerin hâkimiyetinde kalmak istemeyen bir kısım Hitit halkı

ise, Anadolu'da kalarak Güney Kapadokya'ya, oradan Fırat boylarına ve Suriye'ye yayılmışlardır (Günaltay 1987: 287). Bunun ardından Orta ve Güneydoğu Anadolu'da Geç Hitit Krallıkları ortaya çıkmıştır. Frig boyu olan Muşkiler ve bazı kavimler güney Kapadokya'ya hakim olarak Yeni Hititler ile Eski Hitit medeniyeti arasında set oluşturmuşlardır (Günaltay 1987: 314).

Yüksek Kapadokya platosunun Toros ile Fırat arasındaki kısmında Meliddu, Elbistan'ın kuzeyinde Tabal, Komana (Göreme) civarında ise Kummani adlarında Geç Hitit prenslikleri kurulmuştur (Günaltay 1987: 329).

M.Ö. 7. yüzyılda Kafkaslar üzerinden gelerek Kuzeydoğu Anadolu'dan giren Kimmerler, Frig kralı Midas'ı yenerek Batı Anadolu ve Orta Anadolu'da güçlenen Friglere son vermişlerdir (Günaltay 1987:336). Kapadokya M.Ö. 700-650 yıllarında Kimmerler'in hâkimiyetine girmiştir. M.Ö. 612-609 yılları arasında İrandan gelen Medler Kapadokya Bölgesi'ni de içine alan Kızılırmak kıyılarına kadar ilerlemişlerdir. M.Ö. 550 yılında Medler yıkılmış ve Kapadokya bölgesinde Pers hakimiyeti görülmüştür (Ötüken 1987: 8).

Kapadokya Bölgesi 215 yıl boyunca Ahamenişler<sup>42</sup> (Persler) tarafından satraplık<sup>43</sup> olarak yönetilmiştir. Yukarı Asya ve Ege arasında köprü görevi gören Kapadokya devlet için önemli bir bölge olmuştur. Dolayısıyla Kapadokya Bölgesi'nde Pers asillerine çok sayıda malikhane tahsis edilmiştir. Ahamenişler, Pers kültürünün Kapadokya çevresine yerleşmesine dikkat etmişlerdir (Günaltay 1987: II. 257).

Ahameniş yönetimine, zamanla niteliksiz kralların geçmesiyle birlikte Kapadokya'da isyanlar görülmeye başlanmıştır. Güneyde Likaonlar ve Katonlar, Kapadokya satrabını tanımadıklarını ilan etmişlerdir. Kuzeyde Pariyadres'ler ve Paflagonlar ise satraplıktan ayrıldıklarını bildirmişlerdir. Kapadokya satraplığında bir dönem kısmen otorite sağlanmış olmasına rağmen, Kapadokya satraplığının orta bölgesinde I. Ariarathes güçlü bir hakimiyet kurmuştur (Günaltay 1987: II. 258-259).

Makedonya Kralı III. Alexander (Büyük İskender), M.Ö. 334-332 yıllarında Persler'e karşı düzenlediği seferler sırasında Ankara'dan Kapadokya'ya doğru ilerlemiş, Halys'ın (Kızılırmak) güneyinde kalan bölgeyi ele geçirmiştir. Makedonyalılar Kapadokya'yı ele geçirdikleri zaman bölge Persler tarafından ayrılan iki satraplığı krallığa çevirmişlerdir. Satraplıklardan biri "*Büyük Kappadokia-Asıl Kappadokia- Touros yakınındaki*

---

<sup>42</sup> Ahamenişler, Büyük Kiros (II. Kiros) tarafından Medler'i yıkılmasına sebep olarak kurulan, M.Ö. 550-330 yılları arasında hüküm süren Pers devletidir.

<sup>43</sup> Satraplık, İran medeniyetinde ülke topraklarının ayrıldığı idari birimlere (eyaletlere) verilen ad veya Persler'in valilik atamaları olarak da adlandırabileceğimiz sistemdir.

*Kappadokia*” olarak adlandırılmıştır. Diğeri ise “*Kappadokia Pontika- Pontos*” olarak bilinmektedir (Strabon 2000: 3).

İşgalin ardından Büyük İskender, Saiktas adlı bir Persi Kapadokya’ya atamıştır. Bölgede hakimiyet kuran I.Ariarathes, meşruluk kazanmak amacıyla Ahameniş hanedanlığının devamı olduğunu savunmuştur. Büyük İskender’in atamasına karşı çıkarak kendini bağımsız Kapadokya satrabı ilan etmiştir. Ariarathes ve ailesi İskender’in ölümünden sonra Makedonya ordusunun başına geçen Perdiklas tarafından öldürülmüştür. I. Ariarathes’in yeğeni ve bir gurup asker katliamdan kaçarak saklanmıştır. Bunun ardından ise Kapadokya yirmi yıl boyunca Makedonyalı satraplar tarafından yönetilmiştir (Günaltay 1987: II. 259; Tekin 2007: 158).

Kapadokya’da, Makedonyalılar hâkimiyeti sırasında birçok yönetici başa geçmiştir. Başa geçen son Makedonyalı yöneticilerin savaşlarda yenilmesi sonucu Kapadokya’da Makedon hâkimiyeti son bulmuştur (Tekin 2007: 158).

I. Ariarathes’in yeğeni genç Ariarathes yirmi yıllık Makedon hâkimiyetinin ardından, M.Ö. 301’de, Kapadokya’da krallığını yeniden kurmuştur. Kapadokya, M.Ö. 17 yılına kadar Ariarathes haneden üyeleri tarafından yönetilmiştir. Yönetime geçen son kral Arkhelaos olmuştur (Günaltay 1987: II. 277- 278; Tekin 2007: 158-159).

Strabon, Kapadokya’nın Roma eyaleti olmasından önce, Kral Arkhelaos ve daha önceki krallar zamanında, her biri belli bir bölgeye hakim olan on ayrı yönetime bölündüğünü belirtmektedir (Strabon 2000: 3).

Roma İmparatoru Tiberius Ceasar’ın, bir dönemde Rodos’a gelmiş olduğu bilinmektedir. Anadolu’ya yakın bir adaya gelen Roma imparatoru Tiberius Ceasar’a, Kapadokya kralı Arkhelaos’un ziyarete gitmemesi, imparatoru kızdırmış ve Arkhelaos’u yanına çağırmasına neden olmuştur. Roma senatosu tarafından karşılanan Arkhelaos rahatsızlanmış, bir süre sonra ölmüştür. Böylece Kapadokya, M.Ö. 17 yılında Roma eyaleti haline gelmiştir (Günaltay 1987: II. 277). Roma eyaleti olan Kapadokya’nın başkenti Mazaka’nın adı İmparator Augustus tarafından Caesarea (Kayseri) olarak değiştirilmiştir (Ötüken 1987: 8).

Tiberius Ceasar, Kapadokya Bölgesini düzenlemek için bölgeye Germanicus’u göndermiştir. Germanicus ise Quintus Veranius’u Kapadokya’ya vali olarak atamıştır (Tacitus 1931: 475; aktaran Tuncer 2015: 25). Kapadokya’nın ele geçirilmesiyle Roma’nın Suriye ile iletişimi güçlenmiş ve Büyük Armenia Bölgesi’nin güvenlik açısından kontrol edilmesi kolaylaşmıştır. Büyük Armenia Bölgesi’nde yaşayan Parthlar sürekli problem çıkarmasına rağmen barış sağlanarak M.S. 34 yılına kadar Kapadokya

Romali valiler tarafından başarılı bir biçimde yönetmişlerdir (Mitford 1980: 1174; Gwatkin 1930: 91; aktaran Tuncer 2015: 26).

İmparator Tiberius'un ardından Roma tahtına M.S.37 yılında İmparator Caligula tahta geçmiştir. Caligula döneminde Kapadokya eyalet olarak yönetilmeye devam etmiştir. Caligula'nın ardından ise M.S. 41 yılında tahta geçen Claudius Kapadokya'da Romalaştırma politikası uygulamıştır. Bu amaç doğrultusunda Archlais (Aksaray) Roma kolonisi haline getirilmiştir (Magie 1950: 547; aktaran Tuncer 2015: 27). M.S. 54 yılında Roma tahtına geçen Nero döneminde Kapadokya önemli askeri merkez haline gelmiştir.

Kapadokya, M.S.69 yılında İmparator Vespasian döneminde Galatya eyaleti ile birleştirilmiştir. İki eyaletin birleştirilme sebebi doğu sınırındaki karışıklıklar önemli etken olmuştur. Galatya ve Kapadokya'nın birleştirilmesinden sonra, atlı sınıfı ile yönetilen Kapadokya'nın yönetimine "*ex-consul*" rütbeli bir vali atanarak statüsü yükseltilmiştir. Galatya- Kapadokya eyaletinin kuruluşu M.S. 72-73 yılında tamamlanmıştır. Galata- Kapadokya M.S. 93 yılından sonra kısa bir süreliğine ayrılmış, M.S. 95 yılında yeniden birleştirilmiştir. Galata-Kapadokya eyaleti M.S.112/113 yıllarında ise tamamen ayrılmıştır (Tuncer 2015: 29-31).

Kapadokya'da Roma hakimiyeti sırasında, tüm Roma ülkesinde hakim olan "*Pax Romana- Roma Barışı*" etkisini göstermiştir. İran'da M.S. 227 yılında kurulan Sasani Devleti'nin Pers topraklarını geri alma düşüncesinden dolayı Anadolu'ya yapılan saldırılar ile birlikte Kapadokya'da da barış çağı son bulmuştur (Umar 1998: 6-7). M.S. 260 yılında Sasani kralı Şapur, Kapadokya'nın başkenti Caisareia'yi (Kayseri) kuşatmıştır (Umar 1998: 7). Kapadokya, M.S. 270 yılında ise Suriye'de güçlü bir devlet olan Palmyra devleti Roma'dan bağımsız olmak umuduyla Kapaokya'nın tümünü ele geçirmiştir. Palmyra kraliçesinin tutsak edilmesiyle birlikte Kapadokya'da Roma hâkimiyeti devam etmiştir (Umar 1998: 7).

İmparator Comstantinus döneminde (M.S. 307-337) Kapadokya dini açıdan doğu kilisesine bağlanmıştır. M.S. 4. yüzyılda Kapadokya ile Doğu Lycaonia birleştirilerek tek eyalet haline getirilmiştir. İmparator Valens M.S. 371/372 yılında Kapadokya'yı I. Kapadokya ve II. Kapadokya olarak ikiye ayırmıştır. I. Kapadokya sınırları içerisinde; Nyssa (Nevşehir), Caesareia (Kayseri) ve Therma (Kırşehir) bulunmaktadır. II. Kapadokya sınırları içerisinde ise; Tyana (Kemerhisar), Doara, Cloneia, Cybistra (Başmakçı), Naziannus (Viranşehir-Aksaray), Parnassus (Parlasan köyü), Sasima (Derinkuyu veya Mustafapaşa ?), Faustinopolis (Antik Alala) ve Regecucusus(Göksun)

yer almaktadır. M.S. 386 yılında Kapadokya'nın dođu kısmından alınan topraklarla II. Armenia eyaleti oluşturulmuştur. II. Armenia toprakları arasında; Melitene (Malatya), Ariaratheia (Pınarbaşı), Komana, Arca ve Arabissus (Afşin) bulunmaktadır (Ünlü 2015; 46-47). Dolayısıyla Kapadokya sınırları küçülmüştür.

İmparator Theodosius (M.S. 379-395) yıllarında Hun akınları yaşanmıştır. M.S.395 yılında Hundan Anadolu'ya girerek Kapadokya'yı istila etmişlerdir. M.S. 395 yılından sonra Roma devleti dođu- batı olarak ikiye ayrılmış, Kapadokya Dođu Roma (Bizans) Devletinin hakimiyeti altına girmiştir (Wheeler 2007: 256; aktaran Ünlü 2015:51).

Kapadokya'da M.S. I. yüzyıldan beri yayılmaya başlayan Hıristiyanlık, İmparator Contantinus( 305-306) döneminden itibaren hoşgörü ile karşılanmış ve Hıristiyan halk üzerinde kurulan baskılar azalmaya başlamıştır. Bu durum Kapadokya'da yaşan halkın Hıristiyanlığı benimsemesini kolaylaştırmıştır. Hıristiyan nüfusun atmasını sağlamıştır. İmparator Büyük Constantinus'un (M.S. 307-337) Hıristiyanlığı benimsemesi ve M.S.379 yılında Hıristiyanlığın resmi din ilan edilmesiyle, Hıristiyan halka yapılan baskı son bulmuştur (Ünlü 2015: 52).

Kapadokya bölgesi M.S. 5. ve 6. yüzyıllar içinde İzaura ve Hun akınlarına maruz kalmış ve bu dönemde bölgede pek çok ayaklanma çıkmıştır. I. Anastasious ve Justinianos dönemlerinde birçok şehir surlarla çevrilmiş, eski mevcut surlar onarılmıştır. Ayrıca Kamulianai ve Mokisos gibi yeni yerleşim merkezleri kurulmuştur (Ötüken 1987: 9).

Kapadokya Bölgesi M.S. 7. yüzyılın başlarında Sasaniler ve Persler Kapadokya'nın içlerine kadar uzanan seferler düzenlemişlerdir. Kapadokya'da M.S. 608-623 yılları arasında yaşanan mücadeleler sonucunda Sasaniler geri çekilmişlerdir (Gökhan 2015: 78-79).

M.S. 7. yüzyılı izleyen üç yüz yıl boyunca Kapadokya Bizans ve Araplar arasında bir tampon bölge olmuş ve şehirler Bizans ve Araplar arasında sürekli el değiştirmiştir (Hild-Restle 1981: 70-84). Müslümanların Dört Halife Devrinde Anadolu'ya düzenledikleri seferler sonucunda fethettikleri bölgelerden birinin Kapadokya olduğu belgelerde yer almaktadır (Gökhan 2015: 79). Kapadokya Bizans hâkimiyetindeyken M.S. 647'de Hz. Osman zamanında Suriye Valisi Muaviye'nin komutasının, M.S. 651-750 yıllarında Ermeniler'in Emeviler ile anlaşması sonucu Emeviler'in, M.S. 793-838 yıllarında Abbasiler'in akınlarına uğramıştır. M.S. 876 yılında Bizans İmparatoru I. Basileios döneminde ise İslam Devletleri bölgeden çıkarılmıştır Müslüman devletlerin saldırılarının ardından Kapadokya Themalığı kurularak Araplar'a karşı direniş merkezi oluşturulmuştur (Gökhan 2015: 79-85).

M.S. 9. yüzyılda Anadolu'da küçük ama güçlü ailelerin oluşturduğu ordular önemli başarılar sağlamıştır. VI. Leon (M.S. 886-912) bölgede istikrarı sürdürmüştür.

M.S. 934'te Romanos Lekeponos (919-976) tarafından Malatya'nın alınmasıyla doğu sınırı yeniden genişlemiştir. İmparator Nikophoros Phokas (M.S. 963-976) ve İmparator Ioannes Tsimiskes (M.S. 969-976) dönemlerinde Suriye, Şam ve Beyrut alınmıştır. İmparatorluk tekrar doğunun önemli güçlerinden biri olup Kapadokya sınır eyaleti olmaktan çıkmıştır ( Ötüken 1987: 9).

11. yüzyılda Bizans İmparatorluğunda Makedonya (M.S. 867-1059) ile Komnenos Hanedanlıkları (M.S. 1081- 1118) hüküm sürmektedir. Yüzyılın başında, kırk dokuz yıl süren iktidar dönemiyle II. Basileios (M.S. 976-1025) ve yüzyılın sonunda otuz yedi yıllık iktidar dönemiyle I. Aleksios Komnenos (M.S. 1081-1118), imparatorluğun başarılı ve huzurlu dönemler geçirmelerini sağlamışlardır. Ancak bu iki dönem arasında, tahtın on üç kez el değiştirmesi imparatorluğun ekonomik ve siyasi gücünün zayıflamasına neden olmuştur.

Selçuklu Türklerinin Anadolu'ya ilk akınları, 1016-1021 yılları arasında Çağrı Bey'in (990-1060) keşif seferleriyle başlamıştır. Büyük Selçuklular Anadolu'yu yurt edinme amacıyla Selçuklu beyleri aracılığıyla Anadolu'ya akınlar düzenlemişlerdir. 11. yüzyılın ortalarında Selçukluların Anadolu'ya girmesiyle birlikte, uzun süredir Bizans yönetiminde olan Anadolu'da ve mücadele dönemi tekrar yaşanmaya başlamıştır.

Selçuklular Kapadokya Bölgesi'ne ilk kez 1067 yılında, daha sonra Selçuklu Sultanı Alparslan'ın (1063-1072) komutanlarından Afşin Bey'in önderliğinde akın düzenlenmiştir. Malatya üzerinden başlayarak Kayseri ve Kapadokya Bölgesi'ni geçici olarak ele geçiren Afşin Bey, Karaman'a ulaştıktan sonra bölgeden çekilerek güneydoğuya inmiştir. Dönemin İmparatoru olan Romanos Diogenes 1068 yılında ordusuyla birlikte Doğu Anadolu ve Halep'e sefer düzenlemiş ancak başarılı olamamıştır. 1069 yılında ise Selçuklu Türkmen beyleri Kapadokya'ya yeniden akınlar düzenlemişlerdir (Şahin 2015: 91-92). Bu süreçte Kapadokya'ya düzenlenen akınlar Kapadokya Bölgesi'nin Türkleşmesine zemin hazırlamıştır.

11. yüzyılda, Bizans idari sisteminin çökmeye başlaması, Başkent'in eyaletler üzerinde etkisinin azalmasıyla birlikte, Kapadokya'ya, farklı kimliklerden toplulukların gelmesiyle bölgenin sosyal yapısında önemli değişimler gerçekleşmiştir.<sup>44</sup> Sosyal ve

---

<sup>44</sup> 11. yüzyılda Kapadokya'da yaşanan siyasi ve sosyal yapının durumu hakkında ayrıntılı bilgi için Bkz. Buket Çoşkuner, 11. yüzyılda Kapadokya Bölgesi'ndeki İsa'nın Doğumu ve İsa'nın Çarmıha Gerilmesi sahneleri, Yayınlanmamış Doktora Tezi, Hacettepe Sosyal Bilimler Enstitüsü, Ankara, 2009, s. 35-44.



siyasi birliğin de bozulmasıyla birlikte Kapadokya kısa sürede Türklerin eline geçmiştir (Çoşkuner 2009: 35). Ermeniler ve Türkler, Doğu Anadolu'dan Kapadokya'ya, zorunlu iskân yoluyla gelmeye başlamışlardır.

Kapadokya'da, 1071 ile 1176 arasında karışıklık mevcuttur. Bu yüzyılda gerek Bizans gerekse Türk kaynakları eksik olduğu için bu karmaşık dönem, Anadolu'da belirsizlikler dönemidir. Bölgedeki yerleşimlerin kimin yönetiminde olduğu, demografik yapı, kültürel ortam tam olarak bilinmemektedir (Shukurov 2004: 709; aktaran Çoşkuner 2009: 42).

12. yüzyılda Kapadokya Bölgesi, Haçlı Orduları ve Türkler arasındaki savaşlara sahne olmuştur. I. Theodoros Laskaris'in, 1211 yılında Menderes nehri kenarında Selçuklu Sultanı I. Gıyaseddin Keyhüsrev'i yenmesi üzerine imparatorun otoritesi artmış ve egemenliği genişlemiştir (Ötüken, 1987: 10).

Anadolu Selçuklular döneminde, Patrikhane'nin bölgedeki etkinliği devam etmiş, Metropolit ve Piskoposlar görevlerinde kalmışlardır. Ancak 14. Yüzyıldan sonra sayı ve statüleri azaltılmıştır (Ötüken 1987: 10).

## **2.2. Kapadokya Bölgesi Kiliseleri ve Duvar Resimlerinin Gelişimi**

Kapadokya Bölgesi, çoğunluğu Ermeni ve Suriyeliler'den oluşan kozmopolit bir yapıya sahip olmuştur. Bu nedenle, Kapadokya halkı, Hıristiyanlıktan önce farklı tanrılara inanmışlardır. Fırat'ın batısındaki bazı şehirlerde, ortasında kutsal ateşin yandığı eski tapınak izleri görülmektedir. Bu durum, çok tanrılı inanışlar yanında Mecusiler'e özgü olan ateşperestliğin bölgedeki etkilerini göstermektedir (Texier 2002: III. 18)

Anadolu, Kudüs ile Roma arasında bulunan kara ve deniz yolu üzerinde olması nedeniyle önem taşımaktadır. Anadolu'nun erken Hıristiyanlaşmış bölgeler arasında olması, coğrafi konumu kadar sahip olduğu kent kültürü ile de ilgilidir.

Havari Paul ve arkadaşlarının, Hıristiyanlığın öğretilerini yaymak amacıyla Anadolu kentlerini ziyaret ettikleri bilinmektedir. Havarilerin, Anadolu'da ilk seçtikleri yer Perge olmuştur. Öğretilerini ilahi bir görevle Anadolu halkına yaymak isteyen havariler için Kapadokya, esaret altında olan bir bölge olması açısından uygun bir alan olmuştur. Kurtuluş arayan halkın, onları yükselten ve değer veren bildiriciyi kolay kabul ettikleri düşünülmektedir (Texier 2002: III. 37).

M.S. 311- 313 yılları arasında İmparator I. Constantinius'un Hıristiyanlığı onaylaması ile birlikte, bölgedeki Hıristiyan halk ibadetlerini baskı görmeden serbestçe yerine getirebilmişlerdir.

Hıristiyanlığın yayılmasından sonra ortaya çıkan manastırlar, öncelikle M.S.3. yüzyılda Mısır'da ortaya çıkmıştır. M.S. 4. yüzyılda Suriye ve Filistin'de yayılan manastır inşaları, M.S. 6. yüzyılda tüm Hıristiyan coğrafyasına yayılmıştır. Anadolu'da ise özellikle Kapadokya Bölgesi'nde yaygın bir şekilde karşımıza çıkmaktadır (Gökhan 2015: 70). Eski Kapadokya halkının bir kısmının, kayaları oyarak mağara halinde düzenledikleri evlerde yaşadıkları belirtilmektedir. Aile halkının sayısı arttıkça, kayaya bir oda daha oyularak alan genişletilmiştir (Texier 2002: III. 8). Bölgede Hıristiyanlığın yayılmasından sonra kaya oymacılığı terk edilmemiş, dini yapılar kayaya oyularak inşa edilmişlerdir.

Kapadokya'da kilise ve manastırların kuruluşu hakkında yeterince bilgi mevcut değildir. Ancak M.S. 4. yüzyılda Büyük Basileos, Nazianzos'lu Gregorios ve Nyssalı Gregorios gibi din adamlarının bölgede etkin oldukları bilinmektedir (Ötüken 1987: 8). M.S. 6. yüzyılda bölgedeki manastır ve kiliselerin yapımına yoğunluk verilmiştir. Fakat İmparator Heraklios zamanında İran, Avar ve Slav saldırıları nedeni ile imparatorluk zayıflamış ve bu yüzden manastır ve kilise yapımına bir süre ara verilmiştir Yerel orduların kurulmasıyla birlikte İmparatorluk gücünü toplamıştır. Ancak, M.S. 7. yüzyılın ilk yarısında başlayan Arap saldırıları ile bölgede, 9. yüzyıla kadar mücadele süreci tekrar başlamıştır. Böylece mücadele sürecinde sanata ara verildiği görülmektedir (Rodley 1985: 4; Coşkun 1999: 16).

Bizans İmparatorluğu M.S. 7. yüzyıl sonlarına doğru çok önemli iç ve dış bunalımlar içine girmiştir.

Bölgedeki erken dönem kiliseleri, günümüze ulaşan kalıntılarında yola çıkılarak M.S. 500 ile 700 yılları arasında tarihlendirilmektedir. Bölgede, erken döneme ait çok az kalıntı mevcuttur. Döneme ait kiliselerin nefli mimari formunun, Suriye erken dönem kiliseleri ile benzer özellikte olduğu görülmektedir.<sup>45</sup> Ayrıca apsisin, istiridye formlu yarım kubbесinin korniş aracılığıyla alt duvardan ayrılması erken dönem kiliselerinde karşımıza çıkan bir özelliktir. İkonoklast öncesi ve İkonoklast dönemleri ile tarihlendirilen kiliselerin çoğu küçük şapelldir. Zilve, Balkandere ve Güllüdere vadilerinde karşımıza çıkmaktadır (Kostof 1989: 80; Rodley 1985: 8).

Erken dönem ve İkonoklast dönem kiliselerinde, Hıristiyan sembolleri ve kıvrık dallardan oluşan motifler karşımıza çıkmaktadır. Bu tasvirlerin yanı sıra balık ve geyik

---

<sup>45</sup> Başta başkent İstanbul olmak üzere, bilhassa büyük şehirler ile kıyı bölgelerinde yaygın olan ve cemaatin toplu ibadetini sağlayan bazilika mimarisinin Suriye ve İç Anadolu'da değişik biçimlerde uygulandıkları görülmektedir. Bkz. Semevi Eyice, Bizans Mimarisi, Mimarbaşı Koca Sinan: Yaşadığı Çağ ve Eserleri, S.1., 1988, s. 46.

tasvirleri de görülmektedir. Bunun dışında 8. yüzyıl civarı ile tarihlendirilen Belisırma Açıkelağa ve Mavrucaan Haç Kilise'deki figüral kompozisyonlarında meydana gelen bozulmaya karşı, erken dönem Hıristiyan sanatının etkileri hissedilmektedir (Kostof 1989: 80-81).

M.S. 8. yüzyılda kilise ve manastırların baskısına karşı bir tepki oluşmuştur. M.S. 726'da başlayan her türlü dinsel içerikli resimlere karşı olduğu için "İkonoklazma" denilen akım, kilisenin ve manastırların güçlerini kırarak Bizans sanatında çok önemli bir değişikliğe yol açmıştır. Dini resimler yasaklanmış ve tahrip edilmiş, manastırlar kapatılmıştır. Tasviri yasaklayan ve mevcut tasvirleri de yok etmeyi esas alan bu akım 842 yılına kadar sürmüştür (Eyice 2000: 569; Ötügen 2008: 838).

Hıristiyanlıkta dini yapıların, İncillerin metinlerin konusunu anlatan resimlerle süslenmesi dinin öğretisinin yayılması hususunda büyük önem taşımaktadır. Belli bir statüde olan kişilerin yanı sıra okuma yazma bilmeyen halkta resimlerden yararlanarak inandığı dini daha iyi kavrayabilmektedir. Bu nedenle İkonoklast dönemin ardından sembolik tasvirler ve haç motifleri yerini zengin dini konulu tasvirlerle bırakmıştır.

M.S. 9. yüzyılın ikinci yarısı ve 10. yüzyılın ilk yarısına tarihlenen kiliseler "Arkaik Kiliseler" olarak tanımlanmaktadır. Arkaik kiliselerde tüm kompozisyonlar kronolojiyi takip eden sikluslar şeklinde, her zaman soldan sağa doğru devamlı şeritler halinde yapılmıştır. Sahneler çerçevelerle birbirinden ayrılmadan, tonoz ve yan duvarlara resmedilmiştir. Kompozisyonlar sıkışık ve genellikle figürlerin boyları şerit boyu kadardır. Sahnelerde Apokrif İncillerden alınan detaylar mevcuttur (Çoskun 1999: 31). Bölgedeki Göreme Eski Tokalı Kilisesi, Çavuşin Güvercinlik Kilisesi, Kılıçlar Kiliseleri dönem üslubunu yansıtan kiliseler arasında yer almaktadır.

M.S. 10. yüzyıl sonu ile 12. yüzyıl sonu arasında tahta geçen Makedonya sülalesi sayesinde Bizans sanatının ikinci altın devresini yaşamıştır (Eyice, 2000: 569). M.S. 10. yüzyıl sonu ile tarihlenen Yeni Tokalı kilisesi, bölge duvar resimlerinde meydana gelen canlılığın en önemli örneğidir. Bu dönem Arkaik kiliseler ile 11. yüzyılda görülen "Başkent Üsluplu" kiliseler arasında bir geçiş evresi olarak görülmektedir (Jerphanion 1912: 208-236 aktaran Çoskun 1999: 33).

M.S. 11. yüzyıl kiliselerinin plan şemalarında değişikliğe gidildiği görülmektedir. Dönem kiliselerinin, bazilika plan şemasına sahip olan arkaik kiliselerden farklı olarak kapalı Yunan Haçı plan tipinde inşa edilmişlerdir.

11.yüzyılın ilk çeyreğine tarihlenen yapılarda Bizans imparatorluğunun siyasi ve kültürel alanda yaptığı atılım sonucunda, resim sanatında dönemin Başkent zevkine

uygun başarılı örnekler verilmiştir. Anadolu'da Başkent sanatı, siyasi ve kültürel gelişmeler sonunda yaygınlaşmıştır (Budde 1958: 70-71). Karanlık, Elmalı ve Çarıklı kiliseleri Başkent üslubunu yansıtan örneklerin başında gelmektedir.

Bu dönemde Helenistik sanat etkisinde kalınmış Apokrif İncillerden alınan detaylar kaldırılmıştır. İncil konularına ek olarak Tevrat'tan alınmış bazı sahneler eklenmiştir. Kompozisyonlar şeritler halinde değil çerçeveli tablolar şeklinde düzenlenmiştir. Süsleme motifleri çeşitlenmiş ve sahnelerde yer verilen yazıtların görünümüne önem verilmiştir (Coşkun, 1999: 33-34).

M.S. 11.yüzyıl sonu ile 12.yüzyılda, Kapadokya resim sanatı, Türklerin Anadolu'yu ele geçirmesiyle birlikte kesintiye uğramıştır. Bölgede, 13.yüzyıl başında tekrar bir canlanma olmuş, yerel sanatçılar ellerindeki eski örnekleri -genellikle 11.yüzyılın başarılı resimlerine- baz alarak yeni betimlemeler meydana getirmişlerdir. Bu dönem resimlerinde sanatçıların kişisel yorumlarının daha etkin olduğu görülmektedir (Çoşkun 1999: 34).

## **BÖLÜM 3: KAPADOKYA KAYA KİLİSELERİ'NDE HZ. İSA'NIN MUCİZE SAHNELERİ**

Kapadokya Bölgesi'ndeki yapıların tarihlendirilmesinde, genellikle fresko analizi dikkate alınmıştır. Duvar resimleri; ikonografik ve üslup özelliklerine göre, kitabelerindeki harf türlerine veya kimyasal bileşimlerine göre tarihlendirilmişlerdir. Yapıların mimari gelişim içerisindeki yerleri, yeterince değerlendirilmemiştir. Yapılan analizlerde farklı yöntemlerin denenmesi yapıların tarihlendirmesi ile ilgili çelişkili sonuçlar doğurmuştur (Ötüken 1984: 143). Bu nedenle çalışma içerisinde, yapılar yüzyıllar yerine dönemlerine göre gruplandırılarak incelenecektir. Çalışma sırasında yapıların dönemlerine göre ayrılması hususunda Kostof'un gruplandırması<sup>46</sup> ve araştırmacıların freskoların tarihlendirilmesi hakkındaki genel kanıları dikkate alınmıştır.

Mucize sahnelerinin ayrıntılı tasviri 4. Bölüm'de Katalog başlığında yer almaktadır. Sahnelerinin ikonografik açıdan değerlendirilmesine ise 5. Bölüm'de değinilecektir.

### **3.1. İkonoklast Dönem Öncesi (550- 726) Kaya Kiliseleri'nde Mucize Sahneleri**

#### **3.1.1. Mavrucan (Güzelöz) Haç Kilise**

Kayseri'nin Yeşilhisar ilçesine bağlı Mavrucan (Güzelöz) köyünün yaklaşık 1 km. kadar ilerisinde yer alan kilise, araştırmacılar tarafından iki farklı dönem ile tarihlendirilmektedir. Yapı, İkonoklast dönem öncesine ve Arkaik Dönem'e (850-950) yerleştirilmektedir. Kostof kilisenin, 8. yüzyıldan öncesine ait olmadığını belirtmektedir. Ötüken ve Restle 10. yüzyıl ile tarihlendirmektedir (Jerphanion 1936: II. 234; Ötüken 1984: 147; Kostof 1989: 262).

Doğu-batı yönünde uzanan kilise, serbest haç plan şeması ile inşa edilmiştir (Çizim 1). Apsis, doğu haç kolu üzerinde yer almaktadır. Kilisenin naosu kubbe ile haç kolları ise beşik tonozla örtülmüştür. Naos ile apsis birbirinden iki templon levhası ile ayrılmaktadır. Yapıya giriş batı haç kolu üzerinden sağlanmaktadır (Canverdi 2005: 25).

---

<sup>46</sup> Spiro Kostof, 1989 yılında yayınladığı çalışmasının Katalog Bölümü'nde, kiliseleri dönemlere ayırarak ele almıştır. Erken Hıristiyan ve İkonoklast Dönem, Arkaik Dönem, Geçiş Dönemi, Orta Bizans Dönemi ve Geç Bizans Dönemi olarak beş ana bölümden oluşan gruplandırma altında, kiliseler saptanan tarihlerine göre kronolojik olarak sıralanmıştır. Ayrıntılı bilgi için Bkz. Spiro Kostof, Caves Of God. The Monastic Environment of Byzantine Cappadocia, Cambridge, 1989, s. 261-276.

Mimari açıdan günümüze korunarak gelen kilisenin duvar resimlerinde, nemden dolayı yoğun tahrip meydana gelmiştir.

Kilisenin resim programında; Meryem'e Müjde, Su Deneyi Yusuf'un Birinci Rüyası, Beytullahim'e Yolculuk, İsa'nın Doğumu, Çobanlara Müjde, Çobanların Tapınması, Müneccim Kralların Tapınması, Müneccim Kralların Dönüşü, Mısır'a Kaçış, Masum Çocukların Katli, İsa'nın Mabede Takdimi, Elizabeth'in takibi, Vaftizci Yahya'nın Vaazı, İsa'nın Vaftizi, Kana Düğünü Suyun Şaraba Çevrilmesi, Körün İyileştirilmesi, İki Körün İyileştirilmesi, Kurumuş (Felçli) Elin İyileştirilmesi, Ekmek ve Balıkların Çoğaltılması, Lazarus'un Dirilişi, Kudüs'e Giriş, Ayakların Yıkınması, Son Akşam Yemeği, Yahuda'nın İhaneti, İsa'nın Çarmıha Gerilişi, İsa'nın Gömülmesi, Cehenneme İniş (Anastasis), Boş Mezar, İsa'nın Magdalalı Meryem'e Görünmesi, Göğe Yükseliş sahnelerine yer verilmiştir.

Duvar resimlerinde; İsa'nın mucizeleri arasından, Kana Düğünü-Suyun Şaraba Çevrilmesi, Ekmek ve Balıkların Çoğaltılması, Körün İyileştirilmesi, İki Körün İyileştirilmesi, Kurumuş (Felçli) Elin İyileştirilmesi, Lazarus'un Dirilişi resmedilmiştir.

### **3.1.1.1. Kana Düğünü - Suyun Şaraba Çevrilmesi**

Güney haç kolunun doğu duvarı üzerinde yer alan sahnenin büyük bölümü günümüze ulaşamamıştır (Çizim 2, Foto. 1). Sahnede, dikdörtgen bir masanın etrafında oturan dört figür tespit edilmektedir. Sahnenin sol tarafında yer alan İsa ve Meryem'e ait olması muhtemel olan iki hale kalıntısı görünmektedir. Masanın arka düzleminde göğüs kısımları korunabilmiş iki havari figürü yer almaktadır. Sahnenin sol tarafında ise, arka düzlemde, ayakta tasvir edildiği anlaşılan iki figür başı görünmektedir. Mucizenin, bölgedeki örneklerinin kompozisyon şeması dikkate alındığında arkadaki figürlerin, suyu küplere dolduran hizmetli ve tören başkanı olduğu anlaşılmaktadır.<sup>47</sup>

### **3.1.1.2. Ekmek ve Balıkların Çoğaltılması**

Kuzey haç kolunun tonoz alınlığında resmedilen sahnede figürlerin yüzlerinin tahrip olması, kimliklerinin belirlenmesini zorlaştırmaktadır (Çizim 2, Foto. 2). Simetrik bir düzen gösteren sahnenin merkezinde yer alan İsa'nın iki yanında üçer figür bulunmaktadır. İsa, solunda yer alan havarinin elinde bulunan iki balığı kutsamaktadır. Balıkları tutan havarinin beyaz saçlı ve sakallı betimlenmesi ve balıkla

<sup>47</sup> Ayrıntılı bilgi için Bkz. Kat. No. 1.

özdeşleşmesinden dolayı Petrus olması muhtemeldir. İsa'nın arkasında ise, doyurulmayı bekleyen kalabalığı temsilen üç figür bulunmaktadır.<sup>48</sup>

### **3.1.1.3. Siloam Havuzu'nda Doğuştan Körün İyileştirilmesi**

Batı haç kolunda yer alan mucize sahnesinde, Siloam Havuzu'ndaki körün iyileştirilmesi konu alınmıştır (Çizim 2, Foto.3). Büyük bir bölümü günümüze ulaşamayan sahnenin sol tarafında İsa, karşısında bulunan kör adamın gözlerine yaptığı çamuru sürmektedir. Sahnenin sağ tarafında ise, kör adamın çeşmede gözlerini yıkama anı tasvir edilmiştir. Kilise programında olduğu gibi mavi, yeşil ve koyu kırmızı renklerin hâkim olduğu sahnedeki figürlerin detayları belirlenememektedir.<sup>49</sup>

### **3.1.1.4. İki Körün İyileştirilmesi**

Kilisenin güney haç kolunda, kurumuş elin iyileştirilmesi sahnesinin sol tarafında yer alan tasvirdeki yoğun tahrip, konunun tespit edilmesini güçleştirmektedir. Ancak sahnenin solundaki figürün başında görülen hale kalıntısı İsa olduğunu göstermektedir. İsa'nın karşısında yer alan iki figür kısmen günümüze ulaşabilmiştir (Foto. 4).<sup>50</sup>

### **3.1.1.5. Kurumuş (Felçli) Elin İyileştirilmesi**

Kilisenin güney haç kolunda, iki körün iyileştirmesi sahnesinin sağ tarafında yer alan tasvirde, İsa'nın karşısında sağ kolu yukarıya kaldırılmış hasta figür yer almaktadır (Foto. 5). İsa, figürün felçli kolunu kavramıştır. Sahnede İsa'nın arkasında bir havari figürüne yer verilmiştir. Sahnede oluşan tahrip, figürlerin detaylarının belirlenmesini zorlaştırmaktadır.<sup>51</sup>

### **3.1.1.6. Lazarus'un Dirilişi**

Lazarus'un dirilişini konu alan sahne, batı haç kolu alınlığında bulunan pencere açıklığının iki tarafına resmedilmiştir. Sahnenin sol tarafında İsa'nın önünde eğilen bir kadın figürü seçilmektedir (Foto. 6) Marta ve Meryem figüründen biri tamamen yok olmuştur. Sahne üzerinde oluşan bozulmadan dolayı İsa'nın arkasındaki havarinin varlığı seçilememektedir. Pencere açıklığının sağ tarafında Lazarus ve oluşan kokudan

<sup>48</sup> Ayrıntılı bilgi için Bkz. Kat. No. 2.

<sup>49</sup> Ayrıntılı bilgi için Bkz. Kat. No. 3.

<sup>50</sup> Ayrıntılı bilgi için Bkz. Kat. No. 4.

<sup>51</sup> Ayrıntılı bilgi için Bkz. Kat. No. 5.

burnunu kapayan figüre yer verilmiştir (Foto. 7). Tasvirde, Lazarus ve yardımcı figürün, diğer figürlere oranla daha iyi korunduğu görülmektedir.<sup>52</sup>

### 3.2. Arkaik Dönem (850-950) Kaya Kiliseleri'nde Mucize Sahneleri

#### 3.2.1. Ürgüp, Aziz Theodore, Pancarlık Kilisesi

Kilise, Nevşehir'in Ürgüp ilçesine bağlı Ortahisar kasabasının güneyinde, Ürgüp - Mustafapaşa yolunun sağındaki Pancarlık vadisinde yer almaktadır.

Spiro Kostof, kiliseyi, İsa tasvirinin altında bulunan şifreli bir yazıtta göre tarihlendirmiştir.

ΜΙCΠΟC Ο ΤΥΠΙΟC. ΜΕΓΑC Ο ΦΟΡΟΝ

ΑΠΕΡΑΝΤΟΝ ΤΥΠΙΟΝ. ΤΙΜΑ ΤΟΝ ΤΥΠΙΟΝ.

*“Görüntünün kendisi önemsizdir. Ama kudretli olan, sozsuzluğun imajını kendi üzerinde taşıyandır. Burada sahip olunan sadece onun resmidir.”*

Buna benzer yazıtın 10. yüzyılın erken örneği olan Timios Stavros Kilisesi'nde, tasvirin önemsizliğinden bahseden bir yazıtta yer aldığı belirtilmektedir (Kostof 1989: 91). Jolivet Levy de kiliseyi, 9. yüzyıl ile 10. yüzyıl arasında tarihlendirilmektedir (Jolivet Levy 1991: 222).

Doğu- batı doğrultusunda uzanan kilise, tek nefli, dikdörtgen plan şemasına sahiptir (Çizim 3). Kilisenin doğu duvarında derin tutulmuş apsisi bulunmaktadır. Batı duvarının sağ kısmı su havzası açmak için daha fazla oyulmuştur (Restle 1967: 149). Güney duvarın ortasında birkaç basamakla yükseltilmiş vaaz kürsüsü bulunmaktadır. Naosun doğu, kuzey ve güney duvarlarında iki basamak halinde seki bulunmaktadır. Kuzey ve güney duvarlarındaki seki, naosun ortasına kadar devam etmektedir.

Doğu duvarda iki basamaklı sekinin arkasında yer alan apsis, naosun zemininden daha yüksek tutulmuştur. Apsisin tavan yüksekliği oldukça alçaktır. Apsisin kuzey ve güneyinde birer niş bulunmaktadır. Kilise düz tavan ile örtülmüştür.

Kiliseye giriş, batı duvarda bulunan kapı açıklığından sağlanmaktadır. Kapı açıklığının üzerinde kemerli iki adet pencere açıklığı bulunmaktadır.

Kilise mimari açıdan günümüze korunarak gelmiştir. Ancak kilisenin yan duvarlarında yer alan sahneler üzerinde yoğun taş ve kazıma izleri mevcuttur. Buna karşılık kilise tavanındaki sahnelerin daha iyi korunduğu görülmektedir.

<sup>52</sup> Ayrıntılı bilgi için Bkz. Kat. No. 6.



Kilise duvar resimlerinde; Meryem'e Mjde, Elizabeth'i Ziyaret, Su Deneyi, Beytllahim' e Yolculuk, İsa'nın Doęumu, Mneccim Kralların Tapınması, Yusuf'un İkinci Ryası, Mısır'a Kaçış, Masum Çocukların Katli, İsa'nın Tapınaęa Taktimi, Elizabeth'i Takip, Vaftizci Yahya'nın Vaazı, Vaftiz, İsa'nın Sınanması, Kana Dęn, Suyun Őaraba Çevrilmesi, Havarilere Çaęrı, Ekmek ve Balıkların Çoęalması, Cine Tutulmuş Adamın İyileştirilmesi, Kanamalıının İyileştirilmesi, Czzamlının İyileştirilmesi, Jairus'un Kızının DiriliŐi, İsa'nın Fırtınayı Durdurması, İsa ve Samiryeli Kadın, BaŐkalaŐım (Metamorfosis), Golgota Yolu, Çarmıhta İsa, Cehenneme İniŐ (Anastasis), Gęe YkseliŐ sahnelerine yer verilmiŐtir. Ayrıca kilisede Meryem, melek, peygamber, aziz ve azize tasvirleri de yer almaktadır.

Duvar resimlerinde İsa'nın mucizeleri arasından, Kana Dęn Suyun Őaraba Çevrilmesi, Ekmek ve Balıkların Çoęaltılması, Cine Tutulmuş Adamın İyileştirilmesi, Czzamlının İyileştirilmesi, Kanamalıının İyileştirilmesi, Jairus'un Kızının DiriliŐi, İsa'nın Fırtınayı Durdurması<sup>53</sup> tasvir edilmiŐtir.

### **3.2.1.1. Kana Dęn - Suyun Őaraba Çevrilmesi**

Kana Dęn'nde, Őlen masası etrafındaki an ve suyun Őaraba çevrilmesini konu alan mucize anı, kilisede iki farklı Őeritte yer almaktadır. Őlen masası anının tasvir edildięi sahne, kilise tavanının batısında, kuzey blmedeki st Őeritte, suyun Őaraba çevrilme anı ise tavanın batısında kuzey blmedeki alt Őeritte yer almaktadır (Çizim 4). Kilise duvar resimlerinde kronolojik sıra takip edilmektedir.

Őlen masasının tasvir edildięi sahnede, bir masa etrafında Meryem, İsa, iki havari figr ve yeni evli çift oturmaktadır. Sahnenin saę tarafında ise elinde Őarap kadehi ile sunum yapan yardımcı bir figr yer almaktadır (Foto 9). Sahnenin ortasındaki resim tabakası dklmŐtr. Ayrıca sahne zerinde taŐ darbeleri grlmektedir.

Suyun Őaraba çevrilme anının resmedildięi sahnede; İsa, arkasında havari olması muhtemel olan bir figr, tren baŐkanı ve kplere su dolduran yardımcı figr yer almaktadır (Foto. 10). İsa ve havari figrnn tasvir edildięi sol tarafta, resim tabakasında dklme ve ayrıŐma grlmektedir. İsa'nın arkasında bulunan figrn

---

<sup>53</sup> Sahnede Restle tarafından Mucizev Balık Avı olarak tanımlanmıŐtır. Ancak sahnede kayıęın ierisinde İsa'nın uyurken ve takdis yaparken iki kez resmedilmesi sahnenin fırtınayı durdurması mucizesini konu aldığımı gstermektedir.

tespiti, başının denk geldiği bölmede yer alan ten renginden sağlanmaktadır. Resmin sağ tarafı ise taş darbeleri dışında korunarak günümüze ulaşmıştır.<sup>54</sup>

### **3.2.1.2. Ekmek ve Balıkların Çoğaltılması**

Kilisede, mucizenin iki farklı anı farklı yüzeylerde resmedilmiştir. Mucizenin gerçekleştiği an, kilise tavanının batısında, kuzey bölmedeki alt şeritte resmedilirken, sahnenin devamı olan çoğaltılan ekmek ve balıkların sunulduğu an, güney duvarın batı bölümünde üst şeritte resmedilmiştir (Çizim 4).

Mucize anının gerçekleştiği tasvirde Petrus ve Andreas olduğu anlaşılan havariler ellerinde olan ekmek ve balıkları İsa'ya sunmaktadır (Foto. 11). Sahnede taş izleri mevcuttur. Ayrıca İsa ve iki havarisinin gözleri kazınmıştır. Buna karşılık tavan yüzeyinde yer alan sahnenin renklerinin, sunum anının tasvir edildiği sahneye oranla daha iyi korunduğu görülmektedir.

Kilisenin güney duvarında, cine tutulan adamın iyileştirilmesi ve cüzzamlının iyileştirilmesi sahnelerinin arasında mucizenin ikinci anı tasvir edilmiştir. Sahnede büyük oranda tahrip meydana gelmiştir. Kompozisyonun ortasında oluşan bozulmanın daha sonra kısmen sıvandığı görülmektedir (Foto. 12). Bunun dışında tasvir üzerinde çok sayıda taş izi mevcuttur. Büyük bölümü günümüze ulaşamayan sahnenin kompozisyonu açık biçimde seçilememektedir.<sup>55</sup>

### **3.2.1.3. Cine Tutulmuş Adamın İyileştirilmesi**

İsa'nın mucizeleri arasında, cine tutulmuşlar ile ilgili altı farklı öykü anlatılmaktadır. Sahne üzerinde herhangi bir yazıtın bulunmaması mucizenin hangi metne göre resmedildiğinin tespitini zorlaştırmaktadır. Ancak sahnede bulunan ayrıntılara ve kilise içerisindeki kronolojik sıraya dikkat edildiğinde resmedilen mucizenin metni kısmen saptanabilmektedir.

Kilisede cine tutulan adamın iyileştirilmesini konu alan sahne, cüzzamlının iyileştirilmesi ve karşı duvarda yer alan kanamalıının iyileştirilmesinden önce resmedilmiştir. Dolayısıyla bu mucizelerden önceki metinlere bakıldığında üç farklı cin tutuğu hastanın iyileştirildiği görülmektedir. Bunlardan birincisi, sinagogda gerçekleşmektedir. Sinagogda gerçekleştirilen mucizenin kalıp şemasında genellikle arka planda sinagog yer almaktadır. Pancarlık Kilisesi'nde herhangi bir mimari birimin

<sup>54</sup> Ayrıntılı bilgi için Bkz. Kat. No. 7.

<sup>55</sup> Ayrıntılı bilgi için Bkz. Kat. No. 8.

yer alamamasından dolayı resmedilen sahne, metin ile uyuşmamaktadır. İkincisi ise Gerasiniler'in ülkesinde gerçekleşen iyileştirilmedir. Bu metnin konu alındığı sahnelerin kalıp şemalarında genellikle uçurumdan atlayan domuz figürlerine yer verilmektedir. Son olarak ise Matta ve Luka İncillerinde anlatılan metinde cine tutulmuş kör ve sağır bir adamın İsa'ya getirildiğinden bahsedilmektedir.<sup>56</sup> Dolayısıyla kilisede yer alan sahnenin bu metne uygun olarak resmedilmesi muhtemeldir.

Cine tutulan hastanın iyileştirilmesini konu alan sahne, kilisenin güney duvarındaki batı bölümün doğu ucunda üst şeritte yer almaktadır (Çizim 4). Sahne üzerinde taş ve kazıma izleri görülmektedir. Bunun dışında kompozisyon korunarak günümüze ulaşabilmiştir.

Sahne İsa ve ona eşlik eden bir havarisi, İsa'nın karşısında iki figür tarafından tutulmaya çalışılan cin tarafından ele geçirilmiş adam yer almaktadır (Foto. 13). Cine tutulan adam, çıplak ve diğer figürlere oranla büyük tasvir edilmiştir.<sup>57</sup>

#### **3.2.1.4. Cüzamlının İyileştirilmesi<sup>58</sup>**

Sahne güney duvarın üst şeridinin batı ucunda yer almaktadır (Çizim 4). Kilise resimlerinin genelinde olan taş ve kazıma izleri cüzamlının iyileştirilmesi tasvirinde de mevcuttur.

Sahne, İsa ve Petrus olması muhtemel olan havari figürü, takdis işreti yaparak sağ elini tutan hastaya doğru ilerlemektedir. Sahnenin sağ tarafında; cüzamlının İsa'nın önünde diz çökerek yalvarma anı, yaraların iyileştiğini rahibe göstermek için soyunma anı ve çıplak tasvirle ise, temizlenişin rahibe gösterilmesi olmak üzere üç farklı anın tasvir edildiği görülmektedir <sup>59</sup> (Foto. 14).

#### **3.2.1.5. Kanamalı kadının İyileştirilmesi**

Kanamalı kadının iyileştirilmesini konu alan sahne, kilisenin kuzey duvarının doğu tarafında, üst şeritte, Jairus'un kızının dirilişinin sağında yer almaktadır (Çizim 4). Sahne üzerindeki kazıma izlerine rağmen kompozisyon açık biçimde anlaşılmaktadır.

---

<sup>56</sup> Cine tutulan hastaların anlatıldığı metinler hakkında ayrıntılı bilgi için Bkz. Bölüm 1: Yetişkinlik Dönemi Mucizeleri.

<sup>57</sup> Ayrıntılı bilgi için Bkz. Kat. No. 9.

<sup>58</sup> Sahne Restle tarafında kurumuş elin iyileştirilmesi olarak tanımlanmıştır. Bkz. M. Restle, *Byzantine Wall Paintings in Asia Minor*, Irish University Press. 1967, III. pl. XXXVI. Ancak sahne kalıbı kurumuş elin iyileştirilmesi mucizesi ile benzememektedir. Ayrıca figürün çıplak tasvir edilmesi ve bir figürün önünde vücudunu gösterir biçimde tasvir edilmesi, sahnede cüzamlının iyileştirilmesi mucizesinin konu alındığını göstermektedir.

<sup>59</sup> Ayrıntılı bilgi için Bkz. Kat. No. 10.

Sahne, İsa ve İsa'nın önünde diz çökerek eteğini tutan kanamalı kadın, kalabalığı oluşturan üç figür ve kalabalığın İsa'yı sıkıştırmasını engelleyen havari figürü yer almaktadır. Sahne metinde anlatılan detaylara ve Hıristiyan İkonografisindeki kalıp şemasına uygun olarak resmedilmiştir.<sup>60</sup> (Foto. 15).

### 3.2.1.6. Jairus'un Kızının Dirilişi

Sahne, kilisenin kuzey duvarında, üst şeritte İsa'nın fırtınayı durdurması ve kanamalı kadının iyileştirilmesi tasvirlerinin arasında yer almaktadır (Çizim 4). Taş ve kazıma izlerine rağmen sahne korunarak günümüze ulaşabilmiştir.

İsa ve havarisi kızın yatağının ayakucunda, Sinagog başkanı Jairus ve karısı ise yatağın başucunda tasvir edilmişlerdir (Foto. 16). Havarinin kimliğine dair bir yazıt yer almamaktadır. Ancak İncillerde yer alan metinlere göre İsa kızın yanına öğrencileri Petrus, Yakup ve onun kardeşi Yuhanna'yı alarak gittiği belirtilmiştir. Bu bilgi doğrultusunda, İsa'nın arkasında yer alan havarinin beyaz saçlı ve sakallı olması Petrus olabileceğini göstermektedir.

Sahne, mucizenin resmedildiği örneklerdeki genel kalıp şemasına uygun olarak resmedilmiştir.<sup>61</sup>

### 3.2.1.7. İsa'nın Fırtınayı Durdurması<sup>62</sup>

Mucize, kilisenin kuzey duvarında, üst şeritte, Jairus'un kızının dirilişi sahnesinin sol tarafında resmedilmiştir (Çizim 4). Sahnenin ortasında dökülen resim tabakası sahneyi ikiye bölmektedir (Foto 17).

Sahne bir kayık içerisinde İsa ve havarileri tasvir edilmiştir. Sahne İsa iki kez tasvir edilmiştir. Kayığın sol tarafında İsa'nın uyuma hali betimlenmiştir. Kayığın sağ tarafında ise İsa, fırtınayı durdurmak için takdis yaparken tekrar resmedilmiştir.<sup>63</sup>

<sup>60</sup> Ayrıntılı bilgi için Bkz. Kat. No. 11.

<sup>61</sup> Sahnenin detaylı tasviri katalog bölümünde yer almaktadır. Bkz. Kat. No. 12.

<sup>62</sup> Sahne Restle tarafından Mucizevi Balık Avı olarak tanımlanmıştır. Bkz. Restle, *Byzantine Wall Paintings in Asia Minor*, Irish University Press. 1967, III. pl. XXXVI. Ancak İsa'nın tekne içinde, uyurken ve yukarıya bakarak takdis işareti yaparken iki kez betimlendiği görülmektedir. İsa'nın uyurken betimlenmesi sahnenin İsa'nın fırtınayı durdurması mucizesini konu aldığını açıkça göstermektedir.

<sup>63</sup> Sahnenin detaylı tasviri katalog bölümünde yer almaktadır. Bkz. Kat. No. 13.

### 3.2.2. Göreme, No. 7, Tokalı I, Eski Tokalı Kilise

Eski Tokalı Kilisesi, Nevşehir'e yaklaşık 15 km. uzaklıkta olan Göreme Kasabası'nın 2 km. doğusundaki Göreme Açık Hava Müzesi'nin girişinin 20 metre kadar aşağısında yer almaktadır.

Farklı dönemlerde kayalara oyulmuş dört ayrı mekândan oluşan bir yapı topluluğunun tamamı Tokalı Kilise olarak tanımlanmaktadır (Foto 18). Tokalı Kilise'yi meydana getiren yapılar; Eski Tokalı (Tokalı I), Yeni Tokalı (Tokalı II), Yan Şapel ve alt katta oyulmuş olan Aşağı Kilise'dir.

Yapı grubunun güneybatısında bulunmakta olan, Eski Tokalı (Tokalı I) Kilisesi, 10. yüzyılın ilk yarısı (910-920) ile tarihlendirilmektedir (Restle 1967: II. 16, pl. 10; Hild-Restle 1981: 210; Epstein 1986: 15-16; Ötüken 1987: 37; Jolivet-Levy 1991: 96).

Yapı, kuzeydoğu - güneybatı yönünde uzanan tek nefli bir kilisedir (Çizim 5, Foto. 19). Kilisenin batısında, tahrip olan küçük boyutlu narteksi bulunmaktadır. Naosun kuzey ve güney duvarları boyunca uzanan oturma sekileri yıkılmıştır. Doğuda, orijinalde büyük bir apsinin bulunduğu düşünülen noktadan kemerli bir açıklıkla Yeni Tokalı (Tokalı II) kilisesine geçilmektedir.

Duvar resimlerindeki taş ve kazıma izlerine rağmen resimleri büyük çoğunluğu korunabilmiştir. Bazı sahneler üzerinde yoğun tahrip mevcuttur. Tokalı Kilisesi'nin duvar resimlerini kurtarma ve korumayı sağlamak amacıyla 1973 ile 1980 yılları arasında ICCROM ve UNESCO ortak bir uygulama çalışması<sup>64</sup> gerçekleştirilmiştir (Epstein 1986: 52).

Kilisenin resim programında; Meryem'e Müjde, Elizabet'i Ziyaret, Su Deneyi, Beytullahim'e Yolculuk, İsa'nın Doğumu, Münecim Kralların Tapınması, Mısır'a Kaçış, Masum Çocukların Katli, İsa'nın Tapınağa Sunulması, Zekeriya'nın Öldürülmesi, Elizabet'in Takibi, Vaftizci Yahya'nın Görevlendirilmesi, Vaftizci Yahya'nın Vaazı, Vaftizci Yahya'nın İsa'yla Buluşması, İsa'nın Vaftizi, Kana Düğünü, Suyun Şaraba Çevrilmesi, Petrus ve Andreas'ın Görevlendirilmesi, Ekmek ve Balıkların Çoğaltılması, Körün İyileştirilmesi, Lazarus'un Dirilişi, Başkalaşım, Kudüs'e Giriş, Son Akşam Yemeği, Yahuda'nın İhaneti, İsa Pilatus'un Önünde, Golgota Yolunda, İsa'nın Çarmıha Gerilmesi, İsa'nın Çarmıhtan İndirilmesi, İsa'nın Mezara Konulması, Cehenneme İniş (Anastasis), Kadınlar Boş Mezar Başında, Pentekost sahnelerine yer

<sup>64</sup> Ayrıntılı bilgi için Bkz. Epstein, A. W., Tokalı Kilise: Tenth Century Metropolitan Art in Byzantine Cappadocia, 1986, s54-57.

verilmiştir. Sahnelerin dışında Meryem, peygamber, aziz, azize, İmparator Konstantin ve İmparatoriçe Helena tasvirleri bulunmaktadır.

Kilise duvar resimlerinde İsa'nın mucizelerini konu alan sahneler ise; Kana Düğünü Suyun Şaraba Çevrilmesi, Ekmek ve Balıkların Çoğaltılması, Kör Adamın İyileştirilmesi, Lazarus'un Dirilişi'dir.

### **3.2.2.1. Kana Düğünü - Suyun Şaraba Çevrilmesi**

Kilisede, Kana düğünündeki suyun şaraba çevrilme sahnesi ile şölen masasının bulunduğu sahne farklı duvarlarda resimlenmişlerdir. Şölen masası etrafındaki anı konu alan sahne tonozun, güney orta şeridinden yer alırken, suyun şaraba çevrilme anı tonuzun kuzey orta şeridinde yer almaktadır (Çizim 6). Sahneye ait iki farklı an, kilisenin tonozunda karşılıklı konumlandırılmıştır. Bu durumun sebebi ressamın, kronolojik sırayı şeritler üzerinde takip etmesinden kaynaklanmaktadır. Dolayısıyla, güney tonozun orta şeridine sığmayan sahnenin, mucize anına kuzey tonozun orta şeridinde devam edilmiştir.

Şölen masasında oturan anın tasvir edildiği sahnede dikdörtgen ayaklı bir masada İsa, bir havarisi ve yeni evli çift resmedilmiştir (Foto 20).

Suyun şaraba çevrilmesini konu alan mucize anı, figürlerin yüzünde meydana gelen bozulma ve İsa'nın bacak kısımlarında oluşan erozyon dışında günümüze korunarak ulaşabilmiştir (Foto 21). Mucize anının resmedildiği sahnede, İsa, tören başkanı ve küplere su dolduran yardımcı figür yer almaktadır.<sup>65</sup>

### **3.2.2.2. Ekmek ve Balıkların Çoğaltılması**

Sahne, kilise tonozunun kuzey bölümünde orta şeritte, Petrus ve Andreas'a çağrı ve körün iyileştirilmesi sahnelerinin arasında yer almaktadır (Çizim 6). Tasvir, üzerinde bulunan taş darbelerinin izlerine rağmen günümüze korunarak ulaşabilmiştir. Mucize iki bölümde işlenmiştir. Sol tarafta İsa ve iki havarisi yer alırken, sağ tarafta ise yemeği sunan havari ve yer sofrasında oturan altı kişilik bir grup bulunmaktadır (Foto. 22). Oturan altı kişinin üzerinde beş bin kişinin doyurulmasının ardından kalan yemeklerin konulduğu sepetler bulunmaktadır.<sup>66</sup>

<sup>65</sup> Ayrıntılı bilgi için Bkz. Kat. No. 14.

<sup>66</sup> Ayrıntılı bilgi için Bkz. Kat. No. 15.

### 3.2.2.3. Siloam Havuzu'nda Dođuştan Krn İyileştirilmesi

Krn iyileştirilmesi, kilise tonozunun kuzey blmnde orta Őeritte, Ekmek ve balıkların çođaltılması ve Lazarus'un diriliŐi sahnelerinin arasında yer almaktadır (Çizim 6). Sahnelerin aralarında herhangi bir ayırım çizgisi bulunmamaktadır. Tasvir, üzerinde bulunan taŐ izlerinin dıŐında iyi durumdadır. Sahnenin merkezinde İsa yer almaktadır. İsa'nın arkasında havari Tomas ve havari Filip grlmektedir. İsa'nın karŐısında ise dođuştan kr olan adam bulunmaktadır<sup>67</sup> (Foto. 23).

### 3.2.2.4. Lazarus'un DiriliŐi

Sahnenin, solunda yer alan kr adamın iyileştirilmesi sahnesiyle herhangi bir sınır bordr bulunmamaktadır. Sahnenin st kısmı, yođun biçimde tahrip olmuŐtur. Bu nedenle sahnede bulunan İsa ve Lazarus'un gđs hizasından yukarısı mevcut deđildir (Foto. 24). Tahrip olan kısma dikkat edildiđinde sıva kabartılarının olduđu grlmektedir. Ayrıca yer yer kazıma izleri mevcuttur. Dolayısıyla sahnenin yok edilmeye çalıŐılmış olması muhtemeldir.

Sahnede İsa'ya eŐlik eden havari figrne yer verilmemiŐtir. İsa'nın yalnız betimlenmesiyle, Kapadokya Blgesi'ndeki Lazarus sahnelerinden ayrılmaktadır. Sahnede bulunan tahrip dolayısıyla Lazarus'un yanında bulunan figrlerin tespit edilmesi zorlaŐmaktadır. Ancak Marta ve Meryem'in zerine dikkat edildiđinde zemin renginden farklı olarak yeŐil kullanıldıđı grlmektedir. Kullanılan yeŐil rengin, krn iyileştirilmesi sahnesindeki kr figrn kıyafetiyle aynı tonda olması burada yardımcı bir figrn olabileceđini gstermektedir.

Lazarus'un sol tarafına dikkat edildiđinde ise tahrip olan blgede diđer yardımcı figrn baŐı seilebilmektedir<sup>68</sup> (Foto. 25).

### 3.2.3. Glldere, No. 4, Ayvalı Kilise

Ayvalı Kilise, Çavuşın Kynn 1 km. gneyinde yer alan Glldere Vadisi'nin dođusunda yer almaktadır.

Kilise, kuzey nefin kuzey duvarındaki yer alan yazıta gre 913-920 arasına tarihlenmektedir. Kilisede, gney nefin apsis duvarında yer alan ikinci bir yazıtta,

<sup>67</sup> Ayrıntılı bilgi iin Bkz. Kat. No. 16.

<sup>68</sup> Ayrıntılı bilgi iin Bkz. Kat. No. 17.

Basileos Konstantinos döneminde resimlendiği bilgisi bulunmaktadır.<sup>69</sup> (Restle 1967: I. 141; Jolivet Levy 1991: 44).

Ayvalı Kilise, doğu-batı doğrultusunda, bir geçiş ile birbirine bağlanan iki neften oluşmaktadır (Çizim 7). Güney nef, doğu-batı doğrultusunda dikdörtgen planlıdır. Nefin doğusunda yarım daire planlı derin apsisi yer almaktadır. Nefin güney duvarında beşik kemerli dört adet niş açıklığı, kuzey duvarının batı kısmında beşik kemerli iki niş açıklığı bulunmaktadır. Kuzey duvarın doğusunda bulunan koridor açıklığı ile kuzey nefte geçiş sağlanmaktadır. Doğu-batı doğrultulu olan kuzey nefin de doğu duvarında yarım daire planlı derin apsisi mevcuttur. Kuzey nefin güney duvarında, geçiş koridorunun batısında beşik kemerli iki niş yer almaktadır. Kuzey duvarın orta kısmında mezar, doğusunda ve batısında beşik kemerli iki niş bulunmaktadır. Her iki nefinde batı duvarında giriş açıklıkları mevcuttur. Nefler beşik tonozla örtülmüştür.

Kilisenin resim programında; Meryem' Müjde, Meryem'in Elizabeth'i Ziyareti, Su Deneyi, Beytüllaim'e Yolculuk, İsa'nın Doğumu, Müneccim Kralların Tapınması, Yusuf'un İkinci Rüyası, Mısır'a Kaçış, Masum Çocukların Katli, İsa'nın Tapınağa Takdimi, İsa'nın Vaftizi, Lazarus'un Dirilişi, Başkalaşım, Kudüs'e Giriş, Son Akşam Yemeği, Ayakların Yıkanması, Yahuda'nın İhaneti, Çarmıhta İsa, İsa'nın Çarmıhtan İndirilişi, İsa'nın Mezara Konuluşu, Cehenneme İniş (Anastasis), Kadınlar Boş Mezar Başında, İsa'nın Göğe Yükselişi, Meryem'in Ölümü (Koimesis) sahnelerine yer verilmiştir. Bu sahnelerin dışında Havarilerin Kominyonu, Son Yargı, Tanrı'nın Kuzusu İsa gibi sembolik sahneler ve Tevrat kaynaklı İbrahim'in İshak'ı Kurbanı, İlyas'ın Gökyüzüne Yükselişi ve İlyas'ın Kurbanı sahneler resmedilmiştir.

İsa'nın hayatından birçok sahneyi içeren kilisede mucize sahnelerinden sadece Lazarus'un dirilişine yer verilmiştir.

### **3.2.3.1. Lazarus'un Dirilişi**

Lazarus'un dirilişi, kilisenin güney nefinin güney duvarında, doğu taraftan ikinci nişin üst kısmına resmedilmiştir (Çizim 8). Sahne ile iki yanında bulunan vaftiz ve Kudüs'e giriş sahneleri arasında bir ayırım çizgisi bulunmamaktadır.

---

<sup>69</sup> Kilisenin tarihlendirmesi hakkında ayrıntılı bilgi için Bkz. Alev Türker, Güllüdere Vadisi'nde Bulunan Ayvalı Kilise ve Resim Programı, Yayınlanmamış Yüksek Lisans Tezi, Hacettepe Üniversitesi Sosyal Bilimler Enstitüsü, Sanat Tarihi Anabilim Dalı, Ankara, 2008, s. 30-33.



Sahnenin genel kalıp şemasının Kapadokya Bölgesi'ndeki Lazarus'un dirilişi sahneleri ile aynı olduğu görülmektedir (Foto. 27). Kilise resimlerindeki yoğun tahribat Lazarus'un dirilişinde mevcuttur. Dolayısıyla detayların seçilmesi güçleşmektedir.<sup>70</sup>

#### 3.2.4. Göreme, No. 1, El Nazar Kilisesi

El Nazar Kilisesi, Nevşehir'e 13 km. uzaklıkta olan Göreme vadisinin batısında yer almaktadır. Yapıya, Göreme - Ortahisar yolunun güneye doğru kıvrıldığı noktada, yolun batısında uzanan patika yoldan yaklaşık 1 km. ilerleyerek ulaşılabilir.

Kilise, 10. yüzyılın ilk yarısı ve sonu ile tarihlendirilmektedir.<sup>71</sup> (Restle 1967: II. 16, pl.1; Hild- Restle 1981: 209; Ötüken 1987: 34; Jolivet-Levy 1991: 85).

Serbest haç plan şemasına sahip olan kilise üç apsisli olarak inşa edilmiştir (Çizim 9). Naos, kuzeydoğu, güneybatı ve kuzeybatı yönlerinden dikdörtgen planlı haç kollarıyla, güneydoğu yönünde ise ana apsis birleşmektedir. Ana apsis haricinde haç kolları üzerinde yan apsisler yer almaktadır. Ana apsisde beş adet niş açıklığı bulunmaktadır. Haç kolları üzerinde ise kemerli üçer niş açıklığı mevcuttur.

Giriş kapısının bulunduğu batı haç kolu kuzey-güney doğrultulu dikdörtgen planlıdır. Kuzey ve güney duvarları boyunca karşılıklı birer niş; batı duvarında, giriş kapısının güneyinde, kare planlı üçüncü bir niş yer bulunmaktadır. Kare planlı naos kubbe, haç kolları beşik tonozla örtülmüştür.

Kilisede, ana apsisin güney duvarında, kuzey haç kolunun batı duvarında ve batı haç kolunun kuzey duvarında yıkılan bölümlerin kaya rengine uygun kesme taşlarla onarıldığı görülmektedir.

Duvar resimleri, kilisede meydana gelen bu tahriplerden dolayı güneşe maruz kalmıştır. Ayrıca kiliseye kaya üzerinde yer alan çatlaklardan sızan yağmur suları duvar resimlerinin tahrip olmasında önemli bir etken olmuştur.

Kilise resim programında; Meryem'e Müjde, Elizabet'i Ziyaret, İsa'nın Doğumu, Müneccim Kralların Tapınması, Mısır'a Kaçış, İsa'nın Tapınağa Sunulması, Elizabet'in Takip Edilmesi, İsa'nın Vaftizi, Lazarus'un Dirilişi, Başkalaşım, Kudüs'e Giriş, İsa'nın Çarmıha Gerilişi, Cehenneme İniş (Anastasis), Göğe Yükseliş sahnelerine yer

<sup>70</sup> Ayrıntılı bilgi için Bkz. Kat. No. 18.

<sup>71</sup> Kilise Restle tarafından 10. yüzyıl ile tarihlendirilmektedir. Jolivet Levy, kiliseyi 10. yüzyılın ikinci çeyreği ile tarihlendirmektedir. Kostof, El nazar kilisesini tarafından Arkaik Dönem kiliseleri arasına yerleştirilmiştir. El nazar kilisesinin duvar resimlerinin üslup ve kullanılan renkler açısından Ürgüp Pancarlık kilisesiyle benzer özellikler taşıdığı görülmektedir. Dolayısıyla kilise, Jolivet Levy ve Kostof'un değerlendirmesi baz alınarak arkaik grup içerisine yerleştirilmiştir.

verilmiştir. Kilisede resmedilen sahnelerin dışında peygamber, aziz, azize, İmparator Konstantin ve İmparatoriçe Helena tasvirleri de yer almaktadır.

Kilise’de ki sahnelerin büyük çoğunluğu İsa’nın çocukluk dönemine aittir. İsa’nın mucizeleri arasından sadece Lazarus’un dirilişine yer verilmiştir.

#### **3.2.4.1. Lazarus’un Dirilişi**

Kuzey haç kolu tonuzunun alt kısmında resmedildiği bilinen Lazarus’un dirilişini konu alan sahne günümüze ulaşamamıştır. Kilise ile ilgili yayınlarda sahnenin varlığından bahsedilmektedir.<sup>72</sup> Elde edilen bilgilere göre sahnenin Kudüs’e Giriş sahnesinin hemen altında resmedildiği anlaşılmaktadır (Çizim 10). Sahnenin bulunduğu bölüm, günümüzde zemin rengine uygun olarak rötuşlanmıştır (Foto 29).

Jerphanion’un 1925 yılında yayınlanmış olan, Kapadokya Bölgesi Kiliseleri’ni konu alan kitabının I. Cildinde sahnenin fotoğrafına ulaşılmıştır (Foto 30).

Elde edilen fotoğraftan yola çıkılarak sahnenin Kapadokya Bölgesi’ndeki Lazarus’un dirilişi tasvirleri ile benzer kalıp şemasına sahip olduğu görülmektedir.<sup>73</sup>

### **3.3. Geçiş Dönemi (950-1020) Kaya Kiliseleri’nde Mucize Sahneleri**

#### **3.3.1. Göreme, No.29, Kılıçlar Kilisesi**

Kılıçlar Kilisesi, Nevşehir’e 13 km. uzaklıkta ve Göreme Kasabası’nın 2 km. doğusunda yer alan Göreme Açık Hava Müzesi’nin yaklaşık 600 m. kuzeydoğusunda bulunmaktadır. Kilise adını bulunduğu bölgeden almaktadır.

Kilisenin tarihlendirilmesi konusunda farklı görüşler bulunmaktadır. Kilise 10.yüzyılın başı, ortaları ve sonu ile tarihlendirilmektedir. Ancak genel kanı 10. yüzyılın ortalarıdır.<sup>74</sup> (Jerphanion 1936:II.2, 442-446; Restle 1967: II. 16; Hild- Restle 1981: 213; Ötüken 1987: 56; Jolivet-Levy 1991: 141).

Kilise, dört serbest destekli kapalı Yunan haçı plan şemasına sahiptir Doğu-batı yönünde uzanan, kilisenin naosu kare planlıdır. Naos, dik eksenlerdeki haç kolları ve çapraz eksenlerdeki köşe mekânlarından oluşmaktadır. Naos, doğuda, merkezi içte yarım daire planlı üç apsisle sonlanmaktadır. Küçük bir bölümü ayakta olan kare planlı narteksten sonra kısa bir giriş holüyle kilisenin batı haç koluna geçilmektedir. Haç

<sup>72</sup> Ayrıntılı bilgi için Bkz. Jerphanion 1925: I. 84, f. 41; Restle 1967: II.

<sup>73</sup> Ayrıntılı bilgi için Bkz. Kat. No. 19.

<sup>74</sup> Kılıçlar Kilisesi’nin tarihlendirilmesi hakkında ayrıntılı bilgi için Bkz. Buket Çoşkuner, Göreme Kılıçlar Kilisesi duvar resimlerinin ikonografisi, Yayınlanmamış Yüksek Lisans Tezi, Hacettepe üniversitesi, Sosyal Bilimler Enstitüsü, Sanat Tarihi Anabilim Dalı, Ankara, 2002, s. 34-36.

kolları beşik tonoz örtülüdür. Kare planlı köşe odalarından kuzeybatı ve güneybatıdaki, kubbemsi tonoz; kuzeydoğu ve güneydoğudaki, kubbeyle örtülmüştür (Çizim 11).

Kılıçlar Kilisesi'ni kurtarmak amacıyla ilk kez 1981 yılında çalışmalara başlanmıştır. 2000 yılından itibaren uygulamalı yapısal sağlamlaştırma çalışmalarına geçilmiştir. Kilisenin yapısal ve duvar resimlerini sağlamlaştırma çalışması tamamlandıktan sonra çalışmalara belirsiz bir süre ara verilmiştir (Çoşkuner 2002: 229-230).

Kilisenin resim programında; Meryem'e Müjde, Meryem'in Elizabet'i Ziyareti, Yusuf'un Meryem'i Suçlaması, Su Deneyi, İsa'nın Doğumu, Müneccim Kralların Secdesi, Yusuf'un İkinci Rüyası, Mısır'a Kaçış, İsa'nın Tapınağa Sunulması, Vaftizci Yahya'nın Çağrısı, İsa ile Vaftizci Yahya'nın Buluşması, İsa'nın Vaftizi, Körün İyileştirilmesi, Lazarus'un Dirilişi, Kudüs'e Giriş, İsa ve Zakkay'ın Karşılaşması, Son Akşam Yemeği, Ayakların Yıkanması, Havarilerin Komünyonu, Yahuda'nın İhaneti, İsa Yüksek Kurul Önünde, İsa, Pilatus'un Önünde, Petrus'un İnkarı, Golgota Yolu, Deesis, İsa'nın Çarmılı'na Gerilmesi, İsa'nın Çarmıhtan İndirilimesi, İsa'nın Mezara Gömülmesi, Cehenneme İniş (Anastasis), Kadınlar Boş Mezar Başında, Havarilerin Kutsanması ve Görevlendirilmesi Göğe Yükseliş, Pentekost ve Meryem'in Ölümü (Koimesis) sahnelerine yer verilmiştir. Resmedilen sahnelerin dışında, kilisede Meryem ve İsa, melek, peygamber, aziz ve azize tasvirleri de görülmektedir.

Kilise duvar resimlerinde İsa'nın mucizelerini konu alan sahneler arasından Körün iyileştirilmesi ve Lazarus'un dirilişine yer verilmiştir.

### **3.3.1.1. Siloam Havuzu'nda Doğuştan Körün İyileştirilmesi**

Sahne, kilisenin güney haç kolunun güney duvarında, Lazarus'un dirilişi sahnesinin sol tarafında yer almaktadır (Çizim 12). Mucize sahnesinde, İsa'nın kör adamın gözlerine kil sürme anı ve kör adamın çeşme önünde yüzünü yıkadığı an tasvir edilmiştir (Foto. 32).

Sahnedeki figürlerin yüzlerinde ve kullanılan renklerde tahribat mevcuttur. Özellikle kullanılan renklerin büyük oranda yok olması detayların belirlenmesini zorlaştırmaktadır.<sup>75</sup>

### **3.3.1.2. Lazarus'un Dirilişi**

Tasvir, güney haç kolunun güney duvarında, körün iyileştirilmesi sahnesinin sağ tarafında yer almaktadır (Çizim 10). Sahne üzerinde özellikle figürlerin yüzlerinde

<sup>75</sup> Ayrıntılı bilgi için Bkz. Kat. No. 20.

kazıma izleri mevcuttur. İsa'nın önünde eğilen Marta ve Meryem figürlerinde yoğun tahrip söz konusudur (Foto. 34). Resim tabakasında oluşan tahribe rağmen renklerin körün iyileştirilmesi sahnesine oranla daha iyi korunduğu görülmektedir (Foto. 33).

Sahne, İsa ve havari Tomas, İsa'nın önünde eğilen Marta ve Meryem, mezarın önünde ayakta betimlenen Lazarus ve iki yardımcı figür ile Kapadokya Bölgesi'nde görülen Lazarus'un dirilişini konu alan sahnelerin genel kalıp şeması ile uyum sağlamaktadır.<sup>76</sup>

### 3.3.2. Çavuşin, Güvercinlik Kilisesi, Nikeforos Fokas Kilisesi

Kilise, Göreme-Avanos yolu üzerinde, Göreme'ye 2 km uzaklıkta bulunan Çavuşin Köy'ünde, anayolun kenarında yer almaktadır.

Kilise, kuzeydoğu-güneybatı yönünde uzanmaktadır. Tek neften oluşan naos dikdörtgen plan şemasına sahiptir (Çizim 13). Naos kuzeydoğuda, yarım daire planlı üç apsisle sonlanmaktadır Ana apsis zeminden iki basamak, yan apsisler ise birer basamak yükseltilmiştir. Yan apsislerin yüksekliği, ana apsisin yarısı kadardır. Beşik tonoz ile örtülen kilisenin, kuzeybatı ve güneydoğu duvarlarının köşelerinde, yan apsislerin önünde derin birer niş mevcuttur.

Kiliseye geçiş, güneybatı duvarında yer alan kapı açıklığından sağlanmaktadır. Giriş kapısının yol zemininden yüksek olmasından dolayı, kilisenin girişine portatif demir merdiven yerleştirilmiştir (Foto. 35). Girişin sağlandığı güneybatı duvarının üst kısmında ise, iki küçük pencere açıklığı mevcuttur. Kilisenin narteksi günümüzde yıkılmış olup, küçük bir giriş koridoru mevcuttur.

Kilisenin, 1963-1964 yıllarında, güvercinlik olarak kullanıldığı bilinmektedir (Restle 1967: I. 136). Kilise, narteksinin yıkılması haricinde günümüze korunarak gelebilmiştir.

Kilise, figür tasvirleri ve yazıtlar göz önüne alınarak 963-969 yılları arasında tarihlendirilmektedir<sup>77</sup> (Restle 1967: I. 138; Jolivet Levy 1991: 22).

Kilise resim programında; Meryem'e Müjde, Ziyaret, Su Deneyi, Su Deneyinin Arıdından Yusuf ve Meryem, Beytellehem'e Yolculuk, İsa'nın Doğumu, Müneccim Kralların Tapınması, Yusuf'un İkinci Rüyası, Mısır'a Kaçış, Masum Çocukların Katli, Zekeriya'nın Öldürülmesi, Elizabeth'i Takip, Vaftiz, Körün İyileştirilmesi, Lazarus'un Dirilişi, Başkalaşım, Kudüs'e Giriş, Son Akşam Yemeği, Yahuda'nın İhaneti, İsa Pilatus'un Önünde, Golgota Yolu, Çarmıha Geriliş, İsa'nın Ölümü, Çarmıhtan İndiriliş,

<sup>76</sup> Ayrıntılı bilgi için Bkz. Kat. No. 21.

<sup>77</sup> Tasvirler ve yazıtların tanımlanması hakkında ayrıntılı bilgi için Bkz. Marcel Restle, Byzantine Wall Painting Asia Minor, *Recklinghausen*, 1969, I. 137-138.

İsa'nın Mezara Konuluşu, Cehenneme İniş (Anastasis), Kadınlar Boş Mezar Başında, Havarilerin Görevlendirilmesi, Göğe Yükseliş, Pentekost sahnelerine yer verilmiştir. Ayrıca kilisede melek, peygamber, aziz ve azize tasvirleride bulunmaktadır. Kilise'de İsa'nın mucizelerinden körün iyileştirilmesi ve Lazarus'un dirilişi tasvir edilmiştir.

### **3.3.2.1. Siloam Havuzu'nda Doğuştan Körün İyileştirilmesi**

Kilisenin güneydoğu duvarının üst kısmında yer alan sahnenin bir kısmı duvarda bulunan nişin üzerine denk gelmektedir (Çizim 14). Sağında yer alan Lazarus'un dirilişini konu alan sahne arasında ise, herhangi bir sınır çizgisi bulunmamaktadır.

Kilise resimlerinin genel durumunda olduğu gibi sahnenin resim tabakasında küçük darbe izleri dışında herhangi bir tahrip bulunmamaktadır. Fakat figürlerin başlarında kullanılan renklerin deforme olduğu görülmektedir. Bu nedenle figürlerin yüz hatları seçilememektedir (Foto 36). Ancak bu durumun kilisede bulunan başka sahnelerde de görülmesi sonradan silinmeye çalışıldığını göstermektedir.<sup>78</sup>

Mucizenin iki farklı anı birlikte görülmektedir. Sahnede İsa'ya bir havarisi eşlik etmektedir. İsa'nın karşısında gözlerine çamur sürdüğü kör adam yer almaktadır. Sahnenin sol tarafında kör adamın çeşmede yüzünü yıkadığı an resmedilmiştir.<sup>79</sup>

### **3.3.2.2. Lazarus'un Dirilişi**

Sahne, kilisenin güneydoğu duvarının üst kısmında, kör adamın iyileştirilmesi sahnesinin sağ tarafında yer almaktadır (Çizim 14). İki sahnede bulunan havari figürleri sırt sırta gelecek şekilde tasvir edilmiştir. Böylece iki sahne arasında bir bütünlük oluşmuştur.

İsa bir havarisi ile resmedilmiştir. Sahne üzerinde herhangi bir yazıtın bulunmamasından dolayı havarinin kimliği tespit edilememektedir. İsa'nın karşısında edikül<sup>80</sup> bir mezar içerisinde Lazarus, Lazarus'un sağ ve sol tarafında burnunu tıkayan

---

<sup>78</sup> Figürlerin yüzlerindeki renklerin deformesi Lazarus'un dirilişi, Kudüs'e giriş, Çarmıhtan İndiriliş, İsa'nın mezara konuluşu gibi sahnelerde de mevcuttur. Sahnelerin bazılarında kazıma izleri görülmektedir. Buna karşılık Meryem'e müjde, Zekeriya'nın öldürülmesi gibi sahnelerdeki figürler korunarak günümüze ulaşmıştır.

<sup>79</sup> Ayrıntılı bilgi için Bkz. 22.

<sup>80</sup> Antik Roma mimarlığında görülen küçük alınlık taşıyan iki sütunla çevrelenmiş küçük niş. Bkz. Secda Saltuk, Arkeoloji Sözlüğü, İnkılap Kitapevi, İstanbul, 1993, s.14.

yardımcı figürler ve ön düzlemde Marta ve Meryem figürleri ile sahne Kapadokya Bölgesi kiliselerindeki genel kalıp şeması ile uyum sağlamaktadır (Foto. 37).<sup>81</sup>

### **3.3.3. Göreme, No.7, Tokalı II, Yeni Tokalı Kilise**

Yeni Tokalı Kilisesi, Nevşehir'e 13 km. uzaklıkta olan Göreme Kasabası'nın 2 km. doğusundaki Göreme Açık Hava Müzesi'nin girişinin 20 metre kadar aşağısında yer almaktadır.

Farklı dönemlerde kayalara oyulmuş dört ayrı mekândan oluşan bir yapı topluluğunun tamamı Tokalı Kilise olarak tanımlanmaktadır. Tokalı Kilise'yi meydana getiren yapılar; Eski Tokalı (Tokalı I), Yeni Tokalı (Tokalı II), Yan Şapel ve alt katta oyulmuş olan Aşağı kilisedir.

Yeni Tokalı (Tokalı II) Kilisesi, Eski Tokalı Kilisesi'ne bitişik olarak inşa edilmiştir. Yapıya güneybatı duvarında bulunan Eski Tokalı Kilisesi'nden giriş yapılmaktadır. Eski Tokalı'nın tek nefli ve küçük boyutlu bir kilise olması, Yeni Tokalı Kilisesi'nin narteksi gibi görünmesine neden olmaktadır (Foto. 19).

Yapı, 10. yüzyıl ortaları ve sonu ile tarihlendirilmektedir (Jerphanion 1925; I. 544-588; Restle 1967; II. 16; Epstein 1986: 29-32; Ötüken 1987: 38).

Yeni Tokalı Kilisesi, kuzeybatı - güneydoğu doğrultusunda, enlemesine dikdörtgen planlı tek nefli olarak inşa edilmiştir (Çizim 5). Yapının beşik tonozuna atılan iki kemer kilisenin üç nefli olarak görünmesini sağlamaktadır. Kilisenin kuzeydoğu duvarının önünde kemerlerle birbirine bağlı dört kare masif ayak yerleştirilmiştir. Böylece sütunların arkasında bir koridor oluşturulmuştur. Oluşan koridor kilisenin zemin yüksekliğinden daha yüksektir. Kuzeydoğu duvarının önündeki koridorun ardında ise dışa taşkın ana apsis ile iki yan apsis bulunmaktadır.

Kilisenin kuzeybatı duvarında ise daha ince kare dört ayak üzerine kemerler atılmıştır. Oluşan kemer açıklıklarından, İkonoklast özellikler taşıyan tek nefli yan şapele geçilmektedir. Kuzeybatı duvarın tonoz alınlığında kirişlerle haç oluşturulmuştur. Alınlıkta açılan sekiz kemerli niş ile yüzeyde hareketlilik sağlanmıştır.

Yapının güneydoğu duvarında kemerli beş niş bulunmaktadır. Kuzeybatı duvarın tonoz alınlığında uygulanan kirişlerle oluşturulan haç ve sekiz niş bu duvarda da tekrarlanmıştır.

---

<sup>81</sup> Ayrıntılı bilgi için Bkz. Kat. No. 23.

Eski Tokalı ile bağlantısının sağlandığı güney batı duvarının kapı açıklığının sağ ve sol tarafında kalan duvar yüzeylerinde de ikişer niş açılarak hareketlilik sağlanmıştır. Yapı mimari açıdan günümüze korunarak gelebilmiştir. Herhangi bir hasar mevcut değildir. Ancak duvar resimlerinde belli bölgelerde yoğun tahrip görülmektedir. Tokalı Kilise'nin duvar resimlerinde karşılaşılan başlıca sorunlar, sıva tabakasının ayrışması, boya tabakasının pullaşması ve taş ve kazıma izleri gibi hasarlardır.

Kilise programında yer alan bazı sahneler günümüze ulaşamamıştır. Yok olan resim tabakasının altından kırmızı haç motiflerinin çıktığı görülmektedir.

Tokalı Kilisesi'nin duvar resimlerini kurtarma ve korumayı sağlamak amacıyla 1973 ile 1980 yılları arasında ICCROM ve UNESCO ortak bir uygulama çalışması gerçekleştirilmiştir<sup>82</sup> (Epstein 1986: 52).

Kilise resim programında; Meryem'e Müjde, Elizabeth'i Ziyaret, Su Deneyi, Yusuf'un Birinci Rüyası, Beytlehem'e Yolculuk, İsa'nın Doğumu, Münecim Kralların Secdesi, Mısır'a Kaçış, İsa'nın Tapınağa Takdimi, İsa 12 Yaşında Tapınakta, Vaftizci Yahya'nın Görevlendirilmesi, Vaftizci Yahya'nın İsa'yla Buluşması, İsa'nın Vaftizi, İsa'nın Şeytanla Sınanması, Matta'nın Görevlendirilmesi, Havarilerin Görevlendirilmesi, Metemorphosis (Başkalaşım), Koimesis (Meryem'in Uykusu), Ayakların Yıkanması, Kana Düğünü, İki Körün İyileştirilmesi, Cüzzamlı Adamın İyileştirilmesi, Dul Kadının Bağışı, Kurumuş Elin İyileştirilmesi, Vücudu Su Toplayan Hastanın İyileştirilmesi, Saray Memurunun Oğlunun İyileştirilmesi, Jairus'un Kızının İyileştirilmesi, Kötürümün (Felçlinin) İyileştirilmesi, Lazarus'un Dirilişi, Kudüs'e Giriş, Son Akşam Yemeği, İsa'nın Çarmıha Gerilişi, İsa'nın Çarmıhtan İndirilişi, İsa'nın Mezara Konuluşu, Cehenneme İniş, Boş Mezar, İsa'nın Göğe Yükselişi, Pentekost, İbrahim'in Misafirperverliği, Melek ve Damon Arasındaki Diolog sahnelerine yer verilmiştir.

Yeni Tokalı Kilisesi, Kapadokya Bölgesi Kiliseleri arasında, İsa'nın mucizelerinin birçoğunun resmedilmesi açısından önem taşımaktadır.

Kilise duvar resimlerinde, İsa'nın mucizelerinden; Kana Düğünü Suyun Şaraba Çevrilmesi, İki Körün İyileştirilmesi, Cüzzamlı Adamın İyileştirilmesi, Kurumuş Elin İyileştirilmesi, Vücudu Su Toplayan Hastanın İyileştirilmesi, Saray Memurunun Oğlunun İyileştirilmesi, Jairus'un Kızının Dirilişi, Kötürümün (Felçlinin) İyileştirilmesi, Lazarus'un Dirilişi sahnelerine yer verilmiştir.

---

<sup>82</sup> Koruma çalışmaları kapsamında ayrıntılı bilgi için Bkz. Epstein 1986: 54-57.

### **3.3.3.1. Kana Düğünü - Suyun Şaraba Çevrilmesi**

Sahnenin şölen masası etrafında oturulduğu bölümü ve şarap küplerinin başında duran ayakta İsa motifi, kilisenin kuzey duvarının doğu ucunda resmedilmiştir. Kilisenin doğu duvarının sol köşe yüzeyine ise, sahnenin mucize anı işlenmiştir (Çizim 6, Foto. 38).

Şölen masasının bulunduğu bölümün üst tarafında oluşan tahrip dışında sahne günümüze korunarak ulaşmıştır. Sahnede kullanılan renkler ve figürlerin tasvirleri kilise programıyla uyumludur.<sup>83</sup>

### **3.3.3.2. İki Körün İyileştirilmesi**

İki körün iyileştirilmesini konu alan sahne, doğu duvarda bulunan kemer yüzeyinde resmedilmiştir (Çizim 6). Büyük ölçüde zarar gören sahnenin dökülen resim tabakasının altından kırmızı haç motifi meydana çıkmıştır (Foto. 40).

İsa'nın başının ve halesinin bir kısmı günümüze ulaşabilmiştir. Kemer açıklığının üst kısmına doğru resmedilen iki havarisinin gövdeleri görülmektedir. İsa'nın karşısında durduğu anlaşılan iki kör figürün ise sadece baş kısımları mevcuttur. Sahnenin büyük kısmının yok olmasına karşılık kompozisyon açık bir biçimde seçilebilmektedir.<sup>84</sup>

### **3.3.3.3. Cüzzamlının İyileştirilmesi**

Sahne, kilisenin doğu duvarında kemer yüzeyinde resmedilmiştir (Çizim 6). Sahnenin büyük çoğunluğunun resim tabakası dökülmüş olup sadece üst kısmı günümüze ulaşabilmiştir (Foto. 41). Dökülen resim tabakasının altından kırmızı haç motifi meydana çıkmıştır. Sahnenin korunan kısmında, İsa'nın halesinin bir kısmı, iki havari figürü, İsa'nın sağında üçüncü bir havariye ait olan hale parçası ve cüzzamlı hastanın başı mevcuttur (Foto. 42-43). Sahnenin konusu üzerinde bulunan yazıtlardan tespit edilmektedir.<sup>85</sup>

### **3.3.3.4. Kurumuş Elin İyileştirilmesi**

Kilisenin doğu duvarında kemer yüzeyine yerleştirilmiş olan sahne iki körün iyileştirilmesi ve cüzzamlının iyileştirilmesi sahnelerine oranla büyük ölçüde korunarak günümüze ulaşabilmiştir (Çizim 6, Foto. 44). Sahnede İsa ve sağ eli kurumuş (felçli)

<sup>83</sup> Ayrıntılı bilgi için Bkz. Kat. No. 24.

<sup>84</sup> Ayrıntılı bilgi için Bkz. Kat. No. 25

<sup>85</sup> Ayrıntılı bilgi için Bkz. Kat. No. 26.



olan hastanın arasında alt bölümde bulunan resim tabakasının döküldüğü görülmektedir. Dökülen resim tabakasının altından kırmızı haç motifi ortaya çıkmıştır. İsa ve iki havari tasvirinin kilise sahnelerinde görülen tasvirler ile benzer biçimde betimlendiği görülmektedir.<sup>86</sup>

### **3.3.3.5. Vücutu Su Toplayan Hastanın İyileştirilmesi**

Sahne güney duvarın sol ucuna ve doğu duvarın sağ ucuna yerleştirilmiştir (Çizim 6). İsa ve iki havarisi, doğu duvarının kemer açıklığının sağ köşesinde yer alırken, vücudu su toplayan hasta ve ona destek olan yardımcı figür güney duvarda yer almaktadır (Foto. 45). Sahne günümüze korunak ulabilmiştir.<sup>87</sup>

### **3.3.3.6. Saray Memurunun Oğlunun İyileştirilmesi**

Saray memurunun oğlunun iyileştirilmesini konu alan sahne, kilisenin güney duvarında resmedilmiştir (Çizim 6). Günümüze iyi durumda ulaşan sahnede İsa'ya bir havarisi eşlik etmektedir. İsa'nın karşısında oğlunun iyileşmesini dileyen saray memuru ve ona eşlik eden dört figür bulunmaktadır (Foto. 48).

Sahne kutsal metinlerdeki anlatım şekline uygun olarak betimlenmiştir. Metinlerde geçen dialog sahne üzerinde yazıtlarla belirtilmiştir.<sup>88</sup>

### **3.3.3.7. Jairus'un Kızının Dirilişi**

Sahne, kilisenin güney duvarında, saray memurunun oğlunun iyileştirilmesi ve kötürümün iyileştirilmesi tasvirlerinin arasında resmedilmiştir (Çizim 6). Sahnede herhangi bir tahrip bulunmamaktadır. İncillerdeki metinlerde kızın on iki yaşında olduğu belirtilmektedir.<sup>89</sup> Ancak tasvirde kız daha çok yetişkin bir kadın görünümündedir (Foto. 49). Sahnede İsa, iki havarisi ile birlikte kızın yatağının ayakucunda, kızın anne ve babası yatağın başucunda yer almaktadır.<sup>90</sup>

### **3.3.3.8. Kötürümün (Felçlinin) İyileştirilmesi**

Tasvir, kilisenin güney duvarında, Jairus'un kızının iyileştirilmesi ve Lazarus'un dirilişi sahnelerinin arasında yer almaktadır. Sahne iyi biçimde korunarak günümüze

<sup>86</sup> Ayrıntılı bilgi için Bkz. Kat. No. 27.

<sup>87</sup> Ayrıntılı bilgi için Bkz. Kat. No. 28..

<sup>88</sup> Ayrıntılı bilgi için Bkz. Kat. No. 29.

<sup>89</sup> Ayrıntılı bilgi için Bkz. Bölüm 1, İsa'nın yetişkinlik dönemi mucizeleri, Jairus'un kızının dirilişi.

<sup>90</sup> Ayrıntılı bilgi için Bkz. 30.

ulaşabilmiştir. İsa'ya iki havarisi eşlik etmektedir. İsa'nın karşısında, metinde İsa'nın "*Sana diyorum kalk, döşegini kaldır ve evine git*" sözüne itafen uygun olarak sırtına bağlanmış olan felçli hasta yer almaktadır<sup>91</sup> (Foto. 50).

### 3.3.3.9. Lazarus'un Dirilişi

Lazarus'un dirilişini konu alan sahne, kilisenin güney duvarında, kötürümün iyileştirilmesi ve Kudüs'e giriş sahnelerinin arasında resmedilmiştir. Lazarus, yardımcı figür, Marta ve Meryem figürlerinin yüzlerinde oluşan bozulma dışında herhangi bir tahrip bulunmamaktadır (Foto. 51-52). Sahne, Lazarus sahnelerinin genel kalıp şemasıyla uygun resmedilmiştir.<sup>92</sup>

### 3.3.4. Belısırma, Bahattin Samanlıđı Kilisesi

Kilise, Aksaray, Belısırma'nın 500 m. kadar ilerisinde, yamacın sol tarafında yer almaktadır. Kilise yoldan yaklaşık 30 m. kadar yüksekte bulunan kaya kütlesinin içine oyulmuştur. Kiliseye ulaşım, yamaca yerleştirilen merdiven ile sağlanmaktadır (Foto. 53).

Kilise, araştırmacılar tarafından 10. yüzyılın ikinci yarısı ve 11. yüzyılın başı ile tarihlendirilmektedir<sup>93</sup> (Restle 1967: III.pl 61, Ötüken 1990: 44; Joliet Levy: 1991: 323; Joliet Levy: 2009: 81)

Dođu-batı doğrultusunda, tek nefli plan şemasına sahip olan yapının doğu duvarında apsisi yer almaktadır (Çizim 15). Kilise beşik tonoz ile örtülmüştür.

Kilisenin kuzey, güney ve batı duvarlarında kemerli ikişer niş açıklıkları bulunmaktadır. Kuzey duvardaki kemerli iki niş açıklığı diğerlerine göre daha derindir. Güney duvardaki doğu niş üzerinde bulunan açıklıktan kiliseye giriş sağlanmaktadır. Dolayısıyla niş küçük bir giriş koridoru halini almıştır. Kapı açıklığının doğusunda ise daha küçük boyutlarda bir niş mevcuttur.

Kilisenin duvarlarında yer yer çatlaklar meydana gelmiştir. Apsisin doğu duvarındaki bir bölümün yıkıldığı ve taşlarla kapatılmaya çalışıldığı görülmektedir. Duvar resimleri üzerinde de yoğun tahrip meydana gelmiştir. Duvalardaki çatlakların resimlerde yol

<sup>91</sup> Ayrıntılı bilgi için Bkz. No. 31.

<sup>92</sup> Ayrıntılı bilgi için Bkz. Kat. No. 32.

<sup>93</sup> Kilise Kostof tarafından Arkaik grup içerisinde değerlendirilmiştir. Ancak kilise fresklerindeki Lazarus sahnesinde tabuta benzer mezar yapısının bulunması 11. yüzyılın başından itibaren görülen bir gösterim biçimidir. Yapıların gruplandırılmasında diğer araştırmacıların kanısı da dikkate alınmıştır.

açtığı tahribin haricinde, taş ve kazıma izleri mevcuttur. Ayrıca resimler isle kaplanmıştır.

Kilise duvar resimlerinde; Meryem'e Müjde, Elizabeth'i Ziyaret, Su Deneyi, Yusuf'un Beytlehem'e Yolculuk, İsa'nın Doğumu, Müneccim Kralların Tapınması, Yusuf'un Rüyası, Mısır'a Kaçış, Masum Çocukların Katli, İsa'nın Tapınağa Takdimi, Elizabeth'in Takibi, İsa'nın Vaftizi, Lazarus'un Dirilişi, Kudüs'e Giriş, Yahuda'nın İhaneti, İsa'nın Çarmıha Gerilişi, İsa'nın Mezara Konuluşu, Cehennem İniş (Anastasis), Boş Mezar, İsa'nın Magdalalı Meryem'e Görünmesi sahneleri yer almaktadır. Ayrıca İsa, melek, Peyramber, İmparator Konstantin, İmparatoriçe Helena, aziz ve azize tasvirleride bulunmaktadır.

Duvar resimlerinde İsa'nın mucizelerinden sadece Lazarus'un dirilişine yer verilmiştir.

#### **3.3.4.1. Lazarus'un Dirilişi**

Sahne, kilisenin güney duvarında kapı açıklığının doğusundaki nişin içine resmedilmiştir (Çizim 16). Mucize tasviri duvarda meydana gelen çatlak ve sağ taraftaki yıkılma dolayısıyla zarar görmüştür (Foto. 54). Ayrıca kilise duvar resimlerinin genelinde olan taş ve kazıma izleri Lazarus'un dirilişi tasvirinde de mevcuttur.

Sahne İsa'ya bir havari eşlik etmektedir. Marta ve Meryem İsa'nın önünde eğilmişlerdir. Genellikle mezar önünde ayakta tasvir edilen Lazarus betimlemesine karşılık, burada Lazarus'un tabut benzeri bir mezar yapısı içerisinde yattığı görülmektedir. Ayrıca yardımcı iki figürün dışında sahnede mucizeyi izleyen kalabalık yer almaktadır. Bahattin Samanlığı Kilisesi'ndeki kalıp şeması, Kapadokya Bölgesi Lazarus'un dirilişi sahnelerinin genel kalıp şemasından farklı özellikler göstermektedir.<sup>94</sup>

### **3.4. Orta Bizans Dönemi (1020-1130) Kaya Kiliseleri'nde Mucize Sahneleri**

#### **3.4.1. Göreme, No. 19, Elmalı Kilise**

Elmalı Kilise, Nevşehir'e 13 km. uzaklıkta olan Göreme Kasabası'nın 2 km. doğusundaki Göreme Açık Hava Müzesi girişinin 150 m. güneybatısında yer almaktadır.

Yapı, 11. yüzyılın ortaları, 12. yüzyılın sonu ve 13. Yüzyılın başı ile tarihlendirilmektedir. Ancak yapının tarihine ilişkin genel kanı 11. yüzyılın ortaları ve

<sup>94</sup> Ayrıntılı bilgi için Bkz. Kat. No. 33.

sonudur<sup>95</sup> (Kostof:1989 227; Ötüken 1987: 47; Jolivet Levy 1991: 125; Thierry 2002:190-191).

Kilise, dört serbest destekli, kapalı Yunan haçı plan şemasında inşa edilmiştir. Doğu-batı doğrultulu kilise; dikdörtgen planlı Naos, dik eksenlerdeki haç kolları ve çapraz eksenlerdeki köşe mekânlarından oluşmaktadır. Yapın doğu duvarında, ana apsis haricinde kuzey ve güney köşe mekanlarının ardında iki yan apsis nişi bulunmaktadır. Naos, haç kolları ve köşe mekânlarının üzeri kubbe ile örtülmüştür. Yapıya giriş batı haç kolu üzerinde bulunan kapı açıklığından sağlanmaktadır (Çizim 17).

Günümüze korunarak iyi durumda ulaşan yapıda, 1927'de gerçekleşen konservasyon çalışmaları sırasında yıkılan sütunlar yenilenmiştir. Elmalı Kilise'de konservasyon çalışmaları 1994 yılında başlamıştır. 1996'dan 2002'ye kadar çalışma devam etmiş, 2002 yılında bir sene ara verilmiş, 2003 yılı Ağustos ayında çalışma sona ermiştir (Akyol 2004: 267-270).

Kilisenin resim programında; Meryem'e Müjde<sup>96</sup>, Beytullahim'e Yolculuk, İsa'nın Doğumu, Müneccim Kralların Secdesi. İsa'nın Vaftizi, Lazarus'un Dirilişi, Başkalaşım (Metamorphosis), Kudüs'e Giriş, Son Akşam Yemeği, Yahuda'nın İhaneti, Golgota Yolunda, İsa'nın Çarmıha Gerilişi, İsa'nın Mezara Konulması, Boş Mezar Başında Kadınlar, Cehenneme İniş (Anastasis), İsa'nın Göğe Yükselişi, Fırında Üç İbrani Genci, İbrahim'in Misafirperverliği resmedilmiştir. Kilisede bulunan sahneler dışında Meryem ve çocuk İsa, İncil yazarları, aziz, azize, melek, İmparator Kostantinos, Azize Helena tasvirleri de yer almaktadır.

Kilise duvar resimlerinde İsa'nın mucizelerinden sadece Lazarus'un dirilişine yer verilmiştir.

#### **3.4.1.1. Lazarus'un Dirilişi**

Sahne, kilisenin kuzeybatı köşe mekânının batı duvarında, üst bölümde resmedilmiştir (Çizim 18). Marta ve Meryem'in yüzlerinde ve sahnenin sağ tarafındaki resim tabakasının dökülmesi dışında tasvir korunarak günümüze ulaşabilmiştir (Foto. 56). İsa, havari Tomas ile birlikte resmedilmiştir. İsa'nın karşısında Yahudi gömü geleneklerine uygun olarak kayaya oyma bir mezar önünde Lazarus, Lazarus'un sağ ve sol tarafında

<sup>95</sup> Yapının tarihlendirilmesine ilişkin ayrıntılı bilgi için Bkz. Selime Akyol, Göreme Vadisinde Bulunan Elmalı Kilise ve Duvar Resimleri, Hacettepe Üniversitesi Sosyal Bilimler Enstitüsü Sanat Tarihi Anabilim Dalı, Yayınlanmamış Yüksek Lisans Tezi, 2004, s. 41-44.

<sup>96</sup> Günümüze ulaşamayan müjde sahnesinin, nartekste olduğu düşünülmektedir. Ayrıntılı bilgi için Bkz. Akyol, a.,g.,t.,s.54-58.

burnunu tıkayan yardımcı figürler ve ön düzlemde Marta ve Meryem figürleri yer almaktadır. Sahne, Kapadokya Bölgesi Kiliseleri'ndeki genel kalıp şeması ile uyum sağlamaktadır.<sup>97</sup>

### 3.4.2. Göreme, No. 22, Çarıklı Kilise

Çarıklı Kilise, Nevşehir'e 13 km. uzaklıkta olan Göreme Kasabası'nın 2 km. doğusundaki Göreme Açık Hava Müzesi içerisinde, yamacın sol tarafındaki bir manastır topluluğu içerisinde yer almaktadır.

Yapının plan şeması ve duvar resimleri Elmalı Kilise ile benzer özellikler göstermektedir. Dolayısıyla Elmalı Kilise'nin tarihlenmesindeki farklı görüşler Çarıklı Kilise içinde söz konusudur. Kilise, 11. yüzyılın ortaları, 12. yüzyılın sonu ve 13. yüzyılın başı ile tarihlendirilmektedir. Ancak yapının tarihine ilişkin genel kanı 11. yüzyılın ortaları ve sonudur (Kostof:1989: 227; Ötüken 1987: 54; Jolivet Levy 1991: 131; Thierry 2002:190-191).

Kilise, iki serbest destekli ve kapalı Yunan haçı plan şeması ile inşa edilmiştir. Doğu-batı doğrultulu kilise, kare ölçülerde naos, dik eksenlerdeki haç kolları ve çapraz eksenlerdeki köşe mekânlarından oluşmaktadır (Çizim 19). Naos, doğuda, merkezi içte yarım daire planlı üç apsisle sonlanmaktadır. Yapının kuzeydoğu ve güney doğu köşe mekânları mevcuttur. Batı haç kolunun iki yanında köşe mekânı bulunmamaktadır. Naos, doğu haç kolu ve köşe mekânlarının üzeri kubbe ile örtülmüştür. Kiliseye giriş kuzey haç kolu üzerinde bulunan kapı açıklığından sağlanmaktadır.

Kilise, apsisi güneydoğu köşe odasından ayıran duvarın yıkılması dışında günümüze kadar korunarak gelebilmiştir. Kilisenin, manastır avlusundan 4-5 metre kadar yüksekte olması sebebiyle yapıya daha sonra eklenen portatif demir bir merdiven mevcuttur (Foto 38). Kilise duvar resimlerinde kazıma ve taş izleri görülmektedir.

Kilise resim programında; İsa'nın Doğumu, Müneccim Kralların Tapınması, İsa'nın Vaftizi, Lazarus'un Dirilişi., Başkalaşım (Metamorphosis), Kudüs'e Giriş, Yahuda'nın İhaneti, İsa Golgota Yolunda, İsa'nın Çarmıha Gerilişi, Cehenneme İniş (Anastasis), Boş mezar, İsa'nın Göğe Yükselişi, Deesis, İbrahim'in Misafirperverliği sahneleri yer almaktadır. Yer verilen sahnelerin dışında kilisede, Pantokrator İsa, Meryem, İncil yazarları, İmparator Konstantin, İmparatoriçe Helena, melek, aziz ve azize tasvirleri de görülmektedir.

<sup>97</sup> Ayrıntılı bilgi için Bkz. Kat. No. 34.

Duvar resimlerinde İsa'nın mucizelerinden sadece Lazarus'un dirilişi resmedilmiştir.

### **3.4.2.1. Lazarus'un Dirilişi**

Doğu haç kolu kemerinin üst yüzeyine resmedilen sahne, figürlerin yüzlerinde görülen taş izlerinin dışında korunarak günümüze ulaşmıştır (Çizim 20).

Sahnenin merkezinde kaya mezar önünde, Lazarus, yardımcı iki erkek figür, ön düzlemde ise Lazarus'un kız kardeşleri Marta ve Meryem bulunmaktadır (Foto 58). Sahnenin solunda İsa ve havari Tomas yer alırken, sahnenin sağ tarafında Elmalı ve Karanlık Kiliseler'den farklı olarak, mucizeyi izleyen beş erkek figür yer almaktadır. Sahnenin tamamı doğu haç kolunun alınlık kısmına sığmamış ve mucizeyi izleyen figürler, sağ taraftaki birim alınlığının bir kısmına yerleştirilmiştir.<sup>98</sup>

### **3.4.3. Göreme, No. 23, Karanlık Kilise**

Karanlık Kilise, Nevşehir'e 13 km. uzaklıkta ve Göreme Kasabası'nın 2 km. doğusunda bulunan Göreme Açık Hava Müzesi'nin içerisinde, doğu yamacında, bir manastır kompleksi içinde bulunmaktadır (Foto. 59).

Göreme, Açık hava müzesi içerisinde bulunan Elmalı, Çarıklı ve Karanlık Kiliseler gerek mimari gerekse duvar resimleri açısından benzer özellikler göstermektedirler. Bu nedenlerle üç kilise aynı döneme tarihlendirilmektedir. Elmalı ve Çarıklı Kiliseler'in tarihlendirilmesindeki çelişki Karanlık Kilise içinde geçerlidir. Ancak yapı genel itibariyle 11. yüzyıl ortaları ile tarihlendirilmektedir (Ötüken 1987: 55; Kostof:1989: 227; Jolivet Levy 1991: 135; Thierry 2002:190-191).

Kilise, dört serbest destekli, kapalı Yunan haçı plan şemasına sahiptir. Doğu-batı yönünde uzanan, kilisenin naosu dikdörtgen planlıdır. Naos, dik eksenlerdeki haç kolları ve çapraz eksenlerdeki köşe mekânlarından oluşmaktadır. Naos, doğuda, merkezi içte yarım daire planlı üç apsisle sonlanmaktadır (Çizim 21).

Kilisenin kuzeybatısında, beşik tonoz ile örtülmüş dikdörtgen planlı narteksi mevcuttur. Nartekse ulaşım kuzey cephede bulunan merdiven ile sağlanmaktadır. Narteksin güney cephesinde kare planlı mezar yapısı bulunmaktadır.

Narteksin doğu duvarında bulunan küçük bir koridor ile kiliseye geçilmektedir. Kilisenin doğu duvarı, bir ana apsis ve köşe odalarında bulunan birer yan apsis ile sonlanmaktadır. Yapının naos bölümü, doğu haç kolu ve köşe mekânları kubbe ile örtülmüştür.

<sup>98</sup> Ayrıntılı bilgi için Bkz. Kat. No. 35.

Kilise, narteks kısmındaki küçük bir pencereden çok az ışık almaktadır. Bu durum, duvar resimlerinde kullanılan renklerin canlılığını korumasını sağlamıştır.

1981 yılında başlayan konservasyon ve restorasyon çalışmalarıyla kilisenin hem iç kısmında hem de dış kısmında sağlamaştırma, temizleme ve yeniden renklendirme işlemleri yapılmıştır (Tanburoğlu 2001: 27-28).

Kilise duvar resimlerinde; Meryem'e Müjde, Beytullahim'e Yolculuk, İsa'nın Doğumu, Müneccim Kralların Tapınması, İsa'nın Vaftizi, Lazarus'un Dirilişi, Başkalaşım, Kudüs'e Giriş, Son Akşam Yemeği, Yahuda'nın İhaneti, İsa'nın Çarmıha Gerilişi, Cehenneme İniş (Anastasis), Boş Mezar, Havarilerin Görevlendirilmesi, İsa'nın Göğe Yükselişi, Deesis, İbrahim'in Misafirperverliği, Fırında Üç İbrani Genci sahneleri yer almaktadır. Sahnelerin dışında İsa, Meryem, peygamber, melek, aziz ve azize tasvirleri de bulunmaktadır.

Kilise resim programında İsa'nın mucizelerinden sadece Lazarus'un dirilişi konu alınmıştır.

#### **3.4.3.1. Lazarus'un Dirilişi**

Sahne, kilisenin güneybatı köşe mekânının kemerli batı duvarına işlenmiştir (Çizim 22). Tasvir üzerinde, İsa, Marta ve Meryem'in yüzlerinde kazıma izleri mevcuttur. Ayrıca sahnenin sağ alt bölümünde yoğun tahrip görülmektedir.

Sahne, İsa ve havari Tomas, Lazarus, mezar kapısını taşıyan bir erkek figür, ön düzlemde ise Lazarus'un kız kardeşleri Marta ve Meryem bulunmaktadır.(Foto. 60). Kapadokya Bölgesi Lazarus'un dirilişini konu alan tasvirler ile benzer kalıp şemasına sahiptir.<sup>99</sup>

### **3.5. Geç Dönem (12. Yüzyıl Sonrası) Kaya Kiliseleri'nde Mucize Sahneleri**

#### **3.5.1. Ürgüp Cemil Köyü, Keşlik Manastırı, Archangelios Kilisesi**

Keşlik Manastırı, Nevşehir'in Ürgüp İlçesi'ne 16 km, Cemil Köyü'ne 1 kilometre uzaklıkta bulunmaktadır. Manastır içerisinde Stephanos ve Archangelios (Başmelekler) Kiliseleri yer almaktadır.

Kilise, 13. yüzyılın ikinci yarısı ile tarihlendirilmektedir (Jölivet-Levy 1991: 160.)

<sup>99</sup> Ayrıntılı bilgi için Bkz. Kat. No. 36.

Doğu-batı doğrultusunda iki nefli olarak inşa edilmiştir (Çizim 23). Kilisenin batısında kuzey-güney doğrultusunda uzanan narteks yer almaktadır. Narteksten, neflere geçiş kemerli açıklıkla sağlanmaktadır. Narteksin üzeri beşik tonoz ile örtülmüştür.

İki nef arasında kubbe ile örtülmüş bir geçiş koridoru bulunmaktadır. Kilisenin doğu duvarında, her iki nefin sonunda derin birer apsis bulunmaktadır. İki apsis birbirine bir geçiş koridoru ile bağlanmaktadır.

Narteksin batısında doğu-batı doğrultusunda bir payanda ve bir paye ile iki bölüme ayrılmış ayrı bir mekân bulunmaktadır. Bölüme geçiş narteksin batı duvarında yer alan üç kemerli açıklıkla sağlanmaktadır. Mekânın, güneydeki bölümü dikdörtgen planlıdır. Kuzey bölümü ise yarım daire, küçük bir apsis formunda sonlanmaktadır.

Kilise, mimari açıdan günümüze korunarak ulaşabilmiştir. Ancak duvar resimlerinin is ile kaplanmıştır. Ayrıca resimlerin üzerinde darbe ve kazıma izleri görülmektedir.

Kilise duvar resimlerinde; Meryem'in Tapınağa Sunuluşu, Meleğin Meryem'i Beslemesi, Müjde, Meryem'in Elizabeth'i Ziyareti, Beytullahim'e Yolculuk, İsa'nın Doğumu, Müneccim Kralların Tapınması, İsa'nın Mabede Takdimi, Vaftiz, Havarilerin Komünyonu, Kötürümün (Felçlinin) İyileştirilmesi, Lazarus'un Dirilişi, Başkalaşım, Kudüs'e Giriş, Ayakların Yıkanması, Son Akşam Yemeği, İsa'nın Yakalanışı, İsa'nın Çarmıha Gerilişi, İsa'nın Mezara Konuluşu, Boş Mezar, Göğe Yükseliş, Deesis, Yakub'un Melek'le Güreşi sahnelerine yer verilmiştir.

Duvar Resimlerinde İsa'nın mucizeleri arasından Beytesta'da kötürümün (felçlinin) iyileştirilmesi ve Lazarus'un dirilişi resmedilmiştir.

### **3.5.1.1. Beytesta Havuzunda Kötürümün (Felçlinin) İyileştirilmesi**

Sahne, kilisenin güney nefinde narteksten naosa geçilen açıklığın kemer yüzeyinde resmedilmiştir (Çizim 24). Kilisenin duvar resimlerinin isle kaplı olduğu görülmektedir. Aynı durum felçlinin iyileştirilmesi sahnesi için de geçerlidir.

Sahne üzerinde havuzun koyu zemin renginin çerçeve içine alınarak basit bir biçimde belirtilmesi delik gibi görünmesine neden olmaktadır. Bu nedenle sahne damdan indirilen kötürümün iyileştirilmesi ile karıştırılabilir. Ancak sahnenin üzerinde elinde asasıyla yer alan melek tasviri sahnenin konusunun açık biçimde anlaşılmasını sağlamaktadır (Foto. 62).



Sahne yer yer resim sıvasının küçük bölümler halinde tahrip olduğu görülmektedir. Buna rağmen, kilise resim programında yer verilen Lazarus'un dirilişine göre iyi bir biçimde korunarak günümüze ulaşabilmiştir.<sup>100</sup>

### 3.5.1.2. Lazarus'un Dirilişi<sup>101</sup>

Kuzey nef tonozunun batı alınlığına resmedilen sahnenin bir kısmına tonozun güneyinde devam edilmiştir (Çizim 24). Sahnenin kompozisyonunun ana bölümü tonoz alınlığında yer almaktadır. İsa ve iki havarisi ise tonoz üzerine yerleştirilmiştir (Foto. 65). Sahnenin konusunun belirlenmesini sağlayan ana bölümün büyük bir kısmı günümüze ulaşamamıştır (Foto. 63). Bu nedenle sahnenin konusunun belirlenmesi hususunda sıkıntı yaşanmaktadır. Ancak sol alt kısma dikkat edildiğinde İsa'nın ayakları önünde eğilmiş haleli bir kadın figürü görülmektedir. Figürün arkasında ikinci bir hale ve başka bir kadın figürünün yüzünün bir kısmı mevcuttur (Foto. 64). Lazarus sahnelerinin temel öğelerinden olan Marta ve Meryem'in İsa'nın önünde eğilerek şükretme anı ile benzerdir. Kapadokya Bölgesi'nde iki kadının İsa'nın önünde eğildiği başka bir kompozisyon şeması bulunmamaktadır. Dolayısıyla Sahnenin Lazarus'un dirilişini konu aldığı görülmektedir.<sup>102</sup>

### 3.5.2. Ürgüp, Aziz Vasilios Kilisesi

Yapı, Nevşehir'in Ürgüp ilçesinin Mustafapaşa Kasabası'nda Bey Deresi Vadisi'nin doğu yamacında yer almaktadır.

Yapının tarihi hakkında, yapıda yer alan kitabelerden ve duvar resimlerinden net bir sonuç elde edilebilmektedir. Duvar resimlerinin çoğunun yanında resmin banisi ya da sanatçısına ait ibareler yer almaktadır. Kilisenin tarihine ilişkin bilgi veren iki resim mevcuttur. Bu resimlerden ilki kuzey nefin tavanında mandora içinde betimlenen İsa tasvirinin altında, diğeri güney nefi apsisten ayıran ikonostasisin üzerindeki alınlıkta resmedilen "Müjde" sahnesinde Meryem'in altında yer alır (Akar 2007: 31).

İsa betimlemesinin altında yazan:

*"εργου Γεωργιου Ψορδαβιδου 1915"*

Çevirisi:

<sup>100</sup> Ayrıntılı bilgi için Bkz. Kat. No. 37.

<sup>101</sup> Sahne, Altunkaynak'ın Keşlik manastırı kiliselerini konu alan çalışması içerisinde Jairus'un kızının dirilişi olarak tanımlanmıştır. Ancak Jairus'un kızının dirilişini konu alan sahnelerin genel kalıp şemasında İsa yataкта uzanan kızın ayakucunda durmaktadır. Dolayısıyla burada İsa'nın önünde diz çöken figürlerin yer alması sahnenin Lazarus'un dirilişini konu aldığını göstermektedir.

<sup>102</sup> Ayrıntılı bilgi için Bkz. Kat. No. 38.

“Georgiou Yordanidou Eseri 1915”

Meryem betimlemesi'nin altında yazan:

*“εργον υαι αγιρωα Κωυστι Μελετιαδου 1901”*

Çevirisi:

“Konsti Meletiadu'nun Eseri 1901” şeklindedir.

Yazıtlar ve yazı ve kitabelerin Rumca olması dikkate alındığında yapı 19. yüzyılın sonlarına 20. yüzyılın başlarına tarihlendirilebilir (Akar 2007: 31).

Kayaya oyma yapı, üç katlı olarak inşa edilmiştir. Yapının kuzey doğusunda merdivenli bir giriş koridoru bulunmaktadır. Giriş mekanında yer alan merdivenler “L” plan şemasına sahip bir koridora açılmaktadır. Yapının güneydoğusunda yer alan iki nefli kilise, kilisenin kuzeyinde ise iki adet şapel bulunmaktadır. Şapeller tek nefli inşa edilmişlerdir. “L” koridor ile şapellere ve kiliseye geçiş sağlanmaktadır (Çizim 25).

Dikdörtgen planlı naos üç paye ile iki nefe ayrılmıştır. İki nedte doğuda apsis ile sonlanmaktadır. Naostan apsislere kademeli bir şekilde geçilmektedir. Güney nef kaburgalı beşik tonoz, kuzey nef düz tavan ile örtülmüştür.

Kilisenin resim programında; Meryem'e Müjde, İsa'nın Vaftizi Lazarus'un Dirilişi, Deesis sahnelerine yer verilmiştir. Konulu sahneler dışında yapıda sembolik sahneler ve aziz tasvirleride bulunmaktadır.

Kilisede, İsa'nın mucizelerinden sadece Lazarus'un dirilişi resmedilmiştir.

### **3.5.2.1. Lazarus'un Dirilişi**

Sahne, yapıya girişi sağlayan koridorun doğu duvarında resmedilmiştir. Geç dönem ile tarihlendirilen resim üzerinde Marta ve Meryem tasvirlerinin tahrip olduğu görülmektedir. Bunun dışın İsa ve diğer figürlerin yüzlerinde kazıma izleri görülmektedir (Foto. 66).

Lazarus'un Dirilişi sahnesini konu alan duvar resminde, İsa'ya arkasında iki havari eşlik etmektedir. İsa'nın önünde Marta ve Meryem yer almaktadır. Sahnenin sağında yer alan Lazarus geç dönem örneklerinde görülen kalıp şemasına göre tabut benzeri bir mezar içerisinde resmedilmiştir. Mezarın baş kısmında iki yardımcı figür bulunmaktadır.<sup>103</sup>

---

<sup>103</sup> Ayrıntılı bilgi için Bkz. Kat. No. 39.

## BÖLÜM 4: KATALOG

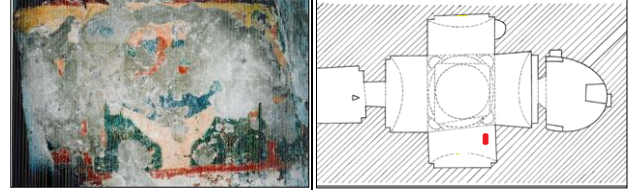

### Katalog No: 1

**Sahne** : Kana Düğünü Suyun Şaraba Çevrilmesi

**Kaynak** : Yuhanna 2:1-11; On İki Havari 12:1-5.

**Bulunduğu Yapı** : Mavrucan (Güzelöz) Haç Kilise

**Sahnenin Konumu** : Güney haç kolu, doğu duvar.

**Fotoğraf No** : 1

**Yazıt** : Sahne üzerinde oluşan yoğun tahripten dolayı herhangi bir yazıt tespit edilememiştir.

**Sahnenin Tasviri** : Koyu kırmızı bordür ile çerçevelenen sahnenin ön düzleminde, masa üzerinde iki kadeh arasında, bir yemek kâsesi görülmektedir (Foto. 1). Masa, sahneyi çerçeveleyen bordürün, iki kenardan iç kısma doğru çekilmesiyle oluşturulmuştur. Yeşil, mavi ve kırmızı renklerin hâkim olduğu sahnenin sol tarafında, kısmen iki halenin varlığı görülmektedir. Masanın arka tarafında ise, iki figürün göğüs kısımları günümüze ulaşabilmiştir. Sahnenin Ürgüp Pancarlık Kilisesi ile benzer bir kompozisyon şeması gösterdiği anlaşılmaktadır (Foto. 9) Sahnenin sol tarafında yer alan iki hale kalıntısından birinin Meryem'e ait olması muhtemeldir.

Sahnenin merkezinde, dikdörtgen ölçülerde olduğu anlaşılan masanın arkasında oturan iki havari figürde beyaz saçlı ve sakallı tasvir edilmişlerdir. Havari figürlerinin, mavi-yeşil khiton<sup>104</sup> üzerine kırmızı hymationları<sup>105</sup> bulunmaktadır.

Sahnenin sol tarafında iki figür başının bir kısmının korunduğu görülmektedir. Arka düzlemde yer almaları ve ayakta betimlenmeleri dikkate alındığında, figürlerin, küpleri suyla dolduran yardımcı figür ve şarabın tadına bakan tören başkanı olması gerekmektedir. Figürlerden biri profilden verilirken diğeri cepheden verilmiştir.

<sup>104</sup> Antik Yunan'da dikdörtgen kumaşın karşılıklı iki kenarının birbirine dikilmesiyle meydana gelen, hymation veya khialinanın altına giyilen giysi. Bkz. Secda Saltuk, *Arkeoloji Sözlüğü*, İnkılap Kitapevi, İstanbul, 1989, s.97.

<sup>105</sup> Kalın ve uzun bir pelerin biçiminde, hem erkeklerin hem kadınların giydikleri giysi. Bkz. Secda Saltuk, *a.g.e.*, s. 78.

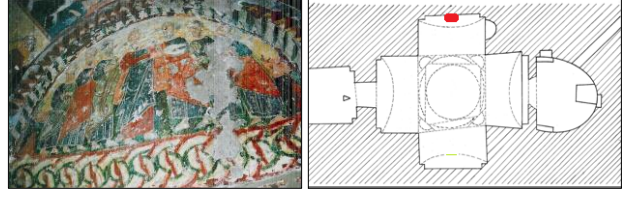

**Katalog No: 2**

**Sahne** : Ekmek ve Balıkların Çoğaltılması

**Kaynak** : Matta 14: 13- 21; Markos 6: 35-44; Luka 9: 10-17; Yuhanna 6: 1-15; Yahuda 10: 8-23; On İki Havari 29: 1-8.

**Bulunduğu Yapı** : Mavrucan (Güzelöz) Haç Kilise

**Sahnenin Konumu** : Kuzey haç kolu, tonoz alınlığı.

**Fotoğraf No** : 2

**Yazıt** : Sahne üzerinde oluşan yoğun tahripten dolayı herhangi bir yazıt tespit edilememiştir.

**Sahnenin Tasviri** : Kalabalığın doyurulmasını konu alan sahne, kilisedeki diğer mucize sahnelerine oranla daha iyi korunmuştur. Sahnede, figürlerin baş kısımlarında meydana gelen tahrip, sahnedeki figürlerin kimliğini tespit edilmesini zorlaştırmaktadır (Foto.2).

Figürlerin boyları, tonoz alınlığının formuna göre yarım daire oluşturacak biçimde şekillendirilmiştir. İsa'nın sağına ve soluna simetrik bir biçimde dizilen üçer kişilik figürler yerleştirilmiştir. Sağ taraftaki elinde iki balık tutan havarisine doğru, dörtte üç profilden verilen İsa, sağ eli ile balıkları kutsamaktadır. Kızıl kahve kihiton üzerine, mavi hymationu ile resmedilmiştir. Sahnede yer alan figürlerin ise İsa'nın tersine mavi khitonları bulunmaktadır. Khitonları üzerindeki hymationlarının renkleri sırasıyla kızıl kahve ve yeşil olarak değişmektedir. Sağ uçta yer alan figürün yüz kısmı tamamen tahrip olmuştur. Onun dışında ki figürlerin kısa saçlı ve sakallı tasvir edildikleri görülmektedir.

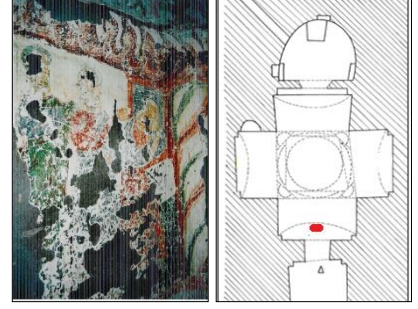

**Katalog No: 3**

**Sahne** : Siloam Havuzundaki Körün İyileştirilmesi

**Kaynak** : Yuhanna 9: 1-7; On İki Havari 53/54: 1-6.

**Bulunduğu Yapı** : Mavrucan (Güzelöz) Haç Kilise

**Sahnenin Konumu** : Batı haç kolu, tonoz alınlığı.

**Fotoğraf No** : 3

**Yazıt** : Sahne üzerinde oluşan yoğun tahripten dolayı herhangi bir yazıt tespit edilememiştir.

**Sahnenin Tasviri** : Sahnede mucizenin iki farklı anına, yer verilmiştir. Sahnenin sol tarafında yer alan İsa, karşısında yer alan kör adamın gözlerine çamur sürerken betimlenmiştir. Sahnenin sağ tarafında ise, kör figür çeşmede gözlerini yıkamaktadır (Foto. 3).

Zemininde mavi ve yeşil renklerin kullanıldığı sahne, koyu kırmızı şerit ile çerçevelenmiştir. Üst ve sağ taraftaki, çerçeve şeritinin üzerinde, örgü motifli başka bir bordür kuşağı ile çerçevelenmektedir. Mavi khiton üzerinde yeşil hymationu ile betimlenen İsa'nın, hymationu üzerinde yer yer görülen kahverengi boya kalıntıları mevcuttur.

Eli kör figürün gözlerinde yer almaktadır. İsa'ya oranla daha küçük boyutlarda resmedilen kör figür, kızıl kahve khitonu üzerindeki mavi hymationu ile çeşme önünde de benzer biçimde resmedilmiştir. Siloam havuzunu simgeleyen sağ köşedeki birim, sahnenin çerçevesini oluşturan kızıl kahve şerit ile kare ölçülerde belirtilmiştir. Çeşmeden ziyade metinlerde belirtildiği üzere havuz görünümü vermektedir.

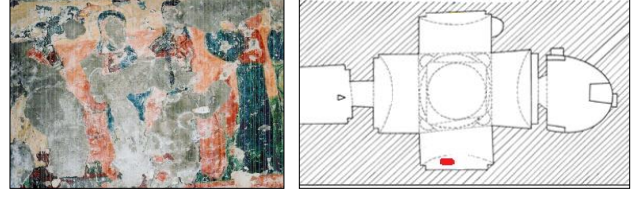

**Katalog No: 4**

**Sahne** : İki K r n İyileştirilmesi

**Kaynak** : Matta 9: 27-31; On İki Havari 24: 6-7; Matta 20: 29-34.

**Bulunduđu Yapı** : Mavrucan (G zel z) Ha Kilise

**Sahnenin Konumu** : G ney ha kolu, tonoz alınlıđı.

**Fotođraf No** : 4

**Yazıt** : Sahne  zerinde oluŐan yođun tahripten dolayı herhangi bir yazıt tespit edilememiŐtir.

**Sahnenin Tasviri** : Sahnenin b y k bir b l m  g n m ze ulaŐamamıŐtır. Sahnenin merkezinde yer alan İsa'nın Őeritli halesi bulunmaktadır (Foto 4). D rtte   profilden tasvir edilen İsa'nın y z  tahrip olmuŐtur. Mavi hymation giymiŐ olan İsa, siyah salı olarak betimlenmiŐtir.

İsa'nın karŐısında yer alan iki fig rden sađ tarafta olan k r fig r n sadece g vdesi g n m ze ulaŐmıŐtır. Fig r n elleri g đ s hizasında birleŐmektedir. Fig r n mavi-yeŐil khitonu  zerinde kırmızı hymationu bulunmaktadır. Siyah salı diđer k r fig r, g đ s kısmından itibaren g n m ze ulaŐabilmiŐtir. Fig r n kıyafetinin  st kısmı koyu kırmızı ile renklendirilmiŐtir.

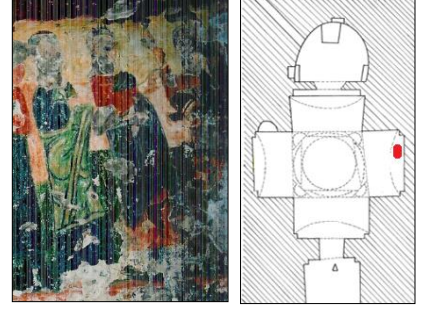

**Katalog No: 5**

**Sahne** : Kurumuş (Felçli) Elin İyileştirilmesi

**Kaynak** : Matta 12:9-14; Markos 3:1-6; Luka 6:6-11; Yahuda 7:17-21;  
On İki Havari 48:10-12.

**Bulunduğu Yapı** : Mavrucan (Güzelöz) Haç Kilise

**Sahnenin Konumu** : Güney haç kolu, tonoz alınlığı.

**Fotoğraf No** : 5

**Yazıt** : Sahne üzerinde oluşan yoğun tahripten dolayı herhangi bir yazıt tespit edilememiştir.

**Sahnenin Tasviri** : Sahnenin solunda İsa ve arkasında bir havarisi yer alırken, sahnenin sağ tarafında, sağ kolu felçli figür bulunmaktadır (Foto. 5). İsa, sağ kolu dirsekten bükülerek yukarıya kaldırılmış figürün kolunu kavramaktadır. Figür üzerinde oluşan tahrip, detayların belirlenmesini engellemektedir.

Kızıl kahve khitonu üzerinde, mavi hymationu bulunan İsa'nın ve arkasında yer alan havarisininde yüzü tahrip olmuştur. Havari figürü kızıl kahve khiton üzerine, yeşil hymation ile betimlenmiştir.



**Katalog No: 6**

**Sahne** : Lazarus'un Dirilişi

**Kaynak** : Yuhanna 11:1-44; On İki Havari 56: 1-18.

**Bulunduğu Yapı** : Mavrucan (Güzelöz) Haç Kilise

**Sahnenin Konumu** : Batı haç kolu, tonoz alınlığı.

**Fotoğraf No** : 6

**Yazıt** : Sahne üzerinde oluşan yoğun tahripten dolayı herhangi bir yazıt tespit edilememiştir.

**Sahnenin Tasviri** : Giriş açıklığının üzerinde yer alan sahnenin ortasında bulunan pencere açıklığı sahneyi ikiye bölmektedir. Sahnenin sağ tarafında Lazarus ve burnunu tıkayan bir figür yer alırken, pencerenin sol tarafında İsa ve önünde eğilen Marta ya da Meryem görülmektedir. İkinci kadın figürü tamamen yok olmuştur. Lazarus ve yardımcı figürün bulunduğu bölümün daha iyi korunduğu görülmektedir.

Dar bir mezar yapısı önünde belirtilen Lazarus beyaz kefeni ile ayakta betimlenmiştir. Lazarus'un sağında bulunan yardımcı figür mavi tunik benzeri kıyafeti ile tasvir edilmiştir. Lazarus'un yanında tek figüre yer verilmiştir.

Sahnenin sol tarafında yer alan İsa'nın, kilise resimlerinin genelinde olduğu gibi kırmızı kahve khiton üzerine, mavi hymation giydiği görülmektedir. Sahne üzerinde meydana gelen tahrip dolayısıyla İsa'nın detayları belirlenmemektedir.





**Katalog No: 7**

**Sahne** : Kana Düğünü Suyun Şaraba Çevrilmesi

**Kaynak** : Yuhanna 2:1-11; On İki Havari 12:1-5.

**Bulunduğu Yapı** : Ürgüp, Aziz Theodoros, Pancarlık Kilisesi

**Sahnenin Konumu** : Tavanının batısında, kuzey bölmedeki üst şerit - tavanın batısında kuzey bölmedeki alt şerit.

**Fotoğraf No** : 9-10

**Yazıt** :

**Şölen Masası** :

*HNEOI[αμν]*: Evli çift

**Suyun Şaraba Çevrilmesi: -**

**Sahnenin Tasviri** : Kana düğünü konu alan sahne kilise tavanında iki farklı şeritte resmedilmiştir. Kana düğünüde şölen masasındaki anı tasvir eden sahne zemininin alt kısmı koy yeşil, üst kısmı ise gri-mavi ile renklendirilmiştir. Sahnenin orta bölümünde resim tabakasının büyük oranda döküldüğü görülmektedir. Sahne alttan, üstten ve sağ taraftan kırmızı kahve bordür ile çerçevelenmiştir. Üst taraftaki bordürün renkleri silinmiştir. Alt bordürün üzerinde beyaz bitkisel bezemeler mevcuttur. Sahne ile sol tarafında bulunan İsa'nın sınanması sahnesi arasında ayırım çizgisi bulunmamaktadır.

Sahnenin ön düzleminde oldukça küçük boyutlarda tasvir edilen oval bir masa yer almaktadır. Beyaz zemin üzerine kahverengi çizgi şeritleri bulunan masa örtüsünün etekleri dilimli bir şekilde biçimlendirilmiştir. Ayrıca şeritler halinde incilerle süslenmiştir. Masanın üzerinde masanın ölçülerine oranla daha büyük olan üç adet kadeh bulunmaktadır. Kenar çizgileri kahverengi ile belirlenen beyaz kadehlerin üzeri çizgisel motifler ile bezenmiştir (Foto. 9).

Masada; Meryem, İsa, iki havari figürü ve yeni evli çift oturmaktadır. Sahnenin sağ tarafında ise elinde kadeh ve sürahi ile sunum yapan yardımcı figür bulunmaktadır.

Dörtte üç profilden resmedilen Meryem, sırt kısmı üçgen form ile sonlanmakta olan bir taht türünün üzerinde oturmaktadır. Masada kullanılan inci bezemeler sandalyenin ayak kısımlarında da kullanılmıştır. Meryem'in kızıl kahve khitonun üzerinde gri-mavi maphorionu<sup>106</sup> bulunmaktadır. Sol eli göğüs hizasında karşıya bakacak biçimde kaldırılmıştır. Sağ eli ise sol eline yakın bir konumda ileriye uzanmaktadır. Meryem'in yüzünde gülümseme mevcuttur. Kaşları sahnede bulunan diğer figürler gibi yay çizecek biçimde şekillendirilmiştir. Meryem'in beyaz halesi kızıl kahve şerit ile çerçevelenmiştir.

Meryem'in sol tarafında yer alan İsa, cepheden ayakta tasvir edilmiştir. Kızıl uzun saçlı ve sakallı betimlenen İsa, kızıl kahve khitonu üzerinde gri-mavi hymationu ile resmedilmiştir. Meryem'e bakmakta olan İsa'nın beyaz zeminli halesi kızıl kahve şerit ile çerçevelenmiştir. Hale içerisinde yer alan haç motifi kızıl kahve basit çizgilerle belirtilmiştir.

İsa'nın sol tarafında daha geride resmedilen havari figürü boynundan itibaren günümüze ulaşabilmiştir. Sahne üzerinde havarilerin kimliğine dair bir yazıt bulunmamaktadır. Ancak kısa beyaz saçlı olarak betimlenen havarinin Kapadokya kiliselerindeki havari Petrus karakterine benzer biçimde betimlendiği görülmektedir. Ayrıca İsa'nın ilk belirtisi olarak kabul edilen Kana Düğünü'nde İsa'nın genellikle ilk öğrencileri Petrus ve Andreas ile resmedildiği görülmektedir. Figürün sağ omzuna dikkat edildiğinde koyu yeşil hymation giydiği anlaşılmaktadır. Havarinin halesi zemindeki gri-mavi renk üzerinde ince beyaz bir çerçeve ile belirtilmiştir.

Petrus olması muhtemel olan figürün sol tarafına dikkat edildiğinde ikinci bir başın varlığı görülmektedir. Petrus yanında bulunduğu düşünülen havariye dönük biçimde tasvir edilmiştir. Sadece alın kısmı görülen ikinci figürün, Kana Düğünü sahnelerinin kalıp şemasına göre Andreas olması gerekmektedir.

Havari figürlerinin solunda ise üzerlerinde bulunan yazıttan yeni evli çift olduğu anlaşılan gelin ve damat oturmaktadır. Gelin ve damat figürleri birbirlerine dönük biçimde aralarında şarap kadehi ile resmedilmişlerdir. Damadın yüzünün yarısı ve sol omuz kısmı korunabilmiştir. Figürün sol omuz kısmından kızıl kahve kıyafeti olduğu görülmektedir. Damadın sol tarafında yer alan gelin figürü açık kahve maphorionu ile resmedilmiştir.

---

<sup>106</sup> Kadınların taktığı, başı ve omuzları örten başörtüsü. Bkz. Alice-Mary Maffry Talbot and Alexander Petrovič Kazhdan, *The Oxford Dictionary of Byzantium*. Oxford University Press, 1991, s.1294.

Daha arka planda tasvir edilen havari figürleri ve evli çiftin önünde kenarları inci bezeli dikdörtgen ölçülerde ikinci bir masanın olduğu görülmektedir. Ancak masa üzerinde meydana gelen tahripten dolayı detaylar betimlenememektedir.

Sahnenin sağ tarafında ayakta tasvir edilen yardımcı figür bulunmaktadır. Figürün kadeh bulunan sağ eli baş hizasında yukarıya kaldırılmıştır. Sol elinde ise testi bulunmaktadır. Kısa saçlı ve sakalsız yüzüyle genç olduğu anlaşılan yardımcı figür dizlerinin altına kadar uzanan kızıl kahve kıyafeti ile betimlenmiştir.

Mucizenin gerçekleşme anının tasvir edildiği sahnenin zemini kilise resimlerinin genelinde kullanılan koyu yeşil ve gri-mavi ile renklendirilmiştir. Sahne üstten ve sol taraftan kızıl kahve bordür ile çerçevelenmiştir. Alttan ise iki kızıl kahve şerit arasında sırasıyla yeşil ve kızıl kahve çizgilerle bölümlere ayrılan bezeme bordürü ile sınırlandırılmıştır. Mucize sahnesi ile sağında yer alan Petrus ve Andreas'ın Görevlendirilmesi sahnesi arasında herhangi bir sınır çizgisi bulunmamaktadır.

Sahnenin sol tarafında, İsa ve arkasında kimliği tespit edilemeyen bir figür, sağ tarafında ise tören başkanı ve küpleri suyla dolduran yardımcı figür yer almaktadır. Sahnenin solundaki resim tabakasının büyük bölümü günümüze ulaşmamıştır. Ayrıca İsa'nın arkasındaki renklerin silindiği görülmektedir (Foto. 10)

Kızıl kahve khitonu ile tasvir edilen İsa'nın sadece bel kısmından yukarısı mevcuttur. Sakallı ve uzun saçlı olan İsa'nın sağ eli ön düzlemde bulunan küplerin üzerine uzanmaktadır. İsa'nın elinden küplere doğru inen üç çizgi görülmektedir. Çizgiler erken dönem örneklerinde görülen asayı simgelemektedir. Sahnenin ön düzleminde sırayla yeşil ve kahverengi ile renklendirilen dört adet küp bulunmaktadır. Sol tarafta yer alan dördüncü küpün varlığı sadece ağız kısmından tespit edilebilmektedir. Küplerin sayısı sahnede meydana gelen yoğun tahripten dolayı tam olarak belirlenememektedir.

Küplerin arkasında sağ elinde kadeh bulunan tören başkanı yer almaktadır. Kısa saçlı ve sakalsız tasvir edilen figürün beyaz kıyafeti kahverengi çizgiler ile renklendirilmiştir.

Sahnenin sağ tarafında kızıl kahve kıyafeti ile kısa saçlı ve sakalsız betimlenen yardımcı figür elindeki testi ile küplere su doldurmaktadır. Figürün omuz kısımları vücuduna oranla daha yüksek ve büyük resmedilmiştir.

Sahnede yer alan figürlerin kaşları şölen masası sahnesindeki gibi yay biçiminde şekillendirilmiştir.



### Katalog No: 8

**Sahne** : Ekmek ve Balıkların Çoğaltılması

**Kaynak** : Matta 14: 13- 21; Markos 6: 35-44; Luka 9: 10-17; Yuhanna 6: 1-15; Yahuda 10: 8-23; On İki Havari 29: 1-8.

**Bulunduğu Yapı** : Ürgüp, Aziz Theodoros, Pancarlık Kilisesi

**Sahnenin Konumu** : Tavanının batısında, kuzey bölmedeki alt şerit, güney duvar batı bölümü üst şerit.

**Fotoğraf No** : 11-12

**Yazıt** :

**Mucize Anı** : Havari figürlerinin halelerinin yanında bazı harf kalıntıları seçilmektedir. Havarilerin kimliklerini açıklaması muhtemel olan yazıtın büyük bölümünün silinmesinden dolayı ne yazdığı tespit edilememektedir.

**Sunum Anı** : Sahne üzerinde yoğun tahrip görülmektedir. Bu nedenle sahnede herhangi bir yazıtın varlığı tespit edilememiştir.

**Sahnenin Tasviri** : Ekmek ve balıkların çoğaltılması mucizesini konu alan sahne iki farklı yüzeyde tasvir edilmiştir. İsa'ya iki balık ve beş somunun sunulduğu an kilise tavanında resmedilirken, kilise tavanındaki şeride sığdıramayan alandakilere sunum anı, güney duvarda üst şeritte resmedilmiştir. Ancak mucizenin iki farklı anının resmedildiği sahnelerin arasında cine tutulmuş adamın iyileştirilmesi yer almaktadır. Bu durum kilise resim programında izlenen kronolojik sıra ile çelişmektedir.

Petrus ve Andreas'ın ellerindeki iki balık ve beş somun ekmeğini, İsa'ya sundukları anı tasvir eden sahne taş ve kazıma izleri dışında korunarak günümüze ulaşabilmiştir. Sahnenin zemininde koyu yeşil ve gri-mavi renk kullanılmıştır. Sahne üstten ve sağ taraftan kırmızı kahve bordür ile çerçevelenmiştir. Alttan ise iki kırmızı kahve şerit arasında sırasıyla yeşil ve kırmızı kahve çizgilerle bölümlere ayrılan bezeme bordürü ile sınırlandırılmıştır. (Foto. 11).

Sahnenin sol tarafında yer alan İsa, ayakta ve dörtte üç profilden resmedilmiştir. İsa, kilisedeki diğer tasvirleri ile bezer biçimde uzun kırmızı saçlı ve sakallı olarak betimlenmiştir. İsa'nın kırmızı kahve khitonu üzerinde yine kırmızı kahve himationu

bulunmaktadır. Sol ayağı bir adım kadar önde yer alan İsa, sağ eli ile Petrus'un sunduğu balıklara uzanmaktadır. İsa'nın beyaz zeminli halesi kızıl kahve şerit ile çerçevelenmiştir. Hale içerisinde yer alan haç motifi ise kızıl kahve basit çizgilerle belirtilmiştir.

İsa'nın karşısında, sahnenin Hıristiyan ikonografisindeki örneklerinde Petrus ve Andreas olduğu bilinen iki havari bulunmaktadır. Ekmek ve balıkların çoğaltılması sahnelerinde balık ile özdeşleşen figürün Petrus olduğu bilinmektedir. Önde yer alan Petrus beyaz kısa saçlı ve sakallı resmedilmiştir. Beyaz khitonu üzerinde koyu yeşil hymationu bulunan Petrus, elinde tuttuğu kızıl kahve bir örtü içerisindeki iki balığı İsa'ya uzatmaktadır. Balıklar beyaz oval şekillerle simgelenmiştir.

Petrus'un arkasında, Andreas olması muhtemel olan havari figürü, beyaz khitonu üzerinde koyu sarı hymationu ile tasvir edilmiştir. Beyaz saçlı ve sakallı tasvir edilen figürün, Kapadokya Bölgesi'ndeki Andreas tasvirlerine benzediği görülmektedir. Sakalları Petrus'a göre daha uzundur. Figür elinde bulunan gri örtü içerisindeki beş somunu İsa'ya uzatmaktadır. Somun ekmekler beş küçük daire ile simgelenmektedir.

Havarilerin haleleri, beyaz zemin üzerine kızıl kahve bir şerit ile çerçevelenmiştir.

Kilisenin güney duvarında, cine tutulmuş adamın iyileştirilmesi ve kurumuş elin iyileştirilmesi sahnelerinin arasında resmedilen mucizenin diğer anı üzerinde yoğun bir tahrip görülmektedir (Foto. 12). Bu durum sahne kompozisyonunun tam olarak anlaşılmasını engellemektedir.

Sahne üstten kızıl kahve ve yeşil renklerin hakim olduğu geometrik bezemeli bordürle, alttan ise sadece kızıl kahve geometrik bezemeli bordürle çerçevelenmiştir. Sahnenin sol tarafında bulunan ağaç tasviri, cine tutulmuş adamın iyileştirilmesi ile arasında sınır oluşturmaktadır. Sol tarafta ise dikdörtgen bir örtü üzerine ekme ve balıkların dizilmesiyle sağ taraftaki kurumuş elin iyileştirilmesi arasında sınır oluşturulmuştur.

Sahnenin ortasında meydana gelen bozulmadan dolayı sadece iki figür tespit edilebilmektedir. Sahnenin sol tarafında beyaz khiton ve kızıl kahve hymationu ile yer alan figür kısa beyaz saçlı ve sakallı olarak tasvir edilmiştir. Petrus tasvirlerine benzeyen figürün kimliği net biçimde tespit edilememektedir.

Sahnenin ortasında, alt kısımda yeşil zemin üzerinde kızıl kahveyle konturları belirlenen dört adet beyaz balık motifi yer almaktadır. Sağ tarafta ise ekme ve balıkları simgeleyen kızıl kahve konturlu oval ve yaprak formu şekillerin dizildiği beyaz zeminli dikdörtgen bir sofranın önünde kısa kızıl saçlı bir figür

oturmaktadır. Kıvıı kahve khıtonunu ve gri hymationu bulunan fıgür sahnenin sol tarafında yer alan havari fıgürüne doęru bakmaktadır.



**Katalog No: 9**

**Sahne** : Cine Tutulmuş Adamın İyileştirilmesi

**Kaynak** : Matta 12: 22-32; Luka 11:14-23.

**Bulunduğu Yapı** : Ürgüp, Aziz Theodoros, Pancarlık Kilisesi

**Sahnenin Konumu** :Güney duvar batı bölümü, üst şerit.

**Fotoğraf No** : 13

**Yazıt** : -

**Sahnenin Tasviri** : Sahne üstten kızıl kahve ve yeşil renklerin hakim olduğu geometrik bezemeli bordürle, alttan ise sadece kızıl kahve geometrik bezemeli bordürle çerçevelenmiştir. Sahnenin sol tarafında; İsa ve bir havarisi, sağ tarafında ise çıplak tasvir edilen cine tutulmuş olan hasta figür ve onu kollarından tutan iki figür yer almaktadır (Foto. 13).

Dörtte üç profilden resmedilen İsa, kızıl kahve khitonu üzerine gri hymationu ile tasvir edilmiştir. İsa, sağ eli ile takdis yapmaktadır. İsa'nın sol ayağının önde yer alması hasta figüre doğru ilerlediğini göstermektedir. Kızıl uzun saçlı betimlenen İsa'nın yüzü kazınmıştır. Ancak kilise resimlerindeki İsa tasvirlerinin benzer olduğu dikkate alınırsa büyük ihtimalle sakallı betimlendiği düşünülebilir. İsa'nın halesi beyaz zemin üzerine kızıl kahve şerit ile çerçevelenmiştir. Halenin içerisinde yer alan haç motifi kızıl kahve çizgilerle basitçe belirtilmiştir.

Sahnedeki, İsa'nın arkasında yer alan havarinin kimliğine dair bir bilgi bulunmamaktadır. Yüzü tamamen kazınan havari figürünün kısa beyaz saçlı olduğu görülmektedir. Havarinin kızıl kahve hymationunun içerisinde beyaz khitonu bulunmaktadır. Figürün halesi kilise programında yer alan havari tasvirlerinin halesi gibi beyaz zemindir. Hale kızıl kahve şerit ile çerçevelenmiştir.

Sahnenin sağ tarafında İsa'nın karşısında yer alan cine tutulan figür, sahnedeki diğer figürlere oranla daha büyük resmedilmiştir. Çıplak tasvir edilen figürün göğüs ve bacaklarındaki kaslar belirtilmiştir. İki eli önde birleşen figürün omuzları başına doğru çekilmiştir. Bu detay figürün vücudunun kasılmış olduğunu göstermektedir. Vücutunda

ve yüzünde kazıma izleri bulunan figürün kısa saçlı ve sakalsız tasvir edildiği görülmektedir.

Cine tutulmuş hastanın sağ ve sol tarafında, onu kollarından tutan iki figür yer almaktadır. Sol tarafındaki figür, kısa kızıl saçlı ve sakalsız olarak betimlenmiştir. Figürün yaşının genç olduğu anlaşılmaktadır. Figürün gri kıyafeti dizlerinin altına kadar uzanmaktadır.

Hastanın sağ tarafındaki figür de kısa kızıl saçlı olarak betimlenmiştir. Diğer yardımcı figüre oranla daha kısa resmedilen figürün beyaz khiton üzerine kızıl kahve hymationu bulunmaktadır.



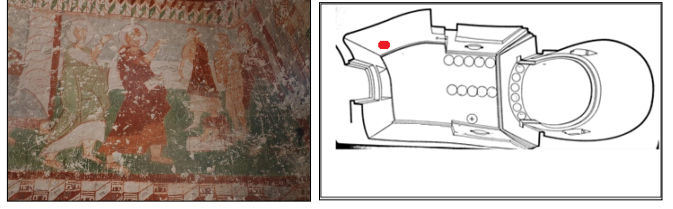

### **Katalog No: 10**

**Sahne** : Cüzzamlının İyileştirilmesi

**Kaynak** : Matta 8:1-4; Markos 1:40-45; Luka 5:12-16; Yahuda 4:10-13,18-19;On İki Havari 15:1-2.

**Bulunduğu Yapı** : Ürgüp, Aziz Theodoros, Pancarlık Kilisesi

**Sahnenin Konumu** : Güney duvar batı bölümü, üst şerit.

**Fotoğraf No** : 14

**Yazıt** : -

**Sahnenin Tasviri** : Sahnenin sol tarafın İsa ve bir havarisi, sağ tarafta ise, cüzzamlı hasta ile birlikte üç figür yer almaktadır (Foto 14). Sahnenin zemini, alt kısımda koyu yeşil, üst kısımda beyaz ve gri ile renklendirilmiştir.

Dörtte üç profilden tasvir edilen İsa, hasta figüre doğru sağ eliyle takdis işareti yapmaktadır. İsa'nın sol ayağının önde yer alması hareket halinde olduğunu göstermektedir. Uzun kıvıll saçlı ve sakallı tasvir edilen İsa'nın üzerinde turuncuya yakın kahverengi khitonu ve üzerinde kıvıll kahve hymationu mevcuttur. İsa'nın sol elinde İncil'i temsil eden beyaz bir kağıt bulunmaktadır. İsa'nın beyaz zeminli halesi kıvıll kahve şerit ile çerçevlenmiştir. Halenin içerisinde haç motifi silinmiştir.

İsa'nın arkasında yer alan havari figürü, Petrus tasvirleri ile benzer özellikler göstermektedir. Kısa beyaz saçlı ve sakallı tasvir edilen figürün beyaz khitonu üzerinde açık yeşil hymationu bulunmaktadır. Figür de İsa gibi takdis işareti yaparak cüzzamlı hastaya doğru ilerlemektedir. Figürün beyaz zeminli halesi kıvıll kahve şerit ile çerçevlenmiştir.

Sahnenin sağ tarafında yer alan cüzzamlı adam çıplak tasvir edilmiştir. Sahne üzerindeki kazıma izlerinden dolayı hastanın vücudundaki lekeler belli olmamaktadır. Ancak hastanın sol bacağına dikkat edildiğinde yer yer çizgi ve benekler görülmektedir. Figür kıvıll saçlı olarak tasvir edilmiştir.

Cüzzamlı hastanın sağında, solunda ve önünde üç figür yer almaktadır. Önde yer alan, diğerlerine oranla daha küçük boyutlarda olan figür İsa'nın önünde diz çökmüştür. Sağ tarafta yer alan figürün kıvıll kahve hymationu içerisinde sağ omuzu ve kolu çıplak

betimlenmiştir. Bu iki figürün cüzzamlı hasta gibi kısa kıvı saçlı ve sakalsız betimlendiđi görölmektedir. Dolayısıyla önde diz çöken ve sađ koluyla omuzu çıplak olan iki figürün cüzzamlı hastanın kendisi olması muhtemeldir. Bu bağlamda sahnede üç farklı anın anlatılmaya çalışıldıđı görölmektedir: Metinlerle bağlantılı olarak İsa'nın önünde diz çökerek “ *Efendi! Eğer istersen beni temizleyebilirsin.*” diye yalvarılması, soyunma anı ve vücudundaki yaraların rahibe gösterildiđi an.

Cüzzamlı hastanın çıplak tasvirinin arkasında yer alan figür hastanın yaralarını kontrol eden rahiptir. Ayrıntıları tanımlanamayan figür, kıvı kahve kıyafeti ile tasvir edilmiştir.

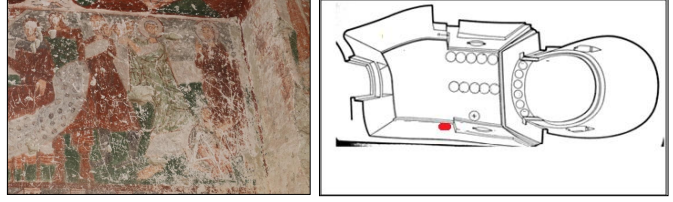

**Katalog No: 11**

**Sahne** : Kanamalıının İyileştirilmesi

**Kaynak** : (Matta 9:20-22; Markos 5:25-34; Luka 8:43-48; On İki Havari 22:2-5; Yahuda 9:8-13).

**Bulunduğu Yapı** : Ürgüp, Aziz Theodoros, Pancarlık Kilisesi

**Sahnenin Konumu** : Kuzey duvar batı bölümü, üst şerit.

**Fotoğraf No** : 15

**Yazıt** : -

**Sahnenin Tasviri** : Jairus'un kızının iyileştirilmesinin sağında yer alan sahne üzerinde taş ve kazıma izleri mevcuttur. Özellikle kanamalı kadının bulunduğu alt kısımda kazıma izleri yoğunlaşmaktadır.

Sahnenin sağ tarafında İsa ve İsa'nın önünde alt kısımda kanamalı kadın yer almaktadır. Sol tarafında ise havari figürü, kalabalığı temsil eden üç figür ile birlikte resmedilmiştir (Foto. 15). Zeminde koyu yeşil ve gri-mavi renk kullanılmıştır.

İsa dörtte üç profilden resmedilmiştir. Uzun saçlı ve sakallı tasvir edilen İsa'nın kızıl kahve khitonu ve hymationu bulunmaktadır. Sağ eli ile takdis işareti yaparken havarisine ve kalabalığa doğru bakmaktadır. İsa'nın beyaz zeminli halesi kızıl kahve şerit ile çerçevelenmiştir. Halenin içerisindeki haç motifi kızıl kahve çizgilerle belirtilmiştir.

Ön düzlemde gri maphorionu ile kanamalı kadın tasviri bulunmaktadır. Kanamalı kadın figürü İsa'nın ayakları önünde diz çökerek İsa'nın kıyafetini tutarken resmedilmiştir. Kadın başını kaldırarak İsa'ya bakmaktadır.

Sahnenin solunda açık yeşil hymation giymiş olan kısa beyaz saçlı ve sakallı havari figürü, İsa'yı sıkıştırmaması için kalabalık gurubu engellerken görülmektedir. Sırtı İsa'ya dönük olan havari başını çevirerek İsa'ya bakmaktadır.

Arka düzlemdeki kalabalığı oluşturan figürlerden biri, yan sahnedeki Sinagog başkanı Jairus'un arkasında, biride havari figürünün arkasında kalmaktadır. Kısa saçlı ve sakalsız betimlenen iki figürün sadece başı görünmektedir. Ortada yer alan figürün ise

vücuduna kısmen yer verilmiştir. Beyaz kıyafet içerisinde tasvir edilen ortadaki figürde diğer iki figür gibi kısa saçlı ve sakalsız resmedilmiştir.

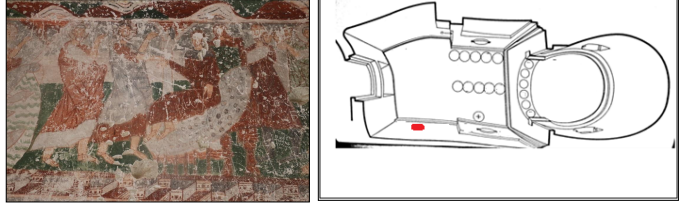

**Katalog No: 12**

**Sahne** : Jairus'un Kızının Dirilişi

**Kaynak** : Matta 9:18-26; Markos 5: 21-43; Luka 8:40-56; On İki Havari 22:1,6-12

**Bulunduğu Yapı** : Ürgüp, Aziz Theodoros, Pancarlık Kilisesi

**Sahnenin Konumu** : Kuzey duvar batı bölümü, üst şerit.

**Fotoğraf No** : 16

**Yazıt** : Sahne üzerinde bulunan taş ve kazıma izlerinden dolayı herhangi bir yazıt tespit edilememiştir.

**Sahnenin Tasviri** : Sahnenin merkezinde yüksek bir yatak üzerinde sinagog başkanı Jairus'un kızı yer almaktadır. Yatağın baş kısmında kızın babası Jairus ve annesi, yatağın ayak kısmında; İsa ve arkasında bir havarisi resmedilmiştir (Foto. 16). Sahnenin arka planında bir sütun üzerine atılan kemerli mimari birim görülmektedir.

Ön düzleme yerleştirilen açık gri yatağın bezemelerini oluşturan noktalar, koyu gri ile çerçevelenmiştir. Geniş yatağın altında üzerine konulduğu platformun kahverengi bacakları görülmektedir. Yatağın baş kısmı ile ayakucu arasında bir eğim mevcuttur.

Jairus'un kızınının, metinlerde on iki yaşında olduğu belirtilmektedir. Ancak figür burada yetişkin bir kadın izlenimi vermektedir. İsa'nın elinden tuttuğu kız yatakta oturur vaziyette resmedilmiştir. Figürün kızıl kahve kıyafetinin omuz kısmı sahnenin gri-mavi zemin rengine uygun olarak renklendirilmiştir. Ölümünden uyanmış olan kızın alın kısmında ve sol omuzu üzerinde derin taş izleri mevcuttur.

Yatağın ayakucunda bulunan İsa dörtte üç profilden resmedilmiştir. Sol eliyle kızın elini tutan İsa, sağ eliyle takdis işareti yapmaktadır. Uzun kızıl saçlı ve sakallı olarak tasvir edilen İsa, koyu kahverengi khiton üzerine zeminde kullanılan gri-mavi tonlarda bir himation giymiştir.

İsa'nın bej zeminli halesi kızıl kahve bir şeritle çevrelenmiştir. Halenin içerisinde yer alan haç motifi ise kızıl kahve çizgi ile oluşturulmuştur.

Petrus olması muhtemel olan havari figürü, İsa'nın arkasında yer almaktadır. Havarinin beyaz saçlı ve sakallı tasvir edilmiştir. Havarinin üzerinde beyaz khiton ve kızıl kahve

hymation bulunmaktadır. Kıyafetin kıvrımları daha koyu çizgilerle belirtilmiştir. Havarinin halesi bej ile renklendirilmiş olup, kıvılcık kahve şerit ile çerçevesiyle çevrilmiştir. Yatağın baş kısmında sinagog başkanı Jairus ve karısı bulunmaktadır. Kıvılcık kahve kıyafeti içerisinde resmedilen Jairus, kısa kıvılcık saçlı ve sakallı olarak betimlenmiştir. Arka düzlemde, göğüs kısmından itibaren görünen Jairus'un karısı koyu kahverengi maphorion giymiştir.

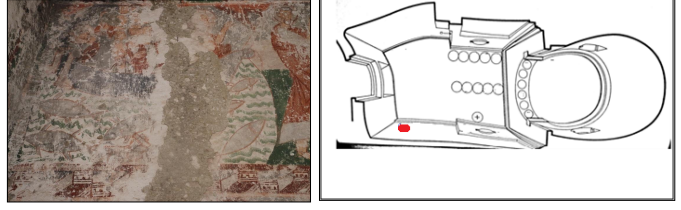

### Katalog No: 13

**Sahne** : İsa'nın Fırtınayı Durdurması

**Kaynak** : Matta 8:23-27; Markos 4: 35-41; Luka 8: 22-25.

**Bulunduğu Yapı** : Ürgüp, Aziz Theodoros, Pancarlık Kilisesi

**Sahnenin Konumu** : Kuzey duvar batı bölümü, üst şerit.

**Fotoğraf No** : 17

**Yazıt** : Sahne üzerinde oluşan tahribattan dolayı herhangi bir yazıt tespit edilememiştir.

**Sahnenin Tasviri** : Sahne üzerinde yoğun bir tahrip oluşmuştur. Resim tabakasının bir bölümü dökülmüştür. Bu nedenle teknenin sağ ucu ve sol tarafı mevcuttur. Ayrıca sahnenin sol köşesinde resim sıvasında bozulma meydana gelmiştir.

Sahne mucizenin iki farklı anı bir tekne içerisinde betimlenmiştir. Bu nedenle İsa'nın teknenin sol ucunda ve sağ ucunda iki kez resmedildiği görülmektedir (Foto 17).

Beyaz zemin üzerine yeşil dalgalı çizgilerle tasvir edilen denizin içerisinde, kahverengi çizgilerle kontur hatları belirlenen altı adet balık motifi yer almaktadır. Ancak resmin bir bölümünün günümüze ulaşamaması balık motiflerinin net sayısının belirlenmesini engellemektedir.

Gri-mavi bir tekne içerisinde İsa sayıları tam olarak tespit edilemeyen havari figürleriyle birlikte resmedilmiştir. Teknenin sol ucunda İsa'nın uyandırılmadan önceki hali betimlenmiştir. Kızıl kahve khiton üzerine gri-mavi hymation giyen İsa'nın, kızıl sakalları olduğu görülmektedir. İsa'nın başı oturduğu yerde uyumasından dolayı öne eğilmiştir.

Uyuma anının tasvir edildiği bölümde, İsa'nın arkasında dört havarisi, sağında ise bir havarisi ona bakmaktadır. Önde yer alan iki havari beyaz saçlı ve sakallı tasvir edilmişlerdir. İsa'nın sağında ayakta duran havarinin beyaz khitonu üzerinde kızıl kahve hymationu bulunmaktadır. Oluşan bozulman dolayı diğer havarilerin özelliklerini belirlemek güçtür.

Kayığın sağ ucunda tekrar resmedilen İsa'nın yukarıya bakarak takdis işareti yaptığı görülmektedir. İsa'nın halesinin ve yüzünün bir bölümü ile sağ kolu günümüze

ulařabilmiřtir. Dökülen resim sıvasının sol tarafında beyaz saçlı iki havari figürü, fırtınayı durdurmaya çalıřan İsa'ya bakmaktadır. İki figüründe beyaz khiton üzerine kırmızı karmine giydiđi anlařılmaktadır.





**Katalog No: 14**

**Sahne** : Kana Düğünü Suyun Şaraba Çevrilmesi

**Kaynak** : Yuhanna 2:1-11; On İki Havari 12:1-5.

**Bulunduğu Yapı** : Göreme, No.7, Tokalı I, Eski Tokalı Kilisesi

**Sahnenin Konumu** : Tonozun güney bölümü, orta şeritin sağ tarafı - tonozun kuzey bölümü orta şeritin sol tarafı.

**Fotoğraf No** : 20-21

**Yazıt** :

**Şölen Masası** :

IC XC: Yesus Khristos : İsa

O AIAKON

HNEOFAM[y]: Evli çift

**Suyun Şaraba Çevrilmesi:**

ΠΕΡΙ ΤΟΝ ΕΞ ΥΔΡΩΝ

IC□□: Yesus Khristos : İsa

O ANTAION : Antlion

O APXITPIKAINOC: Tören Başkanı

**Sahnenin Tasviri** : Şölen masası anının resimlendiği sahne, alttan ve üstten inci bezeli kızıl kahve bir bordür ile çerçevenmiştir. Sahnenin sol tarafında bulunan vaftiz sahnesi ile arasında bir ayrım bulunmamaktadır. Sahnede, dikdörtgen ayaklı bir masada oturan İsa, bir havarisi ve yeni evli çift resmedilmiştir. Masanın ayakları ve dört kenarı kahverengi, ortası ise zeminin üst kısmında da kullanılan ten rengi ile renklendirilmiştir. Masanın kenar bordürleri ve ayak kısımları incilerle bezenmiştir. Masanın ortasında ayaklı bir kase içerisinde baş kısmından kuzu olabileceği tahmin edilen yemek bulunmaktadır (Foto. 20).

Masanın sol kenarında, inci bezeli bir sandalye üzerinde İsa oturmaktadır. İsa'nın sandalet çizgilerinin belirtildiği ayakları, sandalyenin alt kısmında konumlandırılarak yerden yükseltilmiştir. Dolayısıyla İsa dizleri hafif kırılmış olarak oturmaktadır. Uzun

kızıl saçlı ve sakallı olarak tasvir edilen İsa'nın yüzünün büyük bölümü tahrip olmuştur. İsa'nın sağ eli masaya doğru uzanmaktadır. Sol eli ise, sağ kolunun altına konumlandırılmıştır. İsa'nın sol elinde beyaz bir rulo görülmektedir. İsa, kahverengi khiton üzerine kızıl kahve hymation ile resmedilmiştir. Hymatiion üzerinde, dizlerin büküldüğü ve bacakların ön kısmına denk gelen bölümlerde daha koyu tonla kıvrım oluşturulmuştur. Dizlerinin büküldüğünün anlaşılmasını sağlayan gölgelendirme ve kıvrımlar, geometrik form oluşturacak kadar simetriktir.

İsa'nın ten rengi tonlarındaki halesi içinde bulunan haç motifi kızıl kahve ile oluşturulmuştur. Hale, önce kalın bir kızıl kahve şerit ile ardından ince beyaz bir şeritle çerçevelenmiştir.

Masanın arka tarafında, İsa'nın yanında kimliği tespit edilemeyen, cepheden tasvir edilen havarisi yer almaktadır. Beyaz saçlı resmedilen havarinin, Petrus (Simon) olması ihtimali yüksektir.<sup>107</sup> Havari figürü, kahverengi çizgileri bulunan beyaz hymation ile resmedilmiştir. Figürün yüzünün tahrip olmasından dolayı, yüzünün nasıl tasvir edildiği anlaşılabilir değildir. Figürün ten rengi tonlarındaki halesi, kızıl kahve ile çerçevelenmiştir.

Havarinin solunda mavimsi gri kıyafeti bulunan gelin yer almaktadır. Uzun kızıl saçlı betimlenen gelinin başında beyaz şeritle oluşturulan taç bulunmaktadır. Cepheden tasvir edilen gelinin yüzü solunda yer alan damada çevrilmiştir. Figürün sağ eli damadın sağ eliyle birlikte göğüs hizasında birleşmektedir. Ellerinde kadeh bulunması olasıdır.

Gelinin sol yanında ise, geline dönük olarak profilden resmedilen damat bulunmaktadır. Damat üzerinde oluşan tahrip dolayısıyla fiziksel özelliklerini tanımlamak zordur. Ancak damadın da uzun kızıl saçlı resmedildiği seçilmektedir. Damadın başında da gelinin başında bulunan beyaz ince taç yer almaktadır. Figürün sağ eli gelinin eliyle birleşirken, sol eline avuç içi açık olarak göğüs hizasında kaldırılmıştır.

Sahnenin üst kısmında, figürlerin başının üzerinde perdeyi oluşturan açık kahverengi dalgalı formlar bulunmaktadır. Perdenin ucu İsa'nın sağ tarafından aşağıya doğru uzanmaktadır.

---

<sup>107</sup> Petrus ve Andreas'ın İsa'nın ilk takip eden havariler olduğu bilgisi İncillerde mevcuttur. Ayrıca Petrus'un yaşının ilerlemiş olduğu bilinmektedir. Bu nedenlerle sahnede yer alan havarinin Petrus (Simon) olması muhtemeldir. Ayrıca kilise programında yer alan Ekmek ve Balıkların Çoğaltılması sahnesinde balıkları tutan havari figürünün Petrus olduğu Epstein tarafından belirtilmektedir. Kana düğünü sahnesinde yer alan havarinin tasviri ile kısa saçlı ve beyaz saçlı olması açısından benzetilmektedir. Bu durumda Petrus olduğu yönündeki düşünceleri ispatlar niteliktedir. Bkz. Bölüm 1: İsa'nın yetişkinlik mucizeleri, Mucizevi Balık Avı ve Kana Düğünü.

Suyun şaraba çevrilmesini konu alan sahne, üstten ve alttan, inci bezeli, kızıl kahve bordür ile çevrenmektedir. Sahnenin sol tarafının yan birimle birleşme noktasına denk gelmesinden dolayı tonoz alınlığında yer alan sahne ile ince bordür ile ayrılmıştır. Sağ tarafında bulunan Petrus ve Andreas'a çağrı sahnesi ile arasında herhangi bir sınır çizgisi bulunmamaktadır.

İsa, tören başkanı ve küpleri suyla dolduran figür (Antlion) ile resmedilmiştir. Sahnenin sol tarafına İsa, sahnenin merkezine küplerin arkasına tören başkanı ve sahnenin sağ tarafına küpleri suyla dolduran figür yerleştirilmiştir. Ön düzlemde ise şaraba döndürülecek olan suyun doldurulduğu beş adet küp bulunmaktadır. Küplerden önde olan koyu kahverengi, ikisi beyaz ve diğer ikisi ise turuncumsu açık kahve ile renklendirilmiştir. Küplerin ağız kısımları ve yüzeylerinde gölgelendirmeler mevcuttur. Sahnenin zemininde üst kısımda gri, alt kısımda ise yeşil renk kullanılmıştır (Foto. 21).

Sahnenin sol tarafında yer alan İsa, dörtte üç profilden resmedilmiştir. Uzun kızıl saçlı ve sakallı olarak tasvir edilen İsa'nın sağ elinde küplerden birine soktuğu kızıl kahverengi, T biçimli ince uzun bir asa bulunmaktadır. İsa kızıl kahve bir hymation giymiştir. Sahnede İsa'nın bulunduğu kısımdaki tahribin yoğun olması, İsa'nın kıyafet detayları hakkında yorum yapılmasını zorlaştırmaktadır. İsa'nın bacaklarının bulunduğu bölgenin resim tabakası tamamen aşınmıştır.

İsa'nın ten rengi tonlarındaki halesi içinde bulunan haç motifi kızıl kahve ile oluşturulmuştur. Hale, önce kalın bir kızıl kahve şerit ile ardından ince beyaz bir şeritle çerçevelenmiştir.

Sahnenin ortasında, suyla doldurulan küplerin arkasında yer alan tören başkanı cepheden tasvir edilmiştir. Uzun kızıl saçlı olarak betimlenen figür zemininde kullanılan yeşil ile aynı tonda kıyafete sahiptir. Figür, sağ elinde kadeh tutarken sol elini göğüs hizasında kaldırmıştır.

Sahnenin sağ tarafında küplere su dolduran yardımcı figür ayakta dörtte üç profilden resmedilmiştir. Elinde uzun bir obje bulunmaktadır. Objenin üst kısmı sol omzuna dayanmaktadır. Sağ kolunu destek alacak biçimde yukarı kaldıran figür, sağ eliyle objenin tutma yerini kavramıştır. Figürün koyu kahve kıyafeti dizlerinin üzerine kadar inmektedir. Bacak kısımları ince beyaz çizgiyle belirtilmiş olup renklendirilmemiştir. Bu durum sahnenin yarım kalmış olabileceğini düşündürmektedir. Ancak bu durumun benzer şekilde Mısır'a kaçış, körün iyileştirilmesi ve masum çocukların katli sahnelerinde de bazı figürlerin bacaklarında mevcut olduğu görülmektedir. Bu nedenle

bu bölgelerde açık bir renk kullanılmış olması ve kullanılan boyanın zamanla solmuş olması muhtemeldir.

Sahne yer alan figürlerin yüzlerinin tahrip olmasından dolayı yüz ifadeleri ile ilgili bir yorum yapılamamaktadır. Sahnedeki hareketliliğe karşı figürlerin kıyafetlerinde kıvrım çizgilerine yer verilmemiştir.



### Katalog No: 15

**Sahne** : Ekmek ve Balıkların Çoğaltılması

**Kaynak** : Matta 14: 13- 21; Markos 6: 35-44; Luka 9: 10-17; Yuhanna 6: 1-15; Yahuda 10: 8-23; On İki Havari 29: 1-8.

**Bulunduğu Yapı** : Göreme, No.7, Tokalı I, Eski Tokalı Kilisesi

**Sahnenin Konumu** : Tonozun kuzey bölümü, orta şerit

**Fotoğraf No** : 22

**Yazıt** :

*ΙΧ ΕΒΑΘΓΟΝ / ΤΟΥΧ ΠΕΝ- / ΤΕ ΑΠΤΟΥΣ / ΚΕ ΤΑC ΔΥΟ / ΨΚΘΙΑC*: Mesih on somun ve iki balık aldı

*ΙC ΧC*: Yesus Khristos : İsa

*ΠΕΤΡΟC ΚΕ ΑΝΔΡΕΑC*: Peter ve Andrew: Petrus (Simon) ve Andreas

*Η ΑΝΑΚΙΜΕ / ΝΥΕ Η ΤΟΥ / Χ[σρ] ΤΟΥ*: Alandakilere sunum

*Η ΔΟΔΕΚΑ ΚΟΦΙΝΕC*: On iki sepet

**Sahnenin Tasviri** : Üstten ve alttan şeritleri oluşturan inci bezeli kızıl kahve bordürle çerçevelenen sahnenin sağ ve solunda yer alan sahnelerle herhangi bir sınır çizgisi bulunmamaktadır.

Sahne iki bölümde işlenmiştir. Sol tarafta İsa ve iki havarisi yer alırken, sağ tarafta yemeği sunan havari ve yer sofrasında oturan altı kişilik bir grup bulunmaktadır. Oturan altı kişinin üzerine beş bin kişinin doyurulmasının ardından kalan yemeklerin konulduğu sepetler yerleştirilmiştir. Sepetler, kızıl kahve boyanan dikdörtgenin, beyaz geometrik bezemelerle on iki bölüme ayrılmasıyla oluşturulmuştur (Foto. 22).

Sahnenin solunda yer alan İsa dörtte üç profilden tasvir edilmiştir. Kızıl uzun saçlı ve sakallı olarak tasvir edilen İsa, koyu kızıl kahve bir hymation giymiştir. Hymationun içinde ise daha açık tonlarda khitonu bulunmaktadır. Khitonunun üzerinde beyaz renk gölgelendirmeler yapılmıştır. Sağ eliyle takdis işareti yapan İsa'nın sol elinin hymationunun içerisinde olduğu görülmektedir. İsa'nın sol ayağı hafif önde betimlenmiştir. Ayağındaki sandaletlerin varlığı belirtilen basit çizgilerle anlaşılmaktadır.

İsa'nın halesi sahnede ve kilise programında görülen kutsal şahsiyetlerin haleleri ile benzerdir. Ten rengi tonlarındaki hale kahverengi kalın bir şerit ile çerçevlendikten sonra ışık sağlamak amacıyla ince beyaz bir şerit ile çerçevlenmiştir. Hale içerisinde bulunan haç motifi kahverengi ile oluşturulmuştur.

İsa'nın karşısında, sahnede bulunan yazıttan Petrus ve Andreas olduğu anlaşılan iki havarisi yer almaktadır. Önde bulunan havari Petrus mucize için ellerinde olan iki balığı İsa'ya sunarken, Petrus'un arkasında yer alan Andreas beş ekmek somununu sunmaktadır<sup>108</sup>.

Petrus kısa beyaz saçlı ve sakallı olarak tasvir edilen havari Petrus'un yaşının ilerlemiş olduğu anlaşılmaktadır. Figür beyaz khitonu üzerinde koyu yeşil hymationu ile resmedilmiştir. Sağ ayağı önde yer alan Petrus'un İsa'ya doğru yöneldiği görülmektedir. Figürün kucağında mucize için sunulan iki balık bulunmaktadır. Petrus'un arkasında bulunan Andreas, Petrus ile benzer anatomik özelliklere sahiptir. Beyaz saçlı ve sakallı olan Andreas'ın saçlarının Petrus'a göre daha uzun olduğu görülmektedir. Figürün arıya yakın kahvemsî turuncu tonlarındaki khitonunun üzerinde kızıl kahve hymationu bulunmaktadır. Andreas'ın kucağında mucize için sunulan somunların bir kısmı görülmektedir. Her iki havarinin de kahverengi ve beyaz şeritle çerçevlenmiş, ten rengi halesi mevcuttur.

Sahnenin sağ bölümünde ise Petrus çoğalan ekmek ve balıkları yerde oturan bir grup figüre sunmaktadır. Petrus'un kucağında yiyeceklerin olduğu beyaz kumaşın üzerinde kızıl kahve simetrik ve detaylı geometrik ve bitkisel bezemeler bulunmaktadır.

Petrus'un yiyecek sunduğu altı figür, sofranın etrafında yarım daire oluşturacak biçimde sıralanmıştır. Önde bulunan iki figür beyaz saçlı ve sakallı olarak resmedilmişlerdir. Bu iki figürün diğer figürlere oranla yaşlarının ileri olduğu anlaşılmaktadır. İki figür, kızıl kahve giysileri de dahil olmak üzere benzer özellikler taşımaktadır. İki figürün arasındaki en belirgin değişiklik Petrus'un önünde yer alanın saçlarının uzun, diğerinin ise saçlarının kısa olmasıdır. Sofranın gerisinde bulunan diğer figürlerin daha genç olduğu görülmektedir. Figürlerden ikisi kısa kızıl saçlı ve sakallı tasvir edilirken, diğer kısa kızıl saçlı ve sakalsız olarak betimlenmişlerdir.

Kurulmuş olan sofrada beş somun ekmek ve iki balık bulunmaktadır. Sofrada perspektifin sağlanamamış olması doğaya aykırı bir görüntünün ortaya çıkmasına neden olmuştur.

---

<sup>108</sup> İki figürün kimliklerinin tespitinde Epstein'den faydalanılmıştır. Epstein balıkları getiren figürün Peter (Petrus), somunları sunan figürün ise Andrew (Andreas) olduğunu belirtmektedir. Bkz. Epstein 1986: 63.



**Katalog No: 16**

**Sahne** : Körün İyileştirilmesi

**Kaynak** : Yuhanna 9: 1-7; On İki Havari 53/54: 1-6.

**Bulunduğu Yapı** : Göreme, No.7, Tokalı I, Eski Tokalı Kilisesi

**Sahnenin Konumu** : Tonozun kuzey bölümü, orta şerit.

**Fotoğraf No: 23**

**Yazıt** :

*IC XC*: Yesus Khristos: İsa

*θO[μα]C*: Thomas: Tomas

*ΦΙΛΙΠΠΟC*: Philip: Filip

*OT[υφλόζ]*

**Sahnenin Tasviri** : Üstten ve alttan şeritleri oluşturan inci bezeli Kızıl kahve bordür çerçevelenen sahnenin sağ ve solunda yer alan sahnelerle herhangi bir sınır çizgisi bulunmamaktadır.

Sahnenin merkezinde İsa yer almaktadır. İsa'nı arkasında havari Tomas ve havari Filip görülmektedir. İsa'nın karşısında ise doğuştan kör olan adam bulunmaktadır. Dörtte üç profilden resmedilen İsa uzun kızıl saçlı ve sakallı olarak tasvir edilmiştir. İsa'nın kızıl kahve hymationunun altında açık kahve tonlarında khitonu bulunmaktadır. Sol ayağı önde tasvir edilen İsa, sol elinde hazırladığı çamuru tutarken, sağ eliyle adamın gözlerine çamur sürmektedir (Foto. 23). İsa'nın ayağında sandalet bulunduğunu gösteren ince basit çizgiler mevcuttur. Kilisenin duvar resimlerinde görülen halelerin her sahnede benzer biçimde tasvir edildiği görülmektedir. İsa'nın ten rengi tonlarındaki halesi kızıl kahve kalın bir şerit ile, ardından ışık sağlamak amacıyla ince beyaz bir şerit ile çerçevelenmiştir. Hale içerisinde bulunan haç motifi yine kızıl kahve ile oluşturulmuştur.

İsa'nın arkasında havari Tomas ve havari Filip bulunmaktadır. Her iki havaride benzer anatomik özellikler ile resmedilmişlerdir. Kısa kızıl saçları ve sakalsız yüzleri ile genç

bir erkek izlenimi vermektedirler. Ön düzlemde yer alan havari kızıl kahve şeritleri olan beyaz khiton üzerine uyum sağlayacak şekilde beyaz bir hymation giymiştir. Kıyafet üzerinde daha koyu tonlarla kumaş kıvrımları oluşturulmuştur. Sol ayağı önde olan havari sağ kolunu göğüs hizasında kaldırmıştır. Arka düzlemde bulunan havari figürü ise, beyaz khiton üzerine yerdeki zemin rengiyle uyum sağlayan koyu yeşil bir hymation giymiştir. Bu figüründe de diğer havari figüründeki el ve ayak hareketlerinin tekrarlandığı görülmektedir. Havarilerin ayaklarındaki sandaletler İsa'nın sandaletleri gibi birkaç ince çizgi ile belirtilmiştir. İki havarinin de kızıl kahve ve beyaz şeritle çerçevelenmiş, ten rengi halesi mevcuttur.

İsa'nın karşısında bulunan kör genç adam kısa kızıl saçlı ve sakalsız olarak tasvir edilmiştir. İnce ve İsa'dan daha kısa olan figür dizlerine kadar uzanan yeşil bir tunik giymiştir. Tunığın üzerinde ise turuncu maphorionu bulunmaktadır. Figürün diz kapağından aşağısı ince beyaz kontur ile belirlenmiştir. Aynı durum kilise resim programındaki Kana düğünü suyun şaraba çevrilmesi, Mısır'a kaçış ve masum çocukların katli gibi sahnelerdeki bazı figürlerde mevcut olduğu görülmektedir.

Sahnedeki figürlerin yüz ifadelerindeki durağanlığa karşılık el ve ayakların farklı biçimlerde konumlandırılmasıyla hareketlilik sağlanmıştır.





**Katalog No: 17**

**Sahne** : Lazarus'un Dirilişi

**Kaynak** : Yuhanna 11:1-44; On İki Havari 56: 1-18.

**Bulunduğu Yapı** : Göreme, No.7, Tokalı I, Eski Tokalı Kilisesi

**Sahnenin Konumu** : Tonozun kuzey bölümü, orta şerit.

**Fotoğraf No** : 24-25

**Yazıt** : Sahnenin üst kısmının tahrip olmasından dolayı sahnede bir yazıtın olup olmadığı tespit edilememektedir.

**Sahnenin Tasviri** : Sahne üç taraftan inci bezeli kırmızı kahve bordür çerçevelenmiştir.

Sahnenin sol tarafında yer alan İsa'nın kırmızı kahve himation ve içerisinde daha açık tonlarda khitonunun olduğu görülmektedir. Ancak İsa'nın anatomik özellikleri ve hareketleri hakkında yorum yapılamamaktadır. Kilise resim programında yer alan İsa figürleri karşılaştırıldığında İsa tiplerinin benzer biçimde tasvir edildiği görülmektedir. Dolayısıyla Lazarus'un dirilişi sahnesinde de İsa'nın uzun kırmızı saçlı ve sakallı tasvir edilmiş olması muhtemeldir. İsa'nın ayaklarında ince çizgilerle belirtilen sandaletleri mevcuttur.

İsa'nın karşısında Lazarus'un yer aldığı görülmektedir. Ancak Lazarus'un kefeni sarı olan vücudunun alt kısmı günümüze ulaşabilmiştir (Foto 24). Sahnenin tahrip olan bölümüne dikkat edildiğinde Lazarus'un baş kısmına denk gelen bölümde gülümseme ifadesi bulunan bir yüz seçilmektedir (Foto. 25).

Sahnede bulunan yardımcı figürlerin tespiti oldukça zordur. Ancak, Lazarus'un sağında, Marta ve Meryem'in üzerinde yer alan yeşil boya tabakasından yola çıkılarak yardımcı bir figürün bulunduğu söylenebilir. Ayrıca Lazarus'un sol tarafında bulunan kırmızı kahve renkler mezarda kullanılan renk ile uyumludur. Bu nedenle mezar yapısının bir parçası gibi görünmektedir. Fakat üst bölüme dikkat edildiğinde Lazarus'un başının hizasında

başka bir yüz kısmen seçilmektedir. Dolayısıyla burada, kızıl kahve kıyafeti olan yardımcı figürün yer aldığı anlaşılmaktadır.

İsa'nın ve Lazarus'un arasında İsa'ya eğilmiş olan Marta ve Meryem figürlerinin, İsa ve Lazarus'a oranla daha küçük boyutlarda tasvir edildikleri görülmektedir. Marta ve Meryem haleleri bulunmaktadır. Sahnede sadece arka düzlemde yer alan kadın figürünün yüzü korunabilmiştir. Eğilmiş olan figür başını kaldırarak İsa'ya bakmaktadır.

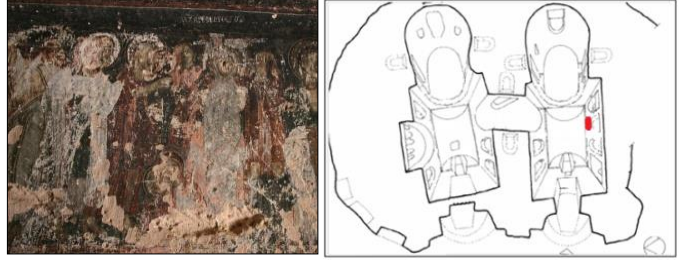

**Katalog No: 18**

**Sahne** : Lazarus'un Dirilişi.

**Kaynak** : Yuhanna 11: 1-44; On İki Havari 56: 1-18.

**Bulunduğu Yapı** : Güllüdere, No.4, Ayvalı Kilise

**Sahnenin Konumu** : Güney nef, güney duvar.

**Fotoğraf No** : 27

**Yazıt** :

*AAZAPC ΔCBPO ΕÇΟ* : Lazare Devro Ekso - Lazarus dışarı gel.

*IC XC*: YesuS KhristoS: İsa

*MAPΘA KC MAPIA* : Marta ve Maria: Marta ve Meryem

**Sahnenin Tasviri** : Sahne alttan ve üstten kırmızı kahve bordür ile çerçevelenmiştir. Sahnenin sol tarafında; İsa ve arkasında havarisi yer almaktadır. Sahnenin sağ tarafında; ölümden uyanmış olan Lazarus ve mezarın açılmasına yardımcı olan iki figür bulunmaktadır. Ön düzlemde ise, İsa'nın önünde diz çöken, Lazarus'un kız kardeşleri Marta ve Meryem bulunmaktadır (Foto. 27).

Dörtte üç profilden ayakta resmedilen İsa, sağ kolu ile takdis işareti yapmaktadır. Sağ ayağının geride yer alması Lazarus'a doğru yöneldiğini göstermektedir. İsa'nın kahverengi khiton üzerine kırmızı kahve hymation içerisinde uzun saçlı olarak betimlendiği görülmektedir.

İsa'nın halesinin kırmızı kahve ile çerçevelenmiştir. Halede meydana gelen tahrip, detaylarının tanımlanmasını zorlaştırmaktadır.

İsa'nın arkasında yer alan havari figürü, dörtte üç profilden tasvir edilmiştir. Figür sol kolunu göğüs hizasında kaldırmıştır. Figürün bacak kısımlarına dikkat edildiğinde beyaz khiton giydiği görülmektedir. Üzerinde ise koyu yeşil hymationu yer almaktadır. Havarinin kıyafetinin üst bölümü, tahribattan dolayı beyaz görünmektedir. Figür üzerindeki boyaların aşınmış olması detayların belirlenmesini engellemektedir. Figürün halesinin kırmızı kahve ile çerçevelendiği görülmektedir. Ancak boyanın aşınmasından dolayı ana rengini tespit etmek güçtür.

Ayakta ve cepheden betimlenen Lazarus'un beyaz kefeninde, dar ve uzun şerit kumaşın çapraz dizilmesiyle geometrik bir düzen oluşturulmuştur. Lazarus'un başının arkasında kızıl kahve çerçevesi kahverengi halesi bulunmaktadır. Sahnede kızıl kahve ve siyah boyayla resmedilen dar uzun mezar yapısı zor seçilmektedir.

Lazarus'un sağında yer alan figür dörtte üç profilden resmedilmiştir. Figürün, kızıl kahve tunik giydiği görülmektedir. Lazarus'un solunda yer alan figür ise cepheden resmedilmiştir. Figürün kızıl kahverengi tünikinin dizlerine kadar uzandığı görülmektedir. İki figür üzerinde de yoğun tahribat mevcuttur. Bu nedenle detaylar seçilememektedir.

Sahnenin ön düzleminde yer alan Marta ve Meryem, İsa'nın önünde diz çökmüş ve İsa'ya bakarken tasvir edilmişlerdir. İki kadın figürün vücutlarının alt kısımları ve yüzleri tahrip olmuştur. Marta ve Meryem'in maphorionlarının kızıl kahve olduğu görülmektedir. İki kadın figüründe başlarında kızıl kahve çerçevesi kahverengi haleleri mevcuttur.



### **Katalog No: 19**

**Sahne** : Lazarus'un Dirilişi

**Kaynak** : Yuhanna 11:1- 44; On İki Havari 56: 1-18.

**Bulunduğu Yapı** : Göreme, No.1, El Nazar Kilisesi

**Sahnenin Konumu** : Kuzey haç kolu tonozu, batı alt şerit.

**Fotoğraf No** : 29-30

**Yazıt** : -

**Sahnenin Tasviri** : Jerphanion'un 1925 yılında yayınlanmış olan, Kapadokya Bölgesi kiliselerini konu alan kitabının I. cildinde sahnenin fotoğrafına ulaşılmıştır (Foto. 30). Ulaşılan fotoğrafın renksiz olması sahnede kullanılan renklerin betimlenmesini zorlaştırmaktadır.

Sahnenin üst kısmında yer alan Kudüs'e giriş sahnesi dikkate alındığında, sahneyi çerçeveleyen bordür kuşağının koyu kırmızı olması muhtemeldir.

Sahnenin sol kısmında; İsa ve arkasında havarisi yer almaktadır. Sağ kısmında; edikül mezar yapısının önünde Lazarus, yardımcı iki figür ve ön düzlemde İsa'nın önünde diz çöken Marta ve Meryem bulunmaktadır (Foto. 30).

Sahnenin sol kısmında yer alan İsa, dörtte üç profilden tasvir edilmiştir. Sahne üzerindeki renklerde görülen tahrip dolayısıyla İsa'nın anatomik özellikleri, vücut hareketleri tespit edilememektedir. İsa'nın omuz ve göğüs kısmına dikkat edildiğinde koyu renk himationu görülmektedir. İsa'nın halesi kontur çizgilerinden tespit edilmektedir. Ancak halen rengi ve içinde bulunan haç motifi ile yorum yapılamamaktadır.

İsa'nın arkasında yer alan havarisi, dörtte üç profilden resmedilmiştir. Havari figürünün varlığı vücut hatlarını oluşturan kontur çizgilerinden ve halesinden anlaşılmaktadır. Figürde kullanılan renklerin silinmesi dolayısıyla özellikleri betimlememizi sağlayan detay bulunmamaktadır. Havarinin halesi, ince koyu bir şeritle çerçevenmiştir.

Sahnenin sağ kısmında, edikül bir mezarın içerisinde Lazarus yer almaktadır. Lazarus, cepheden, ayakta durur vaziyette betimlenmiştir. Sadece yüz kısmını açık bırakan

kefenin üzerinde, sarılarak oluşturulduğunu gösteren çizgiler mevcuttur. Lazarus'un yüz hatları tamamen silinmiştir.

Lazarus'un solunda betimlenen figür, cepheden tasvir edilmiştir. Figür, sağ eliyle mezar yapısını tutarken, sol eliyle oluşan kokudan dolayı burnunu kapatmaktadır. Lazarus'un sağında profilden ve ayakta betimlenen figürün, iki eliyle burnunu kapatmaya çalışması muhtemeldir. Ancak kesin olarak tespit edilememektedir.

Sahnenin merkezinde, İsa'nın önünde yere kapanan iki kadın figürü, Lazarus'un kız kardeşleri olan Marta ve Meryem'dir. Önde bulunan kadın figürü tamamen yok olmuştur. Ancak tahrip olan bölgeye dikkat edildiğinde başının konumlandığı yer ve sırtının aldığı biçim belirlenebilmektedir. Arkada bulunan figür ise, başını yukarıya kaldırarak İsa'ya bakmaktadır. Arkadaki figürün koyu renk maphorion giymiş olduğu görülmektedir.

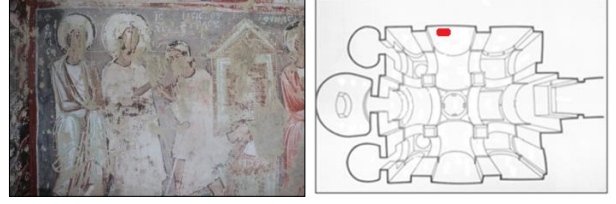

**Katalog No: 20**

**Sahne** : Siloam Havuzundaki Körün İyileştirilmesi  
**Kaynak** : Yuhanna 9: 1-7; On İki Havari 53/54: 1-6.  
**Bulunduğu Yapı** : Göreme, No.29, Kılıçlar Kilisesi  
**Sahnenin Konumu** : Güney haç kolunun güney duvarı, ikinci şeridin doğusu.  
**Fotoğraf No** : 32

**Yazıt** :  
*ΙΑCIC TOV [tv] ΦΛΟΝ*

*IC XC: YesuS KhristoS:*

*ΘΟΜΑC: Tomas*

*Ο TVΦ[λoç]: Typhlos*

**Sahnenin Tasviri** : Mucizenin iki farklı anı birlikte resmedilmiştir. İki bölümden oluşan kompozisyonda, sol tarafta İsa ve arkasında havari Tomas yer almaktadır. Sahnenin sağ tarafında ise, İsa'nın karşısında ayakta duran kör adam ve körün çeşmede gözlerini yıkadığı an tasvir edilmiştir (Foto. 32) .

Sahnenin sol kısmında İsa, dörtte üç profilden ayakta resmedilmiştir. İsa sağ eli ile karşısında duran kör adamın gözlerine kil sürmektedir. İsa'nın yüz kısmı ve hymationunun renkleri tahrip olmuştur. Ancak korunan kısımlardan İsa'nın kızıl saçlı ve sakallı tasvir edildiği anlaşılmaktadır. İsa'nın bel kısmında kalan boya tabakasından hymationun koyu kahverengi renklendirildiği görülmektedir.

İsa'nın halesinin rengi ve haç motifi tahrip olmuştur. Ancak halenin konturunda dikkat edildiğinde koyu renk ile renklendirildiği anlaşılmaktadır. Hale, ışık sağlamak amacıyla beyaz şerit ile çerçevelenmiştir.

Havari Tomas, İsa'nın arkasında, dörtte üç profilden ve ayakta tasvir edilmiştir. Yüz kısmı tahrip olan figürün sakalsız ve kısa saçlı betimlendiği görülmektedir. Figür, beyaz khiton üzerine kahverengi çizgilerle hareketlendirilen açık renk hymation giymiştir. Havari Tomas, sağ elini hymationu içerisinde göğüs hizasına kadar kaldırmıştır. Figürün halesinin rengi, dış kontur dışında tahrip olmuştur. Dış konturunda

kalan renkten yola çıkılarak koyu renkli olduğu ve beyaz şerit ile çerçeveslendiği görülmektedir.

İsa'nın karşısında bulunan kör adamın, İsa'ya ve havari Tomas'a oranla daha kısa ve zayıf olduğu görülmektedir. Ayakta ve dörtte üç profilden resmedilen figürün sol eli göğüs hizasında İsa'ya uzanmaktadır. Figürün burun ve ağız kısmında tahribat mevcuttur. Sakalsız tasvir edilen kör adamın yaşının genç olduğu hissedilmektedir. Figürün tünığının rengi tamamen silinmiştir. Kil sürme anında ayakta resmedilen kör adam figürünün ön düzleminden başlayarak çeşmede yıkama anı resmedilmeye başlanmıştır. Bu nedenle figürün belden aşağısı, çeşme önünde eğilme pozisyonunun arkasında kalacak biçimde gösterilmiştir.

Sahnenin ikinci bölümü, kesintiye uğramadan devam etmiştir. Kör adam figürü burada, üçgen alınlıklı bir çeşmenin önünde eğilerek gözlerini yıkamaktadır. Çeşme, Lazarus'un dirilişi sahnesi ile arada sınır oluşturmaktadır. Kör adam figürü çeşmenin önünde eğilerek yüzünü yıkamaktadır. Daha küçük boyutlarda tasvir edilen kör adam, iki eli birleştirilmiş biçimde yüzüne götürürken görülmektedir.

Sahne kullanılan renklerin tahrip olması detayların betimlenmesini güçleştirmektedir.





**Katalog No: 21**

**Sahne** : Lazarus'un Dirilişi

**Kaynak** : Yuhanna 11:1-44; On İki Havari 56: 1-18.

**Bulunduğu Yapı** : Göreme, No.29, Kılıçlar Kilisesi

**Sahnenin Konumu** : Güney haç kolunun güney duvarı, ikinci şeridin batısı.

**Fotoğraf No** : 33-34

**Yazıt** :

*AAZAPE ΔEBPO EZO* : Lazare Devro Ekso - Lazarus dışarı gel.

*ΘOMAC* : Thomas

*AAZAPOC* : Lazarus

*MAPΘA KC MAPIA* : Marta ve Maria: Marta ve Meryem

**Sahnenin Tasviri** : Sahne, kilisede yer alan diğer sahnelerde olduğu gibi koyu kırmızı bir bordürle çerçevelenmiştir. Oluşturulan çerçeve içerisine ise körün iyileştirilmesi sahnesiyle birlikte, aralarında ayırım olmadan tasvir edilmiştir. Sahnenin solunda İsa ve arkasında havari Tomas yer almaktadır. Sahnenin sağ tarafında ise mezarın kapısında ölümden uyanmış olan Lazarus, Lazarus'un iki yanında yardımcı figürler ve ön düzlemde İsa'nın önünde eğilen Lazarus'un kız kardeşleri Marta ve Meryem bulunmaktadır (Foto. 33-34).

Sahne renklerinin tahrip olması, birçok ayrıntının betimlenmesini zorlaştırmaktadır. İsa, ayakta, dörtte üç profilden resmedilen İsa, sağ elini göğüs hizasında kaldırarak takdis işareti yapmaktadır. İsa'nın yüzü, giysisinin renkleri büyük oranda hasar görmüştür. Buna rağmen İsa'nın, uzun ve ince tasvir edildiği görülmektedir. Yüzünün tahrip olmayan kısmına bakıldığında kızıl sakallarının bulunduğu görülmektedir.

İsa'nın halesinin rengi ve haç motifi tahrip olmuştur. Halenin, ışık sağlamak amacıyla beyaz şerit ile çerçevelendiği görülmektedir.

İsa'nın arkasında bulunan havari Tomas da, ayakta ve dörtte üç profilden tasvir edilmiştir. Tomas'ın kısa saçlı ve sakalsız olarak tasvir edildiği anlaşılmaktadır. Sahnede kullanılan renklerin büyük oranda yok olmasına karşın Tomas'ın khitonundaki somon rengi tonlar korunabilmiştir.

Lazarus'un mezarı, üçgen alınlıklı, dar ve uzun olarak şekillendirilmiştir. Mezardan çıkmış olan Lazarus, cepheden ve ayakta durur biçimde tasvir edilmiştir. Beyaz kefeni, basit çizgilerle hareketlendirilmiştir. Lazarus'un yüzü tamamen tahrip olmuştur.

Lazarus'un solunda yer alan diğer figür, kısmen mezar yapısının arkasına geçecek biçimde tasvir edilmiştir. Somon tonlarda bir tunik giymiş olan figürün yüz kısmı tahrip olmuştur. Lazarus'un sağında yer alan figürün bir kısmı da mezar yapısının arkasına gelecek biçimde resmedilmiştir. Figürün giysisinin turuncuya çalan açık kahverengi, sahnedeki diğer renklere oranla iyi korunmuştur. Her iki figürde, Lazarus'un ölümünden dört gün geçmesiyle meydana çıkan kokudan rahatsız olarak, elleriyle burnunu kapatmıştır.

Sahnenin ön düzleminde ise Lazarus'un kız kardeşleri Marta ve Meryem bulunmaktadır. İsa'nın önünde eğilen Marta ve Meryem figürlerinin ayrıntıları belirsizdir. Arkada kalan kadın figür, Lazarus'a çevirmiştir (Foto. 34).

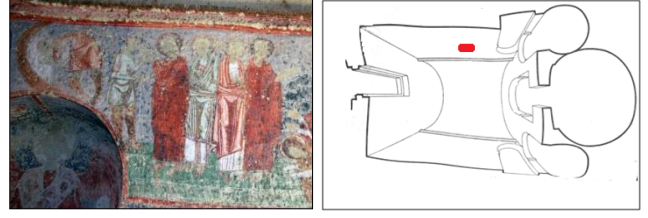

**Katalog No: 22**

**Sahne** : Körün İyileştirilmesi

**Kaynak** : Yuhanna 9: 1-7; On İki Havari 53/54: 1-6.

**Bulunduğu Yapı** : Çavuşin, Güvercinlik Kilisesi, Nikoforos Fokas Kilisesi

**Sahnenin Konumu** : Güneydoğu duvar, üst kısım.

**Fotoğraf No** : 36

**Yazıt** : Sahnede havarinin üzerinde, ve kör adamın gözlerini yıkadığı bölümde yazıt mevcuttur. Ancak yazıtın zemin rengine yakın bir renkle yazılması ve tahrip olması okunmasını zorlaştırmaktadır.

**Sahnenin Tasviri** : Üstten ve alttan koyu kırmızı, düz şeritle sınırlandırılan sahnenin sol tarafında kullanılan şerit, nişin kemerine göre biçimlendirilmiş olduğundan kavislidir.

Sahnede, mucizenin iki farklı anı birlikte görülmektedir. Bu nedenle sahne iki bölümden oluşmaktadır. Sahnenin sağ tarafında; İsa, İsa'nın arkasında duran havari figürü, İsa'nın karşısında ise kör adam yer almaktadır. Sahnenin sol tarafında ise; kör adamın çeşmede gözlerini yıkadığı an tasvir edilmiştir (Foto. 36).

Sahnenin zemininde üst kısımda grimsi mavi renk kullanılırken, alt kısımda yeşil renk kullanılmıştır. Ancak zeminde kullanılan renklerin canlılığı korumadığı görülmektedir.

Sahnenin sağ kısmında İsa, dörtte üç profilden ayakta resmedilmiştir. İsa sağ eli ile karşısında duran kör adamın gözlerine çamur sürmektedir. İsa'nın yüz kısmının tahrir olmasına karşılık sakallı olarak tasvir edildiği seçilebilmektedir. İsa'nın koyu kırmızı khitonunun üzerinde, yine aynı tonda hymationu bulunmaktadır. İsa'nın ayaklarında sandaletleri ile resmedilmiştir.

İsa'nın koyu renkli halesi, koyu kırmızı bir şerit ile çerçevelemektedir. Halenin içerisinde yer alan haç motifi renklerin bozulmasından dolayı zor seçilmektedir.

İsa'nın arkasında bulunan havari, dörtte üç profilden ve ayakta tasvir edilmiştir. Yüz kısmı tahrip olan figürün kısmen sakalsız betimlendiği anlaşılmaktadır. Figürün beyaz khitonunun üzerinde grimsi hymationu bulunmaktadır. Hymationunun kumaş

kıvrımlarını oluşturan yoğun ve sık çizgileri kahverengi ile belirtilmiştir. Havarinin ayağında görülen çizgiler sandaletinin iplerini oluşturmaktadır. Figürün halesi zemin rengi ile aynı olup, koyu kırmızı şerit ile çerçevelenmiştir.

İsa'nın karşısında bulunan kör adamı, ayakta ve dörtte üç profilden resmedilmiştir. Figürün vücudunun üst bölümü ve başı, vücudunun alt bölümüne göre daha zayıf resmedilmiştir. Figürün sağ eli bel hizasında, sol eli ise, göğüs hizasında İsa'ya uzanmaktadır. Yüz hatlarının tahrip olmasına karşılık, kısa saçları ve sakalsız yüzüyle genç olduğu anlaşılmaktadır. Beyaz tuniğinin altında, diz kapağının altına kadar uzanan kahverengi çizmeleri mevcuttur. Kıyafetinin üzerindeki kıvrımlar daha koyu çizgilerle belirtilmiştir.

Sahnenin sol kısmında -duvarda bulunan nişin üst kısmına resmedilen bölümde, figür gözlerine sürülen çamuru çeşmede yıkarken resmedilmiştir. Sahnede bir çeşme mimarisi görülmemektedir. Ancak çeşmenin bulunduğu bölümün rengi zeminde kullanılan renge göre daha açıktır. Bu durum beyaz bir çeşme mimarisini sembolize edebilir. Eğilmiş bir biçimde tasvir edilen figürün, gözlerini yıkadığı açık bir şekilde anlaşılmaktadır. Figürün sırt kısmı yarım daire oluşturacak biçimde şekillendirilmiştir.

Figür, sahenin sağ tarafındaki tasvirinde beyaz bir tunik giydiği görülmektedir. Gözlerini yıkama anında ise, üzerinde kırmızı tuniği ile tasvir edilmiştir. Figürün ayaklarında, diz kapağının altına kadar uzanan kahverengi çizmeleri tekrarlanmıştır.

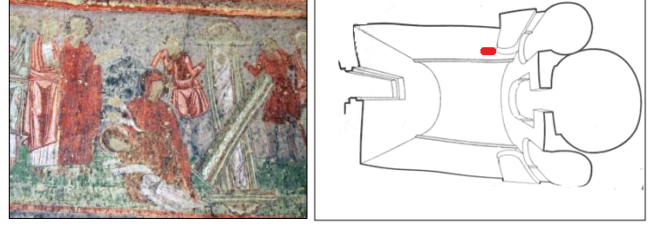

**Katalog No: 23**

**Sahne** : Lazarus'un Dirilişi

**Kaynak** : Yuhanna 11: 1-44; On İki Havari 56: 1-18.

**Bulunduğu Yapı** : Çavuşin, Güvercinlik Kilisesi, Nikoforos Fokas Kilisesi

**Sahnenin Konumu** : Güneydoğu duvar, üst kısım

**Fotoğraf No** : 37

**Yazıt** : -

**Sahnenin Tasviri** : Sahne alttan ve üstten koyu kırmızı bordür ile çerçevelenmiştir. Sahnenin sol tarafında; İsa ve arkasında havarisi yer almaktadır. Sahnenin sağ tarafında; ölümden uyanmış olan Lazarus ve mezarın açılmasına yardımcı olan iki figür bulunmaktadır. Ön düzlemde ise, İsa'nın önünde diz çöken, Lazarus'un kız kardeşleri Marta ve Meryem bulunmaktadır (Foto 37).

Dörtte üç profilden ayakta resmedilen İsa, sağ kolu ile takdis işareti yapmaktadır. İsa'nın koyu kırmızı khitonunun üzerinde aynı tonda himationu mevcuttur. İsa'nın kıyafeti, daha koyu renklerle gölgelendirilmiştir. İsa'nın yüzünün hatlarının ve renginin tahrip olması detayların seçilmesini zorlaştırmaktadır.

İsa'nın koyu renkli halesi, koyu kırmızı bir şerit ile çerçevelenmektedir. Halenin içerisinde yer alan haç motifi siyah çizgilerle belirtilmiştir.

İsa'nın arkasında yer alan havari figürü, dörtte üç profilden tasvir edilmiştir. Figür sağ kolunun bel hizasında kaldırmıştır. Havarinin beyaz khiton giydiği görülmektedir. Üzerinde ise koyu kırmızı himationu yer almaktadır. Hymationu üzerinde yoğun biçimde, beyaz gölgelendirmeler yapılmıştır. Figürün yüzünde kullanılan renklerin tahribinden dolayı, yüz hatları silinmiştir. Figürün halesi zeminde kullanılan grimsi mavi ile renklendirilmiştir. Halenin koyu kırmızı ile çerçevelendiği görülmektedir.

Sahnenin sağında ise; mezarı içerisinde Lazarus, Lazarus'un iki yanında mezarın açılmasına yardım eden iki figür, ön düzlemde ise Lazarus'un kız kardeşleri Marta ve Meryem bulunmaktadır.

Lazarus'un dar, uzun mezarının kemerli bir alınlığı mevcuttur. Lazarus, mezar yapısının içerisinde, ayakta ve cepheden resmedilmiştir. Lazarus'un beyaz kefeni üzerinde koyu renkle kıvrımlar oluşturulmuştur. Lazarus'un yüzünün bulunduğu bölge, mezar yapısında kullanılan gri-kahve renk ile belirtilmiştir. Yüz detayları görülememektedir.

Lazarus'un sağında yer alan figür dörtte üç profilden resmedilmiştir. Figürün yoğun beyaz gölgelendirmelere sahip, koyu kırmızı tunik giydiği görülmektedir. Figür sol eliyle mezar yapısını tutarken, sağ eliyle oluşan kokudan dolayı burnunu kapatmaktadır. Figürün başı tahrip olmuştur. Lazarus'un solunda yer alan figür ise cepheden resmedilmiştir. Figürün koyu kırmızı tuniğinin dizlerine kadar uzandığı görülmektedir. Figürün sağ eli Lazarus'a doğru uzanmaktadır. Mezarın dar uzun kapısı, figürün beline dayanmaktadır.

Sahnenin ön düzleminde yer alan Marta ve Meryem, İsa'nın önünde diz çökmüş olarak tasvir edilmişlerdir. Önde yer alan kadın figür, beyaz khithon üzerine kahve tonlarında maphorion giymiştir Figür, yere tam olarak kapanmış İsa'ya şükretmektedir. Arkadaki figür ise, beyaz khitonu üzerinde koyu kırmızı maphorion mevcuttur. Figür İsa'nın önünde diz çökmüş, başını Lazarus'a çevirmiştir.



**Katalog No: 24**

**Sahne** : Kana Düğünü Suyun Şaraba Çevrilmesi

**Kaynak** : Yuhanna 2:1-11; On İki Havari 12:1-5).

**Bulunduğu Yapı** : Göreme, No.7, Tokalı II, Yeni Tokalı Kilisesi

**Sahnenin Konumu** : Kuzey duvar sağ taraf, doğu duvar sol köşe.

**Fotoğraf No:** 38-39

**Yazıt** :

**Şölen Masası** :

[Περί τοῦ ἐν Κανά] TIC ΓΑΛΗΛΑΕΑC

IC XC: IC XC: Yesus Khristos: İsa

MP [ΘΥ]: Meryem

**Suyun Şaraba Çevrilmesi:**

E ΕΞΥΔΡΑΠΙΕC

IC XC: IC XC: Yesus Khristos: İsa

Şölen masasında oturma anının tasvir edildiği bölümde, ön düzlemde “U” biçimli masa bulunmaktadır. Kenarları kahverengi, ortası koyu yeşil olarak renklendirilen masanın düz olan ön kısmında, kırmızı kahve geometrik motifleri olan düz beyaz örtü bulunmaktadır. Masanın üzerinde kahverengi şarap kadehi yer almaktadır (Foto. 38).

Arka fonda, cephesi kemerli nişlerle hareketlendirilmiş kademeli mimari yapı bulunmaktadır. Yapının orta kısmı iki yanındaki birimlere göre daha alçak tutulmuş ve düz çatıyla sonlandırılmıştır. Alçak olan bu birim beyaz- gri ile renklendirilmiş olup, kemer köşelerinde stilize bezemeler mevcuttur. Sol tarafta yer alan birim turuncumsu kahverengi ile renklendirilmiştir. Daha yüksek olan bu birim de düz çatılıdır. Sağ tarafta yer alan mimari öge ise kiremitlerle kaplı üçgen çatılı olarak resmedilmiştir. Üçgen çatılı birimin üst kısmındaki resim tabakasının bir kısmı tahrip olmuştur.

Masanın sol tarafında İsa oturmaktadır. İsa'nın solunda Meryem yer almaktadır. Meryem'in sol tarafına ise, masayı çevreleyecek biçimde dört havari figürü yerleştirilmiştir.

Oturur vaziyette resmedilen İsa'nın ayakları, ahşap izlenimi veren kahverengi, inci bezemeli bir platform üzerinde yerden yükseltilmiştir. İsa'nın vücudunun üst kısmı dörtte üç profilden, belden aşağısı ise cepheden tasvir edilmiştir. İsa'nın sağ eli takdis yapar biçimde masa üzerinde uzanmaktadır. Uzun boylu, uzun kıvılcık saçlı ve sakallı olarak tasvir edilen İsa, zeminde kullanılan mavi ile aynı tonda aynı tonda bir khiton, üzerine koyu kahverengi hymation giymiştir. İsa'nın sağ kolunda, khitonu üzerinde kalın koyu sarı bir şerit bulunmaktadır. Giysi üzerinde hareketliliği sağlayan kıvrımlar, daha koyu çizgilerle sağlanmıştır. İsa'nın ayağında siyah sandaletleri mevcuttur.

İsa'nın koyu sarı zeminli halesi basit çizgilerle betimlenmiştir. Hale önce koyu kıvılcık kahve bir şeritle, daha sonra ışık sağlamak amacıyla beyaz bir şerit ile çevrelenmiştir. Halenin içerisinde yer alan haç motifi ise kıvılcık kahve çift çizgi ile oluşturulmuştur.

İsa'nın sol tarafında, masanın arkasında yer alan Meryem, koyu kahverengi maphorionu içerisinde, İsa'ya dönük biçimde dörtte üç profilden tasvir edilmiştir. Göğüs hizasından itibaren görünen Meryem, sağ eli avuç içi açık biçimde İsa'ya uzanmaktadır.

Meryem'im sol tarafında yer alan iki havari beyaz saçlı olarak tasvir edilmişlerdir. Kimliklerine dair bir yazıtın bulunmadığı havarilerin Petrus ve Andreas olduğu aşikardır.<sup>109</sup> İki havari figürü, aynı yüzyıl içerisinde inşa edilen ve resimlenen Eski Tokalı Kilise'deki Petrus ve Andreas figürleri ile benzer anatomik özellikler göstermektedir.<sup>110</sup> Bu bağlamda beyaz kısa saçlı figürün Petrus, beyaz uzun saçlı figürün Andreas olduğu tespit edilebilir. Diğer iki havarinin ise, Petrus ve Andreas'ın arkasından İsa'yı takip etmeye başlayan Yakup ve kardeşi Yuhanna olması muhtemeldir.<sup>111</sup> Sahnenin ön düzleminde bulunan sakalsız havari figürünün, diğerine göre, genç bir izlenim uyandırması Yuhanna olduğunu göstermektedir.

Meryem'in yanında yer alan Petrus, dörtte üç profilden İsa'ya dönük biçimde betimlenmiştir. Kısa beyaz saçlı olarak tasvir edilen Petrus'un üzerinde beyaz khitonu ve hymationu mevcuttur. Hymationu üzerinde siyah ve kahverengi gölgelendirmeler yapılmıştır. Petrus'un eli açık biçimde göğüs hizasında resmedilmiştir.

---

<sup>109</sup> Kana düğünü mucizesi, İsa'nın toplum arasında meydana getirdiği ilk belirti olarak tanımlanmaktadır. Dolayısıyla masada olan havarilerin İsa'nın ilk havarileri olan Petrus ve Andreas'tır. Ayrıca figürler, yüzyılın farklı dönemlerinde inşa edilerek resimlenmiş olmalarına rağmen, Eski Tokalı Kilisesi'nde bulunan Ekmek ve Balıkların Çoğaltılması sahnesindeki havari figürleri ile benzer anatomik özelliklere sahiptir. Epstein, Eski Tokalı'da bulunan sahnedeki kısa saçlı olan figür Petrus, uzun saçlı olan figürün Andreas olduğunu belirtmektedir. Bkz. Bölüm 1: Kana düğünü mucizesi, Kat. No. 3.

<sup>110</sup> Bkz. Katalog no: 3.

<sup>111</sup> Bkz. Matta 4: 18-22; Markos 1:16-20; Luka 5: 1-11; Apokrif Yahuda 3:15-19.



Petrus'un sol tarafında yer alan, uzun beyaz saçlı ve sakallı olarak tasvir edilen Andreas, aynı biçimde dörtte üç profilden resmedilmiştir. İsa'ya bakan figürün beyaz khitonu üzerinde gri ile gölgelendirilmiş hymationu bulunmaktadır.

Andreas'ın sol tarafında yer alan Yakup, kısa kıvılc saçlı ve sakallı olarak tasvir edilmiştir. Dörtte üç profilden resmedilen figürün, sol kolu hymationunun içerisinde göğüs hizasında eli açık biçimde kaldırılmıştır. İsa'ya bakan figürün beyaz khitonu üzerinde gri ile gölgelendirilmiş hymationu bulunmaktadır.

Masanın sağ ucunda oturan Yuhanna, profilden resmedilmiştir. Kısa kıvılc saçlı ve sakalsız betimlenen figürün, sol bacağı masanın önünde görülmektedir. Sol kolu ise sol bacağının üzerinde yer almaktadır. Figürün beyaz hymationu kahverengi ile gölgelendirilmiştir. Üzerine oturmuş olduğu taburenin yüzeyinde iç içe geçmiş karo motifler bulunmaktadır.

Petrus ve Yakup'un haleleri, kilisede hakim renk olan maviyle renklendirilerek beyaz-gri çerçeve ile aydınlatılmıştır. Andreas ve Yuhanna'nın haleleri ise, koyu yeşil ile renklendirilerek beyaz-gri çerçeve ile aydınlatılmıştır.

Andreas ve Yakup'un arkasında ayakta tasvir edilen İsa görülmektedir. Böylece, suyun şaraba çevrilme mucize anını anlatan bölüm ile şölen masasındaki konuşma anını tasvir eden bölüm arasında kopukluk oluşmamıştır. Göğüs hizasından itibaren, ayakta tasvir edilen İsa, masada oturduğu haliyle aynı özellikleri göstermektedir. İsa'nın yüzü doğu duvarının sol köşe yüzeyine dönüktür. İsa'nın sağ eli takdis yapar biçimde küplere uzanmaktadır (Foto 39).

Yuhanna'nın arkasında duvarda yer alan kemer açıklığının sol kısmındaki dar alana, ardı ardına sıralanmış kahverengi altı küp yerleştirilmiştir. Küplerin arkasında sağ elinde kadeh tutan tören başkanı bulunmaktadır. Sağ tarafta ise, kemerin üstüne doğru yerleştirilen hizmetli figür görülmektedir. Figür küplere su doldurmasını sağlayan uzun formlu bir objeyi sol kolu üzerine yerleştirmiştir.

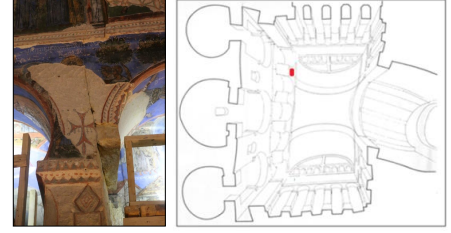

**Katalog No: 25**

**Sahne** : İki Körün İyileştirilmesi

**Kaynak** : Matta 9: 27-31; On İki Havari 24: 6-7; Matta 20: 29-34.

**Bulunduğu Yapı** : Göreme, No.7, Tokalı II, Yeni Tokalı Kilisesi

**Sahnenin Konumu** : Doğu duvar, kemer yüzeyi.

**Fotoğraf No** : 40

**Yazıt** :

ΠΙΕΠΙ ΤΗC ΙΑCΕΟC ΤΟΝ ΔΥΟΝ ΤΥΦΛΟΝ

IC XC: Yesus Khristos: İsa

**Sahnenin Tasviri** : Sahnenin günümüze ulaşan kısmında, merkezinde İsa'nın yer almaktadır. İsa'nın sadece başının üst kısmı ve halesinin bir kısmı mevcuttur. İsa'nın, sahnenin sağ tarafında yer alan iki kör adamın karşısında, onlara dönük biçimde tasvir edildiği anlaşılmaktadır. Sahnenin sol tarafında, İsa'nın arkasında bulunan bölüme dikkat edildiğinde iki havarinin bulunduğu tespit edilebilir (Foto. 40).

İsa'nın karşısında yer alan iki kör figür profilden verilmiştir. Figürler omuz kısmından itibaren günümüze ulaşabilmiştir. İki kör adam figürü de kısa kıvrık saçlı olarak tasvir edilmiştir.

Sahnenin solunda mimari bir birim yer alırken, sağında iki ağaç tasviri bulunmaktadır.

İki ağaç tasviri yan sahnede bulunan iki ağaç ile kemerin üzerinde birleşmektedir.

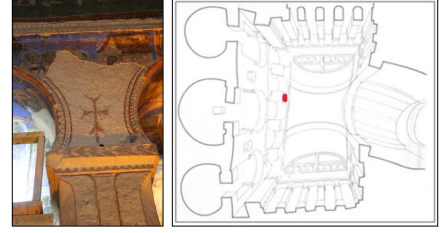

**Katalog No: 26**

**Sahne** : Cüzamlı Adamın İyileştirilmesi

**Kaynak** : Matta 8:1-4; Markos 1:40-45; Luka 5:12-16; Yahuda 4:10-13; On İki Havari 15:1-2.

**Bulunduğu Yapı** : Göreme, No.7, Tokalı II, Yeni Tokalı Kilisesi

**Sahnenin Konumu** : Doğu duvar, kemer yüzeyi

**Fotoğraf No:** 41-42-43

**Yazıt** :

*KE EAN ΘΕΛΗ ΔΥ- / NACE ME KAΘAPI- / CHN:* Efendi eğer istersen beni temizleyebilirsin.

*ΘΕΛΟ ΚΑΘΑΡΗCΘΙΤΕ:* Yapacağım, temiz ol.

**Sahnenin Tasviri** : Sahnenin resim tabakasının büyük bir bölümü günümüze ulaşmamıştır (Foto. 41). Korunan alanda, sağ tarafta, üçgen çatılı, yüzeyi kemerli bir mimari önünde, cüzamlı hastanın başı görünmektedir. Hasta kısa saçlı ve sakallı olarak tasvir edilmiştir (Foto. 42).

Sahnenin merkezinde, İsa'nın halesinin bir kısmı mevcuttur. İsa'nın arkasında duran iki havari figürleri korunabilmiştir. Havarilerden arkada olan uzun beyaz saçlı olarak tasvir edilmiştir. Kilise resim programında bulunan Eski Tokalı resim programında bulunan Andreas figürü ile benzer fiziksel özelliklere sahiptir.<sup>112</sup> İsa'nın hemen arkasında yer alan havari figürü sakalsız ve kısa saçlı olarak betimlenmiştir. Her iki figüründe kilise resimlerindeki havari figürleri ile uyumlu olarak beyaz khitonları üzerinde, kahverengi şeridi bulunan beyaz hymationları bulunmaktadır (Foto. 43).

İsa'nın halesinin sağ tarafında farklı bir halenin varlığı görülmektedir. Bu nedenle, İsa'ya eşlik eden üç havarinin mevcut olduğu tespit edilmektedir.

<sup>112</sup>112 Havari Andreas için Bkz. Eski Tokalı KilisesiEkmek ve Balıkların Çoğaltılması (Kat. No. 4 ) ve Yeni Tokalı Kilisesi Kana Düğünü Suyun Şaraba Çevrilmesi (Kat No. 11).

Sahnenin solunda, iki havari figürünün arkasında bulunan iki ağaç, iki körün iyileştirilmesi sahnesindeki iki ağaç tasviri ile kemer açıklığının üzerinde birleşmektedir.

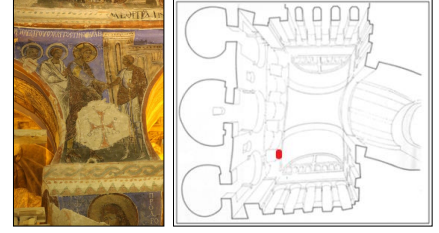

**Katalog No: 27**

**Sahne** : Kurumuş (Felçli) Elin İyileştirilmesi

**Kaynak** : Matta 12:9-14; Markos 3:1-6; Luka 6:6-11; Yahuda 7:17-21; On İki Havari 48:10-12.

**Bulunduğu Yapı** : Göreme, No.7, Tokalı II, Yeni Tokalı Kilisesi

**Sahnenin Konumu** : Doğu duvar, kemer yüzeyi

**Fotoğraf No** : 44

**Yazıt** :

*ΠΕΡΙ ΤΟΥ ΕΙΠΟΥ ΕΧΟΝΤΟΣ ΤΗΝ ΧΗΡΑΝ*

*ΙC ΧC*: Yesus Khristos: İsa

**Sahnenin Tasviri** : Sahnenin merkezinde; İsa, sağ tarafta; eli felç olan hasta adam, sol tarafında ise iki havari figürü yerleştirilmiştir (Foto. 44).

Dörtte üç profilden tasvir edilen İsa uzun boylu, uzun kıvılcık saçlı ve sakallı olarak tasvir edilmiştir. İsa'nın mavi khitonunun sağ omuz kısmında koyu sarı kalın bir şerit bulunmaktadır. Khitonunun üzerinde ise koyu kahverengi hymationu bulunmaktadır. İsa'nın sağ eli, karşısında yer alan hasta figürün felçli sağ kolunu kavramaktadır. Sol elinde çapraz siyah çizgilerle bezenmiş beyaz bir rulo mevcuttur.

İsa'nın koyu sarı halesi mevcuttur. Hale önce kıvılcık kahve bir şeritle, daha sonra ışık sağlamak amacıyla beyaz bir şerit ile çevrelenmiştir. Halenin içerisinde yer alan haç motifi koyu gri ile renklendirilmiştir.

İsa'nın karşısında yer alan hasta figür, İsa'ya ve havariilere göre daha küçük boyutlarda tasvir edilmiştir. Kısa boylu figürün felçli olan sağ eli, İsa'ya doğru uzanmaktadır. Figür sol elinde ince bir baston tutmaktadır. Figürün üzerinde beyaz khiton ve kahverengi hymation bulunmaktadır. Sahnenin arka planında, hasta figürün arkasında kalan düz çatılı, kademeli yapının yüzeyi kemerli iki niş ile hareketlendirilmiştir.

Sahne İsa ve eli felçli figürün arasında kalan bölümün alt kısmında resim tabakasının döküldüğü görülmektedir. Dökülen resim sıvasının altından kırmızı haç motifi meydana çıkmıştır.

İsa'nın arkasında, iki havari figürü eşlik etmektedir. Önde yer alan havari kısa kıvılcık saçlı ve sakalsız olarak tasvir edilmiştir. Havarinin sağ eli hymationun içerisinde göğüs hizasında kaldırılmıştır. Figürün, beyaz khitonu üzerinde bulunan beyaz hymationunda, koyu gri kıvrım çizgileri görülmektedir.

Kemerin alınlık kısmına yerleştirilen diğer havari ise, omuzlarından itibaren tasvir edilmiştir. Beyaz khitonu ve hymationu ile tasvir edilmiştir. Havarilerin haleleri, zeminde kullanılan mavi ile renklendirilmiştir. Haleler gri-beyaz şerit ile çerçevesizdir.

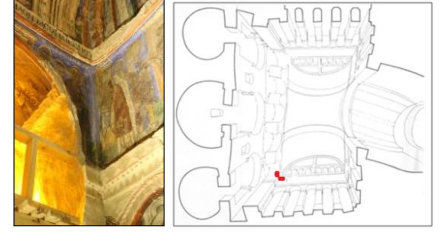

**Katalog No: 28**

**Sahne** : Vücudu Su Toplayan Hastanın İyileştirilmesi

**Kaynak** : Luka 14: 1-6.

**Bulunduğu Yapı** : Göreme, No.7, Tokalı II, Yeni Tokalı Kilisesi

**Sahnenin Konumu** : Güney duvar, sol köşe ve doğu duvar sağ köşe.

**Fotoğraf No** : 45-46-47

**Yazıt** :

*ΠΕΡΙ ΤΗΣ ΗΑΕΟC ΤΩ ΥΔΡΟΠΙΚΟΥ*

*ΙC ΧC*: Yesus Khristos: İsa

**Sahnenin Tasviri** : Doğu duvarın sağ köşesinde yer alan İsa dörtte üç profilden resmedilmiştir. İsa'nın yüzü, vücudu su toplayan hasta adama karşılıklı olması için, duvarın köşesine bakmaktadır (Foto. 45). İsa, takdis işareti yaptığı sağ elini hastaya doğru uzatmaktadır. Uzun boylu, uzun kıvıll saçlı ve sakallı olarak tasvir edilen İsa, zeminde kullanılan mavi renk ile aynı tonda bir khiton giymiştir. Khitonunun üzerinde ise koyu kahverengi hymationu bulunmaktadır (Foto. 46).

İsa'nın koyu sarı halesi mevcuttur. Hale önce kıvıll kahve bir şeritle, daha sonra ışık sağlamak amacıyla beyaz bir şerit ile çevrenmiştir. Halenin içerisinde yer alan haç motifi ise kıvıll kahve çift çizgi ile oluşturulmuştur.

İsa'nın arkasında bulunan iki havari figürü kemer açıklığının üzerinde kalan dar bir alana yerleştirilmiştir. Bu nedenle iki havarinin sadece baş kısımları resmedilmiştir. Önde bulunan havarinin görünen omuzlarından beyaz hymation giydiği anlaşılmaktadır. Havarilerin haleleri kilise programında görülen kutsal şahsiyetlerin haleleri ile aynı özelliktedir. Mavi zemin üzerine gri-beyaz bir şerit ile çerçevelenmiştir.

Naosun güney duvarının sol ucuna resmedilen sahenin devamında vücudu su toplamış hasta ve onu kolunun altına girerek ayakta durmasına destek olan kısa boylu yardımcı bir figür yer almaktadır.

Dörtte üç profilden resmedilen hasta figür, yarı çıplak olarak betimlenmiştir. Hastanın yürümesine ve ayakta durmasına destek olan yardımcı figür diğer figürlere oranla daha

küçük resmedilmiştir. Dizlerinin altına kadar uzanan kıvı kahve bir tunik giyen figür kısa saçlı ve sakalsız olarak resmedilmiştir (Foto 47) .

İki figürün arka planında ise üçgen çatılı, dar uzun bir yapı bulunmaktadır. Yapı turuncu ile renklendirilmiştir.

Güney duvara yerleştirilen hasta adam ve yardımcı figür ile yan taraftaki saray memurunun oğlunun iyileştirilmesi sahnesi ile arasında bir sınır bulunmamaktadır. Bu nedenle duvar yüzeyine ilk bakıldığında bu sahnenin bir parçasıymış gibi algılanmasına neden olmaktadır.



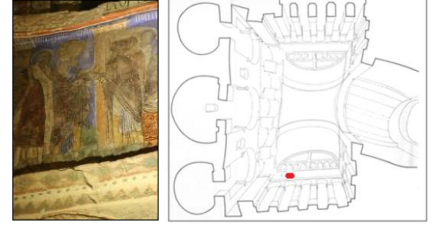

**Katalog No: 29**

**Sahne** : Saray Memurunun Oğlunun İyileştirilmesi

**Kaynak** : Yuhanna 4: 46-54; On İki Havari 12: 13-16

**Bulunduğu Yapı** : Göreme, No.7, Tokalı II, Yeni Tokalı Kilisesi

**Sahnenin Konumu** : Naos güney duvarı.

**Fotoğraf No: 48**

**Yazıt** :

*ΠΕΡΙ ΤΟΥ ΒΑCΙ[CH]ΛΙΚΩ*

*ΙC ΧC: Yesus Khristos: İsa*

*ΠΟΠΕΒΟΥ Ο ΥΟ CΟΥ ΖΗ: Git Oğlun Yaşıyor*

**Sahnenin Tasviri** : Sahne, Jairus'un kızının dirilişi sahnesinin solunda yer almaktadır. Sahnenin sol kısmında İsa ve ona eşlik eden bir havarisi, sağ kısmında ise kemerli nişe sahip olan kademeli bir binanın önünde saray görevlisi ve ona eşlik eden bir grup erkek figür bulunmaktadır. İsa'nın halesinin sol tarafında "Git! Oğlun yaşıyor" yazısı mevcuttur (Foto. 48).

İsa dörtte üç profilden resmedilmiştir. İsa'nın sağ kolu takdis işareti ile sary memuruna doru uzanmaktadır. İsa'nın sol elinde rulo halinde beyaz bir kâğıt görülmektedir. Uzun boylu, uzun kıvılc saçlı ve sakallı olarak tasvir edilen İsa, zeminde kullanılan mavi ile aynı tonda aynı tonda bir khiton, üzerine koyu kahverengi hymation giymiştir. İsa'nın sağ kolunda khitonu üzerinde kalın sarı bir şerit bulunmaktadır. Giysi üzerinde hareketliliği sağlayan kıvrımlar, daha koyu çizgilerle sağlanmıştır.

İsa'nın koyu sarı zeminli halesi basit çizgilerle betimlenmiştir. Hale önce koyu kahverengi bir şeritle, daha sonra ışık sağlamak amacıyla beyaz bir şerit ile çevrelenmiştir. Halenin içerisinde yer alan haç motifi ise siyah çift çizgi ile oluşturulmuştur.

İsa'nın arkasında, O'na eşlik eden bir havari figürü bulunmaktadır. Havari, yan sahnedeki yardımcı figürün gerisinde kalmıştır. Beyaz saçlı ve sakallı olarak betimlenen

havarinin yaşının ilerlemiş olduğu anlaşılmaktadır. Beyaz hymation giyen havarinin yaka kısmından khitonunun da beyaz olduğu görülmektedir.

Havarinin halesi, kilise programında yer alan kutsal şahsiyetlerin halesi gibi zeminde kullanılan mavi ile aynı tonda olup gri-beyaz ile çerçevenmiştir.

İsa'nın karşısında profilden resmedilmiş olan saray memuru bulunmaktadır. Memur, oğlunun iyileşmesi için ellerini yukarı kaldırarak İsa'ya yalvarmaktadır. İsa'da daha kısa olan figür kısa kıvrık saçlı ve sakallı olarak tasvir edilmiştir. Etek uçlarında sarı kalın şerit bulunan khitonunun üzerinde kahverengi maphorionu, sol bileğinde ise zenginliğini gösteren takısı yer almaktadır.

Saray memurunun arkasına eşlik eden dört erkek figür yerleştirilmiştir. Kıvrık saçlı ve sakallı betimlenen figürler benzer yüz hatlarına sahiptir. Önde bulunan figür göğüs hizasından itibaren görülmektedir. İkinci figürün sadece başı görünürken, diğer iki figürün ise göz kısımları görünmektedir.



**Katalog No: 30**

**Sahne** : Jairus'un Kızının Dirilişi

**Kaynak** : Matta 9:18-26; Markos 5: 21-43; Luka 8:40-56; On İki Havari  
22:1,6-12

**Bulunduğu Yapı** : Göreme, No.7, Tokalı II, Yeni Tokalı Kilisesi

**Sahnenin Konumu** : Naos güney duvarı.

**Fotoğraf No** : 49

**Yazıt** :

*ICPI TIC NCKPAC KOPHC:*

*IC XC:* Yesus Khristos : İsa

**Sahnenin Tasviri** : Sahnenin merkezinde yüksek ve büyük bir yatak üzerinde sinagog başkanı Jairus'un kızı uzanmaktadır. Sahnenin sağ tarafında, yatağın baş kısmında kızın babası Jairus ve annesi yer alırken, yatağın ayak kısmında ise kızı elinden tutan İsa ve arkasında iki havarisi yer almaktadır (Foto. 49).

İncillerde yer alan metinlere göre İsa kızın yanına öğrencileri Petrus, Yakup ve onun kardeşi Yuhanna'yı alarak gitmiştir. Sahnede havarilerin üzerinde bir yazıtın bulunmayışı ve iki havarinin yer alması muhtemel kimlik tespitini zorlaştırmaktadır. Ancak İsa'nın arkasında yer alan havarinin beyaz saçlı ve sakallı olması Petrus olabileceğini göstermektedir. Sahnenin zemininde kilisede hakim renk olan mavi kullanılmıştır. Sahnenin arka planında ise bir yapı görülmektedir. Görülen yapının üzerinde, kemerli çerçeveler, daha yüksekçe mimari birim ve detay bezemeler ile hareket sağlanmıştır. Kemerli çerçeveler içerisinde yer alan gölgelendirmeler sahneye derinlik katmaktadır.

Sahnenin merkezinde, ön düzleme yerleştirilen yüksek ve geniş yatak açık kahverengi ile renklendirilmiştir. Yatağın yüzeyi üç şerite ayrılmıştır. Şeritleri ayıran ince çizgi hattı iki kez tekrarlanmıştır. Her bir şerit arasında yer alan bezemeler ise farklı formlarla biçimlendirilmiştir. En üst şerit stilize bitkisel motifler, orta şerit stilize bitkisel ve geometrik şekillerin dönüşümlü kullanılmasıyla, alt şerit ise tekrarlanan ok işaretine benzer motifler ile bezenmiştir. Yatağın baş kısmının üçgen bir form kazandığı

görülmektedir. Yatak üzerinde yer alan örtünün baş kısmında stilize motifler iki şerit halinde düzenlenmiştir.

Ölümden uyanmış olan Jairus'un kızı, metinlerde on iki yaşında olduğu belirtilmesine karşılık yetişkin bir kadın izlenimi vermektedir. İsa'nın elinden tutarak kalkmak üzereyken betimlenen ince ve uzun kız figürü beyaz khithon üzerine koyu kahverengi maphorion giymiştir. Beyaz khithonun kıvrımları siyah ve beyaz çizgilerle sağlanmış olup, gölgelendirmeler mavi renk ile oluşturulmuştur. Koyu kahverengi maphorionun kenarları ve yaka kısmı daha açık tonda bir kahverengi ile çevrelenmektedir.

Yatağın ayak ucunda ve arkasında bulunan İsa dörtte üç profilden resmedilmiştir. Sağ eliyle kızın elini tutan İsa'nın sol elinde rulo halinde beyaz bir kâğıt görülmektedir. Uzun boylu, uzun kıvılc saçlı ve sakallı olarak tasvir edilen İsa, zeminde kullanılan mavi ile aynı tonda aynı tonda bir khithon, üzerine koyu kahverengi hymation giymiştir. İsa'nın sağ kolunda khithonu üzerinde kalın sarı bir şerit bulunmaktadır. Giysi üzerinde hareketliliği sağlayan kıvrımlar, daha koyu çizgilerle sağlanmıştır.

İsa'nın kahverengi zeminli halesi basit çizgilerle betimlenmiştir. Hale önce koyu kahverengi bir şeritle, daha sonra ışık sağlamak amacıyla beyaz bir şerit ile çevrelenmiştir. Halenin içerisinde yer alan haç motifi ise kıvılc kahve çift çizgi ile oluşturulmuştur.

Havarilerden biri İsa'nın soluna, diğeri ise arkasına yerleştirilmiştir. Havarilerin ikisi de benzer anatomik özelliklere sahiptirler. Figürler uzun boylu ve sakallı tasvir edilmişlerdir. Her iki havarinin üzerinde de beyaz khithon ve beyaz hymation bulunmaktadır. Kıyafetlerinin kıvrımları siyah çizgilerle belirtilmiştir. İsa'nın solunda yer alan havarinin göğüs kısmında mavi gölgelendirmeler mevcuttur. Havarilerin haleleri zemin ile uyumlu mavi ile renklendirilmiş olup, açık kahverengi şerit ile çevrelenmiştir.

Yatağın baş kısmında sinagog başkanı Jairus ve karısı bulunmaktadır. İki figürde göğüs kısımlarından itibaren görünmektedir. Jairus'un karısı koyu kahverengi maphorion giymiştir. Kıvılc kısa saçlı ve sakallı olarak betimlenen Jairus sağ elini İsa'ya uzatmış biçimde betimlenmiştir.



**Katalog No: 31**

- Sahne** : Kötürümün (Felçlinin) İyileştirilmesi  
**Kaynak** : Yuhanna 5: 1-18; On İki Havari 33:11-13.  
**Bulunduğu Yapı** : Göreme, No.7, Tokalı II, Yeni Tokalı Kilisesi  
**Sahnenin Konumu** : Naos güney duvarı.  
**Fotoğraf No** : 50  
**Yazıt** :

*ΠΕΠΙ ΤΗΧ ΙΑΧΕΟΧ ΤΝ ΠΑΠΑΛ[βτι] / ΚΟΨ*

IC XC: Yesus Khristos : İsa

**Sahnenin Tasviri** : İsa ve henüz iyileşen felçli hasta sahnenin merkezinde yer almaktadır. İsa'ya eşlik eden halesiz iki havari figürü, İsa'nın arkasında, Jairus'un iyileştirilmesi olan yan sahneye ait mimarının gerisinde bulunmaktadır. Önde yer alan havari beyaz hymation giymiştir. Arkada kalan havarinin varlığı sadece yüzünün bir kısmının görünmesiyle bilinmektedir (Foto. 50).

Dörtte üç profilden tasvir edilen İsa, sağ eliyle takdis işareti yaparken sol elinde ise rulo halinde beyaz bir kağıt tutmaktadır. İsa'nın sol ayağının önde betimlenmesi sahneye hareket halinde olduğunu göstermektedir. Uzun boylu, uzun kıvılcık saçlı ve sakallı olarak tasvir edilen İsa, mavi bir khiton, üzerine koyu kahverengi hymation giymiştir. İsa'nın sağ kolunda khitonu üzerinde kalın sarı bir şerit bulunmaktadır. Sarı şeritin devamı iki bacağının üzerinde de gösterilmiştir. Giysi üzerinde hareketliliği sağlayan kıvrımlar, daha koyu çizgilerle sağlanmıştır.

İsa'nın kahverengi zeminli halesi basit çizgilerle betimlenmiştir. Hale önce koyu kahverengi bir şeritle, daha sonra ışık sağlamak amacıyla beyaz bir şerit ile çevrelenmiştir. Halenin içerisinde yer alan haç motifi ise kıvılcık kahve çift çizgi ile oluşturulmuştur.

İsa'dan daha kısa olan felçli hastanın ayakta olması mucizenin henüz gerçekleşmiş olduğunu göstermektedir. Kısa kıvılcık saçlı ve sakallı tasvir edilen felçli hasta dizlerinin üzerine kadar uzanan kahverengi bir tunik giymiştir. Hastanın ayağında ise geometrik

bezemeleri olan çizimleri bulunmaktadır. Felçli kişi, metinde İsa'nın "*Sana diyorum kalk, döşegini kaldır ve evine git*" sözüne itafen uygun olarak sırtına bağlanmış olan yatağı ile gitmek üzereyken tasvir edilmiştir. Turuncuya yakın kahve tonunda olan yatağın yüzeyi siyah dalgalı çift çizgi hattı ile altta ve üstte iki kalın şerit oluşturulmuştur. Oluşturulan şeritler ise stilize bitkisel motifle doldurulmuştur. Yatağın bezemesi yan sahnedeki Jairus'un kızının yatağı ile benzer biçimde işlenmiştir.



**Katalog No: 32**

**Sahne** : Lazarus'un Dirilişi

**Kaynak** : Yuhanna 11:1-44; On İki Havari 56: 1-18.

**Bulunduğu Yapı** : Göreme, No.7, Tokalı II, Yeni Tokalı Kilisesi

**Sahnenin Konumu** : Naos güney duvarı.

**Fotoğraf No** : 51-52

**Yazıt** :

*IC XC*: Yesus Khristos : İsa

*AAZAPC ΔEBPO EÇO* : Lazare Devro Ekso - Lazarus dışarı gel.

*MAPΘA KC MAPIA* : Marta ve Maria: Marta ve Meryem

**Sahnenin Tasviri** : Sahnenin zemini kilisenin genelinde kullanılan lapis mavisi ile renklendirilmiştir. Dar bir alana sığdırılan sahnenin solunda İsa ayakta durur vaziyette tasvir edilmiştir. İsa'nın karşısında mimari birim etkisi veren, üçgen çatılı dar ve uzun bir mezar nişi önünde Lazarus, Lazarus'un sağında yardımcı figür bulunmaktadır. Sahnenin ön düzleminde ise sahnedeki diğer figürlere oranla daha küçük boyutlarda resimlenen Lazarus'un kızkardeşleri Marta ve Meryem yer almaktadır (Foto. 51).

Dörtte üç profilden tasvir edilen İsa, sağ eliyle takdis işareti yaparken sol elinde ise rulo halinde beyaz bir kağıt tutmaktadır. Lazarus'a doğru ilerlediğini göstermek amacıyla İsa'nın sol ayağının önde betimlenmesi sahneye hareketlilik katmaktadır. Uzun boylu, uzun kahverengi saçlı ve sakallı olarak tasvir edilen İsa, zeminde kullanılan mavi ile aynı tonda bir khiton, üzerine koyu kahverengi hymation giymiştir. İsa'nın sağ kolunda khitonu üzerinde kalın sarı bir şerit bulunmaktadır. Sarı şeritin devamı iki bacağına üzerinde de gösterilmiştir. Giysi üzerinde hareketliliği sağlayan kıvrımlar, daha koyu çizgilerle sağlanmıştır. Kıvrım çizgilerinin yoğunluğu ve geçişleri arasındaki sertlik ağır bir görünüme neden olmaktadır. İsa'nın ayaklarındaki renklerin tahrip olmuştur. Buna karşılık ayak parmaklarının belirgin olmamasından yola çıkarak kapalı bir ayakkabı ile tasvir edildiği anlaşılmaktadır.

İsa'nın kahverengi zeminli halesi basit çizgilerle betimlenmiştir. Hale önce koyu kahverengi bir şeritle, daha sonra ışık sağlamak amacıyla beyaz bir şerit ile

çevrelenmiştir. Halenin içerisinde yer alan haç motifi ise siyah çift çizgi ile oluşturulmuştur.

İsa'nın arkasında iki havari figürü bulunmaktadır. Halesiz olarak betimlenen havariler yan sahnedeki felçli hastanın gerisinde kalmışlardır. Önde yer alan havarinin beyaz khitonunun üzerinde kızıl kahve şerit bulunmaktadır. Khitonunun üzerinde ise yine kahvemsi hymationu görülmektedir. Havari beyaz saçlı ve sakallı tasvir edilmiştir. Diğer havarinin sadece başı ve sol omzunun bir kısmı görülmektedir.

Sahnenin sağ kısmında konumlandırılan mezar nişi kayaya oyma bir mezardan ziyade mimari bir şekil kazanmıştır. Dar ve uzun yapıya sahip olan mezar üçgen formda bir alınlık ve çatı ile sonlanmaktadır. Koyu kırmızı ile renklendirilen çatı kısmında kullanılan çizgiler, kiremit ile örtüldüğünü göstermektedir. Kahverengi ile renklendirilen mezar nişinin kemerli girişi ve köşe birimleri beyaz çizgiler ile vurgulanmıştır. Açılmış olan mezar kapısı, yapının sağ tarafında eğik biçimde, duvara dayandırılmış bir biçimde tasvir edilmiştir. Ancak sahnenin sağında yer alan Kudüs'e giriş sahnesinin alanına girmemesi açısından yarım kesilmiş olması mümkündür. Bu durum kapının daha çok bir korkuluk gibi görünmesine neden olmaktadır.

Ölümden uyanmış olan Lazarus, mezarın önünde dörtte üç profilden, ayakta durur vaziyette, gözleri kapalı ve başı öne eğik olarak betimlenmiştir. Sadece yüz kısmını açık bırakan kefenin iki ayrı kattan oluştuğu görülmektedir. Alt katta yer alan düz kefen kumaşının üzerinde kalın şerit kumaşların çapraz dizilimiyle karolar oluşturulmuştur. Beyaz kumaş şeritlerinin kenarlarında ve Lazarus'un baş çevresinde zeminde kullanılan mavi renk ile gölgelendirme yapılmıştır.

Sahne tek yardımcı figür bulunmaktadır. Lazarus'un sağında yer alan figür, bir kısmı Lazarus'un gerisinde kalacak biçimde yerleştirilmiştir. Kısa saçlı ve sakallı olarak betimlenen figürün sağ eli Lazarus'un göğsünde ayakta durmasına yardımcı olmaktadır. Figür dizlerinin üzerine kadar inen kahverengi bir tunik giymiştir.

Sahnenin ön düzleminde yer alan Lazarus'un kız kardeşleri Marta ve Meryem sahnedeki figürlere oranla daha küçük resmedilmişlerdir. Öndeki figür mavi ile gölgelendirilmiş beyaz khithon üzerine kahve tonlarında maphorion giymiştir Figür, yere tam olarak kapanmış İsa'ya şükretmektedir. Arkadaki figür ise, gri-siyah maphorion giymiş olup başını Lazarus'a çevirmiştir (Foto. 52).



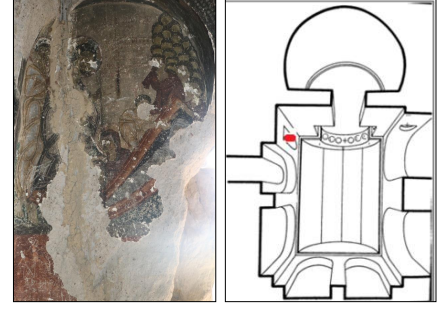

**Katalog No: 33**

**Sahne** : Lazarus'un Dirilişı

**Kaynak** : Yuhanna 11:1-44; On İki Havari 56: 1-18.

**Bulunduğu Yapı** : Belisırma, Bahattin Samanlığı Kilisesi

**Sahnenin Konumu** : Güney duvar, doğu niş.

**Fotoğraf No: 54**

**Yazıt** : Sahnede "Lazarus dışarı gel" yazıtının haricinde Marta ve Meryem'in sözlerine yer verilmiştir (Jolivet Levy 2009: 90).

*AAZAPC ΔCBPO ΕÇΟ* : Lazare Devro Ekso - Lazarus dışarı gel.

"Efendim! Bu zamana kadar o kokmuştur. Çünkü o dört gündür ölüdür" (Yuhanna: 11:39)

"Efendim! Eğer burada olsaydın bizim kardeşimiz ölmezdi" (Yuhanna 11:32)

**Sahnenin Tasviri** : Kilisenin giriş kapısının doğusundaki duvar üzerinde oluşan çatlak, sahnenin sol tarafından yukarıdan aşağıya kadar uzanmaktadır. Ayrıca kapı açıklığının sağındaki duvarın yıkılmış olan bölümünde sahnenin bulunduğu kısma denk gelmektedir. Kilise inşasında meydana gelen bu tahripler sahne üzerinde büyük oranda zarara yol açmıştır (Foto. 54).

Dar bir alana sığdırılmaya çalışılan sahnenin sol tarafında İsa ve bir havarisi yer almaktadır. Duvarda oluşan çatlak İsa figürünün üzerinden geçmektedir. Gri-siyah hymationu ile görülen İsa uzun boylu, ve sakallı tasvir edilmiştir. Sahnenin isle kaplı olması İsa'nın saç renginin tam anlamıyla tespit edilmesini engellemektedir. İsa'nın halesi sarı-kahve zemin renginin kızıl kahve şerit ile çerçevesiyle oluşturulmuştur. Halenin içerisinde yer alan haç motifinin gri-siyah renklendirildiği görülmektedir. İsa'nın arkasında bulunan havari figürü, kısa saçlı ve sakalsız betimlenmiştir. Figürün sarı tonlarındaki hymationu kahverengi çizgilerle hareketlendirilmiştir. Hymation üzerindeki çizgiler, geometrik formlar oluşturacak biçimde abartılı işlenmiştir. Figürün halesindeki sarı-kahve zemin rengi kızıl kahve şerit ile çerçevesiyle oluşturulmuştur.

Sahnenin merkezinde, Lazarus'un sahnenin merkezinden sađ uste dođru uzanan mezarının arkasında Marta ve Meryem yer almaktadır. İsa'nın önünde yere kapanan kadınlardan, önde bulunan figürünün sadece başının arkası ve halesinin bir kısmı günümüze ulaşabilmiştir. Arkadaki kadın figürünün ise daha iyi korunduđu görölmektedir. Arakada yer alan kadın figürü kızıl kahve maphorion giymiştir. Figürün yüzü tahrip olmuştur. Marta ve Meryem'in haleleri sarı-kahve zemin üzerine daha açık bir tonla çerçevellenmiştir.

Lazarus kefene sarılı bir biçimde kahverengi mezar nişi içerisinde yatmaktadır. Mezarın sađ tarafında mezar kađının açılmasına yardımcı olan figür bulunmaktadır. Mezarın sađındaki kısa saçlı figürün havari figürü ile benzer hymationu bulunmaktadır. Ancak figürün halesiz tasvir edilmesi izleyenlerden biri olduğunu göstermektedir. Mezarın baş ucunda biri kapađın açılmasına yardımcı olan diđeri ise oluşun kokudan dolayı burnunu kapayan iki yardımcı figür yer almaktadır. Kısa saçlı ve sakalsız betimlenen iki figürde kızıl kahve kıyafetleri ile tasvir edilmişlerdir. Yardımcı figürlerin arkasında mucizeyi izleyen kalabalıđı temsil eden ard arda sıralanmış on sekiz adet baş tasviri bulunmaktadır. Tasvirlerin yüz hatları çizilmemiştir.

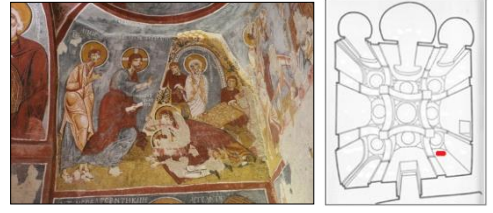

**Katalog No: 34**

**Sahne** : Lazarus'un Dirilişi

**Kaynak** : Yuhanna 11:1-44; On İki Havari 56: 1-18.

**Bulunduğu Yapı** : Göreme, No. 19, Elmalı Kilise

**Sahnenin Konumu** : Kuzeybatı köşe mekanı, batı duvarı üst kısım.

**Fotoğraf No** : 56

**Yazıt** :

*AAZAPC ΔCBPO ΕÇΟ* : Lazare Devro Ekso - Lazarus dışarı gel.

*H ΕΓΕΡΧΗC ΤΟvAAZΑΡΟv* : *Í Egersis Ton Lazaron* : Lazarus'un Dirilişi

*IC XC*: Yesus Khristos : İsa

*θΟΜΑC* : *Thomas*

*AAZΑΡΟC* : *Lazarus*

*ΜΑΡΘΑ ΚC ΜΑΡΙΑ* : Marta ve Maria: Marta ve Meryem

**Sahnenin Tasviri** : Koyu kırmızı bordür ile çerçevelenen sahnenin sağ tarafında bordür kullanılmamıştır. Bu durum, kullanılan renk tonlarının benzerliği ile sağ tarafta yer alan Kudüs'e giriş sahnesiyle bir bütünlük sağlamaktadır.

Sanatçı, sahneyi iki bölüme ayırarak işlemiştir. Sahnenin sol kısmında İsa ve arkasında havari Tomas yer almaktadır. Sağ kısımda ise, kayaya oyma mezarın önünde Lazarus, mezarın önüne konulan - kapı görevi gören- taşın yerinden kaldırılmasına yardımcı olan iki figür ve İsa'nın önünde eğilen Lazarus'un kız kardeşleri Marta ve Meryem bulunmaktadır (Foto. 56).

Kilise tasvirlerinin genelinde kullanılan gri-mavi, sarı-kahve ve koyu kırmızı renkler, Lazarus'un dirilişi sahnesinde de hakim renkler olarak karşımıza çıkmaktadır.

Sahnenin sol kısmında yer alan İsa, dörtte üç profilden tasvir edilmiştir. İsa, sağ eliyle takdis işareti yaparken sol elinde ise rulo halinde beyaz bir kağıt tutmaktadır. İsa'nın sol ayağının önde yer alması ve vücudunun Lazarus'a doğru yönelmiş bir biçimde betimlenmesi sahneye hareketlilik katmaktadır. Uzun boylu, kızıl saçlı ve sakallı olarak tasvir edilen İsa, zeminde kullanılan gri-mavi renk ile aynı tonda bir khiton, üzerine koyu kırmızı hymation giymiştir. İsa'nın sağ omzuna ve beline dikkat edildiğinde ise

khitonun altından şeffaf bir parçanın olduğu görülmektedir. Giysi üzerinde hareketliliği sağlayan kıvrımlar, daha açık renk tonlarıyla sağlanmış olup, çizgiler olması gerekenden fazla kullanılmıştır. İsa'nın ayaklarının tahrip olmasına rağmen, havari Tomas ile benzer sandaletler giydiği anlaşılmaktadır.

İsa'nın halesi, Tomas, Marta, Meryem ve Lazarus'un haleleri gibi açık kahverengi (sarı-kahve) olup, ince siyah bir şerit ve kalın beyaz bir şeritle çerçevelenmiştir. Halenin içerisinde yer alan haç motifinin ise incilerle bezendiği görülmektedir.

İsa'nın arkasında betimlenen Tomas da, sağ elini göğüs hizasında kaldırmış bir biçimde dörtte üç profilden tasvir edilmiştir. Kısa saçları ve sakalsız yüzü ile genç bir erkek izlenimi veren figürün başı gövdesine oranla daha küçük resmedilmiştir. Bu durum, anatomik açıdan dengesiz bir görüntüye neden olmaktadır. Mavi khiton üzerine zeminde kullanılan kahverengi tonlarına uyum sağlayan, ışık-gölge tonlamalarıyla daha canlı hale getirilen bir hymation giymiştir. Tomas'ın giysisinin kalça kısmındaki kıvrımlar, vücut hattını belli edecek biçimde şekillendirilerek hareket halinin gösterilmesini sağlamıştır. İsa gibi yönelme içerisinde gösterilen Tomas'ın sağ bacağının öne atılmış olduğu görülmektedir. Figürün giysisinde yer alan kıvrımlar, neredeyse geometrik şekiller oluşturacak biçimde sert çizgilerle tasvir edilmiştir. Bu nedenle, kısmen daha naturel geçişlerle hareketlendirilen diğer figürlerin giysilerine göre dikkat çekmektedir.

Sahnenin sağ kısmında, sarı- kahve zemin rengi ile uyum sağlayacak biçimde mezarın oyulduğu kaya resmedilmiştir. Kaya parçasının üzerinde siyah bitkisel bezemelerle tabii bir kaya parçası olduğunu göstermektedir. Buna karşılık mezar kapısının simetrik yapısı ve inci olarak adlandırabileceğimiz taşlarla bezeli olması, mimari bir birim etkisi yaratmaktadır.

Ölümden uyanmış olan Lazarus, mezarın önünde cepheden, ayakta durur vaziyette, gözleri açık ve başı hafif sağa eğik olarak betimlenmiştir. Sadece yüz kısmını açık bırakan kefenin iki ayrı kattan oluştuğu görülmektedir. Kefenin altta bulunan kısmının kıvrım çizgileri ve kumaşın bir ucunun Lazarus'un sağındaki figürün elinde bulunması, ilk katın dar ve uzun bir kumaşla sarılarak oluşturulduğunu göstermektedir. Lazarus'un üzerinde omuzlarını ve sırtını örtmeye yarayan, şal formuyla ikinci bir kat görülmektedir. Ayrı bir kumaş olduğu anlaşılan parça ve baş kısmını örten kumaş, incelikle işlenmiş geometrik bezemeye sahiptir.

Lazarus'un solunda betimlenen figür, sarı-kahve mezar kapısını taşımaktadır. Mezar kapısı siyah ve beyaz renkli geometrik çizgiler ile hareketlendirilmiştir. Figürün

vücudunun aldığı form ve sağ kolunun üzerindeki kas detayı, kapının ağırlığını hissettirmektedir. Ancak bu duruma karşı sahnede yer alan figürlerin yüz ifadelerindeki durgunluk bu figürde de görülmektedir. Figürün, ensesine kadar inen kızıl saçları ve sakalsız yüzü ile genç bir erkek olduğu anlaşılmaktadır. Figür dizlerinin üzerine kadar inen koyu kırmızı bir tunik giymiştir. Tunığın etek kısmı, stilize bezemelere sahip sarı-kahve bir şerit ile sonlanmaktadır. Tunığın altında ise, yoğun geometrik bezemeye sahip dar bir pantolon bulunmaktadır.

Lazarus'un sağında cepheden ve ayakta betimlenen figür, sol eliyle Lazarus'un kefeninin ucunu tutmaktadır. Figürün, sağ kolunu başına doğru kaldırmış bir biçimde resmedilmesi, oluşan kokudan dolayı burnunu kapatmaya çalıştığını göstermektedir. Figür, uçları sarı bezemeli kırmızı giysisi, omzuna uzanan kızıl saçları ve sakalsız yüzü ile Lazarus'un solunda yer alan yardımcı figürle benzer özellikler göstermektedir. Yardımcı figürlerin etek uçlarında görülen bezemeler, üslup açısından İslami özellikler taşımaktadır.

İsa'nın önünde yere kapanmak üzere tasvir edilen iki kadın, Lazarus'un kız kardeşleri olan Marta ve Meryem'dir. Başları tahrip olmuş iki figürden öndeki beyaz khithon üzerine kırmızı maphorion giymiştir. Figür, yere tam olarak kapanmış ve başını yukarıya kaldırarak İsa'ya bakmaktadır. Arkadaki figür ise, sarı-kahverengi khiton üzerine kırmızı maphorion giymiş olup, eğilmek üzereyken tasvir edilmiştir. İki figürün ayağında da ucu sivri biçimde şekillendirilmiş, siyah ayakkabılar bulunmaktadır.

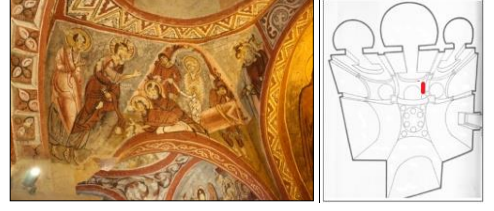

**Katalog No: 35**

**Sahne** : Lazarus'un Dirilişi

**Kaynak** : Yuhanna 11:1- 44; On İki Havari 56: 1-18.

**Bulunduğu Yapı** : Göreme, No. 22, Çarıklı Kilise

**Sahnenin Konumu** : Doğu haç kolu kemer üst yüzeyi.

**Fotoğraf No** : 58

**Yazıt** :

*ΗΕΓΕΡΧΗC ΤΟvΑΑΖΑΡΟv : Ἰ Εgersis Ton Lazaron : Lazarus'un Dirilişi*

*ΙC ΧC: Yesus Khristos: İsa*

*θΟΜΑC : Thomas*

*ΑΑΖΑΡΟC : Lazarus*

*ΜΑΡΘΑ ΚC ΜΑΡΙΑ : Marta ve Maria: Marta ve Meryem*

*ΤΟC V□□□ ΗΟΝ ΤΟΝ ΗΘΔΘΟΝ□□*

**Sahnenin Tasviri** : Sahne koyu kırmızı bordür ile çevrelenmiştir. Sahnenin merkezinde, Lazarus'un arkasına yerleştirilen kayaya oyma mezar sahneye uyumlu olarak koyu kırmızı ile renklendirilmiştir. Kayanın üzerinde bulunan siyah bitkisel bezemeler, doğal yapısını göstermektedir (Foto. 58). Buna karşılık, mezar kapısının kemerli formu ve stilize bezemeleri mezarın sonradan oyularak oluşturulduğunun kanıtıdır.

Mezardan çıkmış olan Lazarus, cepheden ve gözleri açık olarak betimlenmiştir. Kefenin sarılarak oluşturulan katındaki dar ve uzun kumaş üzerinde, iki ince çizgi arasında bir kalın şeritle bölümler oluşturularak hareketlilik sağlanmıştır. Bu katmanda, bazı kumaş şeritlerinin sarktığı ve aralarında boşluklar oluştuğu görülmektedir. Oluşan boşluklara dikkat edildiğinde, altta ayrı bir kat kumaşın yer aldığı anlaşılmaktadır. En üstte yer alan, Lazarus'un omuzlarını ve sırtını örtmeye yarayan şal formu kumaş, kahve tonlarıyla renklendirilmiştir. Bu katman üzerinde simetrik ve detaylı geometrik bezemeler mevcuttur.

Lazarus'un solunda yer alan erkek figür mezarın kapısı olarak kullanılan taşı tutmaktadır. Kaya bloğu ile uyum sağlayan kırmızı renkli taş kapı, beyaz bir şerit ile çerçevelenmiştir. Beyaz çerçeve üzerinde kırmızı dairesel bezemeler bulunmaktadır. Dikdörtgen kapının kısa kenarındaki şeritler, üçgen bir form kazanmıştır.

Figürün, diz kapağının üzerine kadar uzanan kırmızı tuniğin etek kısmı gri ile renklendirilmiştir. Tuniği ile aynı renk olan dar pantolonunun üzerine çekilmiş olan beyaz çizmelerinde geometrik ve bitkisel detayların işlendiği görülmektedir. Figürün, mezar kapısını taşıırken sarf ettiği güç vücudunun aldığı şekilden anlaşılmaktadır. Sağ kolunun, giysisi ile birleştiği kısımda yapılan hata, anatomik görüntünün bozulmasına neden olmaktadır.

Lazarus'un sağında yer alan diğer figür, Lazarus'un ölümünden dört gün geçmesiyle meydana çıkan kokudan rahatsız olarak, burnunu kapatmak üzereyken tasvir edilmiştir. Anatomik açıdan soldaki figürle benzer özellikler taşımaktadır. Her iki figüründe kahverengi saçları ensesine kadar uzanmakta olup, sakalsız yüzleriyle genç oldukları anlaşılmaktadır. Figürün tuniğinin sarı-kahve yakası ve pantolonu üzerinde bulunan bezemeler, mezar girişini çerçeveleyen bordür ile uyum sağlamaktadır. Lazarus'un solunda yer alan figürün kıyafetine oranla daha detaylı ve zengin bir görünüme sahiptir. Lazarus'un kız kardeşleri Marta ve Meryem, ön düzlemde İsa'nın önünde eğilmiş biçimde tasvir edilmişlerdir. Önde yer alan kadın figür, beyaz khithon üzerine koyu kırmızı maphorion giymiştir. Eğilmek üzere resmedilen, arkadaki figürün ise kırmızı maphorionun içerisinde, benzer tonlarda khithonu bulunmaktadır. Her iki figür de ellerini açmış biçimde şükrederken betimlenmişlerdir. Sahnedeki diğer figürlere göre, Marta ve Meryem'in yüz ifadelerinde -özellikle kaş ve göz kısımlarında- bir minnetarlık ve yalvarış ifadesi mevcuttur.

Sahnenin sol kısmında yer alan İsa, dörtte üç profilden tasvir edilmiştir. İsa, sağ eliyle takdis işareti yaparken, sol elinde ise rulo halinde beyaz bir kağıt tutmaktadır. İsa'nın vücudu, Lazarus'a doğru eğilmiş bir biçimde betimlenmiştir. İsa'nın sol ayağının önde olduğu görülmektedir. Uzun boylu, kızıl saçlı ve sakallı olarak tasvir edilen İsa, zeminde kullanılan gri tonlarında bir khiton, üzerine koyu kırmızı hymation giymiştir. Giysi üzerinde hareketliliği sağlayan kıvrımlar, daha koyu tonlarla sağlanmıştır. İsa'nın sol ayağının tahrip olmasına karşılık, sağ ayağına dikkat edildiğinde sandalet giydiği görülmektedir.

İsa'nın halesi sahnede yer alan Tomas, Marta, Meryem ve Lazarus'un halesi gibi açık kahverengi olup, koyu kırmızı bir şeritle, ardından da ışık sağlamak amacıyla beyaz bir

şeritle çerçevelenmiştir. Halenin içerisinde yer alan haç motifi gösterişsiz bir biçimde tasvir edilmiştir.

İsa'nın arkasında betimlenen Tomas da, İsa gibi dörtte üç profilden tasvir edilmiş olup, sağ elini göğüs hizasında kaldırmıştır. Kısa saçlı sakalsız yüzü ile genç bir erkek olduğu anlaşılan Tomas, gri khiton üzerine zeminde gül kurusu tonlarında bir hymation giymiştir. Sağ ayağı önde betimlenen havari Tomas'ın, İsa'nın ardından Lazarus'a doğru ilerlediği anlaşılmaktadır. Figürün giysisi üzerinde yer alan abartılı kıvrımlar, vücut hatlarında orantısız bir görünüme neden olmaktadır.

Sahnenin sağ kısmı ise, mucizeye tanık olan beş erkek figüre ayrılmıştır. Figürlerden en önde duranın yüzü kısmen tahrip olmuştur. Figür beyaz saçlı ve sakallı olarak, koyu kırmızı hymationu ile resmedilmiştir. Hymationun yaka kısmı Lazarus'un sağında yer alan erkek figürün yaka kısmı ile benzerdir. Yaşının ilerlediği ve belli bir statüye sahip olduğu hissedilen figürün sağ eli, şaşkınlığını ifade etmek amacıyla bel hizasında Lazarus'u gösterir biçimde tasvir edilmiştir.

Mucizeyi izleyenler arasında yer alan ikinci erkek figür ise önde duran yaşlı figürün sağında yer almaktadır. Kısa saçlı ve sakalsız olan figürün de sağ eli bel hizasında Lazarus'u gösterir biçimde resmedilmiştir. Aynı zamanda yaşlı figüre doğru bakıyor oluşu, aralarında bir konuşma geçtiğini göstermektedir. Bu durum da sahneye hareket katan detaylardan birisidir.

Yaşlı figürün arkasında üç erkek figür daha yer almaktadır. Bulunan figürlerden birinin yüzü ve sağ omuzu görünmekteyken, diğer iki figür sadece alınlarından itibaren görünmektedir. Perspektif oluşturacak biçimde yerleştirilen figürlerin saç tipleri, saç renkleri ve anatomik özelliklerinin benzer olduğu görülmektedir.





**Katalog No: 36**

**Sahne** : Lazarus'un Dirilişi

**Kaynak** : Yuhanna 11:1- 44; On İki Havari 56: 1-18.

**Bulunduğu Yapı** : Göreme, No. 23, Karanlık Kilise

**Sahnenin Konumu** : Güneybatı köşe mekanı batı duvarı.

**Fotoğraf No** : 60

**Yazıt** :

*Η ΕΓΕΡΧΗ ΤΟΥ ΑΖΑΡΟΥ* : *Ī Egersis Ton Lazaron* : Lazarus'un Dirilişi

*ΙC ΧC*: Yesus Khristos : İsa

*ΟΑ ΑΖΑΡΟΥC* : *Lazarus*

*ΜΑΡΘΑ ΚΑΙ ΜΑΡΙΑ* : Marta ve Maria: Marta ve Meryem

**Sahnenin Tasviri** : Sahne koyu kırmızı bordür ile çerçevelemiştir. Sahnenin sağ tarafında kayaya oyma mezar önünde dikilen Lazarus, mezar kapısını taşıyan bir erkek figür, ön düzlemde ise Lazarus'un kız kardeşleri Marta ve Meryem bulunmaktadır. Sahnenin sol tarafında ise Lazarus'a doğru yönelen İsa ve havari Tomas yer almaktadır (Foto. 60).

Dörtte üç profilden tasvir edilen İsa, sağ eliyle takdis işareti yaparken, sol elinde ise rulo halinde beyaz bir kağıt tutmaktadır. İsa'nın sol ayağının önde betimlemesi, vücudunun Lazarus'a doğru yönelmesi hareket halinde olduğunu göstermektedir. Uzun ve ince olarak tasvir edilen İsa'nın, uzun kıvılcık ense kısmında toplanmıştır. Sakallı yüzünde elmacık kemiklerinin renklendirildiği görülmektedir. İsa, kilise duvar resimlerinin fonunda hakim renk olan koyu mavi tonlarında bir khiton, üzerine koyu kırmızı hymation giymiştir. Giysi üzerinde hareketliliği sağlayan yoğun ve sert kıvrımlar, daha koyu tonlarla sağlanmıştır. İsa'nın sandaletleri sadece, ipleri oluşturan ince çizgilerle betimlenmiştir.

İsa'nın halesi kilise resim programında yer alan kutsal figürlerin haleleri gibi açık kahverengi olup, koyu kırmızı bir şeritle, ardından da ışık sağlamak amacıyla beyaz bir şeritle çerçevelemiştir. Halenin içerisinde yer alan haç motifi üzerinde inci bezemelerin yer aldığı görülmektedir.

İsa'nın arkasında betimlenen Tomas da, İsa gibi dörtte üç profilden tasvir edilmiş olup, sağ elini göğüs hizasında kaldırmıştır. İnce ve uzun vücutla betimlenen figürün sağ omuzun geniş tasvir edilmesi, kafasının vücuduna göre daha küçük görünmesine neden olmaktadır. Tomas'ın, İsa gibi renkelendirilen elmacık kemikleri ve sakalsız yüz hatları genç bir erkek olduğu izlenimi vermektedir. Havari Tomas, yerde kullanılan kahve tonlarında bir hymation giymiştir. Hymationunun altında ise beyaz khitonu görülmektedir. Kıyafetinin kıvrımları İsa'nın kıyafetinde olduğu gibi yoğun ve serttir. Sol ayağı önde betimlenen havari Tomas'ın, İsa'nın ardından Lazarus'a doğru ilerlediği anlaşılmaktadır. İsa'nın ve Tomas'ın ayak hareketleri ve ayak yapıları oldukça benzer biçimde tasvir edilmiştir.

Sahnenin sağ kısmında yer alan kaya mezarın üst kısmı, mimari birimin kemerine oturacak biçimde şekillendirilmiştir. Açık kahverengi, koyu kahverengi ve beyaz renklerle şekillendirilen kaya bloğundan ziyade kapı açıklığı daha fazla yer kaplamaktadır. Bu durum, sahnenin dar bir alana sığdırılmaya çalışılmasından kaynaklanmaktadır. Mezar giriş kemerinin stilize bezemesi, detaylı bir biçimde işlenmiştir. Mezar yapısında da sahnede kullanılan laciverte yakın koyu mavi renk hakimdir.

Ölümden uyanmış olan Lazarus, mezarın kapı önünde ayakta durur biçimde ve gözleri açık olarak tasvir edilmiştir. Lazarus'un kefeni detaylı bir biçimde bezenmiştir. Lazarus'un sadece yüz kısmı açık bırakılmıştır. Kefenin alt katmanını oluşturan kumaş üzerindeki karo benzeri geometrik formlar, üç boyut etkisi yaratmaktadır. Lazarus'un başını örten parçanın, kefenin üst kısmındaki kumaşın geometrik bezemesi ile aynı olduğu görülmektedir. Lazarus'un burun ve ince uzun kaşları, İsa ile benzer yapıdadır. İsa'nın Tanrı tarafından gönderildiğinin en önemli kanıtı olan diriliş mucizesine rağmen, sahnedeki figürlerin yüz ifadelerindeki durağanlık Lazarus'ta da mevcuttur.

Lazarus'un dirilişi sahnelerinde genellikle iki yardımcı erkek figür görülmesine karşılık, burada bir erkek figüre yer verildiği görülmektedir. Bunun sebebi olarak sahnenin işlendiği alanın kısıtlı olması düşünülebilir. Mezar kapısını taşımakta olan figürün, vücudu cepheden ve başı İsa'ya çevrilmiş olarak tasvir edilmiştir. Figürün, yüzünün sağ kısmının işlenmemesi profil sağlamak amacıyla yapılmış olsa da bir yarım kalmışlık görüntüsüne neden olmaktadır. Koyu kırmızı bir tunik giymiş olan figür, sahnedeki diğer figürlere oranla daha küçük boyuttadır.

Ön düzlemde yer alan Lazarus'un kız kardeşleri Marta ve Meryem, İsa'nın önünde eğilmiş olarak şükretmektedirler.

Önde yer alan kadın figür, açık kahverengi khiton üzerine, İsanın khitonu ile aynı tonda koyu mavi maphorion giymiştir. Arkada yer alan figürün ise kırmızı maphorionun içerisinde, benzer tonlarda khitonu bulunmaktadır. Her iki figür de ellerini açmış biçimde şükrederken betimlenmişlerdir. Marta ve Meryem'in maphorionlarının baş kısımlarında, beyaz dört noktadan oluşan bir bezeme yer almaktadır. Her iki figüründe ayaklarında sivri uçlu siyah ayakkabılar bulunmaktadır. Ayaklar, vücutlarına oranla daha küçük resmedilmiştir.

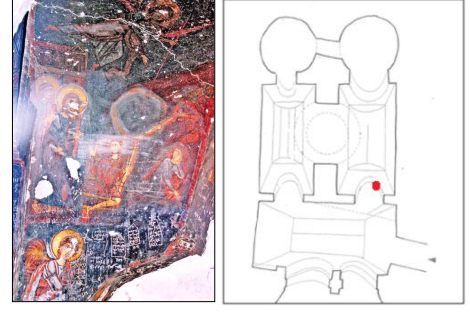

**Katalog No: 37**

**Sahne** : Beytasda Havuzunda Kötürümün (Felçlinin) İyileştirilmesi

**Kaynak** : Yuhanna 5: 1-18; On İki Havari 33:11-13.

**Bulunduğu Yapı** : Ürgüp, Cemilköy, Keşlik Manastırı Archangelios Kilisesi

**Sahnenin Konumu** : Güney nef, kemer yüzeyi.

**Fotoğraf No** : 62

**Yazıt** : -

**Sahnenin Tasviri** : Koyu kırmızı bordür ile çerçevelenen sahnenin sol tarafında; İsa ve genç havarisi bulunmaktadır. Sahnenin merkezinde; Beytasda havuzunu siyah bir daire simgelenmektedir. Daireden aşağıya uzana merdiven üzerinde, havuza girmek isteyen başka bir hasta bulunmaktadır. Sahnenin sağ tarafında ise; yatağına uzanmış felçli hasta ve arka düzlemde mucizeyi izleyen beş figür yer almaktadır. Sahnenin üzerinde esasıyla havuzun suyunu hareketlendiren melek tasviri resmedilmiştir (Foto. 62).

Sahnenin solunda yer alan İsa, ayakta ve dörtte üç profilden resmedilmiştir. İsa, sağ eli ile takdis işareti yaparken sol elinde beyaz bir rulo tutmaktadır. İsa'nın sol ayağı bir adım önde betimlenmiştir. Kızıl saçlı ve sakallı tasvir edilen İsa'nın koyu mavi khitonu üzerinde koyu kahve hymationu bulunmaktadır. İsa'nın ayaklarında sandaletleri bulunmaktadır.

İsa'nın altın sarısı halesi koyu kırmızı ve beyaz şeritler ile çerçevelenmiştir. Halenin içerisinde bulunan haç motifinin hatları koyu kırmızı ile belirlenmiştir.

Sahnenin solunda İsa'nın arkasında yer alan havarisi, dörtte üç profilden resmedilmiştir. Kısa kızıl saçlı ve sakalsız tasvir edilen figürün genç olduğu anlaşılmaktadır. Havarinin üzerinde, açık mavi khiton ve açık kırmızı hymation mevcuttur. Havarinin altın sarısı halesi, koyu kırmızı ve beyaz şerit ile çerçevelenmiştir.

İsa ve havarisinin arkasında koyu kırmızı ve kahverengi ile renklendirilen üçgen alınlıklı bir yapı bulunmaktadır.

Sahnenin merkezindeki havuz, fonda kullanılan gri-siyah rengin sarı-kahve şerit ile çerçevelenmesiyle oluşturulmuştur. Havuzdan aşağıya merdiven uzanmaktadır. Beş basamaklı olan merdivenin sarı-kahve tonları ahşap bir görüntü sağlamaktadır. Merdivenin ayaklarının ve basamaklarının birleştirildiği noktalarda ip detayları bulunmaktadır.

Aşağıya uzanan merdivenin üzerinde havuza girmek için hazırlanan başka bir hasta yer almaktadır. Sırtını merdivene dayandıran figür, cepheden tasvir edilmiştir. Figürün sağ bacağı merdivenin arkasında, sol bacağı önde dizden kıvrılmış bir biçimde belirtilmiştir. Sol eli ile merdivene tutunan figürün sağ eli göğüs hizasında İsa'ya uzanmaktadır. Kısa kızıl saçlı ve sakallı tasvir edilen figürün üzerinde, önden düğmeli kızıl kahve tuniği bulunmaktadır.

Sahnenin sağında; yatağı üzerinde sol tarafına uzanan felçli hasta, arka düzlemde ise kalabalığı oluşturan beş erkek figür bulunmaktadır. Felçli figür, sol kolunu dirsekten bükmüş, çenesinin altına koyduğu eliyle başını destekler şekilde tasvir edilmiştir. Baş sahnenin solunda yer alan İsa'ya dönük olup, kaşlarının betimlenişi şaşkın bir ifade oluşturmaktadır. Kısa saçlı ve sakalsız olan figürün genç olduğu anlaşılmaktadır. Figürün üzerinde gri-siyah bir tunik bulunmaktadır. Oval biçimde şekillendirilen hastanın yatağı, kızıl kahvedir.

Arka düzlemde; kızıl kahve ile belirtilen bir tepe üzerinde, mucizeyi izleyen beş erkek figür bulunmaktadır. Önde yer alan figür dörtte üç profilden ve oturur vaziyette resmedilmiştir. Figürün sol el göğüs hizasında, sağ eli ise merdivende bulunan figüre doğru uzanırken resmedilmiştir. Figürün üzerinde kızıl kahve khiton bulunmaktadır. Sahnenin gerisine doğru konumlandırılan diğer dört figür ise birbirlerine bakar biçimde resmedilmişlerdir. Önde yer alan figürlerin saç ve sakalları gri, geride yer alan figürlerden biri sakalsız kızıl saçlı, bir diğeri ise kızıl saçlı ve sakallı betimlenmişlerdir. Sahnenin yukarısında konumlandırılan melek, sağ elinde tuttuğu asayı havuza doğru uzatmaktadır. Dörtte üç profilden verilmiş olan meleğin sol bacağı dizden bükülmüştür. Sağ bacağı ise geriye uzanmaktadır. Ensesine kadar uzanan kahverengi saçları olan melek tasvirinin, koyu mavi khitonunun üzerinde üzerine açık kahverengi hymationu bulunmaktadır. Meleğin kanatları iki yana açılmaktadır. Kanatları koyu kahverengi ve koyu kırmızı ile renklendirilmiştir. Meleğin sarı-kahve halesi mevcuttur.



**Katalog No: 38**

**Sahne** : Lazarus'un Dirilişi

**Kaynak** : Yuhanna 11:1- 44; On İki Havari 56: 1-18.

**Bulunduğu Yapı** : Ürgüp, Cemilköy, Keşlik Manastırı Archangelios Kilisesi

**Sahnenin Konumu** : Kuzey nef, tonozun güneyi ve kemer alınlığı.

**Fotoğraf No** : 63-64-65

**Yazıt** : Sahnede meydana gelen yoğun tahribat nedeniyle, sahnede herhangi bir yazıtın varlığı tespit edilememiştir.

**Sahnenin Tasviri** : Kızıl kahve bordür ile çerçevelenen sahne, parçalı olarak kuzey nef batı alınlığı ve tonozun güneyine resmedilmiştir. İki farklı birime resmedilen sahnenin büyük bir bölümünde resim tabakası yok olmuştur (Foto. 63).

Kemer açıklığının üstündeki kısmına dikkat edildiğinde İsa'nın önünde eğilen Meryem görülmektedir. Figür, koyu sarı khiton üzerine yeşil tonlardaki maphorionu ile resmedilmiştir (Foto. 64). Meryem'in halesinin ardında, Marta'ya ait olan başka bir hale görülmektedir. Marta'nın yüzü kısmen seçilebilmektedir.

Tonoz üzerinde, İsa ve arkasında iki havarisi yer almaktadır. Havarilerin kimliğine dair herhangi bir bilgi mevcut değildir. Ancak ön tarafta buluna havarinin beyaz saçlı ve sakallı tasvir edilmesinden yola çıkılarak, Petrus olduğu düşünülebilir (Foto. 65) .

Sahnenin sağında İsa ayakta ve dörtte üç profilden resmedilmiştir. Sağ eliyle takdis yapan İsa'nın sol elinde beyaz bir rulo olduğu görülmektedir. Uzun kızıl saçlı ve sakallı olarak tasvir edilmiştir. İsa'nın, zeminde kullanılan koyu mavi ile uyum sağlayan khitonu ve khitonunun üzerine kahverengi himationu bulunmaktadır. İsa'nın ayakları tahrip olmuştur. Ancak mevcut kısımların çıplak görünmesi, sandalet ile resmedildiğini göstermektedir.

İsa'nın halesi sarı-kahve renklendirilmiştir. Hale, kızıl kahve ve beyaz şerit ile çerçevelenmektedir. Halenin içerisinde inci bezeli haç motifi bulunmaktadır.

İsa'nın arkasında bulunan havari figürü, dörtte üç profilden resmedilmiştir. Sağ eli İsa'ya uzanan havari, başını çevirmiş, arkasında duran havariye bakmaktadır. Beyaz saçlı ve sakallı tasvir edilen havarinin, koyu kırmızı khitonu ve üzerinde açık mavi

hymationu mevcuttur. Figürün ayaklarında sandaletinin ipleri görünmektedir. Figürün sağ ayağı, diğerine göre ve vücuduna oranla daha büyük resmedilmiştir.

Arkada bulunan havari profilden betimlenmiştir. Havarinin kolları göğüs hizasında kaldırılmış biçimde önünde duran havariye uzatmaktadır. Kısa, kızıl saçlı ve sakalsız olan figürün genç olduğu anlaşılmaktadır. Havarinin üzerinde koyu kırmızı hymationu bulunmaktadır. Havarilerin halesi sarı-kahve ile renklendirilmiş ve beyaz şerit ile çerçevelenmiştir.

Havari figürlerinin arka planında, su kemeri ve düz çatılı, kemerle hareketlendirilmiş bir yapı grubu bulunmaktadır.

Tonozun batı alınlığında ise sahnenin küçük bir bölümünün günümüze ulaştığı görülmektedir.

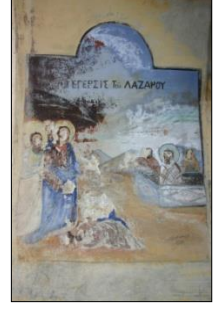

**Katalog No: 39**

**Sahne** : Lazarus'un Dirilişi

**Kaynak** : Yuhanna 11:1- 44; On İki Havarı 56: 1-18.

**Bulunduğu Yapı** : Ürgüp, Mustafapaşa Aziz Vasilios Kilisesi

**Sahnenin Konumu** : Giriş koridoru doğu duvar.

**Fotoğraf No:** 66

**Yazıt** :

*Η ΕΓΓΡΑΦΗ ΤΟΥ ΑΖΑΡΟΥ : Ἰ Εgersis Ton Lazaron : Lazarus'un Dirilişi*

**Sahnenin Tasviri** : Sahnenin sol tarafında; İsa, iki havarisi, Marta ve Meryem bulunmaktadır. Sağ tarafta ise, tabut benzeri mezar içerisinde Lazarus ile mezarın arkasında iki figür tasvir edilmiştir (Foto. 59). Sahnenin zemin renginde kurak bir alanı temsilen sarı-kahve ve gökyüzünde mavinin tonları kullanılmıştır.

İsa ayakta ve dörtte üç profilden resmedilmiştir. Kızıl kahve khiton üzerine mavi hymationu bulunan İsa'nın elleri ve yüzü tahrip olmuştur. Buna rağmen figürün uzun kızıl saçlı ve sakallı tasvir edildiği anlaşılmaktadır.

İsa'nın sarı zeminli halesi kızıl kahve bir şerit ile çerçevelemiştir. İçerisinde yer alması gereken haç motifinin çizilmediği görülmektedir.

İsa'nın arkasında iki havari tasviri bulunmaktadır. Sahnede havarilerin kimliğine dair herhangi bir yazıt mevcut değildir. Önde yer alan havarinin açık mavi khiton üzerine beyaz hymationu bulunmaktadır. Kısa saçlı resmedilen havarinin yüzünde kazıma izleri mevcuttur. Bu nedenle yüzünün tasviri belirlenememektedir. Diğer havari figürünün ise sadece başı görünmektedir. Aynı bu havarinin yüzü de kazınmıştır. İki havarinin halesi de İsa ile benzerdir.

İsa'nın önünde eğilen Marta ve Meryem figürlerinin tahrip olduğu görülmektedir. Ön düzlemde yer alan kadın figürünün Meryem olması muhtemeldir. Diğerine oranla daha iyi korunan figür kızıl kahve maphorionu ile İsa'nın önünde tamamen eğilmiştir. Arkada yer alan kadın figürünün ise sadece belinin alt kısmı günümüze ulaşabilmiştir.



Figürün koyu mavi maphorionu olduğu anlaşılmaktadır. Önde yer alan figürün halesiz tasvir edildiği görülmektedir.

Sahnenin sağında yer alan Lazarus, beyaz kefeni ile yerde bulunan tabut benzeri bir mezar yapısı içerisinde, oturur vaziyette resmedilmiştir. Mavi gölgelendirmeleri olan beyaz mezar yapısının ayakucu ve sağ yüzeylerinde karo içinde bitkisel bezemeler yer almaktadır. Siyah sakallı tasvir edilen Lazarus'un kefenin üzerinde kumaş şeritlerinin çapraz dizilmesiyle geometrik bir düzen oluşturulmuştur. Figürün kıvılcık kahve şeritle çerçevelendirilen mavi zeminli halesi bulunmaktadır.

Mezarın arkasında, Lazarus'un sağında ve solunda mezarın açılmasına yardımcı olan iki figür bulunmaktadır. Lazarus'un sağındaki figür, kıvılcık kahve kıyafeti içerisinde siyah saçlı ve sakallı tasvir edilmiştir. Lazarus'un solunda ise sarı-kahve tonlarında maphorion giymiş bir kadın figürü bulunmaktadır. Figürün yüzü tahrip olmuştur.

## **BÖLÜM 5: KAPADOKYA BÖLGESİ'NDEKİ MUCİZE SAHNELERİNİN İKONOĞRAFİK DEĞERLENDİRMESİ**

Kanonik ve Apokrif İncillerde, İsa'nın çocukluk dönemi ve yetişkinlik döneminde gerçekleştirdiği mucizeler arasında, Bölüm 1'de, metinlerde belirtilen detaylar doğrultusunda kronolojik bir sıra oluşturulmaya çalışılmıştır. Bölüm 3'te ve Katolog Bölümünde ise, mucize sahnelerinin kiliselerdeki mevcut dizilimleri takip edilmiştir. Kiliselerde resimlendirilmek üzere tercih edilen mucize konuları değişmektedir. İkonografik değerlendirmenin yapıldığı bu bölümde, mucizeler; Serap Yüzgüller Arsal'ın guruplandırmasından<sup>113</sup> faydalanılarak Doğa Mucizeleri, İyileştirme Mucizeleri ve Diriliş Mucizeleri olarak ele alınmıştır.

### **5.1. Doğa Mucizeleri**

İncillerde, İsa'ya atfedilen birçok mucizeden bahsedilmektedir. Kanonik İnciller'de anlatılan mucizelerden; suyun şaraba çevrilmesi, ekmek ve balıkların çoğaltılması, fırtınanın durdurulması, İsa'nın su üzerinde yürütmesi, mucizevî balık avı, vergi parasının balığın ağzında bulunması ve incir ağacının kurultulması, doğa ile ilgili güçler arasında değerlendirilmektedir. Bu mucizelere ilaveten, Apokrif İncillerde İsa'nın çocukluk döneminde de doğa ile ilgili birtakım mucizeler gerçekleştirdiğinden bahsedilmektedir. İsa'nın çocukluk döneminde gerçekleştirdiği bu mucizeler arasında, Mısır'a giden yolun kısılması, palmiye ağacının eğilmesi, vahşi hayvanların İsa'ya itaat etmesi, suyun birikmesi ve temizlenmesi, kilden yapılan hayvan figürlerinin canlanması, kırılan testideki suyun toplanması, mucizevî hasat, tahtanın uzaması gibi doğa ile ilgili birçok mucize anlatılmaktadır.

Bölgede, doğa mucizeleri arasından Apokrif kaynaklı çocukluk mucizelerine dair örnekler yer almamaktadır. Kanonik İnciller'de geçen; Kana Düğünü Suyun Şaraba Çevrilmesi, Ekmek ve Balıkların Çoğaltılması ve İsa'nın Fırtınayı Durdurması'na yer verilmiştir.

---

<sup>113</sup> Serap Yüzyüller Arsal, çalışmasında mucizeleri, Doğa, İyileştirme ve Diriltme Mucizeleri ana başlıklarıaltında sıralayarak ele almıştır. Ayrıntılı bilgi için Bkz. Serap Yüzgüller Arsal, Batı Sanatında İsa'nın Mucizelerinin İkonografisi: Başlangıcından Karşı Reformasyon'a Kadar, Yayınlanmamış Doktora Tezi, İstanbul Üniversitesi, Sosyal Bilimler Enstitüsü, 2008, s.22-24.

### 5.1.1. Kana Düğünü – Suyun Şaraba Çevrilmesi

Kana Düğünü'nde, Suyun Şaraba Çevrilmesi mucizesi, Kanonik Yuhanna İncili'nde ve Apokrif On İki Havari İncili'nde anlatılmaktadır. Kana Düğünü'nde, misafirlere verilen şarabın bitmesiyle birlikte, Meryem'in bildirisi üzerine İsa, hizmetlilere küpleri su ile doldurmasını emretmiş ve küplere doldurulan suları şaraba çevirmiştir.<sup>114</sup> Mucize, İsa'nın toplum arasındaki ilk belirtisi olarak kabul edilmektedir. Dolayısıyla İsa'nın kutsal varlığını ilan etmesi açısından önem taşımaktadır.

Mucizenin, Hıristiyan İkonografisinde 3. ve 4. yüzyıllarda dinsel açıdan önem kazanarak tasvir edilmeye başlandığı görülmektedir. Mucizeye, genellikle Ekmek ve Balıkların Çoğaltılması mucizesi ile birlikte yer verilmesi Ökaristik<sup>115</sup> sembolizmle ilişkilendirilmiştir (Smith 1918: 85).

Kana düğünü ikonografisinin erken dönem örneklerinde, sembolik bir anlatım mevcuttur. Helenistik etkinin sürdüğü örneklerde; İsa, sadece bir havarisi ile birlikte, sayısı bir ile yedi arasında değişen su küplerine asası ile dokunmaktadır. Kana Düğünü betimlerindeki küplerin sayısına, Ortaçağ'da sembolik anlamlar yüklenmesine karşılık, erken dönem örneklerinde küplerin sayısının sembolik bir anlam taşımadığı görülmektedir. (Smith 1918: 85-86). Yuhanna İncili'nde küplerin sayısının altı olarak belirtilmesine ilaveten, altı küpün, insan hayatının “bebeklik, çocukluk, ergenlik, gençlik, yetişkinlik ve yaşlılık” olmak üzere altı çağını ve İncil'deki, altı çağın (Adem, Nuh, İbrahim, Davud, Yehoyakin ve Vaftizci Yahya) ardından gelen İsa'yı sembolize ettiği düşünülmektedir (Male 2000: 195 aktaran Y. Arsal 2008: 30).

Mucizenin erken örnekleri daha çok lahitlerdeki kabartmalarda yer almaktadır. Cezayir Arkeoloji Müzesi'nde bulunan Numudia lahti üzerinde yer alan kabartmada, İsa, havarisi ile birlikte bir adet küple betimlenmiştir. Vatikan Pio Christiano Müzesinde bulunan lahit üzerinde ise İsa'nın üç küple birlikte tasvir edildiği görülmektedir (Foto. 67). Altı küpün bulunduğu tasvir ilk kez üçüncü yüzyılda St. Pietro-Marcellino katakombundaki freskte yer almaktadır (Smith 1918: 86-87). Roma kadehlerinin üzerinde yedi adet küpün yer aldığı örnekler mevcuttur. Sembolik anlatımın en önemli örneklerinden biri Santa Sabina Kilisesi'nin kapılarındaki ahşap kabartmadır. Burada İsa'nın elindeki asayla yedi adet küpe dokunuşu betimlenmiştir (Smith 1918: 87).

<sup>114</sup>Ayrıntılı bilgi için Bkz. Bölüm 1: Yetişkinlik Dönemi Mucizeleri: Suyun Şaraba Çevrilmesi/ Kana Düğünü.

<sup>115</sup>İsa'nın ölmeden önce havarileriyle paylaştığı son akşam yemeğini anma ve yenileme olarak tanımlanmaktadır. Son akşam yemeğinde İsa'nın bedenini simgeleyen ekmeğe ve kanını simgeleyen şarabı içmektedir.

Kana Düğünü mucizesi sahnelerine, 5. yüzyıldan itibaren, küplere su dolduran yardımcı figürün eklendiği görülmektedir. 5. yüzyıl ile tarihlendirilen, Milano Katedral Hazinesi'nde bulunan fildişi bir kitap kapağında Kana düğününü mucizesine yer verilmiştir. İsa, asasıyla önünde duran üç su küpüne dokunurken, yardımcı figür küplere su doldurmaktadır. Betimlemede, İsa'ya eşlik eden havari sayısında da değişiklik mevcuttur. (Foto. 68).

6. yüzyılda ise, Doğu İkonografisi örneklerinde sahneye Meryem ve ikinci yardımcı figür katılmıştır. Meryem'in katıldığı betimlemelerdeki küp sayısı genellikle İncil'de belirtildiği üzere altı adettir. Meryem'in sahneye katılımı, özellikle Suriye Bölgesi'nde yaygın olan Meryem kültü ile ilişkilendirilmektedir. Bu betimlemeler, erken sembolik anlatım ile öyküleyici anlatımın benimsendiği Bizans dönemi arasında geçiş olarak tanımlanmaktadır (Smith 1918: 85-92). Meryem'in sahneye dahil edildiği ilk örnek Suriye Bölgesi'ne ait 6. yüzyılın sonlarına tarihlenen Rabulla İncili'nde<sup>116</sup> karşımıza çıkmaktadır (Foto. 69). Vatikan Müzesi'nde (817-42) gümüş bir haç tutacağıının dekorasyonunda, Londra'da fildişi bir kaplamada (9.y.y) Meryem, hizmetçiler ve altı su kabına yer verilmiştir (Schiller 1971: 162-163).

9. yüzyılda ise, sahneye; hizmetlinin elinden şarap alan tören başkanının eklendiği görülmektedir. Bu dönemden itibaren evlilik teması önem kazanmıştır. Mucizenin kalıp şemasında, düğün masası etrafında gelin, damat ve misafirlere yer verilmiştir (Smith 1918: 93).

Kapadokya Bölgesi'nde bulunan dört kilisede, Kana Düğünü'nde Suyun Şaraba Çevrilmesi mucizesine yer verilmiştir. Mavrucan Haç, Pancarlık (Aziz Theodore), Eski Tokalı, ve Yeni Tokalı Kiliseleri'nde yer alan bu mucize sahneleri, 9. yüzyıldan itibaren görülmeye başlanan kalıp şemasıyla resmedilmişlerdir.

Mavrucan Haç, Pancarlık ve Eski Tokalı Kiliseleri'nde eyalet üslubuna karşı, Yeni Tokalı Kilisesi'nde ise başkent üslubunun etkileri görülmeye başlanmıştır. Üç arkaik örnekte havari sayıları bir yada iki iken Geçiş Dönemi (950-1020) içerisinde değerlendirilen Yeni Tokalı Kilisesi'nde bu sayı dörde yükselmiştir.

Arkaik Dönemin (850-950) başı ile tarihlendirilen Pancarlık (Foto. 9-10) ve Eski Tokalı (Foto. 20-21) Kiliseleri, sahnede yeni evli çifte yer verilmesi ve mucize anının farklı şeritte betimlenmesi açısından benzer özellikler taşımaktadır.

---

<sup>116</sup> Elyazması İncil, Rabbula adını, aynı isimli yazarından almaktadır. Floransa Laurenziana Kütüphanesi'nde bulunmaktadır.

Mavrucan Haç (Foto. 1) ve Yeni Tokalı (Foto. 38) Kiliseleri'nde ise, sahnede yeni evli çiftte yer verilmemiş ve şölen masası ve mucize anı iç içe resmedilmiştir. İkonoklast dönem öncesine tarihlendirilen Mavrucan Haç Kilisesi ve başkent üslubuna geçiş dönemine tarihlendirilen Yeni Tokalı Kilisesi'ndeki sahnelerin bu açıdan benzerliği dönemselsel bir özellik olmadığını göstermektedir.

Eski Tokalı ve Yeni Tokalı Kiliseleri'nde İsa'nın, inci bezeli bir çeşit taht üzerinde ve ayakları yerden yükseltilmiş olarak betimlenmesi, Yahudilerin kralı olarak kabul edildiğini sembolize etmektedir. Pancarlık Kilisesi'nde, İsa ayakta tasvir edilirken, inci bezeli taht üzerinde Meryem oturmaktadır. İsa'nın aynı biçimde inci bezeli bir platform üzerinde resmedildiği görülmektedir. Mavrucan Haç Kilisesi'ndeki sahne üzerindeki İsa ve Meryem figürlerinin tamamen yok olmasından dolayı benzer uygulamanın olup olmadığı hakkında yorum yapılamamaktadır.

Mavrucan Haç ve Pancarlık Kiliseleri'nde küplerin sayısı tam olarak tespit edilememektedir. Eski Tokalı Kilisesi'ndeki sahnede, beş küp yer alırken ve Yeni Tokalı Kilisesi'nde, Yuhanna İncili'nde belirtildiği üzere altı küp yer almaktadır. Dolayısıyla bölgede, küplerin sayısı sahnenin alanına göre biçimlendirilirken, 10. yüzyılın ortalarında anlam yüklenmeye başlandığı anlaşılmaktadır.

Mavrucan Haç, Pancarlık ve Yeni Tokalı Kiliseleri'nde masanın üzerinde şarap kadehlerinin yer aldığı görülmektedir. Eski Tokalı Kilisesi'nde ise, diğer üç kiliseden farklı olarak kâse içerisinde kuzuya benzer bir hayvan resmedilmiştir<sup>117</sup> (Foto. 20).

Mavrucan Haç, Pancarlık ve Eski Tokalı Kiliseleri'nde Kana Düğünü mucizesinin Ekmek ve Balıkların Çoğaltılması ile birlikte yer verilmiştir. Yeni Tokalı Kilisesi'nde ise sadece Kana Düğünü resmedilmiştir. 3. ve 4. yüzyılda iki mucizeye yüklenen Ökaristik sembolizmin etkilerinin, bölgede 10. yüzyılın ortalarına kadar devam ettiği görülmektedir.

Kapadokya Bölgesi'nde yer alan Kana düğünü mucizesinin çağdaş örneklerine, Egberti (980) ve Aureus (1020-30) Codexlerinde rastlanmaktadır. Egberti Codexi'nde<sup>118</sup> sahnede İsa, Meryem ve iki hizmetli figür, altı adet su küpünün başında resmedilmiştir (Foto. 70). Yine Aureus Codex'inde<sup>119</sup> mucize anından önce mimari bir birimle bölünen sahnenin solunda şölen masasına yer verilmesi Kapadokya Bölgesi örnekleriyle

---

<sup>117</sup> Kuzu, insanoğlu için kendini feda eden İsa'yı simgelemektedir. Dolayısıyla, Yahudilerin Hamursuz bayramında kurban edilen paskalya kuzusu ile eşleştirilmektedir. Bkz. Clare Gibson, Semboller Nasıl Okunur?: Resimli Okuma Rehberi, Yem Yayınları, 2016, s. 197.

<sup>118</sup> 980 yılı ile tarihlendirilen Egberti Codexi, Almanya Trier Stadbibliothek'te bulunmaktadır.

<sup>119</sup> 1020-1030 yılları ile tarihleneen Aureus Codexi, Almanya Nuremberg. Germanisches National-Museum'da bulunmaktadır.

benzerdir (Foto. 71). İki Codex’de mucize anında Meryem’in bulunduğu görülmektedir. Kapadokya örneklerinde ise, mucize anında genellikle İsa, tören başkanı ve bir hizmetliye yer verilmektedir. Mavrucaan Haç Kilise’de İsa’nın arkasında, tahripten kimliği tespit edilemeyen kişinin havari figürü ya da Meryem olması gerekmektedir. Mucize anında Meryem’in yer verildiği örnekler dikkata alındığında, Meryem’in İsa’nın karşısında betimlendiği görülmektedir. Bu bağlamda, figürün, İsa’nın arkasında yer almasından dolayı bir havariye ait olması muhtemeldir.

İsa’nın kanını simgeleyen şarabı barındırması açısından önem taşıyan mucize sahnesine, Anadolu’da, Trabzon Ayasofyası (13. yüzyıl) ve Kariye Müzesi’nde (14. yüzyıl) yer verildiği görülmektedir. Trabzon Ayasofya’sında şölen masasında yer alan figürlerin sayısı artmıştır. Kapadokya kaya kiliselerindeki, Orta Bizans Dönemi’nin durağan üslubuna karşı, daha naturalist bir üsluba geçildiği görülmektedir. Şölen masasında; İsa, Meryem, havari ve evli çift figürlerinin yanında misafirlerde resmedilmiştir. Kapadokya örneklerine göre daha zengin bir betimlemeye sahip olan şölen masasının ön düzleminde yer alan altı küp başında İsa ve yardımcı figür, Kapadokya örneklerindeki mucize anı ile benzer özelliktedir. Ancak burada tören başkanına yer verilmediği görülmektedir (Foto. 72). Kariye Müzesi’nde, girişin üzerindeki tonozada yer alan tasvirin bir bölümü günümüze ulaşabilmiştir (Foto 73). Mucize anının betimlendiği tasvirde İsa, yanında Meryem ve arkasında iki havarisi ile birlikte resmedilmiştir. Tasvirde, hareketlerin anlık betimlenmesi, Trabzon Ayasofyası’nda olduğu gibi daha naturalist bir üslup sergilemektedir.

### **5.1.2. Ekmeklerin ve Balıkların Çoğaltılması**

İncillerde Ekmek ve Balıkların Çoğaltılması mucizesi, iki kez anlatılmaktadır. İki anlatım arasında doyurulan kalabalığın sayısı ve kalabalığın doyurulmasının ardından kalan yiyeceklerin miktarı değişmektedir. Beş bin kişinin doyurulmasına, Kanonik İnciller dışında, Apokrif Yahuda ve Apokrif On İki Havari İncillerinde de yer verilmiştir. Dört bin kişinin doyurulmasını konu alan mucize ise sadece Kanonik Matta ve Markos İncillerinde anlatılmaktadır.<sup>120</sup>

Ekmek ve Balıkların Çoğaltılması mucizesi, İsa’nın ekmekleri kutsayışı, bölüşü ve havarilerine verişinden dolayı Son Akşam Yemeği’nin ön belirimi kabul edilmiştir.

---

<sup>120</sup> Ayrıntılı bilgi için Bkz. Bölüm 1: Yetişkinlik Dönemi Mucizeleri: Ekmek ve Balıkların Çoğaltılması/ Beş Bin Kişinin Doyurulması,- Ekmek ve Balıkların Çoğaltılması / Dört Bin Kişinin Doyurulması.

Mucize, İsa'nın bedenini simgeleyen ekmeği barındırması, Ökaristik sembolizm ile ilişkilendirilmiştir (Y.Arsal 2008: 46).

Erken örneklerde, bir balık üzerine ekmek sepetinin yerleştirildiği görülmektedir. Bu sembolik gösterim şeması, mucizeden ziyade İsa'nın simgeleri olarak değerlendirilmektedir. Mucize, 2. yüzyıl ve 3. yüzyıl ile tarihlenen bir seri katakombda resmedilmiştir. 2. yüzyılın ortalarına tarihlenen St. Callixtus Katakombu'ndaki fresk en erken örneği oluşturmaktadır. (Smith 1918: 130). Sahnede üç ayaklı bir stand üzerinde bulunan ekmek ve balıkların üzerine İsa'nın eli uzanmaktadır. İsa dışında ise ellerini şükretmek için yukarıya kaldırmış bir figüre yer verilmiştir (Foto. 74).

Bu mucizenin katakomp resimlerindeki örneklerinde, 3. yüzyıldan itibaren balık imgesi sahneden çıkarılmış, yalnız ekmek sepetleri gösterilmeye başlanmıştır. 4.y.y'nin son çeyreğinde Damitilla'nın Katakombu'ndaki bir tasvirde İsa اساسıyla ekmeklere dokunurken, sahnede balığa yer verilmediği görülmektedir (Schiller 1971: 164-167).

Sembolik anlatımın önemli örneklerinden olan, Milano Katedral Hazinesi'nde bulunan fildişi kitap kapağında (5. yüzyıl), İsa ve yanında ekmek ve balıklara sunan iki havarisi simetrik bir biçimde betimlenmişlerdir (Foto. 75).

Ekmek ve balığın İsa tarafından kutsanması ile kalabalığın doyurulması anlarının bir arada verildiği kalıp şemasının ilk örneklerine, Doğu ikonografisinde rastlanmaktadır. 6. yüzyıla tarihlendirilen Sinop İncili'ndeki<sup>121</sup> minyatür şemanın ön örneklerinden biridir. Ekmek ve balığın İsa tarafından kutsanması ile kalabalığın doyurulması anlarının bir arada verildiği kalıp şemasının ilk örneklerine Doğu ikonografisinde rastlanmaktadır. 6. yüzyıla tarihlendirilen Sinop İncili'ndeki minyatür (Foto. 76) ön örneklerden biridir (Schiller 1971, 164-167).

Kapadokya Bölgesi'nde, üç kilisede karşımıza çıkan mucize sahnesine; Mavruca Haç, Pancarlık ve Eski Tokalı Kiliseleri'nde yer verilmiştir. 10. yüzyılın başı ile tarihlendirilen Pancarlık (Foto. 11-12) ve Eski Tokalı (Foto. 22) Kiliseleri benzer kalıp şemasına sahiptir. Kiliselerde, İsa'nın, Petrus ve Andreas tarafından getirilen iki balık ve beş somun ekmeği kutsamasının ardından, çoğalan yiyeceklerin alandakilere dağıtılması ile mucizenin iki anıda yer verilmiştir. Ancak Pancarlık Kilisesi'nde, mucizenin kalabalığa dağıtılması farklı bir yüzeyde betimlenmiştir. Eski Tokalı Kilisesi'nde ise, ekmek ve balığın kutsanmasının ardından kalabalığa dağıtılması, aynı sahne içerisine yerleştirilmiştir. Kiliselerdeki betimleme şemalarının ve üsluplarının

---

<sup>121</sup> El yazması, 1889 yılında, Fransız bir subay tarafından, Sinop'ta yaşayan Rum bir kadından alındığı için Sinop İncil'i olarak anılmaktadır. İncil günümüzde Paris Miilli Kütüphanesi'nde bulunmaktadır.

benzerliđi kiliselerin tarihlendirildikleri gibi yakın dönemlerde resmedildiđini göstermektedir.

Mavrucañ Haç Kilisesi'nde, İsa'nın altı figür ile birlikte simetrik bir biçimde tasvir edilmesi, örneđi diđerlerinden ayırmaktadır (Foto. 2). Sahne İsa'nın ortada yer alması ve yanındaki figürlerin simetrik bir biçimde tasvir edilmesiyle, Sinop İncili (6. yüzyıl) (Foto. 76), III. Otto İncili (10. yüzyıl) (Foto. 77) ve Aureus Codexi'nde (11. yüzyıl) (Foto. 78) yer alan tasvirler ile benzerdir. III. Otto İncili'inde, tasvirin üst bölümündeki ekmek ve balığın kutsanması anında, İsa'nın sađında ve solunda üçer kişinin yer alması ve ayakta tasvir edilmeleri, Mavrucañ Haç Kilisesi'nin kalıp şeması ile örtüşmektedir.

Mavrucañ Haç, Ürgüp Pancarlık ve Eski Tokalı Kiliseleri'nde, mucizeye Kana Düşünü'nde suyun şaraba evrilmesi mucizesi ile birlikte yer verildiđi görülmektedir. 10. yüzyıl ortaları ile tarihlenen Yeni Tokalı Kilisesi'nde Kana Düşünün mucizesi betimlenirken, ekmek ve balıkların çođaltılmasına yer verilmemiştir.

Trabzon Ayasofyası (13. yüzyıl) duvar resimlerinde yer verilen mucizenin, gösterim biçiminin deđiştirđi görülmektedir. Mucizenin iki anının da resmedilmeye devam edilmesine karşılık, Kapadokya örneklerinde görülen simetrik düzen yerini karmaşıklığa bırakmıştır (Foto. 79). Kariye Müzesi mozaiklerinde (14. yüzyıl) yer alan mucize sahnesinde, üç sepet ekmek ile İsa ve iki havarisi resmedilmiştir İsa, havarilerin arkasında yer alan kalabalığa dağıtılması için elindeki ekmekleri havarilerine uzatmaktadır (Foto. 80). Kapadokya Kiliseleri'nde yer alan balık motifine Trabzon Ayasofyası duvar resminde ve Kariye Müzesi mozaiginde yer verilmemiştir. İsa'nın, sadece ekmeđi kutsaması, erken örneklerde görüldüğü gibi, Ökaristik sembolizm ile ilişkilidir.

### **5.1.3. İsa'nın Fırtınayı Durdurması**

İncillerde, İsa'nın fırtınayı durdurmasına dair iki farklı öykü anlatılmaktadır. Metinlerde verilen detaylar, mucizenin iki kez yaşandıđını göstermektedir. İlk mucizede Galile kıyısında öğretilerini yayan İsa'nın, öğrencileri ile birlikte ıssız bir yere giderken, teknede uyuduđu anda çıkan fırtınadan ve fırtınayı azarlayarak durdurmasından bahsedilmektedir. Fırtınanın durdurulması ile ilgili ikinci olay ise, İsa'nın su üstünde yürümesi mucizesini anlatan metinlerde geçmektedir. Öğrencileri teknede yken çıkan



fırtınayı, kıyıda izleyen İsa, su üzerinde yürüyerek öğrencilerinin yanına geldiğinde, fırtınayı durdurmuştur.<sup>122</sup>

İsa'nın Fırtınayı durdurması mucizesine erken dönem Hıristiyan İkonografisinde yer verilmediği görülmektedir. Buna rağmen Schiller, mucizenin erken dönem örnekleri arasında yer aldığını düşünmektedir (Smith 1918: 252; Schiller 1971: 168).

Mucize, 9. ve 11. yüzyıllar arasında İsa'nın hayatını içeren siklularda karşımıza çıkmaktadır (Y. Arsal 2008: 55). Mucizeye, farklı anlamlar yüklenmiştir. İnanç ve korkuyu simgelediğine inanılan mucizede, fırtına günahkâr dünya ya da şeytan, tekne ise kilise olarak anlamlandırılmıştır (Twelftree 1999: 71 aktaran Y. Arsal 2008: 55).

İsa'nın fırtınayı durdurmasını konu alan mucize, Kapadokya Bölgesi'nde sadece bir kilisede karşımıza çıkmaktadır. 10. yüzyılın başı ile tarihlendirilen Pancarlık Kilisesi'nde mucize sahneleri arasında kendine yer bulan sahne, bölgenin ve Hıristiyan ikonografisinin nadir örnekleri arasında değerlendirilebilir. Sahnenin, metinlerde anlatılan ayrıntılara uygun olarak tasvir edildiği görülmektedir. İsa, teknenin sol ucunda uyurken, sağ ucunda ise fırtınayı durdurmak için takdis işareti yaparken resmedilmiştir (Foto. 17).

Mucizenin, Oxford Bodleian Library'de, 9. yüzyılda tarihlenen fildişi kabartma örneğine bakıldığında, bir kayık içerisinde İsa yatar pozisyonda uyurken betimlenmiştir (Foto. 81). İsa'nın arkasında onu uyandırmaya çalışan üç havariye yer verilmiştir.

III. Otto İncili (998-1001), (Foto.82) ve Egberti Codexi'nde (998), (Foto.83) bulunan tasvirlerde, Tekne içerisinde İsa'nın uyurken ve fırtınayı durdururken iki kez betimlendiği görülmektedir. Kapadokya Pancarlık Kilisesi'nde bulunan sahnenin öyküleyici kalıp şemasının, III. Otto İncili ve Egberti Codexi'nde bulunan tasvirler ile benzerliği açıkça görülmektedir. Özellikle Otto İncili'ndeki tasvirde suyun içerisinde balık detaylarına yer verilmesi ve tekne içerisinde daha fazla sayıda havarinin yer alması ile detayların benzerliği dikkat çekicidir (Foto. 82). Kapadokya Bölgesi'nde mucizenin tek örneği olan sahne, 10. yüzyılın sonu ile tarihlenen kitap resimlerinin ön örnekleri arasında değerlendirilebilir.

---

<sup>122</sup> Ayrıntılı bilgi için Bkz. Bölüm 1: Yetişkinlik Dönemi Mucizeleri: İsa'nın Fırtınayı Durdurması – İsa'nın Suda Yürüyüşü.

## 5.2. İyileştirme Mucizeleri

İncillerde, farklı hastalıklardan müzadrip olan insanların, İsa tarafından sağlıklarına kavuşturulmasını anlatan çok sayıda öykü yer almaktadır. İsa'nın doğa ve diriliş mucizelerinden, daha fazla yer verilen iyileştirme mucizeleri arasında; körlerin, kötürümlerin (felçli), cine tutulmuşların, on iki yıldır kanaması durmayan bir kadının, cüzamlıların, ateşli hastalıkların iyileştirilmesi gibi birçok mucize yer almaktadır. Kapadokya Bölgesi'nde de, İnciller'de olduğu gibi, iyileştirme mucizelerine, diğer mucizelere göre daha fazla yer verildiği görülmektedir. Bölgede; iki körün iyileştirilmesi, cine tutulmuş adamın iyileştirilmesi, cüzamlının iyileştirilmesi, kurumuş elin iyileştirilmesi, vücudu su toplayan adamın iyileştirilmesi, saray memurunun iyileştirilmesi, kötürümün iyileştirilmesi, kanamalı kadının iyileştirilmesi ve Siloam Havuzu'ndaki doğuştan körün iyileştirilmesini konu alan dokuz farklı iyileştirme öyküsü resmedilmiştir.

### 5.2.1. İki Körün İyileştirilmesi

İnciller'de iki körün iyileştirilmesine dair, iki farklı öykü anlatılmaktadır. Olayların biri Kefernahum'da gerçekleşirken diğeri Yeriha'da gerçekleşmektedir. Yeriha'da iki körün iyileştirilmesini anlatan metinde, İsa'nın iki körün yol kenarında oturken onlara rastladığından bahsedilmektedir. Diğer iyileştirme metninde ise iki körün İsa'nın peşinden gelerek şifa diledikleri belirtilmektedir.<sup>123</sup> Mucizenin hangi öyküye ait olduğu bu detay ile anlaşılmaktadır. Mucizenin betimlemelerinde, iki kör figürün ayakta ve otururken tasvir edildiği örnekler bulunmaktadır.

Rabula İncili ve Maximianus'un tahtında yer alan körün iyileştirilmesi betimlemelerinde, bir kör ve bir topal hastanın birlikte betimlendiği görülmektedir (Smith 1918: 88).

Milano Katedral Hazinesi'nde bulunan 5. yüzyıla ait fildişi kitap kapağının üzerinde İsa, bir havari figürü ve iki kör figür betimlenmiştir. İsa'nın karşısında yer alan iki kör figürün ellerinde, değnekleri bulunmaktadır (Foto. 84).

Ravenna, St. Apollinare Nuovo Kilisesi'nde (6. yüzyıl) yer alan duvar mozaiginde de aynı biçimde İsa, karşısında yer alan iki kör figür ile betimlenmiştir. İsa'ya bir havarisi eşlik etmektedir (Foto. 85).

---

<sup>123</sup> Ayrıntılı bilgi için Bkz. Bölüm 1: Yetişkinlik Dönemi Mucizeleri: İki Körün İyileştirilmesi -Yeriha'da İki Körün İyileştirilmesi.

Sinop İncili'nde (6. yüzyıl), iki körün iyileştirilmesi konu alınmıştır. İsa ve arkasında dört havarisi betimlenirken İsa'nın karşısında iki kör figür ayakta betimlenmiştir. İsa'nın sağ eli, önde yer alan kör figürün gözüne uzanmaktadır (Foto. 86)

İki körün iyileştirilmesinin konu alındığı mucize sahnesine, Kapadokya Bölgesi'nde, iki kilisenin duvar resimlerinde yer verilmiştir. İkonoklast dönem öncesi ile tarihlenen Mavruca Haç Kilise (Foto. 4) ve başkent üslubuna geçiş dönemine ait Yeni Tokalı Kilisesi'nde (10. yüzyıl ortaları), (Foto. 40) karşılaşılan örnekler, büyük oranda günümüze ulaşmamıştır. Tasvirlerin korunan kısımlarından anlaşıldığı üzere iki kör figür İsa'nın karşısında ayakta betimlenmişlerdir. İncillerde verilen detaylar ve mucizenin benzer örnekleri dikkate alındığında olayın Kefernahum'da geçtiği anlaşılmaktadır. İsa'ya eşlik eden havari figürleri, günümüze ulaşan halelerinden tespit edilmektedir. Ancak Mavruca Haç Kilisesi'nde yer alan sahnede görülen yoğun tahrip dolayısıyla İsa'nın arkasında bir havari figürünün bulunup bulunmaması hakkında yorum yapılamamaktadır.

Sicilya Maria Nouvo Kilisesi'nde (12. yüzyıl), (Foto. 87). ve Kariye Müzesi'nde (14. yüzyıl), (Foto. 88) yer alan mozaiklerde, iki kör ifgürün otururken betimlenmesi mucizenin Yeriha'da gerçekleştiğini göstermektedir.

Kapadokya Bölgesi'nde bulunan iki örnekte kör figürlerin ayakta betimlenmesi, St. Apollinare Nouvo Kilisesi ve diğer erken örneklerle benzer kompozisyon şemasına sahip olduğu görülmektedir. Dolayısıyla, iki körün iyileştirilmesini konu alan mucize tasvirlerinin, erken dönemlerden itibaren değişikliğe uğramadan betimlenmeye devam edildiğini anlaşılmaktadır.

### 5.2.2. Cine Tutulmuş Adamın İyileştirilmesi

İnciller'de cine tutulan hastaların iyileştirilmesi ile ilgili yedi farklı öykü anlatılmaktadır.<sup>124</sup> Metinlerin içerisinde farklı detaylardan bahsedilmesi, tasvirlerin öyküsünün tanımlanmasında belirleyici unsur olmuştur.

Metinlerde, kötü ruh etkisindeki hastaların, İsa'ya seslenme biçimlerine vurgu yapılmıştır. İsa'ya "*Tanrı'nın Oğlu*", "*Davut Oğlu*", "*Rab*", "*Nasıralı İsa*" şeklinde seslenmeleri, İsa'nın kimliğinin vurgulanması olarak değerlendirilmektedir (Lockyer 1961: 169-170 aktaran Y.Arsal 2008: 116).

<sup>124</sup> Ayrıntılı bilgi için Bkz. Bölüm 1: Yetişkinlik Dönemi Mucizeleri: Sinagoga Cine Tutulmuş Adamın İyileştirilmesi, Cine Tutulmuş Kör ve Sağır Adamın İyileştirilmesi, Gerasinilerin (Gadariniler) Ülkesinde Cine Tutulmuşların İyileştirilmesi, Cine Tutulmuş Dilsiz Adamın İyileştirilmesi, Kenanlı Kadının Cine Tutulmuş Kızının İyileştirilmesi, Havarilerin İyileştiremediği Cine Tutulmuş Çocuğun İyileştirilmesi.

İncillerde sıklıkla yer verilen cine tutulmuşların iyileştirilmesi mucizesinin, erken dönem katakomp resimleri ve lahit kabartmalarında betimlenmediği görülmektedir (Schiller 1971: 173).

Gerasinilerin ülkesinde geçen iyileştirmenin konu alındığı betimlemelerde, öyküde geçen domuz figürlerine yer verilmektedir (Foto. 89). Havarilerin iyileştiremediği çocuğun iyileştirilmesinde ise, genellikle yerde betimlenen çocuk ile birlikte çocuğun yaşlı babasıda bulunmaktadır. Mucizenin tasvir edildiği örneklerde, iyileştirilen hastanın ağzından cinin çıkma anı gösterilmektedir. Ağızdan çıkan cinler siyah kanatlı yaratıklar olarak betimlenmişlerdir (Foto. 90).

Hıristiyan İkonografisinde çok fazla tercih edilmeyen mucizenin örneğine, Kapadokya Bölgesinde sadece bir kilisede rastlanmaktadır. Ürgüp Pancarlık Kilisesi'nde (10. yüzyıl) yer alan betimlemede detaylara yer verilmemesi, hangi öyküye ait olduğunu saptanmasını zorlaştırmaktadır. Sahnede çıplak tasvir edilen figürün kötü ruhun etkisindeyken sahip olduğu güç vücudundaki kasların belirtilmesiyle vurgulanmıştır (Foto 13). Hasta, iki figür tarafından tutulmaktadır. Hastayı iki kolundan tutarken betimlenen figürlerin yüzlerinde genç oldukları anlaşılmaktadır. Bu nedenle mucizenin konusunun, havarilerin iyileştiremediği çocuğun iyileştirilmesine ait olması muhtemel değildir. Ayrıca sahnede domuz figürlerine yer verilmemeside sahnenin hangi metne ait olduğu konusunda çelişkiye yol açmaktadır. Ancak, İncillerde anlatılan metinlerde kör ve sağır bir adamın İsa'ya getirilerek iyileştirildiğinden bahsedilmektedir.<sup>125</sup> Sahnede cine tutulan hastanın iki kişi tarafından kollarından tutulması dolayısıyla bu metne ait olması muhtemeldir.

Sahnede, cine tutulan hastanın ellerinin önde birleştirilmiş olduğu görülmektedir. Bu anlamda, Egberti Codex'inde bulunan tasvir ile benzer özelliktedir (Foto. 90). Mucize örneklerinde hastanın ağzından çıkan siyah kanatlı bir yaratık olarak betimlenen cine Pancarlık Kilisesi'ndeki tasvirde yer verilmemiştir. Aynı biçimde St. Apollinare Nuovo Kilisesi'nde de hastanın ağzından çıkan herhangi bir yaratık betimlenmemiştir (Foto. 89).

Cine tutulan hastaların iyileştirilmesini konu alan metinler, Hıristiyan İkonografisinde fazla tercih edilmeyen mucizeler arasında yer almaktadır. Tasvir edilen örnekler arasında genellikle Genasinilerin ülkesinde geçen iyileştirmenin tercih edildiği görülmektedir. Bu nedenle Kapadokya Bölgesi'nde sadece bir örneği bulunan mucize

---

<sup>125</sup> Ayrıntılı bilgi için Bkz. Bölüm 1: Yetişkinlik Dönemi Mucizeleri: Cine Tutulmuş Kör ve Sağır Adamın İyileştirilmesi,

sahnesi, farklı bir metni konu alması açısından Hıristiyan İkonografisinin önemli örnekleri arasında değerlendirilebilir.

### 5.2.3. Cüzamlının İyileştirilmesi

İnciller’de cüzamlının iyileştirilmesine dair tek öykü anlatılmaktadır. Metinlerde İsa’nın cüzamlı hastayı pakladıktan sonra kendini rahibe göstermesini ve adak sunmasını belirtmesi dikkat çekicidir.<sup>126</sup>

Cüzamın buşalıcı bir hastalık olmasına rağmen İsa’nın cüzamlıyı dokunarak iyileştirmesi ve İsa’nın bedeninde bir kirlenmeye neden olmayışı, onun insanüstü doğasına bağlanmıştır (Lockyer 1961:173 aktaran Y. Arsal 2008:109).

Mucizenin, erken dönemden bir örneği bulunmamaktadır. Mucizenin en erken tarihli örneklerinden biri, Victoria-Albert Müzesi’nde yer alan Andrews Diptiği’nde (9. yüzyıl) bulunmaktadır (Foto. 91). İsa’nın karşısında bir taş üzerinde oturan cüzamlı hastanın vücudu lekelerle kaplı gösterilmiştir (Y. Arsal 2008: 105-106).

III. Otto İncili’nde (998-1001), mucize sahnesinin iki farklı anına yer verilmiştir. Tasvirin üst bölümünde, cüzamlı hasta, diz çökerek İsa’dan şifa dilerken resmedilmiştir. Alt kısımda ise, metne uygun olarak hastanın paklanarak, rahibe adak sunması betimlenmiştir (Foto. 92).

12. yüzyıl ile tarihlenen Sicilya, Monraale Katedrali’nde mucizenin klasik kalıp şemasına uygun olarak İsa ve karşısında vücudu lekelerle kaplı hasta yer almaktadır. İsa’nın arkasında ise, havarileri yer almaktadır (Foto. 93).

Kapadokya Bölgesi’nde, cüzamlının iyileştirilmesini konu alan duvar resimleri Ürgüp Pancarlık Kilisesi ve Yeni Tokalı Kilise’de karşımıza çıkmaktadır. Mucize sahnelerinden, 10. yüzyıl ortalarına tarihlenen Yeni Tokalı Kilisesi’nde yer alan sahnenin büyük bir kısmı günümüze ulaşamamıştır. Sahnede yer alan yazıttan, sahnenin cüzamlının iyileştirilmesini konu aldığı anlaşılmaktadır. İsa’nın karşısında yer alan cüzamlı figürün ayakta resmedildiği anlaşılmaktadır (Foto. 41). Detayların belirlenemediği Yeni Tokalı Kilisesi’ndeki sahnenin klasik kompozisyon şemasına karşılık, Ürgüp Pancarlık Kilisesi’nde, cüzamlı hastanın üç kez betimlendiği görülmektedir (Foto. 14). İsa’nın önünde diz çökerek yalvarış anı, yaralarını rahibe göstermek için soyunma anı ve çıplak haliyle yaralarını gösterme hali olarak sahnenin sağ tarafında tekrarlanmıştır. Cüzamlının iyileştirilmesini konu alan tasvirlerin

<sup>126</sup> Ayrıntılı bilgi için Bkz. Bölüm 1: Yetişkinlik Dönemi Mucizeleri: Cüzamlının İyileştirilmesi.

tekrarlanan basit kompozisyon şemasına karşılık, Pancarlık Kilisesi'nde cüzzamlının paklanmış halini çıplak biçimde rahibe göstermesine yer verilmiştir. Tasvir, cüzzamlı hastanın birden fazla betimlenmesi açısından, III. Otto İncili'nde yer alan tasvir ile benzer özelliktedir. Ancak III. Otto İncili'nde cüzzamlı paklandıktan sonra rahibe adak sunarken betimlenmiştir. Kompozisyon şeması ile diğer tasvirlerden ayrılan sahnenin, mucizenin ikonografik örnekleri arasında önemli bir yere sahip olduğu görülmektedir.

#### 5.2.4. Kurumuş Elin İyileştirilmesi

Sinoptik İncillerde ve Apokrif Yahuda İncili'nde anlatılan mucizede, İsa'nın Şabat günü yasağına karşı sağ kolu felçli hastayı iyileştirdiğinden bahsedilmektedir. Metinlerde, İsa ile liderler arasındaki çatışmaya değinilmektedir.<sup>127</sup> Felçli elin iyileştirilmesini konu alan benzer öykü, İsa'nın doğumu sırasında, Meryem'in bakireliğinden şüphe eden ebe Salome'nin elinin kuruması ve bebek İsa'ya dokunmasıyla birlikte iyileşmesini içermektedir.<sup>128</sup> Salome'nin elinin kuruması ve bebek İsa'ya dokunarak iyileşmesi, İsa'nın yetişkinlik döneminde gerçekleştirdiği genç adamın felçli elinin iyileştirmesinin ön belirimi olarak kabul edilebilir.

Erken örnekleri 6. yüzyıl ile tarihlendirilen felçli elin iyileştirilmesini konu alan mucize tasvirlerinde hasta figürün, felçli kolunu diğer koluyla desteklemesi ya da İsa tarafından sakat kolun tutulması sahnenin konusunu açıkça ortaya koymaktadır (Y. Arsal 2008: 130).

Ravenna'da, 6. Yüzyıl ile tarihlenen Maximianus'un tahtı üzerinde yer alan tasvirde, Apokrif İncillerde geçen ebe Salome'nin kurumuş eli, konu alınmıştır. Betimlemede, Salome, kurumuş (felç) sağ elini, sağlam olan diğer eliyle bileğinden tutarak Meryem'e göstermektedir (Foto. 94). Aynı hastalığı içeren iki farklı öykü olmasına karşılık, felçli elin belirtilmesinde, sakat elin diğer elle desteklenmesi ya da bükülmüş halde tasvir edilmesi ortak gösterim biçimidir.

Kapadokya Bölgesi'nde iki örneği bulunan mucize öyküsüne; Mavrucan Haç Kilisesi (İkonoklast dönem öncesi) ve Yeni Tokalı Kilisesi'nde (10. yüzyıl ortaları) yer verilmiştir. Mavrucan Haç Kilise'de; İsa, dirsekten bükülmüş sakat elini diğer eliyle destekleyen hasta figürün kolunu tutmaktadır (Foto. 5). Yeni Tokalı Kilisesi'nde de aynı kompozisyon şeması görülmektedir (Foto. 44). Yeni Tokalı Kilisesi'nde, hastanın

<sup>127</sup> Ayrıntılı bilgi için Bkz. Bölüm 1: Yetişkinlik Dönemi Mucizeleri: Kurumuş Elin İyileştirilmesi.

<sup>128</sup> Ayrıntılı bilgi için Bkz. Apokrif Sözde Matta İncili 13; Apokrif Arapların Çocukluk İncili 1.

kolunun İsa'ya doğru uzanması, bölgedeki iki tasvir arasındaki farkı oluşturmaktadır. İki betimlemede de İsa'nın hastanın kolunu kavradığı görülmektedir. Dolayısıyla, İsa'nın, hasta eli dokunarak iyileştirdiği anlaşılmaktadır.

Mucizenin, Egberti Codexi'nde (980) yer alan tasvirinde, İsa'nın karşısında eli felçli hasta yer almaktadır. Hasta, Mavruca Haç Kilise'de olduğu gibi, sakat olan elini diğer eliyle desteklemektedir. Tasvirde, Kapadokya Bölgesi'nden farklı olarak İsa, hastayı takdis ile iyileştirmektedir (Foto. 95). İsa'nın arkasında yer alan iki havari figürü haricinde bulunan iki figür, İsa'ya karşı çıkan Ferisileri temsil etmektedir (Schiller 1971: 177). Mavruca Haç Kilisi'nde, İsa'nın arkasında bir havari figürü yer alırken, Yeni Tokalı Kilisesi'nde İsa'nın arkasında iki havari figürüne yer verilmiştir. Kapadokya Bölgesi'nde, İsa'nın Şabat'ta iyileştirmesine karşı çıkan Ferisiler yer almamaktadır.

Sicilya, Monreale Katedrali'nde (12. yüzyıl), (Foto. 96) ve Kariye Müzesi'nde (14. yüzyıl), (Foto. 97) kurumuş elin iyileştirilmesini konu alan mozaik süslemelerde, bu yüzyıllarda da sahnenin klasik kompozisyon şemasına bağlı kalınmıştır. İki tasvirde de, Kapadokya örneklerinden farklı olarak, İsa'nın hasta figürü takdis ile iyileştirdiği görülmektedir.

### **5.2.5. Vücudu Su Toplayan Hastanın İyileştirilmesi**

Vücudu su tolayan hastanın iyileştirilmesini konu alan öyküye, sadece Luka İncili'nde yer vermiştir.<sup>129</sup>Ferisi yöneticilerinden birinin evinde gerçekleşen iyileştirmede, Ferisiler ile İsa arasında geçen konuşmada, bir kişinin iyiliğinin esas alınmasının, Şabat'tan daha önemli olmasına değinilmiştir (Y. Arsal 2008: 139).

Mucizenin erken dönem örneklerinden biri, 7. yüzyıl ile tarihlendirilen Augustine İncili'nde yer alan tasvirdir (Schiller 1971: 176).

Çok fazla örneğine rastlanmayan mucize öyküsüne, Kapadokya Bölgesi'nde sadece Yeni Tokalı Kilisesi'nde (10. yüzyıl ortaları) yer verilmiştir. Sahnede hasta figür, vücudu yarı çıplak bir şekilde betimlenmiştir (Foto. 46-47). Hasta yardımcı bir figürün desteği ile ayakta durmaktadır. Sahnenin, arka planında mimariye yer verilmesi, Luka İncili'nde olduğu gibi iyileştirmenin evde geçtiğine vurgu yapmaktadır.

Almanya Oberzell, St. George Kilisesi duvar resimlerinde (11. yüzyıl başı) yer alan tasvirde, Yeni Tokalı Kilisesi örneği ile benzer kalıp şemasına sahiptir. Sahnede, İsa'nın

---

<sup>129</sup> Ayrıntılı bilgi için Bkz. Bölüm 1: Yetişkinlik Dönemi Mucizeleri: Vücudu Su Toplayan Hastanın İyileştirilmesi.

karşısında karın kısmı şişkin bir biçimde belirtilen hasta yer almaktadır. Yeni Tokalı Kilisesi'nde hastayı destekleyen bir figüre yer verilmesine karşılık, St. George Kilisesi'nde iki figüre yer verilmiştir (Foto. 98). Ayrıca, İsa'nın arkasında havarilerin yanında kalabalığı simgeleyen figürler bulunmaktadır.

Sicilya, Monreale Katedrali'nde (12. yüzyıl) yer alan tasvirde, figürlerin sayısının değişmesine karşılık, mucizenin gösterim şemasının değişmediğini göstermektedir. Burada, Yeni Tokalı ve St. George Kiliseleri'nden farklı olarak, hasta figür bir baston yardımı ile ayakta durmaktadır (Foto. 99). Figürün arkasında, kalabalığın betimlendiği figür sayısında artış görülmektedir.

### **5.2.6. Saray Memurunun Oğlunun İyileştirilmesi**

Kanonik Yuhanna ve Apokrif On İki Havari İncillerinde anlatılan mucize, İsa'nın hasta kimseyi, yakınında bulunmadan iyileştirmesini konu almaktadır.<sup>130</sup> Hıristiyan İkonografisinde az sayıda örneği bulunan mucizeye, Kapadokya Bölgesi'nde sadece Yeni Tokalı Kilisesi'nde yer verilmiştir. Sahnede; İsa, bir havari figürü, oğlunun iyileşmesi için şifa dileyen saray memuru ve saray memuruna eşlik eden kalabalık yer almaktadır (Foto. 48). Mucizenin sadece konuşma anı betimlenmiştir.

III. Heinrich İncili'ndeki (1043 civarı) tasvirde, İsa, iki havarisi ve İsa'dan şifa dileyen saray görevlisi betimlenmiştir. Yeni Tokalı Kilisesi'ndeki gösterim şemasının benzeri olduğu görülmektedir (Foto. 100). Ancak İncilde, öyküleyici bir anlatım şeması benimsenerek, tasvirde mucizenin ikinci anına yer verilmiştir. Eve giden saray memuru hizmetlileri tarafından karşılanmaktadır. Mimari içerisinde görevlinin oğlu yatarken betimlenmiştir. Anlatılan mucizenin tüm detaylarını içeren tasvir ikinci anı içermesi açısından Yeni Tokalı Kilisesi'nden ayrılmaktadır.

10. yüzyılın ortalarında resmedilen Yeni Tokalı Kilisesi'ndeki betimleme, çok sık yer verilmeyen mucizenin korunarak günümüze ulaşan örnekleri arasında yer almaktadır.

### **5.2.7. Kanamalı Kadının İyileştirilmesi**

On iki yıldır kanaması olan kadının, İsa'nın giysisine dokunarak şifa bulmasını anlatan mucizeye, İncil metinlerinde Jairus'un kızının dirilişi ile birlikte kısaca yer ver verilmiştir.<sup>131</sup>

<sup>130</sup> Ayrıntılı bilgi için Bkz. Bölüm 1: Yetişkinlik Dönemi Mucizeleri: Saray Memurunun Oğlunun İyileştirilmesi.

<sup>131</sup> Ayrıntılı bilgi için Bkz. Bölüm 1: Yetişkinlik Dönemi Mucizeleri, Kanamalı Kadının İyileştirilmesi.



Roma, St. Pietro-Marcellino Katakompı'nda yer alan duvar resminde (4. yüzyıl ortası) sembolik anlatım mevcuttur. Sahnede sadece, diz çökerek, İsa'nın eteğini tutan kanamalı kadın figürüne ve İsa'ya yer verilmiştir (101). 4. yüzyıl ile tarihlenen lahit kabartmalarında, mucizenin sıklıkla betimlendiği görülmektedir. Betimlemelerde, kanamalı kadın ve İsa dışında havari figürleride sahneye katılmıştır. Metinlerde, kadının İsa'nın kıyafetine dokunmasıyla iyileştiğinin belirtilmesine karşılık, lahit kabartmalarında, İsa, bir elini kadının başına doğru uzatmaktadır (Foto. 102).

Ravenna'da bulunan St. Apollinare Kilisesi'nde bulunan mozaik süslemede, mucizenin daha öyküleyici bir anlatım şeması ile tasvir edilmeye başlandığı görülmektedir. İsa'nın etrafını saran kalabalığı simgeleyen figürler sahneye taşınmıştır (Foto 103). Mucize tasvirlerinden farklı olarak kanamalı kadın, İsa'nın önünde eğilirken betimlenmiştir. 4. yüzyıl örneklerinde olduğu gibi İsa'nın eli kadına doğru uzanmaktadır.

Doğu ikonografisinde, 9. yüzyıldan itibaren, diğer mucize anlatısının ana karakterlerinden sinagog başkanı Jairus'un sahneye katıldığı görülmektedir (Shiller 1971: 179).

10. yüzyılın başı ile tarihlenen Ürgüp Pancarlık Kilisesi'nde örneğini gördüğümüz mucize sahnesi, metinlerdeki anlatımına uygun olarak tasvir edilmiştir. Sahnenin sağında, İsa ve İsa'nın önünde diz çökerek eteğini tutan kanamalı kadın yer almaktadır (Foto. 15). Sahnenin solunda kalabalığı simgeleyen üç figür ve onları durdurmaya çalışan havari figürü bulunmaktadır. Sahnede, havarinin kalabalık gurubu durdurmaya çalışmasıyla, erken dönem örneği olan St. Apollinare Kilisesi'nde bulunan tasvire göre daha naturalist bir üslup sergilemektedir. Sahne solunda yer alan Jairus'un kızının dirilişi ile birlikte resmedilmiştir. Sinagog başkanı Jairus'un, iki sahnenin arasında konumlandırılması, kalabalık guruptan biri gibi algılanmasını sağlamaktadır.

Egberti Codexi (980) minyatüründe, kanamalı kadının İsa'nın arkasında betimlenmesi ve İsa'nın başını döndürerek kadına bakması, İsa'nın, kadını eteğine dokunduktan sonra fark ettiğini belirtmesi açısından metin ile daha uyumlu biçimde aktarılmıştır (Foto. 104).

Sicilya, St. Monreale Katedrali'nde (12. yüzyıl) yer alan örnekte, metne uygun olarak İsa'nın arkasında kalabalığı oluşturan figürlerin sayısının arttığı görülmektedir (Foto. 105).

### 5.2.8. Kötürümün (Felçlinin) İyileştirilmesi

İnciller’de kötürümün iyileştirilmesi ile ilgili iki ayrı öykü anlatılmaktadır. İlk öyküde, Kefernahum’da, İsa’ya iyileştirilmesi için getirilen felçli hastayı, kalabalık arasından geçiremeyen yakınları, İsa’nın bulunduğu evin damında bir delik açarak, hastayı İsa’ya ulaştırmışlardır. İkinci öyküde ise, bir melek tarafından Beytesda Havuzu’ndaki suyun hareketlendirilmesiyle suya ilk giren kişi olarak, şifa bulmayı uman kötürüm adamdan bahsedilmektedir. İsa’nın havuza geldiğinde, bir kenarda yatan adama “*Şifa bulmak istemiyor musun?*” diye sorması üzerine, otuz sekiz yıldır beklediğini ve onu suya sokacak kimsenin olmadığını belirten hastanın, İsa tarafından iyileştirilmesi anlatılmaktadır. İki metinde de, İsa’nın, hastalara iyileştiğini belirtmek üzere, “*Yatağını kaldır ve git!*” cümlesini kullandığından bahsedilmektedir.<sup>132</sup>

Sahnelerin ayırt edilmesinde betimlemelerde verilen detaylar kullanılmaktadır. Damdan indilen kötürümün iyileştirilmesinde, genellikle İsa ve kalabalık mimari içerisinde yer almaktadır. Damda açılan delikten kötürüm (felçli) indirilmektedir. Beytesda Havuzu’ndaki kötürümün iyileştirilmesini konu alan sahnelerde ise melek figürüne yer verilmektedir.

2. yüzyıldan itibaren mucize betimlemelerinde, sadece iyileşme anının gösterilmesi, tasvirlerde hangi öykünün referans alındığının belirlenmesini güçleştirmektedir. Bu örneklerde, kötürüm (felçli) omuzlarında bulunan yatağı ile betimlenmiştir. Öyküleyici anlatım şemasının örnekleri, 9. yüzyılda yoğunlaşmaktadır (Smith 1918: 102).

3. yüzyılın ortasına tarihlendirilen Dura Europos Kilisesi’nde, İsa’nın, kötürüm adama doğru uzanması ve adamın iyileştikten sonra kalkışı yan yana betimlenmiştir (Foto. 106). Ancak sahnede hangi öyküye ait olduğu gösteren herhangi bir unsur bulunamamaktadır. 5. yüzyıla ait Milano Katedrali Hazinesi’nde bulunan fildişi kitap kapağında yer alan betimleme de, sembolik gösterim kalıbına sahiptir. İsa ve karşısında omuzlarında yatağıyla betimlenen felçli figür yer almaktadır. Sahneye bir havari figürü eklenmiştir (Foto. 107).

St. Apollinare Nuovo Kilisesi duvar resimlerinde yer alan mucize sahnesinde kalıp şemasının değişmediği görülmektedir. Tasvirde; İsa, havarisi ve sırtında yatağıyla şifa bulmuş felçli figür yer almaktadır (Foto. 108).

<sup>132</sup> Ayrıntılı bilgi için Bkz. Bölüm 1: Yetişkinlik Dönemi Mucizeleri: Damdan İndirilen Kötürümün İyileştirilmesi- Beytesda Havuzundaki Kötürümün İyileştirilmesi.

8. yüzyıldan itibaren öyküleyici anlatım benimsenerek, betimemelerde ikonografik unsurlara yer verilmeye başlanmıştır. St. Saba Kilisesi'nde yer alan freskoda damdan indirilen felçlinin konu alındığı anlaşılmaktadır (Smith 1918: 107).

Kapadokya Bölgesi'nde, kötürümün iyileştirilmesini konu alan mucize öyküsüne, Yeni Tokalı (10. yüzyıl ortaları) ve Keşlik Manastırı Archangelos (13.yüzyıl) Kiliseleri'nde yer verilmiştir. Archangelos Kilisesi'nde yer alan sahnenin, Yuhanna İncili'nde yer alan bütün ikonografik unsurları barındırmasından dolayı, Beytasda Havuzundaki kötürümün iyileştirilmesini konu aldığı açık bir biçimde anlaşılmaktadır (Foto. 62). Yeni Tokalı Kilisesi'nde resmedilen mucize sahnesinde ise, hastanın sırtında yatağıyla betimlenmesi, iyileşmenin gerçekleşikten sonraki anına yer verildiğini göstermektedir (Foto. 50). Her iki metinde de İsa'nın hastaya "*Yatağını kaldır ve git!*" şeklinde şifa bulduğunu belirtmesi, Yeni Tokalı sahnede herhangi bir ikonografik unsurun yer almamasında dolayı, mucizenin hangi metne ait olduğunu tespiti zorlaşmaktadır. Mucize erken dönem örneklerinde olduğu gibi belirli bir metne bağlı kalmadan ortak gösterim şeması ile betimlenmiştir.

Keşlik Manastırı Archangelos Kilisesi'nde yer alan sahnede, yukarıda elinde bir çubukla suyu karıştıran melek tasviri ile Aureus Codexi (1020-1030) ile benzer özellikler göstermektedir. Aureus Codexi'nde sahnenin sol tarafında İsa'nın döşesinde yatan kötürümü kutsayışı görülmektedir. Merkezde, meleğin çalkaladığı havuza girmeye çalışan hastalar, sağ tarafta ise bu kez döşegini sırtında taşıyarak yürürken gösterilen kötürüm yer almaktadır (Foto. 109). 12. yüzyıl ile tarihlendirilen Sicilya, St. St. Monreale Katedrali'nde yer alan mozaikte, öyküleyici anlatımın temel motifleri ve felçli hastanın sırtında yatağı ile iyileşmiş hali betimlenmiştir (Foto. 110).

Sahnede bulunan ikonografik unsurlarla birlikte, hangi metne ait olduğu açık biçimde anlaşılan Keşlik Manastırı Archangelos Kilisesi'de, hastanın iyileşmiş haline yer verilmemiştir.

### **5.2.9. Siloam Havuzu'ndaki Doğuştan Körün İyileştirilmesi**

Kanonik Yuhanna İncili ve Apokrif On İki Havarî İncili'nde de yer verilen öyküde, İsa'nın yere tükürerek yaptığı çamuru, doğuştan kör adamın gözlerine sürmesiyle, kör adamın gözlerinin açılması konu alınmıştır. Siloam Havuzu'nda gerçekleşen mucizeyi,

diğer körlerin iyileştirilmesi öykülerinden ayıran en önemli detay, İsa'nın hastaya "*Siloam havuzunda yıkan.*" şeklinde buyurmasıdır.<sup>133</sup>

İsa'nın sevilen ve sıklıkla yer verilen mucizeleri arasında olan öykünün erken örnekleri 3.yüzyıl ile tarihlenmektedir. Erken örneklerden itibaren sahnenin gösterim şemasında bir tutarlılık görülmektedir. Betimlemelerde İsa, karşısında duran kör adamın gözlerine elleriyle dokunurken betimlenmiştir (Schiller 1971: 170). 4. yüzyılda çok sayıda lahit kabartması üzerinde mucizeye yer verilmiştir. Mucizenin, erken döneme ait örneklerinde, İsa'nın körün gözlerine eliyle dokunduğu görülmektedir (Foto. 111).

6. yüzyıldan itibaren Doğu ikonografisindeki betimlemelerde, mucizenin ikonografik motifi olan Siloam havuzu, sahnede sıklıkla tercih edilmiştir. En erken tarihli örneklerden biri, Rossano İncili'nde bulunan tasvir (6.yüzyıl), öyküleyici anlatımın ön örnekleri arasında yer almaktadır (Foto. 112). Tasvirde İsa, karşısında duran kör adamın gözlerine dokunmaktadır. İsa'ya iki havarisi eşlik etmektedir. Sahnenin sağ tarafında, kör adamın Siloam Havuzu'nda gözlerini yıkama anına yer verilmiştir (Smith 1918: 101; Y. Arsal 2008: 102).

Mucizeye, Kapadokya Bölgesi'nde bulunan dört kilisenin resim programında yer verilmiştir. Mavrucan Haç (İkonoklast Dönem Öncesi), Eski Tokalı (10. yüzyıl başı), Göreme Kılıçlar (10. yüzyıl ortası), Çavuşin Nikoroforas Fokas (10. yüzyıl ortaları) ve Kiliseleri'nde görülen sahnelerin kalıp şemaları genellikle uyumludur. Sadece Eski Tokalı Kilisesi'nde körün Siloam havuzunda gözlerini yıkama anına yer verilmemiştir (Foto. 23). Sahnede, erken örneklere benzer şekilde, İsa, elinde tuttuğu çamuru körün gözlerine sürme anı resmedilmiştir.

Mavrucan Haç (Foto. 3), Göreme Kılıçlar (Foto.32) ve Çavuşin Nikeforos Fokas (Foto.36) Kiliseleri'nde mucizenin iki anına da yer verildiği görülmektedir. Sahnenin bir bölümünde, İsa elindeki çamuru doğuştan körün gözlerine sürme anı, sahnenin diğer bölümünde ise, körün Siloam Havuzu'nu simgeleyen bir çeşmede gözlerini yıkama anına yer verilmiştir. Tasvirlerde, Siloam Havuzu çeşme mimarisiyle simgelenmiştir. Kapadokya Bölgesi'nde yer alan örneklerden daha geç döneme tarihlenen Capua, St. Angelo in Formis Kilisesi'nde (12. Yüzyıl), mucizenin gösterim şemasında değişiklik oluşmamıştır. Duvar resminde, Siloam Havuzu'nun, çeşme mimarisi yerine, havuz formuna uygun betimlendiği görülmektedir (Foto. 113).

---

<sup>133</sup> Ayrıntılı bilgi için Bkz. Bölüm 1: Yetişkinlik Dönemi Mucizeleri: Siloam Havuzunda Körün İyileştirilmesi.

### 5.3. Diriliş Mucizeleri

İsa'nın sahip olduğu gücün boyutunu en iyi biçimde gösteren diriliş mucizeleri, gerek Apokrif İnciller'de gerekse Kanonik İnciller'de karşımıza çıkmaktadır. Kanonik İnciller'de Jairus'un kızının diriltilmesi, Nainli dul kadının oğlunun diriltilmesi ve Lazarus'un diriltilmesi olmak üzere üç diriliş mucizesi anlatılmaktadır (Tablo 1). Apokrif İnciller'de ise; bunların yanı sıra İsa'nın çocukluk döneminde gerçekleştirdiği diriliş mucizeleri de anlatılmaktadır.<sup>134</sup>

Kapadokya Bölgesi'nde Kanonik İncillerde geçen diriliş mucizeleri konu alınmıştır. Bu mucizeler arasında Jairus'un kızının dirilişi ve Lazarus'un dirilişini konu alan tasvirle mevcuttur. Lazarus'un dirilişinin, İsa'nın tüm mucizelerine oranla daha fazla tercih edildiği görülmektedir.

#### 5.3.1. Jairus'un Kızının Dirilişi

Sinoptik İnciller'de bahsi geçen diriliş mucizesine, Apokrif On İki Havari İncili'nde de rastlanmaktadır. Öyküde, Sinagog başkanı Jairus, kızının hastalığı üzerine İsa'dan şifa dilemektedir. İsa ve öğrencileri, Jairus'la birlikte eve gittikleri anda kızın ölümüne ağlayan kalabalık ile karşılaşmışlardır. Kalabalığı evden çıkan İsa, on iki yaşındaki kızı, kolundan tutarak "*Küçük kız sana söylüyorum. Ayağa kalk!*" diyerek hayata döndürmüştür.<sup>135</sup>

Diriliş ve kurtuluş olgularını sembolize eden mucizeler arasında yer alan Jairus'un kızının diriliş mucizesinin ilk örneklerine 4. yüzyıl lahit ve taş kabartmalarda rastlanmaktadır (Foto. 114). Erken dönem örneklerindeki, sade kompozisyon şemasında; İsa, yatakta uzanan kıza asa yada eli ile uzanırken betimlenmiştir. Betimlemelerde bazen kızın babası Jairus ve kızın annesinin yer aldığı örnekler mevcuttur (Y. Arsal 2008: 146).

Oxford Bodleian Kitaplığı'nda bulunan fildişi kabartmada (5. yüzyıl), kız yatakta uzanırken, yatağın başucunda Jairus yer almaktadır (Foto. 115). Liege'de bulunan, 7. yüzyıla ait fildişi kabartmada, olay metne uygun olarak evde gerçekleşirken tasvir edilmiştir. 10. yüzyıla kadar bir minder betimlenen kız, bu yüzyıldan itibaren örtülü yatak üzerinde betimlenmiştir (Schiller 1971: 169-170).

<sup>134</sup> Ayrıntılı bilgi için Bkz. Tablo 1: Apokrif İncillerde Çocukluk Dönemi Mucizeleri.

<sup>135</sup> Ayrıntılı bilgi için Bkz. Bölüm 1: Yetişkinlik Dönemi Mucizeleri: Jairus'un Kızının Dirilişi.

10. yüzyıldan itibaren metinlerde, bahsedilen detaylar sahneye taşınmıştır. Sahnelere yerleştirilen mimari bir düzenleme mucizenin evde geçtiğini göstermektedir (Foto. 116). Egberti Codexi'ndeki minyatürün arka planında bir mimariye yer verilmiş, bu düzenlemenin ortasına yerleştirilen perde ile İsa'nın bulunduğu mekanın kızın odası olduğu vurgulanmıştır (Y. Arsal 2008: 147).

Jairus'un kızının dirilişini konu alan mucizeye, Kapadokya Bölgesi'nde, iki kilisede yer verilmiştir. Ürgüp Pancarlık Kilisesi (Foto. 16) ve Yeni Tokalı Kilisesi'nde (Foto. 49) bulunan iki sahnende kalıp şeması benzerdir. Sahnenin ortasına yüksekçe bir yatakta uzanmakta olan kız, ayakucunda İsa ve havari figürleri, yatağın başucunda kızın babası Jairus ve annesi yer almaktadır. Pancarlık Kilisesi'nde bir havari figürüne yer verilirken, Yeni Tokalı Kilisesi'nde bu sayı ikiye yükselmiştir.<sup>136</sup>Erken örneklerde ve Egberti Codexi'nde (980) bulunan tasvirlerde, kızın bir minder üzerinde uzandığı görülmektedir. Buna karşılık Kapadokya Bölgesi'nde yer alan iki tasvirde de kız, yüksek bir yatak üzerine yerleştirilen minder üzerinde uzanmaktadır. Pancarlık Kilisesi'nde basit biçimde belirtilen yatak, başkent üslubuna geçiş dönemine ait olan Yeni Tokalı Kilisesi'nde, bezemeli olarak betimlenmiştir. Olayın evde geçtiğini göstermek amacıyla, Yeni Tokalı Kilisesi'nde, arka plana kademeli mimari, Pancarlık Kilisesi'nde ise, sütunlara atılmış kemerli bir mimari birim yerleştirilmiştir.

12. yüzyıl ile tarihlenen Sicilya St. Monreale Katedrali'nde, metinlerde İsa'nın kalabalığı dışarı çıkardığından bahsedilmesine karşılık, kızın yatağının başında ağlayan kalabalığı oluşturan figürler yer almaktadır (Foto. 117). İsa'ya eşlik eden havari sayısının üç oluşu, Markos ve Luka İncilleri ile tutarlılık göstermektedir.

Ürgüp Pancarlık Kilisesi, Yeni Tokalı Kilisesi, Egberti Codexi ve St. Monreale Katedrali'nde yer alan tasvirlerde; kızın, metinlerde on iki yaşında olduğu belirtilmesine rağmen, yetişkin bir kadın izlenimi vermektedir.

### **5.3.2. Lazarus'un Dirilişi**

Kanonik Yuhanna ve Apokrif On İki Havari İncillerinde anlatılan mucize öyküsü, Hıristiyan İkonografisi'nde en sık işlenen mucize olarak karşımıza çıkmaktadır.

---

<sup>136</sup> Markos ve Luka İncillerinde, İsa'nın, Petrus, Yakup ve onun kardeşi Yuhanna ile birlikte eve gittiğine değinilmektedir. Matta İncili'nde ise, İsa'nın yanında herhangi bir havarinin varlığından bahsedilmemektedir. Bkz. Matta 9: 18-26; Markos 5: 21-43; Luka 8: 40-56.

Lazarus'un dirilişi,<sup>137</sup> ölümünden dört gün geçmesine rağmen gerçekleşmesiyle, İsa'nın gücünü göstermesi açısından önem taşımaktadır.

Mucize, 3. yüzyılın başlarından beri farklı gösterim şemalarıyla betimlenmiştir. Erken dönem örneklerinde, sahnenin temel öğeleri İsa, mezar ve Lazarus olmuştur. Bu bağlamda tespit edilebilen en erken örnek Roma Katakompolarındaki fresklerde yer almaktadır. Lazarus'un dirilişinin erken örnekleri, Hıristiyan cam kaselerinde ve Roma'daki St. Callixtus Katakompası'nda görülmektedir (Foto. 118). Daha sonraki örneklerde sahneye Lazarus'un bir kız kardeşinin katıldığı (Foto. 119), ancak uygulamanın kısa zaman içerisinde terk edildiği belirtilmektedir (Lamberton 1920: 105-107; Schiller 1971: 181-186). 6. yüzyıl ile tarihlendirilen St. Apollinare Kilisesi'nde yer alan betimlemede, İsa, Lazarus ve bir havari figürüne yer verilmiştir. Lazarus'un basit mezar yapısının, Roma tapınaklarına benzer bir form kazandığı görülmektedir (Foto. 120).

İsa ve arkasında bir havarisi, kayaya oyulmuş ya da edikül bir mezar önünde kefene sarılmış olan Lazarus, Lazarus'un yanında bulunan bir ya da iki yardımcı figür, Lazarus'un kız kardeşleri Marta ve Meryem temel figürler olduğu, klasik Bizans tipinin ön oluşumuna İlk defa Rossano İncili'nde (Foto. 121) rastlanmaktadır (Simith 1918: 120). Sahne kompozisyonunda İsa ve arkasında bir ya da iki havarisi bulunmaktadır. Lazarus girişi taşla örtülmüş bir mezarın önünde, kefenli vaziyette görülmektedir. Lazarus'un mezarının yanında duran figürler genellikle, Lazarus'un ölümünden dört gün geçmesinden dolayı oluşan kokudan rahatsız olmuş bir biçimde bir elleriyle burunlarını kapatırken tasvir edilmiştir. Lazarus'un kız kardeşleri Marta ve Meryem ön düzlemde İsa'nın önünde diz çökerek şükretmektedirler. Tasvirde mucizeyi izleyen kalabalık guruba da yer verilmiştir.

8. yüzyıl ve 20. yüzyıllar arasına tarihlenen Kapadokya Bölgesi Kiliseleri'nde Lazarus'un dirilişinin sıklıkla tercih edildiği görülmektedir. Bölgede; Mavrucan Haç (Foto. 6), Eski Tokalı (Foto. 24), Güllüdere Ayvalı (Foto. 27), El Nazar (Foto.29-30), Kılıçlar (Foto. 33), Çavuşin Güvercinlik (Foto. 37), Yeni Tokalı (Foto. 51), Bahattin Samanlığı (Foto. 54), Elmalı (Foto. 56), Çarıklı (Foto. 58), Karanlık (Foto. 60), Keşlik Manastırı Archangelos (Foto. 63), Ürgüp Aziz Vasilios (Foto. 66) Kiliseleri olmak üzere, on üç kaya kilisesi, ayrıca Niğde Andaval Konstantin-Helena ve Ortaköy Hagios Georgios taş kiliselerinde resmedilen mucizeye, sadece Ürgüp Pancarlık Kilisesi'nin

---

<sup>137</sup> Ayrıntılı bilgi için Bkz. Bölüm 1: Yetişkinlik Dönemi Mucizeleri: Lazarus'un Dirilişi.

resim programında yer verilmemiştir. Burada Lazarus'un dirilişi mucizesinin yerini, İsa'nın fırtınayı durdurması almıştır.

Bölge örneklerinde; havarilerin sayısı, yardımcı figürlerin sayısı ve duruşu, Marta'nın başının Lazarus'a çevrilmesi gibi farklılıkların dışında sahnenin kalıp şeması aynıdır. Göreme Kılıçlar (Foto. 33), Çavuşin Güvercinlik (Foto. 37), Yeni Tokalı (Foto. 51-52) Kiliseleri'nde, Marta'nın başını geriye çevirerek Lazarus'a baktığı görülmektedir. Bunu sebebi ise, şüpheli karakterinin ve eksik inancının vurgulanmasıdır.

Çarıklı, Bahattin Samanlığı kaya kiliselerinde ve kesme taşla inşa edilen Ortaköy Hagios Georgios Kilisesi'nde (Foto. 124), sahnenin temel figürlerine ilaveten, mucizeyi izleyen figürler katılmıştır.

Bölgedeki tasvirlerde, genellikle Roma mimarisini andıran edikül mezar tipi tercih edilmiştir. Başkent üslubunda resmedilen Elmalı (Foto. 56), Çarıklı (Foto. 58) ve Karanlık (Foto. 60) Kiliseleri'nde, Yahudilerin gömü geleneklerine uygun olarak kaya mezar betimlenmiştir. Duvar resimleri 11. yüzyıl ve sonrasına tarihlenen Niğde Andaval'da bulunan Konstantine- Helena Kilisesi'nde yer alan sahne (Foto. 123), üslup ve renk özellikleri açısından, başkent üslubuna sahip Elmalı, Çarıklı ve Karanlık Kiliselere benzemektedir. Ancak burada mezar yapısının, yeniden mimari bir form kazandığı görülmektedir. 11. yüzyıl Bahattin Samanlığı Kilisesi ve 20. yüzyıl ile tarihlendirilen Ürgüp Aziz Vasilios Kilisesi'nde bulunan tabut benzeri mezar yapısının görülmesi 14. yüzyıl sonrasında yaygınlaşan gösterim şemasına sahiptir. Egberti Codexi'nde (980) yer alan minyatürde (Foto. 122) bu tarz mezar yapısının kullanılması, Bahattin Samanlığı Kilisesi'nin tarihlendirilmesi ile uyumaktadır. Aziz Vasilios Kilisesi bölge örneklerinden gerek üslubu gerekse kalıp şemasıyla tamamen ayrılmaktadır. 13. yüzyıl ile tarihlenen Keşlik Manastırı Archangelos Kilisesi'nde yer alan betimlemenin, ana bölümünün günümüze ulaşmamasından dolayı mezar yapısı hakkında yorum yapılamamaktadır.



## SONUÇ

Kapadokya Bölgesi'nde, İsa'nın mucizelerinin resmedildiği on altı kilise tespit edilmiştir. Bu kiliselerden; Mavrucan Haç, Ürgüp Aziz Theodoros (Pancarlık), Eski Tokalı (Tokalı I), Güllüdere Ayvalı, El Nazar, Göreme Kılıçlar (No. 29), Çavuşin Güvercinlik (Nikeforos Fokas), Yeni Tokalı (Tokalı II), Belisırma Bahattin Samanlığı, Elmalı, Çarıklı, Karanlık, Keşlik Manastırı Archangelos ve Ürgüp Aziz Vasilios kiliseleri, kayaya oyularak, Ürgüp Ortaköy Hagios Georgios ve Niğde Andaval Konstantin- Helena Kiliseleri ise, kesme taş ile inşa edilmişlerdir. Çalışmanın konusunu Hz. İsa mucizelerinin yer aldığı kaya kiliseleri oluşturduğu için, tez kapsamına bölgede yer alan on dört kilise dâhil edilmiştir. Ele alınan kiliselerde, 8. ve 20. yüzyıllar arasında tarihlenen mucize sahnelerinin; metin-resim ilişkisi, ikonografisi ve üslup özellikleri incelenmiş ve değerlendirilmiştir.

Kiliselerin çoğunluğunda herhangi bir kitabenin yer almaması, tarihlendirmesi hususunda farklılıklara sebep olmaktadır. Örneğin; Güllüdere Ayvalı Kilisesi'nde, 913-920 ve Çavuşin Güvercinlik (Nikoforos Fokas) Kilisesi'nde, 963-969 tarihlerini veren yazıt ve figür tasvirleri, dönem üsluplarının belirlenmesinde önemli rol oynamıştır. Kiliselerin tarihlendirilmesinde, plan şemasından ziyade duvar resimlerinin temel etken olduğu görülmektedir. Bazı kiliselerin, araştırmacılar tarafından farklı yüzyıllara tarihlendirilmesi sebebiyle, yapıları dönemleri içerisinde guruplandırarak değerlendirmenin daha sağlıklı sonuçlar ortaya çıkardığı anlaşılmaktadır. Kapadokya Bölgesi'nde yer alan kiliseler; İkonoklast Dönem Öncesi (550-726), Arkaik Dönem (850-950), Geçiş Dönemi (950-1020), Orta Bizans Dönemi (1020-1130) ve Geç Dönem (12. yüzyıl sonrası) olarak guruplandırıldığında, her dönemde, kiliselerin resim programında, İsa'nın mucizelerini konu alan tasvirlerle yer verildiği, mucizelerin İsa'nın hayatını içeren anlatılarda önemini kaybetmediği anlaşılmaktadır.

Bölgede, İsa'nın mucizelerinden; Kana düğünü, Ekmek ve Balıkların Çoğaltılması, Körün İyileştirilmesi, İki Körün İyileştirilmesi, Cine Tutulan Adamın İyileştirilmesi, Kurumuş Elin İyileştirilmesi, Cüzzamlının İyileştirilmesi, Vücudu Su Toplayan Hastanın İyileştirilmesi, Saray Memurunun Oğlunun İyileştirilmesi, Kanamalı Kadının İyileştirilmesi, Jairus'un Kızının Dirilişi, Kötürümün (Felçlinin) İyileştirilmesi, Lazarus'un Dirilişi, İsa'nın Fırtınayı Durdurması olmak üzere on dört farklı mucize öyküsü tasvir edilmiştir. Betimlenen mucizelerin kaynağını, Kanonik İnciller'de geçen

mucizeler oluşturmaktadır. Bölgede Kanonik İnciller’de yer almayan, fakat Apokrif İncillerde geçen mucizelere yer verilmediği görülmektedir.

Yüzcüller Arsal tarafından; Kana Düğünü-Suyun Şaraba Çevrilmesi, Ekmek ve Balıkların Çoğaltılması, İsa’nın Fırtınayı Durdurması, İsa’nın Suda Yürüyüşü, Mucizevî Balık Avı, Tapınak Vergisinin Balığın Ağzında Bulunması ve İncir Ağacının Kurutulması mucizeleri, doğa mucizeleri arasında değerlendirilmiştir. Kapadokya Bölgesi’nde, doğa ile ilgili üç mucize öyküsü konu alınmıştır. Kana Düğünü Suyun Şaraba Çevrilmesi, Ekmek ve Balıkların Çoğaltılması ve İsa’nın Fırtınayı Durdurması mucize öyküleri dışında, Batı sanatında sıklıkla örneklerine rastlanan diğer doğa mucizelere yer verilmemiştir.

Kanonik Yuhanna İncili’nde anlatılan, Kana Düğünü’nde suyun şaraba çevrilmesini konu alan mucize metni, İsa’nın ilk mucizevî olayı olarak kabul edilmesi açısından önem taşımaktadır. Mucize, bölgede dört kilisede resmedilmiştir. İkonoklast dönem öncesi tarihlenen Mavruca Haç Kilisesi (Foto. 1), Arkaik Ürgüp Aziz Theodore (Pancarlık) Kilisesi (Foto. 9-10), Arkaik Eski Tokalı (Tokalı I), (Foto. 20-21), ve başkent üslubuna geçiş dönemine yerleştirilen Yeni Tokalı (Tokalı II), (Foto. 38-39) Kiliseleri’nde yer alan mucizenin, Orta Bizans Dönemi ve Geç Dönem Kiliseleri’nde tercih edilmediği görülmektedir. Tasvirlerde, mucize anının yanında, şölen masasına da yer verilmesi, Bizans döneminin gösterim şemasının karakteristik örnekleri arasında yer almaktadır. Eski Tokalı (Tokalı I) Kilisesi’nde, şölen masası üzerinde yer alan kâsenin içerisinde görülen kuzu tasvirine ( Foto. 20), diğer örneklerde rastlanmamıştır. Tanrının kuzusu olarak tanımlanan İsa’nın, simgesi olarak ya da Hamursuz Bayramı’nda kurban edilen kuzu ile ilişkilendirilebilir. Her iki anlamda da İsa’nın, insanlığın iyiliği için kendini feda etmesini sembolize etmektedir. Tasvir, öyküleyici anlatım ile sembolizmin bir arada kullanılması açısından önem taşımaktadır.

Ekmek ve Balıkların Çoğaltılması mucizesine, erken dönemlerden itibaren -Ökaristik olgu ile ilişkilendirerek-, Kana Düğünü ile birlikte yer verildiği görülmektedir. Kapadokya Bölgesi’nde Mavruca Haç (Foto. 2), Eski Tokalı (Tokalı I), (Foto. 22) ve Ürgüp Aziz Theodore (Pancarlık) (Foto. 11-12) Kiliseleri’nde, Kana Düğünü mucizesi ile birlikte yer verilmiştir. Yeni Tokalı (Tokalı II) Kilisesi’nde, Kana Düğünü mucizesinin yer almasına rağmen, Ekmek ve Balıkların Çoğaltılması mucizesi, resim programına dâhil edilmemiştir. Dolayısıyla geçiş döneminde Ökaristik sembolizmin anlamını yitirmiş olması mümkündür.

Doğa mucizeleri arasında yer alan İsa'nın Fırtınayı Durdurması mucizesine, Hıristiyan İkonografisi'nde 9. yüzyıldan itibaren yer vermeye başlanmıştır. Kapadokya Bölgesi'nde tek örneği bulunan mucize sahnesine, Ürgüp Aziz Theodore (Pancarlık) Kilisesi'nde (Foto. 17) rastlanmaktadır. 9. yüzyıl sonu ile 10. yüzyıl başına tarihlendirilen kilisede bulunan bu tasvir, mucizenin nadir örnekleri arasında yer almaktadır.

İyileştirme mucizelerine, doğa ve diriliş mucizelerine oranla İnciller'de daha fazla yer verilmiştir. Bu doğrultuda, Kapadokya Bölgesi kaya kiliselerinde de dokuz farklı iyileştirme öyküsü betimlenmiştir. İki Körün İyileştirilmesi, Cine Tutulan Adamın İyileştirilmesi, Cüzzamlının İyileştirilmesi, Kurumuş Elin İyileştirilmesi, Vücudu Su Toplayan Adamın İyileştirilmesi, Saray Memurunun Oğlunu İyileştirilmesi, Kanamalı Kadının İyileştirilmesi, Kötürümün İyileştirilmesi ve Siloam Havuzu'nda Doğuştan Körün İyileştirilmesi öyküleri resmedilmiştir. İsa'nın kutsallığının onanmasında önemli bir yere sahip olan iyileştirme mucizeleri arasından, Siloam Havuzu'nda Doğuştan Körün İyileştirilmesi'ne daha fazla yer verildiği görülmektedir. Mavruca Haç (Foto. 3), Eski Tokalı (Foto. 23), Göreme Kılıçlar (Foto. 32) ve Çavuşin Güvercinlik (Nkoforos Fokas) (Foto. 36) Kiliseleri'nde yer verilmiştir. Lazarus'un Dirilişi'nden sonra, Kana Düğünü mucizesi ile birlikte aynı oranda yer verilmesi, suyla arınmanın göstergesi olarak kabul edilmesiyle ilişkilendirilebilir.

Kanaonik İnciller'de; Jairus'un Kızının Dirilişi, Nainli Dul Kadının Oğlunun Dirilişi ve Lazarus'un Dirilişi olmak üzere, üç diriliş teması yer almaktadır. İsa'nın kudretini göstermesi açısından önemli bir yer tutan diriliş mucizeleri, Hıristiyan İkonografisinde erken dönemlerden itibaren tekrarlanmıştır. Bölge kiliselerinde, Jairus'un Kızının Dirilişi ve Lazarus'un Dirilişi öykülerinin tasvir edildiği, Nainli Dul Kadının Oğlunun Dirilişi'ne ise, yer verilmediği görülmektedir. Jairus'un Kızının Dirilişi; Ürgüp Aziz Theodore (Pancarlık) Kilisesi (Foto. 16) ve Yeni Tokalı Kilisesi (Foto. 49) olmak üzere iki tasvirde yer almaktadır. İsa'nın mucizeleri arasından, Hıristiyan İkonografisi ile doğru orantılı olarak, en fazla Lazarus'un Dirilişi'ne yer verilmiştir.

Ürgüp, Aziz Theodore (Pancarlık ) Kilisesi dışında; Mavruca Haç Kilisesi (Foto. 7), Eski Tokalı (Tokalı I) Kilisesi (Foto. 24), Güllüdere Ayvalı Kilise (Foto. 27), El Nazar Kilisesi (Foto. 30), Göreme Kılıçlar (No. 29) Kilisesi (Foto. 33), Çavuşin Güvercinlik (Nikeforos Fokas) Kilisesi (Foto. 37), Yeni Tokalı (Tokalı II) Kilisesi (Foto. 51), Belısırma Bahattin Samanlığı Kilisesi (Foto. 54), Elmalı Kilise (Foto. 56), Çarıklı Kilise (Foto. 68), Karanlık Kilise (Foto. 60), Keşlik Manastırı Archangelos Kilisesi (Foto. 63-

64), Ürgüp Aziz Vasilios Kilisesi (Foto. 66), Niğde Andaval Konstantin- Helena Kilisesi (Foto. 123), ve Ürgüp Ortaköy Hagios Georgios Kilisesi (Foto. 124) olmak üzere on beş kilisenin resim programlarında, Lazarus'un Dirilişi yer almaktadır.

Beş farklı döneme tarihlendirilen duvar resimlerinde yer alan Lazarus'un Dirilişi mucizesinin, ikonografik açıdan, İncillerde anlatılan metinlere göre tasvir edildikleri görülmektedir. Bölge örneklerinin Hıristiyan İkonografisi'ndeki gelişimleri izlendiğinde, 10. yüzyılın ikinci yarısı ve 11. yüzyılın başı tarihlendirilen Bahattin Samanlığı Kilisesi'ndeki Lazarus'un Dirilişi'ni konu alan sahne haricindeki tasvirler dönemlerinin kalıp şemaları ile uyumludur. Hıristiyan İkonografisi'nde, erken dönemlerden itibaren Lazarus'un mezarının önünde ayakta betimlenmiştir. 14. yüzyıldan sonra değişmeye başlayan kalıp şemasında Lazarus, yerde duran tabut benzeri bir mezar içerisinde ayakta, yatarak ya da oturarak tasvir edilmeye başlanmıştır. Bu gösterim biçiminin ön örneği 980 ile tarihlenen Egberti Codexi'nde (Foto. 122) yer almaktadır. Eyalet üslubundan, Başkent üslubuna geçiş dönemine yerleştirilen kilisedeki tasvirde de Lazarus, tabut benzeri mezarı içerisinde uzanmaktadır (Foto. 54). Ancak mezar tamamen yerde değildir. Sahneye eğimli bir şekilde yerleştirilen mezar içerisinde Lazarus, daha çok yarı ayakta yarı yatar bir pozisyonudur. Sebep olarak, küçük bir niş içerisine resmedilen sahnenin alanının dar olması düşünülebilir. Ancak Lazarus'un ayakta betimlenmesinin, sahnede daha fazla alan sağlayacak olması şüphesizdir. Bu anlamda sahnenin, geç örneklerde sıklıkla tercih edilen gösterim motiflerinin ön örnekleri arasında yer alması muhtemeldir.

19. yüzyıl ya da 20. yüzyıl ile tarihlenen Ürgüp, Aziz Vasilios Kilisesi'nde yer alan Lazarus'un dirilişi sahnesi, kalıp şeması ve üslup özellikleri ile bölge örneklerinden ayrılmaktadır. Lazarus, 14. yüzyıldan sonra benimsenmeye başlanan, mezarın yatay olarak yerleştirildiği gösterim şemasına göre, tabut benzeri bir mezar içerisinde yer betimlenmiştir (Foto. 66). Kapadokya Bölgesi'nde Lazarus'un sakallı betimlendiği tek örnektir. Sahnedeki doğu üslubu açıkça görülmektedir.

Kapadokya Bölgesi gerek kaya mimarisi, gerekse duvar resimleri ile birçok çalışmaya konu olmuştur. Bu çalışmalarda yer alan resimler incelendiğinde, resimlerin adları konusunda bazı yanlışlıklar bulunduğu tespit edilmiştir. Bölge çalışmaları arasında Restle'nin 1967 yılında yayınladığı araştırması önemli başvuru kaynakları arasında yer almaktadır. Bölgede yer alan kiliselerdeki mucize sahnelerinin belirlenmesinde kullanılan yayında, iki mucize sahnesi farklı tanımlanmıştır. Pancarlık Kilisesi'nde yer alan Cüzzamlının İyileştirilmesi (Foto. 14) sahnesi Restle'de Kurumuş Elin

İyileştirilmesi olarak belirtilmiştir. Ancak sahnenin kalıp şemasının Kurumuş Elin İyileştirilmesi mucizesi ile uyumsuz olduğu görülmektedir. Hasta figürün çıplak tasvir edilmesi ve arkasında vücuduna bakan bir figürün yer alması sahnenin cüzzamlının iyileştirilmesini konu aldığını açıkça göstermektedir. Yine Pancarlık Kilisesi'nde yer alan İsa'nın Fırtınayı Durdurması (Foto. 17), Restle tarafından Mucizevî Balık Avı olarak tanımlanmıştır. Sahne, denizdeki balıkların göze çarpacak biçimde tasvir edilmeleri, iki mucizenin benzer kalıp şemasına sahip olması ve üzerinde yer alan tahripten dolayı yanlış tanımlanmış olmalıdır. Ancak sahnede yer alan teknenin sol ucuna dikkat edildiğinde İsa'nın oturduğu yerde uyurken tasvir edildiği görülmektedir. Teknenin sağ ucunda; İsa, gökyüzüne bakarak, takdis işareti yaparken tekrar betimlenmiştir. Metin-resim ilişkisi dikkate alındığında bu durumda sahnenin, İsa'nın Fırtınayı Durdurması mucizesini konu aldığı tarafımızca ilk kez tespit edilmiştir.

Ürgüp'ün Cemil Köyü'nde yer alan Keşlik Manastırı Archangelios Kilisesi'nin duvar resimlerinin isle kaplandığı ve bazı sahnelerin büyük bölümünün günümüze ulaşamadığı görülmektedir. Bu nedenle sahnelerin konusunun belirlenmesi güçleşmektedir. Kilisede Beytesda Havuzu'nda Kötürümün İyileştirilmesi ve Lazarus'un Dirilişi sahnelerine yer verilmiştir. Çalışma içerisinde, Lazarus'un Dirilişi olarak tanımlanan sahne, Altunkaynak'ın çalışmasında Jairus'un Kızının Dirilişi olarak tanımlanmıştır. Sahnenin %80'inin günümüze ulaşamamış olması kompozisyonun saptanmasındaki sıkıntıyı ortaya koymaktadır. Ancak kompozisyonun günümüze ulaşamayan ana bölümünde sol alt köşeye dikkat edildiğinde İsa'nın önünde eğilen kadın figürü görülmektedir (Foto. 63-64). Figürün arkasında ikinci bir halenin yer alması, iki figürünün resmedildiğini göstermektedir (Foto. 64). Lazarus'un Dirilişi'ni konu alan sahnelerin kalıp şemaları göz önüne alındığında, İsa'nın önünde eğilen Marta ve Meryem'in sahnenin temel motiflerinden olduğu görülmektedir. Ayrıca Jairus'un Kızının Dirilişi İkonografisinde, İsa genellikle kızın ayakucunda betimlenmektedir. Bu durumda sahnenin günümüze ulaşan kısmında kızın ayaklarının görünmesi gerekmektedir. Bu bağlamda, sahnenin Lazarus'un Dirilişi'ni anlattığını söylemek daha doğru olacaktır.

Sahnelerin, kiliselerde resmedildiği konular dikkate alındığında herhangi bir düzenin mevcut olmadığı görülmektedir. Dolayısıyla bu tasvirlerin, kilisenin neresinde yer alabileceği hususunun, daha çok sanatçının tercihiyle bağlı olarak geliştiği düşünülebilir.

## KAYNAKÇA

Akar, B. (2007). *Mustafapaşa'daki (Sinassos) 19. Yüzyıl Hıristiyan Dini Yapıları*, Lisans Bitirme Tezi, Hacettepe Üniversitesi Edebiyat Fakültesi Sanat Tarihi Bölümü, Ankara.

Akurgal, E. (2005). *Anadolu Kültür Tarihi*, 18. Basım, Ankara: Tübitak.

Altunkaynak, S. (2006). *Ürgüp Cemil Köyü Keşlik Manastırı Kiliseleri Duvar Resimleri*, Yayımlanmamış Yüksek Lisans Tezi, Erciyes Üniversitesi Sosyal Bilimler Enstitüsü, Kayseri.

Aykol, S. (2004). *Göreme Vadisinde Bulunan Elmalı Kilise ve Duvar Resimleri*, Yayımlanmamış Yüksek Lisans Tezi, Hacettepe Üniversitesi Sosyal Bilimler Enstitüsü, Ankara.

Barotçu, S. (2018), Aureus Codex'inde Yer Alan İsa Mucizelerini Gösteren Betimlemelerin İncil Işığında Değerlendirilmesi, *Route Educational and Social Science Journal Volume 5(5)*,s. 41-60.

Bedir, A. (1998). Kur'an ve İncillere Göre, Hz. İsa'nın Var Olduğu İleri Sürülen Kardeşleri Meselesi, *Harran Üniversitesi İlahiyat Fakültesi*, C.IV, s. 124-131.

Budde, V.L. (1958). *Göreme Höhlenkirchen in Kappadokien*. Duesseldorf: Verlag L. Schwann.

Büktel, Y. (2013). Sinop Adıyla Özdeşleşen Bizans El Yazması Bir İncil, *Sinop İli Değerleri Sempozyumu*, (ed. Alpay Tırıl, Evrim Sönmez vd.), Ankara: Htc Matbaacılık,s. 68-77.

Canverdi, A. (2005). *Kapadokya Bölgesi Güzelöz (Mavrucan) ve Ortaköy Mevkiindeki Kiliselerin Duvar Resimlerindeki Sahnelerin İkonografisi*, Yayımlanmamış Yüksek Lisans Tezi, Erciyes Üniversitesi Sosyal Bilimler Enstitüsü, Kayseri.

Coşkun, E., N. (1999). *Kapadokya Bölgesi Kiliseleri Resim Sanatının Gelişim Evreleri*, Yayımlanmamış Yüksek Lisans Tezi, Trakya Üniversitesi Sosyal Bilimler Enstitüsü, Edirne.

Coşkuner, B. (2002). *Göreme Kılıçlar Kilisesi Duvar Resimlerinin İkonografisi*, Yayınlanmamış Yüksek Lisans Tezi, Hacettepe Üniversitesi Sosyal Bilimler Enstitüsü, Ankara.

Coşkuner, B. (2009). *11. yüzyıl Kapadokya Bölgesindeki İsa'nın Doğumu ve İsa'nın Çarmıha Gerilmesi Sahneleri*. Yayınlanmamış Doktora Tezi, Hacettepe Üniversitesi Sosyal Bilimler Enstitüsü, Ankara.

Epstein, A. W. (1986). *Tokalı Kilise: Tenth Century Metropolitan Art in Byzantine Cappadocia*. Washington: Dumbarton Oaks Studies 22.

Eyice, S. (1988). Bizans Mimarisi, *Mimarbaşı Koca Sinan: Yaşadığı Çağ ve Eserleri*, S.1: 45-51.

Eyice, S. (2000). Türkiye'de Bizans Sanatı, *Anadolu Uygarlıkları Görsel Anadolu Tarihi Ansiklopedisi*, Cilt 3: 568-618.

Gibson, C. (2016). *Semboller Nasıl Okunur? (Resimli Sembol Okuma Rehberi)*, (Çev. Cem Alpan), İstanbul: Yem Yayınları.

Gökhan, İ. (2015). Bizans İmparatorluğu Zamanında (V. Ve XI. Yüzyıllar Arasında) Nevşehir ve Çevresi, *Nevşehir'in Tarihi Yolculuğu* (ed. İlyas Gökhan), Kahramanmaraş: Fatih basımevi, s. 66-89.

Günaltay, Ş. (1987). *İran Tarihi, En Eski Çağlardan İskender'in Asya Seferine Kadar*, I, Ankara: Türk Tarih Kurumu.

Günaltay, Ş. (1987). *Romalılar Zamanında Kappadokya, Pont ve Artaksiad Kırallıkları - Yakın Şark IV*, II. Bölüm, Ankara: Türk Tarih Kurumu.

Harman, Ö.F. (2000). İncil, *TDV İslam Ansiklopedisi*, C.22, (ss.270-276), İstanbul: Türkiye Diyanet Vakfı Yayınları.

Harman, Ö.F. (2013), Yahudilik, *TDV İslam Ansiklopedisi*, C.43, (ss.212), İstanbul: Türkiye Diyanet Vakfı Yayınları.

Herodotos. (1991). *Herodot Tarihi*,(Çev: M. Ökmen), III. Basım, İstanbul: Remzi Kitabevi.

Hild, F. ve Restle, M. (1981). *Kappadokien, Tabula Imperii Byzantini*. Wien.

İşlek, A. (2018). *Bizans Sanatında Son Akşam Yemeği Sahneleri*, Yayımlanmamış Yüksek Lisans Tezi Pamukkale Üniversitesi Sosyal Bilimler Enstitüsü, Sanat Tarihi Anabilim Dalı, Pamukkale.

Jerphanion, G. (1925-1942). *Une Nouvelle Provence de l'art Byzantien: les Eglises Rupestres de Cappadoce I-II*, Paris.

Jolivet-Levy, C. (1991). *Les Églises Byzantines De Cappadoce: Le Programme Iconographique de L'abside et de ses Abords*. Paris: Editions Du CNRS.

Jolivet-Lévy, C. (2009): The Bahattin Samanlıđı kilisesi at Belisırma (Cappadocia) Revisited. *Byzantine Art. 'Recent Studies, Princeton*, s.81-110.

*Kitab-ı Mukaddes*, (1991). *Eski ve Yeni Ahit ( Tevrat ve İncil )*, İstanbul.

Korat, G. (2005). *Taş Kapıdan Taç Kapıya: Kapadokya*, İstanbul: İletişim Yayınları

Kostof, S. (1989). *Caves Of God. The Monastic Environment of Byzantine Cappadocia*, Cambridge.

Lamberton, C. D. (1920). *Themes From St. John Gospel in Early Roman Catacomb Painting*, Princeton: Princeton University Press.

Mutlu Akkuş, S. (2015). Eski Çağ'da Nevşehir Bölgesi, *Nevşehir'in Tarihi Yolculuđu* (ed. İlyas Gökhan), Kahramanmaraş: Fatih Basımevi, s. 1-22.

Ötüken, Y. (1984). Kappadokya Bölgesindeki Kapalı Yunan Haçı Kiliselerde Resim Programı, *Ege Üniversitesi Arkeoloji ve Sanat Tarihi Dergisi*, S.3, s.143-167.

Ötüken, Y. (1987). *Göreme*, Ankara: Başbakanlık Basımevi.

Ötüken, Y. (1990). *Ihlara Vadisi*, Ankara: Kültür Bakanlığı Yayınları.



- Ötüken, Y. (2008). İkonoklazm, *Eczacıbaşı Sanat Ansiklopedisi*, C.II, İstanbul: Yem Yayınları.
- Restle, M. (1967). *Byzantine Wall Paintings in Asia Minor I-III*. Irish University Press.
- Rice T, D. (1968). *The Churce of Haghia Sophia at Trebizond*, Edinburgh University Press.
- Rodley, L.(1985). *Cave Monasteries of Byzantine Cappadocia*, Cambridge.
- Saltuk, S. (1993). *Arkeoloji Sözlüğü*, İnkılâp,Ankara.
- Sarıkcıoğlu, E. (2016). *Diğer İnciller (Apokrif İnciller)*, Isparta: Fakülte Kitapevi.
- Schiller, G.(1971). *Iconography of Christian Art*, London.
- Sevin, V. (1998). Tarihsel Coğrafya (Ed. M. Sözen), *Kapadokya*, İstanbul.
- Sinanoğlu, M. (2001). İznik Konsili, *TDV İslam Ansiklopedisi*, C. 23, İstanbul: Türkiye Diyanet Vakfı Yayınları, s. 549-552.
- Smith, E. B. (1917). The Alexandrian Origin of the Chair of Maximianus, *American Journal of Archaeology*, Vol. 21, No. 1, Archaeological Institute of America, s. 22-37.
- Smith, E. B. (1918). *Early Christian Iconography and A School of Ivory Carvers in Provence*, Princeton: Princeton University Press.
- Strabon. (2000). *Antik Anadolu Coğrafyası*, (Çev: Adnan Pekman), İstanbul: Arkeoloji ve Sanat Yayınları.
- Şahin, S. (2015). Kapadokya Bölgesi'nin Selçuklular Tarafından Fethi ve Kapadokya Hâkimi Hasan Bey (Ebu'l-Gazi), *Nevşehir'in Tarihi Yolculuğu* (ed. İlyas Gökhan), Kahramanmaraş: Fatih basımevi, s. 90-110.
- Talbot, A.-M. M. and A. P. Kazhdan (1991). *The Oxford Dictionary of Byzantium*. Oxford University Press.

Tanburođlu, N. (2001). *Karanlık Kilise*, Yayınlanmamış Yüksek Lisans Tezi, Hacettepe Üniversitesi Sosyal Bilimler Enstitüsü, Ankara.

Tekin, O. (2007), *Eski Anadolu ve Trakya: Ege Göçlerinden Roma İmparatorluđunun İkiye Ayrılmasına Kadar (M.Ö. 12.-M.S. 4. Yüzyıllar arası)*, İstanbul: İletişim Yayınları.

Texier, C. (2002). *Küçük Asya cođrafyası, Tarihi ve arkeolojisi III* (çev. Ali suat), Ankara.

Thierry, N. (2002). *La Cappadoce de l'antiquité au moyen âge*. Turnhout: Brepols.

Tuncer, H. (2015). Roma Hâkimiyetinde Kapadokya Bölgesi (I. ve II. Yüzyıllar), *Nevşehir'in Tarihi Yolculuđu* (ed. İlyas Gökhan), Kahramanmaraş: Fatih basımevi, s. 23-43.

Türker, A. (2008). *Güllüdere Vadisinde Bulunan Ayvalı Kilise ve Resim Programı*, Yayınlanmamış Yüksek Lisans Tezi, Hacettepe Üniversitesi Sosyal Bilimler Enstitüsü, Ankara.

Umar, B. (1998). *Kappadokia*, İzmir: İnkılap Kitapevi.

Ünlü, F. (2015). Roma Hâkimiyetinde Kapadokya Bölgesi (III. ve IV. Yüzyıllar), *Nevşehir'in Tarihi Yolculuđu* (ed. İlyas Gökhan), Kahramanmaraş: Fatih basımevi, s. 44-65.

Yüzgüller Arsal, S. (2008). *Batı Sanatında İsa'nın Mucizelerinin İkonografisi: Başlangıcından Karşı-Reformasyon'a Kadar*, Yayınlanmamış Doktora Tezi, İstanbul Üniversitesi Sosyal Bilimler Enstitüsü, İstanbul.

## **WEB KAYNAKLARI**

<http://public-library.uk/ebooks/49/23.pdf>;

<http://gnosis.org/library/psudomat.htm>.

<https://www.christianiconography.info>

<https://tayfurlab.com/2016/05/02/ayasofyamuzesi/>

<https://romancatacombs.tumblr.com/>

<http://kariye.muze.gov.tr>

<https://www.alamy.com/jesus-heals-two-blind-men-an-apostle-behind-him-mosaic-6th-location-santapollinare-nuovo-ravenna-italy-image206934957.html>

[https://commons.wikimedia.org/wiki/Category:Miniatures\\_of\\_the\\_Miracles\\_of\\_Jesus\\_Christ#/media/File:SinopeGospelsFolio29rChristHealingBlind.jpg](https://commons.wikimedia.org/wiki/Category:Miniatures_of_the_Miracles_of_Jesus_Christ#/media/File:SinopeGospelsFolio29rChristHealingBlind.jpg)

<http://bbcpreschoolss.blogspot.com/2017/03/jesus-helped-two-blind-men-see.html>

[http://kariye.muze.gov.tr/tr/muze/eserler/dis-narteks-mozaikleri/isanin-mucizelerini-anlatan-mozaikler\\_38.html](http://kariye.muze.gov.tr/tr/muze/eserler/dis-narteks-mozaikleri/isanin-mucizelerini-anlatan-mozaikler_38.html)

<https://www.bluffton.edu/homepages/facstaff/sullivanm/italy/ravenna/santapollinare/nuovo2a.html>

[https://upload.wikimedia.org/wikipedia/commons/4/42/Christ\\_cleans\\_leper\\_man.jpg](https://upload.wikimedia.org/wikipedia/commons/4/42/Christ_cleans_leper_man.jpg)

<https://01varvara.files.wordpress.com/2008/09/01-anonymous-christ-heals-the-man-with-a-paralysed-hand-duomo-di-monreale-monreale-sicily-it.jpg>

<http://www.soniahalliday.com/category-view3.php?pri=TR134-9-08.jpg>

[https://commons.wikimedia.org/wiki/File:Reichenau\\_St.Georg\\_-\\_Fresko\\_2\\_Heilung\\_Wassers%C3%BCchtiger.jpg](https://commons.wikimedia.org/wiki/File:Reichenau_St.Georg_-_Fresko_2_Heilung_Wassers%C3%BCchtiger.jpg)

<https://www.christianiconography.info/sicily/healSabbathMonreale.html>

<https://tr.pinterest.com/pin/295126581803500464/?!p=true>

<https://www.christianiconography.info/sicily/sarcAgapePio.front.html>

<https://www.christianiconography.info/Edited%20in%202013/Italy/sApolNuovoLeftNave.WTA.html>

<https://www.christianiconography.info/sicily/healsWomanHemorrhage.html>

<http://gencahbar.blogspot.com>

<https://www.alamy.com/jesus-cures-a-person-suffering-from-palsy-mosaic-6th-location-santapollinare-nuovo-ravenna-italy-image206934828.html>

<https://www.christianiconography.info/sicily/miracleShilohMonreale>

<https://www.christianiconography.info/sicily/sarc31541Pio.html>

<https://tr.pinterest.com/pin/300967187578316426/>

<https://www.christianiconography.info/sicily/sarc31541Pio.html>

[https://museoteca.com/r/en/work/5863/unknown\\_artist/the\\_douce\\_ivory/!/](https://museoteca.com/r/en/work/5863/unknown_artist/the_douce_ivory/!/)

<https://www.christianiconography.info/sicily/daughterJairusMonreale.html>

<https://www.christianiconography.info/palazzoMassimo/mcSarcophagus.html>

<https://www.christianiconography.info/Edited%20in%202013/Italy/sApolNuovoLeftNave.lazarus.html>

<https://tr.pinterest.com/pin/300967187578316403/>

## EKLER

### SÖZLÜK

- Apokrif** : Başlık, biçim, içerik olarak Tevrat ve İncil'e benzeyen, ancak, kanon kabul edilmeyen metinler (Talbot ve Kazhdan 1991: 132).
- Apsis** : Bir tapınak mekânı içinde doğrultu belirleyen, yarım daire planlı bölümdür (Saltuk 1993: 27).
- Edikül** : Antik Roma mimarlığında görülen küçük alınlık taşıyan, iki sütünla çerçevelenmiş küçük nişe verilen isim (Saltuk 1993: 14).
- Hymation** : Kalın ve uzun bir pelerin biçiminde, hem erkeklerin hem kadınların giydikleri giysi (Saltuk 1993: 78)
- Kanonik** : Dini otoriteler tarafından doğru kabul edilen kurallar ve metinler (Talbot ve Kazhdan 1991: 132).
- Khiton** : Antik Yunan'da dikdörtgen kumaşın karşılıklı iki kenarının birbirine dikilmesiyle meydana gelen, hymation veya khialinanın altına giyilen giysi (Saltuk 1993: 97).
- Maphorion** : Baş ve omuzları örten, kadınların taktığı başörtüsü (Talbot ve Kazhdan 1991: 1294).
- Naos** : Kült heykelinin bulunduğu kutsal bölüm, ana mekan (Saltuk 1993: 124).
- Nef** : Bazilikalarda ve kiliselerde, apsise dik doğrultuda birbirlerinden sütün ya da ayak dizeleriyle ayrılmış mekânlardan her biri (Saltuk 1993: 125).

## TABLOLAR

**Tablo 1:**

Apokrif İnciller' de İsa'nın Çocukluk Dönemi Mucizeleri<sup>138</sup>

İBRANİ TOMAS İNCİLİ	SÖZDE MATTA İNCİLİ	ARAPLARIN ÇOCUKLUK İNCİLİ
1) Suyu birikmesi ve temizlenmesi (2)	1)Salomenin elinin iyileşmesi(13)	1)İsa'nın beşikte konuşması (1)
2)Kilden yapılan on iki serçenin canlanması (2)	2)Aslanlar ve pantelerin eşlik etmesi(19)	2)Salomenin elinin iyileşmesi (3)
3)Çocuğun kuruması (3)	3)Palmye ağacının eğilmesi ve kökünden su pınarının akması(20)	3)İsa'nın bezini kafasına koyan cinlinin iyileşmesi(11)
4)İsa'nın omzuna çarpan çocuğun ölmesi(4)	4)Mısıra giden yolun kısılması(22)	4)Cinli kadının iyileştirilmesi(14)
5)Şikayet edenlerin kör olması (5)	5)Suyun birikmesi ve temizlenmesi(26)	5)Aklını yitiren kadının iyileşmesi(15)
6)Lanete uğryanların iyileştirilmesi (8)	6)Çocuğun kuruması ve iyileşmesi (26)	6)Nehirde çarpılan cinli kadının iyileşmesi(16)
7)Damdan düşen çocuğun dirilişi (9)	7) Kilden yapılan on iki serçenin canlanması (27)	7)Cüzzamlı kızın iyileşmesi(17)
8) Ayağı kesilen genç adamın iyileşmesi(10)	8)İsa'nın havuzunu bozan çocuğun ölmesi(28)	8)Cüzzamlı çocuğun iyileşmesi(18)
9)Kırılan testideki suyun toplanması(11)	9)İsa'nın omzuna çarpan çocuğun ölmesi(29)	9)Büyülenerek katır olan adamın iyileşmesi(20-21)
10)Mucizevî hasat(12)	10) Lanetlene uğryanların iyileşmesi (31)	10)Beytellehemde Hasta çocuğun iyileşmesi (27)
11) Tahtanın uzaması (13)	11) Damdan düşen çocuğun dirilişi (32)	11)Kör çocuğun iyileşmesi (28)
12)İsa'ya vuran öğretmenin bayılması ve iyileşmesi (14-15)	12) Kırılan Testideki suyun toplanması (33)	12)Ateşli çocuğun iyileşmesi (29)
13)Yakup'un (James) yılan ısırığının iyileşmesi (16)	13) Mucizevî Hasat(34)	13)Ölmek üzere olan çocuğun iyileşmesi (30)
14)Ölen çocuğun dirilişi (17)	14) Aslanların İsa'ya itaat ederek eşlik etmesi (35-36)	14)Cüzzamlı kadının iyileşmesi (31)
15)Ölen adamın dirilişi (18)	15) Tahtanın uzaması (37)	15)Cüzzamlı kadının iyileşmesi(32)
	16) Keferahum'da ölü adamın dirilmesi(40)	16)Cinli kızın iyileşmesi(33-34)

<sup>138</sup> Mavi ile işaretlenen mucizeler İsa'nın bebeklik döneminde gerçekleşmiştir. İsa'nın iradesi dışında, eşyaları ve yıkandığı suyla, Meryem tarafından gerçekleştirilen mucizeler anlatılmaktadır. Söz konusu mucizelere, İsa'nın iradesi dışında olmasından dolayı çalışmada yer verilmemiştir.

	17) Yakup'un yılan ısırığının iyileşmesi(41)	17) Cinli Yahuda'nın iyileşmesi(35)
		18) Kilden kuşların canlanması (36)
		19) Boyacı Salem'in kumaşları (37)
		20) Yusuf'un yaptığı marangozluk hatalarının düzelmesi(38)
		21) Tahtın uygun ölçülere gelmesi (39)
		22) Çocukların oğlağa çevrilmesi(40)
		23) Yılan tarafından ısırılan çocuğun iyileşmesi(42)
		24) Engerek yılanı tarafından ısırılan Yakup'un (James) iyileşmesi(43)
		25) Damdan düşen çocuğun dirilmesi(44)
		26) Kırılan testideki suların toplanması(45)
		27) Kilden yapılan on iki serçenin canlanması (46)
		28) Çocuğun kuruması(46)
		29) İsa'nın omzuna çarpan çocuğun ölmesi (47)
		30) İsa'ya vuran öğretmenin ölmesi (49)

**Tablo 2:**

## Kanonik İncillerde Hz. İsa Mucizeleri

<b>MATTA İNCİLİ</b>	<b>MARKOS İNCİLİ</b>	<b>LUKA İNCİLİ</b>	<b>YUHANNA İNCİLİ</b>
1) Hastaların iyileştirilmesi (4: 23-25)	1) Sinagogda cine tutulmuş adamın iyileştirilmesi (1: 21-28)	1) Sinagogda cine tutulmuş adamın iyileştirilmesi (4: 31-37)	1) Suyun şaraba çevrilmesi / Kana düğünü (2: 1-11)
2) Cüzzamlı adamın iyileştirilmesi (8: 1-4)	2) Petrus'un kayınvalidesinin iyileş. (1: 29-31)	2) Petrus'un kayınvalidesinin iyileş. (4: 38-39)	2) Saray görevlisinin oğlunun iyileştirilmesi (4: 46-54)
3) Yüzbaşının hizmetçisinin iyileştirilmesi (8:5-13)	3) Hastaların iyileştirilmesi (1: 32-34)	3) Hastaların iyileştirilmesi (4: 40-41)	3) Beytesda havuzunda kötürümün iyileş. (5: 1-18)
4) Petrus'un kayınvalidesinin iyileştirilmesi (8: 14-15)	4) Cüzzamlı adamın iyileştirilmesi (1: 40-45)	4) Mucizevî balık avı (5: 1-11)	4) Ekmek ve balıkların çoğ./Beş bin kişinin doyurulması (6: 1-15)
5) Hastaların İyileştirilmesi (8: 16-17)	5) Damdan indirilen kötürümün iyileştirilmesi (2: 1-12)	5) Cüzzamlı adamın iyileştirilmesi (5: 12-16)	5) İsa'nın suda yürüyüşü (6: 16-21)
6) İsa'nın fırtınayı durdurması (8: 23-27)	6) Eli tutmayan (kurumuş elli) adamın iyileştirilmesi (3: 1-6)	6) Damdan indirilen kötürümün iyileşt. (5: 17-26)	6) Siloam havuzunda doğuştan körün iyileştirilmesi (9: 1-7)
7) Gadarinilerin ülkesinde cine tutulmuşların iyileş. (8: 28-34)	7) Hastaların iyileştirilmesi (3: 10-11)	7) Eli tutmayan (kurumuş elli) adamın iyileştirilmesi (6: 6-11)	7) Lazarus'un dirilişi (11: 1-44)
8) Damdan indirilen kötürümün iyileştirilmesi (9: 1-8)	8) İsa'nın fırtınayı durdurması (4: 35-41)	8) Hastaların iyileştirilmesi (6: 17-19)	8) Mucizevî balık avı (21: 1-8)
9) Kanamalı kadının iyileştirilmesi (9: 20-22)	9) Gerasinilerin ülkesinde cine tutulmuşların iyileştirilmesi (5: 1-20)	9) Yüzbaşının hizmetçisinin iyileştirilmesi (7: 1-10)	
10) Sinagog başkanı Yairus'un kızının diriltişi (9: 18-26)	10) Kanamalı kadının İyileştirilmesi (5:25-34)	10) Nainli dul kadının oğlunun diriltişi (7: 11-17)	



11) İki körün iyileştirilmesi (9: 27-31)	11) Sinagog başkanı Yairus'un kızının diriltişi (5: 21-43)	11) Hastaların İyileşt. (7: 18-23)	
12) Cine tutulmuş dilsiz adamın iyileş. (9: 32-34)	12) Ekmek ve balıkların çoğaltılması / Beş bin kişinin doyurulması (6: 35-44)	12) İsa'nın fırtınayı durdurması (8: 22-25)	
13) Eli tutmayan (kurumuş elli) adamın iyileş. (12: 9-14)	13) İsa'nın suda yürüyüşü (6: 45-52)	13) Gerasinilerin ülkesinde cine tutulmuşların iyileş. (8: 26-39)	
14) Hastaların iyileştirilmesi (12: 15)	14) Genesaret'te hastaların iyileştirilmesi (6: 53-56)	14) Kanamalı kadının iyileştirilmesi (8: 43-48)	
15) Cine tutulmuş kör ve sağır adamın iyileşt. (12: 22-32).	15) Kenanlı kadının cine tutulmuş kızının iyileş. (7: 24-30)	15) Sinagog başkanı Yairus'un kızını diriltişi (8:40-56)	
16) Ekmek ve balıkların çoğaltılması / Beş bin kişinin Doyurulması (14: 13- 21)	16) Sağır ve peltek adamın iyileştirilmesi (7: 31-37)	16) Ekmek ve balıkların çoğaltılması / Beş bin kişinin Doyurulması (9: 10-17)	
17) İsa'nın suda yürüyüşü (14: 22-33)	17) Ekmek ve balıkların çoğaltılması / Dört bin kişinin doyurulması (8: 1-10)	17) Havarilerin iyileştiremediği cine tutulmuş çocuğun iyileş. (9: 37-43)	
18) Genesaret'te H-hastaların iyileştirilmesi (14: 34-36)	18) Beytsayda'da bir körün iyileştirilmesi (8: 22-26)	18) Cine tutulmuş kör ve sağır adamın iyileşt. (11:14-23)	
19) Kenanlı kadının cine tutulmuş kızının iyileş. (15: 21-28)	19) Havarilerin iyileştiremediği cine tutulmuş çocuğun iyileş. (9: 14-29)	19) Beli bükük kadının iyileştirilmesi (13: 10-17)	
20) Hastaların iyileştirilmesi (15: 29-31)	20) Kör dilenci Bartimeus'un iyileş. (10: 46-52)	20) Vücudu su toplamış adamın iyileştirilmesi (14: 1-6)	

21) Ekmek ve balıkların çoğaltılması / Dört bin kişinin doyurulması (15: 32-39)	21) İncir ağacının kurutulması (11: 12-14; 20-21)	21) On cüzamlının iyileştirilmesi (17: 11-19)	
22) Havarilerin iyileştiremediği cine tutulmuş çocuğun iyileş. (17: 14-20)		22) Kör dilencinin (Bartimeus) iyileştirilmesi (18: 35-43)	
23) Vergi parasının balığın ağzında bulunması (17: 24-27)		23) Başkahinin hizmetlisinin kulağının iyileştirilmesi (22: 47-51)	
24) Yeriha'da iki körün iyileştirilmesi (20: 29-34)			
25) Hastaların iyileştirilmesi (21: 14)			
26) İncir ağacının kurutulması(21: 18-22)			

**Kaynak:** Yüzcüller Arsal 2008: 20-21.

**Tablo 3:**

## Apokrif İnciller'de Hz. İsa'nın Yetişkinlik Dönemi Mucizeleri

<b>ON İKİ HAVARİ İNCİLİ</b>	<b>YAHUDA İNCİLİ</b>
1)Magdalalı Meryem'de ki yedi cinin çıkarılması (10:2)	1)Mucizevî balık avı (3: 6-14)
2) Suyun şaraba çevrilmesi / Kana düğünü (12:1-5)	2) Sinogogda cine tutulmuş adamın iyileştirilmesi (3:20-29)
3) Saray görevlisinin oğlunun iyileştirilmesi (12:13-16)	3)Petrus'un kayınvalidesinin iyileştirilmesi (4:2-8)
4) Hastaların iyileştirilmesi (14:4)	4)Cüzzamlı adamın iyileştirilmesi (4:10-13)
5) Kötürüm (Cüzzamlı) adamın iyileştirilmesi (15:1-2)	5) Vaftizci Yahya'nın Sual'in Üzerine Hastaların İyileşt. (13-17)
6) Damdan indirilen kötürümün iyileşt. (15:4-7)	6) Damdan indirilen kötürümün iyileşt. (6:3-15)
7)Sağır adamın iyileştirilmesi (15:8-10)	7) Eli tutmayan (kurumuş elli) adamın iyileştirilmesi (7:17-21)
8)Atın yaralarının iyileştirilmesi (21:1-6)	8) Hastaların iyileştirilmesi (8:13)
9)Kanamalı kadının iyileşmesi (22:2-5)	9)Cine tutulan hastaların iyileştirilmesi (9:6)
10) Sinagog başkanı Yairus'un kızının diriltilişi (22:1,6-12)	10)Kanamalı kadının iyileşmesi(9:8-13)
11)Kediye eziyet eden genç adamın kolunun kuruması ve iyileşmesi (24:1-5)	11)Yüzbaşının hizmetçisinin iyileştirilmesi (10:2-7)
12)İki körün iyileştirilmesi (24:6-7)	12) Ekmek ve balıkların çoğaltılması / Beş bin kişininDoyurulması (10:8-23)
13) Cine tutulmuş dilsiz adamın iyileştirilmesi (24:8)	13) Kır dilenci Bartimeus'un iyileştirilmesi (16:2-11)
14)Hastaların iyileştirilmesi (24:9)	
15)Ekmek, meyve ve suyun çoğal. /Kalabalığın doyurulması (24:10-13)	
16) Vaftizci Yahya'nın Sual'in Üzerine Hastaların İyileşt. (28:11-12)	
17) Altı ekmek ve yedi üzümün çoğalması / Beş bin kişinin doyurulması (29:1-8)	
18)İsa'nın suda yürüyüşü (29:10-14)	
19)Hastaların iyileştirilmesi (29:16-17)	
20) Bethesda havuzunda kötürümün iyileş. (33:11-13)	
21)İncir ağacının kutsanması ve büyümesi (34:4-6)	
22) Nainli dul kadının oğlunun dirilişi (38:7-10)	

23)Yeriha'da körün iyileştirilmesi (41:10-13)	
24) On cüzamlının iyileştirilmesi (42:11-13)	
25)Beş bin kişinin doyurulması (48:1-4)	
26) Eli tutmayan (kurumuş eli) adamın iyileştirilmesi (48:10-12)	
27) Siloam havuzunda doğuştan körün iyileştirilmesi (53/54:1-6)	
28)Lazarus'un dirilişi (56:1-18)	

**Tablo 4:**

## Kapadokya Bölgesi'ndeki Kaya Kiliselerinde Mucize Sahneleri

	Mavr. Haç Kilise	Ürgüp Panc. Kilisesi	Eski Tokalı Kilisesi	Güllü. Ayvalı Kilise	El Nazar Kilisesi	Kılıçlar Kilisesi	Çavuşin Güverc. Kilisesi	Yeni Tokalı Kilisesi	Bahattin Samanl. Kilisesi	Elmalı Kilise	Çarıklı Kilise	Karanlık Kilise	Keşlik Archang. Kilisesi	Aziz Vasilios Kilisesi
Kana Düğünü Şarap Muc.	*	*	*					*						
Ekmek ve Balıkların Çoğaltılm.	*	*	*											
İsa'nın Fırtınayı Durdurması		*												
İki Körün İyileştirilm.	*							*						
Cinli Adamın İyileştirilm.		*												
Cüzzamlı Adamın İyileştirilm.		*						*						
Kurumuş Elin İyileşt.	*							*						
Vücutu Su Top. Hast. İyileştirilm.								*						
Saray Mem.Oğlun. İyileştirilm.								*						
Kanamalı Kadının İyileştirilm.		*												

Kötürümün İyileştirilm.								*					*	
Siloam Havuzu'nda Kör. İyileşt.	*		*			*	*							
Jairus'un Kızının Dirilişi		*						*						
Lazarus'un Dirilişi	*		*	*	*	*	*	*	*	*	*	*	*	*

## ÇİZİMLER

### Çizim 1:

#### Mavrucan (Güzelöz) Haç Kilise Planı

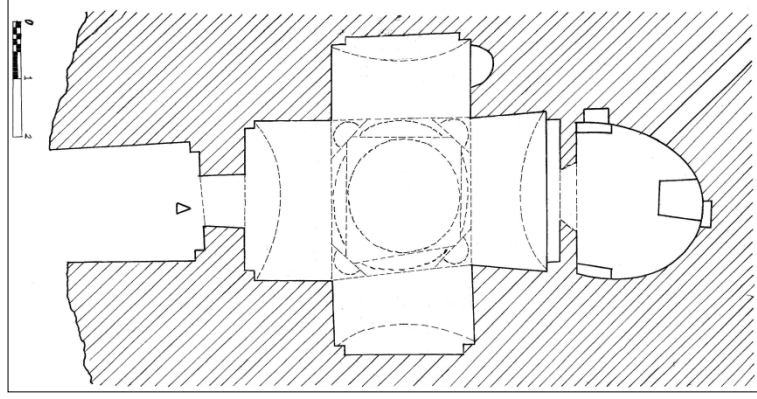

**Kaynak:** Canverdi 2005: çzm.1

### Çizim 2:

#### Mavrucan (Güzelöz) Haç Kilise Mucize Sahnelerinin Konumu<sup>139</sup>

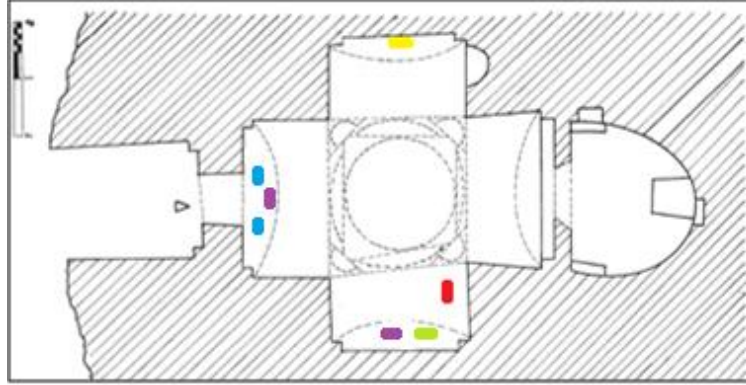

**Kaynak:** Canverdi 2005: çzm.1(Canverdi'den alınarak düzenlenmiştir)

<sup>139</sup> **Kırmızı:** Kana Düğünü Şölen Masası ve Suyun Şaraba Çevrilmesi, **Sarı:** Ekmek ve Balıkların Çoğaltılması, **Mor:** Körün - İki körün iyileştirilmesi, **Açık yeşil:** Kurumuş elin iyileştirilmesi, **Mavi:** Lazarus'un dirilişi.

### Çizim 3:

Ürgüp, Pancarlık Kilisesi (Aziz Theodoros) Planı

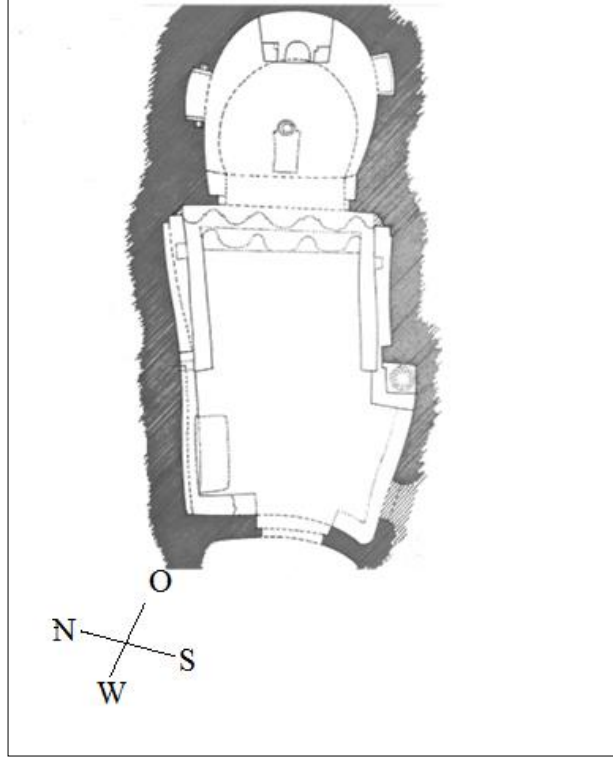

**Kaynak:** Restle 1967: III. pl. 36.

### Çizim 4:

Ürgüp, Pancarlık (Aziz Theodoros) Kilisesi Mucize Sahnelerinin Konumu<sup>140</sup>

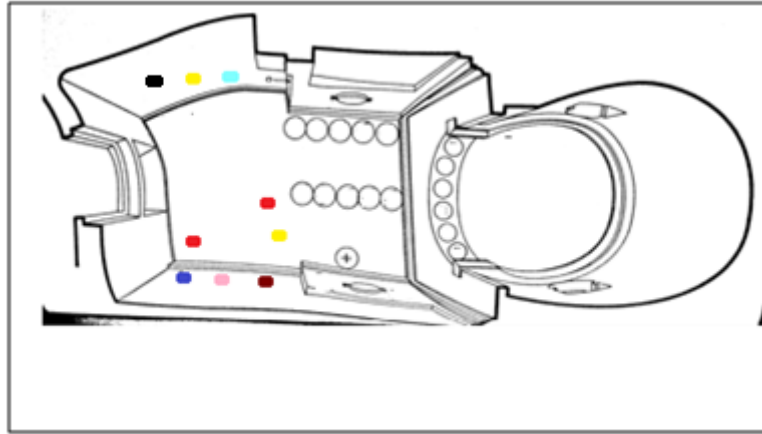

**Kaynak:** Restle 1967: III. pl. 36. (Restle'den alınarak düzenlenmiştir).

<sup>140</sup> **Kırmızı:** Kana Düğünü Şölen Masası ve Suyun Şaraba Çevrilmesi, **Sarı:** Ekmek ve Balıkların Çoğaltılması, **Siyah:** Cüzzamlının İyileştirilmesi, **Turkuaz:** Cine Tutulmuş Adamın İyileştirilmesi, **Kahverengi:** Kanamalarının İyileştirilmesi, **Pembe:** Jairus'un Kızının Dirilişi, **Lacivert:** İsa'nın Fırtınayı Durdurması.



### Çizim 5:

#### Göreme, No. 7, Tokalı Kilise Planı

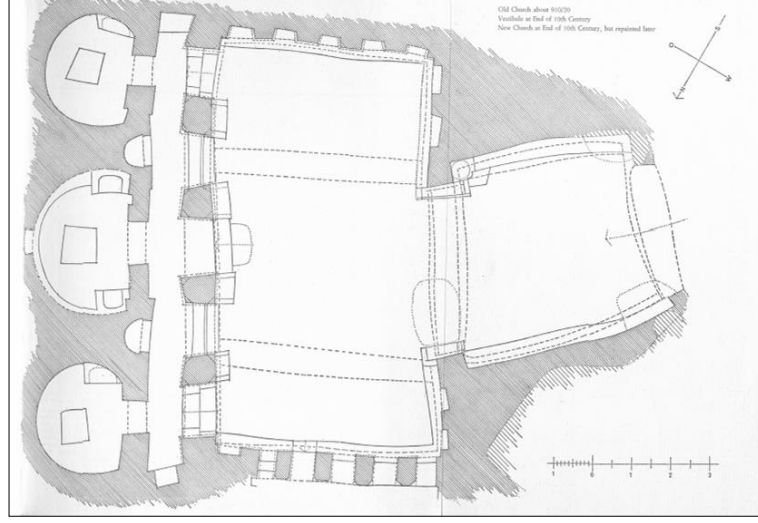

**Kaynak:** Restle 1967: II. pl. 10.

### Çizim 6:

#### Göreme, No. 7, Tokalı Kilise Mucize Sahnelerinin Konumu<sup>141</sup>

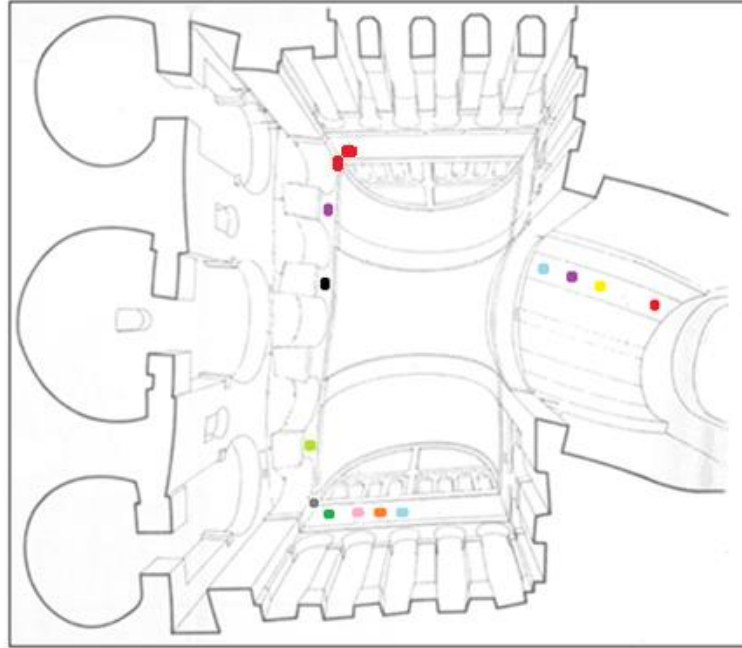

**Kaynak:** Restle 1967: II. pl. 10. (Restle'den alınarak düzenlenmiştir)

<sup>141</sup> **Kırmızı:** Kana düğünü suyun şaraba çevrilmesi, **Mor:** İki körün iyileştirilmesi, **Siyah:** Cüzzamlının iyileştirilmesi, **Açık yeşil:** Kurumuş elin iyileştirilmesi, **Gri:** Vücudu su toplayan adamın iyileştirilmesi, **Koyu yeşil:** Saray görevlisinin oğlunun iyileştirilmesi, **Pembe:** Jairus'un kızının iyileştirilmesi, **Turuncu:** Kötürümün (felçlinin) iyileştirilmesi, **Mavi:** Lazarus'un dirilişi.

**Çizim 7:**  
Güllüdere, No.4, Ayvalı Kilise Planı

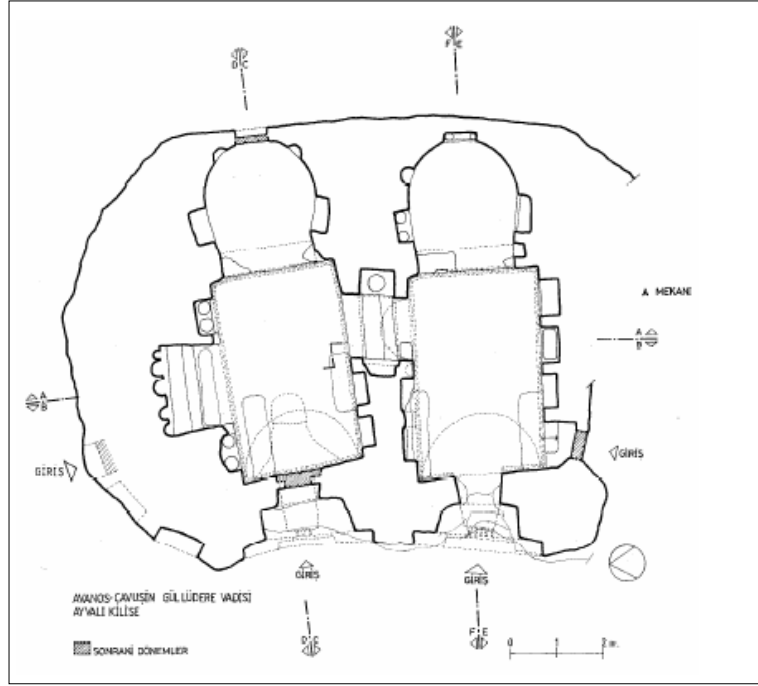

**Kaynak:** Türker 2008: 41.

**Çizim 8:**  
Güllüdere, No.4, Ayvalı Kilise Mucize Sahnesinin Konumu<sup>142</sup>

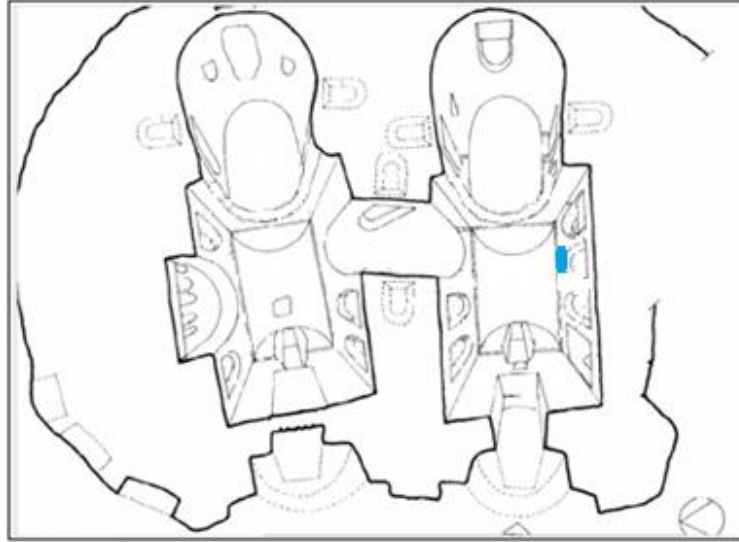

**Kaynak:** Türker 2008: 56. (Türker'den alınarak düzenlenmiştir)

<sup>142</sup> **Mavi:** Lazarus'un Dirilişi.

**Çizim 9:**

Göreme, El Nazar (No.1) Kilisesi Planı

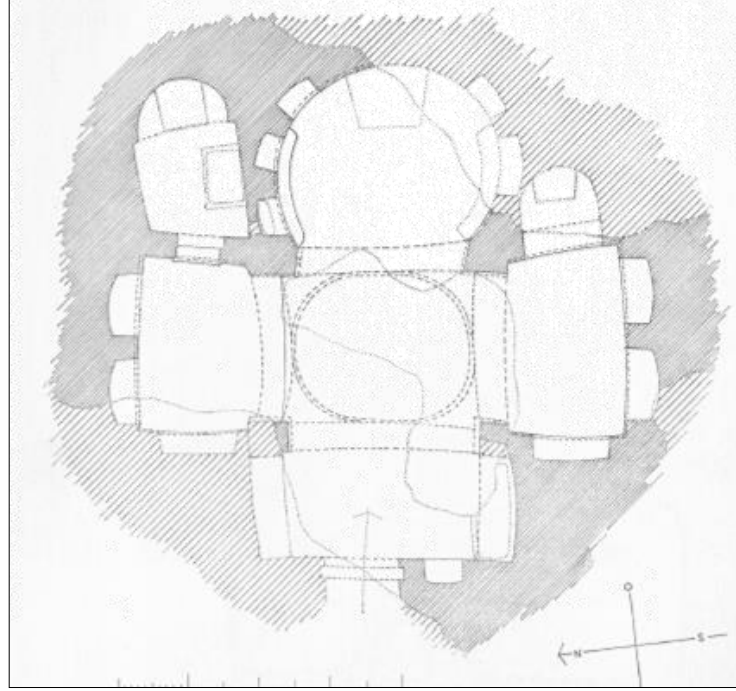

**Kaynak:** Restle 1967: pl.1.

**Çizim 10:**

Göreme, No. 1, El Nazar Kilisesinde Mucize Sahnesinin Konumu <sup>143</sup>

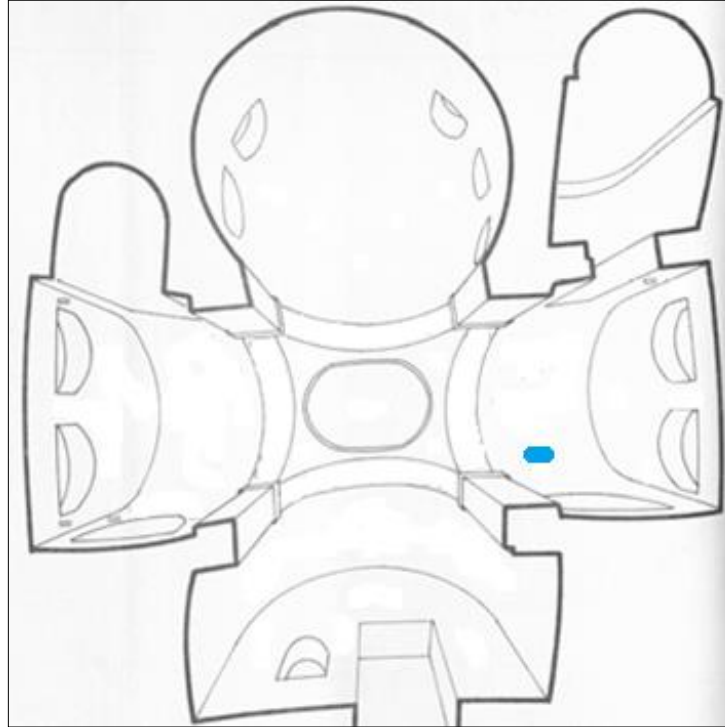

**Kaynak:** Restle 1967: II. pl 1. (Restle'den alınarak düzenlenmiştir)

<sup>143</sup> **Mavi:** Lazarus'un Dirilişi.

**Çizim 11:**

Göreme, No. 29, Kılıçlar Kilisesi Planı

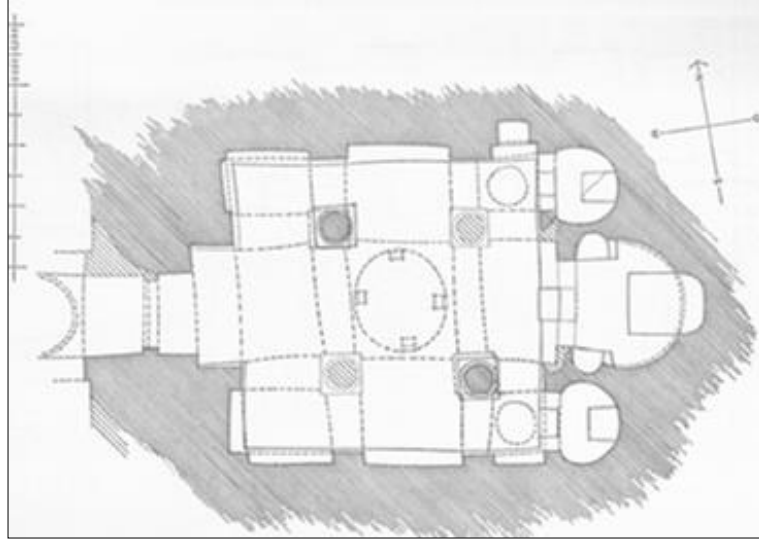

**Kaynak:** Restle 1967: II. pl.14.

**Çizim 12:**

Göreme, No. 29, Kılıçlar Kilisesi Mucize Sahnelerinin Konumu<sup>144</sup>

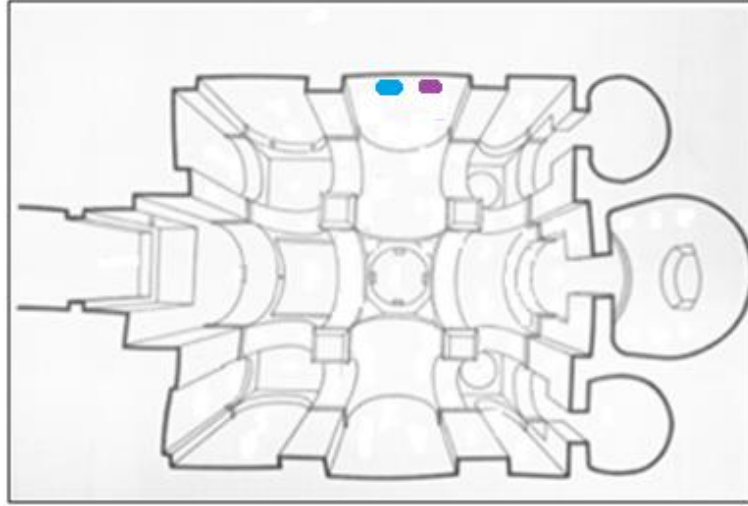

**Kaynak:** Restle 1967: II. pl.14. (Restle'den alınarak düzenlenmiştir).

<sup>144</sup> **Mor:** Körün iyileştirilmesi, **Mavi:** Lazarus'un dirilişi.

**Çizim 13:**

Çavuşin, Güvercinlik (Nikoforos Fokas) Kilisesi Planı

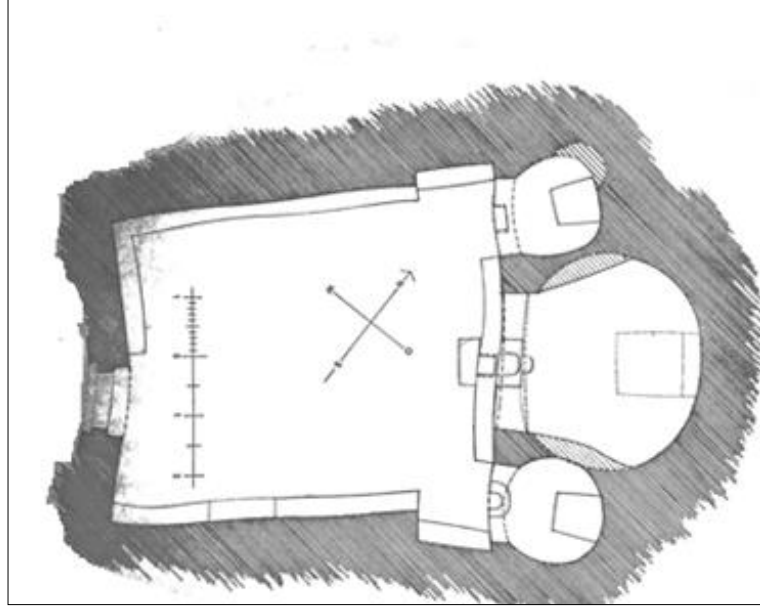

**Kaynak:**Restle 1967: III. pl. 26.

**Çizim 14:**

Çavuşin, Güvercinlik Kilisesi, Nikoforos Fokas Kilisesi Mucize Sahnelerinin Konumu<sup>145</sup>

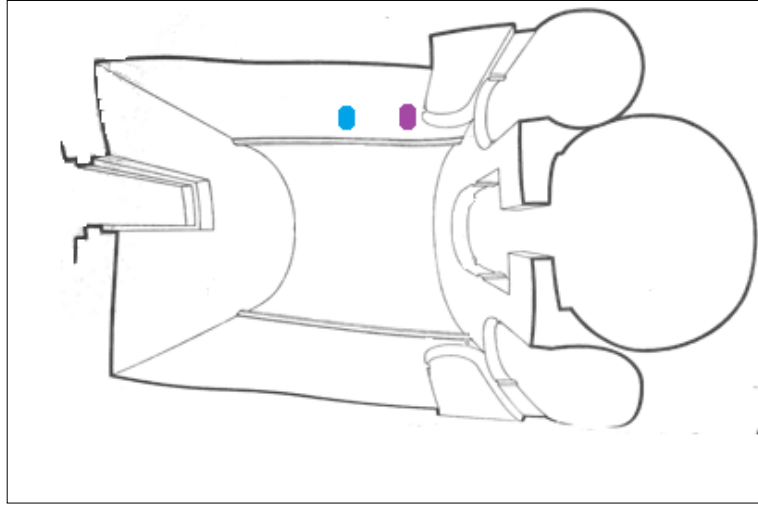

**Kaynak:**Restle 1967: III. pl 26. (Restle'den alınarak düzenlenmiştir).

<sup>145</sup>**Mor:** Körün iyileştirilmesi, **Mavi:** Lazarus'un dirilişi.

**Çizim 15:**

**Belısırma, Bahattin Samanlıđı Kilisesi Planı**

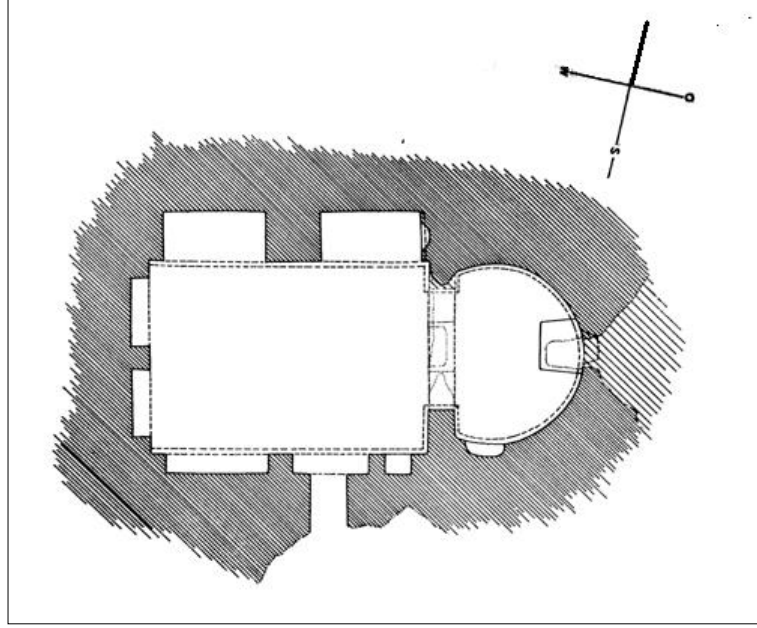

**Kaynak:** Restle 1967: III. pl. 61.

**Çizim 16:**

**Belısırma, Bahattin Samanlıđı Kilisesi Mucize Sahnesinin Konumu<sup>146</sup>**

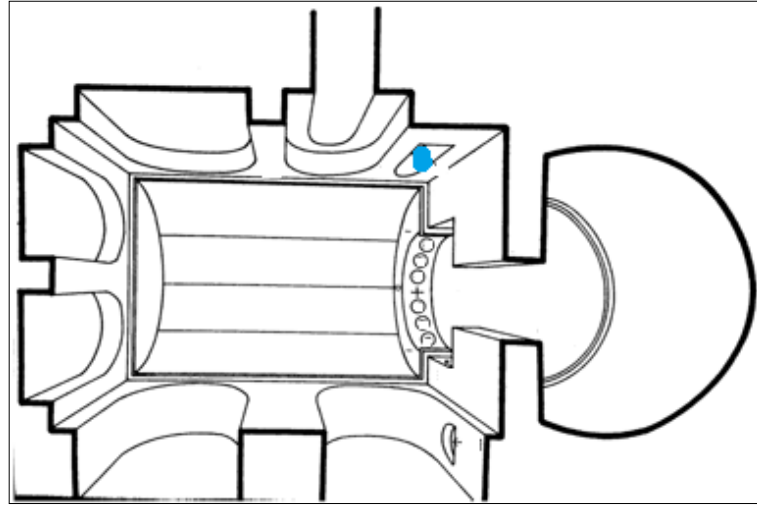

**Kaynak:** Restle 1967: III. pl. 61. (Restle'den alınarak düzenlenmiştir)

<sup>146</sup> **Mavi:** Lazarus'un Diriliđi.

**Çizim 17:**

Göreme, No. 19, Elmalı Kilise Planı

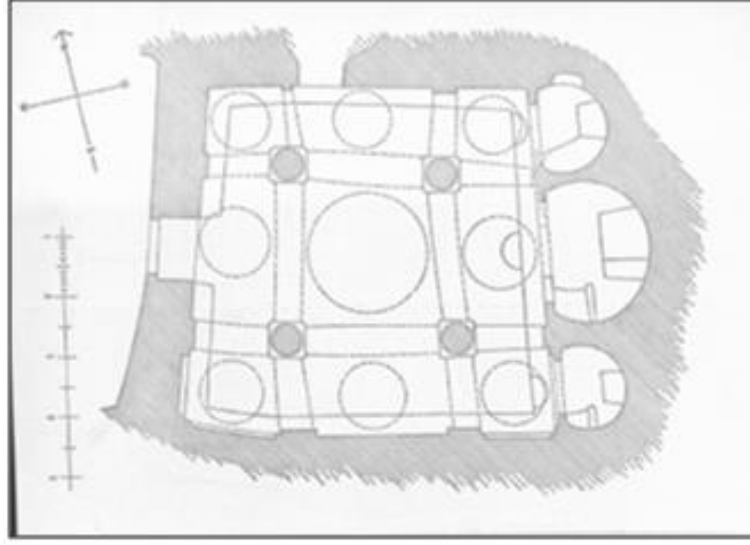

**Kaynak:** Restle 1967: II. pl. 18.

**Çizim 18:**

Göreme, No. 19, Elmalı Kilise Mucize Sahnesinin Konumu<sup>147</sup>

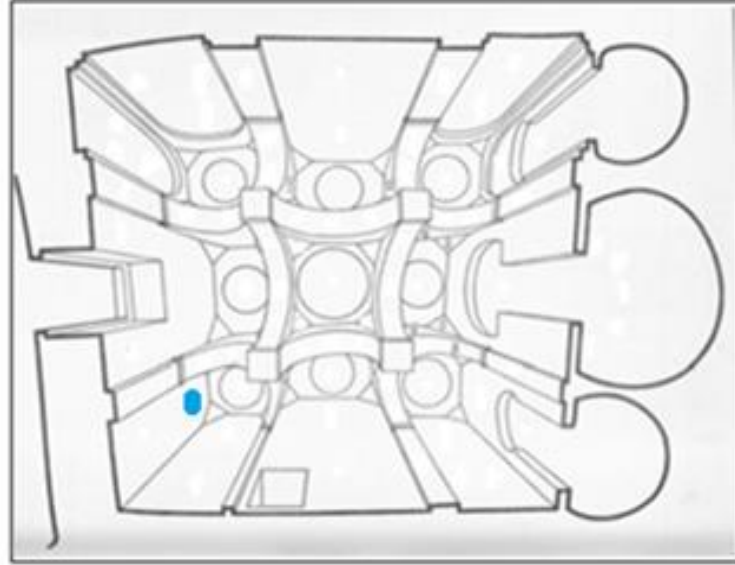

**Kaynak:** Restle 1967: II. pl. 18.(Restle'den alınarak düzenlenmiştir).

<sup>147</sup> **Mavi:** Lazarus'un Dirilişi.



**Çizim 19:**  
Göreme, No. 22, Çarıklı Kilise Planı

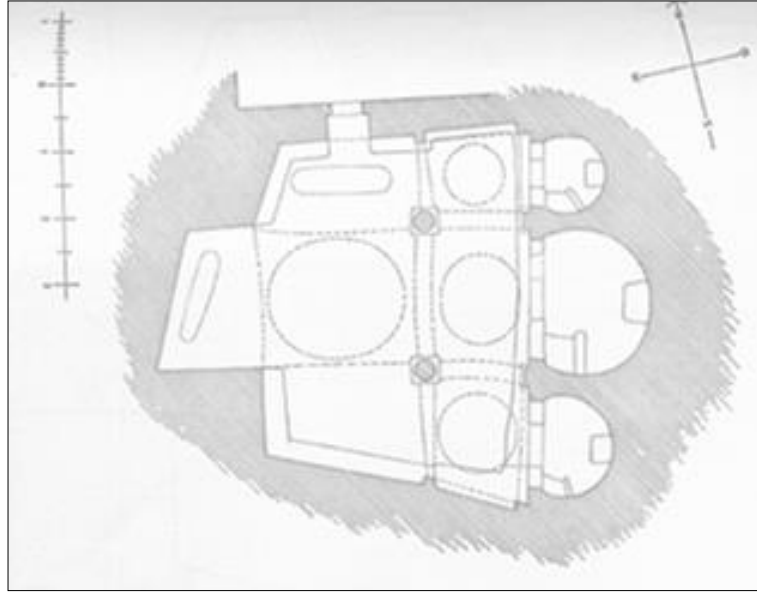

**Kaynak:** Restle 1967: II.pl.21.

**Çizim 20:**  
Göreme, No. 22, Çarıklı Kilise Mucize Sahnesinin Konumu<sup>148</sup>

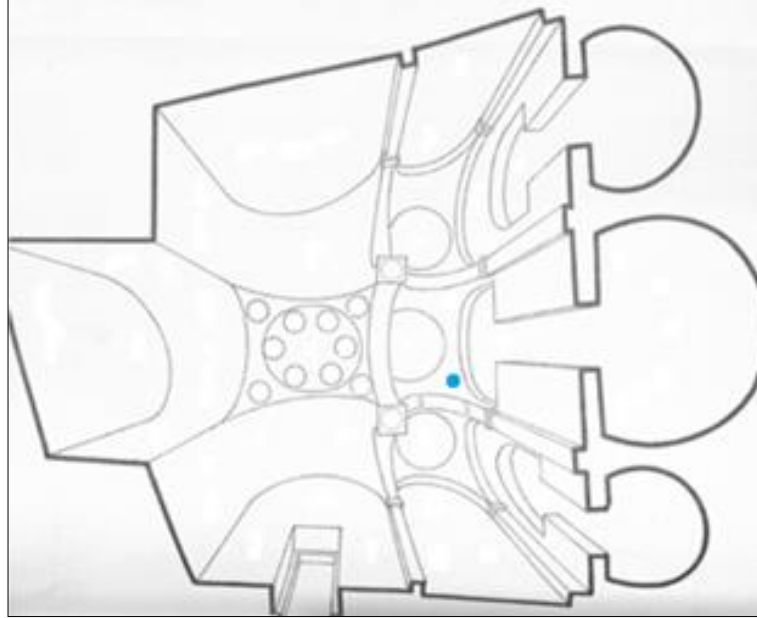

**Kaynak:** Restle 1967: II.pl.21. (Restle'den alınarak düzenlenmiştir)

<sup>148</sup> **Mavi:** Lazarus'un Dirilişi.



**Çizim 21:**

Göreme, No. 23, Karanlık Kilise Planı

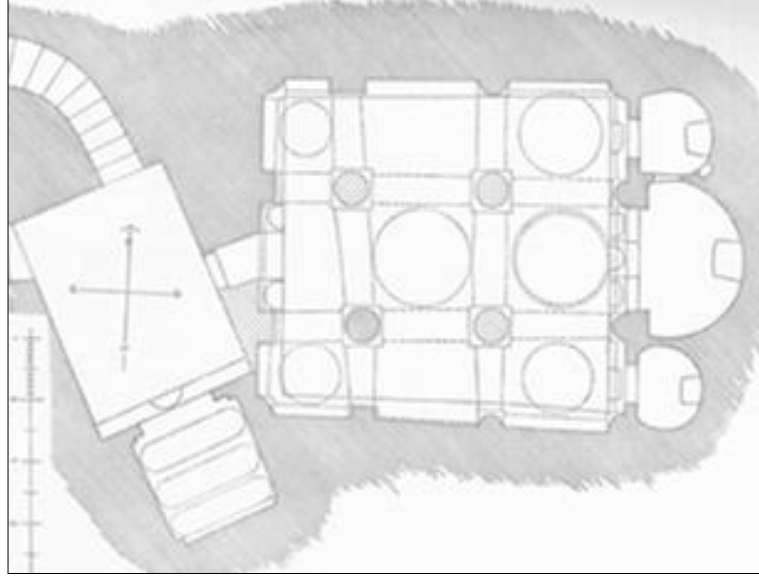

**Kaynak:** Restle 1967: II. pl. 22.

**Çizim 22:**

Göreme, No. 23, Karanlık Kilise Mucize Sahnesinin Konumu

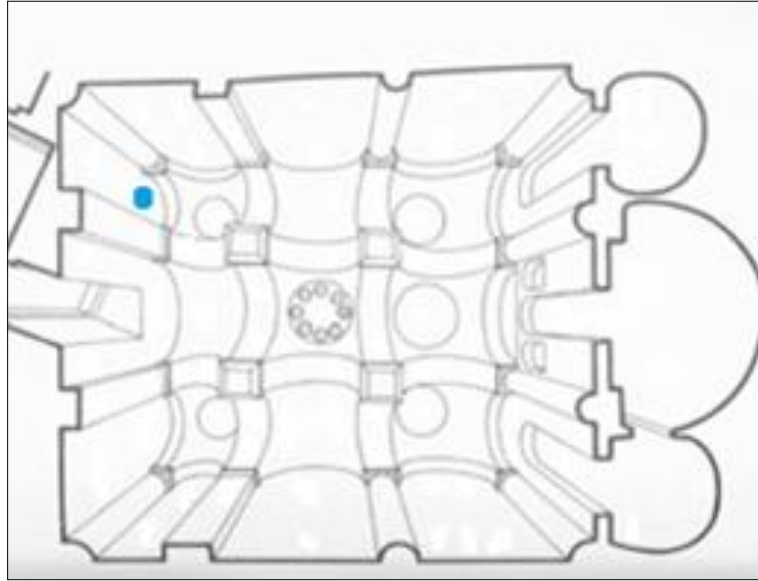

**Kaynak:** Restle 1967: II. pl. 22. (Restle'den alınarak düzenlenmiştir)

**Çizim 23:**

Ürgüp Cemil Köyü, Keşlik Manastırı Archangelios Kilisesi Planı

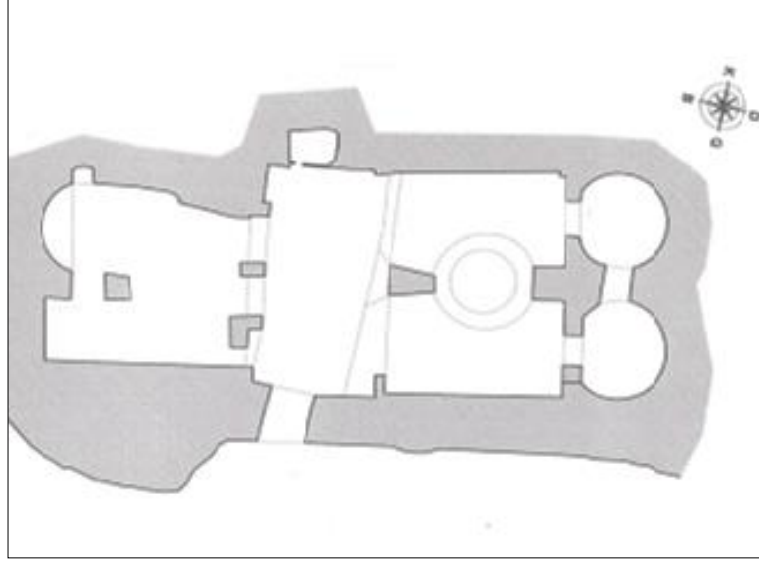

**Kaynak:** Altunkaynak 2006: pl. 3.

**Çizim 24:**

Ürgüp Cemil Köyü, Keşlik Manastırı Archangelios Kilisesi Mucize Sahnelerinin Konumu<sup>149</sup>

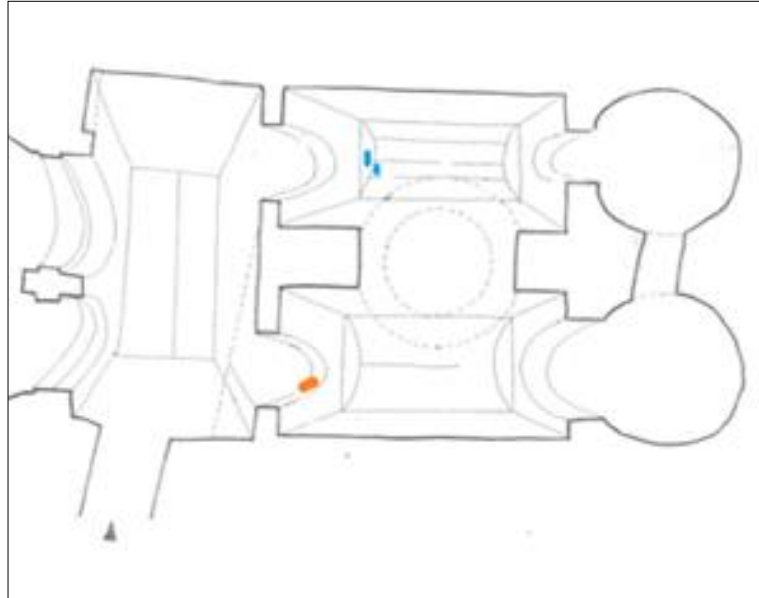

**Kaynak:** Altunkaynak 2006: çzm. 23. (Altunkaynak'tan alınarak düzenlenmiştir)

<sup>149</sup> **Turuncu:** Kötürümün(felçlinin ) iyileştirilmesi, **Mavi:** Lazarus'un dirilişi.

**Çizim 25:**  
**Ürgüp Mustafapaşa, Aziz Vasilios Kilisesi Planı**

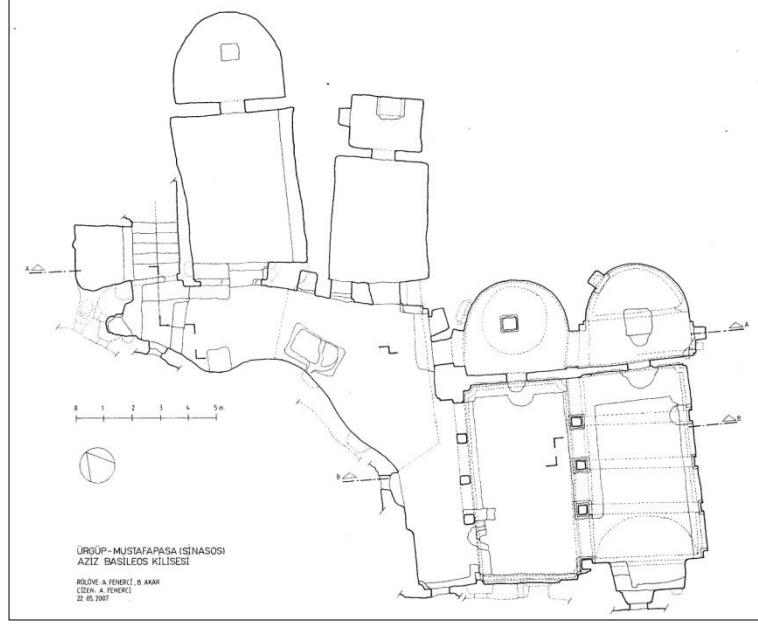

**Kaynak:** Akar 2007: 34

## FOTOĞRAFLAR

### Fotoğraf 1:

Mavruca (Güzelöz), Haç Kilise, Kana Düğünü Suyun Şaraba Çevrilmesi

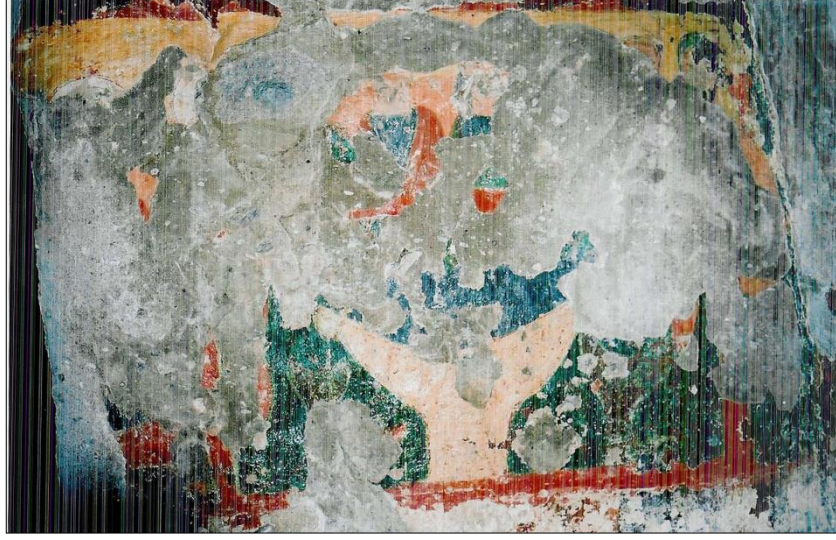

**Kaynak:** Canverdi 2005: Res. 18

### Fotoğraf 2:

Mavruca (Güzelöz), Haç Kilise, Ekmek ve Balıkların Çoğaltılması



**Kaynak:** Canverdi 2005: Res. 21



**Fotoğraf 3:**

Mavrucan (Güzelöz), Haç Kilise, Körün İyileştirilmesi



**Kaynak:** Canverdi 2005: Res. 19.

**Fotoğraf 4:**

Mavrucan (Güzelöz), Haç Kilise, İki Körün İyileştirilmesi



**Kaynak:** Canverdi 2005: Res. 20.

**Fotoğraf 5:**

Mavruca (Güzelöz), Haç Kilise, Kurumuş Elin İyileştirilmesi



**Kaynak:** Canverdi 2005: Res. 20.

**Fotoğraf 6:**

Mavruca (Güzelöz), Haç Kilise, Lazarus'un Dirilişi, İsa



**Kaynak:** Canverdi 2005: Res. 2



**Fotoğraf 7:**

Mavrucan (Güzelöz), Haç Kilise, Lazarus'un Dirilişi, Lazarus ve Yardımcı Figür

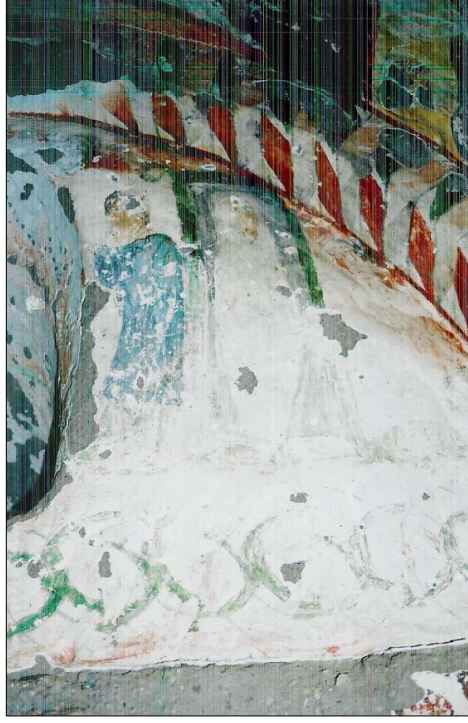

**Kaynak:** Canverdi 2005: Res. 23.

**Fotoğraf 8:**

Ürgüp, Pancarlık (Aziz Theodore) Kilisesi Genel Görünüş



**Fotoğraf 9:**

Ürgüp, Pancarlık (Aziz Theodore) Kilisesi, Kana Düğünü Şölen Masası



**Fotoğraf 10:**

Ürgüp, Pancarlık (Aziz Theodore) Kilisesi, Kana Düğünü Suyun Şaraba Çevrilmesi





**Fotoğraf 11:**

Ürgüp, Pancarlık (Aziz Theodore) Kilisesi, Ekmek ve Balıkların Çoğaltılması



**Fotoğraf 12:**

Ürgüp, Pancarlık (Aziz Theodore) Kilisesi, Ekmek ve Balıkların Çoğaltılması Sunum



**Fotoğraf 13:**

Ürgüp, Pancarlık (Aziz Theodore) Kilisesi, Cine Tutulmuş Adamın İyileştirilmesi



**Fotoğraf 14:**

Ürgüp, Pancarlık (Aziz Theodore) Kilisesi, Cüzzamlının İyileştirilmesi





**Fotoğraf 15:**

Ürgüp, Pancarlık (Aziz Theodore) Kilisesi, Kanamalıının İyileştirilmesi

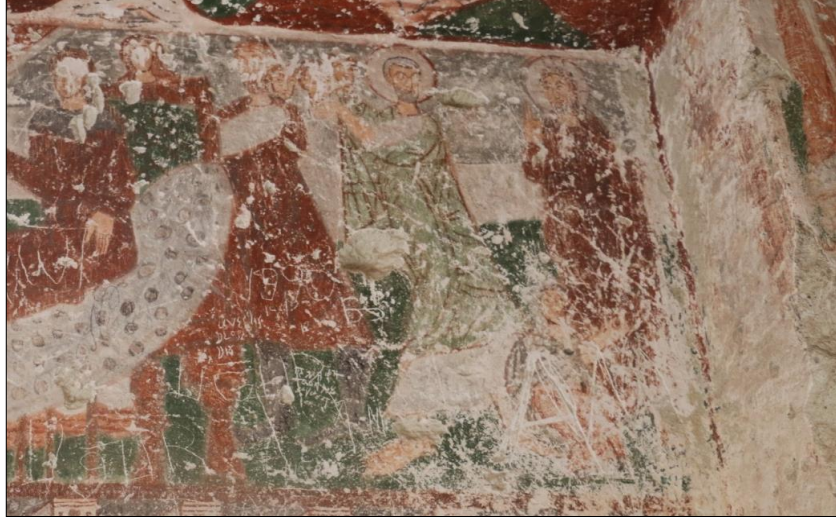

**Fotoğraf 16:**

Ürgüp, Pancarlık (Aziz Theodore) Kilisesi, Jairus'un Kızının Dirilişi



**Fotoğraf 17:**

Ürgüp, Pancarlık (Aziz Theodore) Kilisesi, İsa'nın Fırtınayı Durdurması



**Fotoğraf 18:**

Göreme, No. 7, Tokalı Kilise Genel Görünüş

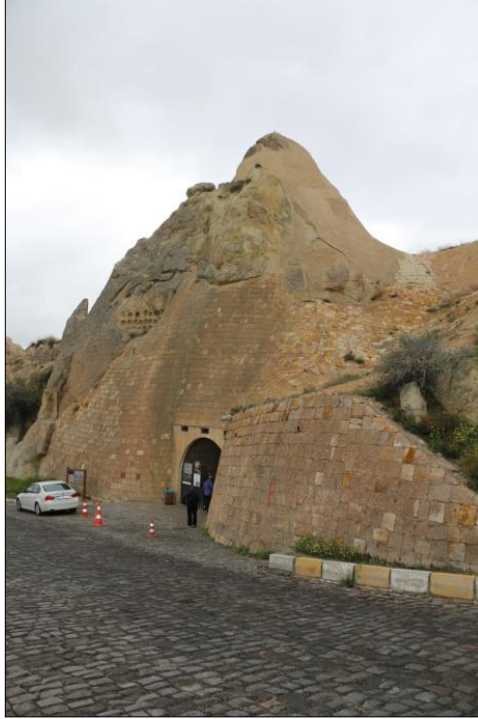



**Fotoğraf 19:**  
Eski Tokalı Kilisesi



**Kaynak:** Nevşehir Müze Müdürlüğü

**Fotoğraf 20:**  
Göreme, No. 7, Tokalı I, Eski Tokalı Kilisesi, Kana Düğünü Şölen Masası



**Fotoğraf 21:**

Göreme, No. 7, Tokalı I, Eski Tokalı Kilisesi, Kana Düğünü Suyun Şaraba Çevrilmesi



**Fotoğraf 22:**

Göreme, No. 7, Tokalı I, Eski Tokalı Kilisesi, Ekmek ve Balıkların Çoğaltılması





**Fotoğraf 23:**

Göreme, No. 7, Tokalı I, Eski Tokalı Kilisesi, Körün İyileştirilmesi



**Fotoğraf 24:**

Göreme, No. 7, Tokalı I, Eski Tokalı Kilisesi Lazarus'un Dirilişi



**Fotoğraf 25:**

Göreme, No. 7, Tokalı I, Eski Tokalı Kilisesi Lazarus'un Dirilişi, Lazarus Detay



**Fotoğraf 26:**

Güllüdere, No. 4, Ayvalı Kilise Genel Görünüş



**Kaynak:** Nevşehir Müze Müdürlüğü



**Fotoğraf 27:**

Güllüdere, No.4, Ayvalı Kilise Lazarus'un Dirilişi



**Kaynak:** Nevşehir Müze Müdürlüğü

**Fotoğraf 28:**

El Nazar Kilisesi Genel Görünüş

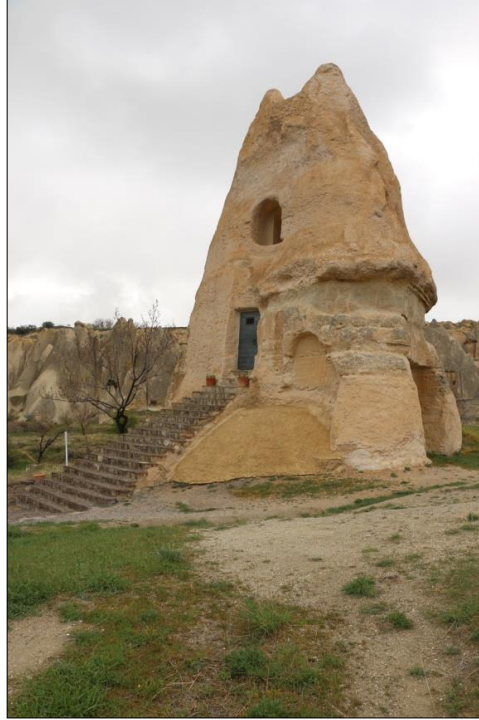

**Fotoğraf 29:**

Göreme, No.1, El Nazar Kilisesi, Lazarus'un Dirilişi Sahnesinin Mevcut Durumu



**Fotoğraf 30:**

Göreme, No. 1, El Nazar Kilisesi Lazarus'un Dirilişi



**Kaynak:** Jerphanion 1925: I.41.3

**Fotoğraf 31:**

Göreme, No. 29, Kılıçlar Kilisesi Genel Görünüş



**Fotoğraf 32:**

Göreme, No. 29, Kılıçlar Kilisesi, Körün İyileştirilmesi





**Fotoğraf 33:**

Göreme, No. 29, Kılıçlar Kilisesi Lazarus'un Dirilişi



**Fotoğraf 34:**

Göreme, No. 29, Kılıçlar Kilisesi, Lazarus'un Dirilişi, Marta ve Meryem



**Fotoğraf 35:**

Çavuşin, Güvercinlik, Nikoforos Fokas Kilisesi Genel Görünüş



**Fotoğraf 36:**

Çavuşin, Güvercinlik, Nikoforos Fokas Kilisesi, Körün İyileştirilmesi



**Kaynak:** Nevşehir Müze Müdürlüğü



**Fotoğraf 37:**

Çavuşin, Güvercinlik, Nikoforos Fokas Kilisesi, Lazarus'un Dirilişi



**Kaynak:** Nevşehir Müze Müdürlüğü

**Fotoğraf 38:**

Göreme, No. 7, Tokalı II, Yeni Tokalı Kilisesi Kana Düğünü Suyun Saraba Çevrilmesi



**Fotoğraf 39:**

Göreme, No. 7, Tokalı II, Yeni Tokalı Kilisesi Suyun Şaraba Çevrilmesi Detay



**Fotoğraf 40:**

Göreme, No. 7, Tokalı II, Yeni Tokalı Kilisesi İki Körün İyileştirilmesi



**Fotoğraf 41:**

Göreme, No. 7, Tokalı II, Yeni Tokalı Kilisesi, Cüzamlının İyileştirilmesi



**Fotoğraf 42:**

Göreme, No. 7, Tokalı II, Yeni Tokalı Kilisesi, Cüzamlının İyileştirilmesi Detay

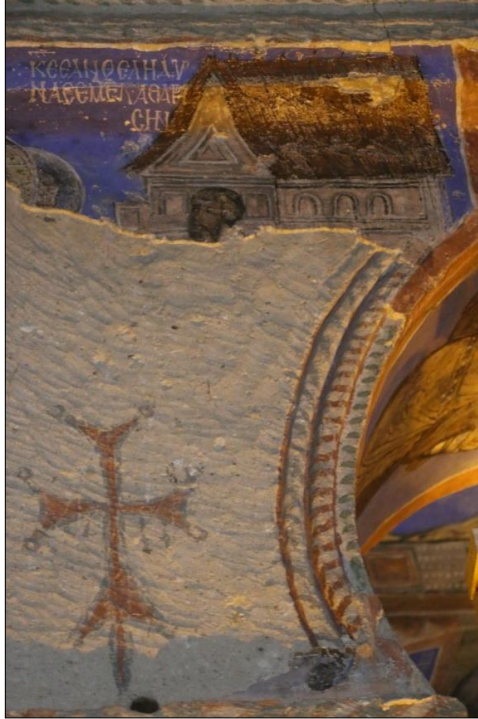



**Fotoğraf 43:**

Göreme, No. 7, Tokalı II, Yeni Tokalı Kilisesi, Cüzamlının İyileştirilmesi, Havariler Detay

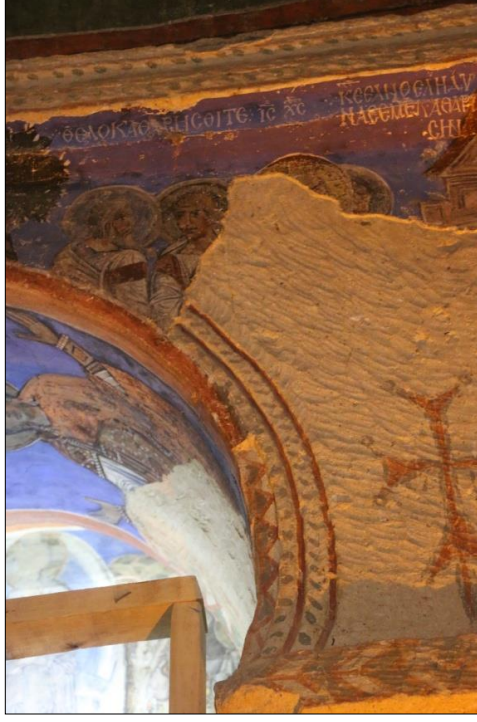

**Fotoğraf 44:**

Göreme, No. 7, Tokalı II, Yeni Tokalı Kilisesi, Kurumuş Elin İyileştirilmesi



**Fotoğraf 45:**

Göreme, No. 7, Tokalı II, Yeni Tokalı Kilisesi, Vücutu Su Toplayan Hastanın İyileştirilmesi



**Fotoğraf 46:**

Göreme, No. 7, Tokalı II, Yeni Tokalı Kilisesi Vücutu Su Toplayan Hastanın İyileştirilmesi, İsa ve İki Havarisi

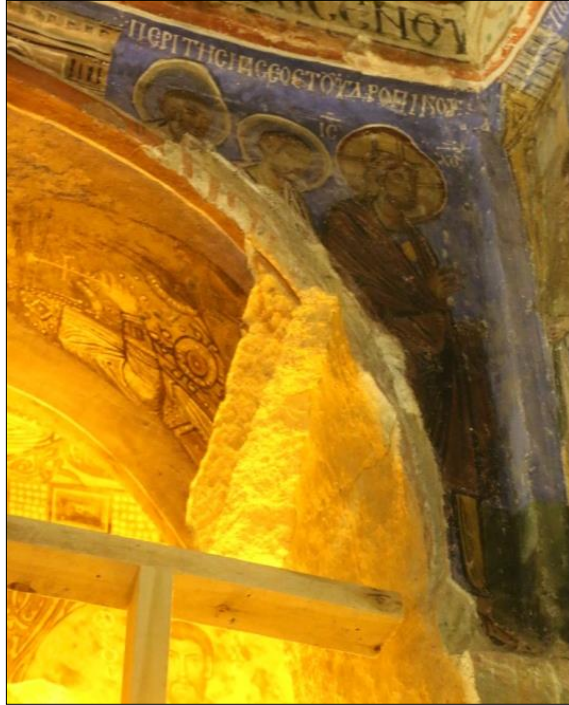

**Fotoğraf 47:**

Göreme, No. 7, Tokalı II, Yeni Tokalı Kilisesi, Vücutu Su Toplayan Hasta



**Fotoğraf 48:**

Göreme, No. 7, Tokalı II, Yeni Tokalı Kilisesi, Saray Memurunun Oğlunun İyileştirilmesi





**Fotoğraf 49:**

Göreme, No. 7, Tokalı II, Yeni Tokalı Kilisesi, Jairus'un Kızının İyileştirilmesi



**Fotoğraf 50:**

Göreme, No. 7, Tokalı II, Yeni Tokalı Kilisesi, Kötürümün (Felçlinin) İyileştirilmesi



**Fotoğraf 51:**

Göreme, No. 7, Tokalı II, Yeni Tokalı Kilisesi Lazarus'un Dirilişi



**Fotoğraf 52:**

Göreme, No. 7, Tokalı II, Yeni Tokalı Kilisesi Lazarus'un Dirilişi Marta ve Meryem Detay





**Fotoğraf 53:**

Belisırma, Bahattin Samanlıđı Kilisesi, Genel Görünüş

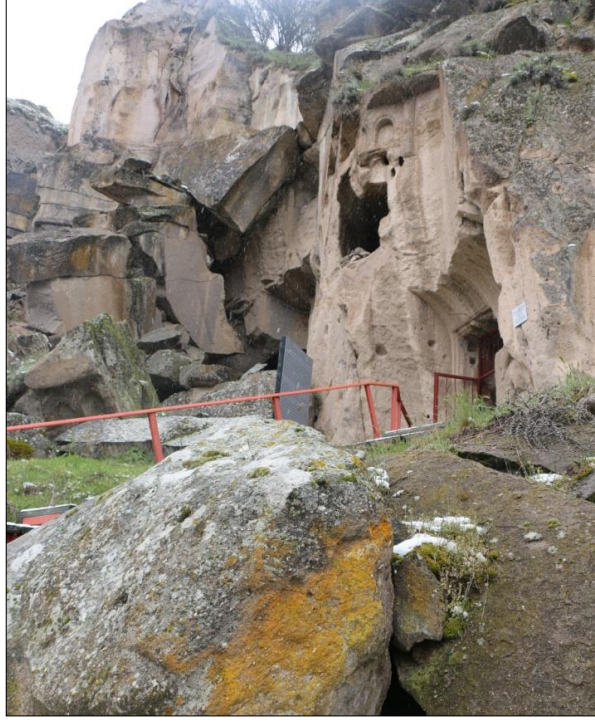

**Fotoğraf 54:**

Belisırma, Bahattin Samanlıđı Kilisesi, Lazarus'un Dirilişı



**Fotoğraf 55:**

Göreme, No. 19, Elmalı Kilise, Genel Görünüş



**Fotoğraf 56:**

Göreme, No. 19, Elmalı Kilise, Lazarus'un Dirilişi



**Fotoğraf 57:**

Göreme, No. 22, Çarıklı Kilise Genel Görünüş

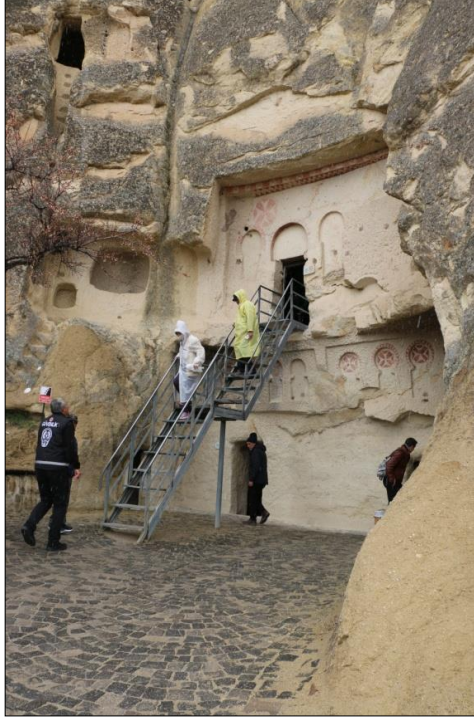

**Fotoğraf 58:**

Göreme, No. 22, Çarıklı Kilise, Lazarus'un Dirilişi





**Fotoğraf 59:**

Göreme, No. 23, Karanlık Kilise Genel Görünüş



**Fotoğraf 60:**

Göreme, No. 23, Karanlık Kilise Lazarus'un Dirilişi



**Fotoğraf 61:**

Ürgüp Cemil Köyü, Keşlik Manastırı Archangelios Kilisesi Genel Görünüş



**Fotoğraf 62:**

Ürgüp Cemil Köyü, Keşlik Manastırı Archangelios Kilisesi, Beytesta'da Felçlinin İyileştirilmesi



**Kaynak:** Altunkaynak 2006: Foto. 86.



**Fotoğraf 63:**

Ürgüp Cemil Köyü, Keşlik Manastırı Archangelios Kilisesi, Lazarus'un Dirilişi



**Kaynak:** Altunkaynak 2006: Foto. 84.

**Fotoğraf 64:**

Ürgüp Cemil Köyü, Keşlik Manastırı Archangelios Kilisesi, Lazarus'un Dirilişi Detay



**Kaynak:** Altunkaynak 2006: Foto. 84.

**Fotoğraf 65:**

Ürgüp Cemil Köyü, Keşlik Manastırı Archangelios Kilisesi, Lazarus'un dirilişi, İsa ve İki Havarisi



**Kaynak:** Altunkaynak 2006: Foto. 85.

**Fotoğraf 66:**

Ürgüp Mustafapaşa, Aziz Vasilios Kilisesi, Lazarus'un dirilişi

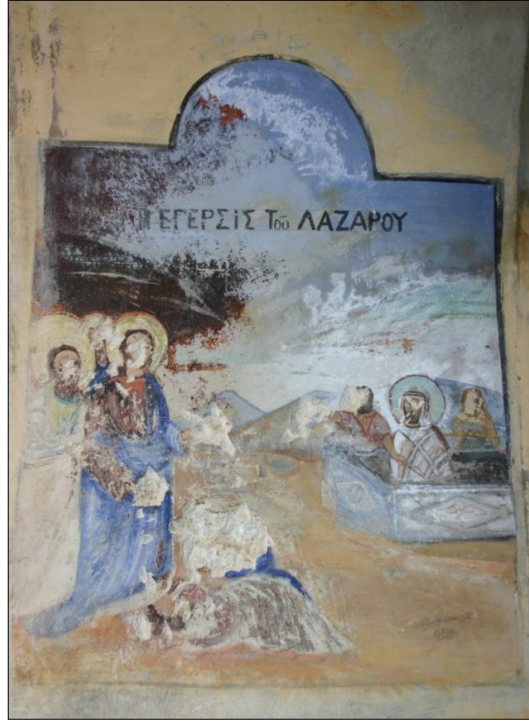

**Kaynak:** Nevşehir Müze Müdürlüğü



**Fotoğraf 67:**

Vatikan, Pio Christiano Müzesi Taş Levha (4.yüzyıl), Kana Düğünü Suyun Şaraba Çevrilmesi



**Kaynak:** <https://www.christianiconography.info>

**Erişim Tarihi:** 06.05.2019

**Fotoğraf 68:**

Milano, Fildişi kitap kapağı (5. yüzyıl), Kana Düğünü Suyun Şaraba Çevrilmesi



**Kaynak:** İşlek 2018: 40

**Fotoğraf 69:**

Floransa, Rabula İncili (586), Kana Düğünü Suyun Şaraba Çevrilmesi

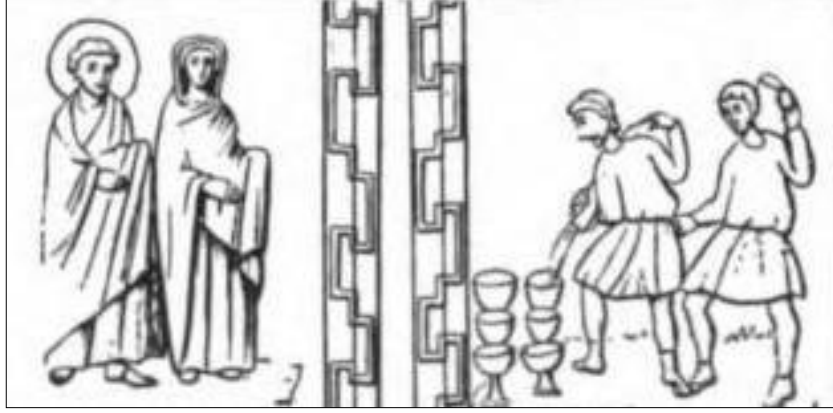

**Kaynak:** Smith 1918: 92

**Fotoğraf 70:**

Egberti Codexi (980), Kana Düğünü Suyun Şaraba Çevrilmesi



**Kaynak:** Yüzgüller Arsal 2008: Res. 5.

**Fotoğraf 71:**

Aureus Codex'i (1020), Kana Düğünü Suyun Şaraba Çevrilmesi



**Kaynak:** Barotcu 2018: Res. 1

**Fotoğraf 72:**

Trabzon Ayasofyası (13. yüzyıl), Kana Düğünü Suyun Şaraba Çevrilmesi



**Kaynak:** <https://tayfurlab.com/2016/05/02/ayasofyamuzesi/>

**Erişim Tarihi:** 05.05.2019



**Fotoğraf 73:**

Kariye Müzesi, Kana Düğünü Suyun Şaraba Çevrilmesi



**Kaynak:** <http://kariye.muze.gov.tr>

**Erişim tarihi:** 07.06.2019

**Fotoğraf 74:**

Callixtus Katakombu (3. yüzyıl), Ekmek ve Balıkların Çoğaltılması



**Kaynak:** <https://romancatacombs.tumblr.com/>

(Erişim Tarihi: 06.05.2019)



**Fotoğraf 75:**

Milano, Fildişi kitap kapağı (5. yüzyıl), Ekmek ve Balıkların Çoğaltılması



**Kaynak:** İşlek 2018: 40

**Fotoğraf 76:**

Sinop İncili (6. yüzyıl), Ekmek ve Balıkların Çoğaltılması

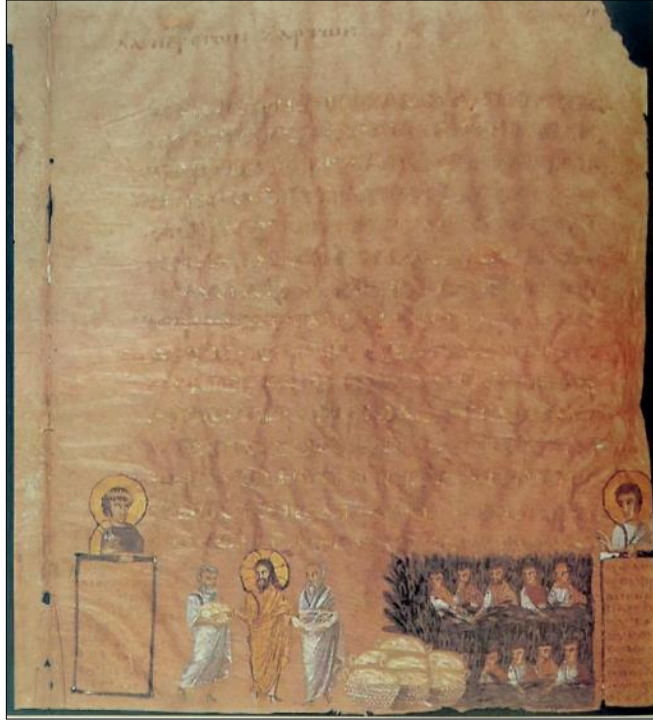

**Kaynak:** Büktel 2013: res.5

**Fotoğraf 77:**

III. Otto İncili (998-1001) Kana Düğünü Suyun Şaraba Çevrilmesi



**Kaynak:** Yüzgüller Arsal 2008: Res. 24.

**Fotoğraf 78:**

Aureus Codexi (1020-1030), Ekmek ve Balıkların Çoğaltılması



**Kaynak:** Barotcu 2018: Res. 5



**Fotoğraf 79:**

Trabzon Ayasofyası (13. yüzyıl), Ekmek ve Balıkların Çoğaltılması



**Kaynak:** Rice 1968: Res. 53.

**Fotoğraf 80:**

Kariye Müzesi (13. yüzyıl), Ekmek ve Balıkların Çoğaltılması

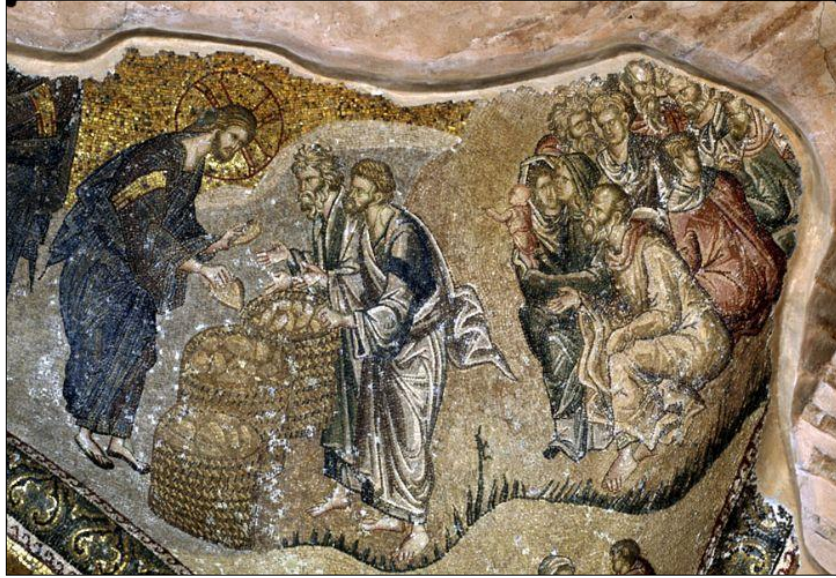

**Kaynak:** <http://kariye.muze.gov.tr>  
**Erişim Tarihi:** 07.06.2019

**Fotoğraf 81:**

Fildişi Kabartma, ( 9. yy. başı) Bodleian Library, Oxford, İsa'nın Fırtınayı Durdurması



**Kaynak:** Yüzgüller Arsal 2008: Res.29.

**Fotoğraf 82:**

Egberti Codexi (980), İsa'nın Fırtınayı Durdurması



**Kaynak:** Yüzgüller Arsal 2008: Res. 31.



**Fotoğraf 83:**

III. Otto İncili (998-1001), İsa'nın Fırtınayı Durdurması,



**Kaynak:** Yüzcüller Arsal 2008: Res. 32.

**Fotoğraf 84:**

Milano Katedral Hazinesi, Fildişi kitap kapağı (5. yüzyıl), İki Körün İyileştirilmesi



**Kaynak:** İşlek 2018: 40

**Fotoğraf 85:**

Ravenna, St. Apollinare Nouvo Kilisesi (6.yüzyıl), İki Körün İyileştirilmesi



**Kaynak:** <https://www.alamy.com/jesus-heals-two-blind-men-an-apostle-behind-him-mosaic-6th-location-santapollinare-nuovo-ravenna-italy-image206934957.html>

**Erişim Tarihi:** 08.05.2019

**Fotoğraf 86:**

Sinop İncili (6. Yüzyıl), Ekmek ve Balıkların Çoğaltılması



**Kaynak:** [https://commons.wikimedia.org/wiki/Category:Miniatures\\_of\\_the\\_Miracles\\_of\\_Jesus\\_Christ#/media/File:SinopeGospelsFolio29rChristHealingBlind.jpg](https://commons.wikimedia.org/wiki/Category:Miniatures_of_the_Miracles_of_Jesus_Christ#/media/File:SinopeGospelsFolio29rChristHealingBlind.jpg)

**Erişim Tarihi:** 06.05.2019



**Fotoğraf 87:**

Sicilya, Santa Maria Nuova Kilisesi (12. yüzyıl), Yeriha'da İki Körün İyileştirilmesi

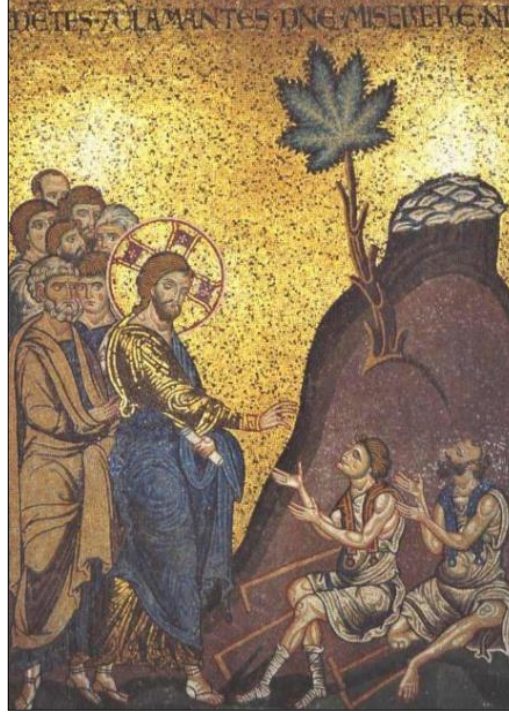

**Kaynak:** <http://bbcpreschoolss.blogspot.com/2017/03/jesus-helped-two-blind-men-see.html>

**Erişim Tarihi:** 08.05.2019

**Fotoğraf 88:**

Kariye Müzesi (14. yüzyıl), Yeriha'da İki Körün İyileştirilmesi



**Kaynak:** [http://kariye.muze.gov.tr/tr/muze/eserler/dis-narteks-mozaikleri/isanin-mucizelerini-anlatan-mozaikler\\_38.html](http://kariye.muze.gov.tr/tr/muze/eserler/dis-narteks-mozaikleri/isanin-mucizelerini-anlatan-mozaikler_38.html)

**Erişim Tarihi:** 06.05.2019

**Fotoğraf 89:**

Ravenna, St. Apollinare Nouvo Kilisesi (6.yüzyıl), Genasinilerin ülkesinde Cine Tutulanların İyileştirilmesi



**Kaynak:** <https://www.bluffton.edu/homepages/facstaff/sullivanm/italy/ravenna/santapollinare/nuovo2a.html>

**Erişim Tarihi:** 06.05.2019

**Fotoğraf 90:**

Egberti Codexi (980), Genasinilerin Ülkesinde Cine Tutulanların İyileştirilmesi



**Kaynak:** Yüzcüller Arsal 2008: Res. 82.



**Fotoğraf 91:**

Andrews Diptiği, (9. yüzyıl), Cüzzamlının İyileştirilmesi



**Kaynak:** Yüzgüller Arsal 2008: Res. 73.

**Fotoğraf 92:**

III. Otto İncili (998-1001), Cüzzamlının İyileştirilmesi



**Kaynak:** Yüzgüller Arsal 2008: Res. 76

**Fotoğraf 93:**

Sicilya, Monreale Katedrali (12. yüzyıl), Cüzzamlının İyileştirilmesi



**Kaynak:**[https://upload.wikimedia.org/wikipedia/commons/4/42/Christ\\_cleans\\_leper\\_man.jpg](https://upload.wikimedia.org/wikipedia/commons/4/42/Christ_cleans_leper_man.jpg)

**Erişim Tarihi:** 07.05.2019

**Fotoğraf 94:**

Maximianus'un Tahtı, Salome'nin Kurumuş (Felçli) Elinin İyileştirilmesi



**Kaynak:** Smith 1917: 25.

**Fotoğraf 95:**

Egberti Codexi (980), Kurumuş Elin İyileştirilmesi



**Kaynak:** Yüzcüller Arsal 2008: Res. 102.

**Fotoğraf 96:**

Sicilya, Monreale Katedrali (12. yüzyıl), Kurumuş Elin İyileştirilmesi

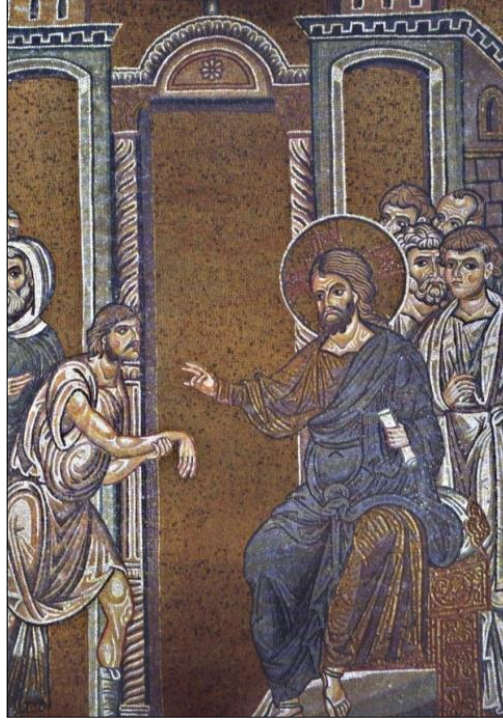

**Kaynak:** <https://01varvara.files.wordpress.com/2008/09/01-anonymous-christ-heals-the-man-with-a-paralysed-hand-duomo-di-monreale-monreale-sicily-it.jpg>

**Erişim Tarihi:** 07.05.2019



**Fotoğraf 97:**

Kariye Müzesi (14.yüzyıl), Kurumuş Elin İyileştirilmesi



**Kaynak:** <http://www.soniahalliday.com/category-view3.php?pri=TR134-9-08.jpg>

**Erişim Tarihi:** 08.05.2019

**Fotoğraf 98:**

Oberzell, St. George Kilisesi (10. yüzyıl), Vücudu Su Toplayan Hastanın İyileştirilmesi



**Kaynak:** [https://commons.wikimedia.org/wiki/File:Reichenau\\_St.Georg\\_-\\_Fresko\\_2\\_Heilung\\_Wassers%C3%BChtiger.jpg](https://commons.wikimedia.org/wiki/File:Reichenau_St.Georg_-_Fresko_2_Heilung_Wassers%C3%BChtiger.jpg)

**Erişim Tarihi:** 08.05.2019

**Fotoğraf 99:**

Sicilya, Monreale Katedrali (12. yüzyıl), Vücudu Su Toplayan Hastanın İyileştirilmesi



**Kaynak:**<https://www.christianiconography.info/sicily/healSabbathMonreale.html>

**Erişim Tarihi:** 08.05.2019

**Fotoğraf 100:**

III. Henric İncil'i (1043-1046), Saray Memurunun Oğlunun İyileştirilmesi



**Kaynak:** Yüzcüler Arsal 2008: Res. 107.



**Fotoğraf 101:**

Roma Pietro-Marcellino Katakompü (4. yüzyıl ortası), Kanamalı Kadının İyileştirilmesi



**Kaynak:**<https://tr.pinterest.com/pin/295126581803500464/?lp=true>

**Erişim Tarihi:** 05.05.2019

**Fotoğraf 102:**

Vatikan, Pio Christiano Müzesi, Agape- Crescentianus Lahiti (4. yüzyıl sonu), Kanamalı Kadının İyileştirilmesi



**Kaynak:**<https://www.christianiconography.info/sicily/sarcAgapePio.front.html>

**Erişim Tarihi:** 05.05.2019

**Fotoğraf 103:**

Ravenna, St. Apollinare Nuovo Kilisesi (6.yüzyıl), Kanamalı Kadının İyileştirilmesi

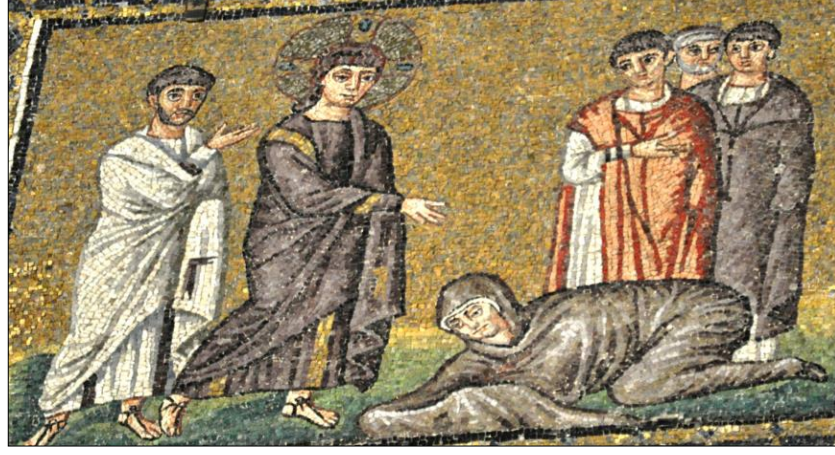

**Kaynak:** <https://www.christianiconography.info/Edited%20in%202013/Italy/sApolNuovoLeftNave.WTA.html>

**Erişim Tarihi:** 05.05.2019

**Fotoğraf 104:**

Egberti Codexi (980), Kanamalı Kadının İyileştirilmesi



**Kaynak:** Yüzcüller Arsal 2008: Res. 99.

**Fotoğraf 105:**

Sicilya, Monreale Katedrali (12. yüzyıl), Kanamalı Kadının İyileştirilmesi



**Kaynak:** <https://www.christianiconography.info/sicily/healsWomanHemorrhage.html>

**Erişim Tarihi:** 05.05.2019

**Fotoğraf 106:**

Suriye, Dura Europos Kilisesi (233-256), Kötürümün İyileştirilmesi



**Kaynak:** <http://gencahbar.blogspot.com>

**Erişim Tarihi:** 06.05.2019



**Fotoğraf 107:**

Milano, Fildişi kitap kapağı (5. yüzyıl), Kötürümün İyileştirilmesi



**Kaynak:** İşlek 2018: 40

**Fotoğraf 108:**

Ravenna, St. Apollinare Nuovo Kilisesi (6.yüzyıl), Kötürümün İyileştirilmesi



**Kaynak:** <https://www.alamy.com/jesus-cures-a-person-suffering-from-palsy-mosaic-6th-location-santapollinare-nuovo-ravenna-italy-image206934828.html>

**Erişim Tarihi:** 04.05.2019

**Fotoğraf 109:**

Aureus Codexi (1020-30 ), Beytesda Havuzu'ndaki Kötürümün İyileştirilmesi



**Kaynak:** Barotcu 2018: Res. 4.

**Fotoğraf 110:**

Sicilya, Monreale Katedrali (12. yüzyıl), Beytesda Havuzu'ndaki Kötürümün İyileştirilmesi



**Kaynak:** <https://www.christianiconography.info/sicily/miracleShilohMonreale>

**Erişim Tarihi:** 04.05.2019



**Fotoğraf 111:**

Vatikan, Pio Christiano Müzesi, Taş Levha (4. yüzyıl), Görünİyileştirilmesi



**Kaynak:** <https://www.christianiconography.info/sicily/sarc31541Pio.html>

**Erişim Tarihi:** 07.05.2019

**Fotoğraf 112:**

Suriye, Rossano İncili (6. yüzyıl), Siloam Havuzu'nda Körün İyileştirilmesi

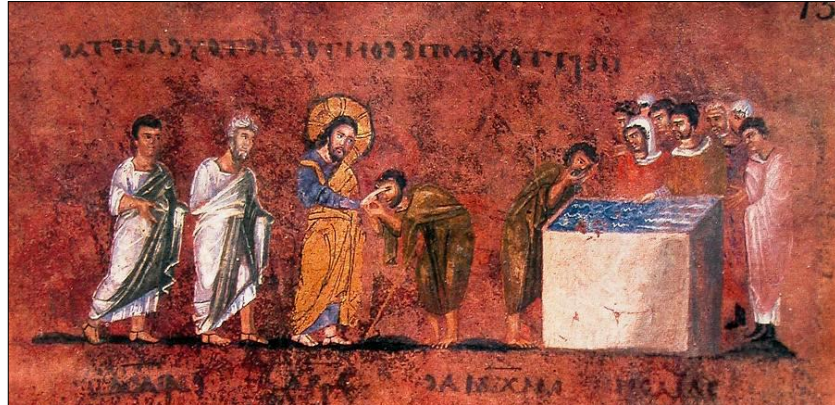

**Kaynak:** <https://tr.pinterest.com/pin/300967187578316426/>

**Erişim Tarihi:** 07.05.2019

**Fotoğraf 113:**

Capua, St. Angelo in Formis Kilisesi (12. yüzyıl), Siloam Havuzu'nda Körün İyileştirilmesi



**Kaynak:** Yüzcüller Arsal 2008: Res: 66

**Fotoğraf 114:**

Vatikan, Pio Christiano Müzesi, Taş Levha (4. yüzyıl), Jairus'un Kızının Dirilişi



**Kaynak:** <https://www.christianiconography.info/sicily/sarc31541Pio.html>

**Erişim Tarihi:** 07.05.2019

**Fotoğraf 115:**

Oxford Bodleian Kitaplığı, Fildişi Kitap Kapağı (7. yüzyıl), Jairus'un Kızının Dirilişi

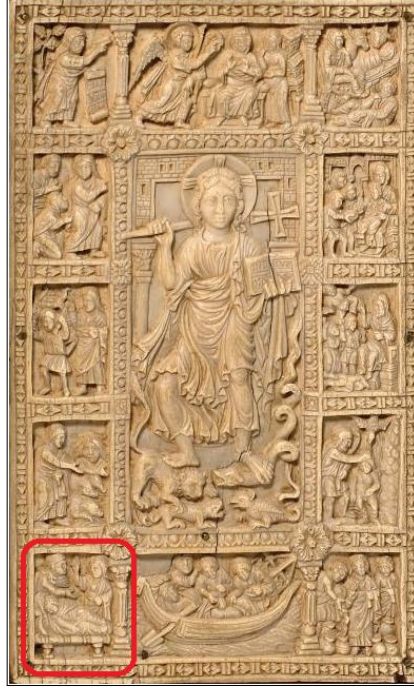

**Kaynak:** [https://museoteca.com/r/en/work/5863/unknown\\_artist/the\\_douce\\_ivory/!](https://museoteca.com/r/en/work/5863/unknown_artist/the_douce_ivory/)

**Erişim Tarihi:** 06.05.2019

**Fotoğraf 116:**

Egberti Codexi (980), Jairus'un Kızının Dirilişi



**Kaynak:** Yüzgüller Arsal 2008: Res. 121



**Fotoğraf 117:**

Sicilya, Monreale Katedrali (12. yüzyıl), Jairus'un Kızının Dirilişi



**Kaynak:** <https://www.christianiconography.info/sicily/daughterJairusMonreale.html>

**Erişim Tarihi:** 05.05.2019

**Fotoğraf 118:**

Roma, Callixtus Katakompü (2. yüzyıl), Lazarus'un Dirilişi



**Kaynak:** Yüzcüller Arsal 2008: Res. 131.

**Fotoğraf 119:**

Roma, (4. yüzyıl) Marcus Claudianus Lahti, Lazarus'un Dirilişi



**Kaynak:**<https://www.christianiconography.info/palazzoMassimo/mcSarcophagus.html>

**Erişim Tarihi:** 05.05.2019

**Fotoğraf 120:**

Ravenna, St. Apollinare Nuovo Kilisesi (6.yüzyıl), Lazarus'un Dirilişi

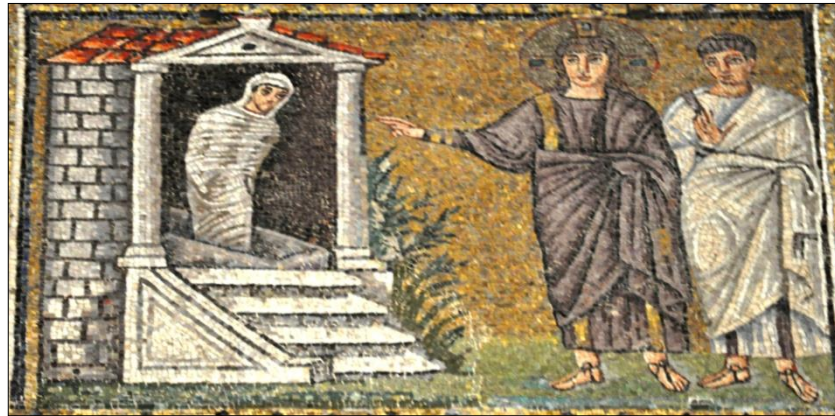

**Kaynak:**<https://www.christianiconography.info/Edited%20in%202013/Italy/sApolNuovoLeftNave.lazarus.html>

**Erişim Tarihi:** 05.05.2019



**Fotoğraf 121:**

Suriye, Rossano İncili (6.yüzyıl), Lazarus'un Dirilişi

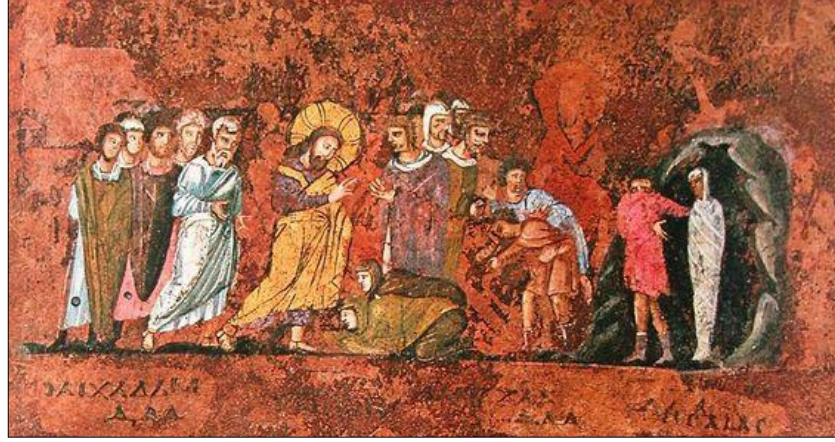

**Kaynak:** <https://tr.pinterest.com/pin/300967187578316403/>

**Erişim Tarihi:** 05.05.2019

**Fotoğraf 122:**

Egberti Codexi (980), Lazarus'un Dirilişi



**Kaynak:** Yüzcüller Arsal 2008: Res. 134



**Fotoğraf 123:**

Andaval, Konstantinos- Helena Kilisesi (11. yüzyıl ve sonrası), Lazarus'un Dirilişi



**Kaynak:** Nalçacı 2010: Res. 18

**Fotoğraf 124:**

Ortaköy, Hagios Georgios Kilisesi (13. yüzyıl sonu), Lazarus'un Dirilişi



**Kaynak:** Canverdi 2005 : Foto. 59

## ÖZGEÇMİŞ

15.09.1987 tarihinde Yalova'da doğdu. 1994-2001 yılları arasında Yalova Gaziosmanpaşa İlköğretim Okulu'nda, ilkokul ve ortaokul eğitimini; 2001-2004 yılları arasında Yalova Lisesi'nde lise eğitimini tamamladı. 2005 yılında Çanakkale Onsekiz Mart Üniversitesi Sanat Tarihi Bölümü'nde Lisans eğitimine başladı. Lisans eğitimi sırasında 2007 ve 2009 yıllarında Kubadabad Sarayı kazı çalışmalarına katıldı. 2009 yılında lisans eğitimini tamamladı. 2011-2012 eğitim yılında Gaziosmanpaşa Üniversitesi'nden Pedagojik Eğitim Sertifikasını aldı. 2015 yılında Atatürk Üniversitesi Açıköğretim Fakültesi'nde Sosyal Hizmetler Bölümü'nde ikinci lisans eğitimine başlayarak 2019 yılında tamamladı. 2015 yılında Sakarya Üniversitesi Sanat Tarihi Bölümü'nde yüksek lisans eğitimine başladı.