

**T.C.  
SAKARYA ÜNİVERSİTESİ  
SOSYAL BİLİMLER ENSTİTÜSÜ  
GELENEKSEL TÜRK SANATLARI ANASANAT DALI**

**HAT SANATI BAKIMINDAN GALATA MEVLEVÎHÂNESİ  
MÜZESİ'NDEKİ HAT LEVHALARI**

**Onur YAMAN**

**YÜKSEK LİSANS TEZİ**

**Danışman: Prof. Dr. Mehmet MEMİŞ**

**EYLÜL - 2022**

**T.C.**  
**SAKARYA ÜNİVERSİTESİ**  
**SOSYAL BİLİMLER ENSTİTÜSÜ**

**HAT SANATI BAKIMINDAN GALATA MEVLEVÎHÂNESİ**  
**MÜZESİ'NDEKİ HAT LEVHALARI**

**YÜKSEK LİSANS TEZİ**

**Onur YAMAN**

**Enstitü Anasanat Dalı : Geleneksel Türk Sanatları**

**“Bu tez 09/09/2022 tarihinde online olarak savunulmuş olup aşağıdaki isimleri bulunan jüri üyeleri tarafından oybirliği ile kabul edilmiştir.”**

<b>JÜRİ ÜYESİ</b>	<b>KANAATI</b>
Prof. Dr. Mehmet MEMİŞ	Başarılı
Prof. Dr. Ayşe ÜSTÜN	Başarılı
Prof. Dr. Fatih ÖZKAFA	Başarılı

## ETİK BEYAN FORMU

Enstitünüz tarafından Uygulama Esasları çerçevesinde alınan Benzerlik Raporuna göre yukarıda bilgileri verilen tez çalışmasının benzerlik oranının herhangi bir intihal içermediğini; aksinin tespit edileceği muhtemel durumda doğabilecek her türlü hukuki sorumluluğu kabul ettiğimi ve Etik Kurul Onayı gerektiği takdirde onay belgesini aldığımı beyan ederim.

**Etik kurul onay belgesine ihtiyaç var mıdır?**

**Evet**

**Hayır**

(Etik Kurul izni gerektiren arařtırmalar ařağıdaki gibidir:

- Anket, mülakat, odak grup çalışması, gözlem, deney, görüşme teknikleri kullanılarak katılımcılardan veri toplanmasını gerektiren nitel ya da nicel yaklaşımlarla yürütölen her türlü arařtırmalar,
- İnsan ve hayvanların (materyal/veriler dâhil) deneysel ya da diğör bilimsel amaçlarla kullanılması,
- İnsanlar üzerinde yapılan klinik arařtırmalar,
- Hayvanlar üzerinde yapılan arařtırmalar,
- Kişisel verilerin korunması kanunu gereğince retrospektif çalışmalar.)

**Onur YAMAN**

**09/09/2022**

## ÖNSÖZ

Bu çalışmanın konusu, kıymetli bir envantere sahip olmasına rağmen hakkında kapsamlı bir araştırmanın yeterince yapılmadığı tespit edilen Galata Mevlevîhânesi Müzesi'ndeki hat levhalarının, somut olmayan kültürel mirasımızın daha iyi anlatılması gayesi ile hat sanatı bakımından estetik hususiyeleri ve kataloglanması çerçevesinde ele alma düşüncesiyle belirlenmiştir.

Müze envanterin de yer alan levhaların, hat sanatı bakımından ele alınması, hattat biyografileri ve Mevlevîliğin kültür-sanat dünyamıza kattıkları eşsiz güzellikteki örneklerin incelenmesi, koleksiyonun daha iyi anlaşılması hususunda önem teşkil ettiği düşünülmektedir. Levhaları, veriler ışığında tüm yönleriyle ele almaya çalıştığımız ve daha derin araştırmalara basamak teşkil etmesini dilediğimiz bu çalışmamızda eksiklikler ebetteki olacaktır.

Bu süreçte levhaların en doğru şekilde kataloglanıp analiz edilmesinde ve görsel paylaşımı hususunda değerli katkılarını esirgemeyen müze yetkililerine minnettarım. Yardımlarını gördüğüm bütün hocalarım, başta 2011 yılından itibaren tavsiye ve yönlendirmeleri ile daima yol gösteren ve çalışmalarımda destek veren pek muhterem hüsn-i hat hocam Prof. Dr. Mehmet Memiş olmak üzere, teşvik ve yönlendirmeleriyle konu üzerine detaylı incelemeleri keşfetmeme vesile olan Prof. Dr. Ayşe Üstün Hanımefendi'ye, eksikliklerin ve hataların giderilmesinde tavsiyelerinden istifade ettiğim Prof. Dr. Fatih Özkafa hocam'a, maddi, manevi destekleri ile her daim yanımda olan aileme ve burada ismini zikredemediğim saygıdeğer büyüklerime sonsuz şükranlarımı sunarım.

**Onur YAMAN**

**09/09/2022**

# İÇİNDEKİLER

<b>KISALTMALAR</b> .....	<b>v</b>
<b>RESİM LİSTESİ</b> .....	<b>vi</b>
<b>ÖZET</b> .....	<b>xii</b>
<b>ABSTRACT</b> .....	<b>xiii</b>
<b>GİRİŞ</b> .....	<b>1</b>
<b>BÖLÜM 1: MEVLEVÎLİK, GALATA MEVLEVÎHÂNESİ VE HAT SANATI</b> .....	<b>6</b>
1.1. Mevlevîlik .....	6
1.1.1. Osmanlı Döneminde Mevlevîlik .....	11
1.2. Galata Mevlevîhânesi .....	20
1.3. Hat Sanatının Mevlevîlikteki Yeri ve Mevlevî Dervişlerin Üretmiş Olduğu Hat Malzemeleri .....	25
1.3.1. Makta .....	27
1.3.2. Kalemtrıaş .....	31
1.3.3. Makas .....	32
1.3.4. Yazı Altlığı .....	33
1.4. Galata Mevlevîhânesi ile İrtibatı Olan Hattatlar .....	34
1.4.1. Derviş Abdi .....	35
1.4.2. Ali Dede Hüdhüd.....	36
1.4.3. Ataullah el-Mevlevî.....	36
1.4.4. Ahmet Vesim Paşa .....	36
1.5. Galata Mevlevîhânesi ile İrtibatı Olup Müzede Eseri Bulunan Hattatlar .....	37
1.5.1. Mahmud Celâleddin .....	37
1.5.2. Mehmet Bahir .....	37
1.5.3. Ömer Vasfi Efendi .....	38
1.5.4. Nâyî Emin Efendi .....	38
1.5.5. Suud el-Mevlevî .....	38
1.6. Galata Mevlevîhânesi Müzesi'nde Yazısı Bulunan Diğer Hattatlar .....	39
1.6.1. Hafız Yusuf .....	39
1.6.2. İbrahim Çekerdî .....	39

1.6.3. İsmail Zühdi	40
1.6.4. Mehmed Şehâbeddin	40
1.6.5. Mehmed Filibeli	40
1.6.6. Mustafa Râkım	41
1.6.7. Sultan II. Mahmud	41
1.6.8. Yesârîzâde Mustafa İzzet	42
1.6.9. Mustafa Hilmi bi-Hakkîzâde	42
1.6.10. Abdülmecid b. Mahmud Han	43
1.6.11. Ahmed Râkım	43
1.6.12. Osman Âtîf	43
1.6.13. Ali Haydar Bey	44
1.6.14. Recâî Efendi	44
1.6.15. Kazasker Mustafa İzzet Efendi	44
1.6.16. Şeyh Mahmud Sırrî Vahdetî el-Keyyâlî er-Rufâî	45
1.6.17. Mehmed Rıfat Efendi	45
1.6.18. Abdullah Zühdi Efendi	46
1.6.19. Şefik Bey	46
1.6.20. Halil Şükri Efendi	47
1.6.21. Rasim	47
1.6.22. Şevki Efendi	48
1.6.23. Abdulahad el-Vahdetî	48
1.6.24. Muhsinzâde Abdullah	48
1.6.25. Mehmed İzzet	49
1.6.26. Bakkal Arif Efendi	49
1.6.27. Sırrî Efendi	50
1.6.28. Sâmi Efendi	50
1.6.29. Mehmed Nazif Bey	51
1.6.30. Mehmed Mecdi	51
1.6.31. Eşrefzâde es-Seyyîd Ali Sırrî	52
1.6.32. Mehmed Âsaf	52
1.6.33. Mehmed Nuri	52
1.6.34. Kemal Batanay	53

1.6.35. Mehmed Nuri Sivasi .....	53
1.7. Kaynaklarda Tespit Edilemeyen Yazısı Bulunan Diğer Hattatlar .....	54
1.7.1. Mehmed Beyazid.....	54
1.7.2. Eyüplü Derviş Hasan.....	54
1.7.3. Süleyman .....	54
1.7.4. Seyyid Ahmed Akif .....	54
1.7.5. Halil Niyazi .....	54
1.7.6. Ahmed Zekâî.....	54
1.7.7. Mustafa Lütfî Mevlevî .....	54
1.7.8. Şemseddin el-Kâdirîve .....	54
1.7.9. Mehmed Tahir .....	55
1.7.10. Mustafa Vasfî .....	55
1.7. 11. Mehmet Tahir .....	55
1.7.12. Hüseyin.....	55
1.7.13. Tefvik.....	55
1.7.14. Mehmed Abdülaziz .....	55
1.7.15. Namık .....	55
1.7.16. Tahsin .....	55
1.7.17. Celâleddin .....	56
1.7.18. Nihali .....	56
1.7.19. Mehmet Selim Sırrı .....	56
1.7.20. Mîr es-Seyyid Yusuf el-Hâcc Mehmed Paşazâde .....	56

## **BÖLÜM 2: HAT SANATI BAKIMINDAN GALATA MEVLEVÎHÂNESİ**

<b>MÜZESİ'NDEKİ HAT LEVHALARI.....</b>	<b>57</b>
2.1. Kıt'alar.....	57
2.1.1. Kıt'a Kataloğu.....	58
2.2. Celi Levhalar.....	92
2.2.1. Celi Levha Kataloğu.....	92
2.3. Hilye-i Şerifler .....	214
2.3.1. Hilye-i Şerif Kataloğu .....	217
2.4. Tuğralar .....	243
2.4.1. Tuğra Kataloğu.....	245

2.5. Silsilenâme Katalođu.....	250
2.5.1. Silsilenâme Katalođu.....	250
<b>BÖLÜM 3: UYGULAMALAR</b> .....	<b>254</b>
<b>SONUÇ</b> .....	<b>257</b>
<b>KAYNAKÇA</b> .....	<b>260</b>
<b>EK</b> .....	<b>265</b>
<b>ÖZGEÇMİŞ</b> .....	<b>269</b>



## KISALTMALAR

<b>cm.</b>	: Santimetre
<b>H.</b>	: Hicrî
<b>Hz.</b>	: Hazreti
<b>k.s.</b>	: Kuddise sırruhu / Kaddesallahu sırrahu
<b>M.</b>	: Milâdî
<b>mm.</b>	: Milimetre
<b>r.a.</b>	: Radıyallahu anh
<b>s.a.v.</b>	: Sallallahu aleyhi ve sellem
<b>TDV</b>	: Türkiye Diyanet Vakfı
<b>y.y.</b>	: Yüzyıl
<b>Ed.</b>	: Editör
<b>Haz.</b>	: Hazırlayan
<b>Ts.</b>	: Tarihsiz

## RESİM LİSTESİ

<b>Resim 1:</b> II. Murad Tarafından İnşa Ettirilen Edirne Mevlevîhânesi.....	12
<b>Resim 2:</b> Fatih Sultan Mehmed Tarafından Kiliseden Camiiye Çevrilen ve Bir Süre Mevlevîhâne Olarak Kullanılan Kalenderhâne Camii .....	13
<b>Resim 3:</b> Yenikapı Mevlevîhânesi .....	14
<b>Resim 4:</b> Beşiktaş Mevlevîhânesi .....	15
<b>Resim 5:</b> Kasımpaşa Mevlevîhânesi .....	16
<b>Resim 6:</b> Üsküdar Mevlevîhânesi .....	18
<b>Resim 7:</b> Necip Bey Haritasında Galata Mevlevîhânesi'nin Konumunu Gösteren Detay .....	21
<b>Resim 8:</b> Necip Bey Haritasında Galata Mevlevîhânesi'nin Konumunu Gösteren Yakın Detay .....	22
<b>Resim 9:</b> Galata Mevlevîhânesi'nin Eski Bir Fotoğrafı .....	22
<b>Resim 10:</b> Galata Mevlevîhânesi'nin Günümüzden Bir Fotoğrafı .....	23
<b>Resim 11:</b> Galata Mevlevîhânesi Girişi.....	24
<b>Resim 12:</b> Hafız Muhammed Salih İsimli Hattata Ait Eserde el-Mevlevî İbareli Ketebe .....	27
<b>Resim 13:</b> Cevri İmzalı Müze Koleksiyonuna Ait 187 Env. No.'lu Makta Örneği.....	29
<b>Resim 14:</b> Müze koleksiyonuna Ait 644 Env. No.'lu Makta Örneği.....	30
<b>Resim 15:</b> Müze koleksiyonuna Ait 689 Env. No.'lu Kalem Tıraş Örneği.....	31
<b>Resim 16:</b> Müze Koleksiyonuna Ait Env. 191 No.'lu Kalem Tıraş Örneği.....	31
<b>Resim 17:</b> Mevlevî Sikkeli Makas Örneği .....	32
<b>Resim 18:</b> Mevlevî Sikkeli Makas Detay .....	32
<b>Resim 19:</b> Yazı Altlığı Örneği .....	33
<b>Resim 20:</b> İbrahim Ethem Efendi'ye Ait İcazetname .....	58
<b>Resim 21:</b> Kazasker Mustafa İzzet Efendi'ye Ait Kıt'a .....	60
<b>Resim 22:</b> Solda Kazasker Mustafa İzzet Efendi'ye Sağda Hafız Osman'a Ait Kıt'a Detayı.....	62
<b>Resim 23:</b> Solda Kazasker Mustafa İzzet Efendi'ye Sağda Hafız Osman'a Ait Kıt'a Detayı.....	63
<b>Resim 24:</b> Kazasker Mustafa İzzet Efendi'ye Ait Hâfız Osman'dan Mukalliden Yazıldığını Belirten Ketebe Satırı .....	63

<b>Resim 25:</b> Hafız Osman'a Ait Murakka'nın Son Sayfasında Yer Alan Kıt'a.....	64
<b>Resim 26:</b> İsmail Zühdi'ye Ait Kıt'a.....	65
<b>Resim 27:</b> İsmail Zühdi'ye Ait Farklı Yazı Detayları.....	67
<b>Resim 28:</b> İbrahim Ethem Efendi'ye Şefik Bey Tarafından Verilen İcazetname.....	68
<b>Resim 29:</b> Env. No.17 ye Ait "Ayn" Harfi Detayı.....	70
<b>Resim 30:</b> 19 Envanter Numaralı Ta'lik Kıt'a.....	71
<b>Resim 31:</b> Bakkal Arif Efendi'ye Ait Sülüs Kıt'a .....	73
<b>Resim 32:</b> Üst Bölüm Bakkal Arif Efendi'ye Ait Sülüs Kıt'a ile Altta Şevki Efendi'ye Ait Harf Karalamaları .....	75
<b>Resim 33:</b> Seyyid Mehmed Bâhir Efendi'ye Ait Ta'lik Kıt'a.....	76
<b>Resim 34:</b> Hâfız Yusuf'a Ait Sülüs-Nesih Kıt'a.....	78
<b>Resim 35:</b> 184 Envanter Numaralı Sülüs Kıt'a.....	80
<b>Resim 36:</b> 290 (TIEM 3289) Envanter Numaralı Ta'lik Kıt'a .....	82
<b>Resim 37:</b> Mustafa Vasfi'ye Ait Sülüs-Nesih Kıt'a.....	85
<b>Resim 38:</b> Sultan Abdülmecid'e Ait Sülüs-Nesih Kıt'a.....	87
<b>Resim 39:</b> 492 Envanter Numaralı Sülüs Kıt'a.....	89
<b>Resim 40:</b> Kazasker Mustafa İzzet Efendi'ye Ait Muhakkak Besmele-i Şerif .....	91
<b>Resim 41:</b> Mustafa Halim Özyazıcı'ya Ait Celî Ta'lik Kıt'a.....	92
<b>Resim 42:</b> 3-B Envanter Numaralı Celî Ta'lik Levha.....	93
<b>Resim 43:</b> Ahmet Rakım Efendi'ye Ait Sikke Formunda Celî Sülüs İstif.....	95
<b>Resim 44:</b> Emin Yazıcı (Neyzen Emin Dede)'ye Ait Celî Ta'lik Satır İstif .....	97
<b>Resim 45:</b> Mehmed Nuri Efendi'ye Ait Satır İstif.....	98
<b>Resim 46:</b> Şeyh Aziz Rufai'ye Ait Celî Sülüs Satır İstif.....	99
<b>Resim 47:</b> Kemal Batanay'a Ait Celî Ta'lik Levha .....	101
<b>Resim 48:</b> Rıfat Eyyubi'ye Ait Celî Ta'lik Levha .....	102
<b>Resim 49:</b> Mehmed İzzet Efendi'ye Ait Celî Sülüs Levha .....	104
<b>Resim 50:</b> Ömer Vasfi'ye Ait Celî Ta'lik Levha.....	105
<b>Resim 51:</b> Mehmed Şefik Bey'e Ait Celî Sülüs Girift İstif.....	107
<b>Resim 52:</b> Mehmed Şefik Bey'e Ait Celî Sülüs Girift İstif.....	108
<b>Resim 53:</b> Mehmed Nazif Bey'e Ait Celî Ta'lik Kıt'a .....	109
<b>Resim 54:</b> Mahmud Celaledin'e Ait Celî Sülüs Levha .....	110
<b>Resim 55:</b> Mehmed Şefik Bey'e Ait Celî Sülüs Zerendud İstif .....	112

<b>Resim 56:</b> Yesarizade Mustafa İzzet Efendi'ye Ait Otuzaltı (36) Parçadan Oluşan Celî Ta'lik Levha'nın Tümü .....	114
<b>Resim 57:</b> Yesarizade Mustafa İzzet Efendi'ye Ait Celî Ta'lik Levha 1 .....	114
<b>Resim 58:</b> Yesarizade Mustafa İzzet Efendi'ye Ait Celî Ta'lik Levha 2 .....	114
<b>Resim 59:</b> Yesarizade Mustafa İzzet Efendi'ye Ait Celî Ta'lik Levha 3 .....	115
<b>Resim 60:</b> Yesarizade Mustafa İzzet Efendi'ye Ait Celî Ta'lik Levha 4 .....	115
<b>Resim 61:</b> Yesarizade Mustafa İzzet Efendi'ye Ait Celî Ta'lik Levha 5 .....	115
<b>Resim 62:</b> Yesarizade Mustafa İzzet Efendi'ye Ait Celî Ta'lik Levha 6 .....	115
<b>Resim 63:</b> Yesarizade Mustafa İzzet Efendi'ye Ait Celî Ta'lik Levha 7 .....	116
<b>Resim 64:</b> Yesarizade Mustafa İzzet Efendi'ye Ait Celî Ta'lik Levha 8 .....	116
<b>Resim 65:</b> Yesarizade Mustafa İzzet Efendi'ye Ait Celî Ta'lik Levha 9 .....	116
<b>Resim 66:</b> Yesarizade Mustafa İzzet Efendi'ye Ait Celî Ta'lik Levha 10 .....	116
<b>Resim 67:</b> Yesarizade Mustafa İzzet Efendi'ye Ait Celî Ta'lik Levha 11 .....	117
<b>Resim 68:</b> Yesarizade Mustafa İzzet Efendi'ye Ait Celî Ta'lik Levha 12 .....	117
<b>Resim 69:</b> Yesarizade Mustafa İzzet Efendi'ye Ait Celî Ta'lik Levha 13 .....	117
<b>Resim 70:</b> Yesarizade Mustafa İzzet Efendi'ye Ait Celî Ta'lik Levha 14 .....	117
<b>Resim 71:</b> Yesarizade Mustafa İzzet Efendi'ye Ait Celî Ta'lik Levha 15 .....	118
<b>Resim 72:</b> Yesarizade Mustafa İzzet Efendi'ye Ait Celî Ta'lik Levha 16 .....	118
<b>Resim 73:</b> Yesarizade Mustafa İzzet Efendi'ye Ait Celî Ta'lik Levha 17 .....	118
<b>Resim 74:</b> Yesarizade Mustafa İzzet Efendi'ye Ait Celî Ta'lik Levha 18 .....	119
<b>Resim 75:</b> Yesarizade Mustafa İzzet Efendi'ye Ait Celî Ta'lik Levha 19 .....	119
<b>Resim 76:</b> Yesarizade Mustafa İzzet Efendi'ye Ait Celî Ta'lik Levha 20 .....	119
<b>Resim 77:</b> Yesarizade Mustafa İzzet Efendi'ye Ait Celî Ta'lik Levha 21 .....	119
<b>Resim 78:</b> Yesarizade Mustafa İzzet Efendi'ye Ait Celî Ta'lik Levha 22 .....	120
<b>Resim 79:</b> Yesarizade Mustafa İzzet Efendi'ye Ait Celî Ta'lik Levha 23 .....	120
<b>Resim 80:</b> Yesarizade Mustafa İzzet Efendi'ye Ait Celî Ta'lik Levha 24 .....	120
<b>Resim 81:</b> Yesarizade Mustafa İzzet Efendi'ye Ait Celî Ta'lik Levha 25 .....	121
<b>Resim 82:</b> Yesarizade Mustafa İzzet Efendi'ye Ait Celî Ta'lik Levha 26 .....	121
<b>Resim 83:</b> Yesarizade Mustafa İzzet Efendi'ye Ait Celî Ta'lik Levha 27 .....	121
<b>Resim 84:</b> Yesarizade Mustafa İzzet Efendi'ye Ait Celî Ta'lik Levha 28 .....	122
<b>Resim 85:</b> Yesarizade Mustafa İzzet Efendi'ye Ait Celî Ta'lik Levha 29 .....	122
<b>Resim 86:</b> Yesarizade Mustafa İzzet Efendi'ye Ait Celî Ta'lik Levha 30 .....	122

<b>Resim 87:</b> Yesarizade Mustafa İzzet Efendi'ye Ait Celî Ta'lik Levha 31 .....	123
<b>Resim 88:</b> Yesarizade Mustafa İzzet Efendi'ye Ait Celî Ta'lik Levha 32 .....	123
<b>Resim 89:</b> Yesarizade Mustafa İzzet Efendi'ye Ait Celî Ta'lik Levha 33 .....	123
<b>Resim 90:</b> Yesarizade Mustafa İzzet Efendi'ye Ait Celî Ta'lik Levha 34 .....	124
<b>Resim 91:</b> Yesarizade Mustafa İzzet Efendi'ye Ait Celî Ta'lik Levha 35 .....	124
<b>Resim 92:</b> Yesarizade Mustafa İzzet Efendi'ye Ait Celî Ta'lik Levha 36 .....	124
<b>Resim 93:</b> Suud El-Mevlevî'ye Ait Sikke Formunda Celî Sülüs İstif .....	129
<b>Resim 94:</b> Mehmed Emin (Neyzen Emin) Efendi'ye Ait Celî Sülüs İstif .....	131
<b>Resim 95:</b> Şefik Bey'e Ait Celî Sülüs Girift İstif .....	133
<b>Resim 96:</b> 64 Envanter Numaralı Celî Ta'lik Levha.....	134
<b>Resim 97:</b> Şemseddin Kâdirî'ye Ait Celî Ta'lik Levha .....	135
<b>Resim 98:</b> Recâî Efendi'ye Ait Celî Sülüs Girift İstif.....	137
<b>Resim 99:</b> Hüseyin Efendi'ye Ait Celî Sülüs Girift İstif.....	139
<b>Resim 100:</b> 70 Envanter Numaralı Celî Sülüs İstif.....	141
<b>Resim 101:</b> 76 Envanter Numaralı Gubari Hattıyla Yazılmış Celî Ta'lik Levha.....	143
<b>Resim 102:</b> Celâleddin Efendi'ye Ait Celî Sülüs Satır İstif .....	145
<b>Resim 103:</b> 80 Envanter Numaralı Celî Sülüs İstif.....	146
<b>Resim 104:</b> Kazasker Mustafa İzzet Efendi'ye Ait Hicri 1306 Tarihli Levhası.....	148
<b>Resim 105:</b> Sami Efendi'ye Ait Celî Sülüs İstif .....	148
<b>Resim 106:</b> Üstte Fatih Nâkşîdil Türbe Kitabesinden Bir Kesit, Altta 1298 Tarihli Sami Efendi'ye Ait Mükerreren Yazılmış Celî Sülüs İstif.....	150
<b>Resim 107:</b> Ahmed Akif Efendi'ye Ait Celî Ta'lik Levha .....	151
<b>Resim 108:</b> Muhammed Abdülazîz'e Ait Ta'lik Satır İstif .....	152
<b>Resim 109:</b> Sultan 2. Mahmud'a Ait Celî Sülüs Levha .....	153
<b>Resim 110:</b> Sultan 2. Mahmud'a Ait Ketebe Detayı.....	154
<b>Resim 111:</b> Yesârîzâde Mustafa İzzet Efendi'ye Ait Celî Ta'lik Levha.....	155
<b>Resim 112:</b> Mevlevîhane'nin Semâhâne Bölümündeki Mutrıb Mahfili Altından Levhanın Görünümü.....	156
<b>Resim 113:</b> Mir Seyyid Yusuf Mehmed Paşazâde'ye Ait Celî Sülüs Girift İstif .....	157
<b>Resim 114:</b> İbrahim Çekerdî'ye Ait Celî Ta'lik Levha.....	158
<b>Resim 115:</b> Mehmed İzzet Efendi'ye Ait Celî Sülüs Satır İstif.....	160
<b>Resim 116:</b> Suud El-Mevlevî'ye Ait Celî Sülüs Levha .....	161

<b>Resim 117:</b> Ahmed Râkım'a Ait Sikke Formunda Celî Sülüs İstif .....	163
<b>Resim 118:</b> 287 (TİEM 2679) Envanter Numaralı Levha .....	165
<b>Resim 119:</b> 287 (TİEM 2679) Numaralı Levhanın Tertibi .....	166
<b>Resim 120:</b> Levhanın Arkasında Bulunan Ketebe Kaydı.....	170
<b>Resim 121:</b> Ahmed Râkım'a Ait Sikke Formda Celî Sülüs İstif .....	171
<b>Resim 122:</b> 356 Envanter Numaralı Celî Sülüs Tarzda Kat'ı Levha .....	173
<b>Resim 123:</b> Muhammed Mecdî'ye Ait Celî Ta'lik Levha.....	175
<b>Resim 124:</b> Mahmud Celaleddin'e Ait Celî Sülüs Satır İstif .....	176
<b>Resim 125:</b> Recai Efendi'ye Ait Celî Sülüs Girift İstif.....	177
<b>Resim 126:</b> Ayasofya Camii Kebîr'de Bulunan 2. Mahmud'a Ait Benzer Terkipte Düzenlenmiş Levha .....	179
<b>Resim 127:</b> 1809 Yılında Yazıldığı Tahmin Edilen Mustafa Râkım'a Ait Celî Sülüs Levha .....	179
<b>Resim 128:</b> Ali Haydar Bey'e Ait Celî Ta'lik Levha.....	180
<b>Resim 129:</b> Şeyh Muhammed Sırrî Vahdetî'ye Ait Celî Sülüs Girift İstif.....	181
<b>Resim 130:</b> Namık Efendi'ye Ait Celî Sülüs Satır İstif .....	183
<b>Resim 131:</b> Mehmed Nuri Efendi'ye Ait Celî Sülüs Formda Gubârî Levha .....	184
<b>Resim 132:</b> Sırrı Efendi'ye Ait Tezyini Kûfi Levha.....	186
<b>Resim 133:</b> Mehmed Şefik Bey'e Ait Celî Sülüs Satır İstif .....	187
<b>Resim 134:</b> Şevki Efendi'ye Ait Celî Sülüs Girift İstif.....	189
<b>Resim 135:</b> 499 Envanter Numaralı Celî Sülüs ile Kat'ı Levha.....	191
<b>Resim 136:</b> Halil Niyazi'ye Ait Celî Ta'lik Levha .....	192
<b>Resim 137:</b> 635 Envanter Numaralı Celî Sülüs ile Yaprak Üzerine Zerendud Levha. 194	
<b>Resim 138:</b> 638 Envanter Numaralı Celî Sülüs ile Yaprak Üzerine Zerendud Levha. 196	
<b>Resim 139:</b> Mustafa Hilmi Efendi'ye Ait Celî Sülüs Satır İstif .....	197
<b>Resim 140:</b> Osman Atıf Efendi'ye Ait Celî Sülüs Girift Levha .....	199
<b>Resim 141:</b> Tahsin Efendi'ye Ait Celî Sülüs Satır İstif .....	201
<b>Resim 142:</b> Mehmed Asaf Efendi'ye Ait Celî Ta'lik Girift İstif.....	203
<b>Resim 143:</b> Ali Sırrı Efendi'ye Ait Celî Ta'lik Levha .....	205
<b>Resim 144:</b> Seyyîd Halil eş-Şükrî'ye Ait Celî Sülüs Satır İstif.....	206
<b>Resim 145:</b> Mehmed Tahir Efendi'ye Ait Celî Sülüs Satır İstif.....	208
<b>Resim 146:</b> Tefvik Efendi'ye Ait Celî Sülüs İstif.....	209

<b>Resim 147:</b> 765 Envanter Numaralı Celî Sülüs İstif.....	210
<b>Resim 148:</b> Env. 765 ile Aynı Tertipte Olan Galatalı Mehmed İzzet Efendi'ye Ait Hicri 1311 Tarihli İstif.....	211
<b>Resim 149:</b> 802 Envanter Numaralı Rika ve Celî Sülüs İstif Kat'ı Levha.....	212
<b>Resim 150:</b> Klasik Hafız Osman Hilye-i Şerif Tertibi.....	216
<b>Resim 151:</b> Mehmed Beyazid'e Ait Hilye-i Şerîfe .....	217
<b>Resim 152:</b> Filibeli Mehmed Efendi'ye Ait Hilye-i Şerîfe .....	220
<b>Resim 153:</b> Env. 281 No.'lu Hilye-i Şerîfe Tertibi.....	221
<b>Resim 154:</b> Mehmed Selim Sırrı Efendi'ye Ait Hilye-i Şerîfe.....	225
<b>Resim 155:</b> Env. 292 No.'lu Hilye-i Şerîfe Tertibi.....	226
<b>Resim 156:</b> Mehmed Şehabeddin Efendi'ye Ait Hilye-i Şerife.....	232
<b>Resim 157:</b> Env. 299 No.'lu Hilye-i Şerif Tertibi.....	233
<b>Resim 158:</b> Yesarizâde Mustafa İzzet Efendi'ye Ait Hilye-i Şerîfe .....	235
<b>Resim 159:</b> Env. 486 No.'lu Hilye-i Şerif Tertibi.....	236
<b>Resim 160:</b> Abdullah Vahdetî'ye Ait Hilye-i Şerife.....	240
<b>Resim 161:</b> Env. 489 No.'lu Klasik Hafız Osman Tertibinde Hilye-i Şerif.....	241
<b>Resim 162:</b> Rasim Efendi'ye Ait Tuğra .....	245
<b>Resim 163:</b> 352 (TSM 343) Envanter Numaralı Levha .....	247
<b>Resim 164:</b> Mustafa Lütfî Mevlevî'ye Ait Tuğra .....	248
<b>Resim 165:</b> 357 Envanter Numaralı Silsilename .....	250
<b>Resim 166:</b> Müsennâ Celî Sülüs İstif Uygulaması “İllâ Edeb İllâ Edeb” .....	254
<b>Resim 167:</b> Celî Sülüs Destarlı Sikke Formunda “Bişnev” .....	255
<b>Resim 168:</b> Env. 54 No.'lu Levha'nın Naklen Yazılışı .....	256

## ÖZET

**Başlık:** Hat Sanatı Bakımından Galata Mevlevîhânesi Müzesi'ndeki Hat Levhaları

**Yazar:** Onur YAMAN

**Danışman:** Prof. Dr. Mehmet MEMİŞ

**Kabul Tarihi:** 09/09/2022

**Sayfa Sayısı:** xi (ön kısım) + 265 (ana kısım) + 4 (ek)

Mevlevîlik, Muhammed Celâleddin-i Rûmî'nin öğretileri etrafında 13. Yüzyılda Anadolu'da ortaya çıkmış ve oğlu Sultan Veled tarafından sistemleştirilmiştir. Tasavvufî yaşantının yanı sıra, Mevlevîliğin Türk İslam medeniyetine sosyal, kültürel ve sanatsal bakımdan birçok katkıları olmuştur. Vecd ve cezbeye dayalı bir tasavvufî öğreti olarak Mevlevîlikte, sema', musikî ve şiir öne çıkmaktadır. Bunun yanı sıra hüsn-i hat, tezhip, resim gibi sanatlar da Mevlevîhanelerde bizzat icra edilmiş ve öğretilmiştir. İstanbul'da kurulan ikinci mevlevîhane olan Galata Mevlevîhanesi de tasavvufî bir merkez olmanın yanı sıra, gayr-i müslimlerin ve yabancıların yoğun olduğu Beyoğlu gibi bir semtte, semâ' ve musikî ile beraber adeta bir güzel sanatlar akademisi işleviyle İslam medeniyetini zarafetle temsil eden bir kurum olmuş, mevlevîhaneye mensubiyeti ve muhabbeti olan birçok sanatkâr yetişmiştir. Galata Mevlevîhanesi koleksiyonunda yer alan hat levhalarının, hat sanatı bakımından değerlendirilmesini içeren bu çalışma, giriş, iki ana bölüm sonuç ve değerlendirme kısımlarından oluşmaktadır. Mevlevîlik, Galata Mevlevîhanesi ve Hat Sanatı başlıklı ilk bölümde; Mevlevîliğin tarihi ve Galata Mevlevîhanesi ile ilgili bilgi verilmiştir. Mevlevîlik ve Hat Sanatı ilişkisine değinilmiş, Galata Mevlevîhanesi'nde yetişmiş ya da oraya mensubiyeti olan ve Mevlevîhanede hat levhası bulunan hattatlara yer verilmiştir. İkinci bölüm, tezin ana konusu olan, Galata Mevlevîhanesi hat koleksiyonunda yer alan hat levhalarının değerlendirilmesini içermektedir. Ayrı bir çalışma konusu olacak kadar geniş olan yazma eser ve murakkalar ise kapsam dışında bırakılmıştır. Galata Mevlevîhanesi koleksiyonunda yer alan toplam yüz yirmi dört adet hat levhası, formlarına göre tasnif edilmiş, yazı türü, tarihi, ölçüsü, hattatı, metnin içeriği ve değerlendirmesi gibi bilgilerle künyelenerek kataloglanmış ve Türk Hat Sanatı tarihine bir nebze katkı yapılmaya çalışılmıştır.

**Anahtar Kelimeler:** Mevlevîlik, Galata Mevlevîhanesi, Hat Sanatı



## ABSTRACT

**Title of Thesis:** Islamic Calligraphy in the Galata Mevlevi Lodge Museum Collection in Terms of Calligraphy

**Author of Thesis:** Onur YAMAN

**Supervisor:** Prof. Dr. Mehmet MEMİŞ

**Accepted Date:** 09/09/2022

**Number of Pages:** xi (pre text) + 265 (main body) + 4 (additional)

Mevlevism started in Anatolia in the 13th century with the teachings of Jalāl al-Dīn Muḥammad Rūmī and was systematized by his son, Sultan Veled. Mevleviyeh has made many social, cultural, and artistic contributions to Turkish Islamic civilization aside from the Sufi lifestyle. Mevleviyeh is a Sufi doctrine focused on ecstasy and enthusiasm, and it highlights Islamic Sufism, music, and poetry. Furthermore, calligraphy, illumination, and painting were practiced and taught in Mevlevî lodges. Galata Mevlevî Lodge, Istanbul's second Mevlevî lodge, was not only a Sufi meeting hub, but also an institution that offered Islamic civilization with elegance in Beyoğlu, where non-Muslims and foreigners were dense in population, with the function of an academy of fine arts in addition to Islamic Sufism and music, and many artists who belonged to and loved the Mevlevî lodge were trained. The present study, which includes a calligraphy evaluation of the calligraphy plates in the Galata Mevlevi Lodge collection, is divided into an introduction, two main chapters, and a conclusion. The first chapter, titled Mevleviyeh, Galata Mevlevi Lodge, and Calligraphy, discusses the history of Mevleviyeh and Galata Mevlevi Lodge. The relationship between Mevleviyeh and Calligraphy is discussed, and calligraphers who were trained in or belonged to the Galata Mevlevi Lodge and have calligraphy plates in the Mevlevi Lodge are mentioned. The second chapter offers an assessment of the calligraphy plates in the Galata Mevlevi Lodge calligraphy collection, which is the thesis's main focus. Manuscripts and muraqqas, which are sufficiently large to require their own study, are excluded from the scope. A total of 124 calligraphy plates in the Galata Mevlevi Lodge collection were grouped according to their forms and cataloged with information such as the type of writing, date, size, calligrapher, content, and text evaluation.

**Keywords:** Mevlevism, Galata Mevlevî Lodge, İslamic Calligraphy

# GİRİŞ

## Çalışmanın Konusu

Mevlevîliğin 13. yüzyıl sonlarında Anadolu'da semâ', musikî, aşk ve cezbeye dayanan tasavvufî bir yol olarak ortaya çıkması, Türk-İslam medeniyetine hem sosyal ve kültürel hem de sanat bakımından önemli katkılar sağlamıştır. Bizzat Mevlevî dervişlerinin musikî ve şiir gibi sanatların yanı sıra, hüsn-i hat, resim, tezhip gibi el sanatlarını icra etmeleri ve bu sanatları mevlevîhanelerde öğretmeleri, medeniyetimiz hizmet mahiyeti taşır.

Galata Mevlevîhânesi'nde yer alan hat levhalarının hat sanatı açısından değerlendirilmesi, çalışmanın ana konusunu oluşturmaktadır.

Mevlevîlik ve Galata Mevlevîhânesi'nin tarihi hakkında kısaca bilgi verilmiş ve Galata Mevlevîhânesi'nde yetişen hattatlarada değinilmiştir. Tez, giriş, iki ana bölüm ve sonuçtan oluşmaktadır. Birinci bölüm, kısaca Mevlevîlik ve Galata Mevlevîhânesi'nin tarihi seyirlerine ayrılmıştır. Mevlevîlik, Galata Mevlevîhânesi ve Hat Sanatı başlığıyla, hat sanatının Galata Mevlevîhânesi içerisinde gelişimi ve burada hat sanatı ile meşgul olmuş hattat dervişân ele alınmıştır. İkinci bölümde, Galata Mevlevîhânesi'nde yer alan hat levhaları, formlarına göre tasnif edilerek tarihi, yazı türü, hattatı, süslemesi, metin içerikleri ve anlamları gibi bilgilerle kataloglanmıştır. Levhalar hat sanatı bakımından değerlendirilmiştir.

## Çalışmanın Önemi

Mevlevîlik, 13. Yüzyıl sonlarında Mevlânâ Celâleddin-i Rûmî'nin semâ ve cezbeye dayalı tasavvufî öğretileri etrafında sistemleşmiş en yaygın tasavvufî yollardan biri olmuştur. Hem halk hem de yöneticiler arasında sevilerek benimsenmiştir.

Mevlevîliğin bu topraklarda yaygınlaşması hem sosyal yaşantıya hem de kültür ve sanata çokça katkı sağlamıştır. Mevlevî dervişlerinin, şiir ve musikinin yanı sıra hüsn-i hat, resim, tezhip gibi el sanatları ile de bizzat meşgul olmaları ve mevlevîhanelerde bu sanatları öğretmeleri, bu sanatlarımızın gelişim seyirinde önemlidir.

Mevlevîliğin, İstanbul'da kurulan ilk âsitânesi olan Galata Mevlevîhânesi hakkında elbette çok sayıda çalışma yapılmıştır. Bu çalışmalarda daha ziyade tarihsel süreci ele alınan melevîhânenin, koleksiyonundaki hat levhalarına da yer verilmiştir. Fakat bu çalışmalar hat sanatı bakımından değerlendirilmesini kapsamadığı gibi, çalışmanın kapsamında hâlihazırda melevîhânedeki yer alıp sergilenmeyen hat eserlerine de yer verilmesi konunun önemini arttırmaktadır.

Ayrıca, Mevlevîlik ile hüsn-i hat ilişkisine değinilmekle birlikte, hususiyetle Galata Mevlevîhânesi ile anılan hattatlar ve Galata Mevlevîhânesi'nde eseri bulunan hattatlar ele alınmıştır. Galata Mevlevîhânesi'nde yer alan hüsn-i hat levhaları tek tek incelenerek hat sanatı bakımından değerlendirilmeleri yapılmaya çalışılmıştır.

### **Çalışma İle İlgili Kaynaklar**

Galata Mevlevîhânesi'ne dair yapılmış dört adet yüksek lisans tezi, iki adet kitap ve beş adet makale tespit edilmiştir. Türkiye Turing ve Otomobil Kurumu tarafından yayımlanan Can Kerametli'ye ait, Galata Mevlevîhanesi Divan Edebiyatı Müzesi adlı eserde, Galata Mevlevîhanesi'nin müstemilatı ve mimari özellikleri ile tarihçesinden bahsedilmektedir. Mevlevîliğin, hat ve tezhip gibi sanatlarla ilgisinden yüzeysel olarak bahsedilmiştir. Galata Mevlevîhanesi Müzesi koleksiyonunda yer alan 5 adet levhaya yer verilmiştir. Levhalarla birlikte Mushaflar, Mesnevî yazmaları, murakkalar ve işlemeli seccadeler gibi eserlerin fotoğrafları da dahil edilmiştir.. Eser 1977 baskılıdır ve Mevlevîhanenin koleksiyonunda yer verilen murakka eserler şu an Galata Mevlevîhanesi Müzesi'nde sergilenmemekte, muhtemelen depoda yer almaktadır. Yazma Mushaf ve mesnevîler de başlı başına çalışma konularıdır ve bu araştırma bilhassa hat levhalarına ve hat sanatı bakımından değerlendirilmelerine yöneliktir.

Server Dayıoğlu'na ait Divan Edebiyatı Müzesi (Galata Mevlevîhanesi) ve Çağdaş Müzecilik Bağlamında Değerlendirilmesi adlı 1993 tarihli yüksek lisans tezi genel olarak, Mevlevîlik, tasavvuf ve müzecilik bağlamında ele alınıp müze koleksiyonu hakkında kısa bilgiler verilmiştir. Günümüzdeki levha sayısı ile farklı olarak 195 Levha 4 fermandan bahsedilmiştir.

Yavuz Özdemir'in, Galata Mevâhanesi Müzesi Koleksiyonlarının Çağdaş Müzecilik Anlayışı İçinde Değerlendirilmesi adlı 2010 tarihli yüksek lisans tezi, 2018'de Türkiye Turing ve Otomobil Kurumu tarafından Galata Mevlevîhanânesi Müzesi adı ile yayımlanmıştır. Müellefin Galata Mevlevîhânesi Müzesi'nde müdürlük yaptığı süre içerisinde, hem mevlevîhaneye hem de koleksiyonunda yer alan tüm sanat eserlerine yer vermesi bakımından önemlidir. Özdemir'in eserinde hat eserlerinin kataloglaması yapılarak künye bilgilerine değinilmekle birlikte, hat sanatı bakımından değerlendirilmemiştir.

Halit Nasırlıoğlu'na ait Galata Mevlevihanesi Müzesi 161 Numaralı Şiir Mecmuası adlı 2017 tarihli tez edebi açıdan ele alınmıştır. 2019 tarihli Bilal Küçükkaya'ya ait Galata Mevlevihanesi Müzesi Mezartaşları (Katalog-Değerlendirme) adlı tezde, müze bahçesinde yer alan mezartaşlarının kataloglaması ve değerlendirmesi yapılmıştır.

Süleymaniye Kütüphanesinde bulunan Galata Mevlevihanesi Ve Yazma Bağışlar Koleksiyonuna ait 3 adet Edebiyat 1 adet Sanat Tarihi ve 1 adet Ebru ve Cilt sanatı konulu toplam 5 adet Yüksek Lisans tezi mevcuttur.

Yine Server Dayıoğlu'na ait Osmanlı Sanatında Mevlevî Hattatlar Ve Divan Edebiyatı Koleksiyonu adlı makalede 26 adet eser incelemesi yapılmış ve 3 hattata kısaca yer verilmiştir. Mevlevîliği konu eden eserler incelenip eserler hakkında kısa bilgiler verilmiştir.

Doğrudan Galata Mevlevîhanesi'ne değinen bu tez ve makalelerin dışında, Mevlevîlik ve sanat konulu kitap ve makaleler de mevcuttur.

Murat Özer'e ait, Sikkenin Altındaki Sanat – Türk Dünyasında “Mevlevîlik ve Sanat” Yansımaları adlı eserde de Mevlevîliğin hat, resim, kat'ı gibi el sanatlarının yanı sıra, edebiyattaki yerine de değinilmiştir.

Hüsn-i hat, tezhip veya nakış gibi sanatların Mevlevîlikteki yerinden bahseden ve bu sanatları bizzat icra etmiş Mevlevî sanatkârlar hakkında yazılmış makale ve bildirimler mevcuttur. Ali Haydar Bayat'a ait, 12-13 Aralık 1989'da düzenlenmiş olan 4. Millî Mevlânâ Kongresi'nde sunulan “Hüsn-i Hat San'atında Mevlevîlik ve Mevlevîler” ve yine Ali Haydar Bayat'a ait, Konya Karatay Belediyesi tarafından 2007'de yayımlanan, Konya'dan Dünya'ya Mevlâna ve Mevlevîlik adlı eserde yer alan,

“Mevlevî Hattatlar” adlı makale, yine aynı eserde yer alan M. Uğur Derman’a ait, “Mevlevîlik ve Sanat” adlı makale, Zübeyde Cihan Özsayiner’e ait, 2-4 Aralık 1991 tarihinde gerçekleştirilen, Türk Vakıf Medeniyetinde Hz. Mevlânâ ve Mevlevîhânelerin Yeri Seminerleri’nin yayınlandığı IX. Vakıf Haftası Kitabı’nda yer alan “Mevlevî Hattatlar” adlı makaleler örnek olarak verilebilir. Bu makalelerde, Mevlevîliğin sanattaki yansımaları ve özelde hat sanatına Mevlevîlerin katkısı konuları ele alınmıştır.

### **Çalışmanın Amacı**

Galata Mevlevîhânesi’nin tarihi ile ilgili yapılmış çalışmalarda, mevlevîhâne içerisinde yer alan sanat eserlerine ve bilhassa hat koleksiyonuna yer verenler olmuştur. Ancak bunların hat sanatı bakımından detaylı değerlendirilmesi yapılmamış, yalnızca kataloglama olarak bırakılmıştır.

Bu çalışmanın amacı, mevlevîhânenin hat koleksiyonunu, devir özellikleri, yazıların hattatları ve üslup özellikleri, içerik ve istiflerini hat sanatı bakımından detaylı olarak değerlendirmektir.

### **Çalışmanın Yöntemi**

Galata Mevlevîhânesi’nin değerli bir hüsn-i hat koleksiyonuna sahip olması, tez konusunun seçilmesinde önemli bir etken olmuştur. Ayrıca -Kalenderhâne Camii sayılmazsa- İstanbul’un ilk mevlevîhânesi olma özelliğini taşıması ve İstanbul’un İslamlaşmasından sonra bile gayr-i müslimlerle iç içe olan Beyoğlu gibi bir semtin tam merkezinde kurulmuş, İslam’ın güzellik, zarafet ve incelikte temsili görevini üstlenmiş bir mevlevî âsitânesi olarak taşıdığı değeri de merkeze aldığımızı ifade edebiliriz.

Bu bakımdan, öncelikle Mevlevîlik ve Galata Mevlevîhânesi’nin kısaca tarihlerine değinilmiştir. Tezin ana konusu, Galata Mevlevîhânesi’ndeki hüsn-i hat eserlerinin hat sanatı bakımından değerlendirilmesini içerdiği için, hat sanatının Mevlevîlikteki yeri ve öneminden bahsedilmiştir. Bu anlamda Galata Mevlevîhânesi’ne intisabı bulunan hattatların hüsn-i hattın gelişimine yaptığı katkı ve mevlevîhâne ile irtibatı olan bu hattatların kısaca hayatlarına yer verilmiştir.

Ana konu olarak, Galata Mevlevîhânesi'nin hüsn-i hat koleksiyonunda yer alan eserlerin kataloglaması yapıldı. Bunun için öncelikle, Galata Mevlevîhânesi yönetiminden izin alınarak teşhirdeki hat levhalarının fotoğrafları çekildi ve ön incelemeler yapıldı. Teşhirde bulunmayan levhaların tespiti için konu ile ilgili yapılmış çalışmalar içerisinde, Galata Mevlevîhanesi müdürü Yavuz Özdemir'in hazırlamış olduğu kitaptan, katalogda yer alıp müzede sergilenmeyen levhalar tespit edildi. Bu eserler, Galata Mevlevîhanesi Müze Müdürlüğü'nden Ücretsiz Dijital Görsel Talep başvuru formu oluşturularak dijital olarak temin edildi ve toplam sayı tespit edildi. Ayrıca görevlilerin yardımıyla müze kayıtlarından, eserlerin Galata Mevlevîhânesi Müzesi'ne hangi şahıs ve kurum tarafından vakfedildikleri bilgisine ulaşıldı.

Daha sonra eserlerin formlarına ve yazı türlerine göre tasnifi yapılarak her bir form için ayrı başlık açıldı. Eserlerin künyelerinde, Galata Mevlevîhânesi Müzesi'ndeki eser numaralarının yanı sıra her bir levhaya katalog numarası da verildi. Bununla birlikte, yazı türü, ölçüsü, metnin içeriği, hattatı, tarihi ve süslemesi gibi bilgilere yer verildi. Eser ölçülerinde, Galata Mevlevîhanesi Müzesi'nde kayıtlı olan çerçeve ölçüleri esas alındı. Yazı alanı ölçüleri ise, eserlerin dijital ortama aktarılıp çerçeve ölçülerine nispetle ölçümleri yapılarak tespit edildi.

Eserlerdeki Arapça ve Farsça metinlerin tercümelerine yer verildi. Fotoğraflardan okunamayacak boyutta olan Hilye-i Şerîf ve kıt'aların metinleri ile girift istiflerdeki tüm metinler, künye bilgilerinde Arap alfabesiyle yazıldı. Osmanlı Türkçesi ile yazılmış okumaya elverişli olan metinlerin ise yalnızca transliterasyonuna yer verildi.

Eserlerin hat sanatı bakımından değerlendirilmesinde, harf bünyeleri, yazı karakteri, istiflerdeki denge ve uyum, dönem özelliklerine göre değerlendirilmesi gibi hususlar ön plana alındı.

# BÖLÜM 1: MEVLEVÎLİK, GALATA MEVLEVÎHÂNESİ VE HAT SANATI

## 1.1. Mevlevîlik

Mevlevîlik, 13. Yüzyıl sonlarında, Mevlânâ Celâleddin-i Rûmî'nin öğretileri etrafında, oğlu Sultan Veled tarafından tesis edilmiş bir tarikattır. Mevlevîliğin temelleri, Horasan tasavvuf ekolünün Anadolu Selçuklu kültürüyle kaynaşması ve Kübrevîlik ile Kalenderî usulünün meczedilmesi ile atılmıştır. Bu bakımdan, Mevlevîliğin Şemsî ve Veleddî olarak iki kol üzerinden geliştiği ifade edilmektedir. Şemsî kolu, daha ziyade Alevî silsilesi olarak imamlar yoluyla Cüneyd-i Bağdadî üzerinden Hz. Ali'ye bağlanmaktadır. Veleddî olarak ise; Necmeddin Kübrâ'nın halefi kabul edilen Mevlânâ'nın babası Bahâeddin Veled üzerinden Halvetî silsilesi olarak yine Cüneyd-i Bağdadî yoluyla Hz. Ali'ye ulaştırılmaktadır.<sup>1</sup>

Mevlevîlik, tasavvufî bir tarikat olarak 13. yüzyıl sonlarında sistemli hale gelmesinden önce, bütün geçirdiği evrelerde gerek devlet nezdinde ve yönetici kesimde gerekse halkta ve entelektüel kesimde itibar görmüş ve desteklenmiştir. Bunda, hem edebiyat, musikî ve güzel sanatlar gibi sanatsal ve kültürel faaliyetlere gösterdiği ihtimamın hem de devlet yönetimine gösterilen ittiba ve uyumun önemi büyüktür.<sup>2</sup> Bu itibar esasen, Mevlânâ'nın babası, Sultânü'l-ulemâ lakaplı Bahâeddin Veled'in, alim ve fazıl bir kişi olması sebebiyle, Belh'den Anadolu'ya göçlerinde, her uğradıkları yerde halktan ve yöneticilerden gördüğü büyük ilgiye kadar dayanmaktadır. Mevlânâ Celâleddin-i Rûmî'nin, Moğolların Anadolu'yu istilasında dahi Moğollarla iyi ilişkiler geliştirdiği ifade edilmektedir. Devlet yöneticilerine ittiba, Mevlânâ'dan sonra halef olarak, bu tasavvufî yolu sürdüren kişilerin zamanlarında da devam etmiştir. Dönemin siyasî gücünü arkalarına alarak tarikatın devlet nezdinde problem yaşamadan yaygınlaşmasını sağlamak Mevlevîliği sürdüren haleflerin devam ettirdiği bir politika olmuştur.<sup>3</sup>

---

<sup>1</sup>Sezai Küçük, "XIX. Asırda Mevlevîlik ve Mevlevîler", Marmara Üniversitesi Sosyal Bilimler Enstitüsü, Doktora Tezi, İstanbul: 2000, 23.

<sup>2</sup>Ekrem Işın, "Mevlevîliğin Tarihsel Temelleri: Sultan Veled ve Çelebilik Makamının Kuruluşu", *III. Uluslararası Mevlâna Kongresi Bildiriler, 5-6-Mayıs 2003*, Konya: Selçuk Üniversitesi Matbaası, 2004, 95.

<sup>3</sup>Küçük, "XIX. Asırda Mevlevîlik ve Mevlevîler", 288, 289.

Mevlevîliğin, kendisinin öğretileri etrafında şekillendiği Celâleddîn-i Rûmî, 30 Eylül 1207'de Belh şehrinde dünyaya gelmiştir. Beş yaşındayken, “sultânü'l-ulemâ” lakaplı ve asıl adı Muhammed b. Hüseyin Hatibî olan ancak Bahâeddin Veled olarak tanınan babası ile birlikte Belh'den yola çıkarak<sup>4</sup> Nişabur, Bağdat ve Kufe yoluyla Mekke'ye ulaşmışlardır. Babası Bahâeddin Veled, hac farızasını yerine getirmiş daha sonra Şam'da bir müddet kalarak Malatya, Erzincan, Kayseri, Sivas ve Niğde yoluyla Karaman'a yerleşmişlerdir.<sup>5</sup> Annesi Mümine Hatun ve kardeşi Alaaddin Çelebi, Karaman'da vefat etmiştir.<sup>6</sup> Türbeleri, Karaman Aktekk Camii'nde yer almaktadır.<sup>7</sup> Celâleddîn-i Rûmî ve babası Bahâeddin Veled 1220 yılı ortalarında, kendileri için bir dergâh yaptırılarak Selçuklu sultanı Alaaddin Keykubad tarafından Konya'ya davet edilmiş ve buraya yerleşmişlerdir.<sup>8</sup>

İlk tasavvuf terbiyesi ve eğitimini babası Bahâeddin Veled ile onun halifesi Burhâneddin Muhakkık Tirmizî'den alan Celâleddin-i Rûmî, 1231 yılında babasının vefatının ardından Konya'da müderrislik yapmaya başlamıştır. Daha sonra babasının halifesi Muhakkık Tirmizî'nin müridi olmuştur.<sup>9</sup> Muhakkık Tirmizî'nin de yol göstermesiyle, 1233/34 yılından 1237 yılına kadar dört sene, Halep ve Şam'da Hadis ve Fıkıh ilimleri başta olmak üzere İslam ilimlerini tahsil etmiştir.<sup>10</sup> Muhakkık Tirmizî'nin 1240/41 yılında vefatının ardından, onun ve babasının halefi olarak da irşad vazifesini üstlenmiştir.<sup>11</sup>

Celâleddin-i Rûmî'nin 17 Aralık 1273 tarihinde vefatının ardından, oğlu Sultan Veled'in de ricasıyla, on iki yıl boyunca Hüsameddin Çelebi (Hüsameddin Hasan b. Mehmed b. Hasan) Mevlevîliğin yöneticisi ve Mevlâna'nın halefi olmuştur. Mevlâna, vefatından önce hastalığında, kendisinden sonra halefinin kim olacağı sorulduğunda, Hüsameddin Çelebi'yi işaret etmiştir. Mevlevîlerin bazıları bu

<sup>4</sup>Franklin Lewis, *Mevlânâ-Geçmiş ve Şimdi, Doğu ve Batı*, İstanbul: Kabalcı, 2010,89, 98, 130.

<sup>5</sup>Şefik Can, *Mevlânâ-Hayati, Şahsiyeti ve Fikirleri*, İstanbul: Ötüken, 11. Basım, 2017, 32-40.

<sup>6</sup>Murat Özer, *Sikkenin Altındaki Sanat – Türk Dünyasında “Mevlevilik ve Sanat” Yansımaları*, Eskişehir: Kültür Sanat Basımevi, 2013, 16.

<sup>7</sup>Asaf Halet Çelebi, *Mevlânâ ve Mevlevilik*, Ankara: Hece, 3. Basım, 2015, 27-29.

<sup>8</sup>B.Fürûzanfer, *Mevlâna Celâleddin*, Çev. Feridun Nafiz Uzluk, Konya: Konya Valiliği İl Kültür ve Turizm Müdürlüğü, 2005, 51, 52, 54, 63, 68.

<sup>9</sup>Can, *Mevlânâ-Hayati, Şahsiyeti ve Fikirleri*, 41, 46.

<sup>10</sup>Ahmet Yaşar Ocak, “Mevlana Önce Kendi Zaman ve Zemininin İnsanıdır Yahut Mevlana'yı Doğru Anlamak Üzerine”, *Mevlana*, ed. Osman Horata-Adnan Karaismailoğlu, Ankara: T. C. Kültür ve Turizm Bakanlığı Yayınları, 2007, 15-16.

<sup>11</sup>Mustafa Kara, “Mevlana ve Mevlevilik”, *Mevlana*, ed. Osman Horata-Adnan Karaismailoğlu, Ankara: T. C. Kültür ve Turizm Bakanlığı Yayınları, 2007, 70.



durumdan hoşnut olmamış, Mevlâna'nın halefi olarak oğlu Sultan Veled'i görmek istemişlerdir.<sup>12</sup> Ancak Hüsameddin Çelebi'nin babasıyla Mesnevî yazımındaki dostluğunu bildiği için, ona karşı çok hürmet gösteren Sultan Veled, Mevlânâ'nın oğlu olmasına rağmen, Mevlânâ'nın halefi olarak Hüsameddin Çelebi'yi göstermiş ve ona tabi olmuştur.<sup>13</sup>

Hüsameddin Çelebi'nin zamanında, Sultan Veled'in teşvikiyle, Konya yöneticilerinden Alaaddin Kayser tarafından, Muîneddin Süleyman Pervane ile hanımı Gürci Sultan'ın maddi destekleriyle Mevlânâ'nın mezarının üzerine bir türbe yaptırılmıştır.<sup>14</sup> Bu türbenin yapıldığı bahçenin, Celâleddîn Rûmî'nin hayattayken sık sık ziyaret ettiği, Alaaddin Keykubad'a ait bir gül bahçesi olduğu ifade edilmektedir.<sup>15</sup> Celâleddîn Rûmî'nin, babasının ve oğlu Alaaddin'in kabirleri bir ziyaretgâh halini almış ve buraların bakımı ve türbede görevli hafızların, müezzinlerin, mesnevîhanların, semâ meclisi icracılarının ve onların hizmetini görenlerin geçimlerini sağlamak için "Celâliye Vakıfları" adıyla vakıf kurulmuştur.<sup>16</sup>

Hüsameddin Çelebi'den sonra Mevlevîlik 13. Yüzyıl sonlarında Sultan Veled tarafından bir tarikat hüviyetine büründürülmüştür.<sup>17</sup> Sultan Veled, tarikat içerisinde naip ve halifelik makamlarını düzenlemiştir.<sup>18</sup> Mevlevîliğin erkân, ayin ve kıyafet bakımından usûl ve esasları da Sultan Veled zamanında, 14. yüzyılda temayüz etmiştir.<sup>19</sup>

Sultan Veled 1292 yılından itibaren, babası Celâleddin-i Rûmî'nin görüşlerini yaymak için irşad faaliyetlerini yürütmek yanında, vakıf gelirlerini de arttırabilmek gayesiyle, Moğollar, Selçuklular ve Türkmen beyleriyle iyi ilişkiler kurmuştur.<sup>20</sup>

---

<sup>12</sup>Işın, "Mevlevîliğin Tarihsel Temelleri: Sultan Veled ve Çelebilik Makamının Kuruluşu", 97.

<sup>13</sup>Çelebi, *Mevlânâ ve Mevlevîlik*, 154.

<sup>14</sup>Mehmet Önder, "Mevlevîliğin Sistemleşmesi, Sultan Veled ve Diğer Postnişinler", *Konya'dan Dünya'ya Mevlâna ve Mevlevîlik*, Konya: Karatay Belediyesi Yayınları, 2007, 131.

<sup>15</sup>Ş. Barihüda Tanrıkorur, "Mevlevîyye", *Türkiye Diyanet Vakfı İslam Ansiklopedisi*, 29.

<sup>16</sup>Önder, "Mevlevîliğin Sistemleşmesi, Sultan Veled ve Diğer Postnişinler", 132; Lewis, *Mevlânâ-Geçmiş ve Şimdi, Doğu ve Batı*, 287, 473, 474.

<sup>17</sup>Özer, *Sikkenin Altındaki Sanat – Türk Dünyasında "Mevlevîlik ve Sanat" Yansımaları*, 29-30.

<sup>18</sup>Işın, "Mevlevîliğin Tarihsel Temelleri: Sultan Veled ve Çelebilik Makamının Kuruluşu", 98.

<sup>19</sup>Küçük, "XIX. Asırda Mevlevîlik ve Mevlevîler", 25.

<sup>20</sup>Lewis, *Mevlânâ-Geçmiş ve Şimdi, Doğu ve Batı*, 471; Tanrıkorur, "Mevlevîyye", 468.

Mevlevîliğin öğretilerinin yaşatılması için halifeler yetiştirerek, Amasya, Kırşehir, Erzincan gibi şehirlere yollamış ve buralarda zâviyeler tesis ettirmiştir.<sup>21</sup>

Sultan Veled'in 1312'de vefatının ardından, Mevlevîliği temsilen oğlu Ulu Arif Çelebi halef olmuştur.<sup>22</sup> Ulu Arif Çelebi'yle birlikte Mevlevîlik, "Çelebi" olarak adlandırılan Mevlânâ soyundan gelen kişilerce temsil edilmeye başlanmıştır.<sup>23</sup> Çelebi kelimesi; "bey, efendi" anlamlarına gelmekle birlikte, kelimenin aslı itibariyle "çalabî" Tanrı'dan, Tanrı'ya ait, Tanrı yolundan gibi manaları da içermektedir.<sup>24</sup> Çelebilik, babadan oğula geçen bir makamı temsil etmektedir. Mevlânâ ile kan bağı taşımadığı halde, Mevlânâ ile yakınlığından dolayı Hüsameddin Çelebi için de çelebi ünvanı kullanılmıştır.<sup>25</sup>

Mevlevîliğin teşkilatlanması Ulu Arif Çelebi döneminde gerçekleşmiştir. Babası Sultan Veled tarafından temeli atılan, Mevlevîlik usul ve erkânlarının yerleşmesini sağlamıştır.<sup>26</sup> Mevlevîliğin merkezi Konya Mevlânâ Dergâhı olmuştur. Mevlânâ'nın, oğlu Sultan Veled'in kızı Mutahhara Hatun tarafından devam eden soyu ise; "inâs çelebisi" olarak adlandırılmıştır.<sup>27</sup> Bu soydan gelen Balı Mehmed Çelebi, Afyonkarahisar Mevlevîhânesi'ni kurmuştur.<sup>28</sup> Yine aynı soydan gelen Celâleddin Argun Çelebi de, Kütahya'da Ergûniyye Dergâhı'nı kurmuş ve bu dergâh Konya ve Afyon'dan sonra Mevlevîliği temsil eden en önemli merkez olmuştur.

Konya merkezli Mevlevîlik tarikatı, Selçuklu hâkimiyetinin sona ermesinden sonra ortaya çıkan Anadolu beyliklerinin beyleri ve yönetici zümresi ile de iyi ilişkiler geliştirmiş ve bu sayede tarikatın himayesini ve yayılmasını sürdürmüşlerdir.<sup>29</sup> Selçuklular zamanında Anadolu'ya göç eden Oğuz boyları ve Türkmenler tarafından kurulan bu beylikler de Horasan Erenleri olarak adlandırılan dervişlere değer

---

<sup>21</sup>Önder, "Mevlevîliğin Sistemleşmesi, Sultan Veled ve Diğer Postnişinler", 134.

<sup>22</sup>Tanrıkorur, "Mevleviyye", 468.

<sup>23</sup>Ahmet Arı, "Osmanlı Yenileşmesi Karşısında Mevlevîlik", *Mevlana*, ed. Osman Horata-Adnan Karaismailoğlu, Ankara: T. C. Kültür ve Turizm Bakanlığı Yayınları, 2007, 97-98.

<sup>24</sup>Önder, "Mevlevîliğin Sistemleşmesi, Sultan Veled ve Diğer Postnişinler", 134, 135.

<sup>25</sup>Lewis, *Mevlânâ-Geçmiş ve Şimdi, Doğu ve Batı*, 482.

<sup>26</sup>Çelebi, *Mevlânâ ve Mevlevîlik*, 157.

<sup>27</sup>Önder, "Mevlevîliğin Sistemleşmesi, Sultan Veled ve Diğer Postnişinler", 135.

<sup>28</sup>Küçük, "XIX. Asırda Mevlevîlik ve Mevlevîler", 26; Tanrıkorur, "Mevleviyye", 468, 469.

<sup>29</sup>Kara, "Mevlana ve Mevlevîlik", 70.

vermişlerdir.<sup>30</sup> Bu süreçte Mevlevîlik içerisinden, Alevîlik ve Şîîlik meyilli bazı kollar çıkarsa da, Mevlevîlik genel olarak sünnî karakterini korumuştur.<sup>31</sup>

Ulu Arif Çelebi, Sivas, Tokat, Bayburt, Erzurum, Kastamonu, Kütahya, Denizli, Birgi ve Irak, Tebriz, Merend, İlhanlıların başkenti Sultaniye, gibi merkezlerde yöneticilerle, Mevlevîliği yaymak amacıyla görüşmeler yapmıştır.<sup>32</sup> Bu görüşmeler neticesinde, Germiyanoğlu, Kütahyalı ve Aydınoğlu gibi beyliklerin Türkmen beyleri, Mevlevîliğe intisap etmiş ve Konya dışındaki ilk Mevlevîlik merkezleri oluşmaya başlamıştır.<sup>33</sup> Ulu Arif Çelebi, Mentешеoğlu, Germiyanoğlu, Aydınoğlu, Eşrefoğlu, Sâhibatâoğlu beyleriyle arasını iyi tutmuştur. Bu dönemde Karaman, Beyşehir, Aksaray, Akşehir, Afyon, Niğde, Sivas, Tokat, Birgi, Denizli, Manisa, Antalya, Amasya, Kırşehir, Bayburt, Erzurum ve Erzincan Mevlevîhâneleri kurulmuştur.<sup>34</sup>

Ulu Arif Çelebi'nin 1320 yılında vefatından sonra çeşebilik makamına, kardeşleri Şemseddin Abid Çelebi ve Hüsameddin Vacid Çelebi geçmiştir.<sup>35</sup> Daha sonraki çeşebili ise, Ulu Arif Çelebi'nin oğlu Bahâeddin Âlim Emir Çelebi olmuştur.<sup>36</sup> Bahâeddin Âlim Emir Çelebi ile ilgili kaynaklarda yeterli bilgi bulunmamasına rağmen, onun çeşebilik makamını Konya dışından sürdürdüğü rivayet edilmektedir.<sup>37</sup> Bahâeddin Âlim Emir Çelebi, bu sekiz yıllık süre zarfında Konya dışındayken, çeşebilik vazifesini onun yerine kardeşi Emir Adil Çelebi yürütmüştür.<sup>38</sup> Bu süreyi Mevlevîler, “niyâbet” yani vekâlet yılları olarak adlandırmışlardır. Emir Adil Çelebi'nin vefatından sonra ise, Şemseddin Abid Çelebi'nin oğlu II. Emir Âlim vazife almıştır. Daha sonra sırasıyla Emir Adil'in oğlu II. Arif Çelebi ve ondan sonra yine II. Emir Âlim'in oğlu Pir Adil Çelebi, Mevlevîliği temsilen çeşebilik vazifesini yürütmüşlerdir.<sup>39</sup>

---

<sup>30</sup>Lewis, *Mevlânâ-Geçmiş ve Şimdi, Doğu ve Batı*, 472.

<sup>31</sup>Önder, “Mevlevîliğin Sistemleşmesi, Sultan Veled ve Diğer Postnişinler”, 135.

<sup>32</sup>Küçük, “XIX. Asırda Mevlevîlik ve Mevlevîler”, 26, 27.

<sup>33</sup>Kara, “Mevlana ve Mevlevîlik”, 70.

<sup>34</sup>Özer, *Sikkenin Altındaki Sanat – Türk Dünyasında “Mevlevîlik ve Sanat” Yansımaları*, 31; Önder, “Mevlevîliğin Sistemleşmesi, Sultan Veled ve Diğer Postnişinler”, 135.

<sup>35</sup>Tanrıkorur, “Mevlevîyye”, 469.

<sup>36</sup>Özer, *Sikkenin Altındaki Sanat – Türk Dünyasında “Mevlevîlik ve Sanat” Yansımaları*, 34.

<sup>37</sup>Önder, “Mevlevîliğin Sistemleşmesi, Sultan Veled ve Diğer Postnişinler”, 136-138.

<sup>38</sup>Tanrıkorur, “Mevlevîyye”, 469.

<sup>39</sup>Lewis, *Mevlânâ-Geçmiş ve Şimdi, Doğu ve Batı*, 489, 492, 493.

Pir Adil Çelebi döneminde, Mevlevîliğin erkân ve âdâbı yerleşik hal almıştır.<sup>40</sup> Bu süreçte Mevlevîlik bünyesine Nakşibendîlikten bazı usullerin de katıldığı görülür. Mevlevîhânelerde icra edilen Mevlevî mukabeleleri de Pir Adil Çelebi zamanında düzenlenerek son şekli verilmiştir.<sup>41</sup> Pir Adil Çelebi'den sonra, 1460'ta oğlu Cemâleddin Çelebi tarikatın başına geçerek 1509'a değin çecelebilik vazifesi yapmıştır. Bu tarihten sonra, Mevlevîliğin merkezi yine Konya'dır fakat tarihî süreçle birlikte Osmanlı'nın hükümdarı Fatih Sultan Mehmed'in 1466 yılında Konya'daki Karamanoğulları hâkimiyetine son vermesiyle birlikte, Mevlevîlik için Osmanlı hâkimiyeti başlamıştır. Bu tarihten sonra Mevlevîlik için artık İstanbul'daki âsitâneler daha fazla etkiye sahip olmuştur.<sup>42</sup>

### 1.1.1. Osmanlı Döneminde Mevlevîlik

Mevlevîlerin, Anadolu'ya yerleşmelerinden itibaren döneminde hâkim olan yönetimle iyi ilişkiler geliştirdiği bilinmektedir.<sup>43</sup> Konya'nın 1466'da Fatih Sultan Mehmed tarafından fethedilmesi sonrası, Osmanlılar'ın hâkimiyetine girilmesiyle Osmanlı yöneticileri ile ilişkiler başlamıştır. Ayrıca Mevlevîlerin Osmanlılarla, Sultan Veled'in kızı Mutahhara Hatun yoluyla akrabalık ilişkileri de bulunmaktadır. Mutahhara Hatun, Germiyanoglu Süleyman Şah ile evlenmiş ve bu evliliğinden Hızır ve İlyas Paşalar ile Devlet Hatun adlı bir kızı dünyaya gelmiştir. Devlet Hatun, Yıldırım Bayezid'in hanımı olmuştur ve Musa Çelebi, İsa Çelebi ve Mehmed Çelebi bu evlilikten dünyaya gelmiş olan Osmanlı şehzadeleridir. Çelebi olarak anılmaları Mevlana soyundan geldikleri içindir. Osmanlı padişahları, çecelebiler tarafından akraba sayılmışlar, zaman zaman Osmanlı padişahları da bizzat Mevlevîliğe intisap ederek tarikatı himaye etmişlerdir.<sup>44</sup>

Akrabalık ilişkileri haricinde Mevlevîliğin Osmanlılarla ilk ilişkileri, I. Murad'ın son dönemlerinde gerçekleşmiştir.<sup>45</sup> 1387 yılında Vezir-i âzam Çandarlı Halil Hayreddin Paşa'nın oğlu Ali Paşa, mevlevîler için Serez'de bir mevlevîhâne inşa ettirmiştir.<sup>46</sup> II.

<sup>40</sup>Çelebi, *Mevlânâ ve Mevlevîlik*, 143.

<sup>41</sup>Önder, "Mevlevîliğin Sistemleşmesi, Sultan Veled ve DiğerPostnişinler", 138.

<sup>42</sup>Lewis, *Mevlânâ-Geçmiş ve Şimdi, Doğu ve Batı*, 493, 498.

<sup>43</sup>Çelebi, *Mevlânâ ve Mevlevîlik*, 143.

<sup>44</sup>Önder, "Mevlevîliğin Sistemleşmesi, Sultan Veled ve DiğerPostnişinler", 138.

<sup>45</sup>Kara, "Mevlana ve Mevlevîlik", 71.

<sup>46</sup>Küçük, "XIX. Asırda Mevlevîlik ve Mevlevîler", 290.

Murad döneminde, 1426'da Mevlevîler için Edirne'de bir mevlevîhâne kurulmuştur.<sup>47</sup> Bu mevlevîhanenin inşa tarihini 1434 ve 1439 olarak zikreden kaynaklar da mevcuttur.<sup>48</sup> Sultan II. Murad'ın bu yapıyı başlangıçta, iki kubbeli ve bir minareli olarak inşa ettirdiği, daha sonra camiye dönüştürülünce, yeni bir mevlevîhane inşa ettirdiği ifade edilmektedir. Kaynaklarda ifade edilen farklı tarihler, bundan kaynaklanıyor olabilir.<sup>49</sup>



**Resim 1:** II. Murad Tarafından İnşa Ettirilen Edirne Mevlevîhânesi

**Kaynak:** <http://www.hudutgazetesi.com/files/news/e699c6c0b9e6d0d52c00f800153dae93.jpg> E.T. 09/09/2021

İstanbul'un fethinden sonra, Fatih Sultan Mehmet tarafından Hristos Akataleptos Kilisesi Kalenderhâne adıyla camiye çevrilmiş<sup>50</sup> ve bir süre sonra da zaviye olarak Mevlevî dervişlerine tahsis edilmiştir. II. Bayezid devrinde, 1491 yılında, İskender Paşa tarafından Galata Mevlevîhânesi kurulmuştur.<sup>51</sup>

<sup>47</sup>Lewis, *Mevlânâ-Geçmiş ve Şimdi, Doğu ve Batı*, 472.

<sup>48</sup>Tanrıkorur, "Mevlevîyye", 469.

<sup>49</sup>Rıdvan Canım, "Edirne Muradiye Mevlevîhanesi ve Edirneli Mevlevî Şairler", *Türk Kültürü, Edebiyatı ve Sanatında Mevlâna ve Mevlevîlik Ulusal Sempozyumu- 14-16 Aralık 2006, Bildiriler*, Konya: Selçuk Üniversitesi Mevlâna Araştırma ve Uygulama Merkezi Yayınları, 2007, 292-293.

<sup>50</sup>Kara, "Mevlana ve Mevlevîlik", 71.

<sup>51</sup>Mustafa Çıpan, "Mevlevî Şeyhlerinden DîvâneMehmed Çelebi", *7. Millî Mevlânâ Kongresi (Tebliğler)*, 3-4 Mayıs 1993, Konya: Selçuk Üniversitesi Yayınları, 1994, 102.



**Resim 2:** Fatih Sultan Mehmed Tarafından Kiliseden Camiye Çevrilen ve Bir Süre Mevlevîhâne Olarak Kullanılan Kalenderhâne Camii

**Kaynak:** [https://twitter.com/kayamerhasan\\_/status/1492490070204551170](https://twitter.com/kayamerhasan_/status/1492490070204551170) E.T. 09/09/2021

İstanbul'da Mevlevîlik merkezleri kurulmasıyla yöneticiler ve entelektüel kesimin Mevlevîliğe yönelişi yaygınlaşmıştır. Mevlevîliğin diğer tasavvufî tarikatlara nazaran daha az zaviyeye sahip olduğu halde, bu şekilde yüksek bir teveccüh görmesi de yaygın bir tasavvuf usulü yerine, âdab ve erkânı ile edebiyat, musiki ve estetikle daha nezih bir tasavvuf kültürüne sahip olmasından dolayıdır.<sup>52</sup> Bu sebepten Mevlevî mensubu ve muhibleri, üst düzey yöneticiler, divan kâtipleri, valiler, beyler gibi yüksek mansıp sahibi kişiler olmuştur. Aynı zamanda, devlet yöneticileri tarafından sürekli gözetilmiş ve mevlevîhânelerin ihtiyaçları sürekli olarak devlet tarafından karşılanmıştır.

<sup>52</sup>Küçük "XIX. Asırda Mevlevîlik ve Mevlevîler", 30,31, 65, 70, 290.

Ayrıca Osmanlı'nın ilk dönemlerinde Mevlevîliğe devlet yönetiminden gösterilen ilgi, Rumeli'de ortaya çıkan Şî-Bâtîni cereyanlara karşı, Mevlevîlerin sünnî olmasından kaynaklanmıştır.

16. yüzyıla gelindiğinde Sultan I. Selim, padişahlığı döneminde (1512-1520), Konya'da mevlevîler için vakıflar kurduştur.<sup>53</sup> Konya Mevlevîhânesi'ne su getirterek şadırvan yaptırmıştır. Kanuni Sultan Süleyman da bir semâhâne ve mescit inşa ettirmiştir.<sup>54</sup> İstanbul'daki Mevlevîlik merkezlerine 1597 yılında, Yeniçeri Kâtibi Malkoç Mehmed Efendi tarafından kurulan Yenikapı Mevlevîhânesi eklenmiştir.<sup>55</sup>



**Resim 3:** Yenikapı Mevlevîhânesi

**Kaynak:** <https://www.fikriyat.com/kultur-sanat/2018/04/26/mevleviligin-istanbuldaki-en-onemli-merkezi-yenikapi-mevlevihanesi> E.T. 09/09/2021

16. yüzyılda, Halep, Muğla, Burdur, Eğirdir, Sandıklı, Kahire, Kudüs, Şam, Cezayir, Sakız, Midilli, Lazkiye, Tebriz, İsfahan, Bağdat ve Fas'ta mevlevîhaneler kurulmuştur.<sup>56</sup> Mevlevîliğin bu denli yaygınlaşmasında ve bu mevlevîhanelerin kuruluşunda, Afyonkarahisar Mevlevîhânesi şeyhi Abâpûş-i Veli olarak tanınan Balı Mehmed Çelebi'nin oğlu, Divane Mehmed Çelebi'nin katkısı olduğu ifade

<sup>53</sup>Çıpan, "Mevlevî Şeyhlerinden DîvâneMehmed Çelebi", 102.

<sup>54</sup>Lewis, *Mevlânâ-Geçmiş ve Şimdi, Doğu ve Batı*, 498.

<sup>55</sup>Tanrıkorur, "Mevleviyye", 469.

<sup>56</sup>Canım, "Edirne Muradiye Mevlevîhânesi ve Edirneli Mevlevî Şairler", 291.

edilmektedir.<sup>57</sup> Ayrıca bu yüzyılda Mevlevîlik, köylerden şehirlere ve devlet ricaline kadar yüksek zümrelere yayılmıştır. 16. Yüzyılda Mevlevîliğin yaygınlaşmasına bağlı olarak, Anadolu'nun birçok yerinde, halkı tamamen mevlevî olan köylerin kurulduğu ifade edilmektedir.<sup>58</sup>

17. Yüzyılda İstanbul'da kurulan bir diğer Mevlevîhâne ise, Beşiktaş Mevlevîhânesi'dir. 1621 yılında Ohrili Hüseyin Paşa tarafından tesis edilmiştir. Yine aynı yüzyılda, 1623-1631 yılları arasında, Sırrî Abdî Dede tarafından Kasımpaşa Mevlevîhânesi kurulmuştur.



**Resim 4:** Beşiktaş Mevlevîhânesi

**Kaynak:** <https://visit.istanbul/tr/wp-content/uploads/2020/07/bahariye-mevlevihanesi-1.jpg> E.T.

09/09/2021

<sup>57</sup>Tanrıkorur, "Mevlevîye", 469.

<sup>58</sup>Küçük, "XIX. Asırda Mevlevîlik ve Mevlevîler", 27, 28.





**Resim 5:** Kasimpaşa Mevlevîhânesi

**Kaynak:** <https://semazen.net/kasimpasa-mevlevihanesi/> E.T. 09/09/2021

17 ve 18. Yüzyıllarda, devletin üst düzey yöneticileriyle geliştirilen yakınlıklar sayesinde, Mevlevî dergâhlarının gelirleri artırılmış ve yeni dergahlar da kurulmuştur. Bunda, Mevlânâ dergâhı postnişinlerinden, Hüseyin, Abdülhalim, Karabostan, Sadreddin ve Arif Çelebi gibi isimlerin katkıları olmuştur. Vezirler, beyler ve paşalar tarafından inşa edilen Mevlevî dergâhlarına, tamirat gerektiğinde de padişahlar tarafından hazine bütçesinden tahsisat ayrılmıştır. Bu sebeple 17. Yüzyıl'da Mevlevîlik, hem Mevlevîlik mensubu ve muhibbi devlet yöneticileri

olması sebebiyle hem de devlet yöneticileriyle geliştirilen yakınlıklar sayesinde, daima devlet korumasında olmuştur.<sup>59</sup>

Mevlevîlerin Osmanlı yönetimiyle ilişkileri genellikle iyi olmakla beraber zaman zaman bazı olumsuzluklar da yaşanmıştır. 1630 yılında Ebubekir Çelebi'nin, Mevlevî karşıtlarının Sultan III. Murad'a asılsız şikâyetleri sebebiyle Konya'dan İstanbul'a sürgün edilmesi bunlardan biridir. Yine kaynaklarda, 17. Yüzyılda Mevlevîlere karşı bazı din âlimlerinin, bazı tekkelerde semâ ayinlerinin yasaklanması için çaba sarf ettiklerinden de bahsedilmektedir. Dönemin şeyhülislamı Bahâyî Efendi'den sema etmenin haram ve sema edenlerin kâfir olduğuna dair fetva alan bu grupların, tekkeleri basarak dervişleri dağıtmaya çalıştığı ifade edilmektedir. IV. Mehmed tarafından hünkâr şeyhi tayin edilen Kadızâdelerden Vani isimli bir hoca, saraya yakınlığından da istifade ederek tüm tekkelerin kapatılmasına dair fetva vermiştir. Bunun üzerine mevlevîhânelerde de sema edilmesi yasaklanmış, 1666 yılı sonlarında yaşanan bu olay Mevlevîler arasında "yasağ-ı bed" yani kötü yasak olarak adlandırılmıştır.<sup>60</sup> On sekiz yıl süren bu yasak, 1685'te esmerliği sebebiyle Karabostan olarak adlandırılan II. Bostan Çelebi'nin zamanında, semâ ayinlerine yönelik yasaklar kaldırılmıştır.<sup>61</sup>

Çelebilerin vergiden muaf tutulmalarına yönelik itirazlar da olmuş, bunun üzerine II. Bostan Çelebi, Sultan II. Süleyman tarafından savaşa katılmaya çağrılmıştır. Ancak itirazlar devam edince, çelebilerin vakıf gelirleri ve müderrislik yapma hakları ellerinden alınmıştır. Bostan Çelebi de Kıbrıs'a sürgün olarak gönderilmiştir. Sürgündeyken, kendisinin yerine oğlu Sadreddin Çelebi halef olmuştur. Kara Bostan Çelebi, Sultan II. Mustafa'nın tahta geçip af çıkartmasıyla, Kıbrıs'tan Konya'ya dönmüştür.<sup>62</sup>

18. yüzyıl ortalarında, Kara Bostan Çelebi'nin oğlu, Sadreddin Çelebi'nin vefatının ardından çelebilik makamına geçen Mehmed Arif Çelebi zamanında, Mevlevîlik Anadolu'dan Arap ülkelerine, Rumeli'den Sırbistan ve Macaristan'a kadar birçok

---

<sup>59</sup>Arı, "Osmanlı Yenileşmesi Karşısında Mevlevîlik", 98; Küçük, "XIX. Asırda Mevlevîlik ve Mevlevîler", 29.

<sup>60</sup>Önder, "Mevlevîliğin Sistemleşmesi, Sultan Veled ve DiğerPostnişinler", 141-143.

<sup>61</sup> Kara, "Mevlana ve Mevlevîlik", 74-75; Lewis, *Mevlânâ-Geçmiş ve Şimdi, Doğu ve Batı*, 499-500.

<sup>62</sup>Lewis, *Mevlânâ-Geçmiş ve Şimdi, Doğu ve Batı*, 499-500; Önder, "Mevlevîliğin Sistemleşmesi, Sultan Veled ve DiğerPostnişinler", 144.

bölgeye yayılmış ve bu bölgelerde yeni mevlevîhaneler açılmıştır. 18. yüzyıl sonlarına doğru, Halil Numan Dede tarafından, 1790 senesinde Üsküdar Mevlevîhânesi kurulmuştur. Bu dönemde İstanbul'daki mevlevîhaneler, Galata, Kasımpaşa, Yenikapı, Beşiktaş, Bahariye ve Üsküdar'da olmak üzere altı adettir. Anadolu'da İstanbul, Bursa, Eskişehir, Kastamonu, Afyon, Kütahya, Manisa'da kurulan mevlevîhanler haricinde, Arap ülkelerinde Bağdat, Musul, Kerkük, Halep, Hama, Humus, Şam, Kudüs, Medine, Mekke, İran'da Tebriz şehrinde, Kıbrıs Lefkoşa, Girit Hanya, Sakız, Midilli, Siroz, Belgrad, Bosnasaray, Filibe, Niç, Peç, Selanik, Üsküp ve Vodine şehirlerinde de mevlevîhaneler açılmıştır.<sup>63</sup>



**Resim 6:** Üsküdar Mevlevîhânesi

**Kaynak:** <https://www.yukselisinsaat.com.tr/anasayfa/proje/11/uskudar-mevlevihanesi-restorasyonu>  
E.T. 09/09/2021

19. yüzyılda, Mevlevî mensubu ve muhibbi olmaları sebebiyle III. Selim ve II. Mahmud dönemleri başta olmak üzere, hemen bütün padişahlar tarafından Mevlevîliğe rağbet üst seviyede olmuştur.<sup>64</sup> Bu dönemde mevlevîhanelerin gerek gelirleri gerekse tamir ihtiyaçları hususunda her türlü destek, devlet tarafından sağlanmıştır.<sup>65</sup> Bununla birlikte III. Selim dönemi Osmanlı modernleşmesi adına, Nizam-ı Cedîd adıyla yenileşme hareketlerinin başlatıldığı bir dönem olmuştur.

<sup>63</sup>Önder, "Mevlevîliğin Sistemleşmesi, Sultan Veled ve Diğer Postnişinler", 144.

<sup>64</sup>Arı, "Osmanlı Yenileşmesi Karşısında Mevlevîlik", 98-100.

<sup>65</sup>Kara, "Mevlana ve Mevlevîlik", 75.

İstanbul'daki Mevlevî şeyhleri bu hareketlere destek vererek yönetimin yanında yer alırken, Çelebilik makamını temsil edenler ise, çelebiliğe ait bazı imtiyazların kaybedilebileceği endişesiyle, bu reformlara karşı durmuşlardır.<sup>66</sup>

II. Mahmud devrinde de Mevlevîlere yönelik destek sürdürülmüştür. Yeniçerilere ve Bektaşilere uygulanan olumsuz politika sebebiyle, askerî ve kamusal görevler de, Mevlevîlerle Nakşibendîlere devredilmiştir.

Ulu Arif Çelebi devrinden itibaren, mevlevî dergâhlarındaki meşihatta babadan oğula geçen sistem, 19. yüzyılda daha da belirgin hal almıştır.<sup>67</sup> Önceki yüzyıllarda yalnızca Konya'daki merkez dergâhta sürdürülen bu gelenek, bu yüzyılda bütün mevlevîhânelerde uygulanmaya başlanmıştır.<sup>68</sup>

Sultan Abdülmecid, Mevlevîhânelerdeki Mesnevî okumalarını yaygınlaştırmak amacıyla, iki Dârü'l-Mesnevî açtırmıştır. Bu merkezler, yalnızca Mevlevîye mensubu olanlara değil, Mevlevî muhibleri ve okumaları takip etmek isteyen herkese açık olmuştur. İlk Dârü'l-Mesnevî Koca Mustafa Paşa'da kurulmuş, daha sonra Eyüp Sultan semtine taşınmıştır. İkinci Dârü'l-Mesnevî ise, 9 Muharrem 1261/18 Ocak 1845 tarihinde Fatih Çarşamba'da Murad Molla Dergâhı'nda yer bulmuştur. Bu iki merkezde, Mesnevî okunmasının yanı sıra Farsça da öğretilmiştir.<sup>69</sup>

Sultan Abdülaziz döneminde, 1866 yılında Meclis-i Meşâyih kurulmuştur.<sup>70</sup> Bu meclisin kurulma amacı “tarikatları ve tekkeleri kontrol altında bulundurma” amacına yönelik olmuştur. Sultan Abdülaziz Mevlevî muhibbi olması sebebiyle, bu meclisin başına ilk olarak Osman Salahaddin Dede'yi getirmiştir.<sup>71</sup>

Mevcut yönetimle, tarihleri boyunca iyi ilişkiler kuran ve sürdüren Mevlevîler, II. Abdülhamid devrinde, Abdülhamid'e ve mevcut yönetime karşı açıktan faaliyet yürütmekten çekinmemişlerdir. 1896 yılında, II. Abdülhamid'i tahttan indirip yerine Mehmed Reşad'ı getirme girişimleri esnasında İttihat ve Terakki Cemiyeti'nin Mehmed Reşad ile yazışmalarına Galata Mevlevîhânesi'nden aracılık yapılmış,

---

<sup>66</sup>Küçük, “XIX. Asırda Mevlevîlik ve Mevlevîler”, 292-293.

<sup>67</sup>Kara, “Mevlana ve Mevlevîlik”, 75.

<sup>68</sup>Küçük, “XIX. Asırda Mevlevîlik ve Mevlevîler”, 389.

<sup>69</sup>Arı, “Osmanlı Yenileşmesi Karşısında Mevlevîlik”, 101.

<sup>70</sup>Küçük, “XIX. Asırda Mevlevîlik ve Mevlevîler”, 316,320.

<sup>71</sup>Lewis, *Mevlânâ-Geçmiş ve Şimdi, Doğu ve Batı*, 472.

Yenikapı Mevlevîhânesi'nden İttihat ve Terakki Cemiyeti'nin broşürleri dağıtılmıştır.

II. Abdülhamid'in tahttan indirilme sürecinde, 1899 yılında İzmir Mevlevî şeyhi Mehmed Reşad Efendi, Jön Türklerle ittifak yaptığı için tutuklanıp sürgüne gönderilmiştir. Yine şeyh Mehmed Efendi de Jön Türkler'e bağlı bazı müritleriyle birlikte Ankara'ya sürgün edilmiştir. Ayrıca çelebilik makamındaki bir kişinin, 1908 yılında Konya'daki İngiliz konsolosundan iltica talep ettiği bilgisi de Mevlevîlerin mevcut yönetimle ilişkilerinin bozulmuş olduğunun göstergesidir. 1909'da II. Abdülhamid tahttan indirilmiş ve Galata Mevlevîhânesi müntesibi olan kardeşi Mehmed Reşad padişah olmuştur.<sup>72</sup>

Mehmed Reşad'ın padişahlığı devrinde de, yangın geçirmiş olan Yenikapı ve Bahariye Mevlevîhâneleri yeniden inşa edilmiş ve diğer mevlevîhâneler de tamirattan geçirilmiştir.<sup>73</sup>

Osmanlı Devleti'nin duraklama dönemiyle birlikte, kaybedilen topraklarda yer alan mevlevîhâneler de kapatılmıştır. Bu şekilde köy ve kasaba halklarından uzaklaşmış üst kademeye has bir hüviyete bürünen tarikatın, yaşanan ekonomik sıkıntılara bağlı olarak vakıf gelirleri de azalmış ve zaviyelerde mukabelelerin yapılamadığı dönemler olmuştur. Dergâh gelirleri ile geçinen şeyh aileleri, dergâhlara tahsis edilen gelirler azaldığı için zorluklar yaşamıştır.<sup>74</sup> Mevlevîhânelerin tamiratı için devletten yardım alınamamış, vakıf gelirleri de olmadığı için epey zor durumda kalan mevlevîhâneler, 1925'te tekkeler kanunu ile tekkelerin kapatılmasıyla işlevsiz hale gelmiştir. Türkiye'deki bütün dergah ve zaviyeler kapatılmış, Konya'daki Mevlevî Dergahı ve Türbesi, Atatürk'ün emriyle müzeye dönüştürülmüş ve 1927 yılında "Konya Âsâr-ı Atıka Müzesi" adıyla ziyarete açılmıştır.<sup>75</sup>

## 1.2. Galata Mevlevîhânesi

Galata Mevlevîhânesi'nden İstanbul'un 1453'te fethi sonrası kurulan ilk mevlevîhâne olarak söz edilmektedir. Ancak fetih sonrası camiye çevrilen Hristos

<sup>72</sup>Lewis, *Mevlânâ-Geçmiş ve Şimdi, Doğu ve Batı*, 503.

<sup>73</sup>Arı, "Osmanlı Yenileşmesi Karşısında Mevlevîlik", 101.

<sup>74</sup>Küçük, "XIX. Asırda Mevlevîlik ve Mevlevîler", 30, 390.

<sup>75</sup>Önder, "Mevlevîliğin Sistemleşmesi, Sultan Veled ve Diğer Postnişinler", 150.

Akatalptos Kilisesi, bir süre cami olarak kullanılmasının ardından,<sup>76</sup> Fatih Sultan Mehmet tarafından Kalenderhâne Zâviyesi olarak Mevlevîlere tahsis edilmiştir. Mevlevî usûl ve ayinlerine uygun olması şartıyla vakfedilen zâviye,<sup>77</sup> bir mevlevîhâne hüviyeti barındırması itibariyle, İstanbul'daki en eski mevlevîhâne olarak kabul edilmesi gerekmektedir.<sup>78</sup>

İstanbul'un ikinci mevlevîhânesi olan Galata Mevlevîhânesi ise, II. Bâyezid döneminde, 1491 yılında, Afyon Mevlevîhanesi şeyhi Dîvâne Mehmed Çelebi Dede tarafından kurulmuştur. Bânîsinin İskender Paşa olduğu ve H. Theodoros Manastırı'nın üzerine bina edildiği ifade edilmektedir.<sup>79</sup>



**Resim 7:** Necip Bey Haritasında Galata Mevlevîhânesi'nin Konumunu Gösteren Detay

**Kaynak:** <https://www.davidrumsey.com/luna/servlet/detail/RUMSEY~8~1~331012~90099427:Composite--Istanbul-1-1%2C-1-2%2C-2-1%2C E.T.09/09/2021>

<sup>76</sup>M. Baha Tanman, "Galata Mevlevîhânesi", *Türkiye Diyanet Vakfı İslam Ansiklopedisi*, 13, İstanbul: TDV Yayınları, 1996, 317.

<sup>77</sup>Can Kerametli, *Galata Mevlevîhanesi Divan Edebiyatı Müzesi*, İstanbul: Türkiye Turing ve Otomobil Kurumu, 1977.

<sup>78</sup>Küçük, "XIX. Asırda Mevlevîlik ve Mevlevîler", 65.

<sup>79</sup>Yavuz Özdemir, *Galata Mevlevîhânesi Müzesi*, İstanbul: Türkiye Turing ve Otomobil Kurumu, 2018, 110, 112.



**Resim 8:** Necip Bey Haritasında Galata Mevlevihânesi'nin Konumunu Gösteren Yakın Detay

**Kaynak:** <https://www.davidrumsey.com/luna/servlet/detail/RUMSEY~8~1~331012~90099427:Composite--Istanbul-1-1%2C-1-2%2C-2-1%2C E.T.09/09/2021>

1509 yılında İstanbul'da meydana gelen büyük depremde hasar görmüştür. Mevlevihânenin dördüncü postnişini Mesnevihan Mahmud Dede'nin vefatıyla bir süre âtil kalmış, daha sonra da Halvetî Tekkesi ve bir süre de medrese olarak kullanılmıştır.<sup>80</sup>



**Resim 9:** Galata Mevlevihânesi'nin Eski Bir Fotoğrafi

**Kaynak:** [https://upload.wikimedia.org/wikipedia/commons/thumb/d/d9/Galata\\_Mawlavi\\_House\\_Museum%2C\\_Istanbul\\_%2815599758994%29.jpg/1280px-](https://upload.wikimedia.org/wikipedia/commons/thumb/d/d9/Galata_Mawlavi_House_Museum%2C_Istanbul_%2815599758994%29.jpg/1280px-)

[Galata\\_Mawlavi\\_House\\_Museum%2C\\_Istanbul\\_%2815599758994%29.jpg?1654434165184 E.T.09/09/2021](https://upload.wikimedia.org/wikipedia/commons/thumb/d/d9/Galata_Mawlavi_House_Museum%2C_Istanbul_%2815599758994%29.jpg?1654434165184 E.T.09/09/2021)

<sup>80</sup>Kerametli, *Galata Mevlevihanesi Divan Edebiyatı Müzesi*, 20; Özdemir, *Galata Mevlevihânesi Müzesi*, 112; Tanman, "Galata Mevlevihânesi", 317.



**Resim 10:** Galata Mevlevîhânesi'nin Günümüzden Bir Fotoğrafi

**Kaynak:** <https://semazen.net/wp-content/uploads/2020/01/A19F3F90-D4B3-4C90-B943-20DE410155C2.png> E.T. 09/09/2021

Galata Mevlevîhânesi inşasından itibaren birçok kez onarım ve tadilat geçirmiştir. Halvetî Tekkesi ve medrese olarak kullanıldığı tarihlerden sonra, 1608 yılında onarılıp Şeyh Sırrı Abdi Dede'nin Konya'dan şeyh olarak tayin edilmesiyle yeniden mevlevîliğe tahsis edilmiştir.

1765 yılında Tophane'de çıkan büyük yangında Galata Mevlevîhânesi de yanmış ve III. Mustafa tarafından yeniden inşa ettirilmiştir.<sup>81</sup> 1791-92 yıllarında, o sıralarda mevlevîhânenin postnişini olan Şeyh Gâlib'in ricasıyla III. Selim tarafından bir tadilat daha geçirmiştir.<sup>82</sup> 1819 yılında gerçekleşen imar faaliyetinde Galata Mevlevîhânesine, cümle kapısı, sebil, çeşme, muvakkithane ve kütüphane ile mektep ilave edilmiştir.

1824 yılında çıkan bir yangında, mevlevîhânenin mescid, matbah-ı şerîf ve dokuz adet hücresi yanmıştır. Galata Mevlevîhânesi şeyhlerinden Kudretullah Dede,

<sup>81</sup>Özdemir, *Galata Mevlevîhânesi Müzesi*, 112.

<sup>82</sup>Tanman, "Galata Mevlevîhânesi", 317.



yangının üzerinden dört yıl geçtikten sonra, 1828 yılında dervişlerin hala çadırlarda kaldığını bildiren bir arzuhal yazarak yardım talep eder.<sup>83</sup> Bu arzuhale verilen cevapla, sadece çadırlar yenilenir ve mevlevîhâne inşasına yönelik bir adım atılmamıştır. Aradan uzunca bir zaman geçtikten sonra, 1835 yılında II. Mahmud tarafından mevlevîhâne yeniden inşa edilmiştir. Bu 1251/1835 tarihli yeniden inşa kitabesi, şair Lebîb'in dizeleriyle ve Yesarizâde Mustafa İzzet Efendi'nin ta'lik hattıyla yazılmıştır. Üzerinde II. Mahmud'un tuğrası yer almakta olup, günümüzde, dergâhın giriş kapısı üzerindeki yerini korumaktadır.<sup>84</sup>

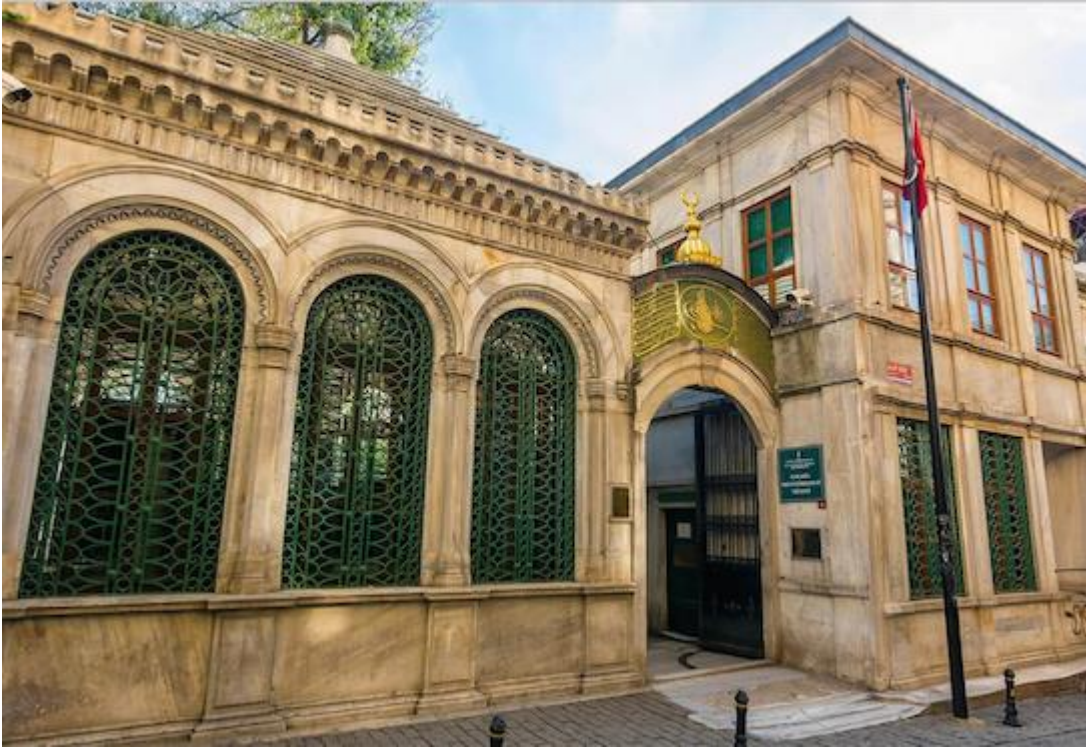

**Resim 11:** Galata Mevlevîhânesi Girişi

**Kaynak:** <https://tarihdergi.com/wp-content/uploads/2020/11/Ekran-Resmi-2020-11-05-16.30.06.png>  
E.T. 09/09/2021

1847 yılında Galata Mevlevîhânesi'ne, II. Mahmud'un kızı Adile Sultan tarafından mevlevîhâneye sarnıç, şadırvan ve çamaşırhane ilave edilmiştir. 1852 yılında ise, Sultan Abdülmecid tarafından, matbah-ı şerif yaptırılmıştır.<sup>85</sup> Beyoğlu'nda çıkan bir yangın neticesinde, semâhâne, Adile Sultan tarafından yaptırılan şadırvan ve Hasan

<sup>83</sup>Kerametli, *Galata Mevlevihanesi Divan Edebiyatı Müzesi*, 21.

<sup>84</sup>Küçük, "XIX. Asırda Mevlevîlik ve Mevlevîler", 311.

<sup>85</sup>Küçük, "XIX. Asırda Mevlevîlik ve Mevlevîler", 84, 316-317.

Ağa Çeşmesi hasar almış ve mevlevîhânenin şeyhlerinden Kudretullah Dede'nin girişimleriyle 1857 yılında tamirine başlanmıştır. 1859-60 yıllarında Sultan Abdülmecid tarafından semâhâne, selamlık ve dedegân hücrelerinin yeniden inşası tamamlanmış ve ana mekan bugünkü şeklini almıştır. 1860'da tamamlanan bu yeniden inşa ve tamir sürecine ait, semâhâne kapısı ve Hasan Ağa Çeşmesi üzerine Abdülmecid tuğralı kitabe metni yer almaktadır.<sup>86</sup>

II. Abdülhamid ve V. Mehmed Reşad zamanında da tadilat geçiren mevlevîhânenin, 1925 yılında tekkeler kanunu ile zâviye işlevine son verilmiş ve ana binası halkevi, sebilküttâbı ise karakol olarak kullanılmıştır. 1945-47 yılları arasında hazîrenin bir kısmı kaldırılarak yerine evlendirme dairesi yapılmış, bu sırada, matbah-ı şerîf, harem gibi bazı kısımlar da yıkılmıştır.

Galata Mevlevîhânesi, 1946 yılında Mevlevî kültürünü yaşatan bir müze olmasına karar verilmiş. 27 Aralık 1975'te Divan Edebiyatı Müzesi olarak ziyarete açılmıştır ve faaliyetlerine 2005 yılına dek devam ettikten sonra müze ismi "Galata Mevlevîhânesi Müzesi" olarak değiştirilmiştir. 2005-2009 yılları arasında geçirmiş olduğu restorasyon sonrasında 21 Kasım 2011'de yeni bir konseptle Galata Mevlevîhânesi Müzesi olarak ziyarete açılmıştır.

Kulekapısı Mevlevîhânesi olarak da anılan Galata Mevlevîhânesi'nde mukâbele (âyin) ler, Cuma günleri Cuma namazını müteakiben yapılır ve Salı günleri de icra edildiği olurdu.<sup>87</sup>

### **1.3. Hat Sanatının Mevlevîlikteki Yeri Ve Mevlevî Dervişlerin Üretmiş Olduğu Malzemeleri**

Hat sanatının ana malzemelerinden olan kamyş, Mevlevîlikte de insanın dünyaya gönderiliş hikayesini sembolize eden önemli bir unsur olarak yer bulmuştur.<sup>88</sup> Mesnevî'nin "Dinle neyden kim neler hikayet etmekte, ayrılıklardan şikayet etmekte" şeklinde başlayan ve ilk 18 beytini içeren temsilde "kamışlıktan koparılıp ana vatanından ayrı düşen kamışım, 'ney'e dönüştükten sonra çıkardığı hüznü sesin, ayrılıktan şikayet olduğu vurgulanmakta ve bu yönüyle dünyaya gönderilen insanın,

<sup>86</sup>Tanman, "Galata Mevlevîhânesi", 317.

<sup>87</sup>Çelebi, *Mevlânâ ve Mevlevîlik*, 137.

<sup>88</sup>M. Uğur Derman, "Mevlevîlik ve Sanat", *Konya'dan Dünya'ya Mevlâna ve Mevlevîlik*, Konya: Karatay Belediyesi Yayınları, 2007, 205.

esas yurdu olan bekâ âleminde kopuşunu ifade etmektedir. Bu sembolik benzerlikten dolayı, Mesnevî’de ve dolayısıyla Mevlevîlik’te önemli bir yer edinmiş olan kâşım, hat sanatının başlangıç hikâyesindeki yerinden dolayı da Mevlevî dervişler tarafından muhabbetle benimsendiği ifade edilebilir.<sup>89</sup>

Mevlevîlikte, Hz. Peygamber’in, “dilencilikten kaçınılması” tavsiyesine işaretle dervişlerin geçimlerini dergâhtan veya başkalarının elinden sağlamak gibi bir anlayış hoş karşılanmayıp her melevî dervişin, ilim veya sanat yolunda bir meslek sahibi olması teşvik edilmiştir.<sup>90</sup> Mevlevîhâneler de tarih boyunca hem kültürel sahada hem de sanat alanında gösterdiği faaliyetler dolayısıyla, sadece bir tarikat merkezi değil aynı zamanda ilim irfan merkezi gibi, akademi gibi bir hüviyete sahip olmuşlardır. Musikî, edebiyat, astronomi, tıp gibi çok geniş sahalarda eserler veren kişilerin melevî olması, aynı zamanda hat, tezhip, cilt, nakış gibi birçok geleneksel sanatlarımızı bizzat icra etmeleri bunun göstergelerindedir.<sup>91</sup>

Hat sanatı, diğer tüm sanatlarımız gibi sabır, emek, özen ve zarafet gerektirmektedir. Bir hocanın rahle-i tedrisinden geçerek, meşk usulü ile öğrenilmekte ve tekrar tekrar yazarak yol alınabilmektedir. Bu usûl bir nefis terbiyesi olarak kişinin karakterine de birçok güzellik katmakta ve dervişlerin sülûkunda katettikleri aşamalardan sabır ve tevekkülü öğretmektedir. Hem içerisinde barındırdığı güzellik ve estetik hem de öğrenilmesinde ve öğretilmesindeki sabır esasından dolayı hat sanatı Mevlevîlikte benimsenmiş ve resim, tezhip ve nakış gibi sanatlarımızın bizzat icracısı olan Mevlevî dedeleri yetişmiş ve bu sanatları melevîhânelerde dervişlere ve muhiblere öğretmişlerdir.

Mevlevîliğin sistemleşerek yaygınlaştığı 13. Yüzyıl sonlarından itibaren hat sanatına katkı sağlamış birçok melevî hattat olmuştur. 15. Yüzyıl sonlarından itibaren hat sanatında bir Türk şivesinin oluşmasıyla beraber diğer sülüs ve ta’lik yazı türlerini de kullanmışlardır. En yaygın olarak kullandıkları yazı türü, ta’lik ve celî ta’lik olmuştur. Celî yazıların kullanım alanı olarak levhalarda Mevlevîlik ile ilgili ibareler ve Mevlânâ Celâleddîn-i Rûmî’nin ismi bilhassa sikke formunda istiflenerek çokça yazılmıştır. Ta’lik yazıysa, orijinal dili olan Farsça ile Mesnevî nüshalarının

<sup>89</sup>Küçük, “XIX. Asırda Mevlevîlik ve Mevlevîler”, 364.

<sup>90</sup>Ali Haydar Bayat, “Hüsn-i Hat San’atında Mevlevîlik ve Mevlevîler”, 4. *Millî Mevlânâ Kongresi Tebliğler*, 12-13 Aralık 1989, 81-99, Konya: Selçuk Üniversitesi Basımevi, 1991, 81.

<sup>91</sup>Hamit Arbaş, “Mevlevî Sanatçıları”, *Osmanlı II*, Ankara, 1999, 93.

yazımında ve celî ta'lik olarak Farsça beyitlerde tercih edilmiştir.<sup>92</sup> Mevlevî hattatlar, celî yazıları levhalarda, ta'lik yazıyı ise daha ziyade Mesnevî nüshası yazımında kullanmakla beraber, Kur'an ve hadis mecmuaları da yazmışlardır.<sup>93</sup> Mevlevî hattatların, ketebelerinin sonuna el-Mevlevî ibaresi ekledikleri görülmektedir.<sup>94</sup>

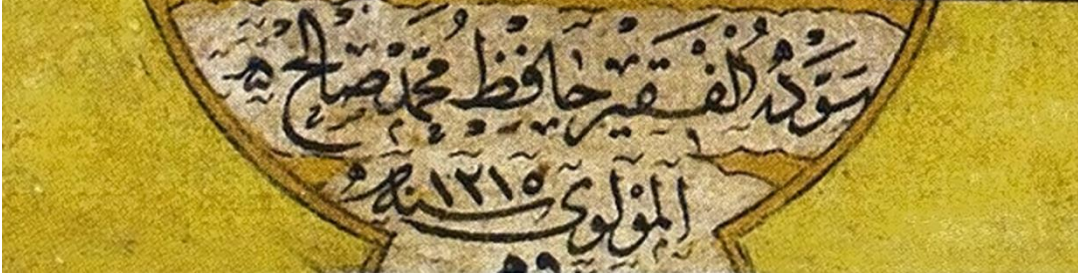

**Resim 12:** Hafız Muhammed Salih İsimli Hattata Ait Eserde el-Mevlevî İbareli Ketebe

**Kaynak:** <https://ketebe.org/eser/4146?ref=artist&id=3591> E.T. 09/09/2021

Hüsn-i hat sanatının malzemeleri olan kalem, makta', divit ve makas gibi aletlerin imalinde de Mevlevîler, ince işçilikle çok zarif eserler ortaya koymuşlardır.<sup>95</sup> Mevlevî sanatkarların ürettikleri, tespit edilebilen hat malzemeleri ile ilgili, kaynaklarda bazı bilgiler yer almaktadır. Bu tespit işlemi, ya sanatkarın kimliğinden mevlevî olduğu bilinmesiyle yapılmaktadır yahut da hat malzemelerinin üzerine işlemiş oldukları mevlevî sembollerinden dolayı, böyle bir çıkarım yapılmaktadır.

### 1.3.1. Makta

Makta, kamış kalem ucunun kesilerek düzeltilmesi ve mürekkebi alabilmesi için uç kısmına bir çatlak açılması için üzerinde işlem yapılan bir alettir. Hem üzerine kamış kalemin rahatça konulmasını hem de taşımada kolaylık sağlaması için, 10-20 cm boylarında, 2-3 cm eninde ve 2-3 mm kalınlığında ve kalemtraşı da köreltmeyecek malzemeler olan kemik, fildişi, bağa, sedef gibi malzemelerden yapılmıştır. Mevlevî sanatkarların, maktalara bilhassa mevlevî sembolü olan sikke, "Yâ Hazreti Mevlânâ" ibareli yazı ya da çiçek bezeme şeklinde işlemler yaparak ürettikleri maktalardaki

<sup>92</sup>Zübeyde Cihan Özsayiner, "Mevlevî Hattatlar", *IX. Vakıf Haftası Kitabı (Türk vakıf Medeniyetinde Hz. Mevlânâ ve Mevlevîhânelerin Yeri Seminerleri)*, 2-4 Aralık 1991, Ankara, 1992, 125; Bayat, "Hüsn-i Hat San'atında Mevlevîlik ve Mevlevîler", 81, 94-95.

<sup>93</sup>Küçük, "XIX. Asırda Mevlevîlik ve Mevlevîler", 364.

<sup>94</sup>Arbaş, "Mevlevî Sanatçılar", 94.

<sup>95</sup>Özsayiner, "Mevlevî Hattatlar", 125.

zarafet göze çarpmaktadır. Bu makta'ları yapan sanatkârlar imzalarını da makta' üzerine işlemişlerdir. Makta yapan sanatkârlar arasında, imzalarına rastlanmış "Cevrî, Resmî, Fikrî, Hattî, Sırrı" gibi mahlaslar vardır.<sup>96</sup>

Aşağıdaki 11 numaralı resimde, sağ baştaki makta'da Mevlevî sikkesi içerisinde "Yâ Hazreti Mevlâna" ibaresi yer almakta ve altta "Resmî" imzası bulunmaktadır. Sağdan üçüncü makta'da da yine Mevlevî sikkesi görülmekte ve "Hakkî" imzası yer almaktadır. Soldan ikinci makta'da da Mevlevî sikkesi mevcuttur. Sol baştaki makta' ise, herhangi bir Mevlevî ibaresi taşımamakla birlikte, kaynaklarda adı geçen sanatkârlardan "Fikrî" imzasını taşımaktadır.

---

<sup>96</sup>Derman, "Mevlevîlik ve Sanat", 209; Bayat, "Hüsn-i Hat San'atında Mevlevîlik ve Mevlevîler", 82; Arbaş, "Mevlevî Sanatçılar", 96.



**Resim 13:** Cevri İmzalı Müze Koleksiyonuna Ait 187 Env. No.'lu Makta Örneği

**Kaynak:** Galata Mevlevihânesi Müzesi Koleksiyonu.



**Resim 14:** Müze Koleksiyonuna Ait 644 Env. No.'lu Makta Örneđi

**Kaynak:** Galata Mevlevihânesi Müzesi Koleksiyonu.

### 1.3.2. Kalemtırtaş

Kamış kalemi yontarak ucunu yazı yazmaya elverişli hale getirme işlemi için kullanılan, çelik malzemeli keskin bıçaklar, hat sanatının kalemtırtaşlarıdır. Kalemtırtaş yapan ustalar, bıçakların üzerine soğuk damga ile imzalarını atmışlardır.<sup>97</sup>



**Resim 15:** Müze Koleksiyonuna Ait 689 Env. No.'lu Kalem Tıraş Örneği

**Kaynak:** Galata Mevlevihânesi Müzesi Koleksiyonu.



**Resim 16:** Müze Koleksiyonuna Ait Env. 191 No.'lu Kalem Tıraş Örneği

**Kaynak:** Galata Mevlevihânesi Müzesi Koleksiyonu.

<sup>97</sup>Bayat, "Hüsn-i Hat San'atında Mevlevîlik ve Mevlevîler", 83.



### 1.3.3. Makas

Üzerine yazı yazılacak kâğıtları kesmek için kullanılan makasların saplarına, Mevlevî sanatkârlar, makta'larda olduğu gibi, melevî sikkesi gibi semboller ya da yazılar işlemişlerdir.

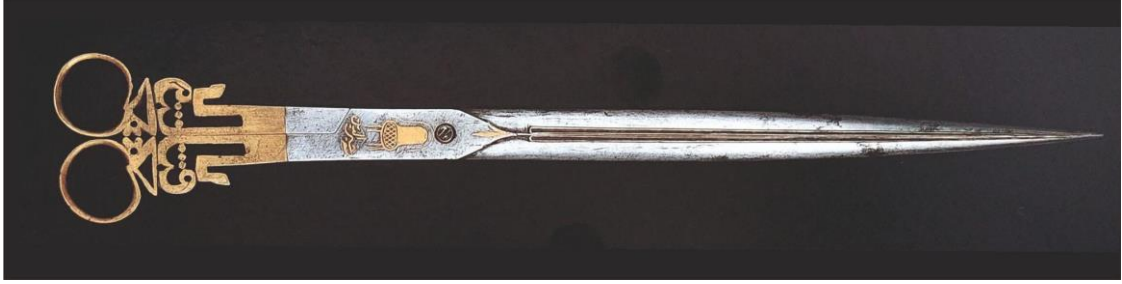

**Resim 17:** Mevlevî Sikkeli Makas Örneği

**Kaynak:** Muhittin Serin, *Hat Sanatı Tarihi Ekoller ve Takipçileri 2*, 1. Baskı, İstanbul: Kubbealtı, 2019.



**Resim 18:** Mevlevî Sikkeli Makas Detay

**Kaynak:** Muhittin Serin, *Hat Sanatı Tarihi Ekoller ve Takipçileri 2*, 1. Baskı, İstanbul: Kubbealtı, 2019.

#### 1.3.4. Yazı Altlığı

Yazı yazmada kolaylık sağlayan, kâğıdın dokusuna zarar vermeden yazmak ve el için akıcı ve yumuşak bir dayanak sağlamak için, çok sayıda tabaka kâğıdın üst üste yapıştırılmasıyla elde edilen tabakadır. Üzeri nakış, ebrulu kağıt ya da her iki tarafı da deri kaplı olarak imal edilmiştir. Kaynaklarda, Mevlevî müntesibi bir sanatkâr olarak, Mevlevî Nakşî Dede imzalı bir yazı altlığının mevcut olduğu bilgisi mevcuttur.<sup>98</sup>

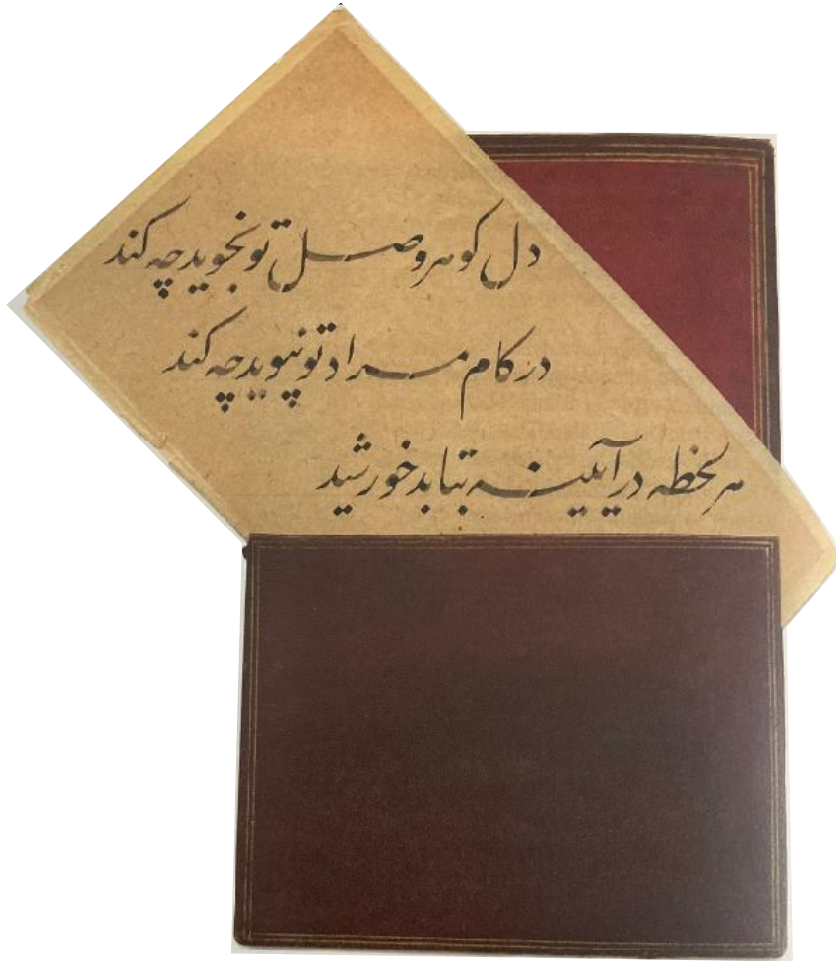

**Resim 19:** Yazı Altlığı Örneği

**Kaynak:** M. Uğur Derman, *Türk Hat Sanatından Seçmeler*, 1. Baskı, İstanbul: Atatürk Kültür Merkezi, 2017.

<sup>98</sup>Bayat, "Hüsni-i Hat San'atında Mevlevîlik ve Mevlevîler", 83.

Hat sanatının ana malzemeleri olan bu aletlerin üretiminde, üzerine imza atılacak kadar sanatkârane yapılmış olanlar mevcuttur. Mevlevîyyeye müntesip olan bazı sanatkârlar da, eserlerinin üzerine imza attıkları el-Mevlevî sıfatlarıyla bilinmektedir. Bu sanat eserlerine günümüzde müze ve çeşitli koleksiyonlarda rastlanmaktadır. Malzeme üretimiyle birlikte, hat sanatını bizzat icra etmiş olan hattat Mevlevîler de bilinmektedir. Kaynaklarda, Mehmed b. Abdullah el-Konevî, Nizameddin Dede, Hasan Dede, Hacı el-Mevlevî, Ahmed b. Ali el-Mevlevî, Bali Dede, Abdülbaki el-Mevlevî, Recep Dede, Derviş Hüseyin b. Sinan, Mehmed Dede, Cafer Dede, Derviş Mustafa, Ahmed Fasih Dede, Şeyh Ahmed Gavsî Dede, Mehmed Arif el-Mevlevî, Seyyid Yusuf Nesib Dede, Derviş Ali, İsmail b. İbrahim Dede, Derviş İbrahim b. Ramazan, Eminî Mehmed Bey, Şeyh Abdullah Enisî Dede, Şeyh Osman Nâyî Dede İbrahim, Şeyh Mustafa Dede, Ali Dede Hüdhüd, Hacı Raşit Lütfullah, Nakkaşzâde Mehmed Ta'ib, Hasan Leylek Dede, Derviş Mustafa, Hasan Hüsni, Hafız Abdurrahman, Kıbrısîzâde İsmail Hakkı, Mehmed Bahir, Mehmed Zeki Dede, Mustafa Fehmi, Buharalı Hacı Abdülhamid Efendi, Değirmenci İbrahim, Atâullah Efendi, Elif Efendi, Cemâleddin Çelebi, Sıdkı Dede, Derviş Ahmed Şems Dedesizâde, Mehmed Efendi, Seyyid Mehmed, Rifat Çelebi, Neyzen Emin Dede, Mehmed Suud Bey gibi pek çok isim zikrolunmaktadır.<sup>99</sup>

#### **1.4. Galata Mevlevîhânesi İle İrtibatı Olan Hattatlar**

Mevlevî tekkeleri, nefis terbiyesi yanında musikî ve edebiyat ile aynı zamanda hüsn-i hat, tezhip gibi tezyinî sanatlarda da temayüz etmiştir. Bu sanatlarla meşgul “dede”ler, tekkelerde tahsis edilen odalarda bu sanatları icra etmiş ve Mevlevî edeb ve erkânıyla birlikte dervişlere de öğretmişlerdir.<sup>100</sup>

Galata Mevlevîhânesi şeyhlerinin de, genel olarak mevlevîlikte olduğu gibi edebiyat ve sanatla meşgul kişiler olması, mevlevîhâneyi, tasavvufî bir tekke olmasının yanında, yerli ya da yabancı elit kesimin temayül gösterdiği bir kültür merkezi haline de getirmiştir. Şeyh Gâlib gibi, edebî şahsiyetiyle ön plana çıkan şeyhleri olduğu gibi, Kudretullah Dede de, kültürel kimliği ile ön plana çıkmış Galata Mevlevîhânesi

<sup>99</sup>Arbaş, “Mevlevî Sanatçılar”, 95-96; Özsayiner, “Mevlevî Hattatlar”, 125-126; Bayat, “Hüsn-i Hat San’atında Mevlevîlik ve Mevlevîler”, 85-94.

<sup>100</sup>Çelebi, *Mevlânâ ve Mevlevîlik*, 104; Küçük, “XIX. Asırda Mevlevîlik ve Mevlevîler”, 364.

şeyhlerindendir. Kudretullah Dede, felsefe ve sosyoloji eğitimi almış, aynı zamanda hem Doğu dillerine hem de Batı dillerine hâkim bir zattır.

Mevlevîhânenin bu kültürel kimliği sebebiyle, mevlevî mensup ve muhipleri dışında, yerli ve yabancı birçok kişi de ayinleri izlemek için dergâhta bulunmuştur.<sup>101</sup>

Mevlevîliğin 13. yüzyılda kuruluşundan 20. yüzyıla kadar geçen sürede birçok Mevlevî hattat yetişmiştir. Mevlevîliğin merkezi olan Konya’da, 14. Yüzyıl ve sonrasında bir gelenek şeklinde, birçok hattat Mesnevî nüshası yazmıştır. Kaynaklarda isimleri geçen Mevlevî hattatlara ait, en çok ismin, 17 ve 20. yüzyıllar aralığında yer aldığı görülür. 13 ve 16. yüzyıllarda az ismin yer alması muhtemelen ya Mevlevîlikte hat sanatına yöneliş, hat sanatının altın devri sayılan 16. yüzyıl klasik devirde yaygınlaşması, ya da daha erken devirlerde yetişmiş bazı hattatların eserlerinin günümüze ulaşmadığı için, isimleri bilinmemesidir.

Galata Mevlevîhanesine müntesip olan Mevlevî hattatlardan bazılarının, Galata Mevlevîhanesi hat koleksiyonunda eseri de bulunmaktadır. Kaynaklarda, koleksiyonda eseri yer almayıp Galata Mevlevîhânesine intisap etmiş olan hattatlar da zikredilmektedir. Derviş Abdi, Atâullah el-Mevlevî, Ahmet Vesim Paşa ve Ali Dede Hüdhüd, bu isimlerdendir.

#### **1.4.1. Derviş Abdi**

İstanbuldur. Ağakapılı İsmail Efendi’den meşk etmiştir. Serkitabetlikten Hâcegâna dâhil olmuştur.<sup>102</sup> Mevlevî bir hattat olan Derviş Abdi, Buharalıdır. Kendisine bu bölümde, Galata Mevlevîhânesi’nde yer alan levhası sebebiyle yer verilmiştir. Talik hattını İmad-ı Hasenî’den öğrenerek nesta’lik hattını İstanbul’a taşımıştır. Galata Mevlevîhânesi’nde yer alan eseri 1527 tarihlidir ve nesih hattıyla yazılmış Farsça bir mesnevîdir. Vefat tarihi M. 1647 / H. 1057’dir.<sup>103</sup>

<sup>101</sup>Küçük, “XIX. Asırda Mevlevîlik ve Mevlevîler”, 88-89.

<sup>102</sup>“Derviş Abdi”, <https://www.ketebe.org/sanatkar/dervis-abdi-3951>, Erişim Tarihi 18/09/2021.

<sup>103</sup>Özsayiner, “Mevlevî Hattatlar”, 126.

#### 1.4.2. Ali Dede Hüdhd

Çocuk yaşta Galata Mevlevîhanesi'nin hizmetine verilmiş ve Şeyh Osman Dede'nin gözetiminde eğitim görmüştür. Mevlevîhanenin kıraatçilik hizmetine kadar yükselmiş, 1751 yılında vefat etmiştir.<sup>104</sup>

#### 1.4.3. Ataullah el-Mevlevî

Atâullah el-Mevlevî, 1842 yılında dünyaya gelmiştir, Galata Mevlevîhânesi şeyhi Seyyid Mehmet Kudretullah Dede'nin oğludur.<sup>105</sup> İbtidaiye ve Rüşdiye eğitimlerinden sonra birçok hocadan özel dersler almış, Arapça, Farsça, Fransızca, Almanca, felsefe, sosyoloji ve hendese konularında çeşitli okumalar yapmıştır.<sup>106</sup> Musiki konusunda da ud ve kanun enstrümanlarını icra etmiştir. Babasının H. 1288 / M. 1871 yılında vefatının ardından Galata Mevlevîhânesi şeyhi olmuş ve kırk sene boyunca bu vazifeyi sürdürmüştür. Ta'lik hattını Sami Efendi ve Kıbrısîzâde İsmail Hakkı Efendi'den öğrenmiş, babasıyla da meşk etmiştir. Mevlevîhânenin matbah kapısı üzerinde yer alan tarih kıtası Atâullah Dede'ye aittir.<sup>107</sup> Vefat tarihi, H. 10 Ramazan 1328 / M. 1910'dur. Galata Mevlevîhânesi haziresine babasının mezarı üzerine defnedilmiştir.<sup>108</sup>

#### 1.4.4. Ahmet Vesim Paşa

Ahmet Vesim Paşa, H. 1240-1328 / M. 1824-1910 yılları arasında yaşamıştır.<sup>109</sup> Son Osmanlı Kaptan-ı Deryası ve Bahriye Nazırıdır. Deniz Müzesi'nde, H. 1323 / M. 1905 ve H. 1311 / M. 1893 tarihli nesih hatlı Kur'ân-ı Kerîm'i mevcuttur. H. 1323 / M. 1905 tarihli olan Kur'ân-ı Kerîm'de, "Ketebehu Ahmet Vesim el-Mevlevî" şeklinde ketebesini yer almaktadır.

Devlet görevi ve hattatlığının yanında, minyatür çalışmaları da mevcuttur. Bir eserinde Galata Mevlevîhânesi'nde gerçekleşen bir ayini resmetmiş ve ayini

<sup>104</sup>Bayat, "Mevlevî Hattatlar", 219.

<sup>105</sup>İbnülemin Mahmud Kemal İnal, *Son Hattatlar*, İstanbul: Ketebe, 1. Baskı, 2021, 392.

<sup>106</sup>Ali Haydar Bayat, "Mevlevî Hattatlar", *Konya'dan Dünya'ya Mevlâna ve Mevlevîlik*, Konya: Karatay Belediyesi Yayınları, 2007, 219-220.

<sup>107</sup>Küçük, "XIX. Asırda Mevlevîlik ve Mevlevîler", 366.

<sup>108</sup>Kerametli, *Galata Mevlevîhanesi Divan Edebiyatı Müzesi*, 26.

<sup>109</sup>Özsayınar, "Mevlevî Hattatlar", 127.

icracılarından biri olarak kendisine de yer vermiştir. H. 1311 / M. 1893 tarihli Kur'ân-ı Kerim nüshasında da Mekke ve Medine tasvirleri bulunmaktadır.<sup>110</sup>

## 1.5. Galata Mevlevîhânesi İle İrtibatı Olup Müzede Eseri Bulunan Hattatlar

### 1.5.1. Mahmud Celâleddin

Ak Molla Ömer ve Abdüllatif Efendi'lerden sülüs-nesih meşk etmiştir.<sup>111</sup> Kaynaklarda, Mahmud Celâleddin'in dik başlılığı sebebiyle, hocaları tarafından kabul edilmediği ve Şeyh Hamdullah ile Hafız Osman'ın yazılarını inceleyerek kendi kendini yetiştirdiği de ifade edilmektedir.<sup>112</sup> Sülüs ve nesih yazılarında Hâfız Osman tarzını iyi bir şekilde sürdürmüş Mahmud Celâleddin'in öğrencisi ve hanımı olan Esmâ İbret'de kadın hataların en başarılısı sayılır.<sup>113</sup> Mushaf, dua kitapları, levha, kıt'a, murakkaa ve hilye türünde eserler vermiştir.<sup>114</sup> Celî sülüs hattındaki tavrı, sert karakterli ve durgun olduğundan dolayı, pek benimsenmemiştir.<sup>115</sup> Talebesi Mehmed Tahir'den Sultan Abdülmecid'in ders alması sebebiyle, Mahmud Celâleddin'in tavrı bir süre daha devam etmiş fakat Mustafa Râkım ekolü karşısında tutunamamıştır.<sup>116</sup> 1829 yılında vefat etmiştir.<sup>117</sup>

### 1.5.2. Mehmet Bahir

1790-1865 yılları arasında yaşamıştır. Ta'lik hattını Kazasker İbrahim Bey'den, bir başka rivayete göre ise; Kazasker Abdülkadir Bey'den öğrenmiş<sup>118</sup> ve Enderun'da ta'lik hattı hocalığı yapmıştır.<sup>119</sup> Enderun'da ve evinde verdiği ta'lik derslerinde iki yüz civarında talebesi olduğu ifade edilmektedir.<sup>120</sup> Galata Mevlevîhânesi'nde H. 1273 / M. 1856 ve H. 1269 / M. 1853 tarihli ta'lik ile yazılmış iki adet Farsça rubâi yer alan levhası bulunmaktadır.<sup>121</sup>

<sup>110</sup>Küçük, "XIX. Asırda Mevlevîlik ve Mevlevîler", 367; Özsayiner, "Mevlevî Hattatlar", 127.

<sup>111</sup>Serin, "Osmanlı Hat Sanatı", 30.

<sup>112</sup>Derman, *Türk Hat San'atından Seçmeler*, 406.

<sup>113</sup>Derman, "Osmanlı Türklerinde Hat Sanatı", 22.

<sup>114</sup>Serin, *Hat Sanatı ve Meşhur Hattatlar*, 191-192.

<sup>115</sup>İnal, *Son Hattatlar*, 165.

<sup>116</sup>Alparslan, "Osmanlılarda Hat Sanatının Gelişmesi ve Bunun Nedenleri", 39.

<sup>117</sup>Serin, *Hat Sanatı Tarihi Ekoller ve Takipçileri*, 385.

<sup>118</sup>Özsayiner, "Mevlevî Hattatlar", 126.

<sup>119</sup>İnal, *Son Hattatlar*, 397.

<sup>120</sup>Özsayiner, "Mevlevî Hattatlar", 126.

<sup>121</sup>Küçük, "XIX. Asırda Mevlevîlik ve Mevlevîler", 365.

### 1.5.3. Ömer Vasfi Efendi

Neyzen Emin Dede'nin abisi olan Ömer Vasfi Efendi, abisi gibi Mevlevîyye'ye müntesip bir hattattır.<sup>122</sup> 1880-1928 yılları arasında yaşamıştır.<sup>123</sup> Hırka-i Şerif Camii hatipliği vazifesini icra eden babası Eyüp Sabri Efendi'nin vefatından sonra, hatiplik vazifesi kendisine vermiştir.<sup>124</sup> Bu sebeple "Hatîb" lakabıyla anılmaktadır. Aynı zamanda, mizaha düşkün ve sözünü esirgemeyen bir kişi olduğu için "Deli Ömer" diye de tanınmıştır. Ömer Vasfi Efendi, Çukurcupalı Kadri Efendi'den hat dersleri almıştır.<sup>125</sup> Aziz Efendi'den sülüs- nesih, ta'lik ve divânî Kamil Akdik'den sülüs, divânî ve celî divânî ve Sami Efendi'den ise, ta'lik, celî ta'lik ve celî sülüs öğrenmiştir. Mimarî eserler üzerinde çeşitli yazıları mevcut olan Ömer Vasfi Efendi, 48 yaş gibi genç sayılabilecek bir yaşta vefat ettiği için, talebe yetiştirememiştir.<sup>126</sup>

### 1.5.4. Nâyî Emin Efendi

1883-1945 yılları arasında yaşamıştır. Galata Mevlevîhânesi'nin neyzenbaşısıdır.<sup>127</sup> Bu sebeple "Nâyî" ünvanını almıştır. Sülüs ve nesih, Çukurcupalı Kadri Efendi'den öğrenmiştir.<sup>128</sup> Sami Efendi'den celî yazı dersleri almıştır. Nayî Emin Dede, usta hattatların sülüs-nesih kıt'alarını birebir taklit ederek hat sanatında kendisini geliştirmiştir. Galata Mevlevîhânesi'nde H. 1360 tarihli, ta'lik hatlı "Yâ Hazret-i Sultân-ı Ulemâ" yazılı levhası yer almaktadır.

### 1.5.5. Suud el-Mevlevî

Suud el-Mevlevî, 1882-1948 yılları arasında yaşamıştır. Sülüs ve nesih babası Rıza Saffet Bey, Beşiktaşlı Nuri Efendi ve Muhsinzâde Abdullah Bey'den, divânî yazıyı ise Kamil Efendi'den öğrenmiştir.<sup>129</sup> Sami Efendi'den celî divânî, İsmail Hakkı Bey'den de tuğrakeşlik dersleri almıştır. Medreselerde yazı hocalığı yapmıştır.<sup>130</sup>

<sup>122</sup>Muhittin Serin, *Hat Sanatı Tarihi Ekoller ve Takipçileri*, 1. Baskı, İstanbul: Kubbealtı, 2019, 487.

<sup>123</sup>İnal, *Son Hattatlar*, 217, 219.

<sup>124</sup>Özsayınır, "Mevlevî Hattatlar", 127.

<sup>125</sup>Derman, *Türk Hat San'atından Seçmeler*, 624.

<sup>126</sup>Serin, *Hat Sanatı ve Meşhur Hattatlar*, 243.

<sup>127</sup>Bayat, "Mevlevî Hattatlar", 220.

<sup>128</sup>Serin, *Hat Sanatı Tarihi Ekoller ve Takipçileri*, 511.

<sup>129</sup>İnal, *Son Hattatlar*, 299.

<sup>130</sup>Özsayınır, "Mevlevî Hattatlar", 128.

Galata Mevlevîhânesi'nde, Mevlevî sikkesi formunda istiflenmiş “Yâ Hazret-i Mevlânâ” ibareli, H. 1335 ve H. 1322 tarihli ve celî sülüsle yazılmış iki levhası yer almaktadır.<sup>131</sup>

## 1.6. Galata Mevlevîhânesi'nde Yazısı Bulunan Diğer Hattatlar

### 1.6.1. Hafız Yusuf

Doğum tarihi bilinememekle birlikte 1787 yılında vefat etmiştir. Aklâm-ı sitteyi, Zülüfçüler Ocağı'nın hat hocası Mustafa Efendi'den meşk etmiş fakat İbrahim Rodosî Efendi'den icazet almıştır. Daha sonra Reîsü'l-hattâtın Eğrikapılı Mehmed Rasim Efendi'den meşke devam ederek, hüsn-i hattını geliştirmiştir. Tayyibî Efendi'nin yaptırdığı mektepte hüsn-i hat öğretmeye başlamış daha sonra Galatasaray Mekteb-i Sultânî hat muallimliğine getirilmiştir. Burada pek çok talebe yetiştirdikten sonra Saray-ı Hümâyûn Enderûn Mektebi hüsn-i hat hocalığına terfi etmiştir. Üsküdârî Abdullah b. Salih, Ahmed Nazîm b. Hasan, Laz Ömer Vasfî Efendi, Eyüplü Ahmed Tevfikî Efendi, yetiştirmiş olduğu talebelerinden en bilinenleridir. 1787 yılında vefat etmiştir.

Sülüs-nesih yazısında Osmanlı hat ekolünün bütün inceliklerini görmek mümkündür. Murakkaa, sülüs-nesih kıt'a, serlevha, Mushaf türünde eserler vermiştir. Topkapı Sarayı Müzesi Kütüphanesi, Süleymaniye Kütüphanesi gibi kurumlarda pek çok eseri mevcuttur.<sup>132</sup>

### 1.6.2. İbrahim Çekerdî

Doğum tarihi tespit edilememiştir, ancak vefat yılı H.1200-1210/M.1785-1796 yılları arasında vefat ettiği tahmin edilmektedir. İstanbulda Hacızâde Camii hatini Abdullahzâde Mehmet Bâkî Efendi'den ta'lik dersleri almıştır. Anadolu'da kadılık görevinde bulunduktan sonra pâ-yi tahta dönerek, Bâb-ı Fetvâ Tesvîd Dâ'iresine girdi. Selânik Mollası olarak taşraya çıkarıldı ve 3.Selim zamanında tekrar İstanbul'a dönüp fetva emini olarak görevine devam edip görevinden azledildi.<sup>133</sup> Bir başka kaynakta ise Süleyman Faik Efendi, mecmuasında şöyle bahsediyor; “Ta'lik

<sup>131</sup>Serin, *Hat Sanatı ve Meşhur Hattatlar*, 270-273.

<sup>132</sup>Serin, *Hat Sanatı Tarihi Ekoller ve Takipçileri*, 369.

<sup>133</sup>İbnülemin Mahmud Kemal İnal "İbrahim Çekerdî" <https://www.ketebe.org/sanatkar/cekerdi-ibrahim-efendi-205>, Erişim Tarihi 01/09/2022.



nüvisanın muttevasıtlarından mâdud, Âsithane'nin ekser mahallelerinde levhaları meşhuddur. Begâyet mahbubi'l kulûb ve ihvanı meyanında muteber ve makul bir zat idi. Vefat tarihi ve medfeni meçhuldür.<sup>134</sup>

### 1.6.3. İsmail Zühdi

Aklâm-ı sitteyi, Ahmed Hıfzî Efendi'den öğrenmiştir. 1766 yılında icazetini almasından sonra Zühdi mahlasını kullanmıştır. Sultan III. Mustafa devrinde, Enderûn-ı Hümâyün'da hat hocalığı ile vazifelendirilmiştir. MustafaRakım hem kardeşi hem de en öne çıkan talebelerindendir. Tashihe ihtiyaç duymayacak derecede düzgün bir hattı olduğu ifade edilmektedir.<sup>135</sup> Sülüs nesih yazıda Hafız Osman ekolüne tâbi olmuştur. Mushaf, En'âm-ı Şerîf ve Delâil-i Hayrât, hilye, kıt'a ve murakka türünde, sülüs-nesih hattıyla pek çok eser vermiştir.<sup>136</sup> 1806 yılında vefat etmiş, mezar taşı kitabesi de kardeşi Mustafa Râkım tarafından yazılmıştır. Mustafa Râkım, Şânizâde Atâullah ve İbrahim Şevki Efendi, yetiştirdiği en mühim talebelerdir.

### 1.6.4. Mehmed Şehâbeddin

Hırka-i Şerîf şeyhi Ahmed Nuri Efendi'nin oğludur. Mehmed Esad Yesârî Efendi'den ta'lîk meşk etmiştir. Babasının vefatından sonra, dergâhın şeyhliğini üstlenmiştir. Hırka-i Şerîf Camii'nin Sultan II. Mahmud tarafından yaptırılan tamiratına dair kitabeyi Mehmed Şehâbeddin Efendi yazmıştır. Fatıma Zehra Hanım ve Şeyh Necib Efendi yetiştirdiği talebelerdendir. 1816 yılında vefat etmiştir.<sup>137</sup>

### 1.6.5. Mehmed Filibeli

Filibeli olup tahsilini burada tamamladıktan sonra İstanbul'a gitmiştir. Seyyid Osman Efendi'den sülüs ve nesih meşk ederek icazet almıştır. Mekteplerde tedris-i ilim ve

---

<sup>134</sup>İnal, *Son Hattatlar*,427.

<sup>135</sup>Serin, *Hat Sanatı ve Meşhur Hattatlar*, 187-188.

<sup>136</sup>Derman, *Türk Hat San'atından Seçmeler*, 368, 370.

<sup>137</sup>İsmail Orman, "Mehmed Şehâbeddin Efendi", <https://www.ketebe.org/sanatkar/mehmed-sehabeddin-efendi-613>, Erişim Tarihi 23/05/2022.

hüsn-ü hat talimiyle meşgul olan erbab-ı hattandır. H.1240/M.1824 senesinde hayatta olduğu bilmekte fakat vefat yıl dönümü hakkında bilgiye ulaşılamamıştır.<sup>138</sup>

### 1.6.6. Mustafa Râkım

1758-1826 yılları arasında yaşamıştır. Hattat İsmail Zühdî Efendi'nin kardeşidir.<sup>139</sup> İlk olarak abisi İsmail Zühdî'den ve Derviş Ali Efendi'den sülüs ve nesih meşk etmiştir. 12 yaşındayken, abisi İsmail Zühdî Efendi'den icazet almıştır. Celî sülüste mahir bir isimdir.<sup>140</sup> Ressamlık yönü de olan Mustafa Râkım Efendi, Sultan III. Selim döneminde tasvir-i hümayûnu yapmakla görevlendirilmiş ve kendisine müderrislik vazifesi verilmiştir.<sup>141</sup> Sikke-i Hümayûn ressamlığı ve tuğra-yihümâyûnu düzenlemekle de görevlendirilmiş ve tuğra formunu, Osmanlı'nın son devirlerine kadar kullanılacak güzellikte tertip etmiştir.<sup>142</sup> Sultan II. Mahmud'un şehzadeligi sırasında hüsn-i hat hocalığını yapmıştır.<sup>143</sup> Abisi İsmail Zühdi ve Hafız Osman'ın sülüs yazılarını tetkik ederek celî yazıda kendine has bir üslup oluşturmuştur.<sup>144</sup> Yazılarının istif, terkiplerindeki güzellikte ressamlığının da etkisi görülmektedir.<sup>145</sup> Kıt'a, hilye, kuşak yazısı, kitabe, şahide türünde birçok eser vermiştir.<sup>146</sup> Mehmed Haşim, Mehmed Recâî, Şakir Efendi ve Sultan II. Mahmud en bilinen talebeleridir.<sup>147</sup>

### 1.6.7. Sultan II. Mahmud

Sultan II. Mahmud, I. Abdülhamid'in oğlu ve otuzuncu Osmanlı padişahıdır. 1785-1839 yılları arasında yaşamıştır.<sup>148</sup>

Kebecizâde Mehmed Vasfi Efendi'den sülüs-nesih meşk etmiş ve 1807 yılında da icazetini almıştır. Daha sonra Mustafa Râkım'dan celî sülüs meşk etmiş ve celî

---

<sup>138</sup>“Filibevî Mehmed Efendi”, <https://www.ketebe.org/sanatkar/filibevi-mehmed-efendi-2839> Erişim Tarihi 01/09/2022.

<sup>139</sup>Derman, *Türk Hat San'atından Seçmeler*, 382.

<sup>140</sup>Serin, *Hat Sanatı Tarihi Ekoller ve Takipçileri*, 377, 378.

<sup>141</sup>Serin, *Hat Sanatı ve Meşhur Hattatlar*, 188,190.

<sup>142</sup>İnal, *Son Hattatlar*, 222.

<sup>143</sup>M. Uğur Derman, “Osmanlı Türklerinde Hat Sanatı”, *Osmanlı II*, Ankara, 1999, 22.

<sup>144</sup>Mustafa Râkım Efendi, <https://www.ketebe.org/sanatkar/mustafa-rakim-efendi-671>, Erişim Tarihi 12/05/2022, 01:33.

<sup>145</sup>MuhittinSerin, “Osmanlı Hat Sanatı”, *Osmanlı II*, Ankara, 1999, 30.

<sup>146</sup>Ali Alparslan, “Osmanlılarda Hat Sanatının Gelişmesi ve Bunun Nedenleri”, *Osmanlı II*, Ankara, 1999, 39.

<sup>147</sup>Abdülhamit Tüfekçioğlu, “Osmanlı Döneminde Hat Sanatı”, *Osmanlı II*, Ankara, 1999, 46.

<sup>148</sup>Derman, *Türk Hat San'atından Seçmeler*, 404.

sülüsle levha formunda eserler vermiştir.<sup>149</sup> Şehzâdeliği sırasında birkaç Mushaf yazdığı bilinmekteyse de, bunların âkıbeti belirlenememiştir.<sup>150</sup>

### 1.6.8. Yesârîzâde Mustafa İzzet

Yesarî Mehmed Esad Efendi'nin oğludur. Ta'lik hattında icazetini 1788 yılında babasından almış ve 1820 yılından itibaren ta'lik hattında kendi şivesini oluşturmuştur.<sup>151</sup> Türk ta'lik hattını en mükemmel seviyesine ulaştırmıştır. Celî ta'lik olarak, Osmanlı devrinde taşâ mahkûk yüzlerce kitabesi mevcuttur.<sup>152</sup> Yetiştirdiği talebeler arasında; Kazasker Mustafa İzzet, Abdülfettah Efendi, Kıbrısîzâde İsmail Hakkı, Bursalı Rıza, Melekpaşazâde gibi isimler mevcuttur. Birçok mimarî yapıda kitabeleri ve levhaları bulunmaktadır.<sup>153</sup>

### 1.6.9. Mustafa Hilmi bi-Hakkîzâde

Sülüs ve nesihle kudretli bir hattattır. Çok sayıda levhâ, kıt'a ve hilye-i sa'adeti bulunmaktadır.<sup>154</sup> İstanbul'un çeşitli mezarlıklarında imzasının bulunduğu mezartaşı kitâbelerine rastlanmaktadır. "iki yüz kadar Kur'an-ı Kerîm yazmıştır ve 2. Mahamud'un emriyle yazılmış kelâm-ı kadimlerden biri, vefatından sonra türbesine vakfedilmiştir. Hâlen Millet Kütüphanesi'nde bulunan ve muhtemelen kendisi tarafından telîf edilmiş olan Mizânü'l-hat adlı eseri de kaleme almıştır. Beyazıt Devlet Kütüphanesi'nde bulunan H. 1227/M. tarihli Üstüvânî Mehmed Efendi'nin Kitâb-ı Üstüvânî (2962) adlı eseri ile Topkapı Sarayı Müzesi Kütüphanesi'nde bulunan H. 1255/M. 1839-1840 tarihli İstanbul ve Civârında Medfûn Bulunan Bazı Zevâtın İsimleri(Y. 123) adlı kitabı nesihle istinsâh etmiştir.<sup>155</sup>

---

<sup>149</sup>İnal, *Son Hattatlar*, 170.

<sup>150</sup>M. Uğur Derman, *Ömrümün Bereketi 4, "Osmanlı'nın Hattat Padişahları"*, İstanbul, 2021, 520,525.

<sup>151</sup>İnal, *Son Hattatlar*, 433, 437.

<sup>152</sup>Derman, *Türk Hat San'atından Seçmeler*, 358, 360.

<sup>153</sup>Serin, *Hat Sanatı ve Meşhur Hattatlar*, 365-369.

<sup>154</sup>H. Subaşı, "Hattat Osmanlı Padişahları", 57.

<sup>155</sup>İsmail Orman <https://www.ketebe.org/sanatkar/hakkakzade-mustafa-hilmi-efendi-334>., Erişim Tarihi 01/09/2022.

### 1.6.10. Abdülmecid b. Mahmud Han

Abdülmecid Han, Sultan II. Mahmud'un oğlu ve otuz birinci Osmanlı padişahıdır.<sup>156</sup> 1823-1861 yılları arasında yaşamıştır. Şehzadeliği sırasında, Mahmud Celâleddin'in en değerli talebelerinden Mehmed Tahir Efendi'den ilkyazı derslerini almıştır.<sup>157</sup> Tahta 286çıkışının ardından ise, Kazasker Mustafa İzzet Efendi ile meşk etmiş ve 1843 yılında icazet almıştır. Hüsn-i hatta daha ziyade, ilk hocası Mehmed Tahir Efendi gibi Mahmud Celaleddin'in izini takip etmiş ve bu sebeple de "Celaleddin-i sâlis" lakabı ile anılmıştır. Sülüs-nesih kıt'a ve celî sülüs levha türünde eserler vermiştir. Ortaköy, Çırağan ve Dolmabahçe Camilerinde, ism-i celâl, ism-i nebî, çehâr yâr-i güzîn ve hasaneyn levhaları kendisine aittir.<sup>158</sup> Yakacık Cami, Kılıç Ali Paşa ve Teşvikiye Camilerinde de çeşitli levhaları yer almaktadır. Topkapı Sarayı Müzesi Kütüphanesi'nde de tarihsiz bir amme cüzü bulunmaktadır.<sup>159</sup> Galata Mevlevîhânesi'nde de bir adet sülüs-nesih kıtası mevcuttur.

### 1.6.11. Ahmed Râkım

Küçük Râkım diye meşhurdur. Mehmed Haşim Efendi'den sülüs-nesih meşk etmiş ve tuğra çekmesini öğrenmiş, 1840 yılında icazet almıştır. Bayezid Rüşdiyesi, Dârü'l-Maârif ve bazı rüştiye mekteplerinde sülüs dersleri vermiştir.<sup>160</sup> Vefat yılı, 1862/63'dür.<sup>161</sup>

### 1.6.12. Osman Âtîf

Hattatlardan olduğu sahaflarda kitapçı Abdurrahman Efendi'de bulunan 1271 tarihli, otuz dokuzuncu Mushaf-ı Şerif'inden anlaşılmıştır.<sup>162</sup>

---

<sup>156</sup>İnal, *Son Hattatlar*, 50, 53.

<sup>157</sup>Derman, *Türk Hat San'atından Seçmeler*, 418.

<sup>158</sup>Sultan Abdülmecid", <https://www.ketebe.org/sanatkar/sultan-abdulmecid-884>, Erişim tarihi 11/05/2022, 21:14

<sup>159</sup>Subaşı, "Hattat Osmanlı Padişahları", 58.

<sup>160</sup>Süleyman Kınılı, *Hat ve Hattâtân'da Osmanlı Hattatları*, İstanbul: Marmara Üniversitesi, Türkiyat Araştırmaları Enstitüsü Türk Sanatı Bölümü, Yüksek Lisans Tezi, 2007, 131.

<sup>161</sup>Derman, *Türk Hat San'atından Seçmeler*, 400; İnal, *Son Hattatlar*, 231.

<sup>162</sup>Mehmet Memiş, *Süleyman Bin Ahmed'in "Mîr'ât-ı Hattâtîn Adlı Eseri*, İstanbul: Marmara Üniversitesi, Sosyal Bilimler Enstitüsü Geleneksel Türk Sanatları Bölümü, Yüksek Lisans Tezi, 1993, 120.

### 1.6.13. Ali Haydar Bey

1802-1870 yılları arasında yaşamıştır. Yesarizâde Mustafa İzzet Efendi'den ta'lik meşk etmiş ve 1823 yılında icazet almıştır.<sup>163</sup> Bilinen talebeleri, Çarşambalı Arif Bey, Sami Efendi, Şefik Bey ve Seyyid İsmail Zühdî'dir. Hocası Yesârîzâde Mustafa İzzet Efendi'nin Fatih Hazîresi'nde yer alan şâhide kitabesini Ali Haydar Bey yazmıştır.<sup>164</sup> İcazetnâme kıt'ası Topkapı Sarayı Müzesi'ndedir. Celî ta'liklezerendûd levhaları ve Dolmabahçe Büyük Mecidiye Cami, Ortaköy Küçük Mecidiye Cami, Selimiye Kışlası ve birçok yapıda da kitabeleri bulunmaktadır.<sup>165</sup> Kasımpaşa Mevlevîhanesi kitabesi de kendisine aittir ve Kasımpaşa Mevlevîhanesi'nin geçirdiği yangın sonrasında kırılmış olarak Galata Mevlevîhanesi'ne nakledilmiştir.<sup>166</sup>

### 1.6.14. Recâî Efendi

Mehmed Şakir Recai Efendi, 1804 yılında İstanbul'da doğmuştur. On üç yaşındayken, Filibeli Mehmed Efendi'den icazet almıştır ve Recâî mahlasını kendisine Filibeli Mehmed Efendi vermiştir. Mustafa Râkım'ın da talebesi olmuştur. Sülüs, ta'lik, nesih, rik'a ve celî yazıda eserler vermiştir.<sup>167</sup>

Musikî ile meşgul olmuş, mühür kazıma, cilt ve tezhip konularında da maharet sahibi bir zâttır. 1874 yılında vefat etmiştir.<sup>168</sup>

### 1.6.15. Kazasker Mustafa İzzet Efendi

1801-1876 yılları arasında yaşamış olan Kazasker Mustafa İzzet Efendi, sülüs-nesihi Çömez Mustafa Vâsıf Efendi'den ta'lik ve celî ta'lik hatlarını ise Yesarizâde Mustafa İzzet Efendi'den öğrenmiştir.<sup>169</sup> Talebeleri arasında Şefik Bey, Muhsinzâde Abdullah, Abdullah Zühdî, Hasan Rızâ, Kayışzâde Hafız Osman en tanınmış olanlarıdır. Mushaf, hilye, kıt'a, levha, celî sülüs ve celî ta'lik hatlarıyla kitabe türünde sayısız eserler vermiştir. Ayasofya'daki 7,5 metre çapındaki, İsm-i celâl, ism-i nebî ve çehâr yâr-i güzîn ile hasaneyn isimlerinin yazılı olduğu dairevî

<sup>163</sup>Serin, *Hat Sanatı ve Meşhur Hattatlar*, 369, 373.

<sup>164</sup>İnal, *Son Hattatlar*, 415.

<sup>165</sup>"Ali Haydar Bey", <https://www.ketebe.org/sanatkar/ali-haydar-bey-112>, Erişim Tarihi, 11/05/2022.

<sup>166</sup>Derman, *Türk Hat San'atından Seçmeler*, 358, 470.

<sup>167</sup>Serin, *Hat Sanatı ve Meşhur Hattatlar*, 190.

<sup>168</sup>İnal, *Son Hattatlar*, 247-250.

<sup>169</sup>Derman, *Türk Hat San'atından Seçmeler*, 436.

levhalar, Mustafa İzzet Efendi'ye aittir ve İslam dünyasındaki en büyük yazılar olma özelliğine sahiptir.<sup>170</sup>

#### **1.6.16. Şeyh Mahmud Sırrî Vahdetî el-Keyyâlî er-Rufâî**

Rıfâî şeyhi olduğu bilinmektedir. Doğum tarihi, kimden meşk ettiği v.s. bilinmemektedir. H. 1294-1295 yıllarında vefat etmiştir.<sup>171</sup> Galata Mevlevîhanesi'nde çile çıkararak derviş olan Ahmed Fasih Dede ve Galata Mevlevîhanesi'nde Aziz Dede'den Mesnevî okuyan ve ta'lik hattında üstad olan Şeyh Ahmed Gavsî Dede de Galata Mevlevîhanesi ile irtibatı olmuş hattatlardandır.<sup>172</sup>

#### **1.6.17. Mehmed Rıfat Efendi**

Galata Mevlevîhanesi koleksiyonunda “Mehmed Rıfat” ketebeli yazısı yer alan hattatımız, levhada yazının tarihi bulunmadığı için tam olarak tespit edilememiştir. Ta'lik yazılı bir levha olduğu için, ta'lik hattında öne çıkmış olduğu düşünülmektedir. Ta'lik bir kitabesi mevcut olan fakat hayatı hakkında fazla malumat bulunmayan Mehmed Rıfat Efendi adlı bir hattat, İbnülemin Mahmud Kemal İnal'ın Son Hattatlar eserinde geçmektedir. Hat sanatıyla birlikte, tezhip ve cilt sanatlarında da mahir olduğu ve 1879'da vefat etmiş olduğu ifade edilmektedir. Celf ta'lik hattı kendisine ait olan kitabe ise, Galata'daki Beyazıt Camii'nin tarihi ve caminin altındaki Şekerpare Kadın Çeşmesi'nin kitabesidir.<sup>173</sup>

Bir başka Mehmed Rıfat Efendi ise, 1857-1952 yılları arasında yaşamıştır. İlk olarak yazıya hevesini görünce kendisine yazı malzemeleri veren Sadaret Mektubi Kalemi'ndekatip olan Selim Efendi'den yazı öğrenmiştir. Daha sonra onun yönlendirmesiyle Yahya Hilmi Efendi'ye gitmiş, son olarak da Şevki Efendi ile meşk etmiştir. Mezar taşı kitabeleri ve Defter-i Hakanî'de tapu tezkireleri yazmıştır.<sup>174</sup>

---

<sup>170</sup>Serin, 201, 203.

<sup>171</sup>İnal, *Son Hattatlar*, 293.

<sup>172</sup>Bayat, “Mevlevî Hattatlar”, 218.

<sup>173</sup>İnal, *Son Hattatlar*, 260.

<sup>174</sup>İnal, *Son Hattatlar*, 261.

### 1.6.18. Abdullah Zühdi Efendi

Eyüp Sultan türbedarı Eyüp Sultan türbedar ı Mehmed Râşid Efendi'den aklâm-ı sitteyi meşk etmiştir.<sup>175</sup> Kazasker Mustafa İzzet Efendi'den sülüs-nesih dersleri almış ve 1841 yılında da icazet almıştır.<sup>176</sup> Nuruosmaniye Camii yazı mektebi'nde ve Mühendishâne-i Berr-i Hümâyûn'da yazı ve resim dersleri vermiştir.<sup>177</sup> Mescid-i Nebevî'nin kubbe kasmağı ve duvarlarında yer alan, celî sülüs ayet, hadis ve Hz. Peygamber'den bahseden kasideler içeren kuşak yazıları kendisine aittir.<sup>178</sup> Abdullah Zühdi, aynı zamanda ressam olduğu için celî sülüs yazılarında mükemmel istifler hazırlamıştır. Bazen, istiflerindeki harf dizilimlerinin ahengini ön plana alarak, ibarelerdeki harflerin öncelik ve sonralık sırasını bile göz ardı ettiği ifade edilmektedir.<sup>179</sup> 1879 yılında vefat etmiştir.

### 1.6.19. Şefik Bey

1820-1880 yılları arasında yaşamıştır. Ali Vasfi Efendi ile Kadıasker Mustafa İzzet Efendi'den sülüs nesih meşk etmiş ve icazet almıştır.<sup>180</sup> Ayrıca divânî ve celî divânî yazıları ve tuğra çekmeyi de öğrenmiştir.<sup>181</sup> Ali Haydar Bey'den ta'lik meşk etmiştir. Silahşorân-ı Hâssa, Mûsika-i Hümâyûn ve Hademe-i Hümâyûn gibi kurumlarda hat öğretmiştir. Sultan Abdülmecid türbesindeki kuşak yazıları, Kudüs'teki Kubbetü's-Sahra'nın Yasin Suresi yazılı olan kuşak yazısındaki kendisine aittir.<sup>182</sup> Kıt'a, Mushaf, hilye-i şerîf, murakkaa, kitabe ve levha türünde pek çok eser vermiştir. Çırçırılı Ali Efendi, Hasan Rıza ve İbrahim Alaaddin Bey yetiştirdiği talebelerdendir.<sup>183</sup>

---

<sup>175</sup>İnal, *Son Hattatlar*, 34.

<sup>176</sup>Muhittin Serin, *Hat Sanatı ve Meşhur Hattatlar*, 2. Baskı, İstanbul: Kubbealtı, 2003, 205-208.

<sup>177</sup>Derman, *Türk Hat San'atından Seçmeler*, 474.

<sup>178</sup>“Abdullah Zühdi Efendi”, <https://www.ketebe.org/sanatkar/abdullah-zuhdi-efendi-20>, Erişim Tarihi 12/05/2022.

<sup>179</sup> Serin, *Hat Sanatı Tarihi Ekoller ve Takipçileri*, 404, 407.

<sup>180</sup>Serin, *Hat Sanatı ve Meşhur Hattatlar*, 209-211.

<sup>181</sup>İnal, *Son Hattatlar*, 306, 308.

<sup>182</sup>Serin, *Hat Sanatı Tarihi Ekoller ve Takipçileri*, 411.

<sup>183</sup>Derman, *Türk Hat San'atından Seçmeler*, 450.

### 1.6.20. Halil Şükri Efendi

Bursada'da doğdu ve eğitimini de orada tamamladı. Bu esnâda Şeyh Süleyman Vehbî Efendi'den sülüs ve nesih meşk ederek icâzet aldı. Daha sonra İstanbul'a giderek ilmî tahsilini tamamladığından Bursa'daki Necâtiye Medresesi'nin müderrisliğine getirildi. Bir müddet sonra İstanbul'da bir medreseye nakledildiği gibi, Süleymâniye'deki İrfâniye Mektebi'nin hüsn-i hat muallimliği de kendisine verildi. Daha sonra Mekteb-i Ma'arif-i Adliye'ye sülüs muallimi olan Burusevî Halîl Sükrî Efendi'nin ilmî rütbesi H. 15 Cemâziye'l-evvel 1264/M. 19 Nisan 1848 tarihinde yükseltildi. H. 25 Zi'l-hicce 1267/M. 21 Ekim 1851'de de rü'ûs aldıktan sonra da Mekteb-i Ma'arif'in üçüncü muallimliğine tayin edildi. Hat ü Hattatân'da 1856 yılında sona eren Kirim Savasi'ndan bir müddet sonra vefât ettiği beyân edilmekle birlikte, H. 1291/M. 1874 tarihli En'âm-i Serîf'inin görülmüş olması, bu tarihte hayatta olduğuna isaret etmektedir.<sup>184</sup> Ancak vefat tarihi ve medfeni tespit edilememiştir. Hâfızlardan olup Nakşibendî Târikati'nin müntesiblerinden idi.<sup>185</sup>

### 1.6.21. Rasim

On iki yaşında icâzet aldı. Son derece güzel kıt'alar yazması sebebi ile levhaların üzerine nazar boncuğu takılmasını tavsiye etmişlerdir. Ser-sikkezen Abdülfettah Efendi yazılarını görüp beğenmesi üzerine, Darphaneye memur ettirmiştir. Son Osmnalı döneminde basılan madeni paraların üzerine hakettiği yazıları kullanılmıştır.<sup>186</sup> İmtiyaz madalyasının resmi ve hâk'ı da ona aittir. Tuğrakeşlikde, Dîvân-ı Hümâyûn tuğrakeşlerini gıpta-keş edecek derecede mâhir idi. 1885'te bir Perşembe günü cami'de ders okuturken hastalanarak 44 yaşında olduğu halde vefât etti. Merkez Efendi Kabristanı'na defnedildi.<sup>187</sup>

---

<sup>184</sup>Kımlı, *Hat ve Hattatân'da Osmanlı Hattatları*, 132.

<sup>185</sup>“Bursalı Halil Şükri Efendi”, <https://www.ketebe.org/sanatkar/bursali-halil-sukri-efendi-187>, Erişim Tarihi 01/09/2022.

<sup>186</sup>İnal, *Son Hattatlar*, 236.

<sup>187</sup>İbn'ül Emin Mahmud Kemal İnal, <https://www.ketebe.org/sanatkar/hafiz-mehmed-rasim-efendi-316>, Erişim Tarihi 15/05/2021



### 1.6.22. Şevki Efendi

1829 yılında Kastamonu’da dünyaya gelmiştir.<sup>188</sup> Tahsil için İstanbul’a geldiği sırada dayısı Hulusi Efendi’den sülüs-nesih ve rika’ meşk eden Şevki Efendi, 1841 yılında icazetini almıştır.<sup>189</sup> İcazetini aldıktan sonra Hafız Osman, Yedikuleli Seyyid Abdullah gibi hattatları da örnek alarak kendi şivesini oluşturmuştur.<sup>190</sup> Mushaf-ı Şerîf, Delâil-i Hayrât, evrad, kıt’a, murakkaa, Hilye-i Şerîf ve celî sülüs levha türünde eserler vermiştir.

Bakkal Arif Efendi, Fehmi Efendi, Mehmed Hulûsî, Mehmed Şükri ve Ziyaeddin Efendi en bilinen talebeleridir. 1887 yılında vefat etmiştir.<sup>191</sup>

### 1.6.23. Abdulahad el-Vahdetî

Abdulahad Efendi, 1832-33 yılında doğmuş, 1896 yılında vefat etmiştir. İlk hat eğitimini, doğduğu şehir olan Burdur’da alan Abdulahad Efendi, İstanbul’a gittikten sonra Abdullah Zühdi Efendi’den aklâm-ı sitte ve celî sülüs meşk etmiştir.1848 yılında Enderun-ı Hümâyün’da Hazine Odasında görev aldıktan sonra 1860 yılında Hırka-i saadet imamlığına getirildi ve 1868 yılında tabur kitabeti rütbesiyle Mekteb-i Harbiye hattatlığına tâyin edildi.<sup>192</sup> Mushaf-ı Şerîf, Hilye-i Saadet, kıt’a, levha, Delâil-i Hayrât türlerinde birçok eser vermiştir.<sup>193</sup>

### 1.6.24. Muhsinzâde Abdullah

19. yüzyıl hattatlarından olan Muhsinzâde Abdullah Bey, Kadıasker Mustafa İzzet Efendi’nin talebesidir ve 1832-1899 yılları arasında yaşamıştır.<sup>194</sup> İlk olarak mektep hocası Hafız Mehmed Efendi’den sülüs ve nesih meşk etmiştir. Daha sonra hocasının ve babasının isteği üzerine Kadıasker Mustafa İzzet Efendi’ye talebe olmuştur. Menşe-i Küttâb-ı Askeriye’de Şevki Efendi’nin vefatının ardından hüsn-i hat dersleri

---

<sup>188</sup>İnal, *Son Hattatlar*, 316.

<sup>189</sup>Serin, *Hat Sanatı ve Meşhur Hattatlar*, 211-215.

<sup>190</sup>Serin, *Hat Sanatı Tarihi Ekoller ve Takipçileri*, 421-424.

<sup>191</sup>Derman, *Türk Hat San’atından Seçmeler*, 522-526.

<sup>192</sup>İnal, *Son Hattatlar*, 346.

<sup>193</sup>“Hâfiz VahdetîAbdulahad”, <https://www.ketebe.org/sanatkar/hafiz-vahdeti-29>, Erişim Tarihi 12/05/2022.

<sup>194</sup>Serin, *Hat Sanatı Tarihi Ekoller ve Takipçileri*, 439.

vermiştir. Kendisine Sultan II. Abdülhamid tarafından, “reîsü’l-hattâtîn” ünvanı verilmiştir.<sup>195</sup>

Kıt’a ve levha türünde eserler vermiştir. Birkaç Mushaf-ı Şerîf yazdığı ve mimarî yapılarda kitabeleri de olduğu ifade edilmektedir.<sup>196</sup>

### **1.6.25. Mehmed İzzet**

1841-1903 yılları arasında yaşamıştır. Hüsn-i hattı kimden meşk ettiği bilinmemektedir. Sülüs, ta’lik ve celî yazılarla eserler vermiştir. 1863-67 yılları arasında, Tıbbiye Mektebi’nde ve Umumî İdâdî’dehüsn-i hat dersleri vermiştir. 1868 yılında Galatasaray Sultani Mektebi’nde yazı muallimliği yapmıştır. Osmanlı Türk hattatlarının buluşu olan Rik’a yazıda günümüzde dahi örnek alınacak kendine ait bir üslup geliştirmiştir.<sup>197</sup>

Sultanahmet Meydanı’ndaki Alman Çeşmesi’nin kubbe yazısı, Mehmed İzzet Bey’e aittir. Kabir taşı kitabeleri de mevcuttur.<sup>198</sup>

### **1.6.26. Bakkal Arif Efendi**

Filibeli olan Bakkal Arif Efendi, İsmail Sabir isimli bir hattattan sülüs nesih meşk ederek icazet almıştır.<sup>199</sup> Rumeli topraklarının Osmanlı’nın elinden çıkması sonucu, Filibe’den İstanbul’a gelen Arif Efendi, geçimini sağlamak üzere bir bakkal dükkânı açmış, bu sebeple de “Bakkal” lakabı ile tanınmıştır. İstanbul’a geldikten sonra Şevki Efendi ile tekrar meşk eden Arif Efendi, 1883 yılında da Şevki Efendi’den icazet almıştır. Sami Efendi ile de meşk etmiştir.<sup>200</sup> Elmalılı Hamdi Yazır, Şeyh Abdülaziz er-Rifâî, Arif Hikmet Bey, Bahâeddinbey, Kamil Ülgen, Necmeddin Okyay, Aziz Efendi ve Ahmed Ref’et Efendi, öne çıkan talebeleridir. Sülüs-nesih ve celî sülüs hatlar ile murakka, Hilve-i Şerîf, evrad, kıt’a, delâil-i hayrat türünde pek çok eser vermiştir.<sup>201</sup>

---

<sup>195</sup>İnal, *Son Hattatlar*, 37, 38.

<sup>196</sup>Derman, *Türk Hat San’atından Seçmeler*, 460.

<sup>197</sup>Kımlı, *Hat ve Hattâtân’da Osmanlı Hattatları*, 9.

<sup>198</sup>İnal, *Son Hattatlar*, 151, 153.

<sup>199</sup>Serin, *Hat Sanatı Tarihi Ekoller ve Takipçileri*, 447.

<sup>200</sup>Serin, *Hat Sanatı ve Meşhur Hattatlar*, 220, 224-225.

<sup>201</sup>Derman, *Türk Hat San’atından Seçmeler*, 532.

### 1.6.27. Sırrı Efendi

Hâfız Hasan Sırrı Efendi, 1836-1907 yılları arasında yaşamıştır.<sup>202</sup> Yeniköy’de tarik-i Rufai Degâhı şeyhi Mehmed Emin Efendi’den yazı meşk etmiş ve icâzet almış devamında Kâzasker Mustaa İzzet Efendi’den istifade etmiştir. Tarik-i Mevlevi’ye intisab etmiştir. Yazı’nın yanından musîki ile uğraşmış ve hayli talebesi olmuştur.<sup>203</sup> Karaca sakallı, esmer, orta boylu olup Sünbül Efendi Dergâhı’nda bir müddet zâkirbaşı vekili olduğu bilinmektedir. Nitekim musîkideki şöhreti hattının üstündedir. Süleymaniye Kütüphanesi’nde bulunan H. 1309 tarihi (Demirbaş no: 514) levhası, sülüste mahir bir hattat olduğuna işaret etmektedir.<sup>204</sup>

### 1.6.28. Sâmi Efendi

Sami Efendi, 1838-1912 yılları arasında yaşamış, Osmanlı hat sanatında ekol sahibi hattatlardandır.<sup>205</sup> Asıl adı İsmail Hakkıdır, Mehmed Sami adını mahlas olarak kullanmıştır.<sup>206</sup> Boşnak Osman Efendi’den sülüs-nesih, Mümtaz Efendi’den rik’a, Nâsîh Efendi’den divânî ve celî divânî dersleri almıştır.<sup>207</sup> Nâsîh Efendi’den aynı zamanda tuğra çekmeyi de öğrenmiştir. Kıbrısîzâde İsmail Hakkı Efendi’den ta’lik, Mustafa Râkım’ın talebesi Recâî Efendi’den ise celî sülüs meşk etmiştir.<sup>208</sup> Celî sülüs yazıda, İsmail Zühdi’ye ait bir sülüs murakkasından kendi zevkine uygun olanları seçerek Mustafa Rakım’ın celî sülüsü ile mezcetmiş ve kendi şivesini oluşturmuştur. Tuğra formunu da Mustafa Rakım sonrası kemal noktasına erdirmiştir. Kıbrısîzâde’den 1857’de icazet almış, hocası vefat ettikten sonra ise, ta’lik yazıda Ali Hayda Bey’le ta’lik meşk etmeye devam etmiştir. Celî ta’lik yazı da Yesarizâde Mehmed Esad Efendi’den sonra Sami Efendi’nin şivesiyle kemâle ermiştir.

Sami Efendi, sülüs-nesih yazıdan ziyade celî yazıda eserler vermiştir. Levhalarda celî türünde eserler veren Sami Efendi’nin taşa mahkûk pek çok eseri mevcuttur. Çok

---

<sup>202</sup>“Hasan Sırrı Efendi”, <https://www.ketebe.org/sanatkar/hasan-sirri-efendi-361>, Erişim Tarihi 02.06.2022.

<sup>203</sup>İnal, *Son Hattatlar*, 295.

<sup>204</sup>İsmail Orman,“Hasan Sırrı Efendi”, <https://www.ketebe.org/sanatkar/hasan-sirri-efendi-361>, Erişim Tarihi 02/06/2022.

<sup>205</sup>İnal, *Son Hattatlar*, 67.

<sup>206</sup>Serin, *Hat Sanatı Tarihi Ekoller ve Takipçileri*, 453.

<sup>207</sup>İnal, *Son Hattatlar*, 284-285.

<sup>208</sup>Derman, *Türk Hat San’atından Seçmeler*, 546, 550.

sayıda mezar taşı kitabesi de yazmıştır.<sup>209</sup> Kitabe olarak en meşhur yazısı Yeni Cami Çeşmesi'nin 12 satırlık kitabesidir ve harf birleşimleri bakımından kendisinden sonra günümüze kadar tüm hattatlara ders niteliğindedir. Yazı hareketleri ve eser tarihinin yazıldığı rakamları da en estetik haliyle icra etmiştir.<sup>210</sup> Yetiştirdiği talebelerin en bilinenleri, Hacı Nazif Bey, Tuğrakeş Hakkı Bey, Hacı Kamil Akdik, Hulusi Efendi, Hasan Rıza, Aziz Efendi, Ömer Vasfi Efendi, Neyzen Emin Efendi ve Necmeddin Okyay'dır.<sup>211</sup>

### 1.6.29. Mehmed Nazif Bey

1846-1913 yılları arasında yaşamıştır. Hafız Abdülahad Vahdetî Efendi'den sülüs-nesih meşk etmiş ve 1862 yılında icazetini almıştır.<sup>212</sup> Şefik Bey'den de sülüs ve nesih meşk etmiştir.<sup>213</sup> Ayrıca Sami Efendi'den ta'lik, divânî ve celî divânî meşk etmiş ve tuğra çekmesini de öğrenmiştir.<sup>214</sup> 1907 yılında 60 yaşındayken, Sami Efendi'den ta'lik icazeti almıştır.

Çoğunlukla celî yazı ile eserler vermiş, celî sülüste Mustafa Râkım, celî ta'likte ise Yesârîzâde Mustafa İzzet Efendi'nin ekolünü takip etmiştir. Ayrıca usta hattatların yazılarını da taklit etmiştir.<sup>215</sup>

### 1.6.30. Mehmed Mecdî

Mevlevî tarikatına mensup ve Galata Mevlevîhânesi dervişânından olduğu tahmin edilmektedir. Yazı üslûbundan dolayı Şefik Bey'in talebesi olduğu ifade edilmektedir. Tezimizde yer verdiğimiz, Galata Mevlevîhânesi koleksiyonunda yer alan "Yâ Hazreti Mevlâna" ibareli yazısı, H. 1248/ M. 1867/68 tarihlidir. Galata Mevlevîhânesi Müzesi'nde, H. 1288- M. 1871/72 tarihli ve yine "Yâ Hazreti Mevlâna" ibareli ikinci bir levhasının yer aldığı da kaynaklarda geçmektedir. Vefat tarihi 1908-1918 yılları arasındadır.<sup>216</sup>

---

<sup>209</sup>Serin, *Hat Sanatı ve Meşhur Hattatlar*, 225-229.

<sup>210</sup>Derman, "Osmanlı Türklerinde Hat Sanatı", 22.

<sup>211</sup>Tüfekçioğlu, "Osmanlı Döneminde Hat Sanatı", 46.

<sup>212</sup>Serin, *Hat Sanatı Tarihi Ekoller ve Takipçileri*, 463.

<sup>213</sup>Derman, *Türk Hat San'atından Seçmeler*, 564, 566.

<sup>214</sup>İnal, *Son Hattatlar*, 198.

<sup>215</sup>Serin, *Hat Sanatı ve Meşhur Hattatlar*, 231.

<sup>216</sup>Seyyid Mehmed Mecdî Efendi, <https://www.ketebe.org/sanatkar/seyyid-mehmed-mecdi-efendi-581>, Erişim Tarihi, 23/05/2022, 12:14.

### 1.6.31. Eşrefzâde es-Seyyîd Ali Sırrî

1852/53-1914 yılları arasında yaşamıştır. Bursalıdır. Eşrefzâde Rûmî ve Ahmed el-Gazzî dergâhlarının meşihatlığını yapmıştır. Mevlevî şeyhlerinden Mehmed Zeki Dede Efendi ve Mirzâ Aka Afşar'dan ta'lik dersleri almıştır. Ulu Cami ve Sultan Murad Camii'nde levhaları yer almaktadır. Bursa'da pek çok talebe yetiştirdiği bilinmektedir. Vefatından kısa bir süre önce İstanbul'a gelmiş ve Azîz-i İzzî Efendi'den ders almıştır. Daha sonra Bursa'ya dönerek irşad faaliyetlerine devam etmiştir. Bir davet üzerine İstanbul'a geldiği gün vefat etmiştir. Kabri Karacaahmed Mezarlığı'ndadır.<sup>217</sup>

### 1.6.32. Mehmed Âsaf

1887 yılında doğmuştur vefat yılı tahminen H. 1348-1359 M. 1930-1940 yılları arasında olduğu tahmin edilmektedir. Mehmed Hulusi Efendiden sülüs ve nesih Karinâbâdi Hasan Hüsni Efendi'den ta'lik meşk ederek icazet almıştır. 1 Kasım 1928'deki harf inkılabı ile birlikte görevinden tekaüde sevk edildi.<sup>218</sup>

### 1.6.33. Mehmed Nuri

“Beşiktaşlı Nuri” ve soyadı kanunundan sonra Korman soyadını alarak “Nuri Korman” adıyla tanınan Mehmed Nuri Bey, 1868 yılında İstanbul'da dünyaya gelmiştir. Zeki Dede'den ta'lik yazıyı öğrenmiştir. Sülüs ve nesih ise ilk olarak, Süleyman Efendi'den, daha sonra Nevşehirli Hoca Osman Efendi'den ve Alaaddin Bey'den meşk etmiştir. Alaaddin Bey'in rahatsızlanması üzerine Muhsinzâde Abdullah Bey'le on sekiz yıl meşk etmeye devam ederek icazetini ondan almıştır.<sup>219</sup>

Mekteb-i Hamîdî'de sülüs-nesih muallimliği yapmıştır. 1893-1894 yıllarında Matbaa-i Amire'nin ser-hattatlığını yapmıştır. Medresetü'l-Hattâtîn'de de sülüs-nesih öğretmiştir. Musîkî ile ilgilenmiş ve çeşitli dergâhlarda ve cami müezzinlerinden

<sup>217</sup>Şeyh Ali Sırrî Efendi Eşrefzâde, <https://www.ketebe.org/sanatkar/seyh-ali-sirri-efendi-934>, Erişim Tarihi: 23/05/2022, 11:48.

<sup>218</sup>“Mehmed Âsaf Efendi” <https://www.ketebe.org/sanatkar/mehmed-asaf-efendi-535>, Erişim Tarihi 01/09/2022.

<sup>219</sup>Serin, *Hat Sanatı ve Meşhur Hattatlar*, 274-278.

ilahi ta'lim etmiştir. Yahya Efendi Dergâhı'nda da kırk yıl zâkirlik ve dört yıl da zâkirbaşılık yapmıştır.<sup>220</sup>

Birçok mimarî yapıda eserleri mevcuttur. Ayrıca, evrad, hilye v.b. türde birçok eser vermiştir. 1951 yılında vefat etmiştir.<sup>221</sup>

#### **1.6.34. Kemal Batanay**

1891 veya 1893 yılında İstanbul'da doğmuştur,1981 yılında vefat etmiştir. 14 yaşında hafızlığını tamamladığı için Hafız Kemal Bey olarak anılmaktadır. Hulûsî Efendi'den ta'lik meşk ederek 1918 yılında icazetini almıştır.<sup>222</sup> Babası musikî ile uğraştığından dolayı, Kemal Bey de, mevlevîhane ve tekkelerdeki ayinlere devam ederek kendini geliştirmiş ve birçok musikî üstadından da istifade etmiştir. Otuz kadar bestesi olup birçok da talebe yetiştirmiştir.<sup>223</sup>

#### **1.6.35. Mehmed Nuri Sivasi**

1945 yılında vefat etmiştir. İsmindeki nisbeden anlaşılacağı üzere Sivas'lı olduğu bilinen hattatın doğum tarihi kayıtlarda bulunmamaktadır. Ankara / Cumhurbaşkanlığı köşkünde bulunan bir levhasının üzerinde “Beylikçizâde Mahmud Hamdi” diye belirtmektedir. Mehmed Nuri efendinin mahareti Celî formdaki yazıları, kağıd ve mürekkep renklerini kontrast bir şekilde kullanarak harf bünyelerini gubari hattı ile doldurmasıdır.<sup>224</sup> Üsküdar Yeni Vâlîde Camii imâmı Necmeddin Okyay'ın naklettiğine göre 1910 senesinde Üsküdar'a geçmiş olan celî yazıda çığır açmış Sâmi Efendi, talebesi olan Necmeddin Efendin'nin görev yaptığı camiye girmiş. O sırada camii de bulunan Mehmed Nuri Efendi Necmeddin efendi'nin ricası üzerine yazılarını tetkik etmiş ve hayretini gizleyemeyerek “Çıldımadan yazılmaz” ifadesini kullanmıştır. Vakıf Hat Sanatları Müzesi başta olmak üzere müzelerde ve özel koleksiyonlarda çok sayıda levhâsı bulunmaktadır.<sup>225</sup>

<sup>220</sup>Serin, *Hat Sanatı Tarihi Ekoller ve Takipçileri*, 528-533.

<sup>221</sup>İnal, *Son Hattatlar*, 205-207.

<sup>222</sup>Serin, *Hat Sanatı ve Meşhur Hattatlar*, 384-388.

<sup>223</sup>İnal, *Son Hattatlar*, 440.

<sup>224</sup>Derman, *Türk Hat Sanatından Seçmeler*, 606.

<sup>225</sup>İsmail Orman “Mehmed Nuri Sivasi” <https://www.ketebe.org/sanatkar/mehmed-nuri-sivasi-585>, Erişim Tarihi 28/05/2022.

## **1.7. Kaynaklarda Tespit Edilemeyen Yazısı Bulunan Diğer Hattatlar**

### **1.7.1. Mehmed Beyazid**

Müze koleksiyonun'da hattat'a ait bir adet 1699 tarihli, envanter 274 no.'lu levha bulunmaktadır.

### **1.7.2. Eyüplü Derviş Hasan**

Müze koleksiyonun'da hattat'a ait bir adet 1833 tarihli, envanter 287 no.'lu levha bulunmaktadır.

### **1.7.3. Süleyman**

Müze koleksiyonun'da hattat'a ait bir adet 1860 tarihli, envanter 499 no.'lu levha bulunmaktadır.

### **1.7.4. Seyyid Ahmed Akif**

Müze koleksiyonun'da hattat'a ait bir adet 1861 tarihli, envanter 499 no.'lu levha bulunmaktadır.

### **1.7.5. Halil Niyazi**

Müze koleksiyonun'da hattat'a ait bir adet 1870 tarihli, envanter 619 no.'lu levha bulunmaktadır.

### **1.7.6. Ahmed Zekâî**

Müze koleksiyonun'da hattat'a ait bir adet 1888 tarihli, envanter 76 no.'lu levha bulunmaktadır.

### **1.7.7. Mustafa Lütfî Mevlevî**

Müze koleksiyonun'da hattat'a ait bir adet 1891 tarihli, envanter 801 no.'lu levha bulunmaktadır.

### **1.7.8. Şemseddin el-Kâdirîve**

Müze koleksiyonun'da hattat'a ait bir adet 1891 tarihli, envanter 65 no.'lu levha bulunmaktadır.

### **1.7.9. Mehmed Tahir**

Müze koleksiyonun'da hattat'a ait bir adet 1892 tarihli, envanter 748 no.'lu levha bulunmaktadır.

### **1.7.10. Mustafa Vasfi**

Müze koleksiyonun'da hattat'a ait bir adet 1893 tarihli, envanter 294 no.'lu levha bulunmaktadır.

### **1.7.11. Mehmet Tahir**

Müze koleksiyonun'da hattat'a ait bir adet 1893 tarihli, envanter 748 no.'lu levha bulunmaktadır.

### **1.7.12. Hüseyin**

Müze koleksiyonun'da hattat'a ait bir adet 1894 tarihli, envanter 69 no.'lu levha bulunmaktadır.

### **1.7.13. Tefik**

Müze koleksiyonun'da hattat'a ait bir adet 1903 tarihli, envanter 764 no.'lu levha bulunmaktadır.

### **1.7.14. Mehmed Abdülaziz**

Müze koleksiyonun'da hattat'a ait bir adet 1906 tarihli, envanter 186 no.'lu levha bulunmaktadır.

### **1.7.15. Namık**

Müze koleksiyonun'da hattat'a ait bir adet 1906 tarihli, envanter 491 no.'lu levha bulunmaktadır.

### **1.7.16. Tahsin**

Müze koleksiyonun'da hattat'a ait bir adet 1914 tarihli, envanter 729 no.'lu levha bulunmaktadır.



### **1.7.17. Celâleddin**

Müze koleksiyonun'da hattat'a ait bir adet 1950 tarihli, envanter 79 no.'lu levha bulunmaktadır.

### **1.7.18. Nihali**

Müze koleksiyonun'da hattat'a ait bir adet envanter 184 no.'lu levha bulunmaktadır.

### **1.7.19. Mehmet Selim Sırrı**

Müze koleksiyonun'da hattat'a ait bir adet envanter 292 no.'lu levha bulunmaktadır.

### **1.7.20. Mîr es-Seyyid Yusuf el-Hâcc Mehmed Paşazâde**

Müze koleksiyonun'da hattat'a ait bir adet envanter 59 no.'lu levha bulunmaktadır.

Galata Mevlevîhânesi Müzesi'nde hat levhası olup kaynaklarda isimleri yer almayan ve benzer ismi taşıyıp yeterli bilgi olmadığı için tespit edemediğimiz yirmi adet isim yer almakatadır.

## BÖLÜM 2: HAT SANATI BAKIMINDAN GALATA MEVLEVİHANESİ MÜZESİ'NDEKİ HAT LEVHALARI

Galata Mevlevîhânesi'nin hüsn-i hat koleksiyonunda, 122 adet levha bulunmaktadır. Bunların bir kısmı, günümüzde müze olarak işlev gören mevlevîhâne sergilenirken, bazıları da müzenin deposunda yer almaktadır.

Levhalar yazı türü olarak incelendiğinde, 4 adet sülüs-nesih kıta, 3 adet sülüs levha, 5 adet sülüs-nesih-muhakkak Hilye-i Şerîf, 1 adet Mevlevî sikkesi tasviri içerisine yazılmış nesih levha, 1 adet muhakkak-nesih-rikaa levha, 1 adet sülüs-nesih-rikaa levha, 1 adet muhakkak levha, 4 adet Mevlevî sikkesi formunda ya da sikke tasviri içerisine yazılmış celî sülüs levha, 35 adet celî sülüs levha, 3 adet ta'lik levha, 1 adet ta'lik Hilye-i Şerîf, 53 adet celî ta'lik levha, 3 adet celî sülüs tuğra, 1 adet Mevlevî sikkesi tasviri içerisinde sülüs-gubârî levha, 1 adet celî sülüs yazı kalıbı içerisine yazılmış gubârî levha ve 1 adet tezyinî kûfî ile yazılmış levha olduğu görülmektedir.

### 2.1. Kıt'alar

Kıt'a, dikdörtgenformda, ölçüleri sınırlandırılmış, kâğıdın tek yüzüne yazılmış güzel yazı parçaları için kullanılan bir hat terimidir.<sup>226</sup> Kıt'alar yerine göre dik (amûdî), yerine göre yatay (ufkî) olabilir.<sup>227</sup> Kıt'alar yazıldığı kâğıt üzerinde kalmayıp bezenmesi için dörtkenarından eşit boşluklar bırakılarak bir mukavva üzerine yapıştırılır. Osmanlı hat sanatı ekolünde yaygın olarak *sülüs-nesih* kıt'alar yazılmış olup müze koleksiyonunda da sülüs-nesih ve ta'lik ile *mail* kıt'alar mevcuttur. Sülüs-nesih ile yazılan kıt'alarda genellikle üstte bir satır sülüs altta nesihle üç-beş satır yazılır. Mail kıt'alarda ise metnin uzunluğuna göre satır sayısı değişkenlik gösterebilir (bkz. Katalog no:7). Ta'lik hattında düz kıt'alarda mevcuttur, bunlar ekseriya hocanın talebesine ders olarak yazdığı *meşk kıt'ası* olur. Kıt'a formuna ayet ve hadislerden başka, şairlerin kasideleride yazılmıştır.

<sup>226</sup>Serin, *Türk Hat Sanatı Tarihi ekoller ve takipçileri*, 73.

<sup>227</sup>M. Uğur Derman, *Ömrümün Bereketi 4, Hat Sanatında Kıt'alar*, Kubbealtı Neşriyat, İstanbul 2021, 87.

## 2.1.1. Kıt'a Katalođu



**Resim 20:** İbrahim Ethem Efendi'ye Ait İcazetname

**Kaynak:** Galata Mevlevîhânesi Müzesi Koleksiyonu.

**Katalog No:** 1

**Eser 10:** Kıt'a

**Yazı Türü:** Muhakkak, Nesih, Rikâ'

**Ölçüsü:** 31x27 cm (Yazı alanı: 16x12 cm)

## Metni:

بسم الله الرحمن الرحيم

قال رسول الله صلى الله عليه وسلم المؤمن مرأت المؤمن صدق رسل الله

بسم الله يتمنا بذكره الجليل لما استجيز عن جماهير الكتبة اذنت له بوضع الكتبة الكاتب هذا القطعة المباركة الميمونة ابراهيم الادهم افندي عن بندكان موزيقهء همايون طول الله عموره و زاد علمه و معرفته نوله الله مرامه وما يتمناه أمين بحرمت بعث رحمة للعالمين و صل الله على سيدنا محمد و آله اجمعين و انا الفقير السيد عبد الله الزهدي التميمي سنة اربع و ستون و مائتان و الف ١٢٦٤

“Rahman ve Rahim olan Allah’ın adıyla

Rasûlullah (s.a.v.) şöyle buyurmuştur: “Mü’min mü’minin aynasıdır.”  
Rasûlullah doğru söylemiştir.”<sup>228</sup>

Allah’ın adıyla, kâtiplerin hepsine icazet vereceğimiz zaman biz O’nun yüce zikrini temenni ederiz. Muzika-i Hümâyûn bendegânından İbrahim Edhem Efendi’nin bu mübarek ve bereketli kıt’asına, kâtibin ketebesini koymasına izin verdim. Allah, âlemlere rahmet olarak gönderilen Efendimiz Muhammed’in ve tüm ailesinin hürmetine ömrünü uzun, ilmini ve marifetini ziyade eylesin ve istek ve temennisini versin. Amin. Ben el-fakîr es-seyyid Abdullah ez-Zühdi et-Temîmî. Sene 1264<sup>229</sup>

**İmza ve Tarih:** Abdullah Zühdi tarafından İbrahim Ethem Efendi’ye verilen icazetnâme 1264 / (1847-1848)

**Açıklamalar:** Abdullah Zühdi Efendi tarafından, İbrahim Ethem Efendiye verilen icazettir. Eser Müzeye R. Cevad ULUNAY tarafından hediye edilmiştir. Bir satır muhakkak iki satır nesih ve dört satır hatt-ı icazeden ibarettir. Muhakkak yazı ile yazılmış olan besmele-i Şerif diğer kısımlardan farklı olarak koyu renkli kâğıda yazıldığı için eserin yekpare olmadığı görülmektedir. Diğer yazılar, nohudi renkte kâğıt üzerine is mürekkebi ile yazılmıştır. Muhakkak yazıda eliflerin ve mürsel harflerin tekrarı muntazam bir şekilde yazılmıştır. Kazasker Mustafa İzzet ekolünün karakteristik özellikleri Nesih harf bünyelerinde gözlemlenmektedir. Hattat İbrahim Ethem efendiye ait olan bu icazet levhası, Müzeye ait 17 envanter no’lu icazet levhası ile müşterek olup Kazasker Mustafa İzzet efendi ekolünün temsilcilerinden

<sup>228</sup>İbrahim Canman, *Kütüb-i Sitte Muhtasarı Tercüme ve Şerhi*, Ankara: Akçağ, 1988 Ebû Dâvûd,

<sup>229</sup> “Edeb”, 56.

Şefik Bey ve Abdullah Zühdi Efendi'nin aynı kişiye verdikleri icazetlerdir. Tezyinatında üç farklı yazı alanı cetvellerle ayrılmış olup Muhakkak yazı alanı içerisinde boşluk tamamlama gayesi ile satır sonuna serbest tasarımda tek dal üzere beyaz ve mavi ile gonca ve yaprak motifleri uygulanıp, yazı etrafı beynessütur ile çevrelenmiştir. Nesih yazı bölümü ise sağ ve sol boşluklara simetrik olacak şekilde barok tarzda natüralist gül buketleri ile bezenerek yazı alanları çift taraftan hançerli yapraklar ile kapatılmış ve satıraraları beynessütur ile çevrelenmiştir. En altta bulunan hatt-ı icaze ile yazılmış olan yazı alanının sağ ve sol boşluklar simetrik olarak barok tarzda bezenmiştir.



**Resim 21:** Kazasker Mustafa İzzet Efendi'ye Ait Kıt'a

**Kaynak:** Galata Mevlevîhânesi Müzesi Koleksiyonu.

**Katalog No:** 2

**Eser 12:** Kıt'a

**Yazı Türü:** Sülüs, Nesih

**Ölçüsü:** 30x20 cm (Yazı alanı: 20x12,5 cm)

## Metni:

لمنكسرة قلوبهم لاجلي

للغني و يروى او بن السبيل + وقال ليس المسكين الذي يطوف على الناس ترده اللقمة و اللقمتان و التمرة و التمرتان + ولكن المسكين الذي لا يجد غني يغنيه ولا يفتن به فيتصدق عليه ولا يقوم فيسأل الناس + و قال ان هذه الصدقات انما هي اوساخ الناس وانها لاتحل لمحمد ولا لال محمد + صدق رسول الله<sup>230</sup>

## İmza ve Tarih:

كتبه السيد الحاج مصطفى عزت المعروف بالامام الثاني لامير المؤمنين عبدالمجيد خان مقلدا بحافظ عثمان ١٢٦٣

“Ketebehû es-Seyyid el-Hâcc Mustafa İzzet el-Ma'rûf bi'l-imâm es-sâni li-emîrû'lmü'minîn Abdülmecid Hân mukalliden bi Hâfiz Osman sene” (12) 63 (1846-1847)

**Açıklamalar:** Osmanlı Hat Sanatı'nın en önemli temsilcilerinden Hafız Osman'ı takliden sülüs, nesih kıt'a tertibinde 19 yy.da yaşamış ekol sahibi hattatlardan Kazasker Mustafa İzzet Efendi tarafından yazılmıştır. Takliden yazılan kıt'a Hafız Osman'ın üslubunda zirveye ulaştığı 1100/1689 yıllarından sonraki bir döneme ait olan murakkamın son sayfasıdır<sup>231</sup>. Müzeye R. Cevad ULUNAY tarafından hediye edilmiştir. Levha nohudi renk kâğıt üzerine sülüs, nesih koltuklu kıt'a formunda yekpare olarak is mürekkebiyle yazılmıştır. Sülüs satır düzenini üç eşit parçaya ayıracak olursak yatay seyreden kelimelerin dengeli bir görünüm kazanması gayesi ile sondaki “ye” harfi keşideli olarak yazılmıştır. Dikey harflerin dengeli bir şekilde yerleştirildiği ve harf bünyelerinde Hafız Osman'ın “Fe, Vav” ve satır sonundaki “Cim” harfi usta bir şekilde taklit edildiği görülmektedir. Sin dişleri ve Lamelif harflerinde ise hattatın kendi üslubundan etkileri gözlemlenmektedir. Beş satır halinde yazılan nesih yazıda ilk üç satır dengeli bir şekilde düzenlenmiştir. Son iki satırda ise sona doğru satırın üst hizasına doğru meyil görülmektedir. Harf bünyelerinin çoğunda Hafız Osman'ın Şeyh Hamdullah'dan sonra harf bünyelerinde

<sup>230</sup> Ebû Dâvûd, “Zekât”, 23; Tirmizî, “Zekât”, 23; İbn Mâce, “Zekât”, 26. / Ebû Dâvûd, “Zekât”, 23. Nesâî, “Zekât”, 91 / Ebû Dâvûd, “Zekât”, 24. / Buhârî, “Zekât”, 53; Müslim, “Zekât”, 101; Nesâî, “Zekât”, 76. / Müslim, “Zekât”, 168; Nesâî, “Zekât”, 95

<sup>231</sup> Ömer Faruk Dere, *Hattat Hâfiz Osman Efendi*, İstanbul: Korpus Kültür Sanat Yayıncılık, 2009, 45.

düzenlemiş olduğu karakteristik özellikler gözlemlenmektedir. Hafız Osman'a ait olan murakka ile karşılaştırılacak olursak en belirgin özellikler nesih hattındaki farklılıklar göze çarpmaktadır. Örn; birinci ve ikinci satır sonundaki "Ye ve Nun" (Resim 22) harfleri Kazaskerin taklidinde keşideler daha uzun bırakılmış, üçüncü satır sonuna doğru "Tı ve Sad" harf mühmellerinin yazılmaması tercih edilmiştir. Dördüncü satırda ise satır sonundaki "Ha" harfi taklit edilen esere göre satır hizasında yazılması tercih edilmiştir (Resim 23). Sol koltuktaki ketebe kısmında Hafız Osman'dan takliden yazıldığı (mukalliden) belirtilmiştir (Resim 24) ve sene 63 rakamının yazılıp yüzyılının belirtilmemiş olması neticesiyle Kazasker Mustafa İzzet Efendi'nin yaşamış olduğu 1216/1293 yılları arasında yazıldığına işaret etmektedir. Tezyinatında ise yazı alanı cetvellerle ayrılmış olup koltuklara herhangi bir süsleme yapılmamıştır. Dış pervazda siyah, mavi ve beyaz renklerden oluşan gelgit ebru uygulanmıştır.

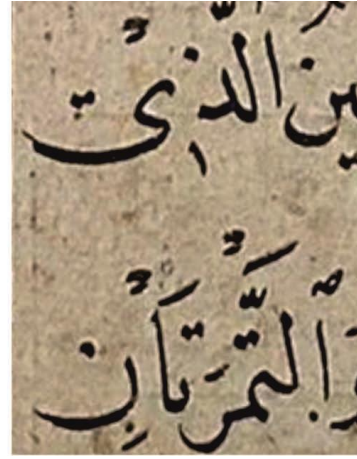
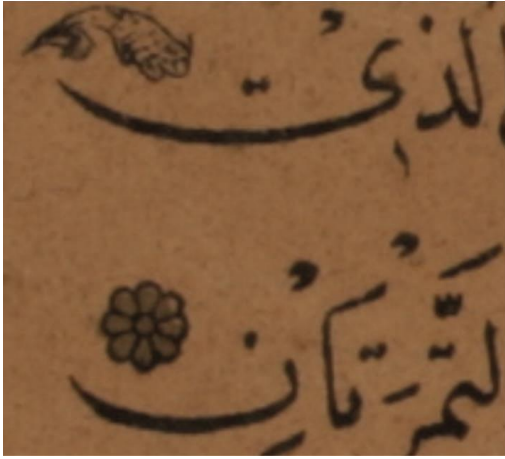

**Resim 22:** Solda Kazasker Mustafa İzzet Efendi'ye Sağda Hafız Osman'a Ait Kıt'a Detayı

**Kaynak:** Galata Mevlevihânesi Müzesi Koleksiyonu.

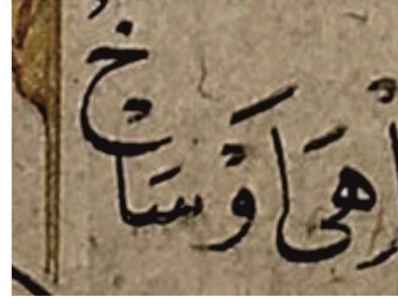
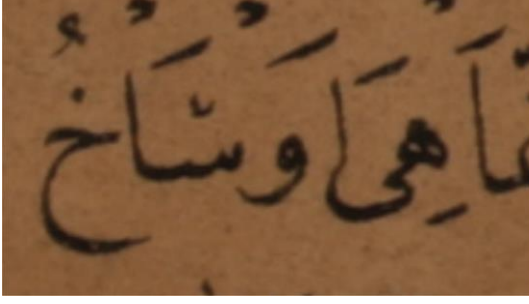

**Resim 23:** Solda Kazasker Mustafa İzzet Efendi'ye Sağda Hafız Osman'a Ait Kıt'a Detayı

**Kaynak:** Galata Mevlevihânesi Müzesi Koleksiyonu.

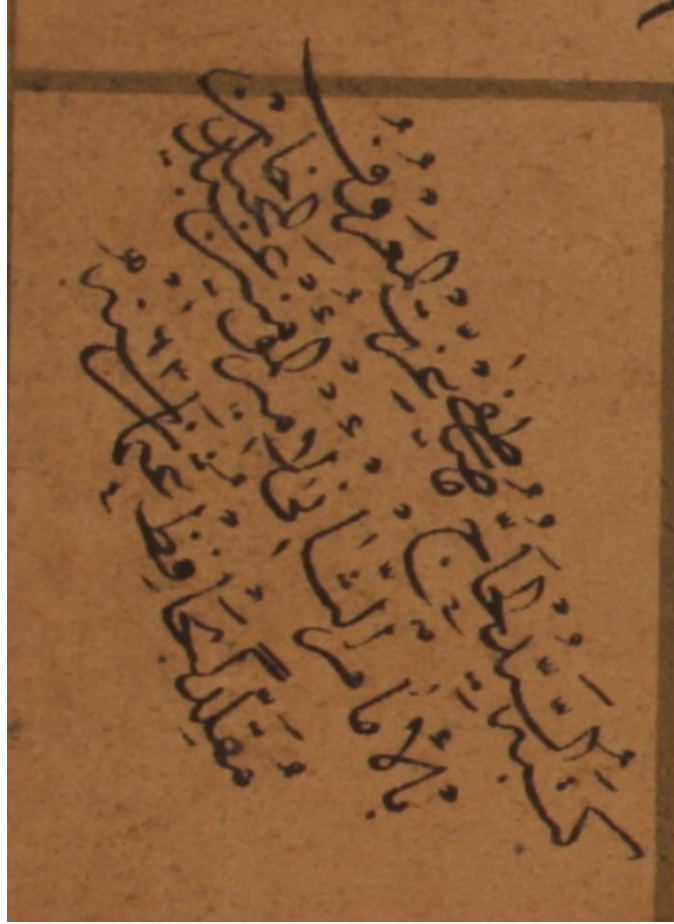

**Resim 24:** Kazasker Mustafa İzzet Efendi'ye Ait Hâfız Osman'dan Mukalliden Yazıldığını Belirten Ketebe Satırı

**Kaynak:** Galata Mevlevihânesi Müzesi Koleksiyonu.



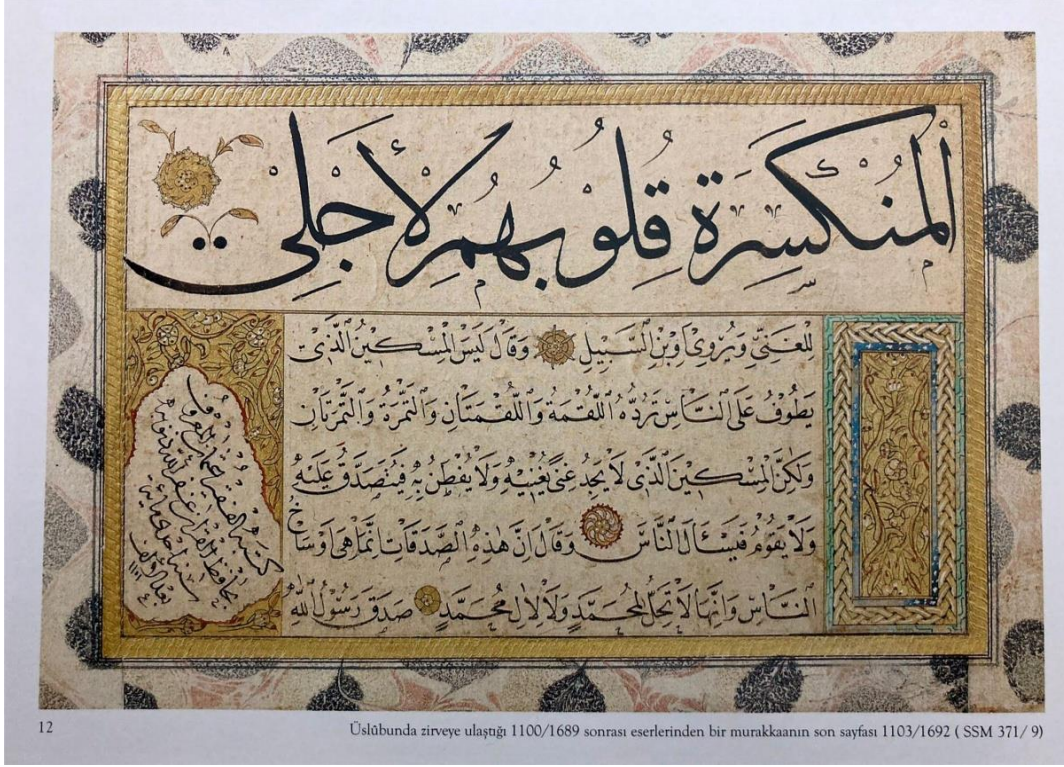

**Resim 25:** Hafız Osman'a Ait Murakka'nın Son Sayfasında Yer Alan Kıt'a

**Kaynak:** Ömer Faruk Dere, *Hattat Hâfiz Osman Efendi*, İstanbul: Korpus Kültür Sanat Yayıncılık, 2009, 46.



**Resim 26:** İsmail Zühdi'ye Ait Kıt'a

**Kaynak:** Galata Mevlevihânesi Müzesi Koleksiyonu.

**Katalog No:**3

**Eser 16:** Kıt'a

**Yazı Türü:** Sülüs, Nesih

**Ölçüsü:** 30x24 cm (Yazı alanı: 18x13 cm)

## Metni:

كان النبي صلى الله عليه وسلم

و عن انس قال قال رسول الله صلوات الله عليه وسلامه + اذا اراد الله بعبد الخير عجل له العقوبة في الدنيا واذا ارد الله بعبد الشر امسك عنه بذنبه حتى يوافيه به يوم القيمة + عن جابر عن النبي صلى الله عليه وسلم لا تمس النار مسلما رانى + او رانى من رانى

“Enes'den (r.a.) şöyle dedi: Rasûlullah salavâtullahi aleyhi ve selâmuhü şöyle buyurmuşlardır: “Allah bir kuluna hayır murad ettiğinde, onun cezasını acele edip dünyada verir. Bir kulu hakkında da kötülük murad ettiğinde onun günahlarını tutar, cezasını kıyamet gününde verir. (Trimizi zühd 57-2398) Cabir'den (r.a.) (nakledildi), Nebî (s.a.v.) (şöyle buyurdu): “Beni gören veya beni göreni gören bir Müslüman'a ateş dokunmaz.”<sup>232</sup>

## İmza ve Tarih:

كتبه الفقير اسماعيل الزهدي/١١٧٩

“Ketebehû el-fakîr İsmail Zühdi” 1179 (1766-1767)

**Açıklamalar:** Bir satır sülüs beş satır nesih tertibinde nohudi renk kâğıt üzerine is mürekkebiyle yazılmış olan kıt'a, R. Cevad ULUNAY tarafından müzeye hediye edilmiştir. Eserin kronolojik tahlili açısından önem arz eden, genellikle ketebe satırında (sene...) şeklinde yazılan ibare bulunmamaktadır. Ketebede İsmail Zühdi isminin yer alması ve bu isimde birden fazla hattatın olması temkinli bir yaklaşım gerektirse de üslup bakımından, konu edilen kıt'adaki yazı çeşitlerinin karakteristik özellikleri, 18.y.y'da yaşamış, sülüs, nesih yazıda Şeyh Hamdullah ile Hafız Osman'ın en güzel harflerini seçip şahsi zevkini de ilave ederek kendi üslubunu ortaya çıkarmış,<sup>233</sup> Zühdi-i Sani lakaplı<sup>234</sup> İsmail Zühdi'nin olduğuna işaret etmektedir. Sülüs satır düzenindeki “Sad” harfinin (Resim 27) birbirinin aksi yöndeki hareketleri ile ilk çizgiden zahr kısma geçiş ve Lafzatullah'ın birinci lam derinliği ile ikinci mukavver kısmın karakteri diğer yazılarıyla karşılaştırdığımızda birebir benzerlikler taşıdığı tespit edilmiştir. Sülüs yazıdaki dikey harflerde “Elif, Lam” ve “Ye” çanaklarının tekrarı satırın muvazeneli olduğunu göstermektedir. Nesih

<sup>232</sup>Müslim, “Birrve's-sıla ve'l-edeb”, 154.

<sup>233</sup>M. Uğur Derman, *Ömrümün Bereketi: 1,3*. Baskı, İstanbul, Kubbealtı, 2013, 440.

<sup>234</sup>Muhittin Serin, *Hat Sanatı Tarihi Ekoller Ve Takipçileri 1*, İstanbul, 2019, 373.

bölümünde ise birinci ve ikinci satırın son üç satıra göre sol üste doğru meyil aldığı, ikinci ve üçüncü satır sonlarında ise diğer satır boşluklarına nispeten daha fazla boşluk bırakıldığı görülmektedir. Nesih harf bünyelerinde ise "ra, vav" harflerin kuyrukların uzunluğu kısa bırakılarak, "güzel he" harfinin sonda yazılış biçimleri örneğin; (Lafzatullah)'da olduğu gibi, günümüz hattatlarının meşk serüvenlerinde tercih ettiği Şevki Efendi'ye ait harflere nispetle daha oval köşelere sahiptir. Tezyinat olarak yazı alanları cetvellerle ayrılmıştır. Koltuk kısımlarında hafif ebru kullanılmış olup ara suyuna siyah renkte kumlu ebru uygulanmıştır.



**Resim 27:** İsmail Zühdi'ye Ait Farklı Yazı Detayları

**Kaynak:** Galata Mevlevîhânesi Müzesi Koleksiyonu.



**Resim 28:** İbrahim Ethem Efendi'ye Şefik Bey Tarafından Verilen İcazetname

**Kaynak:** Galata Mevlevihânesi Müzesi Koleksiyonu.

**Katalog No:** 4

**Eser 17:** Kıt'a

**Yazı Türü:** Sülüs, Nesih, Rikâ'

**Ölçüsü:** 30x27 cm (Yazı alanı: 17x13 cm)

## Metni:

نعم الشفيع القران

قال رسول الله صلى الله عليه وسلم + من لم يسئال الله يغضب عليه + صدق رسول الله حمدا لوليه + و صلاة على نبيه + و على اله و اصحابه + اجزت ان يكتب اسمه تحت كتابته الكاتب هذه القطعة المرغوبة المباركة ابراهيم الادهم عن بند كان موزيقه همايون نراد الله زهده و انا الفقير السيد محمد شفيق من تلاميذ السيد الحاج مصطفى عزت العروف بالامام الثانى الامير المؤمنين عبد المجيد حان ٢٦ غر؟

“Kur’an ne güzel şefaattir.”

“Rasûlullah (s.a.v.) şöyle buyurdu: “Kim, Allah’tan istemezse, Allah ona öfkelenir. Rasûlullah doğru söyledi.”<sup>235</sup>

“... , salât, Nebi’sinin, âlinin ve ashâbının üzerine olsun. Bu mübarek ve mergûbe kıtanın yazarı Bendegân-ı Mûzika-i Hümâyûn bendelerinden İbrahim Edhem (Efendi)’nin, yazılarının altına ismini yazmasına (ketebe koymasına) izin verdim. Allah’tan onun zühdünü isteriz. Ben, emîri’l-mü’minîn Abdülmecid Han’ın ikinci imamı olarak ma’rûfes-seyyîd el-hâc Mustafa İzzet’in talebelerinden el-fakîr es-seyyîd Mehmed Şefîk.”

## İmza ve Tarih:

السيد محمد شفيق من تلاميذ السيد الحاج مصطفى عزت العروف بالامام الثانى الامير المؤمنين عبد المجيد  
جان / غر/ ١٢٦٤

“Emîri’l-mü’minîn Abdülmecid Han’ın ikinci imamı olarak ma’rûf es-seyyîd el-hâc Mustafa İzzet’in talebelerinden el-fakîr es-seyyîd Mehmed Şefîk” 1264 / (1847-1848)

**Açıklamalar:** Şefîk Bey tarafından İbrahim Ethem efendiye verilen icazettir. R. Cevad ULUNAY tarafından müzeye hediye edilmiştir. Sülüs yazı ile yazılmış olan (ayet, hadis) ibaresinin diğer kısımlardan farklı olarak koyu renkli kâğıda yazıldığı için eserin yekpare olmadığı tahmin edilmektedir. Sülüs, nesih ve Rika’ hattı ile yazılmış olan bölümler, nohudi renkte kâğıt üzerine is mürekkebi ile yazılmıştır. Eser sülüs, nesih, rika’ olmak üzere üç farklı yazı çeşidinden ibarettir. En başta Sülüs yazı

<sup>235</sup>“De‘avât”, 3; İbn Mâce, “Dua”, 1.

ile yazılan (ayet, hadis) ibaresindeki “kapalı ayn”(Resim 29) harfleri birbirleri ile müsavidir. El-Şefia kelimesinin keşideli ölçüsünü dengelemek maksadı ile en sonda bulunan “Nun” harfi keşideli yazılmıştır. Dikey olarak yazılan “Elif” ve “Lam” harflerinin birbirleri ile uyumluluğu İbrahim Ethem Efendi’nin bulunduğu kol’a sadık bir hattat olduğunu aşikâr etmektedir. İki satırlık nesih yazıda ise harflerin birbirleriyle olan tenasübü almış olduğu icazetin hakkını verdiğinin bir delili gibidir. İcazet bölümünde ise tarih kısmının son iki rakamı okumaya elverişli olmadığından fasih bir okumaya elverişli değildir. Envanter no:10’daki 1264 tarihli Abdullah Zühdi Efendi tarafından verilen icazetle müşterek olması münasebeti ile yazılış tarihinin 1264 olduğu düşünülmektedir. Tezyinatında ise Üç farklı yazı alanı cetvellerle ayrılmış olup Sülüs yazı alanı içerisinde boşluk tamamlama gayesi ile satır sonuna serbest tasarımda tek dal üzere beyaz ve mavi ile gonca ve yaprak motifleri uygulanıp, yazı etrafı beynessütur ile çevrenmiştir. Nesih yazı bölümünde ise sağ ve sol boşluklara simetrik olacak şekilde barok tarzda natüralist gül buketleri ile bezenerek yazı alanları çift taraftan hançerli yapraklar ile kapatılmış ve içerisine beynessütur ile çevrenmiştir.

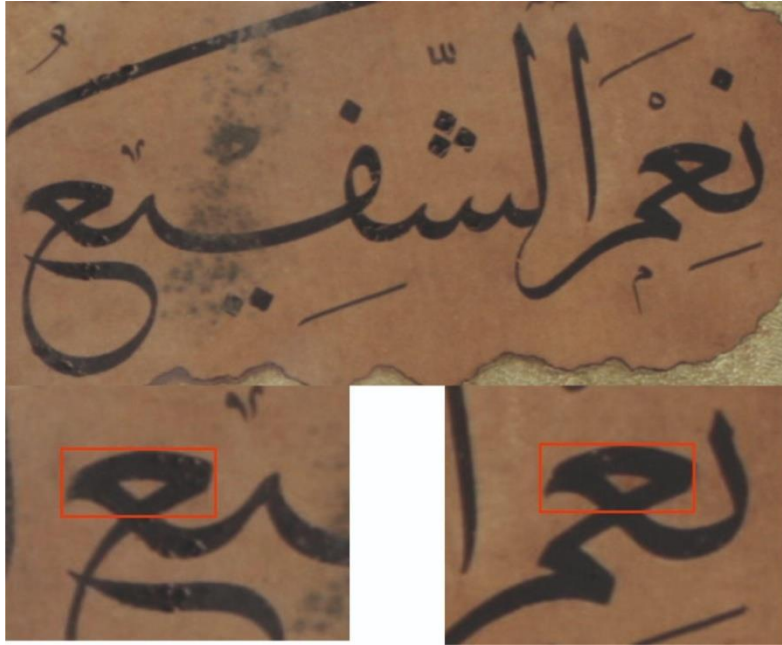

**Resim 29:** Env. No.17 ye Ait “Ayn” Harfi Detayı

**Kaynak:** Galata Mevlevîhânesi Müzesi Koleksiyonu.



**Resim 30:** 19 Envanter Numaralı Ta'lik Kıt'a

**Kaynak:** Galata Mevlevihânesi Müzesi Koleksiyonu.

**Katalog No:**5

**Eser 19:** Levha

**Yazı Türü:** Ta'lik

**Ölçüsü:** 88x76 cm (Yazı alanı: 60x51 cm)



**Metni:**

“Medîha-i fasîha der-hakk-ı şâh-ı velâyet

Şâh (o,ö,ü,u) renk velâyet murtezâsın, Yâ Ali Kurretü'l-ayn imâmü'l-enbiyâsınıyâ Ali

Vâlid-i sıbtin Ekrem zevc-i sultan... , Server-i dînşehriyâr-ı evliyâsınıyâ Ali

Rehber-i ehl-i tarikatpişvaisâlikîn, Sâkî ser-çeşme-i âbbekâsınıyâ Ali

Menba'ı lutf u sehâvet melcei bây u gedâ, Ma'den-i cûd u keremkân-ı atâsın yâ Ali

Surb-i pençenden olur mu ejder-i a'dâ halâs, Merd-i meydânfetâşîr-i Hüdâsınıyâ Ali

Lahmikelahmî” dedi şânındaçûnfahr-i cihân, Cism ü cân âleme nûr-ı ziyâsınıyâ Ali

Rahmi Kıtmîr nice vasfıtün seni ey zât-ı pâk, Sen ki memdûh-ı Habîb-i Kibriyâsın yâ Ali”

**İmza ve Tarih:** (Ketebe ve tarih bulunmamaktadır.)

**Açıklamalar:** Hattatı ve tarihine dair bilgi bulunmayan levha yeşil renk kâğıt üzerine is mürekkebiyle bir satır celi ta'lik, çift sütun üzere 14 paftadan oluşmaktadır. Müzeye R. Cevad ULUNAY tarafından hediye edilmiştir. Levhadaki müstakil harf bünyelerini incelediğimizde üslup bakımından Türk ta'lik ekolünün en önemli temsilcilerinden Hulusi Yazgan'a ait karalamaları örnek alacak olursak, Türk ekolüne dair izler taşımaktadır. (Örneğin; Elif, Dal, Vav, Ra ve Nun harfleri vb.) Sol kısımda bulunan satır metinlerindeki keşideli ve en son kelimedeki makûsharflerin üst üste gelmesi levhaya hoş bir görünüm sağlamaktadır.



**Resim 31:** Bakkal Arif Efendi'ye Ait Sülüs Kıt'a

**Kaynak:** Galata Mevlevîhânesi Müzesi Koleksiyonu.

**Katalog No:**6

**Eser 27:** Kıt'a

**Yazı Türü:** Sülüs

**Ölçüsü:** 40x30 cm (Yazı alanı: 17x9 cm)

**Metni:** “Eylemiştir zâtını Hakk melce-i biçare-gân

Ben dahî muhtâcınım lutf eyle Mevlânâ emân”

“Ketebehû Arif” 1307

**İmza ve Tarih:**

کتبه عارف/۱۳۰۷

“Ketebehû Arif” 1307 / (1889-1890)

**Açıklamalar:** İki satır sülüs ile yazılmış olan kıt'a, R.Cevad ULUNAY tarafından müzeye hediye edilmiştir. Tam ismi Ahmed Arif olan hattat “Bakkal Arif Efendi” lakabı ile şöhret kazanmıştır. 19.y.y.'ın mümtaz hattatlarından Şevki Efendi'nin en

seçkin talebesi olan Arif Efendi daha çok sülüs ve nesih yazıda eserler vermiştir. Aharlı kâğıda is mürekkebi ile yazılmış olan kıt'anın yazı kâğıdının belli bölgelerinde tahminen nem ve rutubet kaynaklı tahribat gördüğü ve birinci satırdaki ilk altı harfinin restore edilmeye ihtiyaç olduğu görülmektedir. Yazı alanı ölçülerini göz önünde bulunduracak olursak tahmini 2,5 mm kalem kalınlığı ile yazılan harflerin satır düzeni intizamlı ve harf bünyeleri kavicedir. Alt ve üst satırı birbirinden ayırıştıran en göze çarpan özellik üst satırdaki harflerin birbirlerine olan yakınlık ve girift oluşudur. Üst satırdaki sağ üst boşluğun yoğunluğu alt satırdaki sağ üst boşluğa nispeten daha seyrek olduğu gözükmemektedir. Aynı durum üst satırın orta bölümde "*zâtını Hakk melce*" kelimeleri arasında da görülmektedir. Dikey harflerin her iki satırda üst üste gelmesi farklı yollarda yürüyüp aynı istikamete giden birbirinden habersiz refiklere benzemektedir. Üslup ve şive bakımından Şevki Efendi'nin harflerinde olan akıcılık (Resim 32) Bakkal Arif Efendi'nin de çizgilerinde gözlemlenmektedir. Yazı alanı iki kıt'a olacak şekilde cetvellerle ayrılmıştır. Ara suyuna siyah renkte kumlu ebru dış pervazda ise karanfil ebru uygulanmıştır.



**Resim 32:** Üst Bölüm Bakkal Arif Efendi'ye Ait Sülüs Kıt'a ile Altta Şevki Efendi'ye Ait Harf Karalamaları

**Kaynak:** Yazar Arşivi.



**Resim 33:** Seyyid Mehmed Bâhir Efendi'ye Ait Ta'lik Kıt'a

**Kaynak:** Galata Mevlevihânesi Müzesi Koleksiyonu.

**Katalog No:** 7

**Eser 35:** Levha

**Yazı Türü:** Ta'lik

**Ölçüsü:** 51x37 cm (**Yazı alanı:** 33x19 cm)

**Metni:**

هو الموقف

ان فريدون حمان معوني

بس نود بر هان قدر شمتنوي

من چهكويم وصف ان عالجناب

نسبت پيغم بر ولي دارد كتاب

حرره اضعف العباد الفقير السيد محمد باهر غفر له- / ١٢٧٣

**İmza ve Tarih:**

حرره اضعف العباد الفقير السيد محمد باهر غفر له / ١٢٧٣

“Harrarahu ed’afü’l-ibâd el-fakîr es-Seyyîd Muhammed Bâhir ğufiralehû” 1273 / (1856-1857)

**Açıklamalar:** Eser müzeye Edip Sevinç tarafından hediye edilmiştir. Seyyid Mehmed Bâhir Efendi’ye ait olan kıt’a, dört satır Ta’lik hattı ile açık renkli aharlı kâğıda is mürekkebiyle yazılmıştır. Yazı alanı ölçüleri göz önünde bulundurulduğunda kalem kalınlığı 2,5-3 mm olduğu tahmin edilmektedir. Mâil kıt’a tertibinde düzenlenmiş olup üst muska koltuğa “Hûvel Mevkif” ibaresi ve alt muska koltuğa ise satır ketebe ve sene yazılmıştır. Mehmed Bâhir Efendi yaşadığı dönemin ekol sahibi Yesarizade Mustafa İzzet Efendi’den farklı olarak eski tarzın yani İmad ekolü sahasında eser vermekle meşhurdur. Kıt’a daki keşidelerde ve çanaklı harflerde bu farklılıklar dikkat çekmektedir. Tezyinatında ise Yazı alanı cetvelle ayrılmış olup, ketebe bölümü barok tarzda bitkisel yapraklar ve dallar altın ile çevrelenmiştir. Dış pervaz bölümünde 19.yy tezhip sanatının tüm özelliklerini açıklar nitelikte barok rokoko tarzda bezenmiştir.



**Resim 34:** Hâfız Yusuf'a Ait Sülüs-Nesih Kıt'a

**Kaynak:** Galata Mevlevihânesi Müzesi Koleksiyonu.

**Katalog No:** 8

**Eser 59:** Kıt'a

**Yazı Türü:** Sülüs, Nesih

**Ölçüsü:** 20x15 cm (Yazı alanı: 14x8 cm)

**Metni:**

يا غالباً غير مغلوب

قال النبي صلى الله عليه وسلم - صغاركم دعاميص الجنة - يتلقى اقدم فيأخذ بثوبه فلا ينتهي حتى يدخله الله  
واباه الجنة - اللهم صل وسلم على محمد واله اجمعين - سوده يوسف المعروف بحافظ القرآن غفر الله ذنوبه

“Ey mağlup olmayan Gâlib”

“Rasûlullah s.a.v. şöyle buyurmuştur: “Sizin küçükleriniz (Müslümanların küçükken ölen çocukları), Cennet (ehlinin de) direkleridir (küçükleridir). Onlardan birisi babasına mülâki olur da (yetişir de) elbisesini tutar ve Allah, ana ve babasını Cennet’e sokuncaya kadar onu bırakmaz.” Allah’ım Muhammed’e (s.a.v.) ve tüm ailesine salât ve selâm eyle. Bu (yazıyı) Hâfızu’l-Kur’an diye tanınan Yusuf karaladı. Allah günahlarımı affetsin.”<sup>236</sup>

**İmza ve Tarih:** “Sevvedehu Yusuf el-Ma’rûf –Bi hâfızul Kur’an gaferallahu zünubehu” (Tarih bulunmamaktadır.)

**Açıklamalar:** Levha, müze koleksiyonuna satın alınarak dâhil edilmiştir. Klasik koltuklu kıt’a formunda bir satır sülüs dört satır nesih olarak tertip edilmiş, aherli kâğıt üzerine is mürekkebi ile yazılmıştır. Pek fazla görülmemekle birlikte sülüs satırdaki gözlü harflerin içleri kırmızı mürekkeple renklendirilmiştir. “Galibe” ibaresindeki “Lam ve Be” harf birleşimindeki keşide ve ”Mağlube” ibaresindeki “Ayn” harfinden “Lam” harfine olan geçişteki keşide ile satır sonundaki “Be” harfinin keşideli yazılması ibareye kudretli göstermiş adeta hadiseler ne olursa olsun ne kadar sürerse sürsün eninde sonunda galip olanın cenab-ı Hakk olduğunu ifade etmektedir. Dört satırlık nesih bölümünde ise tüm satırlarda harf aralıkları dengeli bir görünüme sahiptir. Harf bünyelerine ve satırlar arasındaki nefes boşluklarına baktığımızda hattatın sülüs-nesih yazıda mahir bir hattat olduğu söylenebilir. Tezyinatında ise yazı alanları cetvelle ayrılmış olup sülüs satırda bulunan yazı boşluklarına tek dal üzerine çiçek motifleri uygulanmıştır. Dış pervazda ise Hatip ebru uygulanmıştır.

---

<sup>236</sup>Müslim, “Birrve’s-sıla ve’l-edeb”, 154.





**Resim 35:** 184 Envanter Numaralı Sülüs Kit'a

**Kaynak:** Galata Mevlevihânesi Müzesi Koleksiyonu

**Katalog No: 9**

**Eser 184: Levha**

**Yazı Türü: Sülüs**

**Ölçüsü: 64x42cm (Yazı alanı: 47x25 cm)**

**Metni:**

يا من رمي في الضمير و يسمع انت المعد لكل ما يتوقع  
يا من رحا للشدائد كلها يا من اليه المشتكى والمفرغ  
يا من خزائن رزقه قوفى لكن امنه فان الخير عندك اخبع  
مالى سوى فقري اليك وسيلة فلا فتقار اليك فقري اوقع  
مالى سوى قرعى لبابك حيلة فلن رددت فاي باب اقرع  
ومن ذاذاى ادعو وا هتف بسمه ان كان فصلك عن فقر يمنعك  
حاشا لمجدك ان تقنط عاصيا الفضل اجزل والمواهب اوسع  
حاشا لمجدك ان يخيب املا ماذا الاحسان فى عفوك يطمع  
.....٤٩

“Ey vicdana atıp işiten, beklenen herşeye hazırlıklı olan sensin

Ey bütün belâlardan galip çıkan, ey şikâyetçi ve içi boşaltılan

Ey rızkının hazinesi olanlar, sebat edin, o emniyettedir, çünkü iyilik sizin, için daha değerlidir.

Benim param başka birşey değil, fakirliğim sana vasıtaadır, sen yoksun kalma, fakirliğim düşer

Benim param kapını çalmaktan başka birşey değil, bir hile ve hiçbir kapıyı tekrar çalmayacağım

Yoksulluktan ayrı kalman seni engelliyorsa, kimin adına dua edip zikrediyorum?

İtaatsizlikten ümidini kesmen izzetinden uzak olsun, lütuf daha güzel ve yetenekler daha geniştir.

Hayal kırıklığına uğratmak şanımdan uzak olsun, bağışlamanda sadaka neden hırslı?”

**İmza ve tarih:** “Sevvedehu Nihali” 49

**Açıklamalar:** Levha, Müzeye Türk İslam Eserleri Müzesi’nden gelmiştir. Sekiz satır manzum methiye olarak düzenlenmiştir. Levha, aherli kâğıt üzerine altın mürekkeple yazılmıştır. Terkip olarak harf aralıkları birbirleriyle bitişik, yerine göre harflerin satır düzeninin üzerine yazıldığı ve son üç satırda daha belirgin bir kalabalık olduğu görülmektedir. Harf bünyeleri yazılmış olduğu dönemin özelliklerini tam olarak yansıtmamaktadır. Tezyinatında ise sekiz satır’dan oluşan yazı alanı cetvellerle birbirinden eşit ölçülerde ayrılmıştır.

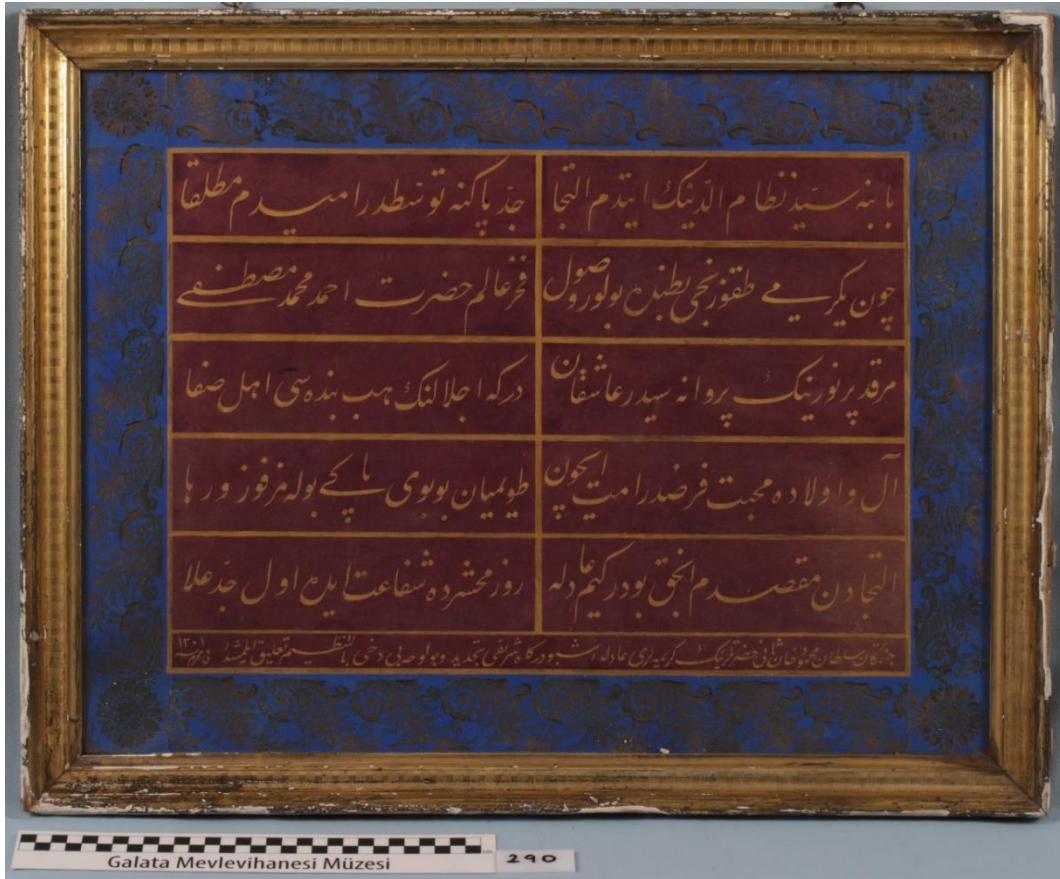

**Resim 36:** 290 (TIEM 3289) Envanter Numaralı Ta'lik Kıt'a

**Kaynak:** Galata Mevlevihânesi Müzesi Koleksiyonu

**Katalog No:**10

**Eser 290 (TİEM 3289):** Levha

**Yazı Türü:** Ta'lik

**Ölçüsü:** 68x53 cm (**Yazı alanı:** 47x33 cm)

**Metni:**

“Bâbına Seyyid Nizameddin’in ettim ilticâ Ceddi-pâkine tavassuttur ümidim  
mutlaka

Çün yirmi dokuzuncu batında bulur vusûl Fahr-i âlem Hz. Ahmed Muhammed  
Mustafâ

Merkad-i Pîr Nûrî’nin pervânesidir uşşâkân Der ki iclâlinin hubb-ı bendesi ehl-  
i safâ

Âl ü evlâda muhabbet farzdır ümmet için Doymayan bu bûy-ı pâki bulamaz  
fevz ü reha

İlticadan maksadım ancak budur kim Adil’e Rûz-i mahşerde şefaât ide ol  
cedd-i âlâ”

“Cennetmekân Sultan Mahmud Hân-ı sâni hazretlerinin kerîmeleri Âdile iş bu  
dergah-ı şerîfi tevdîd ve bu levhayı dahi bi’t-tanzîm-i ta’lik eylemiştir. Fî  
Muharrem’sene 1301”

**İmza ve Tarih:** (Ketebe bulunmamaktadır.) 1301 / (1883-1884)

**Açıklamalar:** Eser Türk İslam Eserleri Müzesi’nden gelmiştir. Sultan 2. Mahmud Han’ın kerimesi Adile Hanım tarafından yazdırıldığı ve hediye edildiği en alt satırda metin kaleminden daha ince bir kalemle belirtilmiştir. Siyah zemin üzerine zerendud tekniği ile uygulanmış olup zamanla kâğıt renginin solduğu görülmektedir. Yazı alanı ölçülerini esas alacak olursak kalem kalınlığı 2-2,5 mm olduğu tahmin edilmektedir. Ketebesi bulunmayan levhanın yazı tarihi hicri 1301 senesine işaret etmesi ve estetik bakımdan Yesarizade Mustafa İzzet Efendi ekolüne ait nüveler taşıması bu ekole ait M. 19.y.y.’dan 20.y.y.’a geçiş döneminde yaşamış hattatları göz önünde bulundurmayı gerektirir. Bu ekole ait dönemin Ta’lik hattatları Çarşambalı Hacı Arif Bey, Abdül Fettah Efendi ve Sami Efendi gibi dönemin meşhur hattatlarından birine ait olacağı tahmin edilmektedir. Tezyinatında ise sağ ve sol

kısımlar da beşer adet toplam on satır yazı alanı cetvelle bölünmüş olup, en alt ketebe satırı ince bir yazı alanı ile cetvelenmiştir. Dış pervazda ise barok tarzda altın ile bezenmiştir.



**Katalog No:** 11

**Eser 294:** Levha

**Yazı Türü:** Sülüs, Nesih

**Ölçüsü:** 54x45 cm (**Yazı alanı:** 20x29 cm)

**Metni:**

شكل مهر نبوة محمد المصطفى صلى الله عليه و سلم

اللهم صل على سيدنا { توجه } الله وحده لا شريك له اللهم صل على سيدنا محمد النبي الامى و على محمد رسول الله

{منصور} محمد النبي الامى و على اله و صحبه و سلم {حيثشئت}{فانك} منصور فانك اله و صحبه و سلم

“Bu mühr-i şerîfin bâtınında olan üç satırın her birisi bir rivâyet üzere ketb olunmuştur. Tirmizî hazretleri nakl eylediği üzere rivâyet olunur ki; bu mühr-i şerîfin fevâidinden birisi budur ki; her kim abdest ile sabah nazar eylese akşama dek ve ay evvelinden nazar eylese âhirine dek ve yıl evvelinden nazar eylese gâyetine dek cemi’ belâ ve âfetlerden emîn ola. Ve sefer eylediği vakit nazar eylese ol sefer ona mübarek ola. Ve nazar eylediği senede vefat ederse iman ile hatm ola. Vesselam.”

“Ketebehû el-fakîr Mustafa el-Vasfî ğaferallahu zünûbehû ve seterauyûbehû ve yerhamallahuteâlâ men nazara hattahu ve ‘afâ kusûrahu Sene” 1310

**İmza ve Tarih:**

كتبه الفقير مصطفى الوصفى غفر الله ذنوبه و ستر عيوبه ويرحم الله تعالى من نظر خطه و عفى قصوه  
سنة/١٣١٠

“Ketebehû el-fakîr Mustafa el Vasfî ğaferallahu zünûbehû ve setera uyûbehû ve yerhamallahu teâlâ men nazara hattahu ve ‘afâ kusûrahu” Sene 1310 / (1892-1893)

**Açıklamalar:** Levha, Türk İslam Eserleri Müzesi’nden gelmiştir. Kit’a olarak tertip edilmiş levhanın kendine has bir düzenlemesi bulunmaktadır. İki farklı bölümden müteşekkildir, birinci bölümde bir satır sülüs üç satır nesihle mühr-ü şerif metni ikinci bölümde ise yedisatır eski türkçe ile yazılmış nesih metin bulunmaktadır. Birinci bölümde sülüsle Peygamber efendimizin mührünün olduğunu belirten başlık

bulunmakta ve satır aralıklarına dikey bir şekilde bezenerek belirtilmiş “Tevecceh”, “haysu şî'te”, “feinneke” ve “Mensurun” ibareleri yazmaktadır. Cedvelle ayrılmış ikinci kısımda ise mühr-ü şerife hürmet edenlerin kazanacağı mükâfatları anlatan metin yer almaktadır. Hat sanatı açısından nesih karakteri ile yazılmış metinlerin sülüs karakterine göre daha önde olduğu söylenebilir. Çok sık rastlanmayan bu tertipte yazılmış olan levha koleksiyondaki tek mühr-ü şerif olması nedeniyle, seçkin levhalar arasında yer almaktadır. Tezminatında ise yazı alanı altın ile cetvelenmiş olup ikiye bölünmüştür. Üst bölümde bulunan satır yazısını yönlendiren ibarelerin etrafı beneklerle çevrilmiştir. Dış pervazda geometrik geçmeler kullanılarak köşeler birbirine cetvel ile bağlanmış ve barok üslupta tezyin edilmiştir.



**Resim 38:** Sultan Abdülmecid'e Ait Sülüs-Nesih Kıt'a

**Kaynak:** Galata Mevlevihânesi Müzesi Koleksiyonu.



**Katalog No:** 13

**Eser 488:** Kıt'a

**Yazı Türü:** Sülüs, Nesih

**Ölçüsü:** 62x55 cm (**Yazı alanı:** 22x15 cm)

**Metni:**

ما طلعت شمس قط الاجنبتيها

قال رسول الله صلوات الله عليه و سلامه الدعاء هو العبادة ثم قرأ و قال ربكم ادعوني استجب لكم و يروى الدعاء مخ العبادة و قال ليس شئ اكرم على الله من الدعاء صدق

كتبه عبد المجيد بن محمود خان

“Rasûlullah -salât ve selam onun üzerine olsun- Dua ibadettir, buyurmuş ve sonra şu ayeti okumuştur. Rabbiniz şöyle buyurdu: “Bana dua edin ki duanıza icabet edeyim.”<sup>237</sup> Bir başka rivayette; Dua ibadetin ta kendisidir, buyurmuş ve şöyle demiştir: “Allah katında hiçbir şey duadan daha değerli değildir.” (Rasûlullah) doğru söyledi.”<sup>238</sup>

**İmza ve Tarih:**

كتبه عبد المجيد بن محمود خان

“Ketebehû Abdülmecîd bin Mahmûd Han”

**Açıklamalar:** Levha, Osmanlı'nın 31. pâdişahı 100. İslam halifesi Abdülmecid'e aittir. Babası 2.Mahmud'un aksine Mustafa Râkım yolu yerine Mahmud Celaleddin ekolünü tercih etmiştir. Çünkü hocası Mehmed Tâhir Efendi, Mahmud Celaleddin'in öğrencisidir.<sup>239</sup> Levha, aherli kâğıt üzerine is mürekkebi ile tek satır sülüs üç satır nesih olarak yazılmıştır. Sülüs satır düzeni dengeli bir görünüme sahip olsada “Lâmelif” ve “He” harflerindeki harf bünyelerinde bozukluklar mevcuttur. Nesih satır düzeninde ilk satır sıkışık başlayıp ortalara doğru ferah, sonlara doğru tekrar sıkışık olarak düzenlenmiş ve bu durum üç satırda da tekrar etmiştir. Ketebe

<sup>237</sup>*Kur'ân Yolu Türkçe Meal ve Tefsir c.II*, Hayreddin Karaman, Mustafa Çağrıcı, İbrahim Kâfi Dönmez, Sadrettin Gümüş, (Ankara: Diyanet İşleri Başkanlığı Yayınları, 2020,el-Mümin 40/60.

<sup>238</sup>Ebû Dâvûd, “Salât”, 356; Ebû Dâvûd, “Salât”, 356.

<sup>239</sup>Derman Ömrümün Bereketi 4, *Osmanlı'nın Hattat Padişahları*, 527.

bölümünde girift bir şekilde “Ketebehû Abdülmecîd bin Mahmûd Han” ibaresi istiflenmiştir. Tezyinatında ise levhanın koltuk alanları cetvelle belirtilmemiş olup ketebe kısmı rokoko tarzda natüralist üslup ile yorumlanmıştır. Ketebe kısmı her iki taraftan yapraklar ile kapatılmıştır. Sağ ve sol taraflarda bulunan yapraklar beyaz ve altınla bezenmiştir. Nesih yazı'nın bulunduğu yazı alanı cetvelle ayrılmış olup sağ ve sol kısımlar ters simetrik planlı rokoko üslupta bezenmiştir.



**Resim 39:** 492 Envanter Numaralı Sülüs Kıt'a

**Kaynak:** Galata Mevlevihânesi Müzesi Koleksiyonu.

**Katalog No:** 14

**Eser 492:** Levha

**Yazı Türü:** Sülüs

**Ölçüsü:** 64x63 cm (**Yazı alanı:** 43x41 cm)

**Metni:**

“Muhammed'den diğere yok dâhil olmuş kâb-ı kavseyne

Gürûh-ı enbiyâdan girmemiş bir fert mabejne

Haremğâh-ı visâle Ahmedî tenhâ alub Mevlâ

O halvet oldu mahsûs Hazret-i Sultan-ı Kevneyne”

**İmza ve Tarih:** (Ketebe ve Tarih bulunmamaktadır.)

**Açıklamalar:** Levha, aharlı kâğıt üzerine is mürekkebi ile yazılmıştır ve dört satır sülüsten ibarettir. İlk bakışta satır düzenlerinin birbirleri ile muvazeneli olmadığı gibi bir görünüm hissettirse de ilk satır ile son satırdaki sıkışıklık ikinci ve üçüncü satırdaki seyrek harf dizilimleri kendi içerisinde bir uyum göstermektedir. Ketebesi ve tarihi bulunmayan levha'nın dönemi ve hattatı ile ilgili grafolojik bir yaklaşım yürütmek iddialı olacağı düşüncesi ile bu konuya değinilmemiştir. Ancak harflerdeki letafetten bahsedecek olursak “Fe, Kaf, Vav, Mim” gibi gözlü harflerin yakın benzerlikte yazabilmeyi maharet sayarsak istikrarlı olarak benzer olduklarını söyleyebiliriz. Harf bünyelerinde kalem hakkının dikey harfler dışında gözetildiğini ve ölçülere riayet edildiğini söyleyebiliriz. Ketebe ve tarih eklememesini, hattatın edeben tevazu mahiyetiyle dâhil etmediğini düşünebiliriz. Tezyinatında ise yazı alanı cetvelle ayrılmış olup, dış pervaz ortaların da bulunan simetrik altı adet geometrik geçme köşelerde bulunan geometrik geçmelerden ve pençlerden oluşan desenler cetvel ile siyah zemin üzerine altınla birbirlerine bağlanmıştır.



**Resim 40:** Kazasker Mustafa İzzet Efendi'ye Ait Muhakkak Besmele-i Şerif

**Kaynak:** Galata Mevlevîhânesi Müzesi Koleksiyonu.

**Katalog No:** 15

**Eser 634:** Besmele-i Şerîf

**Yazı Türü:** Muhakkak

**Ölçüsü:** 31x22 cm (**Yazı alanı:** 10x4 cm)

**Metni:**

بِسْمِ اللَّهِ الرَّحْمَنِ الرَّحِيمِ/١٢٨٧

“Rahman ve Rahim olan Allah’ın adıyla”

**İmza ve Tarih:** “İzzet”/ 1287 / (1870-1871)

**Açıklamalar:** Kazasker Mustafa İzzet Efendi'ye ait olan levha, tahmini 1.5 veya 2 mm kalem kalınlığı ile aharlı kâğıt üzerine is mürekkebiyle klasik formda Muhakkak yazı türü ile yazılmıştır. İnce bir kalemle yazılması ve genellikle müstakil olarak bu incelikte az rastladığımız bir levha olması hasebiyle ketebe'nin yazı sonunda olması başka bir levhadan alınmadığına işaret etmektedir. Tezyinatında ise yazı alanı cetvelle ayrılmış olup, yazı alanı içerisindeki sol boşluğa durak (gül) motifi tezyin

edilmiş ve iç pervazda çift tahrir tekniği ile rumi motifini anımsatan bir desen uygulanmıştır. Dış pervazda ise kahverengi battal ebru uygulanmıştır.

## 2.2. Celî Levhalar

### 2.2.1. Celî Levha Kataloğu

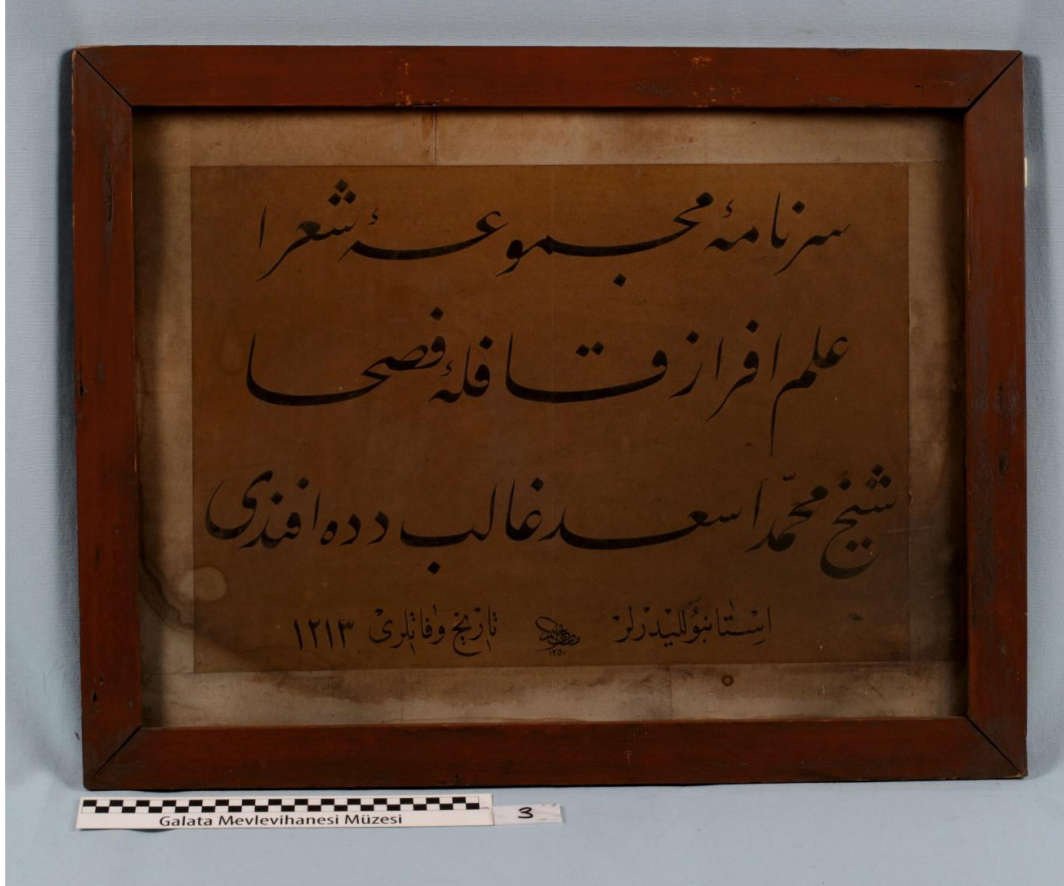

**Resim 41:** Mustafa Halim Özyazıcı'ya Ait Celî Ta'lik Kıt'a

**Kaynak:** Galata Mevlevihânesi Müzesi Koleksiyonu.

**Katalog No:** 16

**Eser 3-A:** Levha

**Yazı Türü:** Celî Ta'lik

**Ölçüsü:** 72,5x54 cm (Yazı alanı: 54x36 cm)

**Metni:** “Sernâme-i mecmû’a-i şuarâ

İlm-efrâz kâfile-i fusha

Şeyh Muhammed Es’ad Gâlib Dede Efendi

İstanbuldurlar Tarih-i vefatları” ۱۲۱۳/ “Mustafa Halîm” ۱۳۵۰

**İmza ve Tarih:** “Mustafa Halim” 1350 / (1931-1932)

**Açıklamalar:** Cumhuriyet Dönemi’nin meşhur hattatlarından Halim Özyazıcı’ya ait olan levha, Şeyh Galip Dede’nin sanduka yazısıdır. Türbelerin vakıflardan devri ile Müzeler İdaresine verilmiştir. Aherli kâğıda İs mürekkebiyle üç satır Celî ta’lik bir satır nesih hattı ile yazılmıştır. Tashihsiz yazma maharetiyle meşhur olan Halim Efendi’nin tarih itibariyle ilk dönem yazılarına denk geldiğini gösterse de, harf bünyelerindeki olgunluk Halim Efendi’nin Ta’lik yazıdaki kudretini göstermektedir. Örnek verecek olursak metindeki tekrar eden harflerin birbirlerine olan benzerliği ve satır düzenindeki duruşları en belirgin unsurlardandır.

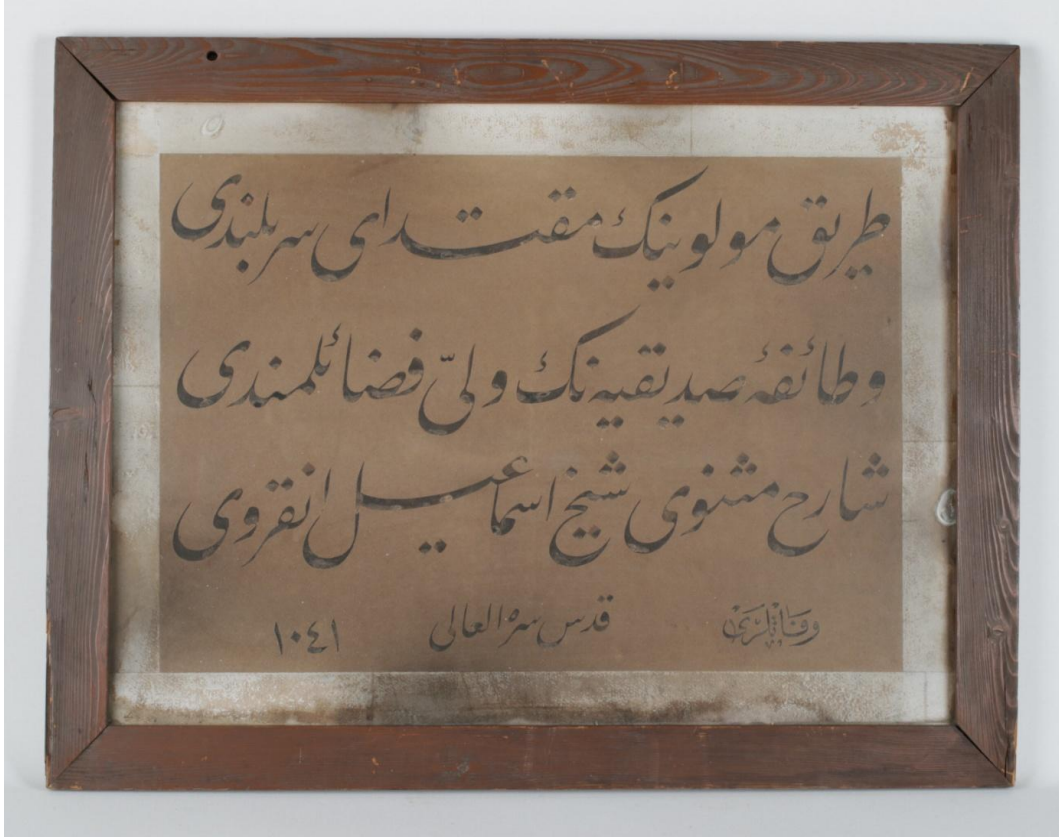

**Resim 42:** 3-B Envanter Numaralı Celî Ta’lik Levha

**Kaynak:** Galata Mevlevîhânesi Müzesi Koleksiyonu

**Katalog No:** 17

**Eser 3-b:** Levha

**Yazı Türü:** Celî Ta'lik

**Ölçüsü:** 72.5x54 cm (**Yazı alanı:** 54x36 cm)

**Metni:**“Tarîk-i Mevleviyye'nin muktezâ-yı serbülendi

Ve tâife-i siddîkiyyenin veliyy-i fezâil-mendi

Şârih-i Mesnevî Şeyh İsmâîl Ankaravî

Kuddise sırruhu'l-âlî Vefâtları” ۱۰۴۱

**İmza ve Tarih:** (Ketebe bulunmamaktadır.) 1041 / (1631-1632)

**Açıklamalar:** Levha, Türbelerin vakıflardan devri ile Müzeler İdaresine verilmiştir. Aherli kâğıt üzerine İs mürekkebiyle üç satır Celî ta'lik hattı ile yazılmıştır. Galip Dede'nin de hocası olan Şeyh İsmail Rusuhi Ankaravi hazretlerinin sanduka yazısıdır. 3-a no.'lu levha ile müze envanter sıralamasında a ve b olarak kataloglanması yanında devir sebeplerini de göz önünde bulunduracak olursak ketebe kaydının bulunmaması levha'nın Mustafa Halim Özyazıcı tarafından yazıldığını düşündürmektedir. Son satırda bulunan tarih Ankaravi hazretlerinin vefat tarihlerine işaret etmektedir. Ayrıca yazı üslubu olarak Halim Efendi ile örtüşmekte ve Türk Nesta'lik ekolü'nün oluşturmuş olduğu kaideleri bünyesinde barındırmaktadır.



**Resim 43:** Ahmet Rakım Efendi'ye Ait Sikke Formunda Celî Sülüs İstif

**Kaynak:** Galata Mevlevihânesi Müzesi Koleksiyonu.



**Katalog No:** 18

**Eser 13:** Levha

**Yazı Türü:** Celî Sülüs, Sülüs

**Ölçüsü:** 35x25 cm (**Yazı alanı:** 13x22 cm)

**Metni:**

يا حضرت مولانا محمد جلال الدين الرومي دوست قدس الله سره العالی

“Yâ Hazreti Mevlânâ Celâleddîn-i Rûmî Dost kaddesallâhu sırrahu'l-âlî”

**İmza ve Tarih:**

کتبه راقم

“Ketebehû Râkım” (Tarih bulunmamaktadır.)

**Açıklamalar:** “Rakım” ketebeli levha, Ahmet Râkım Efendiye aittir. Müzeye R. Cevad Ulunay tarafından hediye edilmiştir. Aherli kâğıt üzerine is mürekkebi ile yazılmıştır. Sehpa üzerine tac-ı şerif formundaki levha ketebe satırları, tezyinatı ve zerendud gibi farklı uygulama çeşitleriyle mükereren yazılmıştır ve çeşitli koleksiyonlarda mevcuttur. Levha, koleksiyona ait 284 ve 354 envanter no.'lu levhalar ile müşterek özelliklere sahiptir. İstif ve harf yerleşimlerinde ufak tefek farklılıklar olsada üç levhada da “Râkım” ketebesini içerisinde tarih belirtilmiş ancak bu levhada hiçbir tarih belirtilmemiştir. Bu durum aynı zamanda tespit ettiğimiz farklı koleksiyonlardaki levhalarda da mevcuttur. Teşrifat sıralamasına pek önem verilmemiş alışıla gelmişin dışında yukarıdan aşağı yazılmıştır ve bu durum okunabilirlik açısından bir takım problemler oluşturmuştur. Yukarıdan aşağı teşrifattaki bu durum “Yâ Hz. Mevlana” diye başlaması gereken metnin “Ya Mevlâna Hazreti” diye okunmasına sebebiyet vermiştir. Tezyinatında ise üçayaklı sehpa üzerine destarlı sikke formunda yazılmış olan levhanın yazı alanı içerisinde Celî sülüs kompozisyonlarda nadir görülen beynessutura benzer bir tezyinat görülmektedir. Yazı alanı içerisinde sağ ve sol boşluklara bitkisel desenler işlenmiş olup, yazı alanı sikke formunda cetvelle belirtilmiştir.



**Resim 44:** Emin Yazıcı (Neyzen Emin Dede)'ye Ait Celî Ta'lik Satır İstif

**Kaynak:** Galata Mevlevihânesi Müzesi Koleksiyonu.

**Katalog No:** 19

**Eser 18:** Levha

**Yazı Türü:** Celî Ta'lik

**Ölçüsü:** 48x23 cm (**Yazı alanı:** 69x31 cm)

**Metni:** “Yâ Hazreti Sultânu'l-ulemâ”

**İmza ve Tarih:**

كتبه نايبي امين/١٣٦٠

“Ketebehû Nâyî Emin” 1360 / (1940-1941)

**Açıklamalar:** Aharlı kağıd üzerine is mürekkebi ile tek satır Celî ta'lîk hattı ile yazılmış olan levha, “Neyzen (Nâyî) Emin Dede” olarak bilinen Mehmed Emin Yazıcıya aittir.

Müzeye R. Cevad Ulunay tarafından hediye edilmiştir. Tekke levhalarında sıkça rastladığımız sesleniş ibaresi “Yâ hazreti Sultân” ile başlayıp devam eden “ul-

Ülemâ” kelimesinde Hz. Mevlana'nın babası olan Bahâeddin Veled'e işaret etmektedir. Tezyinatında yazı alanı cetvelle ayrılmış olup dış pervazda ise mavi, kahverengi, beyaz ve turkuaz renkli battal ebru uygulanmıştır.

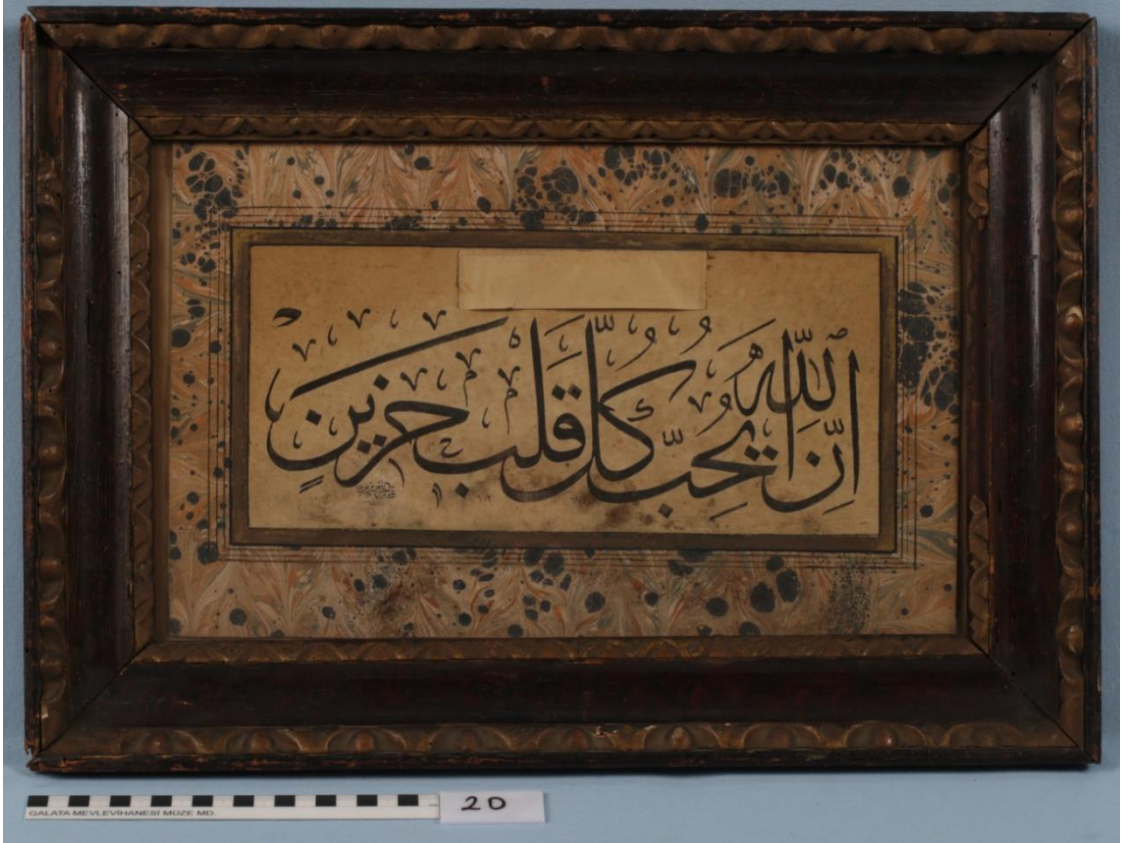

**Resim 45:** Mehmed Nuri Efendi'ye Ait Satır İstif

**Kaynak:** Galata Mevlevihânesi Müzesi Koleksiyonu.

**Katalog No:** 20

**Eser 20:** Levha

**Yazı Türü:** Celî Sülüs

**Ölçüsü:** 53x37 cm (Yazı alanı: 30x13 cm)

**Metni:**

ان الله يحب كل قلب حزين

“Muhakkak ki Allah, bütün hüznü kalpleri sever.”

**İmza ve Tarih:**

بشکطاش کتبه الحاج محمد نوري/۱۳۶۷

“Ketebehû el-Hacc Mehmed Nûrî” Beşiktaş. 1367 / (1948-1949)

**Açıklamalar:** “Beşiktaşlı” lakabı ile yâd edilen Hacı Nuri Korman’a ait olan levha, Aherli kağıd üzerine is mürekkebiyle Celî sülüs hattı ile tek satır halinde yazılmıştır. Müzeye R. Cevad Ulunay tarafından hediye edilmiştir. Anlam olarak “Şüphesiz Allah bütün hüznü kalpleri sever.” manasına gelmektedir. İstif bakımından satır düzeni sol üste meyillidir. Tezyinatında ise Yazı alanı cetvelle ayrılmış olup dış pervazda kırmızı mavi ve beyaz renklerde serpmeye gelgit ebru uygulanmıştır.



**Resim 46:** Şeyh Aziz Rufai'ye Ait Celî Sülüs Satır İstif

**Kaynak:** Galata Mevlevîhânesi Müzesi Koleksiyonu.

**Katalog No:** 21

**Eser 22:** Levha

**Yazı Türü:** Celî Sülüs

**Ölçüsü:** 52x34 cm (**Yazı alanı:** 33x16 cm)

**Metni:**

قال الله تعالى في كتابه الكريم

يوم لا ينفع مال و بنون الا من اتى الله بقلب سليم

“Allah Teâlâ Kerîm olan Kitâb’ında şöyle buyurmuştur:

“İnsanların diriltileceği gün de, Allah’a temiz bir kalple gelenler dışında malın da çocukların da fayda veremeyeceği günde beni mahcup etme!”<sup>240</sup>

**İmza ve Tarih:**

کتبه عزیز/۱۳۲۱

“Ketebehû Aziz” 1321 / (1903-1904)

**Açıklamalar:** Aziz Rufai’ye ait olan levha, Aharlı kâğıt üzerine is mürekkebi kullanılarak sülüs ve Celî sülüs hattı ile satır istif tertibiyle yazılmıştır. Müzeye R. Cevad Ulunay tarafından hediye edilmiştir. Sülüs meşkini Bakkal Ariften Celîsini Muhsinzâde Seyyid Abdullah Efendi’den talim eden hattat kendi şivesinde iki farklı üslubu mecz etmiştir. Celî Sülüs yazıda vermiş olduğu eserlerin özellikleri bağlı olduğu Kazasker Mustafa İzzet ekolünün etkisi görülmektedir. Tezyinatında ise İki farklı yazı alanı cetvellerle ayrılmış olup, dış pervazda turuncu ve kahve tonlarının hâkim olduğu bir siyah gelgit ebru uygulanmıştır. Üst bölmedeki yazının sağlı sollu iki tarafındaki boşluklarda bulunan koltuklara simetrik olarak tek dal üzerine yerleştirilmiş hatayi grup motifler ve yapraklar sulandırma halkâri tekniği ile bezenmiştir.

---

<sup>240</sup>eş-Şuarâ 26/88-89.

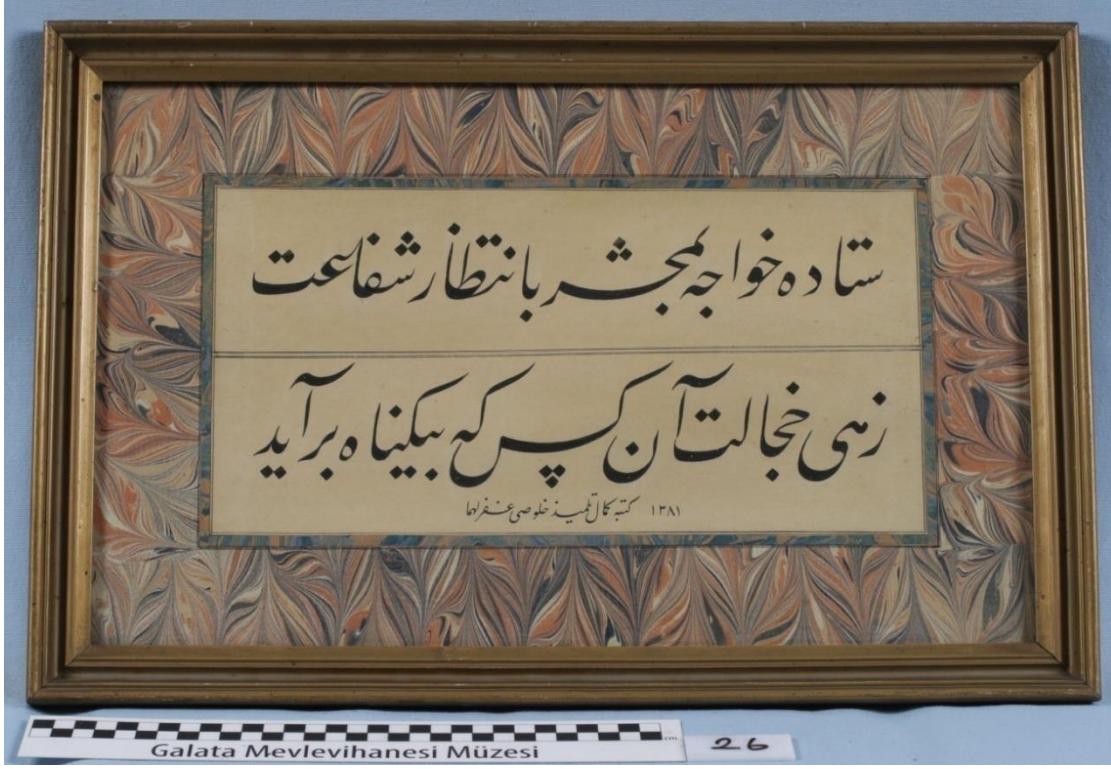

**Resim 47:** Kemal Batanay'a Ait Celî Ta'lik Levha

**Kaynak:** Galata Mevlevîhânesi Müzesi Koleksiyonu.

**Katalog No:** 22

**Eser 26:** Levha

**Yazı Türü:** Celî Ta'lik

**Ölçüsü:** 52x34 cm (Yazı alanı: 33x16 cm)

**Metni:** “Sitâde-i Hâce be mahşer bi-intizâr-ı şefaât

Zehî cehâlet ân kes ki bî-günâh berâyed”

**İmza ve Tarih:**

کتبه کمال تلمیذ خلوصی غفرلہما / ۱۳۸۱

“Ketebehû Kemal Tilmîz-i Hulûsî ğaferalehüma” 1381 / (1861-1862)

**Açıklamalar:** Cumhuriyet Döneminin meşhur hattatlarından Kemal Batanay'a ait olan levha, Müzeye R. Cevad Ulunay tarafından hediye edilmiştir. Aherli kâğıt üzerine is mürekkebiyle çift satır Celî ta'lik hattı ile yazılmıştır. İlk hocası, Karinabadi Hasan Hüsni Efendi'den İran üslubunda meşk etmiş ve hocasının vefatı üzerine Hulusi Efendi'den meşk talimine devam etmiştir. Ketebe kaydında görüldüğü üzere hattat, son hocasının ismi ile anılmayı tercih etmiştir. Metnin mahiyetinden dolayı birbirini tekrar etmeyen farklı harf ve birleşimlerinden meydana gelmesi alt ve üst satır münasebetinde birbirinden bağımsız iki farklı levha görünümü sergilemektedir. Tezyinatında ise yazı alanı cetvel ile birbirinden iki bölüme ayrılmış olup iç pervazda sarı ve mavi renklerden oluşan gelgit ebru dış pervazda ise turuncu, siyah ve sarı renklerden oluşan gelgit ebru uygulanmıştır.

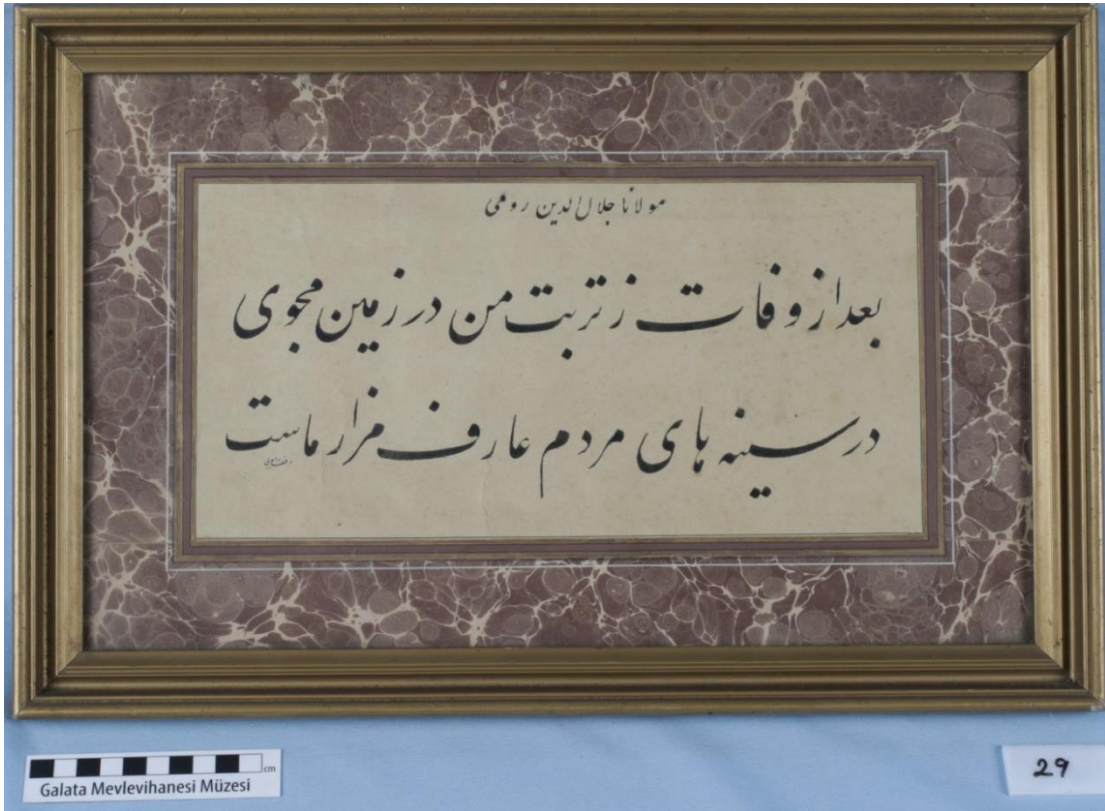

**Resim 48:** Rıfat Eyyubi'ye Ait Celî Ta'lik Levha

**Kaynak:** Galata Mevlevihânesi Müzesi Koleksiyonu.

**Katalog No:** 23

**Eser 29:** Levha

**Yazı Türü:** Celi Ta'lik

**Ölçüsü:** 47x31 cm (**Yazı alanı:** 30x15 cm)

**Metni:**

مولانا جلال الدين رومي  
بعد از وفات زتریت من در زمین مجوی  
در سینه های مردم عارف مزار ماست

Mevlânâ Celâleddîn-i Rûmî

“Ba’de ez vefat ze türbet men der zemîn-i mahcuyi

Der sîne-hây-i merdüm-i ârif mezar-mast”

Rıf’at Eyyûbî

“Ölümünden sonra mezarımı yerde arama!

Bizim mezarımız ariflerin gönüllerindedir.”

**İmza ve Tarih:**

رفعت ایوبی

“Rıfat Eyyubi” (Tarih bulunmamaktadır.)

**Açıklamalar:** Mehmed Rıfat Yazgan’a ait ola levha, Müzeye R. Cevad Ulunay tarafından hediye edilmiştir. Aherli kâğıt üzerine is mürekkebiyle Celi ta’lik hattı ile yazılmıştır. Mevlana Celaleddin Rumi’ye ait olan söz “Öldükten sonra kabrimizi yeryüzünde aramayın âriflerin gönüllerindedir bizim mezarımız.” manasına gelmektedir. Rıfat Efendi’nin kaynaklarda ta’lik yazıyı kimden meşk ettiği bilgisine rastlanmamıştır, fakat hattatın Eyüp semtinde ikamet etmesi boş zamanlarında mezar kitabesi taklid ettiğinin bilinmesi<sup>241</sup>, hattatın ta’lik yazıyı buradan talim ettiği kanaati uyandırmaktadır. “vav, dal, ra, ayn” gibi harflerin bünyelerindeki cılız görünüm yazının tashih edilmeden, elden çıktığı gibi bırakıldığına işaret etmektedir.

<sup>241</sup>İsmail Orman, Rıfat Yazgan, <https://www.ketebe.org/sanatkar/rifat-yazgan-732>, Erişim Tarihi 01/062022.



Tezyinatında ise yazı alanı altın renk cetvelle ayrılmıştır. Dış pervazda kahverengi hafif ebru uygulanmıştır.



**Resim 49:** Mehmed İzzet Efendi'ye Ait Celî Sülüs Levha

**Kaynak:** Galata Mevlevihânesi Müzesi Koleksiyonu.

**Katalog No:** 24

**Eser 30:** Levha

**Yazı Türü:** Celî Sülüs

**Ölçüsü:** 60x37 cm (Yazı alanı: 33x14 cm)

**Metni:**

توكلت على الله

“Ben, benim de rabbim, sizinde rabbiniz olan Allah’a dayandım.”<sup>242</sup>

<sup>242</sup>Hûd 11/56.

## İmza ve Tarih:

محمد عزت / ۱۳۱۳

“Mehmed İzzet” 1313 / (1895-1896)

**Açıklamalar:** Levha, Müzeye R. Cevad Ulunay tarafından hediye edilmiştir. “Galatalı” lakabı ile bilinen Mehmed İzzet Efendiye ait olan levha, siyah renk zemin üzerine zerendud tekniğiyle uygulanmıştır. Mana olarak “Allah benim vekilimdir.” anlamına gelmektedir yani teslim olmaktır, hayır ve şerrin Allah (c.c)’tan geldiğini ve onun iradesi dışında hiçbir şeyin olmayacağını kabul etmektir. Mehmed İzzet Efendi’nin yazı çeşitlerini kimden meşk ettiği bilinmemekle beraber (hutut-u mütenevvia)’da mahir olduğu bilinmektedir. Hattatlar tarafından çokça yazılan ibare, Celî sülüs satır istif tertibinde yazılmıştır. Harf bünyelerindeki olgunluk ve tezyini unsurların dengeli dağılımı levhaya latif bir görünüm kazandırmıştır. Tezyinatında ise yazı alanı cetvelle köşeleri oval gelecek biçimde ayrılmış olup dış pervazda köşe ve ortada bulunan geometrik geçmeler cetveller ile birbirine bağlanmıştır. Siyah zemin üzerine altınla bezenmiştir.



**Resim 50:** Ömer Vasfi’ye Ait Celî Ta’lik Levha

**Kaynak:** Galata Mevlevîhânesi Müzesi Koleksiyonu.

**Katalog No:** 25

**Eser 33:** Levha

**Yazı Türü:** Celî Ta'lik

**Ölçüsü:** 90x40 cm (**Yazı alanı:** 65x16 cm)

**Metni:** “Yâ Hazret-i Şems-i Tebrîzî”

**İmza ve Tarih:**

نمقه عمر وصفى/١٣٢٨

“Nemakahû Ömer Vasfi” 1328 / (1910-1911)

**Açıklamalar:** Aherli kâğıt üzerine is mürekkebiyle Celî ta'lik hattıyla yazılan levha, Müzeye R. Cevad Ulunay tarafından hediye edilmiştir. Levha, Celî yazılarda çığır açmış Hattat Sami Efendi'nin talebesi “Fenâ fi Sâmi” (Sami'de fânî olmak) manasına gelen “Hatip Ömer” namıyla tanınan Ömer Ziyâ (Vasfi) Efendi'ye aittir. Satır istif olarak tertib edilmiştir ve tekke levhası olarak değerlendirilmektedir. Mevlevî tarikatine intisabı olduğu bilinen Ömer Vasfi Efendi'nin bu ibareyi seçmesi intisab etmiş olduğu tasavvuf ekolüne tesiri olmuş Şems-i Tebrizi hazretlerine sesleniş ve anma gayesi ile yazıldığını düşündürmektedir. Tezyinatında ise yazı alanı cetvelle ayrılmış olup ara suyuna motif uygulanmamış zemini yalnızca mavi ile bezenmiştir. Yazı alanı içerisinde orta alandaki boşluğa tek dal üzerine bitkisel desenlerden oluşan bir buket altın ile bezenmiştir.



**Resim 51:** Mehmed Şefik Bey'e Ait Celî Sülüs Girift İstif

**Kaynak:** Galata Mevlevihânesi Müzesi Koleksiyonu.

**Katalog No:** 26

**Eser 34:** Levha

**Yazı Türü:** Celî Sülüs, Sülüs

**Ölçüsü:** 70x59 cm (Yazı alanı: 48x38 cm)

**Metni:**

فأفظا خير حافظا و هو أرحم الراحمين

“En iyi koruyucu Allah'tır. O, acıyanların en merhametlisidir.”<sup>243</sup>

<sup>243</sup>Yûsuf 12/64.

## İmza ve tarih:

کتبه شفيق/١٣٠٦

“Ketebehû Şefik” 1306 / (1888-1889)

**Açıklamalar:** Dönemin meşhur hattatlarından Şefik Bey’e ait olan levha, siyah zemin üzerine üstübeç mürekkeple yazılmıştır. Müzeye R. Cevad Ulunay tarafından hediye edilmiştir. Hattatlar arasında çokça istiflenen Yusuf 12/64 ayet-i kerimesi yazılıdır. Girift istif olarak tertib edilen levha'nın tarih olarak hattatın vefatından sonraki bir tarihte yazılması (1306) levhanın takliden yazıldığını göstermektedir. Esas levhanın yazı kalıbının Topkapı Sarayı Müzesi GY 106 envanter numaralı örnek incelendiğinde hicri 1290 yılında yazıldığı tespit edilmiştir.

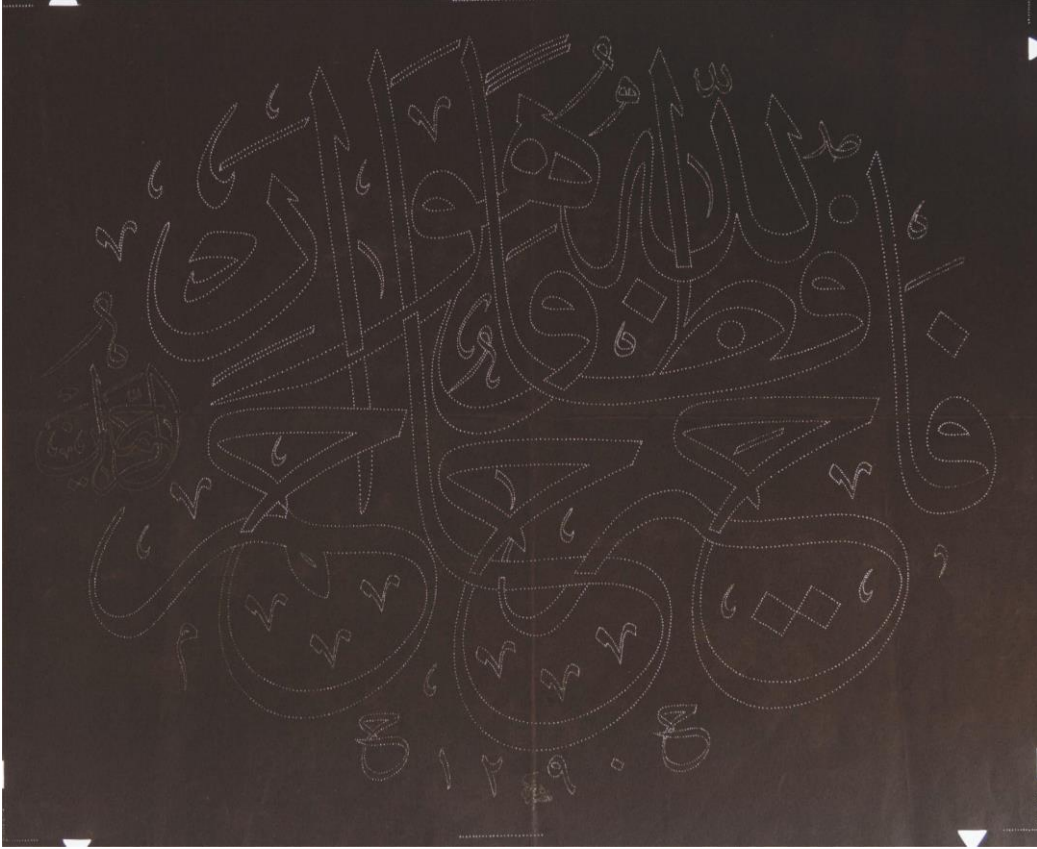

**Resim 52:** Mehmed Şefik Bey’e Ait Celî Sülüs Girift İstif

**Kaynak:** Sümeyra Dursun, “Hattat Şefik Bey ve Eserleri”, FSMVÜ Lisansüstü Eğitim Enstitüsü, Yüksek Lisans Tezi, İstanbul, 2020, 491.

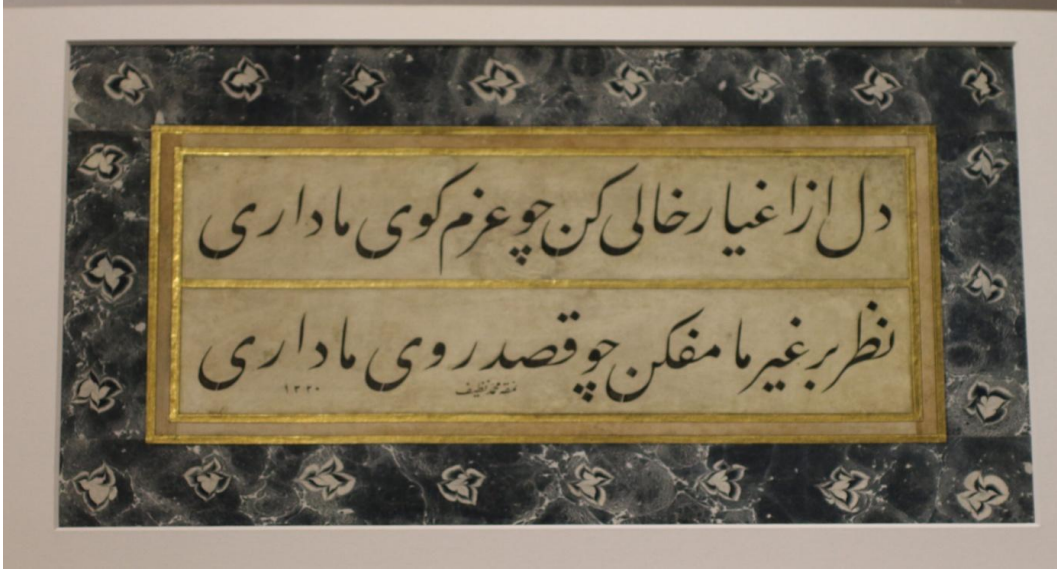

**Resim 53:** Mehmed Nazif Bey'e Ait Celî Ta'lik Kıt'a

**Kaynak:** Galata Mevlevîhânesi Müzesi Koleksiyonu.

**Katalog No:** 27

**Eser 42:** Levha

**Yazı Türü:** Celî Ta'lik

**Ölçüsü:** 53x31 cm (**Yazı alanı:** 37x12 cm)

**Metni:** "Dil ez-ağyâr hâlî kon çü azm-i kûy-i mâ dârî

Nazar ber-gayr- mâ mefken çü kâsd- rû-yi mâ dârî"

"Bizim sokağımıza gelmek istiyorsan, çıkar başkalarını gönlünden."

"Bizim yüzümüze bakmaya niyetleniyorsan, çıkar başkalarını gönlünden."

**İmza ve Tarih:**

نمقه محمد نظیف/۱۳۲۰

"Nemekahû Mehmed Nazif" 1320 / (1902-1903)

**Açıklamalar:** Levha dönemin meşhur hattatlarından Mehmed Nazif bey'e aittir. Aherli kâğıt üzerine is mürekkebi ile yazılmıştır. Müzenin ilk restorasyon sürecinde envanter sayımında tespit edilmiştir. Dönemin meşhur hattatı Sami efendi'den ta'lik meşk eden Nazif Bey diğer yazı çeşitlerinde olan kabiliyeti şüphesiz ta'lik yazıda da göstermiş ancak fazlaca eser vermemiştir. Konu olan levhanın satır düzeni ve harf

büyelerini değerlendirecek olursak; Üst satırla alt satırda bulunan bulunan dikey harflerin üst üste gelmesi ve farklı olan müstakil harflerin kelimelerin uyumundan söz edebiliriz. Çanaklı harflerin birbirleriyle benzeşmesi hattatın ta'lik yazıda kudret sahibi olduğunun nişanesi gibidir. Alt ve üst satır sonundaki “mâ dârî” kelimesindeki harflerin muvazenesi ve insicamı yazıya olgunluk katmaktadır. Tezyinatında ise iki satır yazıdan oluşan kompozisyon cetveller ile birbirinden ayrılmış olup Necmeddin Okyay'ın gençlik çalışmalarından olduğu bilinen<sup>244</sup> siyah ve beyaz renkler ile çarkıfelek motifli hatip ebru uygulanmıştır.



**Resim 54:** Mahmud Celaledin'e Ait Celî Sülüs Levha

**Kaynak:** Galata Mevlevîhânesi Müzesi Koleksiyonu.

**Katalog No:** 28

**Eser 43:** Levha

**Yazı Türü:** Celî Sülüs

<sup>244</sup>Derman, *Türk Hat Sanatından Seçmeler*, 573.

**Ölçüsü:** 37x30 cm (**Yazı alanı:** 23x16 cm)

**Metni:**

و افوض امرى الى الله

ان الله بصير بالعباد

“Size söyledilerimi yakında hatırlayıp anlayacaksınız. Ben durumumu Allah’a havale ediyorum; kuşkusuz Allah kullarını çok iyi görmektedir.”<sup>245</sup>

**İmza ve Tarih:**

حرره محمود جلال الدين

“Harrerahû Mahmûd Celâleddîn” (Tarih bulunmamaktadır.)

**Açıklamalar:** Levha aherli kâğıt üzerine is mürekkebi ile yazılmıştır. Müze restorasyonunda tespit edilmiştir. Celî yazı dışında daha çok kıt’a ve murakka eserler verdiği bilinen Mahmud Celaleddin’e aittir. Hiçbir ekole bağlı olmadığı bilinen hattatın nevi şahsına münhasır bir üslubu olduğunu söyleyebiliriz. Satır düzeninde dengeli bir görünümü olan levhanın harf bünyeleri için aynı şeyi söylemek pek mümkün değildir. Aynı dönemde yaşamış ve tuğra ile Celî yazıda çığır açmış olan Mustafa Râkım’ın harf ve tertip olarak mukayese ettiğimizde Râkım’ın canlı, hareketli ve gergin duruşlu harf düzenine karşın donuk ve durgun harf bünyeleri olduğunu söyleyebiliriz.<sup>246</sup> Levhanın yazılış tarihi belirtilmediği için hattatın yaşamış olduğu 1750-1829 yılları arasında yazdığı tahmin edilmektedir.

---

<sup>245</sup>el-Mümin 40/44.

<sup>246</sup>M.Uğur Derman, *Ömriümün Bereketi 2*, Hattat Mahmud Celâleddin Efendi, Kubbealtın Neşriyât, İstanbul, 2019, 352 .





**Resim 55:** Mehmed Şefik Bey'e Ait Celî Sülüs Zerendud İstif

**Kaynak:** Galata Mevlevihânesi Müzesi Koleksiyonu.

**Katalog No:** 29

**Eser 49:** Levha

**Yazı Türü:** Celî Sülüs

**Ölçüsü:** 45x40 cm (**Yazı alanı:** 32x39 cm)

**Metni:**

يا حضرت مولانا قدس سره العالی

“Yâ Hazreti Mevlânâ kuddise sırruhu'l-â'lâ”

**İmza ve Tarih:**

کتبه شفیق/۱۲۸۷

“Ketebehû Şefik” 1287 / (1870-1871)

**Açıklamalar:** Ketebe kaydı “Şefik” olan levha dönemi'nin meşhur hattatlarından Mehmed Şefik Bey'e aittir. Müze restorasyonunda tespit edilmiştir. Mavi zemin üzerine zerendud tekniği ile uygulanmış olan levhanın kalıptan naklen yapıldığı tahmin edilmektedir. Levhanın aynı tarihli yazması “Feridun Nafiz Uzluk” koleksiyonunda yer almaktadır.<sup>247</sup> Harf olgunluğunun yanı sıra kaidesinin oturaklığı ve “yâ” ile “nâ” harfleri sağda ve solda istifte dengeyi sağlamış “lâmelif” harfide aralarına asılmış gibi ortaya yerleştirilmiştir.<sup>248</sup> Yazı alanı cetvelle ayrılmış olup. Barok tarzda tezyin edilmiştir.

---

<sup>247</sup>Fatih Özkafa, *Yâ Hazret-i Pîr Türk Hat Sanatında Tasavvuf Önderleri*, Marmara Üniversitesi Yayınları, İstanbul,2021, 266.

<sup>248</sup>Fatih Özkafa, *Uzluk Ailesi Armağanı, Prof. Dr. Feridun Nafiz Uzluk Koleksiyonundaki Kırk Hat Eseri*, Selçuk Üniversitesi Yayınları, 2017,187.



**Resim 56:** Yesarizade Mustafa İzzet Efendi'ye Ait Otuzaltı (36) Parçadan Oluşan Celi Ta'lik Levha'nın Tümü

**Kaynak:** Galata Mevlevihânesi Müzesi Koleksiyonu.



**Resim 57:** Yesarizade Mustafa İzzet Efendi'ye Ait Celi Ta'lik Levha 1



**Resim 58:** Yesarizade Mustafa İzzet Efendi'ye Ait Celi Ta'lik Levha 2

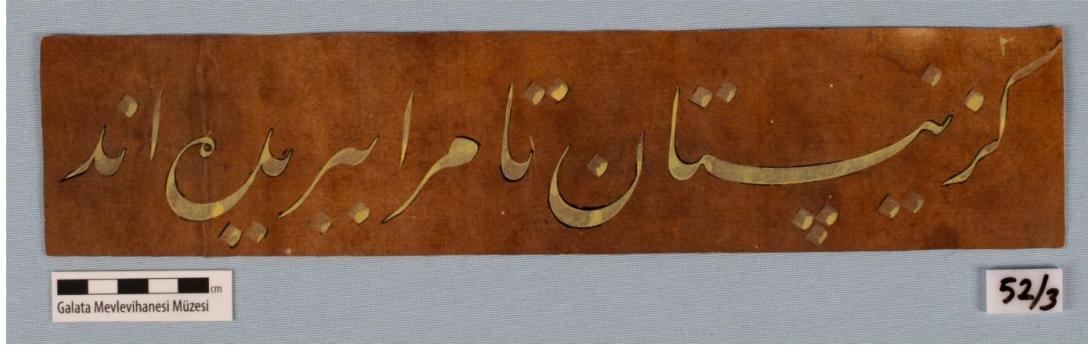

**Resim 59:** Yesarizade Mustafa İzzet Efendi'ye Ait Celî Ta'lik Levha 3

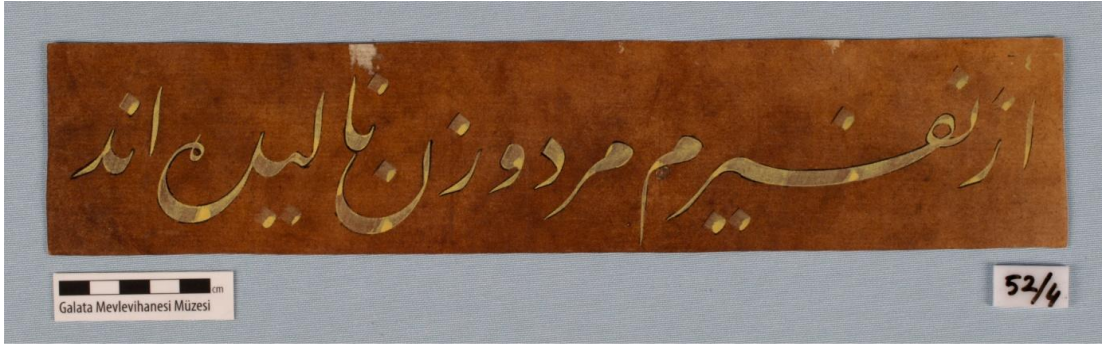

**Resim 60:** Yesarizade Mustafa İzzet Efendi'ye Ait Celî Ta'lik Levha 4



**Resim 61:** Yesarizade Mustafa İzzet Efendi'ye Ait Celî Ta'lik Levha 5



**Resim 62:** Yesarizade Mustafa İzzet Efendi'ye Ait Celî Ta'lik Levha 6

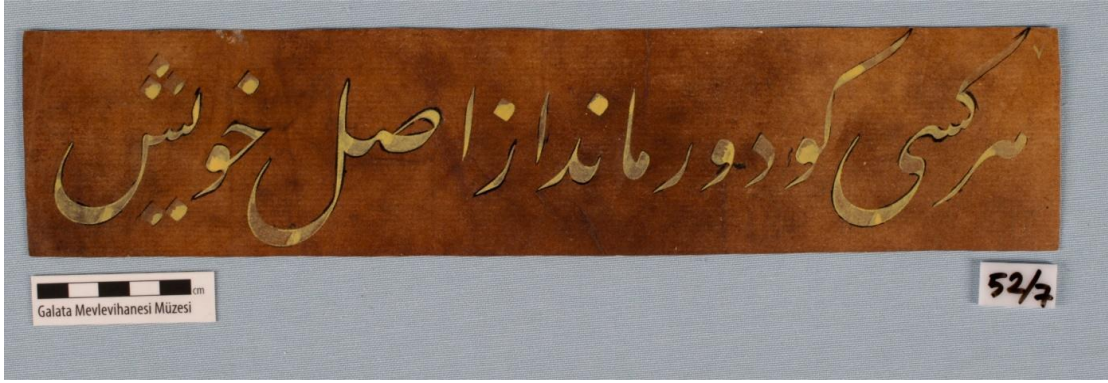

**Resim 63:** Yesarizade Mustafa İzzet Efendi'ye Ait Celi Ta'lik Levha 7



**Resim 64:** Yesarizade Mustafa İzzet Efendi'ye Ait Celi Ta'lik Levha 8



**Resim 65:** Yesarizade Mustafa İzzet Efendi'ye Ait Celi Ta'lik Levha 9



**Resim 66:** Yesarizade Mustafa İzzet Efendi'ye Ait Celi Ta'lik Levha 10



**Resim 67:** Yesarizade Mustafa İzzet Efendi'ye Ait Celi Ta'lik Levha 11



**Resim 68:** Yesarizade Mustafa İzzet Efendi'ye Ait Celi Ta'lik Levha 12



**Resim 69:** Yesarizade Mustafa İzzet Efendi'ye Ait Celi Ta'lik Levha 13

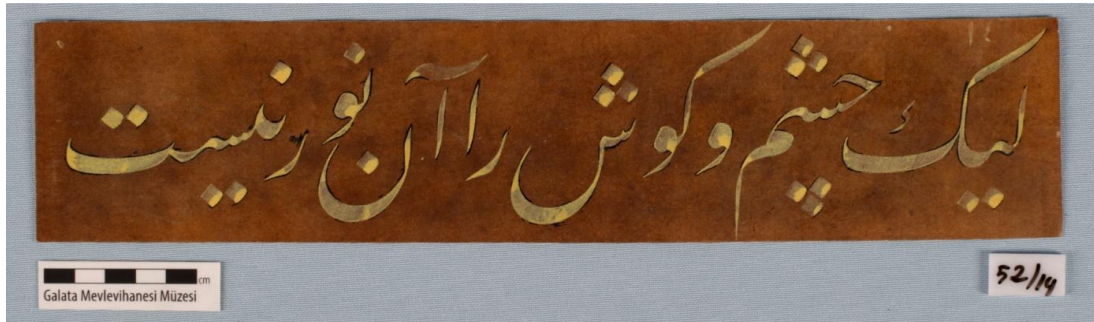

**Resim 70:** Yesarizade Mustafa İzzet Efendi'ye Ait Celi Ta'lik Levha 14



**Resim 71:** Yesarizade Mustafa İzzet Efendi'ye Ait Celi Ta'lik Levha 15



**Resim 72:** Yesarizade Mustafa İzzet Efendi'ye Ait Celi Ta'lik Levha 16



**Resim 73:** Yesarizade Mustafa İzzet Efendi'ye Ait Celi Ta'lik Levha 17



**Resim 74:** Yesarizade Mustafa İzzet Efendi'ye Ait Celî Ta'lik Levha 18



**Resim 75:** Yesarizade Mustafa İzzet Efendi'ye Ait Celî Ta'lik Levha 19



**Resim 76:** Yesarizade Mustafa İzzet Efendi'ye Ait Celî Ta'lik Levha 20



**Resim 77:** Yesarizade Mustafa İzzet Efendi'ye Ait Celî Ta'lik Levha 21



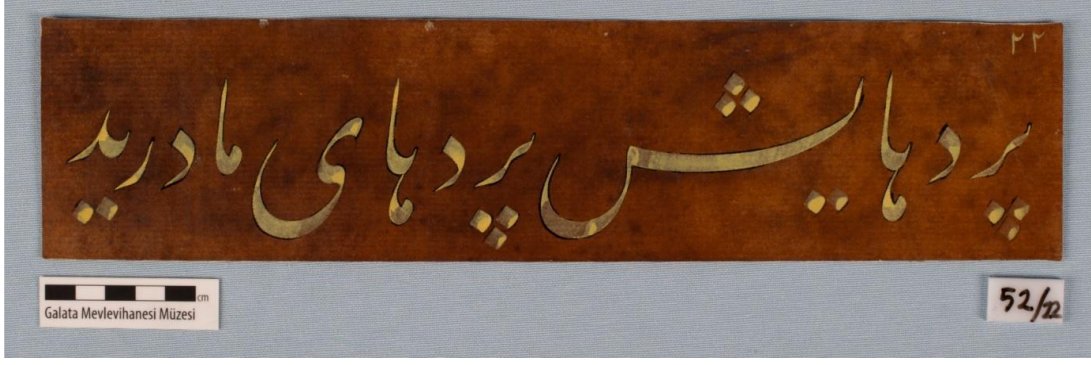

**Resim 78:** Yesarizade Mustafa İzzet Efendi'ye Ait Celi Ta'lik Levha 22



**Resim 79:** Yesarizade Mustafa İzzet Efendi'ye Ait Celi Ta'lik Levha 23

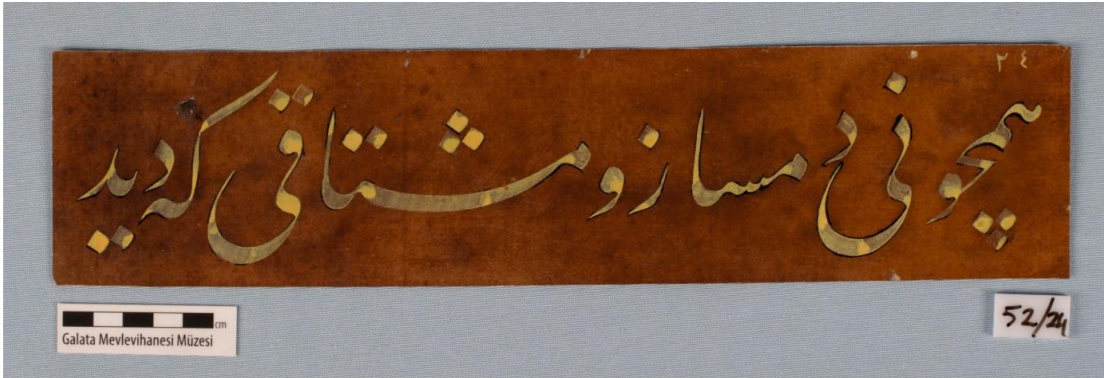

**Resim 80:** Yesarizade Mustafa İzzet Efendi'ye Ait Celi Ta'lik Levha 24



**Resim 81:** Yesarizade Mustafa İzzet Efendi'ye Ait Celi Ta'lik Levha 25



**Resim 82:** Yesarizade Mustafa İzzet Efendi'ye Ait Celi Ta'lik Levha 26

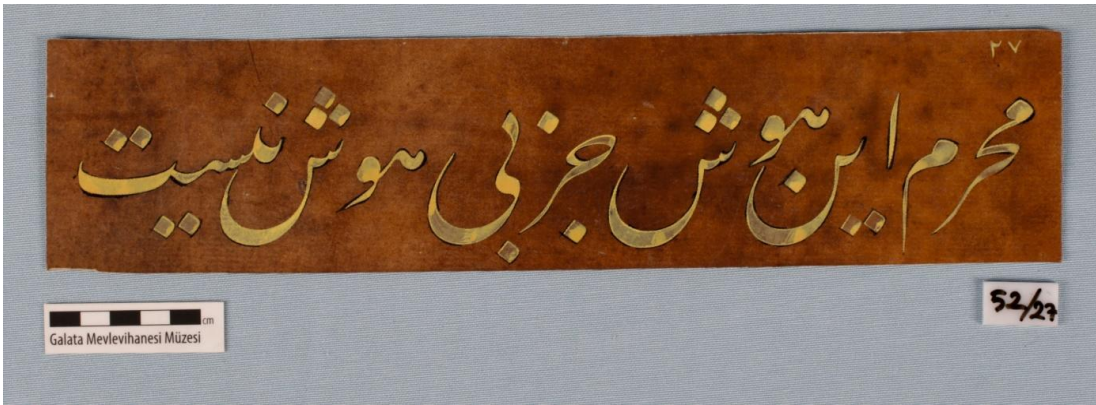

**Resim 83:** Yesarizade Mustafa İzzet Efendi'ye Ait Celi Ta'lik Levha 27



**Resim 84:** Yesarizade Mustafa İzzet Efendi'ye Ait Celî Ta'lik Levha 28

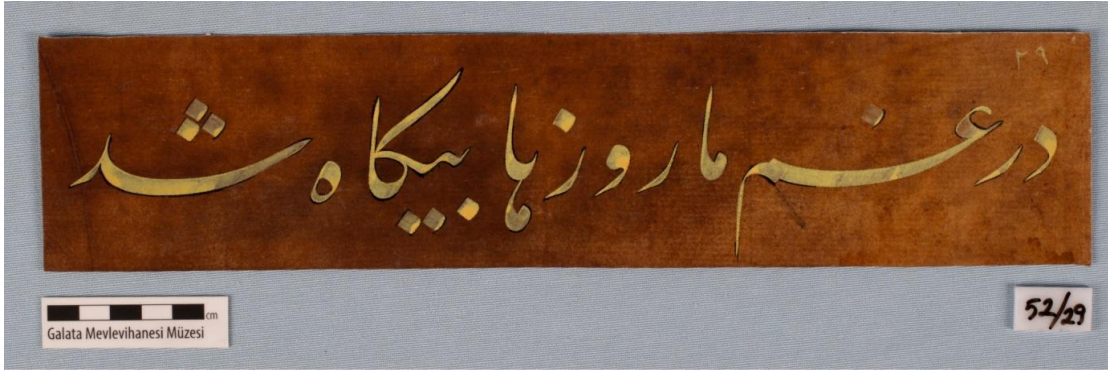

**Resim 85:** Yesarizade Mustafa İzzet Efendi'ye Ait Celî Ta'lik Levha 29



**Resim 86:** Yesarizade Mustafa İzzet Efendi'ye Ait Celî Ta'lik Levha 30

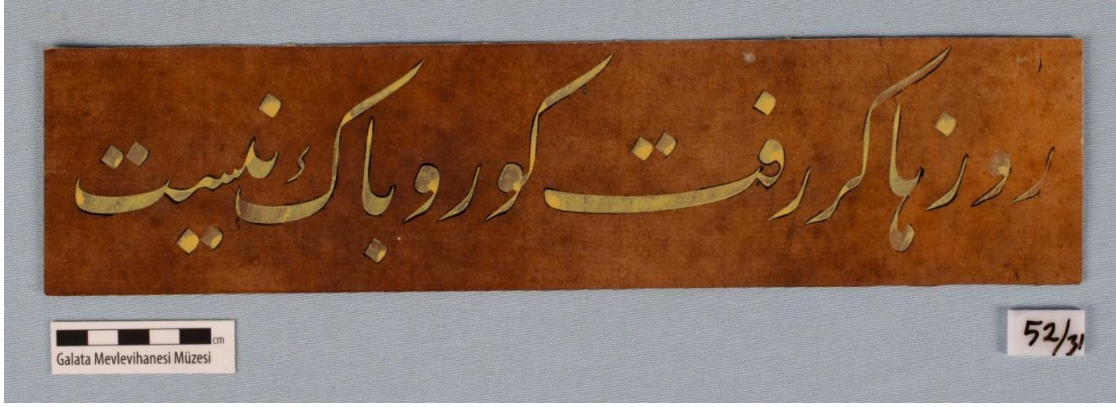

**Resim 87:** Yesarizade Mustafa İzzet Efendi'ye Ait Celi Ta'lik Levha 31



**Resim 88:** Yesarizade Mustafa İzzet Efendi'ye Ait Celi Ta'lik Levha 32

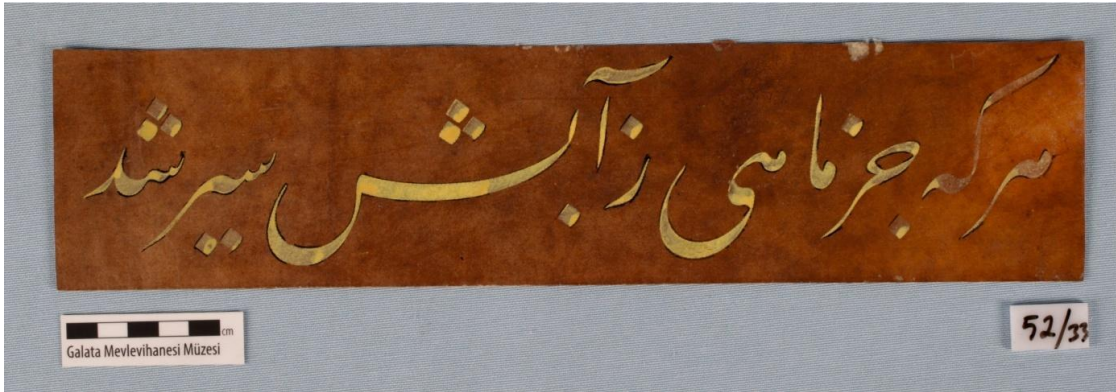

**Resim 89:** Yesarizade Mustafa İzzet Efendi'ye Ait Celi Ta'lik Levha 33



**Resim 90:** Yesarizade Mustafa İzzet Efendi'ye Ait Celî Ta'lik Levha 34



**Resim 91:** Yesarizade Mustafa İzzet Efendi'ye Ait Celî Ta'lik Levha 35

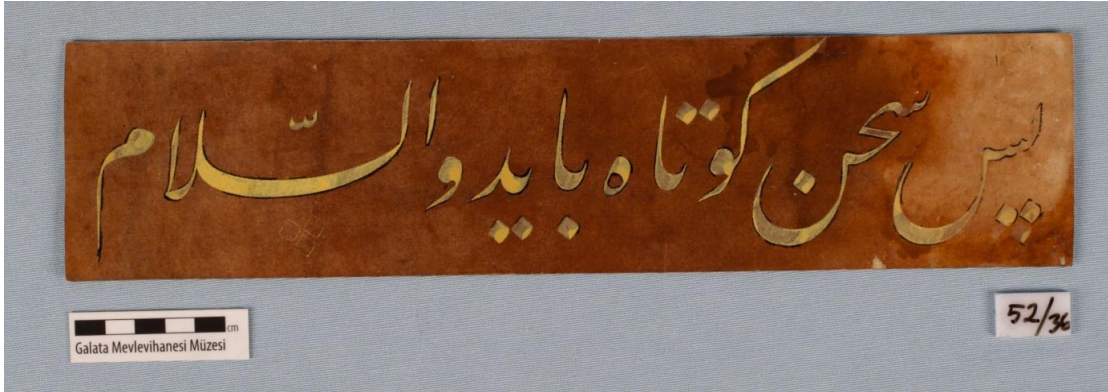

**Resim 92:** Yesarizade Mustafa İzzet Efendi'ye Ait Celî Ta'lik Levha 36

**Katalog No:** 30...65

**Eser 52/1...36:** Levha

**Yazı Türü:** Celî Ta'lik

**Ölçüsü:** 74x33 cm

## Metni:

“Bişnev in ney çün hikâyet mîkuned

Ez cüdâyîhâ şikâyet mîkuned”

Kez neyistân tâmer âbübrîde end

Ez nefîrem merdü zen nâlîde end”

“Sîne hâhem şerhâ şerhâ ez firâk

Tâbi gûyem şerh-i derd-i iştiyâk”

“Herkesî kûdûr mand ez asl-ı hiş

Bâz cûyed rûzgâr-ı vasl-ı hîş”

“Men beher cem’iyyetî nâlân şüdem

Cüft-i bedhâlân ü hoşhâlân şüdem”

“Herkesî ez zann-i hodşüd yâr-i men

Vez derûn-i men necüstesrâr-i men”

“Sırr-ı men ez nâle-i men dûrnist

Lîkçeşm-i gûşrâ an nûrnîst”

“Ten zicân ü cânzi ten mestûrnîst

Lîk kes râdîd-i câdestûrnîst”

“Âteşest înbang-i nây ü nîstbâd

Her ki înâteş nedâred nîstbâd”

“Âteş-i işkest ke’nder ney fütâd

Cûşîş-i işkest ke’nder mey fütâd”

“Ney harîf-i herki ez yârîbürîd

Perde hâyeş perde hây-i mâdirîd”

“Hem çü ney zehrîvü tiryâkî ki dîd

Hem çü ney dem sâz ü müştâkî ki dîd”

“Ney hadîs-i râh-i pür mîkuned

Kıssahây-i işk-ı mecnûn mîkuned”

“Mahrem-înhûş cüz bîhûşnist  
Merzebân râmüsterî cüz gûşnîst”  
“Der gam-î mârûz hâbîgâhşüd  
Rûz hâbâ sûz hâhem râhşüd”  
“Rûzhâ ger reft gûrev bâknîst  
Tûbimân ey ân ki çün tû pâknîst”  
“Herki cüz mâhî zi âbeş sîrşüd  
Herki bîrûzîst rûzeş dîrşüd”  
“Der neyâbed hâl-i puhte hîç hâm  
Pes sühan kûtâhbâyed vesselâm”

**İmza ve Tarih:** “Yesarizâde Mustafa İzzet”

**Açıklamalar:** Levha 19. y.y.’ın meşhur hattatlarından Yesarizâde Mustafa İzzet Efendi’ye aittir.<sup>249</sup> Otuz altı bölümden meydana gelmiştir. Koyu zemin üzerine zırnıkla yazılmıştır. Yazı alanları iğnelenip kalıp olarak kullanılmıştır. Müzeye Halil Cân tarafından hediye edilmiştir. Hz. Mevlâna Celaleddin Rûmi’ye ait mesnevinin meşhur ilk onsekiz beyiti yazılıdır. Beyitlerin şerhi için Şefik Cân Dede’ye ait Mesnevi şerhi tercih edilmiştir. Mevlevilere göre ilk on sekiz beyit Mesnevi şerifin ruhu ve özetidir. Kuran-ı Kerim’in (ل) “Elif” harfi ile başlaması ve Mesnevi şerifin (ب) “Be” harfi ile başlaması edeb olarak yorumlanmalıdır. İlk onsekiz beyit Mesnevi Şerifin özeti, ilk onsekiz beytinin özü ilk kelimesinde “bişnev” bişnevin özü “b” harfinde olduğu “b” harfinden maksatta besmele’nin “b” sine bir atıf olduğu ve hepsinin özünün “b” harfinin noktası olduğuna işaret etmektedir. İlk onsekiz beyitin rakamsal özelliklerini açacak olursak; Mevlevîlerce dokuz rakamı ve katları mensubu oldukları yolun merkezinde yer almaktadır. Bu inancın temelinde ise akl-ı küll ve nefs-i küll’ün dokuz kat göğü meydana getirmesine dayandırılmaktadır. Bu göğün hareketi ile cansızlar, bitkiler ve canlılar doğmuş böylece hepsi birden 18 sayısı ile kodlanmış kâinatı şekillendirmişlerdir.

<sup>249</sup> Özdemir, *Galata Mevlevihanesi Müzesi*, 43.

“1- Şu ‘ney’in neler söylediğini can kulağı ile dinle, o ayrılıklardan şikâyet etmektedir.

2- Ney kendine has bir dille, hal dili ile diyor ki: "Beni kamışlıktan kestiklerinden beri, feryadımdan, duygulu olan erkek de, kadın da inlemekte, ağlamaktadır. Şu var ki beni dinleyen her insan, benim neler dediğimi anlayamaz.

3- Benim feryadımı duyamaz. Beni anlamak, beni duymak için, ayrılık acısı çekmiş, gönlü yaralanmış, içli bir insan isterim ki, acılarımı, dertlerimi ona anlatayım.

4- Aslından, vatanından ayrı düşmüş, oradan uzaklaşmış kişi, orada geçirmiş olduğu mutlu zamanı arar, o zamanı tekrar yaşamak ister, ayrıldığı sevgiliye tekrar kavuşmak arzu eder.

5- Ben her mecliste, her toplulukta, inledim, ağladım, durdum. Ben, huysuz insanlarla da, iyi insanlarla da düşüp kalktım.

6- Herkes, kendi anlayışına, zannına göre, benim dostum oldu. Ama kimse benim gönlümdeki sırları araştırmadı, öğrenemedi.

7- Hâlbuki benim sırrım, feryadımdan uzak değildir. Fakat her gözde onu görecektir nûr, her kulakta, onu işitecek, duyacak güç yoktur.

8- Ten candan, can da tenden gizli değildir. Fakat kimseye canı görmek izni verilmemiştir.

9- Ney'in şu sesi, gönlü yakan bir ayrılık, bir aşk ateşidir. Kimde bu ateş yoksa o, maddî varlığından kurtulsun, yok olsun.

10- Ney'in sesindeki tesir, yakıcılık, onun içine düşen aşk ateşindedir. Hakikat şarabında bulunan, insanı mest eden hal de, aşk coşkuluğundandır.

11- Ney, sevgilisinden ayrılmış olanın arkadaşıdır, dostudur. Onun yakıcı sesi, bizim Hakk'a kavuşmamıza engel olan perdelerimizi yırtmıştır.

12- Ney gibi bir zehri, ney gibi bir panzehiri, ney gibi bir dostu, ney gibi bir âşıkı kim görmüştür?

13- Ney, kanlarla dolu bir yoldan, aşk yolundan bahsetmektedir. O, sevgi yüzünden çöllere düşen Mecnun'un aşk hikâyelerini anlatmaktadır.



14- Bize, hak yolunu gösteren gerçek aşkın mahremi, dostu, aklını yitirmiş âşıklardan başkası değildir. Konuşan dile, kulaktan gayri müşteri, tâlib yoktur.

15- Gamlı geçen günlerimiz uzadı ve sona ermesi gecikti. O günler, mutsuzluk, acılar ve ayrılık ateşleri ile arkadaş oldu da, yandı, gitti.

16- Günler geçip gitti ise varsın geçsin. Gam yeme, onlara de ki: "Geçin, gidin sizin gidişlerinizden bizim korkumuz yoktur. Ey mübarek, ey temiz dost, Sen kal, sen var ol.

17- Hakk âşıkları, muhabbet deryasının balıklarıdır. Onlar vuslat suyuna kanmazlar, bu sebeple balıktan başka herkes suya kandı, nasibi olmayanın da günü, uzadıkça uzadı.

18- Ruhun yükselmemiş, ham kalmış kişi, yetişkin, olgun kişinin halinden anlamaz. Öyle ise sözü kısa kesmek gerekir, vesselâm."<sup>250</sup>

---

<sup>250</sup>Şefik Cân, *Konularına Göre Açıklamalı Mesnevi Tercümesi 1. Cilt*, İstanbul: Ötüken Neşriyat, 1997, 13-15.



**Resim 93:** Suud El-Mevlevî'ye Ait Sikke Formunda Cefi Sülüs İstif

**Kaynak:** Galata Mevlevihânesi Müzesi Koleksiyonu.

**Katalog No:** 66

**Eser 54:** Levha

**Yazı Türü:** Celî Sülüs

**Ölçüsü:** 50x42 cm (**Yazı alanı:** 33x24 cm)

**Metni:**

يا حضرت مولانا مدد قدس الله سره العالي

“Yâ Hazreti Mevlânâ meded kaddesallâhu sırrahu'l-âlî”

**İmza ve tarih:**

۱۳۲۲/کتبه سعود

“Ketebehû Suud”1322 / (1904-1905)

**Açıklamalar:** Levha aherli kâğıt üzerine is mürekkebi ile yazılmıştır. Müze tarafından satın alınmıştır. Mevlevî olduğu bilinen hattat'ın koleksiyonda iki adet eseri bulunmaktadır. Mevlevî tac-1 şerif formu oluşturması gayesiyle “Yâ” ve “Nâ” ibarelerindeki “elif” harfleri birleştirilerek sikke formu oluşturulmuştur. “Hazret” ibaresi zemine yerleştirilerek destar görünümü elde edilmiştir. İstifin ortasına yerleştirilen “Lâmelif” harfi ile semazen görünümü elde edilmiştir.



**Resim 94:** Mehmed Emin (Neyzen Emin) Efendi'ye Ait Celî Sülüs İstif

**Kaynak:** Galata Mevlevihânesi Müzesi Koleksiyonu.

**Katalog No:** 67

**Eser 60:** Levha

**Yazı Türü:** Celî Sülüs

**Ölçüsü:** 50x39 cm (Yazı alanı: 32x22 cm)

**Metni:**

بسم الله الرحمن الرحيم

“Rahman ve Rahîm olan Allah’ın adıyla”

**İmza ve Tarih:**

کتبه محمد امین/۱۳۵۰

“Ketebehû Mehmed Emin”1350 / (1931-1932)

**Açıklamalar:** Levha, Müze için özel bir koleksiyondan satın alınmıştır. Galata Mevlevîhânesi ile irtibatı olan Mehmet Emin Yazıcı (Neyzen Emin)’e aittir. Aherli kâğıt üzerine is mürekkebi ile yazılmıştır. Ölçüleri dikkate alındığından tahmini 7 mm kalem kalınlığı ile yazılmış ve girift olarak terkip edilmiştir. Besmele birçok hattatın çeşitli denemelerine konu olmuştur, ancak konu edilen bu levha içlerinde müstesna bir yere sahip olan mümtaz eserlerin arasına girebilecek bir terkipte düzenlenmiştir. İstifin zemin kısmında yay görünümü oluşan düzenin üzerine “Him”hecesi keşîdeli bir şekilde sabitlenerek adeta Allah c.c (Er-Rahim) sıfatına bir göndermede bulunmaktadır. Hattatın yazmış olduğu levhanın yıllar geçmesine rağmen bir sürü badireler atlattıktan sonra tekrar hizmet ettiği dergâha geri dönmesi, hizmetinin devamlılığı konusunda ilahi bir işaretle (besmeleyle) görevlendirildiğinin bir örneği olsa gerek. Tezyinatında ise yazı alanı cetvelle ayrılmış olup sağ ve sol alt kısımlarda simetrik olacak şekilde iki adet üsluplaştırılmış lale desenleri uygulamıştır.



**Resim 95:** Şefik Bey'e Ait Cefî Sülüs Girift İstif

**Kaynak:** Galata Mevlevihânesi Müzesi Koleksiyonu.

**Katalog No:** 68

**Eser 61:** Levha

**Yazı Türü:** Cefî Sülüs

**Ölçüsü:** 39x39 cm (Yazı alanı: 21x21 cm)

**Metni:**

يا حضرت شيخ سلطان سيد عبد القادر الكيلاني قدس سره

“Yâ Hazreti Şeyh Sultan Seyyîd Abdülkâdir el-Geylânî kuddise sırruhû”

**İmza ve Tarih:**

۱۲۸۷/ خاکپای اولیا محمد شفیع پر خطا

“Hâk-pâyi Evliyâ Mehmed Şefik pür-hatâ”1287 / (1870-1871)

**Açıklamalar:** Levha, Müzeye satın alınmıştır. Aherli beyaz kâğıt üzerine is mürekkebi ile yazılmıştır. Çokça mükerreren tarihsiz olarak yazılmış olan levha hattatın vefatından dokuz yıl önce yazılmıştır. İstif olarak en dikkat çekici özelliği olarak “Şeyh” kelimesinin “Şın” harfinin “Seyyid” kelimesinin “Sin” harfinin ve “Abdülkadir” kelimesinin “Ayn” ve “Kaf” harflerinin keşideli olarak üst üste yazılmış olmasıdır.<sup>251</sup> “Sultan” kelimesinde “Lam” ,“Tı” birleşimi ve arasına “Nun” harfinin yerleştirilmesi hattatın tasarım zenginliğinin ispatı gibidir. Daireye yakın bir formda terkip edilen levha göz dolduran ve hareketli bir kompozisyon olma özelliğine sahiptir. Ketebe kısmında bulunan “Hâk-payi Evliyâ Mehmed Şefik pür-hatâ” ibaresi “Evliyanın ayağının tozu günahkâr Mehmet Şefik” mânasına gelmektedir.



**Resim 96:** 64 Envanter Numaralı Celî Ta’lik Levha

**Kaynak:** Galata Mevlevîhânesi Müzesi Koleksiyonu.

<sup>251</sup>Özkafa, *Yâ Hazreti Pîr Türk Hat Sanatında Tasavvuf Önderleri*, 108.

**Katalog No:** 69

**Eser 64:** Levha

**Yazı Türü:** Celî Ta'lik

**Ölçüsü:** 114x50 cm (**Yazı alanı:** 81x18 cm)

**Metni:** “Yâ Hazreti Pîr Seyyîd Ahmed er-Rufâî kaddesallâhu sırrahû”

**İmza ve Tarih:** (Ketebe bulunmamaktadır.)1341 / (1922-1923)

**Açıklamalar:** Ketebesi bulunmayan levha, Cemaleddin Revnakoğlu'nun terekesinden alınmıştır. Restorasyona ihtiyaç duyan levha, siyah zemin üzerine zerendud tekniği ile yazılmıştır ne ve rutubet kaynaklı olarak altın üzerinde kararmalar meydana gelmiştir. “Seyyid” kelimesinin “Sin” harfi keşideli olarak yazının ortasına yerleştirilmiş ve keşidenin üzerine “Kaddesallahu sırrahu” ibâresi düz satır olarak yazılmıştır. Sami Efendi'ye ait bir levha ile benzer karakterler taşınması yazıldığı yıl itibariyle ve ketebesiz oluşu levhanın takliden yazıldığını düşündürmektedir. Tezyinatında ise iç pervaz bölümü cetvelle ayrılmış olup, dış pervaz bölümü köşeler ortada bulunan iki adet geometrik desene cetvelle birleştirilmiştir.



**Resim 97:** Şemseddin Kâdirî'ye Ait Celî Ta'lik Levha

**Kaynak:** Galata Mevlevîhânesi Müzesi Koleksiyonu.



**Katalog No:** 70

**Eser 65:** Levha

**Yazı Türü:** Celî Ta'lik

**Ölçüsü:** 60x27 cm (**Yazı alanı:** 41x10 cm)

**Metni:** “Yâ Hazreti Pîr Hüsâmeddîn-i Uşşâkî”

**İmza ve Tarih:**

۱۳۰۸/کتبه شمس الدين القادري

“Ketebehû Şemseddîn el-Kâdirî” 1308 / (1890-1891)

**Açıklamalar:** Levha, Müzeye Cemaleddin Revnakoğlunun terekesinden alınmıştır. Klasikleşmiş terkipte yazılmıştır. Daha ince bir kalemle “Ha-Sin” harf birleşiminin üzerine “kaddese sırrahülalâ” ibaresi üçgen formda istiflenerek yazılmış ancak kâğıt tahrip olmuştur. Ta'lik hattında alışlagelmiş olarak keşideli “Sin” harfinin altına üç nokta konulmuştur. İbaredeki harflerin ve noktaların dizilişleri ilginç bir silsile ortaya çıkarmıştır. Üç noktalar ve çift noktalar ard arda gelmiştir. Satır nizamı olarak düzgün bir sıralama yapılmış olsada harf bünyeleri açısından aynı şey söylenemez. Tezyinatında ise yazı alanı cetvellerle ayrılmış olup, arasuyu turuncu zemin üzerine altın ile yaprak motifi peşi sıra getirilmiş köşelerde ise penç gelecek şekilde tezyin edilmiştir. Dış pervaz bölümünde iki iplik kompozisyonunda barok tarzda uygulanmıştır.



**Resim 98:** Recâî Efendi'ye Ait Celî Sülüs Girift İstif

**Kaynak:** Galata Mevlevihânesi Müzesi Koleksiyonu.

**Katalog No:** 71

**Eser 66:** Levha

**Yazı Türü:** Celî Sülüs

**Ölçüsü:** 39x36 cm (Yazı alanı:20x24 cm)

## Metni:

يا حضرت پير حسام الدين العشاقى قدس سره

باء بسم الله فتاح نخست

شر كليلد كنج معنى هر كه جست

تا كئاير كنج معنى از كلام

فتح ساز و روزن داالسلام

بشنو ازنى چون ذمبيا

ساز سوان اچه دمان ادرد

و بكمدمكغت از كلام

اهل ان حس را شنو رب الانام

“Yâ Hazreti Pîr Hüsâmeddîn el-Uşşâkî kuddise sirruhu”

## İmza ve Tarih:

رجائى

“Recâî” (Tarih bulunmamaktadır.)

**Açıklamalar:** Levha, Müze tarafından satın alınmıştır. Halvetiyye'nin orta kolu Ahmediyye tarikatının dört ana şubesinden biri olan Uşşâkıyye'nin pîri Hüsameddîn Uşşâkıye nisbeten yazılmıştır. Girift istif olarak terkip edilmiş ancak istifin sol alt köşesinde boşluk bırakılmış ve sola doğru devrilen bir görünüm oluşmuştur. “El-Uşşâkî” ibaresindeki “Elif” harfi müvelled kullanılmıştır. “Kuddise sirruhu” ibaresi en üst kısımda konumlandırılmış ve hemen hemen hiç rastlamadığımız mukavves “Ra” harfi “Sin” harfinin çanağı ile birleştirilerek yazılmıştır. Yazı alanı cetvelle ayrılmış olup, Dış pervazda gelgit ebru kullanılmıştır.



**Resim 99:** Hüseyin Efendi'ye Ait Celî Sülüs Girift İstif

**Kaynak:** Galata Mevlevîhânesi Müzesi Koleksiyonu.

**Katalog No:** 72

**Eser 69:** Levha

**Yazı Türü:** Celî Sülüs

**Ölçüsü:** 32x32 cm (Yazı alanı: 18x18 cm)

**Metni:**

يا حضرت شيخ سلطان مصطفى اهي القادري

“Yâ Hazreti Şeyh Sultan Mustafa Ahî el-Kâdirî”

## İmza ve Tarihi:

۱۳۱۱ کتبه حسين

“Ketebehû Hüseyin” 1311 / (1893-1894)

**Açıklamalar:** Levha aherli kâğıt üzerine is mürekkebi ile yazılmıştır. İbareden de anlaşılacağı üzere Kadiriyye ve Ahî silsilelerine ait “Mustafa Ahî el-Kâdirî”ye ithafen yazılmıştır. Terkip olarak geometrik bir form esas alınmamıştır bu yüzden kompozisyonun sağındaki doluluk ve sol kısmındaki boşluklar muvazeneyi bozmaktadır. Harf bünyelerine yakından bakıldığında belirgin olarak tashih yapılmadan bırakıldığı görülmektedir. Levha'nın estetik olarak olgun bir görünümünden uzak olduğu söylenebilir. Tezyinatında ise yazı alanı cetvelle ayrılmış olup, barok, rokoko üslupta tezyin edilmiştir.



**Resim 100:** 70 Envanter Numaralı Celî Sülüs İstif

**Kaynak:** Galata Mevlevihânesi Müzesi Koleksiyonu.

**Katalog No:** 73

**Eser 70:** Levha

**Yazı Türü:** Celî Sülüs, Nesih, Ta'lik

**Ölçüsü:** 34x25 cm (**Yazı alanı:** 20x13 cm)

**Metni:**

تمنای قبولش دارم دانمکه نا اہلم

مدد یا روح شاه نقشبند و غوث کسلانی

بفرمود جناب مولانا شیخ خالد ضیاءالدین قدس سرہ

نقشیہء خالدی المجددی القادری السہروردی الکبروی الجشتی

“Temennâ-yı kabuleş dârem danem ki na ehlem”

“Meded yâ ruh-şâh nakşibendi gavs-ı Geylânî”

“Bi-fermude cenâb-ı Mevlânâ Şeyh Hâlid Ziyaeddin kuddise sırruhû”

“Nakşiyye-i Hâlidî el-Müceddidî el-Kâdirî es-Sühreverdîel-Kübrevî el-Çıştî”

**İmza ve Tarih:** (Tarih ve ketebe bulunmamaktadır.)

**Açıklamalar:** Levha, Müzeye satın alınmıştır. Aherli kâğıt üzerine is mürekkebiyle yazılmış olan levhanın üst satır bölümünde nesih ile “Temennâ-yıkabuleşdâremdanem ki naehlem” ibaresi yazılmış ortada ise Celî sülüs hattı ile aşağıdan yukarı okunacak şekilde armudi formda girift bir istif terkip edilmiştir. Harf bünyelerinden yazının dönemine göre gerek ölçüleri esas aldığımızda olgun bir harf karakterine sahip olmadığı görülmektedir. İstifin altında ta'lik hattı ile “Befrû cenâb-ı Mevlânâ Şeyh Hâlid Ziyaeddin kuddise sırruhû” ibaresi yer almaktadır. En altta bulunan daire formun ortasında ise ta'lik kırmayı ile “Nakşiyye-i Hâlidî el-Müceddidî el-Kâdirî es-Sühreverdîel-Kübrevî el-Çıştî” ibareleri yazılıdır. Koleksiyonda bulunan levhalar arasında üç farklı yazı çeşidini kullanıldığı tek levha olma özelliğine sahiptir.



**Resim 101:** 76 Envanter Numaralı Gubari Hattıyla Yazılmış Celî Ta'lik Levha

**Kaynak:** Galata Mevlevihânesi Müzesi Koleksiyonu.

**Katalog No:** 74

**Eser 76:** Levha

**Yazı Türü:** Celî Ta'lik

**Ölçüsü:** 59x47 cm (**Yazı alanı:** 34x22 cm)

**Metni:** “Tevekkeltü ‘ala’llah”

“Allah’a güven; güvenip dayanmak için Allah yeter.”<sup>252</sup>

Celî ta'lik ile Tevekkeltü ‘ala’llah yazı formunun içerisine gubârî hat ile Yâsin ve Nebe Sûreleri yazılmıştır.

<sup>252</sup>el-Ahzâb 33/3.



## İmza ve Tarih:

حرره مذب الفقير السيد احمد زكائ من تلاميذ محي الدين ايوبى/١٣٠٦

“Harrarahû müznib el-fakîr es-Seyyîd Ahmed Zekâî min telâmîz-i Muhyiddîn Eyyûbî” 1306/ (1888-1889)

**Açıklamalar:** Levha, Müzeye Mualla Ulunay tarafından hediye edilmiştir. Celî ta’lik terkipte gubari hattıyla aherli kâğıda is mürekkebi ile yazılmıştır. Hattatlar tarafından çokça yazılan ibare yaratıcıya sığınmayı ve güvenmeyi öğütlemektedir. İstif olarak harf düzeni muvazeneli bir görünüme sahiptir, özellikle “Tevekkeltü” ibaresindeki “Te” harfinin keşidesi ve “Ala” ibaresindeki makûs “Ye” harfi üst üste getirilerek istifte muvazene sağlanmıştır. Ayrıca istifin üst ve ortasına yazılan “Lafzatullah” levhaya güçlü bir anlatım kazandırmıştır. Bir diğer husus ise harflerin içerisine gubari hattı ile Yasin ve Nebe surelerinin yazılmış olmasıdır. “Te-Vav” birleşimi içerisine 1-11. ayetler “Kef” sereni içerisine 11-14.ayetler “Kef, Lam, Te” birleşimine ise 14-15. ayetler “Ala” ibaresi içerisine ise 15-39. ayetler yazılarak “Ye” harfinin sonunda kalem kalınlığı ile iki nokta kalacak mesafede Yasin suresi bitip Nebe suresi başlamaktadır. Bu kısımda ise 1-6. ayetler “Elif” harfindeyse 7-14 ve “Lafzatullah” ın içerisine 14-36. ayetler yazılmıştır ve son olarak “Tevekkeltü” ibaresinin “Te” noktalarının içerisine 36-40. ayetler yazılarak tamamlanmıştır.



**Resim 102:** Celâleddîn Efendi'ye Ait Celî Sülüs Satır İstif

**Kaynak:** Galata Mevlevîhânesi Müzesi Koleksiyonu.

**Katalog No:** 75

**Eser 79:** Levha

**Yazı Türü:** Celî Sülüs

**Ölçüsü:** 55x40 cm (Yazı alanı: 36x21 cm)

**Metni:**186

يوم لا ينفع مال و بنون الا من اتي الله بقلب سليم

“İnsanların diriltileceği günde, Allah’a temiz kalple gelenler dışında malında çocuklarında fayda vermeyeceği günde beni mahcup etme!”<sup>253</sup>

**İmza ve Tarih:**

۱۳۶۸ جلال الدين

“Celâleddîn”1368 / (1949-1950)

<sup>253</sup>eş-Şuarâ 26/88-89.

**Açıklamalar:** Levha, Müzeye Ali Kafadar tarafından hediye edilmiştir. Koleksiyona ait günümüze ait en yakın tarihli levha olma özelliğine sahiptir. Aherli kâğıt üzerine is mürebbiyle yazılmıştır. Gerek harf bünyelerindeki fazlalıklar gerekse kalem eğiminin fazlalığından kaynaklanan bir takım bozukluklar dikkat çekmektedir. Satır istif olarak terkip edilen levhanın teşrifatı fena olmamakla birlikte Celî sülüs hattının gelmiş olduğu seviye itibarı ile hattatın dönemine göre zayıf bir üslup gösterdiğini söyleyebiliriz.



**Resim 103:** 80 Envanter Numaralı Celî Sülüs İstif

**Kaynak:** Galata Mevlevihânesi Müzesi Koleksiyonu.

**Katalog No:** 76

**Eser 80:** Levha

**Yazı Türü:** Celî Sülüs

**Ölçüsü:** 105x75 cm (Yazı alanı: 78x48 cm)

**Metni:**

رأس الحكمة مخافة الله/١٣٠٦

“Hikmetin başı Allah korkusudur.”

**İmza ve Tarih:** (Ketebe bulunmamaktadır.) 1306 / (1888-1889)

**Açıklamalar:** Levha, Müzeye Ali Kafadar tarafından hediye edilmiştir. Siyah zemin üzerine sıvama altın ile tatbik edilmiştir. Tarih ile ketebe kaydı bulunmayan levhanın bir benzeri yapılan arşiv araştırmasında, Kazasker Mustafa İzzete ait (Resim 104) aynı tarihleri içeren ve biraz farklılıkları olan (hareke, tezyini işaretler vb.) unsurların kullanılmış olduğu esas örnek tespit edildi. Karşılaştırmamız sonucunda levhanın takliden yapıldığı kanaatinin güçlü olduğu söylenebilir. İstif bakımından değerlendirdiğimizde “Sin” harfinin keşidesi diğer harfleri taşıyan kaide gibi kullanılarak istifin temelini oluşturmaktadır. “Hikmet” ibaresinde “Ha” harfinden “Kef” harfine geçişteki keşide ve “Fe-He” birleşimleri istifin görünümünü muvazeneli hale getirmiştir. Harf bünyelerindeki olgunluk Kazasker’in sanatındaki ustalığın nişanesi gibidir. Tezyinatında ise yazı alanı içerisinde köşelerde bulunan sağ ve sol boşluklara siyah zemin üzerine altın ve beyaz renkle simetrik olarak barok ve rokoko tarzda natüralist çiçek buketler uygulanmıştır, yazı alanı cetveller içine alınmış köşeleri oval formda bezenmiştir.



**Resim 104:** Kazasker Mustafa İzzet Efendi'ye Ait Hicri 1306 Tarihli Levhası

**Kaynak:** <http://www.kalemguzeli.org/hatteserleriyrinti.php?KNO=207&HKNO=20> E.T.

09/09/2021



**Resim 105:** Sami Efendi'ye Ait Celî Sülûs İstif

**Kaynak:** Galata Mevlevîhânesi Müzesi Koleksiyonu.

**Katalog No:** 77

**Eser 163:** Levha

**Yazı Türü:** Celî Sülüs

**Ölçüsü:** 115x60 cm (**Yazı alanı:** 90x31 cm)

**Metni:**

قال الله تعالى في كتابه الكريم  
إِنَّ اللَّهَ يَغْفِرُ الذُّنُوبَ جَمِيعًا إِنَّهُ هُوَ الْغَفُورُ الرَّحِيمُ

“De ki (Allah şöyle buyuruyor): “Ey kendi aleyhlerine olarak haddi aşan kullarım! Allah’ın rahmetinden ümit kesmeyin. Allah (dilerse) bütün günahları bağışlar; doğrusu O çok bağışlayıcı, çok merhametlidir.”<sup>254</sup>

**İmza ve Tarih:**

كتبه سامي

“Ketebehû Sâmi”

**Açıklamalar:** Levha, Müzeye Ali Kafadar tarafından hediye edilmiştir. Celî yazıda çığır açmış, mükemmeliyetçi tavrı ve günümüz hattatlarının Celî yazıda örnek aldığı ilk durak olan Sami Efendi’ye aittir. Celî yazıları sarı zırnık mürekkeple siyah kâğıda yazılır, iğnelenip kalıp yapıldıktan sonra Sami Efendi’nin beğenerek işlerini teslim ettiği müzehhipler olan Hüsni, Nureddin ve Baha efendiler gibi isimler tarafından kalıptan yazıyı beyaz tebeşirle zemine geçirip zerendud tekniği ile işlenir sonrasında meraklılarınca satın alınmıştır.<sup>255</sup> Sanatındaki titizliğini anlatan şu hadise; “Bir yazısının altı ayda bitirdiğinin söylenmesi üzerine cevaben; “Altı ayda yazıldı demezler, Sâmi yazdı derler! Zaman mühim değil!” ifadelerini kullanmıştır.<sup>256</sup> Harf bünyelerinde Râkım’ın ve İsmail Zühdinin harflerinden beğenerek seçtiği harfleri kullanarak kendi şivesini oluşturmuş, İstif olarak hat sanatı tarihinde geçilemez bir noktaya ulaşmıştır. Konu edindiğimiz bu şaheserde ise satır istif olarak terkip edilmiş ve girift bir tavır sergilenmiştir. Daha ince bir kalemle sağ üst kısma “Kalallahuteâlâ”

<sup>254</sup>ez-Zümer 39/53.

<sup>255</sup>Serin, *Türk Hat Sanatından Seçmeler*, 550.

<sup>256</sup>M. Uğur Derman, *Ömrümün Bereketi 1*, Hat Sanatının Büyük İsimlerinden Sami Efendi, Kubbealtı Neşriyat, İstanbul,3. Baskı 2013, 311.

sol üst kısma “Fi kitabihil Kerîm” ibareleri yazılmış istifin en üst kısmına keşîdeli “Be” harfi ile bütünleşik bir görünüm sağlanmıştır. “Elif ve Lam” gibi dikey harflerinin metronomlu aralıklarla yerleştirilmesi levhanın oturaklı ve ağır bir görünüm elde etmesini sağlamıştır. Tarih bulunmayan levha çokça yazılmış, 1298 tarihli kopyasına ve Fatih Nâkşîdil Türbesi’ndeki mermer üzerine hak edilmiş bir kitabeye rastlanmıştır.



**Resim 106:** Üstte Fatih Nâkşîdil Türbe Kitabesinden Bir Kesit, Altta 1298 Tarihli Sami Efendi’ye Ait Mükerreren Yazılmış Celî Sülûs İstif

**Kaynak:** Yazar arşivi.



**Resim 107:** Ahmed Akif Efendi'ye Ait Celî Ta'lik Levha

**Kaynak:** Galata Mevlevîhânesi Müzesi Koleksiyonu.

**Katalog No:** 78

**Eser 183 (TİEM 2991):** Levha

**Yazı Türü:** Celî Ta'lik

**Ölçüsü:** 53x27 (Yazı alanı: 38x13 cm)

**Metni:** “Yâ Hazreti Mevlânâ”

**İmza ve Tarih:**

رسمه الفقير السيد احمد عاكف غفر له / ١٢٢٢

“Rasemehu el-fakîr es-Seyyîd Ahmed Akif ğufira lehu”1222 / (1807-1808)

**Açıklamalar:** Levha, Müzeye Türk İslam Eserleri Müzesi'nden gelmiştir. Mavi zemin üzerine zerendud tekniği ile uygulanmıştır. Klasik terkip üzerine yazılan levhanın restorasyona ihtiyacı olduğu görülmektedir. Ketebe bölümünde alışa gelmişin dışında resm etti manasına gelen “Rasemehu” ibaresi dikkat çekmektedir. Tezyinatında ise yazı alanı cetvelle ayrılmış olup iç pervazda geometrik geçmelerden oluşan desen mavi zemin üzerine kırmızı ile tezyin edilmiştir. Dış pervazda hatayı grubu motiflerden oluşan bir desenin motiflerine altın ile tahrir çekilmiş motiflerin içleri gri renkle boyanmıştır.





**Resim 108:** Muhammed Abdülazîz'e Ait Ta'lik Satır İstif

**Kaynak:** Galata Mevlevihânesi Müzesi Koleksiyonu.

**Katalog No:** 79

**Eser 186 (TİEM 3440):** Levha

**Yazı Türü:** Celî Ta'lik

**Ölçüsü:** 140x60 cm (**Yazı alanı:** 105x25 cm)

**Metni:** “Yâ Hazreti Mevlânâ Celâleddîn-i Rûmî kuddise sırruhu'l-âlî”

**İmza ve Tarihi:**

نمقه محمد عبد العزيز/ ١٣٢٤

“Nemekahû Muhammed Abdülazîz”1324/ (1906-1907)

**Açıklamalar:** Levha, Müzeye Türk İslam Eserleri Müzesi'nden gelmiştir. Aherli kâğıt üzerine is mürekkebi ile yazılmıştır. Ta'lik hattı ile yazılan alışıla gelmişin dışında “Celaleddin Rûmi” ibaresiyle birlikte klasik terkipte yazılmıştır. Tezyinatında ise barok tarzında hançerli yaprak formunda kırmızı zemin üzerine altınla ara suyu uygulanmıştır. Yazı alanı içerisinde üç adet tek dal üzere hatayi motiflerden oluşan buket desenler altın ile bezenmiştir.



**Resim 109:** Sultan 2. Mahmud'a Ait Celî Sülüs Levha

**Kaynak:** Galata Mevlevihânesi Müzesi Koleksiyonu.

**Katalog No:** 80

**Eser 272:** Levha

**Yazı Türü:** Celî Sülüs

**Ölçüsü:** 178x104 cm (**Yazı alanı:** 158x84 cm)

**Metni:**

لااله الا الله محمد رسول الله هو

“La ilahe illallah Muhammedün Rasûlullah”(Kelime-i Tevhid)

**İmza ve Tarih:** “Ketebehu Mahmûd b. Abdülhamid Han”

**Açıklamalar:** Levha, Osmanlı'nın 30. Padişahı 109. İslam halifesi olan 2.Mahmud'a aittir. Şehzâdeliği döneminde, Kebecizâde Mehmed Vasfî Efendi'den sülüs-nesih yazılarını meşk ederek icazet almıştır. İcazet aldığı yılın ertesi senesi Padişah olmuş ve bu döneminde ise Mustafa Rakım'ın vefatına dek ondan Celî sülüs dersleri almıştır. Bu sahada vermiş olduğu eserlerde Rakım'ın elinde tashih gördüğünü ve

ilave gzellikler kazandıđını sylenebilir.<sup>257</sup> Ayrıca sultan iinde daha nce grlmemiř bir imza tertiblemiřtir (Resim 110). 1324 h. tarihli bu levhasında satır istif olarak terkip edilmiř harfler i ie yazılarak aynı zamanda girift bir grnm sađlanmıřtır. Rakım Efendi'nin tertibinde ve tashih grdđn tahmin edecek olursak levhanın hat sanatı aısından ehemmiyeti daha anlařılır olacaktır.

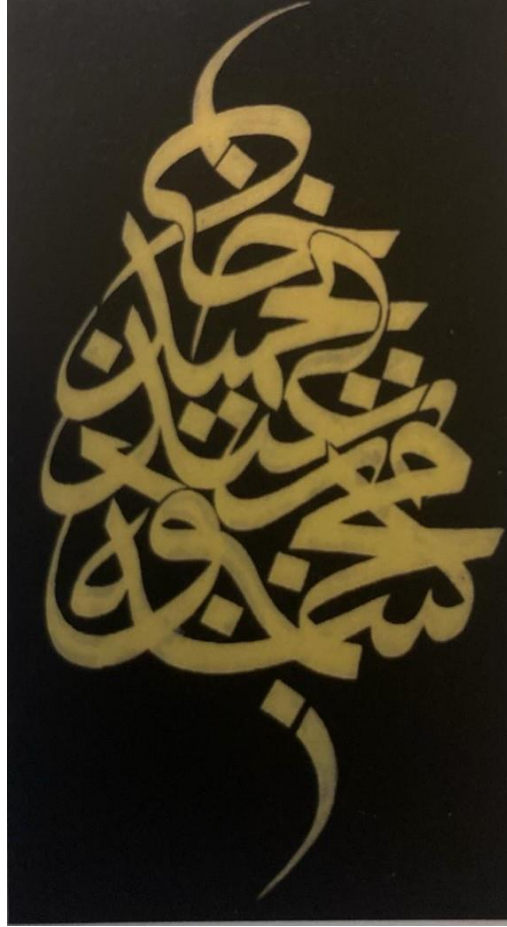

**Resim 110:** Sultan 2. Mahmud'a Ait Ketebe Detayı

**Kaynak:** Galata Mevlevihanesi Mzesi Koleksiyonu.

---

<sup>257</sup>Derman, "Osmanlı'nın Hattat Padiřahları", *mrmn Bereketi* 4, 524-525.



**Resim 111:** Yesârîzâde Mustafa İzzet Efendi'ye Ait Celî Ta'lik Levha

**Kaynak:** Galata Mevlevîhânesi Müzesi Koleksiyonu.

**Katalog No:** 81

**Eser 282:** Levha

**Yazı Türü:** Celî Ta'lik

**Ölçüsü:** 260x80 cm (Yazı alanı:2400x60 cm)

**Metni:**

يا حضرت مولانا قدس الله سره

“Yâ Hazreti Mevlânâ kaddesallahu sirrahu”

**İmza ve Tarih:**

فیض اولورد ر که مولانا ده اثر کلک یساری زاده

**Açıklamalar:** Levha, Türk İslam Eserleri Müzesi'nden gelmiştir. Çivit mavisi zemin üzerine zerendud tekniği ile uygulanmıştır. Dönemin kudretli hattatlarından Yesârîzâde Mustafa İzzet Efendi'ye ait olan levha klasikleşmiş terkipte celî ta'likle tatbik edilmiştir. “Hazret” kelimesinin “Te” harfi, klasikleşmiş hâliyle yazının ortasında denge unsuru olarak dikkat çekmektedir. Ketebe bölümünün sonunda “Feyz alır dergâh-ı Mevlanede Eser-i Kilik-i Yesarizâde” ibaresi yazmaktadır. Levha, Mevlevîhane'nin semahane bölümündeki mutrib mahfili altında bulunmaktadır (Resim 112). 2015 yılında konservasyonu yapılmıştır ve koleksiyonun en büyük ve en dikkat çekici levhasıdır.



**Resim 112:** Mevlevihane'nin Semâhâne Bölümündeki Mutrib Mahfili Altından Levhanın Görünümü

**Kaynak:** <https://tundayder.com/galata-mevlevihanesi-muzesi/2551/detay> E.T. 09/09/2021



**Resim 113:** Mir Seyyid Yusuf Mehmed Paşazâde'ye Ait Celî Sülüs Girift İstif

**Kaynak:** Galata Mevlevîhânesi Müzesi Koleksiyonu.

**Katalog No:** 82

**Eser 268 (TİEM 2995):** Levha

**Yazı Türü:** Celî Sülüs

**Ölçüsü:** 51x43 cm (**Yazı alanı:** 44x34 cm)

**Metni:**

يا حضرت مولانا جلال الدين رومي

“Yâ Hazreti Mevlânâ Celâleddîn-i Rûmî”

**İmza ve Tarih:**

مير السيد يوسف الحاج محمد پاشا زاده

“Mîr es-Seyyîd Yûsuf el-Hâcc Mehmed Paşâzâde” 1197/ (1782-1783)

**Açıklamalar:** Eser, Müze koleksiyonuna Türk İslam Eserleri Müzesi’nden gelmiştir. Teşrifat ve harf bünyeleri açısından zayıf olduğunu söyleyebiliriz. Gerek harf bünyelerindeki eksiklikler, harekesiz bir düzen, ölçü ve anatomi bozuklukları gerekse harfler arasındaki boşluklar hattatın Celî yazıda istidâdı olmadığını göstermektedir. Kompozisyon açısından değerlendirecek olursak istifin üst kısımlarındaki altı adet sancak ve bunların bütünlüğünün bir tâc görünümü oluşturması levhayı resim yazı denilecek bir sınıflandırmaya konulabilir.



**Resim 114:** İbrahim Çekerdî’ye Ait Celî Ta’lik Levha

**Kaynak:** Galata Mevlevihânesi Müzesi Koleksiyonu.

**Katalog No:** 83

**Eser 269 (TİEM 2710):** Levha

**Yazı Türü:** Celi Ta'lik

**Ölçüsü:** 84x33 cm (**Yazı alanı:** 74x21 cm)

**Metni:** “Yâ Hazreti Mevlânâ Dost kuddise sırruhû”

**İmza ve Tarih:**

حرره الحقیبرالحاج ابراهیم چه کردی غفر له / ۱۱۹۸

“Harrarahû el-hakîr el- Hâc İbrahim Çekerdî ğufira lehu”1198 / (1783-1784)

**Açıklamalar:** Levha, Müzeye Türk İslam Eserleri Müzesi'nden gelmiştir. Koyu nohudi renkli aherli kâğıt üzerine is mürekkebi ile yazılmıştır. Klasik terkipte düzenlenmiş olan levhanın üzerinde bulunan kurt delikleri nedeniyle restorasyona ihtiyaç duyduğu görülmektedir. Ketebe satırı alışıla gelmişin dışında ibarenin altına parçalı ve boşlukları dolduracak şekilde kelime kelime yazılışı dikkat çekmektedir.





**Resim 115:** Mehmed İzzet Efendi'ye Ait Celî Sülüs Satır İstif

**Kaynak:** Galata Mevlevîhânesi Müzesi Koleksiyonu.

**Katalog No:** 84

**Eser 277 (TİEM 3312):** Levha

**Yazı Türü:** Celî Sülüs

**Ölçüsü:** 105x81 cm (**Yazı alanı:** 76x51 cm)

**Metni:** “İntisâbım sana günden zahir

Meded yâ Hazreti Abdülkâdir kaddesallâhu sırrahû”

**İmza ve Tarih:**

۱۳۰۱/کتبه محسن زاده عبد الله

“Ketebehû Muhsinzâde Abdullah”1301 / (1883-1884)

**Açıklamalar:** Levha, Müzeye Türk İslam Eserleri Müzesi'nden gelmiştir. Siyah zemin üzerine zerendud tekniği ile yazılmıştır. Kadiriye tarikatine intisabı bilinen

hattatın <sup>258</sup> olgunluk dönemi diyebileceğimiz. Vefatından onbeş yıl evvel yazılmıştır. Satır istif terkibi ile çift satır halinde yazılmış olan kompozisyonda harflerin hemen hemen hepsi birbirine takılarak ve muvazene gözetilerek terkip edilmiştir. Tezyinatında ise yazı alanı cetvelle ayrılmış olup, dış pervaz bölümünde 19.yy tezhip sanatının tüm özelliklerini açıklar nitelikte barok rokoko tarzda altınla bezenmiştir.



**Resim 116:** Suud El-Mevlevî'ye Ait Celî Sülüs Levha

**Kaynak:** Galata Mevlevihânesi Müzesi Koleksiyonu.

<sup>258</sup>İbnü'l-Emin Mahmud Kemal İnal,"Muhsinzâde Seyyid Abdulah Bey"  
[https://www.ketebe.org/sanatkar/muhsinzade-seyyid-abdullah-bey-652\\_](https://www.ketebe.org/sanatkar/muhsinzade-seyyid-abdullah-bey-652_), (Erişim 07.28.2022)

**Katalog No:** 85

**Eser 283:** Levha

**Yazı Türü:** Celî Sülüs

**Ölçüsü:** 53x51 cm (**Yazı alanı:** 28x25 cm)

**Metni:**

يا حضرت مولانا قدس الله سره العالی/

“Yâ Hazreti Mevlânâ kaddesallâhu sırrahu'l-â'lâ”

**İmza ve Tarih:**

۱۳۳۵/کتبه سعود المولوي

“Ketebehû Suûd el-Mevlevî” 1335/ (1916-1917)

**Açıklamalar:** Levha aherli kâğıt üzerine is mürekkebi ile yazılmıştır. Müzeye Türk İslam Eserleri Müzesinden gelmiştir. “Hazret” ibaresi destar formunu oluştururken “Yâ” ve “Na” ibareleri istifte dengeli bir görünüm elde edilmesini sağlamıştır. Daha ince bir kalemle “Kaddesallahû sırrahu'l a-lâ” ibâresi dengeli bir istifte en üstte konumlandırılmıştır. Tezyinatında ise barok tarz görülmektedir. Dış pervazda köşelerde bulunan desenler orta alanlarda bulunan dört adet geometrik geçme cetveller ile birbirine bağlanmıştır.



**Resim 117:** Ahmed Râkım'a Ait Sikke Formunda Celî Sülûs İstif

**Kaynak:** Galata Mevlevîhânesi Müzesi Koleksiyonu.

**Katalog No:** 86

**Eser 284:** Levha

**Yazı Türü:** Celî Sülüs

**Ölçüsü:** 75x59 cm (**Yazı alanı:** 32x22 cm)

**Metni:**

يا حضرت مولانا دوست جلال الدين رومي قدس الله سره العالی

“Yâ Hz. Mevlânâ Celaleddîn-i Rûmî Dost kaddesallâhu sırrahu'l-â'lâ”

**İmza ve Tarih:**

کتبه راقم/۱۲۵۵

“Ketebehû Râkım” 1255 / (1839-1840)

**Açıklamalar:** Levha, Türk İslam Eserleri Müzesi'nden gelmiştir. 13 ve 354 envanter no'lu levhalarla birlikte aynı hattat tarafından yazılmıştır. Diğer levhalarla teşrifat açısından ortak özelliklere sahiptir. 13 ve 354 no'lu levhalarda ketebenin altına bir satır sülüs halinde yazılmış “kaddesallâhu sırrahu'l-â'lâ”ibaresi bu levhada en üste daha ince bir kalemle ortadaki “Dost” ibaresinin sağına ve soluna ayrılarak iki kısımda yazılmıştır. İstif özellikleri olarak 13 env. no'lu levha için yaptığımız değerlendirmeleri bu levha içinde söyleyebiliriz (bkz. sf. 96). Tezyinatında ise istifin üst bölümüne tek dal üzere sağ ve solda iki adet iç içe bakacak şekilde simetrik çiçek desenleri uygulanmıştır ve istif üçayaklı bir sehpa üzerine yerleştirilmiştir. Dış pervazda barok tarzda c ve s kıvrımlı kalın helezoni kurdele ve hatayi grubu motifler kullanılarak altınla bezenmiştir.



**Resim 118:** 287 (TİEM 2679) Envanter Numaralı Levha

**Kaynak:** Galata Mevlevihânesi Müzesi Koleksiyonu.

**Katalog No:** 87

**Eser 287 (TİEM 2679):** Levha

**Yazı Türü:** Gubârî, Celî sülüs, Sülüs

**Ölçüsü:** 74 x 52 cm (**Yazı alanı:** 63 x 42 cm)

**Metni:** “Kelime-i Tevhid ve Yâ Hazreti Dost Mevlânâ”

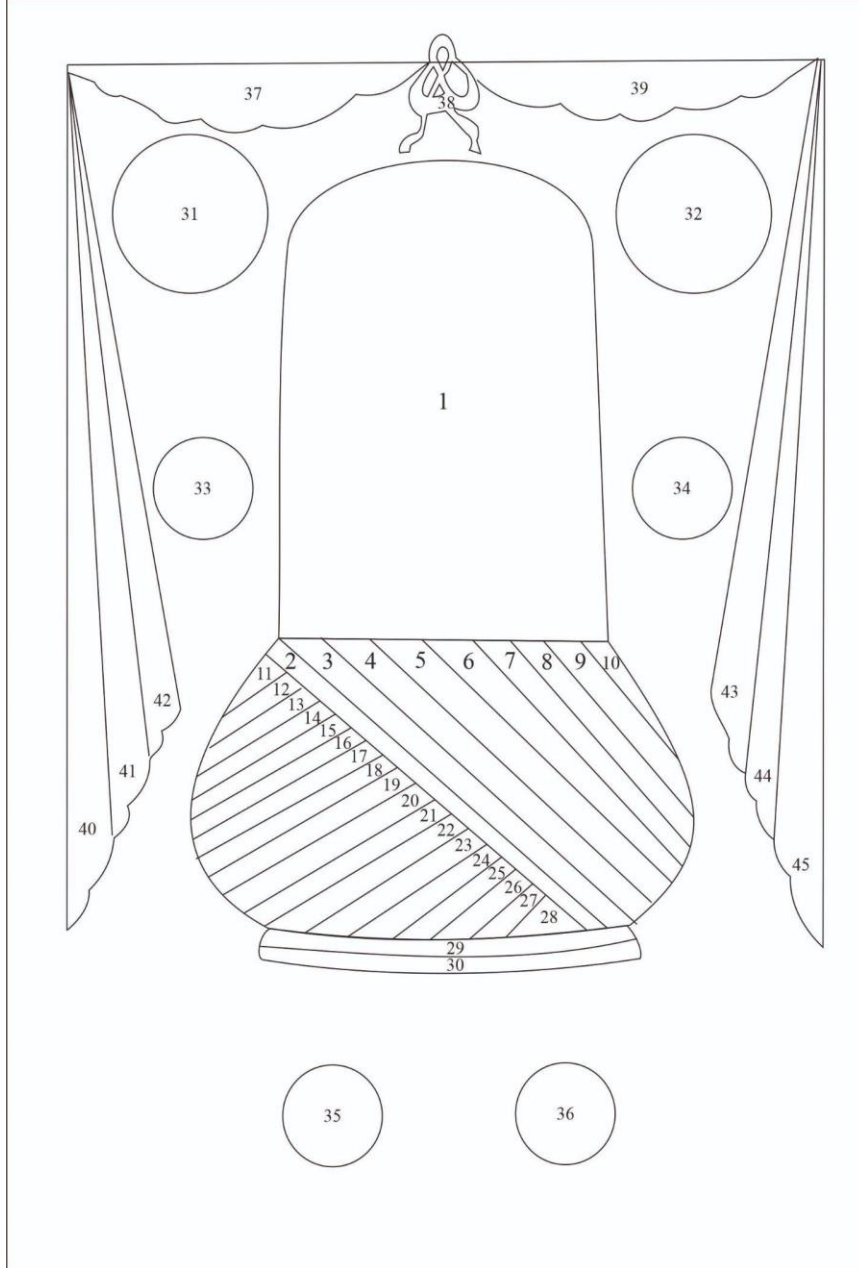

**Resim 119:** 287 (TİEM 2679) Numaralı Levhannın Tertibi

**Kaynak:** Yazar tarafından oluşturulmuştur.

“1- Tespit edilemedi.

2-17 / 23-28: Besmele-i şerîf, lâ havle ve la kuvvete illâ billâhi'l-aliyyi'l-azîm, ayet el kürsî, lâ ilâhe illâ ente sübhâneke innî küntü mine'z-zâlimîn, hasbünallahu ve ni'mel vekîl ni'mel mevlâ ve ni'men nasîr, lâ ilâhe illallâhu'l-melikül hakkul mübîn Muhammedün rasûlulah sâdiku'l-va'di'l-emîn, lâ ilahe illallâhu vahdehu lâ şerîke leh lehül mülkü ve lehü'l-hamdü ve hüve alâ külli şey'in kadîr, sübhaneke ente'llahu rabbe'l-âlmîn sübhaneke ente'llahu rahmânü'r-rahîm, ihlas sûresi, felak sûresi, fatiha sûresi, sübhanallahi velhamdülillahi ve la ilahe illallahu vallahu ekber ve la havle ve lâ kuvvete illa billahil aliyyil azîm, hasbünallahu ve ni'mel vekîl, ni'mel mevlâ ve ni'men-nasîr ğufrâneke rabbenâ ve ileykel masîr, lâ ilâhe illallah Âdem safiyullah, lâ ilâhe illallah İsa rûhullah, lâ ilâhe illallah İbrahim halîlullah, lâ ilâhe illallah Nuh neciyullah, lâ ilâhe illallah Muhammed rasûlullah, lâ ilahe illallâhu vahdehu lâ şerîke leh yuhyî ve yümît bi yedike'l-hayr inneke alâ külli şey'in kadîr, sübhanallahi ve bi hamdihi sübhanallahi'l-azîm, fallahu hayrun hafizan ve hüve erhamü'r-râhimîn.

18-22: Yasin Sûresi

29: İhlâs, Felak, Nas ve Fatiha Sûreleri, lâ ilâhe illâ ente sübhâneke innî küntü mine'z-zâlimîn, la havle ve lâ kuvvete illa billahil aliyyil azîm, ayet el-kürsi başı...

30: Ayet el-kürsî devamı, sübhanallahi velhamdülillahi ve la ilahe illallahu vallahu ekber ve la havle ve lâ kuvvete illa billahil aliyyil azîm, lâ ilâhe illâ ente sübhâneke innî küntü mine'z-zâlimîn, lâ ilahe illallâhu vahdehu lâ şerîke leh lehül mülkü ve lehü'l-hamdü ve hüve alâ külli şey'in kadîr, lâ ilâhe illallâhu'l-melikül hakkul mübîn Muhammedün rasûlulah sâdiku'l-va'di'l-emîn, la ilahe illallah Muhammedün rasûlullah.

31: Besmele-i şerîf, hasbünallahu ve ni'mel vekîl, ni'mel mevlâ ve ni'men-nasîr ğufrâneke rabbenâ ve ileykel masîr, ve la havle ve lâ kuvvete illa billahil aliyyil azîm, lâ ilâhe illâ ente sübhâneke innî küntü mine'z-zâlimîn.

32: Besmele-i şerîf, hasbünallahu ve ni'mel vekîl, ni'mel mevlâ ve ni'men-nasîr ğufrâneke rabbenâ ve ileykel masîr, ve la havle ve lâ kuvvete illa billahil aliyyil azîm, sübhaneke ente'llahu rabbe'l-âlmîn sübhaneke ente'llahu rahmânü'r-rahîm. fatiha sûresi, lâ ilâhe illâ ente sübhâneke innî küntü mine'z-zâlimîn, lâ



ilâhe illallâhu'l-melikül hakkul mübîn Muhammedün rasûlulah sâdiku'l-va'di'l-emîn, lâ ilahe illallâhu vahdehu lâ şerîke leh lehül mülkü ve lehü'l-hamdü ve hüve alâ külli şey'in kadîr.

33: Besmele-i şerîf, lâ ilâhe illâ ente sübhâneke innî küntü mine'z-zâlimîn, ayet el-kürsî, hasbünallahu ve ni'mel vekîl, ni'mel mevlâ ve ni'men-nasîr ğufrâneke rabbenâ ve ileykel masîr, yâ Allah..

34: Besmele-i şerîf, ayet el-kürsî, lâ ilâhe illallâhu'l-melikül hakkul mübîn Muhammedün rasûlulah sâdiku'l-va'di'l-emîn, ve la havle ve lâ kuvvete illa billahil aliyyil azîm, sübhanallahi velhamdülillahi ve la ilahe illallahu vallahu ekber ve la havle ve lâ kuvvete illa billahil aliyyil azîm, lâ ilâhe illâ ente sübhâneke innî küntü mine'z-zâlimîn, hasbünallahu ve ni'mel vekîl, ni'mel mevlâ ve ni'men-nasîr ğufrâneke rabbenâ ve ileykel masîr.

35: Ayet el-kürsi, besmele-i şerîf, lâ ilâhe illâ ente sübhâneke innî küntü mine'z-zâlimîn, lâ ilâhe illallâhu'l-melikül hakkul mübîn Muhammedün rasûlulah sâdiku'l-va'di'l-emîn, sübhanallahi ve bi hamdihi sübhanallahi'l-azîm, fallahu hayrun hafizan ve hüve erhamü'r-râhimîn, lâ ilahe illallâhu vahdehu lâ şerîke leh yuhÿ ve yümît bi yedike'l-hayr inneke alâ külli şey'in kadîr, ve la havle ve lâ kuvvete illa billahil aliyyil azîm, lâ ilâhe illallah Muhammedün rasûlullah.

36: Besmele-i şerîf, lâ ilâhe illâ ente sübhâneke innî küntü mine'z-zâlimîn, ayet el-kürsî, ve la havle ve lâ kuvvete illa billahil aliyyil azîm, sübhanallahi velhamdülillahi ve la ilahe illallahu vallahu ekber ve la havle ve lâ kuvvete illa billahil aliyyil azîm, yâ Allah, hasbünallahu ve ni'mel vekîl, ni'mel mevlâ ve ni'men-nasîr ğufrâneke rabbenâ ve ileykel masîr, ve la havle ve lâ kuvvete illa billahil aliyyil azîm.

37: Besmele-i şerîf, ayet el-kürsi, lâ ilâhe illâ ente sübhâneke innî küntü mine'z-zâlimîn.

38: Besmele-i şerîf, lâ ilâhe illallâhu'l-melikül hakkul mübîn Muhammedün rasûlulah sâdiku'l-va'di'l-emîn, lâ ilâhe illâ ente sübhâneke innî küntü mine'z-zâlimîn.

39: Besmele-i şerîf, ayet el-kürsi, lâ ilâhe illâ ente sübhâneke innî küntü mine'z-zâlimîn, sübhanallahi velhamdülillahi ve la ilahe illallahu vallahu ekber ve la havle ve lâ kuvvete illa billahil aliyyil azîm, hasbünallahu ve ni'mel vekîl,

ni'mel mevlâ ve ni'men-nasîr ğufrâneke rabbenâ ve ileykel masîr, fallahu hayrun hafızan ve hüve erhamü'r-râhimîn.

40: Besmele-i şerîf, lâ ilâhe illâ ente sübhâneke innî küntü mine'z-zâlimîn, ayet el-kürsî, hasbünallahu ve ni'mel vekîl, ni'mel mevlâ ve ni'men-nasîr ğufrâneke rabbenâ ve ileykel masîr, lâ ilâhe illallâhu'l-melikül hakkul mübîn Muhammedün rasûlulah sâdiku'l-va'di'l-emîn, ve la havle ve lâ kuvvete illa billahil aliyyil azîm, lâ ilahe illallâhu vahdehu lâ şerîke leh yuhyî ve yümît bi yedike'l-hayr inneke alâ külli şey'in kadîr, lâ ilâhe illallah Adem safiyullah, lâ ilâhe illallah İsa rûhullah, lâ ilâhe illallah İbrahim halilullah, lâ ilâhe illallah Nuh neciyullah, lâ ilâhe illallah Muhammed rasûlullah,

41: Besmele-i şerîf.

42: Ayet el-kürsî.

43: Ayet el-kürsî, hasbünallahu ve ni'mel vekîl, ni'mel mevlâ ve ni'men-nasîr ğufrâneke rabbenâ ve ileykel masîr, ve la havle ve lâ kuvvete illa billahil aliyyil azîm.

44: Besmele-i şerîf.

45: Besmele-i şerîf, ayet el-kürsî, lâ ilâhe illâ ente sübhâneke innî küntü mine'z-zâlimîn, lâ ilahe illallâhu vahdehu lâ şerîke leh yuhyî ve yümît bi yedike'l-hayr inneke alâ külli şey'in kadîr.”

**İmza ve Tarih:** Hasan 1249 / (1833-1834)

**Açıklamalar:** Levha, Türk İslam Eserleri Müzesinden gelmiştir. İki perde arasında üçayaklı sehpa üzerinde destarlı sikke formu içerisine gubari hattı ile kırk beş farklı bölüme ayrılmıştır. Sikke üzerine Celî sülüsle altın mürekkep kullanılarak “Kelime-i Tevhid ve Yâ Hazreti Dost Mevlânâ” yazılmıştır. Metinlerin içeriği hakkında bilgi vermek amacıyla levha üzerindeki kırk beş parçaya bölünmüş alanlar numaralandırılıp tablo oluşturuldu. Müze yetkililerinin yardımı ile keşfettiğimiz levhanın arkasına yapıştırılmış “Akdem-i müteveffâ Hâlet Efendi ta'besinden tarikat-i aliyye-i Mevleviyye muhibbânından Eyüplü Derviş Hasan'ın eser-i terekesidir. Fî Nun (Ramazan) Sene 1249” yazılı ketebe kaydı tespit edilmiştir.

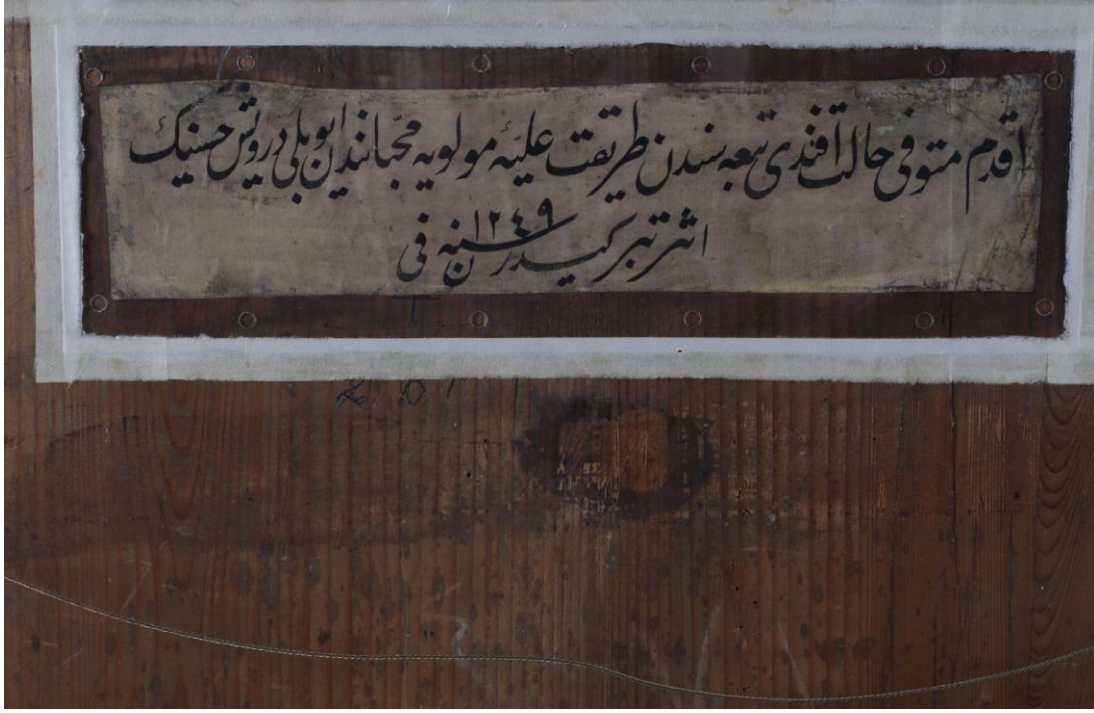

**Resim 120:** Levhanın Arkasında Bulunan Ketebe Kaydı

**Kaynak:** Galata Mevlevihânesi Müzesi Koleksiyonu.



**Resim 121:** Ahmed Râkım'a Ait Sikke Formda Celî Sülüs İstif

**Kaynak:** Galata Mevlevihânesi Müzesi Koleksiyonu.

**Katalog No:** 88

**Eser 354:** Levha

**Yazı Türü:** Celî Sülüs

**Ölçüsü:** 52x40 cm (**Yazı alanı:** 20x32 cm)

**Metni:**

يا حضرت مولانا جلال الدين رومي دوست قدس الله سره العالی

“Yâ Hazreti Mevlânâ Celâleddîn-i Rûmî Dost kaddesallâhu sırrahu'l-â'lâ”

**İmza ve Tarih:**

کتبه راقم

“Ketebehû Râkım” (Tarih kaydı bulunmamaktadır.)

**Açıklamalar:** Levha, Topkapı Sarayından gelmiştir. 13 ve 284 no.'lu levhalarla ortak özelliklere sahip olsada 13 no.'lu levha ile harf bünyeleri ve ketebe nin altında bulunan “kaddesallâhu sırrahu'l-â'lâ” ibaresi ile birbirleriyle daha fazla benzerlik oluşturmaktadır. İstif özellikleri olarak 13 no'lu levha için yaptığımız değerlendirmeleri bu levha içinde söyleyebiliriz (bkz. sf. 96). Tezyinat olarak yazı alanının sağ ve sol üst alanlarına beyaz ile Şukufe, İstifin alt bölümüne ise hançerli yaprak ve barok tarzda oluşturulmuş yazının alt bölümünü ve ketebe kısmını içerisine alacak şekilde tasarlanmış natüralist buket çiçek formu görülmektedir.



**Resim 122:** 356 Envanter Numaralı Celî Sülüs Tarzda Kat'ı Levha

**Kaynak:** Galata Mevlevîhânesi Müzesi Koleksiyonu.

**Katalog No:** 89

**Eser 356 (TSM 1247):** Kat'ı Levha

**Yazı Türü:** Celî Sülüs

**Ölçüsü:** 35x31 cm (Yazı alanı: 15x13 cm)

**Metni:**

يا حضرت مولانا جلال الدين رومي

“Yâ Hazreti Mevlânâ Celâleddîn-i Rûmî”

**İmza ve Tarih:** (İmza ve tarih bulunmamaktadır.)

**Açıklamalar:** Levha, Müzeye Topkapı Sarayı'ndan gelmiştir. Katı' olarak yapılmıştır. Kesmek anlamına gelen Katı' (Kat') kâğıt veya deri üzerine çizilmiş yazı, motif veya çizilmiş bir deseni oyup çıkararak bir başka kağıt ya da deriye yapıştırmak suretiyle yapılan sanatın adıdır. Bu şekilde yapılmış esere “katıa” (mukatta'), sanatkârına katı' ve kattâ denir.<sup>259</sup> Sandık üzerine destarlı sikke formunun içine “Yâ Hazreti Mevlânâ Celâleddîn-i Rûmî” ibaresi yazılıdır. Ancak teşrifat yönünden alışıla gelmişin dışında yukarıdan aşağı okunacak şekilde terkip edilmiştir. Fakat “Yâ Hazreti Mevlânâ” ibaresi müsenna bir şekilde terkip edilmiş ve “Yâ” ibaresi ve “Hazret” kelimesi arasına “Mevlâna” ibaresi terkip edilmiş böylelikle okunurken “Yâ Mevlana Hazreti” gibi bir yanlış okuma meydana gelmektedir. Destar bölümüne ise “Celâleddîn-i Rûmî” ibaresi satır istif terkibi ile yazılmıştır. Tezyinatında barok tarzda mavi zemin üzerine altınla tezyin edilmiştir.

---

<sup>259</sup>Filiz Çağman, “Katı”, *TDV İslam Ansiklopedisi*, (Ankara: Diyanet Vakfı Yayınları, 2022), 25/32-35.



**Resim 123:** Muhammed Mecdî'ye Ait Celî Ta'lik Levha

**Kaynak:** Galata Mevlevîhânesi Müzesi Koleksiyonu.

**Katalog No:** 90

**Eser 358:**

**Yazı Türü:** Celî Ta'lik

**Ölçüsü:** 77x51 cm (Yazı alanı: 38x12 cm)

**Metni:** “Yâ Hazreti Mevlânâ Celâleddîn-i Rûmî”

**İmza ve Tarih:** “Nemekahû el-fakîr es-Seyyîd Muhammed Mecdî ğufira lehû” 1284 / (1867-1868)

**Açıklamalar:** Levha, Topkapı Sarayı Müzesi'nden gelmiştir. Aherli kâğıt üzerine klasik terkipte Celî ta'likle yazılmıştır. Harf bünyelerinin latif ve kavicedir. Harflerin etrafı iğnelendiğinden ötürü kalıp olarak kullanıldığı düşünülmektedir. Satırın iki yanına dengeli olacak şekilde ince bir kalemle “Celâleddîn-i Rûmî” ifadesi yazılmıştır. Tezyinatında ise yazı alanı cetvelle ayrılmış olup dış pervaz bölümünde turuncu zemin üzerine altın ile köşe ve orta kısımda bulunan geometrik geçmeler birbirlerine cetvel ile bağlanmıştır.





**Resim 124:** Mahmud Celeleddin'e Ait Celî Sülüs Satır İsitif

**Kaynak:** Galata Mevlevîhânesi Müzesi Koleksiyonu.

**Katalog No:** 91

**Eser 359:** Levha

**Yazı Türü:** Celî Sülüs

**Ölçüsü:** 50x39 cm (Yazı alanı: 32x22 cm)

**Metni:**

يا حضرت مولانا جلال الدين رومى قدس سره

“Yâ Hazreti Mevlânâ Celâleddîn-i Rûmî kuddise sırruhû”

## İmza ve Tarih:

حرره محمود جلال الدين

“Harrarehû Mahmûd Celâleddîn” (Tarih bulunmamaktadır.)

**Açıklamalar:** Levha, Müzeye Topkapı Sarayı Müzesi’nden gelmiştir. Aherli kâğıt üzerine is mürekkebiyle satır istif düzeninde yazılmıştır. Dönemin dahi hattatlarından Mahmud Celâleddin’e ait olan levha, istif özellikleri açısından dağınık bir düzende olduğu görülmektedir. Günümüzde daha çok kabul gören, hattatlar tarafından yaygın olarak kullanılan ve boşluk doldurma gayesi ile yapılan tırfil, tırnak ve harf mühmellerinin seyrek kullanımı teşrifatın görünümünü zayıflatmaktadır. Birinci satırın sonuna ince bir sülüs kalemlle “kaddese sırrahu” ibaresi yazılmıştır.



**Resim 125:** Recai Efendi’ye Ait Celî Sülüs Girift İstif

**Kaynak:** Galata Mevlevîhânesi Müzesi Koleksiyonu.

**Katalog No:** 92

**Eser 485:** Levha

**Yazı Türü:** Celî Sülüs

**Ölçüsü:** 77x64 cm (**Yazı alanı:** 49x38 cm)

**Metni:** “Lâ ilâhe illâllah Hüve Rabbî ve Rabbü’l-alemîn

Muhammed Nebiyyün sallâllahu aleyhi ve sellem”

**İmza ve Tarih:**

کتبه رجائی/۱۲۷۸

“Ketebehû Recâî”1278 / (1843-1844)

**Açıklamalar:** Recai ketebeli levha, Mavi zemin üzerine zerendud tekniği ile yazılmıştır. Hat sanatı tarihinde aynı veya benzer terkipte birden fazla hattatın yazmış olduğu ibare “Allah’tan başka ilah yoktur, O Rab’dır ve âlemlerin Rabbidir; Muhammed (O’nun üzerine salât ve selâm olsun) O’nun peygamberidir” anlamına gelmektedir. İki farklı kalem kullanılması okumada karışık gibi görünsede ibare sağ üst köşeden başlayıp “Lâ ilâhe illâ” sülüs “Allah” Celî sülüs “Hüve Rabbî” Celî sülüs “Ve Rabbü’lalemîn” sülüs “Muhammed Nebiyyün” Celî sülüs “sallâllahu aleyhi ve sellem” sülüs olarak yazılmış sol alt boşluğa ise ketebe ve tarih kaydı konulmuştur. Tezyinatında ise yazı alanı cetvelle ayrılmış olup dış pervaz bölümünde barok tarzda 19.yy tezhip sanatının tüm özelliklerini açıklar nitelikte barok, rokoko tarzda üzüm, buğday ve akant yapraklarından oluşan desenler kullanılmıştır.





**Resim 128:** Ali Haydar Bey'e Ait Celî Ta'lik Levha

**Kaynak:** Galata Mevlevihânesi Müzesi Koleksiyonu.

**Katalog No:** 93

**Eser 487 (TIEM 3140):** Levha

**Yazı Türü:** Celî Ta'lik

**Ölçüsü:** 75x45 cm (Yazı alanı: 51x20 cm)

**Metni:** “Eyle tevfikini bu bendene yâ Rabb refik  
Kıl inâyet bana kim enteveliyyü't-tevfik”

**İmza ve Tarih:**

۱۲۶۹ نمقه علی حیدر غفر له

“Nemekahû Ali Haydar ğufira lehu” 1269 / (1858-1859)

**Açıklamalar:** Levha, Müzeye Türk İslam Eserleri Müzesi'nden gelmiştir. Siyah zemin üzerine altınla zerendud tekniği ile yazılmıştır. Yesârîzade Mustafa İzzet Efendi den icazet almış olan Ali Haydar Bey Hat sanatı tarihine iz bırakmış Sami Efendi, Şefik Bey ve Çarşambalı Arif gibi isimlere de hocalık yapmıştır. Sanatında

hocasının önemli temsilcilerinden olan ve elinden fena harf çıkmayacak seviyede mahirdir. Koleksiyonda bulunan bu eserinde ise klasikleşmiş formda çift satır düzenin satır istif terkibi uygulanmıştır. Harf bünyelerindeki letafet ve insicâm keşideli harflerin her iki satırda üst üste getirilmesiyle levhanın anlatım gücünü yükseltmiştir. Yazı alanı cetvelle ayrılmış olup, dış pervaz bölümünde kıvrımlı dal ve akant yapraklardan oluşmuştur. Köşeler orta desene cetvele birleştirilmiştir. Dış pervazın zemin rengi siyah üzerinin ise bezemeleri altındır.



**Resim 129:** Şeyh Muhammed Sırrî Vahdetî'ye Ait Celî Sülûs Girift İstif

**Kaynak:** Galata Mevlevihânesi Müzesi Koleksiyonu.

**Katalog No:** 94

**Eser 490:** Levha

**Yazı Türü:** Celî Sülüs

**Ölçüsü:** 65x61 cm (**Yazı alanı:** 35x32 cm)

**Metni:**

يا حضرت پير سيد ابو الفرج احمد البدوي قدس سره

“Yâ Hazret-i Pîr Seyyîd Sultan Ebu'l-Ferec li-Abbas Ahmed el-Bedevî Kuddise sırruhû”

**İmza ve Tarih:**

كتبه الشيخ محمد سري وحدتي الكيالي الرفاعي/١٢٦٧

“Ketebehû eş-Şeyh Muhammed Sırrî Vahdetî el-Keyyâlî er-Rifâî” Sene 1267/ (1850-1851) fi ğurre Ramazan

**Açıklamalar:** Levha, Aherlikâğıt üzerine is mürekkebi ile yazılmıştır. Girift istif olarak terkip edilen levha koleksiyonun istisnai denilecek örnekleri arasında yer almaktadır. Çift sancak arasına Celî sülüsle istiflenmiştir. Tekke levhalarında Celâleddin Rûmi ve Ahmed el- Bedevî içinde kullanılan çifte sancak sembolleri, ilk olarak ve çıkış noktası Ahmed er-Rifâî'nin atribüsü sayılan formdur.<sup>260</sup> Hem zahir hemde bâtın ilimlerine sahip bir âlim ve sufi olması hasebiyle çift sancak sahibi unvanını aldığı rivayet edilir.<sup>261</sup> Liva olarak da isimlendirilen sancak, “sivri bir şeyi yere saplama” anlamından yola çıkılarak kullanılmıştır. Harf bünyelerinde istife sığdırmak maksadıyla bazı “Elif ve Lâm” harfleri gereken boydan kısa bir şekilde yapılmış, çift sancak kısımlarında ise “Elif ve Tı” harflerinin gövdelerine yerleştirilmiştir. “Hazret” ibaresindeki “Te” harfi ve “Sultanî” ibaresindeki makus “Ye” hareketleri ibareyi al ve üst kısımlarını sınırlandırarak geometrik dikdörtgen bir form görünümü elde edilmiştir. İstif ortasına dört ayaklı sehpa üzerine Bedevîyye tacı tasvir edilmiş yazı alanı etrafına barok-rokoko tarzda tezyin edilmiştir.

<sup>260</sup>Özkafa, *Yâ Hazret-i Pîr*, 57.

<sup>261</sup>Mustafa Kara, *Bursa'da Tarikatlar ve Tekkeler*, Uludağ Yayınları, Bursa, 1990, 23.



**Resim 130:** Namık Efendi'ye Ait Celî Sülüs Satır İstif

**Kaynak:** Galata Mevlevihânesi Müzesi Koleksiyonu.

**Katalog No:** 95

**Eser 491:** Levha

**Yazı Türü:** Celî Sülüs

**Ölçüsü:** 93x48,5 cm (**Yazı alanı:** 66x24 cm)

**Metni:**

اتق شر من احسنت اليه

“İyilik ettiğin kişinin şerrinden sakın.”

**İmza ve Tarih:**

۱۳۲۳/نامق

“Nâmık”1323 / (1905-1906)

**Açıklamalar:** Levha, koleksiyondaki tek ahşap işi olma özelliğine sahiptir. Harfler ahşap olarak kesilmiş ve ahşap renginden daha koyu bir zemin renk üzerine yapıştırılarak uygulanmıştır. Metinde “İyilik ettiğin kişinin şerrinden sakın” öğüdü yer almaktadır. Klasik satır istif terkinde düzenlenmiş olan levhanın hareketler ve tezyini işaretler dışında, harf bünyeleri hat sanatı açısından düzgün şekilde kesilmiş ve yapıştırılmıştır.





**Resim 131:** Mehmed Nuri Efendi'ye Ait Celî Sülüs Formda Gubârî Levha

**Kaynak:** Galata Mevlevîhânesi Müzesi Koleksiyonu.

**Katalog No:** 96

**Eser 493 (TİEM 4302):** Levha

**Yazı Türü:** Celî Sülüs, Gubârî

**Ölçüsü:** 36x34 cm (Yazı alanı: 30x28 cm)

## Metni:

والله غالب على امره

“Allah emrini yerine getirmeye kâdirdir.”<sup>262</sup> “Celi Sülüs”

“Cuma Sûresi’1-11” “Gubari”

## İmza ve Tarih:

کتبه نوري/۱۳۴۲

“Ketebehû Nûri” 1342/ (1923-1924)

**Açıklamalar:** Levha, siyah zemin üzerine üstübeç (beyaz) mürekkeple gubari hattı ile yazılmıştır. Celî yazıların içerisine gubari hattı ile uygulamaları olan ve bu tarzda eserler veren Mehmed Nuri Sivasi, genel olarak diğer hattatlar tarafından çokça yazılmış ibareleri tercih etmiştir. Hattatın koleksiyonda tek eseri olan bu levha terkip açısından dengeli bir görünüme sahip olsada teşrifatında daha önce görmediğimiz tetabuklu harf birleşimleri mevcuttur. Örn; “Lam ve Te” birleşimi “Galibe” ibaresinde bulunan “Gayn ve Elif” birleşimlerinin içerisine yazılmıştır. Bu durumda okumada ilk bakışta karışıklığa sebep olmaktadır. Bir diğer husus ise harflerin içerisine düzensiz olacak şekilde Cumâ suresinin yazılmasıdır. Buradaki düzensizlik ayetin “Lam ve Be” harf birleşiminden başlayıp “Vav” harfine sonrasında “Elif”, “Gayn” ve son olarak “ Lafzatullah”ın içerisinde sonlanması her ne kadar son sözün “Allah” demek olduğunu vurgulasada teşrifat açısından düzensiz bir yol izlenmiştir. Cumâ Suresinin başlangıcı olarak “Lam ve Be” birleşimlerine 1. ve 2. Ayetler (2. ayetin ortasına kadar), “Vav” harfinin içine 2., 3. ve 4. ayetler, Lafzatullah’ın “Elif” harfine 5. ayetin ortalarına kadar, “Galibe” ibaresinin “Gayn” harfinin içerisine 5. ayetin ortası ve 10. ayetin başına kadar olan kısım son olarak da “Lafzatullah” ın içerisine 10. ve 11. ayetler yazılıdır. İstifeki geri kalan harflerde, harekelerde ve tezyini işaretlerin içerisine ise “Sübhanallah, Sübhanallahi ve bihamdihi ve Sübhanallahhilazim” ibareleri yazılıdır.

---

<sup>262</sup>Yûsuf 12/21.

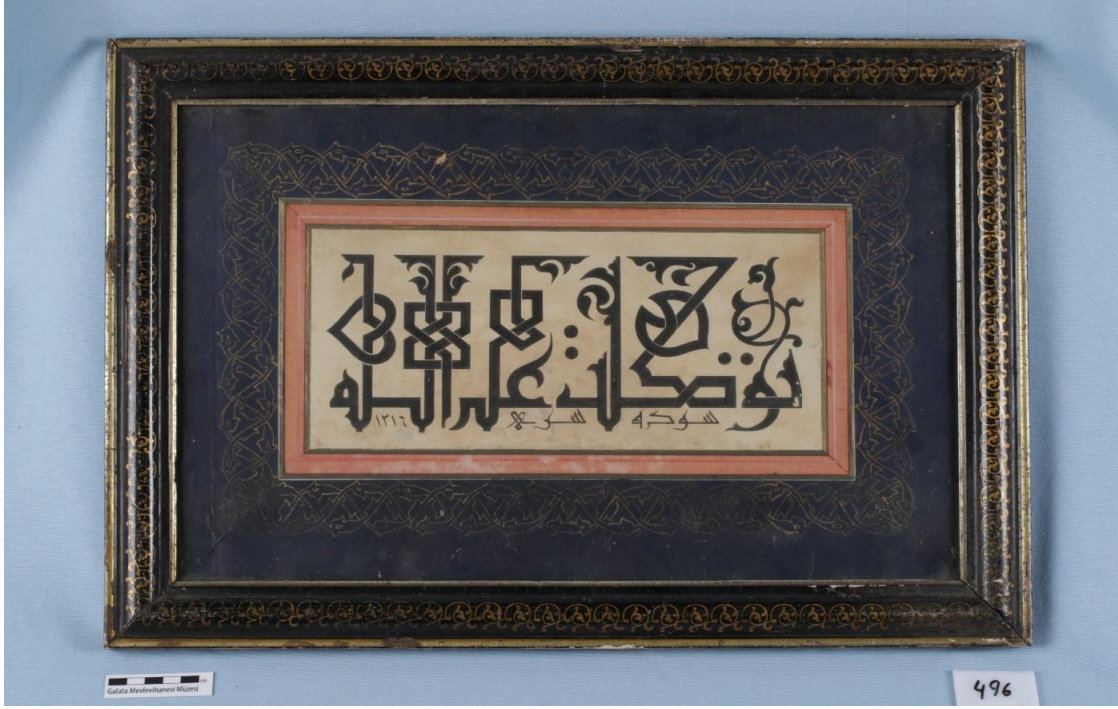

**Resim 132:** Sırrı Efendi'ye Ait Tezyini Kûfi Levha

**Kaynak:** Galata Mevlevihânesi Müzesi Koleksiyonu.

**Katalog No:** 97

**Eser 496 (TIEM 4306):** Levha

**Yazı Türü:** Tezyînî Kûfî

**Ölçüsü:** 50x35 cm (**Yazı alanı:** 28x12 cm)

**Metni:**

تَوَكَّلْتُ عَلَى اللَّهِ

“Tevekkeltü‘Ala’llah” (bkz. Sf. 143)

**İmza ve Tarih:**

سوده سري/ ١٣١٦

“Sevvedehu Sırrî” 1316/ (1898-1890)

**Açıklamalar:** Levha, Müzeye Türk İslam Eserleri Müzesi’nden gelmiştir. Aherli kâğıt üzerine is mürekkebi ile yazılmıştır. “Sırrı” ketebeli levhanın hattatı Hasan Sırrı Efendiye aittir. Anlam olarak Allah’a sığınmayı ve güvenmeyi öğütlemektedir. Koleksiyona ait Kufî ile yazılmış tek levha olma özelliğine sahiptir. Genellikle

mimari alanda görülen Kufi yazının bu türünü Hasan Sırrı Efendi farklı yazı çeşitleriyle birlikte kullanarak hat sanatı tarihinde kendine has özellik ve karakter haline getirmiştir. Nitekim musikide olan şöhreti Hat Sanatındaki şöhretinden üsttedir<sup>263</sup> ve Kâzasker M. İzzet Efendi'nin yetiştirdiği nadir hattatlardandır. Dengeli bir dizilime sahip olan levhanın tezyinatında ise yazı alanı cetvellerle ayrılmış olup iç pervaz turuncu zemin rengi ile boş bırakılmıştır. Dış pervazda ise koyu lacivert zemin üzerine çift iplik rumi deseni olup altın ile desen tahrirlenmiştir.



**Resim 133:** Mehmed Şefik Bey'e Ait Celî Sülüs Satır İstif

**Kaynak:** Galata Mevlevîhânesi Müzesi Koleksiyonu.

**Katalog No:** 98

**Eser 497:** Levha

**Yazı Türü:** Celî Sülüs

**Ölçüsü:** 96x46 cm (Yazı alanı: 75x23 cm)

<sup>263</sup>İsmail Orman, "Hasan Sırrı Efendi", <https://www.ketebe.org/sanatkar/hasan-sirri-efendi-361>  
Erişim Tarihi 20/06/2022.

**Metni:**

“ما شاء الله لا قوة الا بالله

“Keşke bağına girdiğinde, ‘Maşallah! Güç yalnız Allah’ındır’ deseydin!”<sup>264</sup>

**İmza ve Tarih:** “Ketebehû Mehmed Şefik” 1293 / (1876-1877)

**Açıklamalar:** Şefik Bey’e ait olan levha, Aherli kâğıt üzerine is mürekkebi ile yazılmıştır. Satır istif olarak terkip edilen levhanın, harf bünyelerindeki olgunluk hattatın sanatında kemâl mertebesine ulaştığını göstermektedir. İbarede bulunan ve mükerreren yazılan “Lafzatullah” ve “Lâmelif” harfi istifin sonunda konumlanması ilk kısımdaki elif harflerinin dikey düzenini dengelemektedir. Tezyinatında ise yazı alanı cetvelle ayrılmış olup, dış pervaz ortaların da bulunan simetrik altı adet geometrik geçme köşelerde bulunan geometrik geçmelerden ve pençlerden oluşan desenler cetvelle birbirlerine bağlanmıştır.

---

<sup>264</sup>el- Kehf 18/39.



**Resim 134:** Şevki Efendi'ye Ait Celî Sülüs Girift İstif

**Kaynak:** Galata Mevlevîhânesi Müzesi Koleksiyonu.

**Katalog No:** 99

**Eser 498:** Levha

**Yazı Türü:** Celî Sülüs

**Ölçüsü:** 67,5x63,5 cm (**Yazı alanı:** 51x47 cm)

**Metni:** “Allah cellecâlâlehû Muhammed aleyhi's-selâm Ebû Bekir, Ömer, Osman, Ali, Hasan, Hüseyin, Fâtıma rıdvânullahi Teâlâ aleyhim ecmaîn”

## İmza ve Tarih:

کتبه شوقي/١٢٨٢

“Ketebehû Şevki”1282 / (1865-1866)

**Açıklamalar:** Levha, Sülüs, nesih hattındaki şivesiyle ün kazanmış Mehmed Şevki efendi ye aittir. Celî sülüs hattındaki levhaları az görülen hattatın bu levhada “Allah cellecelâlehû Muhammed aleyhi’s-selâm, Ebû Bekir, Ömer, Osman, Ali, Hasan, Hüseyin, Fâtıma rıdvânullahi Teâlâ aleyhim ecmaîn” ibaresini tetabuklu denilen girift bir istif terkibi ile düzenlenmiştir. Tetabuk kullanılan yerleri şöyle sıralanabilir, “Muhammed” a.s ‘ın “Ha” harfi ile “Ebubekir” in “Kâf” harfi birbirlerine olan yakınlıklarını ve dostluklarını betimlemektedir.”Hasan ve Hüseyin” r.a’ların isimleri benzer harf birleşimleri ile yazıldığı için tek bir harf birleşiminden yola çıkıp “Hüseyin r.a”ın isminde “Ye ve Nun“ birleşimi “Nun” çanağının birinci hareketine eklenmiştir. Dairevi olarak düzenlenmiş levhanın üst satırlarından oval bir düzende “cellecelâlehû, aleyhi’s-selâm” alt oval satırda ise “rıdvânullahi Teâlâ aleyhim ecmaîn” ibaresi sülüs kalemle yazılmıştır. Üst satır daki “aleyhi’s-selâm” ibaresi nem ve rutubet kaynaklı tahrip olmuş ve restorasyon görmesi gerekmektedir. Tezyinatında ise yazı alanı cetvelle ayrılmış olup, yazı alanı köşelerine simetrik gelecek şekilde tek dal üzerine penç ve hançerli yapraklardan oluşan buketler altınla tezyin edilmiştir. Dış pervazda ise mavi zemin üzerine altınla bereket bitkileri ve natüralist çiçek buketleri tek iplik üzerine tezyin edilmiştir.



**Resim 135:** 499 Envanter Numaralı Celî Sülûs ile Kat'ı Levha

**Kaynak:** Galata Mevlevihânesi Müzesi Koleksiyonu.



**Katalog No:** 100

**Eser 499:** Levha

**Yazı Türü:** Celî Sülüs

**Ölçüsü:** 42x34 cm (Yazı alanı: 24x15 cm)

**Metni:**

آه من مروت يا سيد الاولين والآخرين

**İmza ve Tarih:**

عمله الحاج سليمان سنة / ١٢٧٧

“Amelehû el-Hâcc Süleyman” 1277 / (1860-1861)

**Açıklamalar:** Levha, Katı’ olarak yapılmıştır. Armudi formda dişi olarak oyulmuştur. Levhada “Aman mürüvvet yâ seyyid el-evvelin ve el-ahirin” ibaresi yazmaktadır. “Aman mürüvvet” ibaresi Celî sülüsle armudi formda istiflenmiş teşrifatında ise aşağıdan yukarı doğru gidilmiştir ve böylece daralan alana “Te” harfi dikey olarak yerleştirilmiştir. “Yâ seyyid el-evvelin ve el-ahirin” ibaresi ise sülüsle yaprak içerisine istiflenmiştir. “Yâ” ve “Seyyid” ibarelerine keşide verilerek yaprak formu oluşturulmuştur.

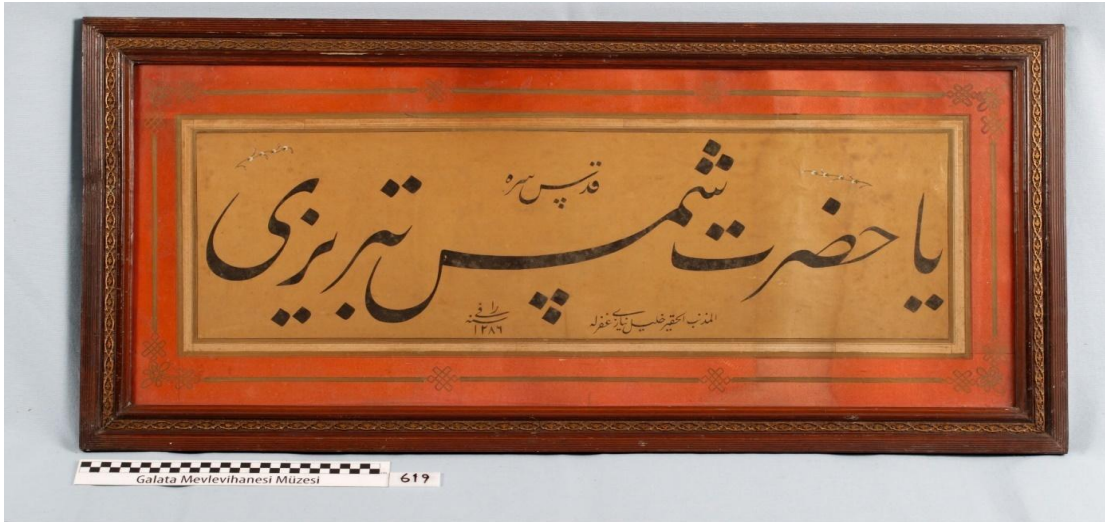

**Resim 136:** Halil Niyazi'ye Ait Celî Ta'lik Levha

**Kaynak:** Galata Mevlevihânesi Müzesi Koleksiyonu.

**Katalog No:** 101

**Eser 619:** Levha

**Yazı Türü:** Celî Ta'lik

**Ölçüsü:** 99x47 cm (**Yazı alanı:** 76x20 cm)

**Metni:** “Yâ Hazreti Şems-i Tebrîzî kuddise sırruhû”

**İmza ve Tarih:**

المذنب الحقيير حليل نيازي غفر له را في سنه / ١٢٨٦

“El-müznib el-hakîr Halîl Niyâzî ğufiralehû Rebiülevvel fi sene”1286 / (1869-1870)

**Açıklamalar:** Hattat Halil Niyazi tarafından yazılmış olan levha, Aherli kâğıt üzerine İs mürekkebi kullanılarak celî ta'lik hattı ile yazılmıştır. “Şems” kelimesindeki “Mim” harfine keşîde verilmiş, bu keşîdenin üzerindeki boşluğa ise “kuddise sırruhû” ibaresi ince kalemle istiflenmiştir. “Mim” keşidesinin tam ortada olması ile levhada muvazeneli bir görünüm elde edilmiştir. Tezyinatında ise yazı alanı cetvelle ayrılmış olup, yazı alanı içerisinde iki adet simetrik tek dal üzere bitkisel formda bir desen tezyin edilmiştir. Dış pervazda ise orta kısımlarda bulunan simetrik dört adet geometrik geçme, köşelerdeki geometrik geçmelerden oluşan desenlere cetvel ile birbirlerine bağlanmıştır.



**Resim 137:** 635 Envanter Numaralı Celî Sülüs ile Yaprak Üzerine Zerendud Levha

**Kaynak:** Galata Mevlevihânesi Müzesi Koleksiyonu.

**Katalog No:** 102

**Eser 635 (TSM 471):** Yaprak üzerine zerendûd

**Yazı Türü:** Celî Sülüs

**Ölçüsü:** 23x17 cm (**Yazı alanı:** 9x7 cm)

**Metni:** “Yâ Hazreti Muhammed Bahâeddîn Şâh-1 Nakşibend el-Buhârî”

**İmza ve Tarih:** (Ketebe ve tarih bulunmamaktadır.)

**Açıklamalar:** Levha, Müzeye Topkapı Sarayı Müzesi ‘nden gelmiştir. Yaprak üzerine zerendud tekniği ile “Yâ Hazreti Muhammed Bahâeddîn Şâh-1 Nakşibend el-Buhârî” ibaresi yazmaktadır. Beyze formda girift olarak terkip edilmiş ve teşrifatı aşağıdan yukarı doğru bir yol izlenmiştir. Harf bünyelerinde eksiklikler görülsede terkip açısından başarılı denilebilecek bir düzenleme yapılmıştır. Ketebe ve tarih kaydı bulunmamaktadır.



**Resim 138:** 638 Envanter Numaralı Celî Sülüs ile Yaprak Üzerine Zerendud Levha

**Kaynak:** Galata Mevlevîhânesi Müzesi Koleksiyonu.

**Katalog No:** 103

**Eser 638:** Yaprak üzerine zerendûd

**Yazı Türü:** Celî Sülüs

**Ölçüsü:** 22,5x16 cm (**Yazı alanı:** 14x10 cm)

**Metni:** “Yâ Hazreti Sa’d bin Ebî Vakkâs radiyallâhu anh”

**İmza ve Tarih:** (Ketebe ve tarih bulunmamaktadır.)

**Açıklamalar:** Levha, Müzeye Türk İslam Eserleri Müzesi’nden gelmiştir. Beyze formda yaprak üzerine zerendud tekniği ile “Yâ Hazreti Sa’d bin Ebî Vakkâs radiyallâhuanh” ibaresi yazılıdır ve aşağıdan yukarı terkip edilmiştir. “Radyallahu anh” ibaresi sülüs olarak en üste yazılmıştır. Harf bünyelerinin olgun karakterde olduğunu söyleyebiliriz.



**Resim 139:** Mustafa Hilmi Efendi’ye Ait Celî Sülüs Satır İstif

**Kaynak:** Galata Mevlevîhânesi Müzesi Koleksiyonu.

**Katalog No:** 104

**Eser 723:** Levha

**Yazı Türü:** Celî Sülüs

**Ölçüsü:** 43x31 cm (**Yazı alanı:** 25x13 cm)

**Metni:**

انما الاعمال با لنيات

“Şüphesiz ameller niyetlere göredir.”

**İmza ve Tarih:**

حرره مصطفى حلمى بحكاك زاده غفر ذنوبه سنه ١٢٥٢/

“Harrerahû Mustafâ Hilmi bi Hakkâkzâde Ğufira zünûbehû”1252/ (1836-1837)

**Açıklamalar:** Levha, Cemaleddin Revnakoğlu terekesinden çıkmıştır. Abdülbaki Gölpınarlı ve Halil Cân‘ın gayretleriyle Müze koleksiyonuna kazandırılmıştır.<sup>265</sup> Aherli kâğıt üzerine is mürekkebi ile yazılmıştır. Satır istif terkihiyle yazılan levhanın harf dizilimlerinin düzenli ancak sınırlılık ilkesine bağlı kalınmadığı görülmektedir. Başlangıçtaki ilk harfin boyu kısa bırakılmış ve sülüs karakteri taşımayan bir eğimle sağdan sola doğru yazılmıştır. Satır ortasına yazılan ‘amel’ ibaresi istifte muvazeneli bir görünüm oluşturmaktadır. Alışıla gelmişin dışında ketebe satırı iri bir kalemle yazılmış, Mustafa Râkım ile başlayan istifli ketebe yöntemi tercih edilmemiştir. Tezyinatında ise yazı alanı cetvelle ayrılmış olup, içerisine sol alt boşlukta tek dal üzere pembe ve altınla gonca motifli bir desen uygulanmıştır. Dış pervazda ise birbirlerine bağlanmadan köşelerde ve ortalarda altı adet tek penç üzerinden çift tarafa uzanmış hançer yapraklı bir motif altınla tezyin edilmiştir.

<sup>265</sup>Erdem Yücel, “Cemalettin Server Revnakoğlu”, *TDV İslâm Ansiklopedisi*, (İstanbul;2008 TDV Yayınları) 35/32-33.



**Resim 140:** Osman Atıf Efendi'ye Ait Celî Sülüs Girift Levha

**Kaynak:** Galata Mevlevihânesi Müzesi Koleksiyonu.

**Katalog No:** 105

**Eser 726:** Levha

**Yazı Türü:** Celî Sülüs

**Ölçüsü:** 44x41 cm (Yazı alanı: 38x35 cm)

**Metni:** “Yâ Hazreti Şeyhinâ es-Sultân Seyyîd Abdülkâdir el-Geylânî”

**İmza ve Tarih:**

۱۲۸۲ کتبه عثمان عاطف

“Ketebehû Osman Atıf”1282 / (1865-1866)



**Açıklamalar:** Levha, Müzeye Cemaleddin Revnakoğlu'nun terekesinden alınmıştır. Aherli kâğıt üzerine is mürekkebi ile yazılmıştır. Terkip olarak tac formunda terkip edilmiş ve harf bünyelerinden ödün verilmeden yazılmıştır. “Ya Hazreti Şeyh” ibaresi ile adeta istifin kaidesi yatay bir şekilde oluşturularak,”Sultan” ibaresi “Şeyhina” ibaresinin keşidesinin üzerine konumlandırılmış ve “Seyyid” ile “Abd” ibareleri birbirlerini takip eden benzer hareketleriyle keşideli yazılarak terkinin yatay ve kavi bir görünüm elde etmesi sağlanmıştır. İstifin en üzerinde bulunan “Geylani” ibaresindeki “Ni” harf birleşiminin makûs olarak kullanılması ve “Elif ve Lam” gibi dikey harflerin eşit ölçülerle peşpeşe yerleştirilmesi istifte ayrı bir estetik görünüm sağlamıştır. Tezyinatında ise yazı alanı cetvelle ayrılmış olup, yazı alanı içerisindeki sağ ve sol köşelere altınla barok tarzda natüralist çiçek ve yaprak formları uygulanmıştır.



**Resim 141:** Tahsin Efendi'ye Ait Celî Sülüs Satır İstif

**Kaynak:** Galata Mevlevihânesi Müzesi Koleksiyonu.

**Katalog No:** 106

**Eser 729:** Levha

**Yazı Türü:** Celî Sülüs

**Ölçüsü:** 35x29 cm (Yazı alanı: 26x20 cm)

**Metni:**

نحن قوم لا نسئل ولا نرد

ولا ندخر صدق الرفاعي قدس الله سره ورضي الله عنه

“Biz sual etmeyen ve cevap vermeyen bir toplumuz

Ve Rufâî'nin doğruluğunu saklamayız, Allah ruhunu yüceltsin ve ondan razı olsun.”

**İmza ve Tarih:**

عبد ه تحسين / ١٣٣٢

“Abduhû Tahsîn”1332 / (1913-1914)

**Açıklamalar:** Levha, Müzeye Cemaleddin Revnakoğlu'nun terekesinden alınmıştır. Levha aherli kâğıt üzerine is mürekkebi ile yazılmıştır. Çift satır olmak üzere satır istif terkibi ile yazılmıştır. Harf bünyelerine yakından bakıldığında tashihsiz olarak bırakıldığı ve kendi dönemine göre Celî sülüs yazıdaki harf bünyelerine göre bazı harflerin (üst satırdaki “Mim” ve alt satırdaki “Kaf”) ölçülerinde ve satır duruşlarında bir takım problemler görülmektedir. Örneğin; “Mim” harfinin kuyruğu olması gerekenden daha dik ve birinci hareket fazla yatık olmuştur. “Kaf” harfinde ise çanak ölçüsü olması gerekenden bir nokta daha geniş yazılmış ve çanak eğimi bir nokta fazla yazılmıştır. Alt satırın sonunda yukarı doğru yatay bir şekilde ise daha ince bir kalem kullanılarak sülüsle “Kaddesallahu sırrahu” ibaresi onun hemen altına ise tevki hattı ile “ve radiallahu anh” ibaresi yazmaktadır.



**Resim 142:** Mehmed Asaf Efendi'ye Ait Celî Ta'lik Girift İstif

**Kaynak:** Galata Mevlevihânesi Müzesi Koleksiyonu.

**Katalog No:** 107

**Eser 730:** Levha

**Yazı Türü:** Celî Ta'lik

**Ölçüsü:** 59x42 cm (**Yazı alanı:** 49x32 cm)

**Metni:** “Yâ Hazreti Pîr Mevlânâ el-Gavs üş-Şeyhü'l-ekrem es-seyyidü'l-âlî Abdülkâdirü'l-Geylânî kuddise sırruhu's-Samedî”

**İmza ve Tarih:**

نمقه الحقيير محمد اصف غفر ذنوبه / ١٣٠٤

“Nemekahu'l-hakîr Mehmed Âsaf ğufîra zünûbehu” Cemaziyelâhir 1304/ (1886 - 1887)

**Açıklamalar:** Levha, Müzeye Cemaleddin Revnakoğlu'nun terekesinden alınmıştır. Aherli kâğıt üzerine is mürekkebi ile yazılmıştır. Tâc-1 şerif formundaki levha aşağıdan yukarı sekiz satır istifli yazılmış ibarenin altısında ortadaki harflerde keşide kullanılmış, satır sonlarında genellikle “Ya” ve “Sin” çanakları denk getirilmiştir. Ketebe büyükçe yazılmış ve yukarıdan aşağı okunacak şekilde üst üste gelecek şekilde girift olarak istiflenmiştir. Ta'lik hattının istifli örnekleri arasında önemli bir örnek olma özelliğinin yanında tezyinatında ise yazı alanından geriye kalan boşluklara yapıştırma süsleme unsurları kullanılmıştır.



**Resim 143:** Ali Sırrı Efendi'ye Ait Celî Ta'lîk Levha

**Kaynak:** Galata Mevlevîhânesi Müzesi Koleksiyonu.

**Katalog No:** 108

**Eser 745:** Levha

**Yazı Türü:** Celî Ta'lîk

**Ölçüsü:** 67x48 cm (**Yazı alanı:** 39x20 cm)

**Metni:** “Çünkü kalbden kalbe yol var bî-gümân

Arz u ihlâsa ne hâcet her zamân”

**İmza ve Tarih:**

اشرف زاده السيد علی سري سنه / ۱۳۰۷

“Eşrefzâde es-Seyyîd Ali Sırrî” Sene 1307 / (1889-1890)

**Açıklamalar:** Levha, Müzeye Rıza Şener tarafından hediye edilmiştir. Aherli kâğıt üzerine is mürekkebi ile klasik terkipte çift satır olarak yazılmıştır. Benzer harfler

arasındaki uyum ve çanaklı harflerin üst üste gelmesi levhada ilk göze çarpan özelliklerindedir. Ketebe kısmı ise daire formda girift istif olarak terkip edilmiş ve alışla gelmişin dışında sağ alt bölüme yerleştirilmiştir.



**Resim 144:** Seyyîd Halîl eş-Şükrî'ye Ait Celî Sülüs Satır İstif

**Kaynak:** Galata Mevlevîhânesi Müzesi Koleksiyonu.

**Katalog No:** 109

**Eser 746:** Levha

**Yazı Türü:** Celî Sülüs

**Ölçüsü:** 54x38,5 cm (**Yazı alanı:** 39x24 cm)

**Metni:** “Vâris-i Nebî sırr-ı mahzen-i ilm ü irfân

Kutbü aktâb-ı cihân Hazreti Sultân-ı Şa'bân”

**İmza ve Tarih:**

سنه ١٢٥٧/ كتبه الفقير السيد خليل الشكري

“Ketebehû el-fakîr es-Seyyîd Halîl eş-Şükri” Sene 1257/ (1841-1842)

**Açıklamalar:** Levha, Bursalı Halil Şükri Efendi tarafından aherli kâğıt üzerine is mürekkebi ile yazılmıştır. Klasikleşmiş çift sırada satır istif terkip edilmiştir. Alt satır ve üst satır birbirinden farklı metin içeriğinden dolayı uyum gözetilmemiştir. Ancak üst satırdaki harflerin birbirlerine temas etmeden sıralanması satır düzenini rahatlatmış ve böylece akıcılık sağlanmıştır. Alt satırda ise “Ba” ve “Te” harflerinin içlerine yerleştirilen harf birleşimleri ve satırın sonuna doğru yükselen harfler “Sultan” ibaresi satır düzeninde kavi bir görünüm oluşturmuştur. Sol alt boşluğa satır istif düzeninde “Ketebehû el-fakîr es-Seyyîd Halîl eş-Şükri” Sene 1257 ibaresi yer almaktadır. Çift satır yazı alanı cetvelle ayrılmış olup, alt satırda bulunan ketebe kısmı karşılıklı olacak şekilde tek dal üzere stilize edilmiş bitkisel desenlerle çevrelenmiştir. Dış pervazda ise barok tarzda mavi zemin üzerine altınla akant yaprakları ve papatya çiçeği köşelerde bulunan penç motiflere bağlanmıştır.





**Resim 145:** Mehmed Tahir Efendi'ye Ait Celî Sülüs Satır İstif

**Kaynak:** Galata Mevlevîhânesi Müzesi Koleksiyonu.

**Katalog No:** 110

**Eser 748:**

**Yazı Türü:** Celî Sülüs

**Ölçüsü:** 47x35 cm (Yazı alanı: 34x21 cm)

**Metni:** “Her seherde Besmeleyle açılır dükkânımız

Hazreti Habibi Neccârdır pîrimiz üstâdımız”

**İmza ve Tarih:**

محمد طاهر سنه ۱۳۱۰/

“Mehmed Tâhir” 1310 / (1892-1893)

**Açıklamalar:** Levha, aherli kâğıt üzerine is mürekkebi ile çift satır, satır istif terkipte yazılmıştır. Nem ve rutubet kaynaklı bazı harflerde dökülmeler meydana gelmiştir, bu nedenle restorasyon görmesi gerekmektedir. Hat sanatı açısından zayıf bir

levhadır. Harf bünyelerindeki ölçsüzlükler, bozukluklar ve satır dizilimindeki sıkışıklık göze çarpmaktadır.



**Resim 146:** Tevfik Efendi'ye Ait Celî Sülüs İstif

**Kaynak:** Galata Mevlevihânesi Müzesi Koleksiyonu.

**Katalog No:** 111

**Eser 764:** Levha

**Yazı Türü:** Celî Sülüs

**Ölçüsü:** 58x56 cm (Yazı alanı: 29x26 cm)

**Metni:** “Dahîlek yâ Rasulallah”

“Sana sığmıyorum yâ Rasûlallah”

**İmza ve Tarih:**

توفیق را / ۱۳۲۱

“Tevfik” /Rebiülevvel 1321/ (1903-1904)

**Açıklamalar:** Levha, Siyah zemin üzerine zerendud tekniği ile yazılmıştır. Girift istif olarak terkip edilen levha daire formda düzenlenmiştir. İstif bakımından sağ bölümdeki dengeli görünümü sol alt kısımdaki boşluk bozmaktadır. Harf bünyelerine baktığımızda hattatın Celî yazıda mahir olduğu “Ha” küpü “Lam” ve “Kef” harflerinin çanaklarındaki letafet aşikârdır.



**Resim 147:** 765 Envanter Numaralı Celî Sülüs İstif

**Kaynak:** Galata Mevlevîhânesi Müzesi Koleksiyonu.

**Katalog No:** 112

**Eser 765:** Levha

**Yazı Türü:** Celî Sülüs

**Ölçüsü:** 86x45 cm (Yazı alanı: 56x26 cm)

## Metni:

قال الله تعالى في كتابه الكريم

ان الله لا يحب المرففين صدق الله العظيم / ١٣٢٣

Allah Teâlâ Kerîm olan Kitâb’ında şöyle buyurmaktadır:

“Ey Âdemoğulları! Her namaz kılacağınızda güzelce giyinin; yiyin, için; fakat israf etmeyin.”<sup>266</sup> Azîm olan Allah (c.c.) doğru söylemiştir.

**İmza ve Tarih:** (Ketebe bulunmamaktadır.) 1323 / (1905-1906)

**Açıklamalar:** Levha, Siyah zemin üzerine zerendud tekniği ile yazılmıştır. Satır istif olarak terkip edilen levhanın üst orta kısmına daha ince bir kalemle “Kâl allahu teala fî kitabihil kerim” ibaresi satır sonuna ise girift bir şekilde “Sadakallahulazim” ibaresi istiflenmiştir. Ketebesi bulunmayan levhanın (terkip ve harf bünyeleri bakımından) Galatalı Mehmed İzzet’e ait (Resim 148) 1311 tarihli levha ile karşılaştığımızda aralarındaki benzerlik ve hattatın vefat tarihi olan 1905 yılında yazılması, levhanın takliden başka bir hattat veya müzehhib tarafından yazıldığını düşündürmektedir.



**Resim 148:** Env. 765 ile Aynı Tertipte Olan Galatalı Mehmed İzzet Efendi’ye Ait Hicri 1311 Tarihli İstif

**Kaynak:** <https://www.ketebe.org/eser/1066?ref=artist&id=457> E.T. 09/09/2021

<sup>266</sup>el-A’râf 7/31.



**Resim 149:** 802 Envanter Numaralı Rika ve Celî Sülûs İstif Kat'ı Levha

**Kaynak:** Galata Mevlevîhânesi Müzesi Koleksiyonu.

**Katalog No:** 113

**Eser 802:** Levha

**Yazı Türü:** Celî Sülüs, Rik'a

**Ölçüsü:** 57,5x45 cm (**Yazı alanı:** 36x24 cm)

**Metni:** “Yâ Hazreti Mevlânâ Celâleddîn-i Rûmî”

**İmza ve Tarih:** (Ketebe ve tarih bulunmamaktadır.)

**Açıklamalar:** Katı' olarak oyulmuştur ve dişi kalıp kullanılmıştır. Sandık üzerine destarlı sikke formunun içine “Yâ Hazreti Mevlânâ Celâleddîn-i Rûm” ibaresi yazılıdır. Ancak teşrifat yönünden alışıla gelmişin dışında yukarıdan aşağı okunacak şekilde terkip edilmiştir. “Yâ Hazreti Mevlânâ” ibaresi müsenna bir şekilde terkip edilmiş ve “Yâ” ibaresi ve “Hazret” kelimesi arasına “Mevlâna” ibaresi terkip edilmiş böylelikle okunurken “Yâ Mevlana Hazreti” gibi bir yanlış okuma meydana gelmektedir. Destar bölümüne ise “Celâleddîn-i Rûmî” ibaresi satır istif terkibi ile yazılmıştır. Levhanın alt bölümüne ise çift sütun on iki satır olarak rik'a hattı ile Mevlevî sikkesine övgü içeren aşağıdaki şiir yazılmıştır.

“Beyza-i tâvus-ı cennettir külâh-ı Mevlevî

Sırr-ı serbesti açıktır gül gibi sâhib-i dile

Şekl-i mahrûti şekerdir lezzet-i didara

Şöhre-i zillî nola kılsa ihâtâ alemi

Cami-i feyz-i çerağ-ı Molla-yı Rûmide hep

Sayesinde ârifa kat'ı (merahled yerad)?

Kal'a-i sır ve hakikâttir külâh-ı Mevlevî

Gonca-i bağı letafettir külâh-ı Mevlevî

Bezm-i helva-i hatavettir. külâh-ı Mevlevî

Şerde mikyâs-ı hidayettir külâh-ı Mevlevî

Serengün-i kandil- hayrettir külâh-ı Mevlevî

Hayme-i râh- velayettir külâh-ı Mevlevî”

### 2.3. Hilye-i Şerifler

Sözlükte “süs, ziynet, tabiat, huy” gibi anlamlara gelen hilye Hz. Muhammed’in mübârek sîret ve sûretini, üstün yaratılışını, dış görünüşünü, vücut yapısını ve güzel sıfatlarını anlatan manzum ve mensur eserlere verilen, Resûl-Ekrem’i tarif ve tasvir eden, belli bir tertip üzere hüsn-i hatla yazılmış, tezhip edilerek levha haline getirilmiş sanat eseri hakkında kullanılan bir terimdir.<sup>267</sup> Hafız Osman’dan günümüze dek hattatlar arasında hilye yazmak gelenek haline gelmiş, Hz. Muhammed’ e olan muhabbetlerini hilye yazarak göstermişlerdir. Hayatta iken Hz. Peygamber’le görüşme fırsatı bulamamış kimseler, çocuklar, tâbiîn neslinde müslüman olanlar Hz. Muhammed’e olan özlemlerini ashabın sözlü tasvirlerini dinleyerek gidermişlerdir.<sup>268</sup> Koleksiyonda bulunan altı adet hilye-i şerifin dört tanesi (Env. No: 274.299.486.489) klasikleşmiş Hafız Osman tertibinde yazılmış, iki adet hilye-i şerif ise (Env. No:281,292) kendine özgü bir tertibe sahiptir. Metin içeriklerini daha anlaşılır hale getirmek amacıyla farklı düzende yazılmış ve klasik tertipte yazılmış hilye-i şerifler tablollaştırılıp numaralandırıldı ve böylece içerikleri hakkında ayrıntılı bilgi vermeye elverişli hale getirildi. Klasik Hafız Osman tertibini şu şekilde sıralayabiliriz;

**Baş makam (1):** Besmele-i Şerif.

**Göbek (2):** Hilye metninin büyük bir kısmı buraya yazılır. Dairevi formun dışında oval, dikdörtgen şeklinde de tertip edilir.

**Hilâl (3):** Sıvama altın veya altın üstüne tezyînî motifler ile kaplanan bu kısmın her hilyeye mutlaka yapılması şart değildir. Sadece göbek olarak bırakılabilir (bkz: Env. No. 299). Hilyede tezyinatın en zengin olduğu yer hilal ve göbek kısmı dışında kalan kare biçiminde olan alandır. Bu alana ilk dört halifenin isimleri,

**Hız. Ebûbekir (4),**

**Hız. Ömer (5),**

**Hız. Osman (6),**

**Hız. Ali (7)** yerleştirilir. Bazen Hz. Muhammed’in taşıdığı diğer dört isim isimde yazılı (Ahmed, Mahmud, Hâmid, Hamîd) yazılabilir veya cennetle müjdelenmiş on

<sup>267</sup>Serin, *Hat Sanatı Tarihi Ekoller ve Takipçileri*, 60.

<sup>268</sup>Serin, *Hat Sanatı ve Meşhur Hattatlar*, 38.

sahâbenin aşere-i mübeşşerenin isimlerine yer verilen hilyelerde vardır (bkz. env. No. 486).

**Âyet (8):** Bu bölüme, Peygamberimiz ile alâkalı bir ayet konulur. En sık rastlanan “Enbiya 21,10 “Ve seni ancak âlemlere rahmet olarak gönderdik.”<sup>269</sup> Mealindeki ayet-i kerimedir. Bazen, “Kalem “3” ve “Feth 28-29” , ayet-i kerimeleride yer almaktadır.

**Kıt’a (9):** Hilye metnin devamı ve dua kısmının bulunduğu bölümdür. En son satıra, hilyeyi yazan da nesih ile bazende hatt-ı rikâ ve tarih eklenir. Kıt’a bölümünün sağ ve solunda bulunan (10,11) kısımlara koltuk denilir ve içlerinde tezyini motifler bulunur.

Hilyenin, bulunduğu yere huzur, bereket, saâdet getireceğine; afet ve yangından muhafaza edeceğine îman edilmiştir.<sup>270</sup>

---

<sup>269</sup>el-Enbiyâ 21/107.

<sup>270</sup>M. Uğur Derman, “Hat Sanatımızda Hilye-i Nebvî’nin Doğuşu”, *Hilye-i Şerîfe Hz. Muhammed’in Özellikleri*, Artam Antik Kültür Yayınları, İstanbul, 2011, 22.



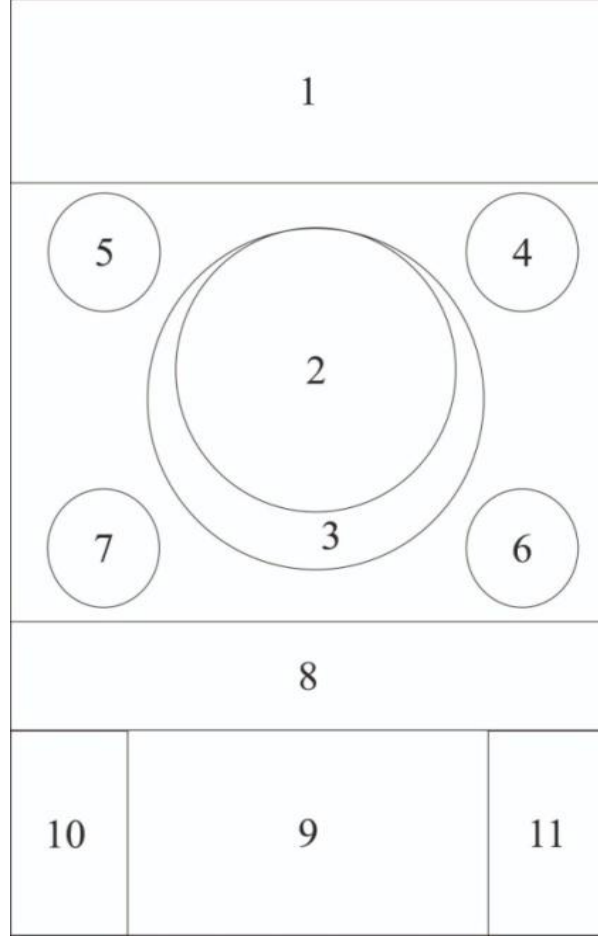

**Resim 150:** Klasik Hafız Osman Hilye-i Şerif Tertibi

**Kaynak:** Yazar tarafından oluşturulmuştur.

### 2.3.1. Hilye-i Şerif Katalođu



**Resim 151:** Mehmed Beyazid'e Ait Hilye-i Şerife

**Kaynak:** Galata Mevlevihânesi Müzesi Koleksiyonu.

**Katalog No:** 114

**Eser 274 (TIEM 3054):** Hilye-i Şerife

**Yazı Türü:** Muhakkak, Sülüs, Nesih

**Ölçüsü:** 75x30 cm (**Yazı alanı:** 36x19 cm)

**Metni:**

بِسْمِ اللَّهِ الرَّحْمَنِ الرَّحِيمِ

عمر

5 ابو بكر 4

عن علي بن ابي طالب كرم الله تعالى وجهه كان إذا وصفت النبي صلى الله عليه وسلم قال: لم يكن بالطويل  
الممّعيط ولا بالفصير المتردد وكان ربعة من القوم ولم يكن بالجعد القبط ولا بالسبط كان جعدا رجلا ولم  
يكن بالمطهم ولا بالمكثم وكان في الوجه تدوير أبيض مشرب أدعج العينين أهدب الأشفار جليل المشاش  
والكند أجرد ذو مسربة شئن الكفين والقدمين إذا مشى تفلع كأنما يمشي في صنبب وإذا التفت التفت معاً  
بين كفييه خاتم النبوة وهو خاتم النبيين 2

علي 7

عثمان 6

8 وما ارسلناك الا رحمة للعالمين

9:

أجود الناس صدرا وأصدقهم لهجة وألينهم عريكة وأكرمهم عشرة من رآه بديهة هابه ومن خالطه معرفة  
وحاله يقول ناعته لم أر قبلة ولا بعده مثله صلى الله عليه وسلم اللهم صل وسلم على نبي الرحمة وشفيع  
الامة و صحبه اجمعين كتبه ال سيد محمد سنة ١١١٠

1: Besmele-i Şerif

4.5.6.7: Çehâr Yâr-i Güzîn (Hulefâ-yı Râşidîn)

2: “Hz. Ali’den (r.a.) nakledilmiştir. O, Hz. Peygamber’i (s.a.v.) vafettiği zaman şöyle buyurdu: “Hz. Peygamber’in boyu ne çok kısa, ne de çok uzundu. Kavmi içinde orta boylu idi. Saçı ne kıvrıkcık kısa ne de düz uzun idi; kıvrıkcıkla düz arası bir saç vardı. Dolgun etli değildi. Çehresi de çok yuvarlak değildi. Değirmi yüzlü, duru beyaz tenli idi. Gözleri iri ve siyah, kirpikleri uzundu. İri

kemikli ve geniş omuzluydu. Göğsü ortadan karnına kadar kılsızdı. İki avucu ve tabanları dolgundu. Yürüdüğü zaman, sanki yokuş aşağı iner gibi rahat inerdi. Sağına ve soluna baktığında, bütün vücuduyla dönerdi. O, peygamberlerin sonuncusu idi. İki omuzu arasında nübüvvet mührü bulunuyordu. O, insanların en cömert gönüllüsü, en doğru sözlüsü, en yumuşak huylusu ve en arkadaş canlısı idi. Onu ansızın görenler, heybeti karşısında sarsıntı geçirirler, O’nu tanımak maksadıyla sohbetine gelenler, kendilerini O’na karşı engellenemez bir sevginin içinde bulurlardı. O’nun üstünlüklerini ve güzelliklerini tanıtmaya çalışan kimse, “Ben, ne öncesinde ne de sonrasında, Rasûlullah gibi birisini görmedim” demekten kendini alamaz (O’nu tanıtmak husûsudnaki aczini itiraf etmek zorunda kalır)di.”<sup>271</sup> Allahım rahmet peygamberi ve ümmetin şefaâtçisi olan Hz. Muhammed’e ve bütün tertemiz ailesine ve ashabına salât ve selam eyle. Ketebehu es- Seyyid Muhammed..... Sene 1110.

8: “Biz Seni ancak âlemlere rahmet olarak gönderdik.” Enbiyâ Sûresi 107. âyet-i kerîme.

### İmza ve Tarih:

کتبه اس سيد محمد / ۱۱۱۰

“Ketebehû es- Seyyid Muhammed..... 1110 / (1698-1699)”

**Açıklamalar:** Levha, Müzeye Türk İslam Eserleri Müzesi’nden gelmiştir. Koleksiyona ait en eski tarihli levha olma özelliğine sahiptir. Klasik Hafız Osman tertibinde düzenlenmiş olan hilye muhakkak, sülüs ve nesih hatları ile yazılmıştır. Çerçeve camı sol köşesinden kırılmış olan levhanın âyet bölümü ve kıt’a bölümünün bazı yerlerinde nem ve rutubet kaynaklı tahribatlar oluşmuş ve bu sebepten ötürü restorasyona ihtiyaç duymaktadır. Mehmed Beyazid ketebeli<sup>272</sup> levha dönemine göre başarılı denebilecek bir şivede yazılmış özellikle nesih hattındaki harfleri izlemesi son derece keyiflidir. Tezyinatında ise levha’nın dış pervazında hatayi gurubu motiflerle halkari tekniği kullanılarak altınla bezenmiştir. Göbek kısmı beynessûtur ile çevrelenmiş olup hilal kısmına bir desen uygulanmamıştır. Göbek bölümünün dış kısmı 16.yy klasik tezhip ile bezenmiş olup hulefa-i raşidin kısımları paftalanmıştır. Âyet ve kıt’a kısmında ise Koltuk kısımları şemse formu içine Mekke, Medine

<sup>271</sup>Hüsrev Subaşı, “Yaygınlaşmış Şekil ve Muhtevâsı İle Hilye-i Şerîfe ve Bölümleri”, *Hilye-i Şerîfe Hz. Muhammed’in Özellikleri*, İstanbul: Artam Antik A.Ş. Kültür Yayınları, 2011, 43-45.

<sup>272</sup>Özdemir, *Galata Mevlevîhânesi Müzesi*, 281.

tasvirleri uygulanmış olup dışına klasik tezhip ve yeşil zemin üzerine geometrik geçme uygulanmıştır.



**Resim 152:** Filibeli Mehmed Efendi'ye Ait Hilye-i Şerîfe

**Kaynak:** Galata Mevlevîhânesi Müzesi Koleksiyonu.

**Katalog No:** 115

**Eser 281:** Hilye-i Şerîfe

**Yazı Türü:** Sülûs, Nesih

**Ölçüsü:** 120x162 cm (**Yazı alanı:** 70x117 cm)

**Metni:**

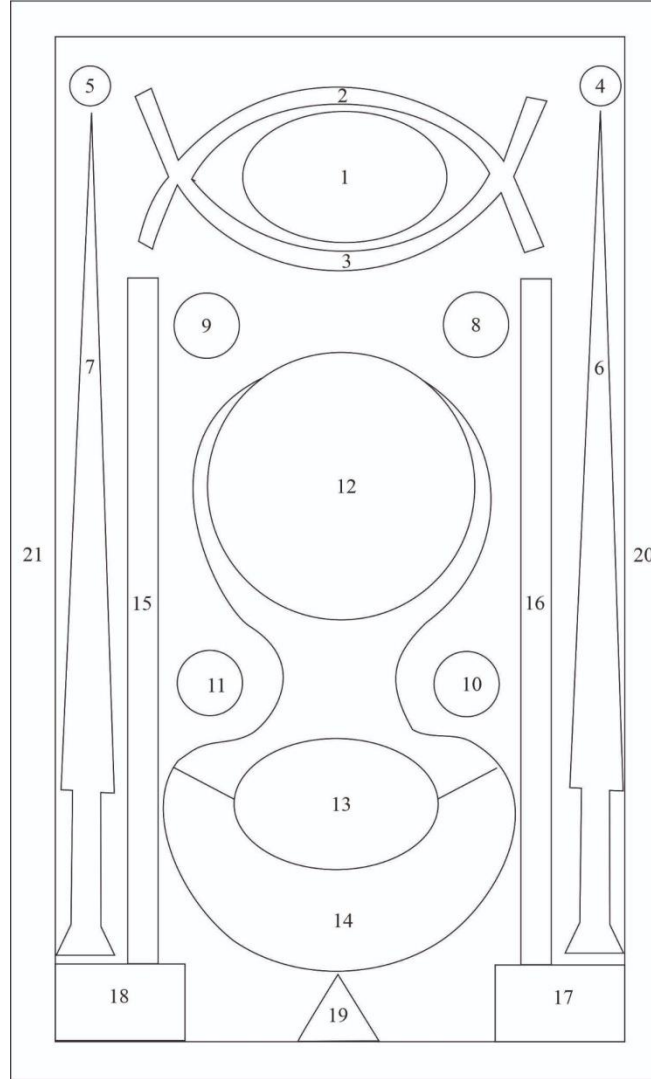

**Resim 153:** Env. 281 No.'lu Hilye-i Şerîfe Tertibi

**Kaynak:** Yazar tarafından oluşturulmuştur.

1: Bismillah (Bismele-i şerîf) بسم الله الرحمن الرحيم

2: Tahrîbattan dolayı okunamamaktadır.

3: Tahrîbattan dolayı okunamamaktadır.

4: Lafz-1 Celâl الله

5: Lafz-1 Nebî محمد

6: Esmâü'l-hüsnâ

7: Esmâü'l-hüsnâ

8: Ebûbekir radiyallahu anh ابو بكر رضي الله عنه

9: Ömer radiyallahu anh عمر رضي الله عنه

10: Osman radiyallahu anh عثمان رضي الله عنه

11: Ali radiyallahu anh على رضي الله عنه

12: عن علي بن ابي طالب عليه الكرامة والرضوان : لَمْ يَكُنْ بِالطَّوِيلِ الْمُمَغِطِ وَلَا بِالْقَصِيرِ الْمُتَرَدِّدِ وَكَانَ رُبْعَةً مِنْ الْقَوْمِ وَلَمْ يَكُنْ بِالْجَعْدِ الْقَطِطِ وَلَا بِالسَّبِطِ كَانَ جَعْدًا رَجُلًا وَلَمْ يَكُنْ بِالْمُطَهَّمِ وَلَا بِالْمُكَلَّمِ وَكَانَ فِي الْوَجْهِ تَدْوِيرٌ أَبْيَضٌ مُشْرَبٌ أَدْعَجُ الْعَيْنَيْنِ أَهْدَبُ الْأَشْفَارِ جَلِيلُ الْمُنَاشِ وَالْكَتَدِ أَجْرَدُ ذُو مَسْرِيَةٍ شَتْنُ الْكَفَّيْنِ وَالْفَدَمَيْنِ إِذَا مَشَى تَقَلَّعَ كَأَنَّمَا يَمْشِي فِي صَبَبٍ وَإِذَا التَّقَتِ التَّقَتَ مَعًا بَيْنَ كَتِفَيْهِ خَاتَمُ النُّبُوَّةِ وَهُوَ خَاتَمُ النَّبِيِّينَ أَجْوَدُ النَّاسِ كَفًّا وَأَشْرَحُهُمْ صَدْرًا وَأَصْدَقُ النَّاسِ لَهْجَةً وَأَلْيَنُهُمْ عَرِيكَةً وَأَكْرَمُهُمْ عَشْرَةً مَنْ رَأَاهُ بَدِيهَةً هَابَةً وَمَنْ خَالَطَهُ مَعْرِفَةً أَحَبَّهُ يَقُولُ نَاعْتُهُ لَمْ أَرْ قَبْلَهُ وَلَا بَعْدَهُ مِثْلَهُ صَلَّى اللهُ عَلَيْهِ وَسَلَّمَ مِنَ الْمَشْكُورَةِ وَالْمَصَابِيحِ اللَّهُمَّ صَلِّ وَسَلِّمْ عَلَى أَشْرَفِ الْخَلْقِ مُحَمَّدٍ وَآلِهِ الطَّيِّبِينَ أَجْمَعِينَ

“Hz. Ali’den (r.a.) nakledilmiştir. O, Hz. Peygamber’i (s.a.v.) vafettiği zaman şöyle buyurdu: “Hz. Peygamber’in boyu ne çok kısa, ne de çok uzundu. Kavmi içinde orta boylu idi. Saçı ne kıvrıkcık kısa ne de düz uzun idi; kıvrıkcıkla düz arası bir saçtı vardı. Dolgun etli değildi. Çehresi de çok yuvarlak değildi. Değirmi yüzlü, duru beyaz tenli idi. Gözleri iri ve siyah, kirpikleri uzundu. İri kemikli ve geniş omuzluydu. Göğsü ortadan karnına kadar kılsızdı. İki avucu ve tabanları dolgundu. Yürüdüğü zaman, sanki yokuş aşağı iner gibi rahat inerdi. Sağına ve soluna baktığında, bütün vücuduyla dönerdi. O, peygamberlerin sonuncusu idi. İki omuzu arasında nübüvvet mührü bulunuyordu. O, insanların en cömert gönüllüsü, en doğru sözlüsü, en yumuşak huylusu ve en arkadaş canlısı idi. Onu ansızın görenler, heybeti karşısında sarsıntı geçirirler, O’nu tanımak maksadıyla sohbetine gelenler, kendilerini O’na karşı engellenemez bir sevginin içinde bulurlardı. O’nun üstünlüklerini ve güzelliklerini tanıtmaya

çalışan kimse, “Ben, ne öncesinde ne de sonrasında, Rasûlullah gibi birisini görmedim” demekten kendini alamaz (O’nu tanıtmak husûsudnaki aczini itiraf etmek zorunda kalır)di.”<sup>273</sup> Allahım rahmet peygamberi ve ümmetin şefaathisi olan Hz. Muhammed’e ve bütün tertemiz ailesine ve ashabına salât ve selam eyle.

وما ارسلناك الا رحمة للعالمين: 13

Enbiya Sûresi 107. âyet-i kerîme

14: Yâ Rabbi bi-hürmeti Ma’kil b. Münzir radiyallahu anh, .....iğfirlî ve li-vâlideyye ve li’l-mü’minîne ve’l-mü’minât yâ sâdika’l-va’d, Yâ Rabbi bi-hürmeti ..... el-Hâris radiyallahu anh ic’alnî li-âhirati bi’l-a’mâl, Yâ Rabbi b-hürmeti Rebi’ b. İyâs radiyallahu anh, .....nî bi-hürmeti gul e’üzü bi Rabbi’n-nâs meliki’n-nâs ilâhi’n-nâs min şerri’l-vesvâsi’l-hannâs ellezî yüvesvisu fî sudûri’n-nâs mine’l-cinneti ve’n-nâs. Tahribattan dolayı okunamayan ibareler bulunmaktadır.)

15: Haşr Sûresi 22-24. ayetler

16: Bakara Sûresi 285-286. âyet-i kerîmeler

17-18: لو لاک لو لاک لما خلقت الافلاك : 18-17 Lev lâke lev lâk lemâ halaktü’l eflâk  
“(Rasûlüm) Sen olmasaydın âlemleri yaratmazdım” Hadîs-i kutsî

19: Sene.... Ketebehu Filibeli Muhammed

20: Müddessir Sûresi.

21: Duhan Sûresi.”

## İmza ve Tarih:

کتبه محمد فلیبلی

“Ketebehû Mehmed Filibeli”

**Açıklamalar:** Levha, Müzeye Türk İslam Eserleri Müzesi’nden gelmiştir. Aherli kâğıt üzerine is mürekkebi ile yazılmıştır. Levha’nın, hilye formları içerisinde alışıla gelmişin dışında kendine has bir anlatım dili bulunmaktadır. Koleksiyonda nev-i şahsına münhasır bir tasarıma sahip olan levha, nem ve rutubet kaynaklı birçok bölümü okumaya elverişsiz hale gelmiştir. Detaylı görsel incelemelerimizden elde

<sup>273</sup>Subaşı, “Yaygınlaşmış Şekil ve Muhtevâsı İle Hilye-i Şerîfe ve Bölümleri”, *Hilye-i Şerîfe Hz. Muhammed’in Özellikleri*, 43-45.



ettiğimiz belli belirsiz bazı metinlerden Selvi ağaçları ve ortada bulunan çeşitli oval formlarları ile uzaktan bakıldığında mihrap görünümünü anımsatmaktadır. Çeşitli sembolik formlar içerisine yazılan metinleri sıralayacak olursak; 1 numarada Celî sülüsle girift istif olarak tertib edilmiş besmele-i şerif yer almaktadır ve etrafına şerif halinde şekillendirilmiş 2-3 numaralı alanlar tahribattan dolayı okunamamaktadır. Selvi ağaçlarının tepesinde bulunan 4-5 numaralara ise Lafzatullah ve İsm-i nebî yazılıdır. 6-7 numaralı selvi ağaçlarında ise Esmâü'l hüsnâ yazılıdır. 8-9-10 ve 11 numaralara ise hulefâ-yi râşidîn isimleri, 12 numarada ise Hz. Ali r.a.'dan rivayetle hilye-i şerif metni yazılıdır. 13 numarada ise “Şüphesiz biz seni âlemlere rahmet olarak gönderdik.” anlamına gelen Enbiya Sûresi 107. âyet-i kerîme yazılıdır. 14 numarada tahribattan dolayı okunamayan yerler ile birlikte bir dua yer almaktadır. 15 numarada Haşr Sûresi 22-24. ayetler 16 da Bakara Sûresi 285-286. âyet-i kerîmeler yazmakta ve 17 de “Lev lâke lev lâk ve mâ halaktü'l eflâk” (Sen olmasaydın âlemi yaratmazdım.) anlamına gelen hadis-i kutsi yazılıdır. 19. bölümde üçgen form içerisine aşağıda yukarı üst üste gelecek şekilde ketebe yazılıdır. 20 numarada Müddessir sûresi, 21 numarada ise Duhan sûresi yazmaktadır.



**Resim 154:** Mehmed Selim Sırrı Efendi'ye Ait Hilye-i Şerîfe

**Kaynak:** Galata Mevlevîhânesi Müzesi Koleksiyonu.

**Katalog No:** 116

**Eser 292 (TİEM 3246):** Hilye-i Şerife

**Yazı Türü:** Muhakkak, Sülüs, Nesih

**Ölçüsü:** 61x48 cm (**Yazı alanı:** 31x44 cm)

**Metni:**

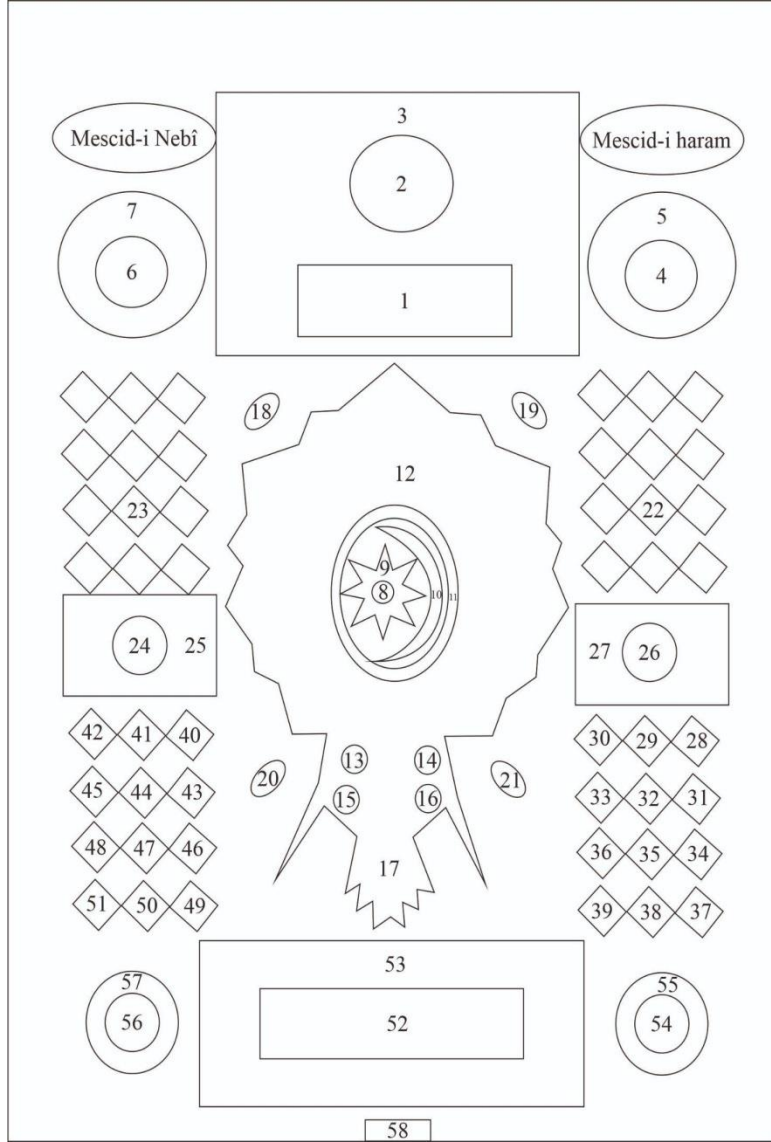

**Resim 155:** Env. 292 No.'lu Hilye-i Şerife Tertibi

**Kaynak:** Yazar tarafından oluşturulmuştur.

“1: Besmele-i şerîf بسم الله الرحمن الرحيم

2: İnnallahe cemîlün yuhibbul cemâl ان الله جميل يحب الجمال

3: Esmâ-i Nebî: “Muhammed, Ahmed, Hâmid, Mahmûd, Ahyed, Vahîd, Mâh, Tâhâ, Abdullah, Habibullah, el-Hâdî, Yâsîn, Seyyîd, Rasûl, Nebî, Kayyim, Câmi’, Muktefî, Mukaffa, İklîl, Müddessîr, Müzzemmil, Mâh, Tâhir, Mutahber, Tayyib, Rasûlurrahmet, Abdullah, Kâmil, Safiyyullah, Neciyyullah, Hâtemü’l-Enbiyâ, Muhyî, Müneccî, Müzekkir, Nâsır, Mansur, Ma’lûm, Şehîr, Şâhid, Şehîd, Meşhûd, Beşîr, Mübeşşir, Nezîr, Münzir, Nûr, Sirâc, Misbah, Hüdâ, Mehdî, Münîr, Dâî, Med’uv, Mucîb, Mucâb, Hafiy, Afüvv, Velî, Hakk, Kaviyy, Emîn, Me’mûn, Kerîm, Mûkerrem, Mekîn, Metîn, Mübîn, Müemmil, Vesûl, Zü kuvvet, Zü hürmet, Zü izz, Zü fadl, Muta’, Muti’, Kademu sıdk, Rahmet, Büşra, Gavs, Gıyas, Nimetullah, Urvetün Vüska, Seyfullah, Mustafa, Müctebâ, Müntekâ, Ümmî, Muhtar, Ebu’l-Kâsım, Ecîr, Şefî’, Sâlih, Sâdık, Musaddık, Sıdk, Berr, Meberr, Vecîh, Nasîh, Nâsîh, Vekil, Mütevekkil, Kefil.”, Allahümme salli alâ Muhammed, Salli barik duaları.

4: Lafz-ı Celâl الله

5: Tahribattan dolayı okunamamıştır.

6: Lafz-ı Nebî محمد

7: Tahribattan dolayı okunamamıştır.

8: Lafz-ı Nebî محمد

9: Hilye metni

11: Esmâü’l-Hüsnâ

12: Yasin Sûresi, Rahman Sûresi, Mülk Sûresi, Vâkıa Sûresi, Fetih Sûresi.

13: Es-Sadîkatü Âişe emîri’l-mü’minîn radiyallahu anh

14: Fâtımatü’z-Zehra binti Rasûlullah radiyallahu anha

15: Yâ İmâm Hüseyin radiyallahu anh

16: Yâ İmâm Hasan radiyallahu anh

17: İsm-i A’zâm Duası: Lâ ilâhe illallahu vahdehu lâ şerîke leh lehü’l-mülkü ve lehü’l-hamdü ve hüve alâ külli şey’in kadîr, lâ ilâhe illâ ente sübhâneke innî küntü mine’z-zâlimîn, Allahümme innî es’elüke bi-enni leke’lhamdü lâ ilâhe

illâ ente'l-Mennân, yâ Hannân yâ Mennân yâ bedî'üs-semâvâti ve'l-ard yâ ze'l-Celâli ve'l-ikram yâ Hayyu yâ Kayyûm lâ ilâhe illâ ente sübhâneke innî küntü mine'z-zâlimîn, Allahümme innî es'elüke bi-enni eşhedü enneke ente'llahu lâ ilâhe illâ ente'l-Ehadü's-Samedü'llezî lem yelid ve lem yûled ve lem yekün lehü küfüven ehad. Elif Lâm Mim, Allâhu lâ ilâhe illâ Hüve'l-Hayyu'l-Kayyûm ve ilâhüküm ilâhün vahidün lâ ilâhe illâ hüve'r-Rahmânü'r-Rahîm yâ ze'l-celâli ve'l-ikram yâ erhame'r-Râhimîn Allâhümme innî es'elüke bi-enneke ente'llahu lâ ilâhe illâ ente'l-Vâhidü'l-Ehadü'l Ferdü's-Samedü'llezî lem yelid ve lem yûled ve lem yekün lehü küfüven Ehad lâ ilâhe illâllahu vahdehü lâ şerîke leh lehü'l mülkü ve lehü'l-hamdü ve hüve alâ külli şey'in kadîr lâ ilâhe illa'llahu ve lâ havle ve lâ kuvvete illâ billahi'l-aliyyil azîm es'elüke bismike'l-e'azze'l-ecelli'l-ekrem. Rabbî, rabbî, rabbî, yâ rabbî, yâ rabbî, yâ rabbî. Lâ ilâhe illâllahu vahdehu lâ şerike leh, lehü'l-mülkü ve lehü'l-hamdü ve hüve alâ külli şey'in kadîr. Elhamdülillâhi ve sübhanallahi velhamdülillahi ve lâ ilâhe illâllahu vallahu ekber ve lâ havle ve lâ kuvvete illâ billâhi'l-'aliyyi'l-'azim.

Yâ eyyühellezîne âmenû sallû aleyhi ve sellimû teslîmâ. (Ahzab Süresi 56. ayet-i kerîme) Sadakallahü'l-azîm.

18: Mikâil aleyhi's-selâm

19: Cebrâil aleyhi's-selâm

20: Azrâil aleyhi's-selâm

21: İsrâfil aleyhi's-selâm

22: Tahribattan dolayı okunamamıştır.

23: Tahribattan dolayı okunamamıştır.

24: Ebûbekir radiyallahu anh

25: Hz. Ebûbekir'i tavsif eden cümleler yazılmıştır fakat tahribattan dolayı okunaklı değildir.

26: Ömer radiyallahu anh

27: Hz. Ömer'i tavsif eden cümleler yazılmıştır fakat tahribattan dolayı okunaklı değildir.

28-39: Tahribattan dolayı okunamamıştır.

40-51: Tahribattan dolayı okunamamıştır.

وما ارسلناك الا رحمة للعالمين: 52

“Şüphesiz biz seni âlemlere rahmet olarak gönderdik.”

Enbiyâ Sûresi, 107. Ayet-i kerîme

53:

عن عطا بنيسار قال لقيت عبد الله بن عمرو بن العاص قلت اخبرني عن صفة رسول الله صلى الله عليه وسلم في التوربة قال اجل والله فالقران يا ايها النبي انا ارسلناك شاهدا ومبشرا ونذيرا و حرزا للا ميين انت عبدى و رسولى المتوكل ليس بفظ ولا غليظ لولاسحاب فى الاسواق ولايدفع بالسينة و لكن يعفو ولن يغفر و لن يقبضه الله حتى يقيم به الملة العوجاء بان يقولوا الى اخره

Atâ b. Yesâr'dan naklen; Abdullah b. Amr b. El-As'a, “Bana Rasûlullah'ın Tevrat'taki sıfatlarını söyle”, dedim. “Evet, vallahi (O) Kur'an'daki bazı sıfatlarla Tevrat'ta da vasıflandırılmıştır” dedi. “Ey Peygamber, Biz seni bir şahit, bir uyarıcı, bir müjdeleyici ve acizlere bir sığınak olarak gönderdik.” Sen elbette benim kulum ve elçimsin. Ben sana “Mütevekkil” adını verdim. Bu peygamber kaba, katı kalpli, çarşılarda bağırıp çağıran biri değildir. O, kötülüğe kötülükle karşılık vermez. Bilakis af ve mağfiretle muamele eder. Allah, sapmış toplumu O'nunla “Lâ ilâhe illâllah” deyip düzeltmedikçe O'nun ruhunu kabzetmeyecektir. Allah, kör gözleri, sağır kulakları, kapalı gönülleri bu kelimenin tesiriyle açacaktır.” (Hadisin tam metni bu şekildedir. Fakat üstteki Hilye-i Şerîfe levhasında, muhtemelen tahsis edilen alana hadis metni sığdıramadığı için, sondan ikinci cümle yarım olarak yazılabilmiş, son cümleye ise yer verilememiştir. Bu sebeple de metni, “aynı şekilde devam eder, vesaire” anlamına gelen “ilâ ahirihî” ibaresiyle bitirmiştir.

54: Osman radiyallahu anh.

55: Bu, Osman zinnûreyn'in (r.a.) hilyesidir. Osman r.a. zi'n-nûreyn (İki nur sahibi) idi. Yüzü güzel, sakalı siyah renkli idi. Allah azze ve celle buyurmuştur ki: “İyi bilin ki, Allah'ın velî kulları için korku yoktur. Ve onlar mahzun da olmayacaklardır.” ..... (Tahribattan dolayı okunamayan cümleler mevcuttur.)

56: Ali radiyallahu anh.

57: Bu, ..... hilyesidir. Ali el-Murtezâ r.a. .... imam-ı halîfeti Rasûlullah, ale't-tahkîk emîri'l-m'minîn, ali er-rızâ es-s..... radiyallahu anh .....saçı gür, ..... güzel yüzlü.....

58: Ketebehu Mehmed Selim .....

## İmza ve Tarih:

کتبه محمد سلیم سری

“Ketebehû Mehmed Selim Sırrî.....”(Ketebe'nin tamamı tahribattan dolayı okunamamıştır.)

**Açıklamalar:** Levha, Türk İslam Eserleri Müzesinden gelmiştir. Aherli kâğıt üzerine is mürekkebi ile yazılmıştır. Öncelikle konu edindiği metinler ve tasvirleriyle koleksiyondaki en güçlü anlatıma sahip levha özelliğini taşımaktadır. Alışıla gelmiş dışında içerik olarak Hilye-i Şerif metni, çeşitli âyet-i kerimeler, Esmâ-ün Nebî, İsm-i a'zam duası, Esmâü'l-Hüsna, dört büyük melek isimleri, Hülefâ-yi râşidîn tasvirlerine yer verilmiştir. Oluşturulan tabloda numaralandırılarak metinlerin hangi bölümlerde yer aldığına dair yerleri belirtilmiştir. İlk olarak besmele-i şerif (1) ve etrafına bir ağacın yaprakları içerisine Esmâ-ün Nebî (3) ve ortasına daire olarak girift bir şekilde istiflenmiş “İnnallahe cemîlün yuhibbul cemâl” (Allah güzeldir güzel olanı sever) anlamına gelen hadis-i şerif yer almaktadır.(2) Bu ibarelerin sağ ve sol kısımlarına Harem-i şerif ve Mescid-i Nebî tasvirleri yapılmıştır. Tasvirlerin altında yer alan madalyonlarda Lafzatullah (6) ve İsm-i nebî (4) yazılıdır ancak etrafındaki metinler tahribattan dolayı okumaya elverişli değildir. (5-7). Ay yıldız formu içerisine (8-9) Hz. Ali'den rivayetle şemail metni yer almaktadır. Ay yıldız formun dışında kalan alana (Yasin, Rahman, Mülk, Vâkıa, Fetih) sureleri yazılıdır; (12) hemen alt bölümde yer alan kurdele formu dört eşit parçaya bölünerek Aişe, Fatımâ validelerimiz ve Hasan, Hüseyin efendilerimizin isimleri yer almaktadır. (13, 14, 15, 16) 12 numaralı alanın dışında kalan dört köşeye ise dört büyük melek isimleri yazılmıştır. (18-19-20-21) Sağ ve sol kısımlarda on ikişer adet kare alan içerisine ve etrafına yazılı bölümler (22,23) tahribattan dolayı okunamamıştır. 22 ve 23 numaralı alanların altında bulunan (24, 25, 26, 27) numaralı alanlara ise Hz.Ebu bekir r.a ve Hz. Ömer r.a 'ların isimleri ve tavsiflerini içeren metinler yer almaktadır. Devamında 28-39 ve 40-51 arası yer alan kare alanlarda tahribattan dolayı okunamamıştır. En alt bölümde yer alan 52 numaralı alanda “Ve mâ erselnâke illâ rahmeten lil alemîn” Enbiyâ Sûresi, 107. Ayet-i kerîme yer almaktadır. (53 numara için metin kısmındaki açıklamaya bkz. ) 54-55 Hz. Osman r.a'ın ismi ve altı köşeli

yıldız etrafında hilyesi 56-57 numarada ise Hz. Ali r.a'nın ismi ve hilyesi yer almaktadır. Son olarak 58 numaralı alana ketebe yazılıdır.





بِسْمِ اللَّهِ الرَّحْمَنِ الرَّحِيمِ

وعنه  
عليه السلام

عليه السلام

رَعْنٌ عَلَى كَانٍ نَا وَصَفَ  
الْبَنِي صَلَّى اللَّهُ عَلَيْهِ وَسَلَّمَ قَالَ لَمْ يَكُنْ بِالطَّوِيلِ مُعْظَمًا  
وَلَا بِالْقَصِيرِ الْمُتَرَدِّدِ وَكَانَ دُبْعَةً مِنَ الْقَوْمِ وَلَمْ يَكُنْ  
بِالْمَجْدِ الْفَطِيحِ وَلَا بِالنَّبِيِّ كَانَ جَدًّا رَجُلًا وَتَمَّ يَكُنُّ بِالضَّرْمِ لَا  
بِالْيَكْتُمِ وَكَانَتْ فِي وَجْهِهِ دُوبِيرٌ أبيضٌ مَسْرُوبًا أَدْعَجُ الْعَيْنَيْنِ  
أَهْدَى الْأَشْفَارِ جَلِيلُ الْمَشَاشِ وَأَنْكَدِ أَجْرَدُ دَامَسْرَبِيَّةِ  
شَرُّ الْجَوَّافِينَ وَالْقَدَمَيْنِ إِذَا مَسَى يَنْفَتَحُ كَأَنَّمَا يَمْسِي فِي صَبِيحِ  
وَأَرَا التَّفَاتُ أَتَقْتَمَعًا بَيْنَ كَتِفَيْهِ خَاتِمُ النُّبُوَّةِ وَهُوَ  
خَاتِمُ النَّبِيِّينَ أَجْوَدُ النَّاسِ صَدْرًا وَأَصْدَقُهُمْ هَجْمًا وَ  
النَّبَهُ عَرَبِيَّةً وَأَكْرَمُهُمْ عَشِيرَةً مَرُورًا بِدِيَارِهِ  
مَسَابِيحُ وَمَرُورًا خَالِطَةً مَسْرُوفَةً أَحَبُّ يَقُولُ نَاهِيئُهُ  
لَمْ أَرَقَبْلَهُ وَلَا بَعْدَهُ مِثْلَهُ اللَّهُمَّ صَلِّ  
عَلَى سَيِّدِنَا مُحَمَّدٍ وَعَلَى آلِهِ الطَّيِّبِينَ  
الطَّاهِرِينَ وَسَلَّمَ

عليه السلام

عليه السلام

وَمَا أَرْسَلْنَاكَ إِلَّا رَحْمَةً لِّلْعَالَمِينَ

خاتمة النبوة  
الشيخ محمد شهاب الدين  
الشيخ محمد شهاب الدين  
الشيخ محمد شهاب الدين

Resim 156: Mehmed Şehabeddin Efendi'ye Ait Hilye-i Şerife

Kaynak: Galata Mevlevihânesi Müzesi Koleksiyonu.

**Katalog No:** 117

**Eser 299 (TİEM 1074):** Hilye-i Şerife

**Yazı Türü:** Muhakkak, Sülüs, Nesih

**Ölçüsü:** 16x10 cm (**Yazı alanı:** 15x8 cm)

**Metni:**

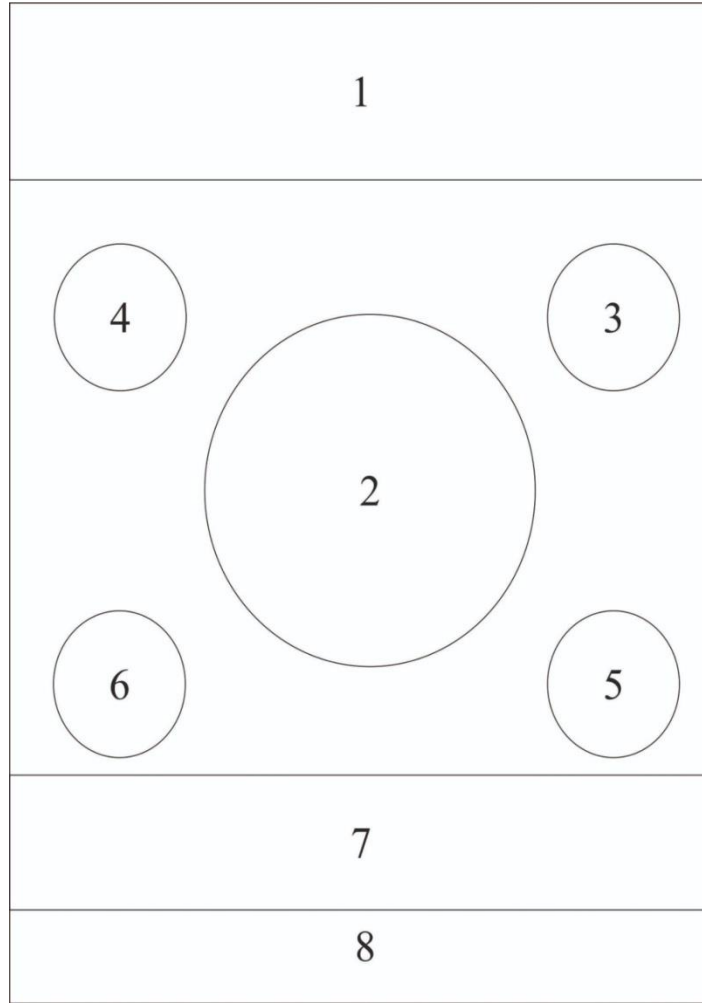

**Resim 157:** Env. 299 No.'lu Hilye-i Şerif Tertibi

**Kaynak:** Yazar tarafından oluşturulmuştur.

1: Besmele-i şerîf

2: Hilye metni.

3-4-5-6: Çehâr Yâr-i güzîn (Hulefâ-yi râşidîn)

7: Enbiyâ Sûresi, 107. Ayet-i kerîme

**İmza ve Tarih:**

کتبه محمد شهاب الدين / ١٢١٩

“Ketebehû Mehmed Şehabeddîn”1219 / (1804-1805)

**Açıklamalar:** Levha, Türk İslam Eserleri Müzesi’nen alınmıştır. Cam fânus içerisinden muhafaza edilen levha ölçüleri itibarı ile koleksiyondaki en küçük (A6) levha olma özelliğine sahiptir. Klasik Hafız Osman tertibi ile yazılmış olsada kıt’a bölümü yazılmamış onun yerine aşağı doğru daralan satır istif tertibi ile ketebe satırı yazılmıştır. Hat sanatı açısından harf bünyelerinde zayıf bir üslubu vardır ve nem kaynaklı yer yer deformeler oluşmuştur, bu yüzden restorasyona ihtiyaç duymaktadır.



**Resim 158:** Yesarizâde Mustafa İzzet Efendi'ye Ait Hilye-i Şerîfe

**Kaynak:** Galata Mevlevîhânesi Müzesi Koleksiyonu.

**Katalog No:** 118

**Eser 486:** Hilye-i Şerife

**Yazı Türü:** Ta'lik

**Ölçüsü:** 115x61 cm (**Yazı alanı:** 62x28 cm)

**Metni:**

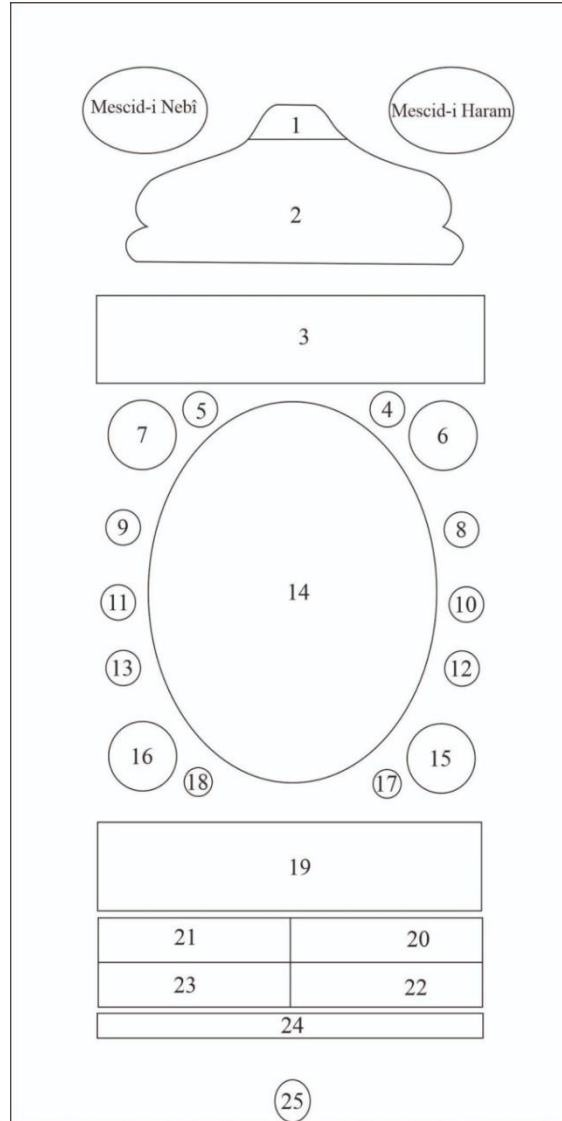

**Resim 159:** Env. 486 No.'lu Hilye-i Şerif Tertibi

**Kaynak:** Yazar tarafından oluşturulmuştur.

1 لاله الاالله محمد رسول الله

2 روي عن علي بن ابي طالب رضي الله عنه قال رسول الثقلين و نبي الحرمين الشرفين صلى الله تعالى عليه وسلم من راي حليتي من بعدى فكانما رانى في الدنيا و من رايها شوقا الى حرم الله عليه النار ويا من قلبه من الغرور وفتنة القبر ولا يحشر عاريا في يوم الحشر والقرار صدق الله النبي

3 بسم الله الرحمن الرحيم

5محمد نبي

4الله ربي

7 عمر رضي الله عنه

6 ابو بكر رضي الله عنه

9 زبير رضي الله عنه

8 طلحة رضي الله عنه

11 عبد الرحمن رضي الله عنه

10 ابو عبيده رضي الله عنه

13 سعيد رضي الله عنه

12 سعد رضي الله عنه

14 كَانَ إِذَا وَصَفَ النَّبِيَّ صَلَّى اللَّهُ عَلَيْهِ وَسَلَّمَ قَالَ: لَمْ يَكُنْ بِالطَّوِيلِ الْمَمَّعِطِ وَلَا بِالْقَصِيرِ الْمُنْتَرِدِّ وَكَانَ رُبْعَةً مِنْ الْقَوْمِ وَلَمْ يَكُنْ بِالْجَعْدِ الْقَطِطِ وَلَا بِالسَّبِيطِ كَانَ جَعْدًا رَجُلًا وَلَمْ يَكُنْ بِالْمُطَهَّمِ وَلَا بِالْمُكَلَّمِ وَكَانَ فِي أَلْوَجِهِ تَدْوِيرٌ أبيضٌ مُشْرَبٌ أَدْعَجُ الْعَيْنَيْنِ أَهْدَبُ الْأَشْفَارِ جَلِيلُ الْمَشَاشِ وَالْكَتْدِ أَجْرَدُ ذُو مَسْرِيَةٍ شَتْنُ الْكَفَّيْنِ وَالْقَدَمَيْنِ إِذَا مَسَى تَقَلَّعَ كَأَنَّمَا يَمْشِي فِي صَبَبٍ وَإِذَا انْتَفَتِ انْتَفَتَ مَعَا بَيْنَ كَيْفِيهِ خَاتَمُ النُّبُوَّةِ وَهُوَ خَاتَمُ النَّبِيِّينَ أَجْوَدُ النَّاسِ صَدْرًا وَأَصْدَقُهُمْ لَهْجَةً وَأَلْيَهُمْ عَرِيكَةً وَأَكْرَمُهُمْ عَشْرَةً مَنْ رَأَاهُ بَدِيهَةً هَابَهُ وَمَنْ خَالَطَهُ مَعْرِفَةً أَحَبَّهُ يَقُولُ نَاعْتُهُ لَمْ أَرْ قَبْلَهُ وَلَا بَعْدَهُ مِثْلَهُ 14

16 علي رضي الله عنه

15 عثمان رضي الله عنه

18 حسين رضي الله عنه

17 حسن رضي الله عنه

19 وانك لعلي خلق عظم

21 بو بكر و عمر على و عثمان

20 ده يا ربهشتي

23 طلح است و زبير و عبد رحمن

22 سعدست و سعيد و بو عبيده

24 المذنب الراجي يساري ذاده مصطفى عزت غفر لهما

25 ذهبه هزار غرادی زاده السيد احمد خطی 1237

“1: Kelime-i tevhîd

2: Ali b. Ebî Tâlib r.a.’dan rivâyet edilmiştir. Rasûlü’s-sekaleyn ve Nebiyyü’l-haremeyni’ş-şerîfeyn (s.a.v) şöyle buyurmuştur: “Benden sonra hilyemi gören, dünyada beni görmüş gibidir. Kim ona şevkle bağlanırsa, Allah ona cehennem ateşini haram kılar, kalbi gururdan emin olur, kabir azabından korunur ve yeniden diriliş gününde çıplak olarak haşredilmez. Allah’ın peygamberi doğru söylemiştir.

3: Besmele-i şerîf

4: Rabbim Allah

5: Peygamberim Muhammed

6-7-8-9-10-11-12-13-15-16-17-18: Çehâr yâr-i güzîn ve aşere-i mübeşşere isimleri

14: “Hilye Metni.

19: “Sen elbette üstün bir aklâka sahipsin.”<sup>274</sup> “Kalem 68/4”

20-21-22-23: Çehâr yâr-i güzîn ve aşere-i mübeşşere isimleri

24: el-müznib er-râcî Yesârîzâde Mustafa İzzet ğufira lehüma

25: Zehebehu Hezargradîzâde es-seyyîd Ahmed Hattî 1237”

## İmza ve Tarih:

١٢٣٧ / المذنب الراجي يساري زاده مصطفى عزت غفر لهما

“el-Müznib er-Râcî Yesârîzâde Mustafa İzzet Ğufira lehümâ”/ 1237 / (1821-1822)

**Açıklamalar:** Levha, siyah zemin üzerine altın mürekkeple yazılmıştır. Hafız Osman’dan başka hat nevileri dışında, ta’lik hattını hilye yazımında ilk uygulayan Yesarizâde Mustafa İzzet’in babası Yesâri Mehmed Esad Efendi’dir.<sup>275</sup> Klasik Hafız Osman tertibi dışında en üstte taç formunda “Kelime-i Tevhid”(1) “Kim benim hilyemi görürse benden sonra beni görmüş gibi olur”(2) anlamına gelen bir hadis-i şerif yer almaktadır. Baş makam bölümünde bulunan besmele-i şerif’in (3) sağında

<sup>274</sup>el-Kalem 68/4.

<sup>275</sup>M. Uğur Derman, *Hilye-i Şerife Hz. Muhammed’in Özellikleri*, Hat Sanatımızda Hilye-i Nebevî’nin Doğuşu, 28.

“Harem-i Şerif solunda Mescidi Nebî” tasvirleri bulunmaktadır. Beyzi formdaki göbek bölümünün dışına on dört adet daire içerisine “Lafzatullah, İsm-i Nebî, Aşere-i Mübeşşere ve Hasaneyn madalyonları (4.5.6.7.8.9.10.11.12.13.15.16.17.18) bulunmaktadır. Âyet bölümünde "Muhakkak ki sen yüce bir ahlak üzeresin." anlamına gelen Kalem Sûresi 4. âyet-i kerîme yer almaktadır. (19) Hemen alt bölümde dört eşit bölünmüş paraçalara Çehâr yâr-i güzîn ve aşere-i mübeşşere isimleri yazmaktadır. (20.21.22.23) En alt satır boşluğunda ketebe (24) ve onunda altında paftalanmış bir şekilde müzehhip imzası yer almaktadır. (25)





Resim 160: Abdullah Vahdetî'ye Ait Hilye-i Şerife

Kaynak: Galata Mevlevihânesi Müzesi Koleksiyonu.

**Katalog No:** 119

**Eser 489:** Hilye-i Şerife

**Yazı Türü:** Muhakkak, Sülüs, Nesih

**Ölçüsü:** 97x72 cm (**Yazı alanı:** 75x52 cm)

**Metni:**

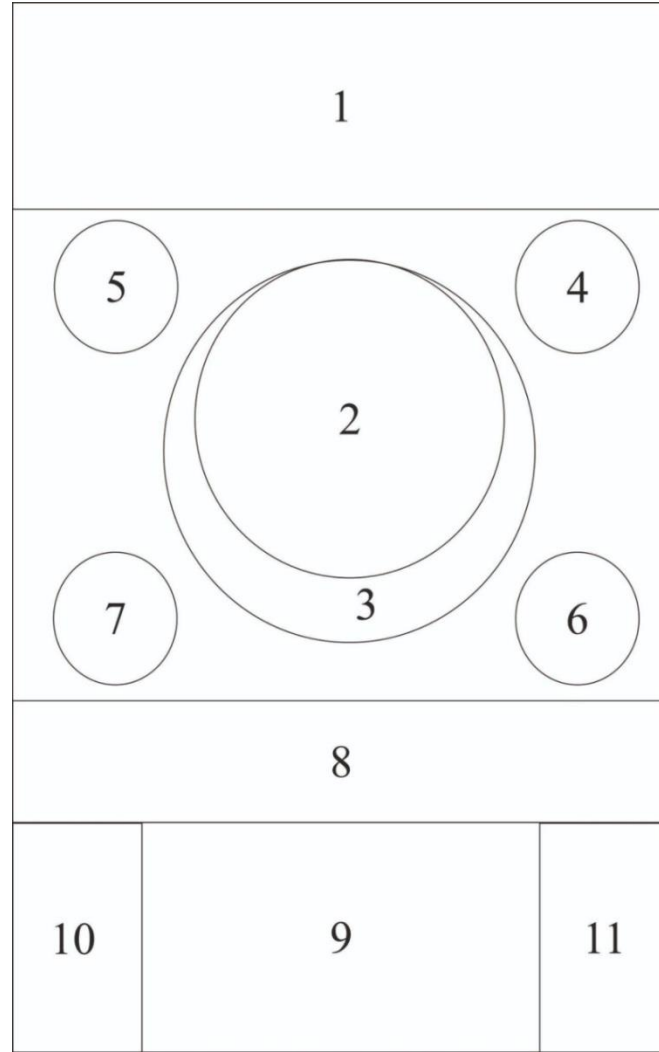

**Resim 161:** Env. 489 No.'lu Klasik Hafız Osman Tertibinde Hilye-i Şerif

**Kaynak:** Yazar tarafından oluşturulmuştur.

1 بسم الله الرحمن الرحيم

عمر

5 ابو بكر 4

2:

عن علي بن ابي طالب كرم الله تعالى وجهه كان إذا وصفت النبي صلى الله عليه وسلم قال: لم يكن بالطويل الممّعط ولا بالقصير المتردد وكان ربعة من القوم ولم يكن بالجعد القبط ولا بالسبط كان جعداً رجلاً ولم يكن بالمطهم ولا بالمكلم وكان في الوجه تدوير أبيض مشرب أدعج العينين أهدب الأشفار جليل المشاش والكتد أجرد ذو مسربة شئن الكفين والقدمين إذا مشى تقلع كأنما يمشي في صلب وإذا أتفت ألفت معاً بين كتفيه خاتم النبوة وهو خاتم النبيين أجود الناس كفاً وأشرحهم صدراً وأصدق الناس لهجة وأليئهم عريكة وأكرمهم عشرة من رآه بديهة هابه ومن خالطه معرفة أحبه يقول ناعته لم أر

علي 7

عثمان 6

8 وما ارسلناك الا رحمة للعالمين

قَدْلُهُ وَلَا بَعْدَهُ مِثْلُهُ صَلَّى اللَّهُ عَلَيْهِ وَسَلَّمَ وَاللَّهُمَّ صَلِّ وَسَلِّمْ عَلَى سَيِّدِنَا مُحَمَّدٍ الْمُخْتَارِ لِلْسَّادَةِ وَالرَّسَالَةِ قَبْلَهُ خَلَقَ لِلْوَحْدِ وَالْقَلَمِ صَلَّى اللَّهُ عَلَيْهِ وَسَلَّمَ وَاللَّهُمَّ صَلِّ وَسَلِّمْ عَلَى سَيِّدِنَا مُحَمَّدٍ وَالهِ وَصْحْبِهِ أَجْمَعِينَ الطَّهْرِينَ كَتَبَهُ عَبْدُ الْوَاحِدِ الْوَحْدَتِي حَافِظُ الْقُرْآنِ عَنْ خِدْمَةِ خَزِينَةِ هَمَائِيُونَ وَعَنْ إِمَامِ خَرْقَةِ سَعَادَتِ مُحَمَّدِصَلَّى اللَّهُ عَلَيْهِ وَسَلَّمَ مِنْ تَلَامِيذِ عَبْدِ اللَّهِ التَّمِيمِيِّ رَضِيَ عَنْهُ الْبَارِي غُفِرَ اللَّهُ لَهُمَا وَلِمَنْ نَظَرَ فِيهِ وَعَفَى قُصُورُهُ 1279-9

“1: Besmele-i şerîf

2-9: Hilye Metni.

4-5-6-7-: Çehâr yâr-i güzîn.

8: Enbiyâ Sûresi, 107. Ayet-i kerîme

9: Ketebehu Hazîne-i Hümâyûn hademelerinden, hâfîzu’-Kur’ân, Muhammed (s.a.v.)’in hırka-i saadet imamlarından, Abdulah et-Temîmî’nin (Barî olan Allah ondan razı olsun) talebelerinden Abdülahad el-Vahdetî. Allah ikisinden de razı olsun. Ona (hilye-i şerîfe’ye) her kim bakarsa kusurları affolsun.” 1279

**İmza ve Tarih:**

كتبه عبد الواحد الوحدتي / ١٢٧٩

“Ketebehû Abdülehad el-Vahdetî” 1279 / (1862-1863)

**Açıklamalar:** Levha aherli kâğıt üzerine is mürekkebi ile “Hâfız Vahdeti” lâkabı ile bilinen Abdülahad Vahdeti tarafından yazılmıştır. Klasik Hafız Osman tertibinde düzenlenmiş olan levha ölçülerinin büyük olması nedeniyle muhakkak ve sülüs yazı alanları tok sülüs diyebileceğimiz yaklaşık 5 mm kalem kalınlığı ile yazılmıştır. Nesih hattı ile yazılan bölümlerde de kalem kalınlığının nesih karakterinden büyük yazıldığı söylenebilir. Kâzasker M. İzzet’in talebesi Abdullah Zühdi’den icazet almış olan Hafız Vahdeti’nin yazısına bakıldığında bağlı olduğu silsilenin önemli temsilcilerinden olduğu söylenebilir. Tezyinatında ise barok, rokoko tarzda bezenmiş olup başmakam kısmında bulunan sağ ve soldaki yazı boşluklarına barok tarzda natüralist gül buketi pembe, mavi ve mor renkleri ile tezyin edilmiş lup yazı alanı simetrik olacak şekilde siyah ve altın kullanılarak hançerli yaprak ile çevrenmiştir. Başmakam köşelerinde bulunan sağ ve sol boşluklara simetrik olacak şekilde natüralist çiçek buketleri tezyin edilmiştir. Göbek kısmında yazı alanının etrafı beynessutur yazı alanının dışında ise simetrik barok-rokoko tarzda gül buketleri ve akant yapraklarından oluşan altın, pembe, mavi, yeşil ve mor gibi pastel tonların kullanıldığı tek iplik üzerine dizilmiş motiflerle bezenmiştir. Âyet bölümü altın ile paftalanmış olup koltuk kısımlarında vazo içerisinde bulunan gül buketleri 19.yy barok ve rokoko tarzı bütün özellikleri ile yansıttığı gözlemlenmektedir. Dış pervazda ise “c” kıvrımlı kalın helezoni çizgiler üçlü akant yaprağı ve koçboynuzlarından oluşan desen çok tekrar ile mavi zemine altın ile bezenmiştir.

#### 2.4. Tuğralar

Türkçe bir kelime olan “tuğrag”, “tuğ” (Arapçada “tevkî” ve “alâmet” , Farsça “nişan”) anlamlarına gelen<sup>276</sup> Tuğra, Osmanlı devleti padişahlarının tahta çıkışından ayrılışına kadar devleti temsilen kullandığı hususi alâmettir.<sup>277</sup> Tuğranın bölümleri olarak, Sere (Kürsü); asıl metnin yazılı olduğu kısım, Beyze; Tuğranın sol tarafındaki yuvarlak kısma verilen ad, Tuğ; Tuğranın üst tarafındaki elif harfî şeklindeki çizgiler, Kol; Beyzelerin devamı olan sağa uzanan yatay çizgiler olmak üzere dört bölümden oluşmaktadır.<sup>278</sup> Tuğra harf yapısı itibariyle tevkî hattından doğmuştur ancak ta’lik

<sup>276</sup>Serin, *Hat Sanatı Tarihi Ekoller ve Takipçileri 2.*, 789.

<sup>277</sup>Derman, *Ömrümün Bereketi 2*,”Padişah Tuğralarındaki Şekil İnkılabına Dair Bilinmeyen Bazı Gerçekler, 377.

<sup>278</sup>Mine Esiner Özen, *Yazma Kitap Sanatları Sözlüğü*, İstanbul: İ.Ü Fen Fakültesi Nazım Terzioğlu Basım Atölyesi,1985, 72-73.

hattı ile yapılan denemelerde mevcuttur. Tuğra formu zamanla çeşitli reformlar geçirmiş ve en belirgin değişiklikleri Mustafa Râkım Efendi ile gerçekleşmiştir. Mustafa Râkım Celî sülüs hattında yapmış olduğu yenilikler ile çığır açan bir üstat olduğu için tuğrayı teşkil eden harfleri teker teker ıslah edip güzelleştirmiştir.<sup>279</sup> 20.yy başlarında ise Sami Efendi Rakım yolunda çekmiş olduğu tuğralarda öylesine meleke ve kabiliyet sahibi olmuştuki 1905'te resmettiği Sultan II. Abdülhamid tuğrasının, padişah tuğraları içinde hat sanatında en estetik olanı olduğu söylenebilir. Tuğra formu ile ilgili bir diğer husus ise şekil itibari ile erkek tavus kuşunun kanat açmış haline benzemesidir. Türk kültüründe tanrı kuşu ismi ile bilinmesi tavus, İslam dininin halefi olan Osmanlı Devleti'nin sembolü olması ilahi bir tevafuk olsa gerek. Edebi sanatlarada konu olan tavus kuşu pek çok Divan şairi tarafından gösteriş, güzellik, itibar ve ihtişam sembolü olarak şiirlerde kullanılmıştır.

---

<sup>279</sup>Derman, *Ömrümün Bereketi* 2, 381.

### 2.4.1. Tuğra Katalođu



**Resim 162:** Rasim Efendi'ye Ait Tuğra

**Kaynak:** Galata Mevlevihânesi Müzesi Koleksiyonu.

**Katalog: No:** 120

**Eser 41:** Levha

**Yazı Formu:** Tuğra

**Ölçüsü:** 60x50 cm (Yazı alanı: 29x23 cm)

**Metni:** “Yâ Hazreti Mevlânâ”

## İmza ve Tarih:

کتبه راسم

“Ketebehû Râsim” (Tarih bulunmamaktadır.)

**Açıklamalar:** Levha, Müzeye Halil Can tarafından hediye edilmiştir. Siyah Zemin üzerine Tuğra formunda zerendud tekniği ile yazılmıştır ve malesef nem ve rutubet kaynaklı kararmalar sebebi ile restore edilmeye ihtiyacı vardır. Kürsü kısmındaki “Hazret” kelimesinin yazılışı farklı ve ilgi çekicidir. “Dad” harfi “Ha” harfinin içine yazılmış ve “Ra” harfi ile birlikte “Ha” harfi eşit derecede yazılmıştır. “Ya” ve “Na” hecelerinin elifleri yukarı doğru uzatılarak tuğları oluşturan çizgiler normal kalınlığına göre ince çıkmıştır. Bu durum tuğranın ince gözükmeye sebep olmuştur. Bir diğer cılız görünüm ise sağa doğru uzanan haçerler de çizgi kalınlığı zayıf düşmüştür. Tuğranın sağ üst boşluğuna dört ayaklı sehpa üzerine destarlı sikke tasviri yapılmıştır fakat nem ve rutubet kaynaklı tahribat oluşmuştur. Yazı alanı cetvelle ayrılmış olup dış pervazda hatayi grubu motiflerden oluşan tek iplik halkâr deseni bulunduğu tahmin edilmektedir.



**Resim 163:** 352 (TSM 343) Envanter Numaralı Levha

**Kaynak:** Galata Mevlevihânesi Müzesi Koleksiyonu.

**Katalog No:** 121

**Eser 352 (TSM 343):** Levha

**Yazı Formu:** Tuğra

**Ölçüsü:** 63x50 cm (**Yazı alanı:** 42x27 cm)

**Metni:** “Yâ Hazreti Mevlânâ kuddise sırruhu”

**İmza ve Tarih:** (Ketebe ve tarih kaydı bulunmamaktadır.)

**Açıklamalar:** Levha, Müzeye Topkapı Sarayı’ndan gelmiştir. Çivit mavi zemin üzerine zerendud tekniği ile yazılmıştır. Unvan kısmına neredeyse tuğranın boyuna yakın bir destarlı sikke tasviri yapılmıştır. “Hazret” kelimesindeki “Dad” harfi “Ha” harfinden daha büyük yazılmış ve “Ra” harfi “Dad” harfinin içerisine ince bir şekilde yerleştirilmiştir. Terkipte en çok dikkat çeken husus bazı harflerin birbirine ilişerek



iç içe yazılmış olmasıdır. Bu durumda terkipte sıkışık bir görünüm sağlamıştır. Tezyinatında ise yazı alanı cetvellerle ayrılmış olup dikdörtgen formda dört köşe ve dış pervaz barok tarzda tezyin edilmiştir. Unvan kısmındaki sikke ile tuğra arasına tek dal üzere bir natüralist buket formu yazının sol boşluğunda ise beyaz renk ile bezenmiş bir gül dalı bulunmaktadır.



**Resim 164:** Mustafa Lütfi Mevlevî'ye Ait Tuğra

**Kaynak:** Galata Mevlevîhânesi Müzesi Koleksiyonu.

**Katalog No:** 122

**Eser 801:** Levha

**Yazı Formu:** Tuğra

**Ölçüsü:** 36,5x27cm (Yazı alanı: 25x16 cm)

**Metni:** “Yâ Hazreti Mevlânâ”

## İmza ve Tarih:

مصطفى لطفى مولوي/۱۳۰۸

“Mustafa Lutfi Mevlevî” 1308 / (1890-1891)

**Açıklamalar:** Levha aherli kâğıt üzerine is mürekkebi ile yazılmıştır. Kürsü bölümünde bulunan “Hazret” ibaresindeki “Ha” harfiinin uç kısmındaki dönüş hareketi harfin okunabilirliği açısından engel teşkil etmektedir. “Ra” harfi “Dad” harfinin içerisine yerleştirilerek esnek bir hareket sağlanmıştır. “Mevlana” ibaresindeki “Mim” harfi kapalı bir şekilde yazılmış ve “Vav” harfi tuğralarda sık görmediğimiz mürsel bir şekilde tamamlanmıştır. Harflerin karakteri belli bir kesinlik taşımamakla beraber zülfe ve tuğ bölümleri alışıla gelmişin dışında yelkenli bir kalyon formunu andırmaktadır. Hattatın denizcilikle ilgisinin olup olmadığı araştırılmaya açık bir konudur. Unvan bölümüne ise duvar sehpası üzerine destarlı sikke tasvir edilmiştir. Sağ ve sol boşluklara barok tarzda natüralist çiçek formları tezyin edilmiştir.

## 2.5. Silsilenâme

### 2.5.1. Silsilenâme Katalođu



**Resim 165:** 357 Envanter Numaralı Silsilename

**Kaynak:** Galata Mevlevihânesi Müzesi Koleksiyonu.

**Katalog No:** 123

**Eser 357:** Levha

**Yazı Türü:** Nesih

**Ölçüsü:** 58x43 cm (**Yazı alanı:** 45x29 cm)

**Metni:**

حضرت ابو بكر الصديق رضي الله عنه

عبد الرحمان ابن ابو بكر الصديق رضي الله عنه

حماد بن عبد الرحمان رضي الله عنه

مظهر ابن حماد رحمه الله

مسبب ابن مظهر رحمه الله

ثابت البلخي ابن مسبب رحمه الله

مودود ابن ثابت رحمه الله

محمود ابن مودود رحمه الله

احمد الخطيبي بن محمود شمس الا خسكخترين المستدر جين اند ندر

حسين الخطيبي بن احمد الخطيبيسيادبتلريشمشالاثمطرفندندر

حضرت سلطان العلماء بن حسين الخطيبي رحمه الله رحلت ٦٢٧

حضرت مولانا محمد جلالدينرومي قدس سره و ٦٠٤ عمر ٦١ رحلت ٦٧٢

محمد علاء الدين بن سلطان العلماء لارندهمدفوندر رحلت ٦٢٢

جلبي حسام الدين في ١١ و ٦٢١ عمر ٦٢ رحلت ٦٧٣

حضرت سلطان الولد مدة خلافتلري ٢٩ و ٦٢٣ عمره ٧٩ رحلت ٧٣

اولو عارف دلبي بن سلطنولد و ٧ خ ٦٧٠ عمر ٤٩ رحلت ٢٣٩

عابد جلبي بن سلطان ولد خ ٧٨ و ٦٨٢ عمر ٥٧ رحلت ٧٢٩

زاهد جلبي اكبر بن سلطان ولد و ٦٨٦ عمر ٤٨ رحلت ٧٢٤

واجد اكبر جلبي بن سلطان ولد و ٦٨٥ خ ٣ عمر ٥٣ رحلت ٧٤٣

جلبي عالم بن اولو عارف جلبي و ٦٩٢ خ ٩ عمر ٥١ رحلت ٧٥١

عادل اكبر جلبي بن اولو عارف جلبي و ٦٩٥ خ ١٩ عمر ٢٥ رحلت ٢٢٠

جلبي عالم ثاني بن عابد كبير و ٧٥١ خ ٦٨ عمر ٨٣ رحلت ٧٩٨

عرف جلبثانی بن عادل اکبر ولادت ۷۴۶ خ ۲۶ عمر ۷۸ رحلت ۸۲۶  
عادل پیرثانی بن عالم ثانیو ۷۸۱ خ ۴۱ عمر ۸۴ رحلت ۸۶۵  
عادل ثالث ابن عارف ثانیو ۷۸۳ عمر ۱۷۲ رحلت ۸۶۰  
جمال الدین بن عادل ثالث و ۸۴۱ خ ۵۱ عمر ۷۱ رحلت ۹۱۵  
قاضی محمد پاشا بن جمال الدین و ۸۶ عمر ۵۳ رحلت ۹۱۲  
حسرو چلبی بن قاضی محمد پاشا و ۸۸۶ خ ۵۴ عمر ۸۳ رحلت ۹۶۹  
محمد فرخ بن خسرو چلبی و ۹۳۲ عمر ۸۳ رحلت ۲۵ خ  
حسین چلبی بن فرخ چلبی و ۹۵۰ عمر ۵۳ رحلت ۱۰۰۳  
محمد چلبی بن فرخ چلبی و ۹۵۸ عمر ۵۳ رحلت ۱۰۱۰  
بستان اول مصطفی چلبی بن فرخ چلبی و ۹۶۱ خ ۲۸ عمر ۷۹ رحلت ۱۰۴۰  
ابو بکر چلبی بن فرخ چلبی و ۹۶۵ خ غزل عمر ۸۷ رحلت ۱۰۵۲  
قره حصارى محمد عارف ثالث چلبمشیخت ۱۶ رحلت ۱۰۵۲  
پیر حسین بن حسن چلبی و ۹۸۸ خ ۲۷ عمر ۸۹ رحلت ۱۰۷۷  
عبد الرحمن اول بن ابوبکر چلبی و ۱۰۱۷ عمر ۵۷ رحلت ۱۰۷۴  
عبد الحلیم بن عبد الرحمن چلبی و ۱۰۳۵ خ ۱۳ عمر ۵۵ رحلت ۱۰۹۰  
الحاج بستان ثانی بن عبد الحلیم چلبی و ۱۰۵۵ خ ۲۷ عمر ۲۶ رحلت ۱۱۱۳  
محمد صدر الدین چلبی بن بستان ثانی و ۱۰۸۰ خ ۷ عمر ۴۴ رحلت ۱۱۳۴  
عبد الرحمن ثانی چلبی بن عبد الحلیم و ۱۰۶۰ عمر ۵۱ رحلت ۱۱۱۱  
الحاج محمد عارف رابع بن عبد الرحمن ثانی و ۳۹۰ خ ۳۵ عمر ۶۹ رحلت ۱۱۵۹  
الحاج ابوبکر ابن عارف رابع و ۱۱۳۳ خ ۴۰ عمر ۶۳ رحلت ۱۱۹۹  
حاج محمد چلبی بن اسمعیل و ۱۱۵۵ خ ۳۰ ماه عمر ۷۵ رحلت ۱۲۳۰  
ستد محمد سعید چلبی الحاج محمد

**İmza ve Tarih:** (Ketebe ve tarih kaydı bulunmamaktadır.)

**Açıklamalar:** Aherli kâğıt üzerine is mürekkebiyle yazılan levha, Topkapı Sarayı'ndan alınmıştır. Levhanın tam ortasında dört ayaklı, barok tarzda tezyin edilmiş, sehpa üzerine destarlı Mevlevî sikke tasviri bulunmaktadır. Etrafında nesih

hattıyla, oval form etrafına üç santimetre apında dairelerin ierisine, ilk İslam halifesi Hz. Ebubekir'e dayandırılan ve kırk beş adet elebi silsilesi konu edilmiştir.

### BÖLÜM 3: UYGULAMALAR

Tez konusu içeriği ile örtüşecek iki adet kendi tasarımım bir adette takliden yazmış olduğum Mevlevîliği konu edinen toplamda üç adet çalışmamız yer almaktadır.

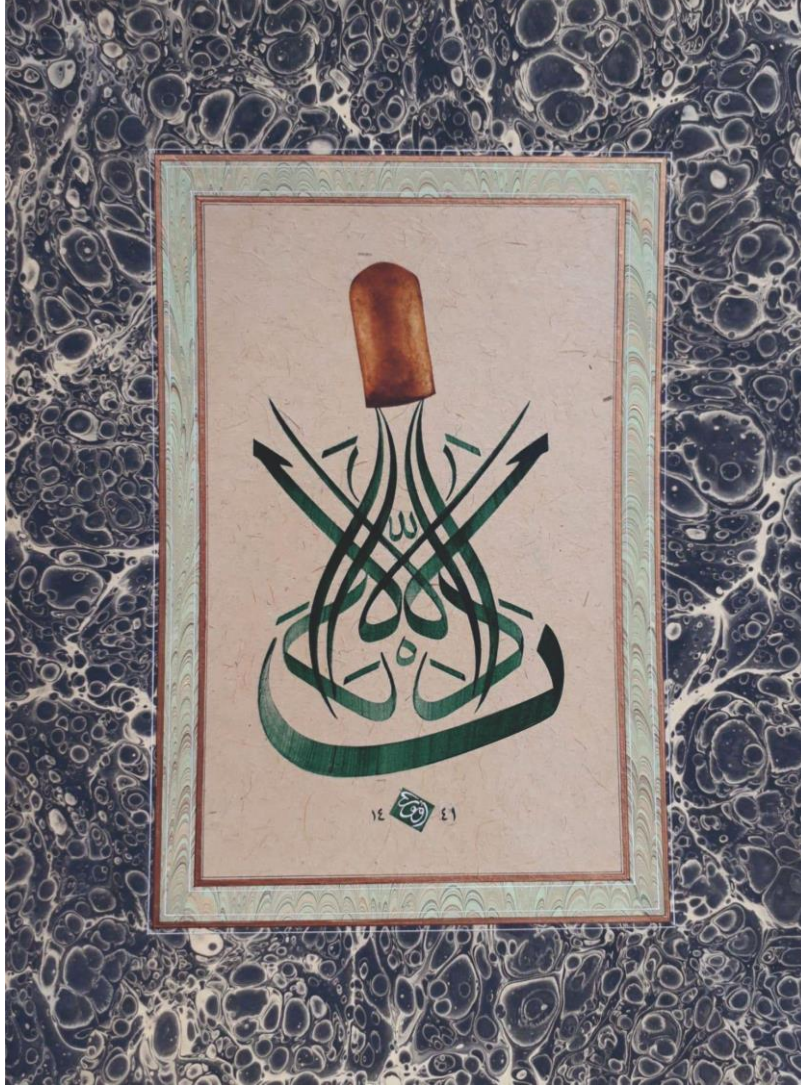

**Resim 166:** Müsennâ Celî Sülüs İstif Uygulaması “İllâ Edeb İllâ Edeb”

**Kaynak:** Yazar arşivi.

**Yazı Çeşidi:** Celî sülüs

**Malzeme ve teknik:** Aherlı kâğıt üzerine renkli mürekkep ile yazılmıştır.

**Metin:** “İllâ edeb İllâ edeb”

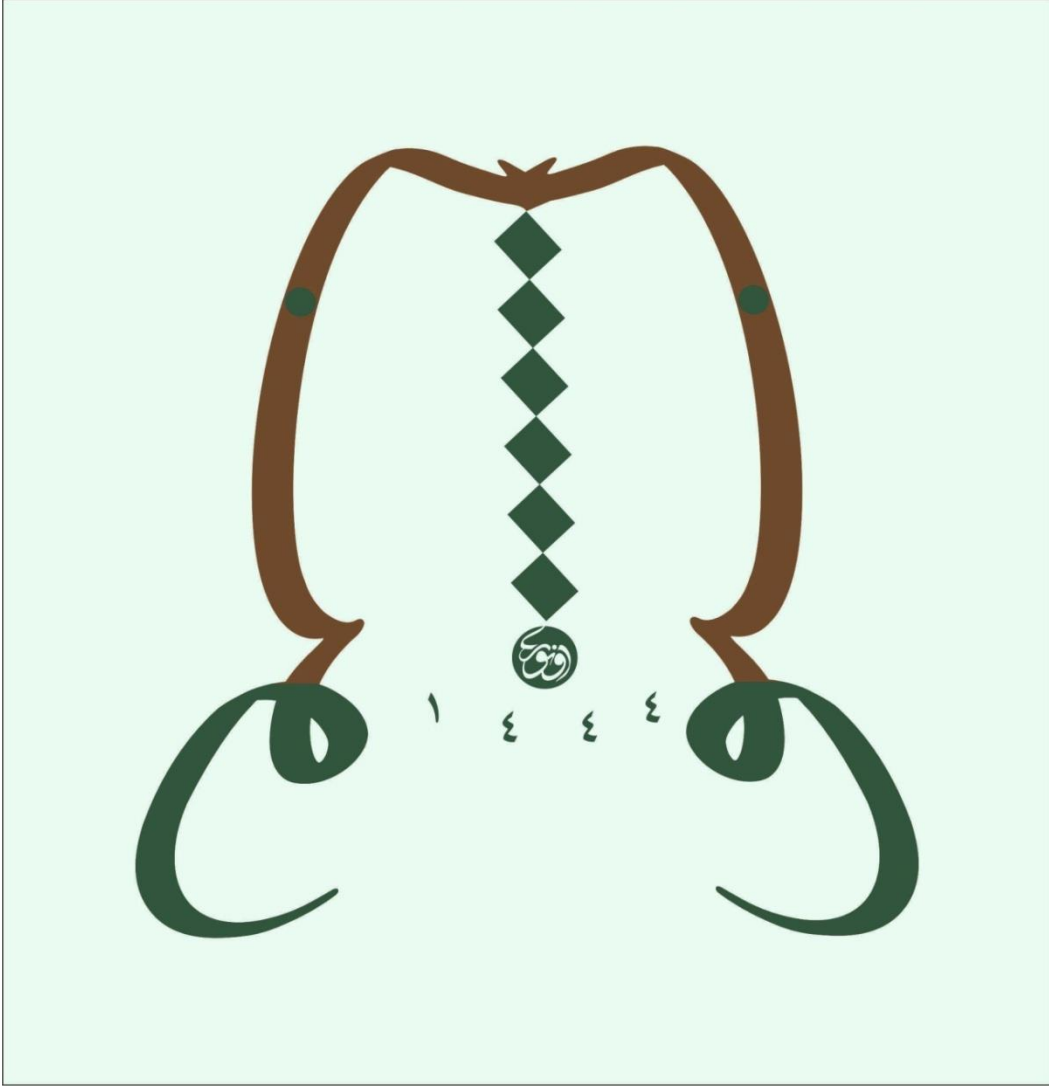

**Resim 167:** Celî Sülüs Destarlı Sikke Formunda “Bişnev”

**Kaynak:** Yazar arşivi.

**Yazı Çeşidi:** Celî Sülüs

**Malzeme ve teknik:** Aherlı kâğıt üzerine renkli mürekkep ile yazılmıştır.

**Metin:** “Bişnev” (Dinle)





**Resim 168:** Env. 54 No.'lu Levha'nın Naklen Yazılışı

**Kaynak:** Yazar arşivi.

**Yazı Çeşidi:** Celî sülüs, Sülüs

**Malzeme ve teknik:** Aherli kâğıt üzerine is mürekkebi ile yazılmıştır.

**Metin:** “Yâ Hazreti Mevlânâ meded kaddesallâhu sırrahu'l-âlî”

## SONUÇ

Asr-ı saadet devrinde gelişiminin temelleri atılıp, asırlar içerisinde tekâmülünü sürdüren hat sanatı, hiç şüphe yok ki en parlak dönemini Osmanlılar zamanında yaşamıştır. Devlet yöneticilerinin teşvikleri sayesinde Şeyh Hamdullah ile başlayan, yazıda estetik nisbet ve olgunluk arayışları, durmaksızın devam etmiş ve asırlar içerisinde, üslupları ve katkılarıyla birçok mektep sahibi hattat ve onların takipçileri yetişmiştir. Geçmişten günümüze dek bu serüvende şüphesiz insan-ı kâmil olma yolunda İslâm sanatlarının üstlenmiş olduğu görev, dönemin tasavvuf kurumlarında işlenerek dervişler nefis-i cihetlerinin sanat pratikleri ile üstesinden gelmeye çalışmışlardır. Bu doğrultuda dervişlerin seyr-i sülûkunda Mevlevîliğin ve öğretilerinin farklı bir yerde olduğunu söyleyebiliriz. Mevlevîliğin merkezleri olan mevlevîhaneler tasavvufî düşüncenin yanında, edebiyat, musikî ve hat, tezhip, resim gibi sanatların icra edildiği ve öğretildiği mekânlardır. Bu bakımdan Mevlevîlik, hem tasavvufî bir tarikat hem de akademi işlevi görmüş, Türk İslam medeniyetine sosyal, kültürel ve sanatsal olarak birçok katkı sağlamıştır.

Mevlevîliğin, ortaya çıkışından itibaren ve hanedanlıkla akrabalık ilişkilerinden ötürü her devirde yöneticilerin desteğini aldığı görülmektedir. Zaman zaman isyan, sürgün itaatsizlik gibi olumsuz hadiseler yaşanmış ve yönetimle ters düşmüş olsalar da, Mevlevîler de çoğunlukla yöneticilerle iyi ilişkiler geliştirmiş, uyum ve ittiba içerisinde olmuşlardır.

Tez konusu olarak seçilen Galata Mevlevîhanesi, İstanbul'un gayr-i müslimlerle iç içe bir semti olan Beyoğlu'nda bulunması sebebiyle, İslam'ı ve tasavvufu zarafetle temsil eden bir kurum olarak mühim bir konumdadır. Mevlevîhanede icra edilen ayinlere, yalnızca müntesip ve muhib olanlar değil, birçok yabancıdan da her devirde izleyici olarak katıldığı ifade edilmektedir. Aynı zamanda örneklik teşkil etmiş ve kendi medeniyetimizden olmayan yabancılara Sosyo-Kültürel yaşamda İslâm derinliğini anlatmada tebliğ görevi üstlenmiştir. Bu kıymetli mirası hat sanatı açısından derinlemesine ele alabilmek gayesi ile Galata Mevlevîhânesi koleksiyonundaki hat levhalarının, hat sanatı bakımından değerlendirilmesini içeren çalışmanın birinci bölümünde müze'nin sanat koleksiyonu'nun ve konumunun daha iyi anlaşılabilmesi gayesi ile Mevlevîlik, Galata Mevlevîhânesi ve hattat

biyografilerine kısaca yer verildi. İkinci bölümde ise koleksiyonda yer alan seksen altı adet levha, (52 env. no'lu levha otuz altı parça) olmak üzere yüz yirmi iki adet eser incelendi ve formlarına göre tasnif edildi. Eserler arasında, sülüs-nesih, celî sülüs, ta'lik, celî ta'lik, muhakkak, rika', gubârî ve tezyinî kûfî gibi geniş bir çeşitlilikte yazı türleri mevcuttur. Form olarak, kıt'a, hilye-i şerîf, tuğra, sikke formunda veya farklı şekillerde istiflenmiş celî levhalar yer almaktadır. Kürsü üzerinde sikke tasvirleri, perde tasvirleri, Mekke ve Medine tasvirleri içeren levhalar da bulunmaktadır.

Levhalarda içerik bakımından, ayet ve hadis metinleri, hilye-i şerîfler, hüsn-i hat icâzetnâmeleri, Mesnevî'den beyitler, kelim-i kibârlar, farklı vasıflar içeren “Yâ Hz. Mevlâna” ibareleri ve çeşitli mutasavvıfların isimleri gibi tekke levhaları görsel çeşit ve adet olarak; 1 adet (nesih) oval formda silsile-i nâme-357, 3 adet (sülüs) kıt'a/27-184-492, 3 adet (ta'lik) kıt'a/19-35-42-290, 1 adet (muhakkak) besmele-i şerif / 634, 6 adet (sülüs-nesih) kıt'a/12-16-17-59-294-488, 1 adet (sülüs, nesih, muhakkak) kıta/10, 3 adet (sülüs-nesih) Hilye-i Şerif /281-292-299, 2 adet (sülüs-nesih-muhakkak) Hilye-i Şerif/274-489, 1Adet(ta'lik)Hilye/486,54, 18 adet (celi ta'lik) /3a-3b-18-26-29-33- “52” (36adet)-64-65-76-183-186-269-282-358-487-619-730-745,1adeti (gubari ile) /76, 1 adeti (nesih ile) 3-A, 1 adeti (nesih ve ta'lik ile) 3-B, 7 adetiye (ta'lik ile) / 29-64-186-269-282-358-619, 44 adet (celi sülüs içerisinden)/ 20.30.43.60 (1 adet rika ile/66), 1 adet (nesih ve ta'lik ile)/70, 2 adeti (gubari)/287,493, 11 adet (sülüs ile) /13-22-49-54-61-283-284-354-498-499-765, 1adet (celi sülüs ve rika ile)/802, 1 adet (celi sülüsle) katı'/356, 2 adet yaprak üzerine zerendud ile (celi sülüs) 635-638, 1 adet tezyini kufi/496 ve 3 adet tuğra/41- 352-801, yer almaktadır.

Eserlerin ketebe kayıtlarına baktığımızda, mevlevîhâne koleksiyonunda elli üç adet hattatın isimlerinin yer aldığı görülmektedir. Bu hattatlardan on tanesi (Mahumud Celaleddin, Abdullah Zühdi, İsmail Zühdi, Kazasker Mustafa İzzet Efendi, Yesârîzâde Mustafa İzzet Efendi, Sami Efendi, Bakkal Arif Efendi, Şefik Bey, Şevki Efendi, Ali Haydar Bey, Muhsinzâde Abdullah) tanınmış ve ekol sahibi hattatlardır ve diğerleri kendi alanlarında kıymetli takipçilerdir. Bunlardan on üç tanesi ile ilgili araştırma kaynaklarında bilgi bulunamamıştır.

Müze koleksiyonunda en az 17. yy.'a ait 1 adet 18.yy.'a ait 2 adet en fazla 19.yy.'a ait 42 adet 20. yy.'a ait 18 adet, tarih kaydı bulunmayan ancak ketebesini olan 14 adet, hiç bir tarih kaydı ve ketebesini bulunmayan 10 adet toplamda 86-(122) levha yer almaktadır. Çalışmamızın hat sanatı bakımından böylesine zengin bir envantere sahip Müze koleksiyonunun daha iyi tanınması ve anlaşılmasına katkı sağlamakla birlikte eksikler içermesi kaçınılmazdır. Kendileri ardında yıllar sonrasında isimlerini yaşatacak eserler bırakan lütuf sahibi hattatların da rahmetle ve hürmetle yâdına vesile olur ise, çalışmaya desteklerini ve katkılarını esirgemeyen herkes adına kendimi bahtiyar sayarım.

## KAYNAKÇA

### Kitaplar

- Alparslan Ali, “Osmanlılarda Hat Sanatının Gelişmesi ve Bunun Nedenleri”, *Osmanlı II*, Ankara: 1999, 35-42.
- Arbaş Hamit, “Mevlevî Sanatçılar”, *Osmanlı II*, Ankara: 1999, 93-99.
- Arı Ahmet, “Osmanlı Yenileşmesi Karşısında Mevlevîlik”, *Mevlana*, ed. Osman Horata-Adnan Karaismailoğlu, Ankara: T.C. Kültür ve Turizm Bakanlığı Yayınları, 2007, 97-103.
- Bayat Ali Haydar, “Hüsn-i Hat San’atında Mevlevîlik ve Mevlevîler”, *4. Millî Mevlânâ Kongresi Tebliğler, 12-13 Aralık 1989*, 81-99, Konya: Selçuk Üniversitesi Basımevi, 1991, 81-99.
- Bayat Ali Haydar, “Mevlevî Hattatlar”, *Konya’dan Dünya’ya Mevlâna ve Mevlevîlik*, Konya: Karatay Belediyesi, 2007, 217-220.
- Beydilli Kemal, “Selim III”, *Türkiye Diyanet Vakfı İslam Ansiklopedisi*, 36, İstanbul: TDV Yayınları, 2009, 420-425.
- Can Şefik, *Mevlânâ-Hayatı, Şahsiyeti ve Fikirleri*, İstanbul: Ötüken, 11. Basım, 2017.
- Can Şefik, “Selçuklu Kültüründe Hz. Mevlâna’nın Yeri”, *III. Uluslararası Mevlâna Kongresi Bildiriler, 5-6-Mayıs 2003*, Konya: Selçuk Üniversitesi Matbaası, 2004, 205-209.
- Can Şefik, *Konularına Göre Açıklamalı Mesnevi Mesnevi Tercümesi C.1*, İstanbul: Ötüken Neşriyat, 1997.
- Canan İbrahim, *Kütüb-i Sitte Muhtasarı Tercüme ve Şerhi*, Ankara: Akçağ, 1988.
- Çağman Filiz, “Kadı’ “, *Türkiye Diyanet Vakfı İslam Ansiklopedisi*, c.25, Ankara: Diyanet Vakfı Yayınları, 2022, 32-35.
- Çelebi Asaf Halet, *Mevlânâ ve Mevlevîlik*, Ankara: Hece, 3. Basım, 2015.
- Çıpan Mustafa, “Mevlevî Şeyhlerinden Divâne Mehmed Çelebi”, *7. Millî Mevlânâ Kongresi (Tebliğler) 3-4 Mayıs 1993*, Konya: Selçuk Üniversitesi Yayınları, 1994, 97-106.
- Dere Ömer Faruk, *Hattat Hâfız Osman Efendi*, İstanbul: Korpus Kültür Sanat Yayıncılık, 2009.
- Derman M. Uğur, “Mevlevîlik ve Sanat”, *Konya’dan Dünya’ya Mevlâna ve Mevlevîlik*, Konya: Karatay Belediyesi, 2007, 203-212.

- Derman M. Uğur, *Ömrümün Bereketi: 1,3*. Baskı, İstanbul, Kubbealtı, 2013.
- Derman M. Uğur, *Ömrümün Bereketi: 2,1*. Baskı, İstanbul, Kubbealtı, 2019.
- Derman M. Uğur, *Ömrümün Bereketi: 4,1*. Baskı, İstanbul, Kubbealtı, 2021.
- Derman M. Uğur, *Türk Hat San'atından Seçmeler*, İstanbul: Atatürk Kültür Merkezi Yayınları, 2017.
- Derman M. Uğur, "Hat Sanatımızda Hilve-i Nebevî'nin Doğuşu", *Hilve-i Şerife Hz. Muhammed'in Özellikleri*, ed. Faruk Taşkale-Hüseyin Gündüz, İstanbul: Artam Antik A.Ş., 2011, 22-29.
- Derman M. Uğur, "Padişah Tuğralarındaki Şekil İnkılabına Dair Bazı Gerçekler", *Hat ve Tezhip Sanatı*, Ed. Ali Rıza Özcan, Ankara: T.C Kültür ve Turizm Bakanlığı, 2015, 127-137.
- Fürûzanfer B., *Mevlâna Celâleddin*, Çev. Feridun Nafiz Uzluk, Konya: Konya Valiliği İl Kültür ve Turizm Müdürlüğü, 2005.
- Günüç Fevzi, "Hat San'atında "Hazreti Mevlâna" İsimli Mevlevî Sikkesi Biçimindeki İstifler", *Konya'dan Dünya'ya Mevlâna ve Mevlevilik*, Konya: Karatay Belediyesi, 2007, 213-216.
- İbnülemin Mahmud Kemal İnal, *Son Hattatlar*, 1. Baskı, İstanbul: Ketebe, 2021.(Editör M.Uğur Derman)
- Kara Mustafa, "Mevlana ve Mevlevilik", *Mevlana*, ed. Osman Horata-Adnan Karaismailoğlu, Ankara: T. C. Kültür ve Turizm Bakanlığı Yayınları, 2007, 65-79.
- Kara Mustafa, *Bursa'da Tarikatler ve Tekkeler*, Bursa: Sır Yayınları, 2001.
- Kerametli Can, *Galata Mevlevihanesi Divan Edebiyatı Müzesi*, İstanbul: Türkiye Turing ve Otomobil Kurumu, 1977.
- Kınlı Süleyman, *Hat ve Hattâtân'da Osmanlı Hattatları*, İstanbul: Marmara Üniversitesi, Türkiyat Araştırmaları Enstitüsü Türk Sanatı Bölümü, Yüksek Lisans Tezi,2007.
- Kur'an Yolu Türkçe Meâl ve Tefsir [Gözden Geçirilmiş Baskı]*, çev. Hayreddin Karaman, Mustafa Çağrıç, İbrahim Kâfi Dönmez, Sadrettin Gümüş, Ankara: Diyanet İşleri Başkanlığı Yayınları 7. Baskı 2020.
- Lewis Franklin, *Mevlânâ-Geçmiş ve Şimdi, Doğu ve Batı*, İstanbul: Kabalcı, 2010.
- Ocak Ahmet Yaşar, "Mevlana Önce Kendi Zaman ve Zemininin İnsanıdır Yahut Mevlana'yı Doğru Anlamak Üzerine", *Mevlana*, ed. Osman Horata-Adnan Karaismailoğlu, Ankara: T. C. Kültür ve Turizm Bakanlığı Yayınları, 2007, 15-37.

- Önder Mehmet, “Mevlevîliğin Sistemleşmesi, Sultan Veled ve Diğer Postnişînler”, *Konya'dan Dünya'ya Mevlâna ve Mevlevîlik*, Konya: Karatay Belediyesi, 2007, 131-150.
- Özcan Nuri, “Selim III”, *Türkiye Diyanet Vakfı İslam Ansiklopedisi*, 36, İstanbul: TDV Yayınları, 2009, 425-426.
- Özdemir Yavuz, *Galata Mevlevîhânesi Müzesi*, İstanbul: Türkiye Turing ve Otomobil Kurumu, 2018.
- Özer Murat, *Sikkenin Altındaki Sanat – Türk Dünyasında “Mevlevîlik ve Sanat” Yansımaları*, Eskişehir: Kültür Sanat Basımevi, 2013.
- Özen Mine Esiner, *Yazma Kitap Sanatları Sözlüğü*, İstanbul: İ.Ü Fen Fakültesi Döner Sermaye İşletmesi Prof. Dr. Nâzım Terzioğlu Basım Atölyesi, 1985
- Özsayın Zübeyde Cihan, “Mevlevî Hattatlar”, *IX. Vakıf Haftası Kitabı (Türk vakıf Medeniyetinde Hz. Mevlânâ ve Mevlevîhânelerin Yeri Seminerleri)*, 2-4 Aralık 1991, Ankara, 1992, 125-142.
- Özkafa Fatih, *Yâ Hazret-i Pîr Türk Hat Sanatında Tasavvuf Önderleri*, İstanbul: MAS Matbaacılık San. ve Tic. A.Ş., 2021.
- Özkafa Fatih, “Prof. Dr. Feridun Nafiz Uzluk Koleksiyonundaki Kırk Hat Eseri”, *Uzluk Ailesi Armağanı*, Haz. Haşım Karpuz vd., Konya: Selçuk Üniversitesi Yayınları, ts., 183-226.
- Serin Muhittin, *Hat Sanatı ve Meşhur Hattatlar*, 2. Baskı, İstanbul: Kubbealtı, 2003.
- Serin Muhittin, *Hat Sanatı Tarihi Ekoller ve Takipçileri*, 1. Baskı, İstanbul: Kubbealtı, 2019.
- Serin Muhittin, “Osmanlı Hat Sanatı”, *Osmanlı II*, Ankara, 1999, 26-34.
- Subaşı Hüsrev, “Hattat Osmanlı Padişahları”, *Osmanlı II*, Ankara: 1999, 52-60.
- Subaşı Hüsrev, “Yaygınlaşmış Şekil ve Muhtevâsı İle Hilye-i Şerîfe ve Bölümleri”, *Hilye-i Şerîfe Hz. Muhammed'in Özellikleri*, İstanbul: Artam Antik A.Ş. Kültür Yayınları, 2011, 39-47.
- Tanman M. Baha, “Galata Mevlevîhânesi”, *Türkiye Diyanet Vakfı İslam Ansiklopedisi*, 13, İstanbul: TDV Yayınları, 1996, 317-321.
- Tanrıkorur Ş. Barihüda, “Mevlevîyye”, *Türkiye Diyanet Vakfı İslam Ansiklopedisi*, 29, Ankara: TDV Yayınları, 2004, 468-425.
- Yücel Erdem, “Cemalettin Server Revnakoğlu”, *Türkiye Diyanet Vakfı İslam Ansiklopedisi*, 35, Ankara: TDV Yayınları, 2008, 32-33.

## Sürelî Yayınlar

Canım Rıdvan, “Edirne Muradiye Mevlevihânesi ve Edirneli Şairler”, *Türk Kültürü Edebiyatı ve Sanatında Mevlâna ve Mevlevîlik Ulusal Sempozyumu Bildiriler*, Konya: Selçuk Üniversitesi Yayınları, 2007, 285-319.

Derman M. Uğur, “Osmanlı Türklerinde Hat Sanatı”, *Osmanlı II*, Ankara: 1999, 17-25.

Tüfekçioğlu Abdülhamit, “Osmanlı Döneminde Hat Sanatı”, *Osmanlı II*, Ankara: 1999,43-51.

Işın Ekrem, “Mevleviliğin Tarihsel Temelleri: Sultan Veled ve Çelebilik Makamının Kuruluşu”, *III. Uluslararası Mevlâna Kongresi Bildiriler, 5-6-Mayıs 2003*, Konya: Selçuk Üniversitesi Matbaası, 2004, 95-98.

## Diğer Yayınlar

Dursun Sümeyra, *Hattat Şefik Bey ve Eserleri*, FSMVÜ Lisansüstü Eğitim Enstitüsü, Yüksek Tezi, İstanbul: 2020.

Küçük Sezai, *XIX. Asırda Mevlevîlik ve Mevlevîler*, Marmara Üniversitesi Sosyal Bilimler Enstitüsü, Doktora Tezi, İstanbul: 2000.

Memiş Mehmet, *Süleyman Bin Ahmed'in “Mir'ât-ı Hattâtîn Adlı Eseri*, İstanbul: Marmara Üniversitesi, Sosyal Bilimler Enstitüsü Geleneksel Türk Sanatları Bölümü, Yüksek Lisans Tezi, 1993.

Ketebe, “Abdullah Zühdî Efendi”, Erişim Tarihi 09/09/2021, <https://www.ketebe.org/sanatkar/abdullah-zuhdi-efendi-20>

Ketebe, “Ali Haydar Bey”, Erişim Tarihi 09/09/2021, <https://www.ketebe.org/sanatkar/ali-haydar-bey-112>

Ketebe, “Bursalı Halil Şükri Efendi”, Erişim Tarihi 09/09/2021, <https://www.ketebe.org/sanatkar/bursali-halil-sukri-efendi-187>

Ketebe, ”Derviş Abdi”, Erişim Tarihi 09/09/2021, <https://www.ketebe.org/sanatkar/dervis-abdi-3951>

Ketebe, “Filibeî Mehmed Efendi”, Erişim Tarihi 09/09/2021, <https://www.ketebe.org/sanatkar/filibevi-mehmed-efendi-2839>

Ketebe, “Hâfız Vahdetî Abdulahad”, Erişim Tarihi 09/09/2021, <https://www.ketebe.org/sanatkar/hafiz-vahdeti-29>

Ketebe, “Mehmed Âsaf Efendi”, Erişim Tarihi 09/09/2021, <https://www.ketebe.org/sanatkar/mehmed-asaf-efendi-535>



- Ketebe, “Mustafa Râkım Efendi”, Erişim Tarihi 09/09/2021, <https://www.ketebe.org/sanatkar/mustafa-rakim-efendi-671>
- Ketebe, “Seyyid Mehmed Mecdî Efendi”, Erişim Tarihi 09/09/2021, <https://www.ketebe.org/sanatkar/seyyid-mehmed-mecdi-efendi-581>
- Ketebe, “Sultan Abdülmecid”, Erişim Tarihi 09/09/2021, <https://www.ketebe.org/sanatkar/sultan-abdulmecid-884>
- Ketebe, “Şeyh Ali Sırrî Efendi Eşrefzâde”, Erişim Tarihi 09/09/2021, <https://www.ketebe.org/sanatkar/seyh-ali-sirri-efendi-934>
- Orman, İsmail. ”Hasan Sırrı Efendi”, *Ketebe*, Erişim Tarihi 02/06/2022, <https://www.ketebe.org/sanatkar/hasan-sirri-efendi-361>,
- Orman, İsmail. “Hâkkakzâde Mustafa Hilmî Efendi”, *Ketebe*, Erişim Tarihi 04/06/2022. <https://www.ketebe.org/sanatkar/hakkakzade-mustafa-hilmi-efendi-334>
- Orman, İsmail. “Mehmed Şehabeddin Efendi”, *Ketebe*, Erişim Tarihi 23/05/2022, <https://www.ketebe.org/sanatkar/mehmed-sehabeddin-efendi-613>,
- Orman, İsmail. “Mustafa Halim Özyazıcı”, *Ketebe*, Erişim Tarihi 03/06/2022, <https://www.ketebe.org/sanatkar/mustafa-halim-ozyazici-341>
- Orman, İsmail. “Mehmed Nuri Sivasi”, *Ketebe*, Erişim Tarihi 04/06/2022, <https://www.ketebe.org/sanatkar/mehmed-nuri-sivasi-585>
- Orman, İsmail. “Rıfat Yazgan”, *Ketebe*, Erişim Tarihi 04/06/2022, <https://www.ketebe.org/sanatkar/rifat-yazgan-732>
- İbn’ül Emin Mahmud Kemal İnal, “Hafız Mehmed Râsim Efendi”, *Ketebe*, Erişim Tarihi 05/06/2022, <https://www.ketebe.org/sanatkar/hafiz-mehmed-rasim-efendi-316>
- İbn’ül Emin Mahmud Kemal İnal, “Muhsinzâde Seyyid Abdullah Bey”, *Ketebe*, Erişim Tarihi 05/06/2022, <https://www.ketebe.org/sanatkar/muhsinzade-seyyid-abdullah-bey-652>

## EK

### Ek 1: Envanter Tablosu

Envanter Numarası	Sayfa numarası	Yüzyılı	Yazı çeşiti	İçerik Türü
3-a	92	20	Celi ta'lik (Nesih)	Edebi metin
3-b	93	20	Celi ta'lik (Nesih ve Ta'lik)	Edebi metin
10	58	19	Sülüs, Nesih, Muhakkak	İcâzetnâme(Âyet,Hadis)
12	60	Tarihsiz	Sülüs,Nesih	Hadis-i şerif
13	95	Tarihsiz	Celi sülüs, Sülüs	Tekke Levhası,(Mevlevîyye)
16	65	Tarihsiz	Sülüs, Nesih	Âyet-i Kerîme
17	68	19	Sülüs,Nesih	İcâzetnâme,(Hadis)
18	97	20	Celi ta'lik	Tekke Levhası,(Mevlevîyye)
19	71	Tarihsiz	Ta'lik	Methiyye
20	98	20	Celi sülüs	Edebi Metin
22	99	20	Celi sülüs,Sülüs	Âyet-i Kerîme
26	101	19	Celi ta'lik	Edebi metin
27	73	19	Sülüs	Tekke Levhası,(Mevlevîyye)
29	102	19	Celi ta'lik	Edebi metin
30	104	19	Celi sülüs	Âyet-i Kerîme
33	105	20	Celi ta'lik	Tekke Levhası,(Mevlevîyye)
34	107	19	Celi sülüs	Âyet-i Kerîme
35	76	19	Ta'lik	Edebi metin
41	245	Tarihsiz	Tuğra	Tekke Levhası,(Mevlevîyye)
42	109	20	Ta'lik	Edebi metin
43	110	Tarihsiz	Celi sülüs	Âyet-i Kerîme
49	112	19	Celi sülüs, Sülüs	Tekke Levhası,(Mevlevîyye)
52 (36 adet)	114-124	Tarihsiz	Celi ta'lik	Tekke Levhası,(Mevlevîyye)
54	129	20	Celi sülüs, Sülüs	Tekke Levhası,(Mevlevîyye)
59	78	Tarihsiz	Sülüs, Nesih	Âyet-i Kerîme, Hadis
60	131	20	Celi sülüs	Âyet-i Kerîme
61	133	19	Celi sülüs,Sülüs	Tekke Levhası,(Kadirîyye)
64	134	20	Celi ta'lik, ta'lik	Tekke Levhası,(Rufaiyye)

Envanter Numarası	Sayfa numarası	Yüzyıl	Yazı çeşiti	İçeriği
65	135	19	Celi ta'lik	Tekke Levhası,(Halvetiyye Uşşakî)
66	137	Tarihsiz	Celi sülüs, Rik'a	Tekke Levhası,(Halveti Uşşakî)
69	139	19	Celi sülüs	Tekke Levhası,(Kadiriyye)
70	141	Tarihsiz	Celi sülüs, (Nesih ve Ta'lik)	Tekke Levhası,(Nakşibendiyye)
76	143	19	Celi ta'lik	Duâ
79	145	20	Celi sülüs	Âyet-i Kerîme
80	146	Tarihsiz	Celi sülüs	Hadis-i şerif
163	148	Tarihsiz	Celi sülüs	Âyet-i Kerîme
183	151	19	Celi ta'lik	Tekke Levhası,(Mevleviyye)
184	80	Tarihsiz	Sülüs	Methiyye
186	152	20	Celi ta'lik	Tekke Levhası,(Mevleviyye)
268	157	18	Celi sülüs	Tekke Levhası,(Mevleviyye)
269	158	18	Celi ta'lik, Ta'lik	Tekke Levhası,(Mevleviyye)
272	153	Tarihsiz	Celi sülüs	Kelime-i Tevhid
274	217	17	Sülüs, Nesih, Muhakkak	Hilye-i Şerif
277	160	19	Celi sülüs	Tekke Levhası,(Kadiriyye)
281	220	19	Sülüs,Nesih	Hilye-i Şerif
282	155	19	Celi ta'lik	Tekke Levhası,(Mevleviyye)
283	161	20	Celi sülüs, Sülüs	Tekke Levhası,(Mevleviyye)
284	163	19	Celi sülüs, Sülüs	Tekke Levhası,(Mevleviyye)
287	165	19	Gubâri, (Celi sülüs,Sülüs)	Tekke Levhası,(Mevleviyye)
290	82	19	Ta'lik	Edebi metin
292	225	Tarihsiz	Sülüs,Nesih	Hilye-i Şerif
294	85	19	Sülüs, Nesih	Mühr-ü Şerif
299	232	19	Sülüs,Nesih	Hilye-i Şerif
352	247	Tarihsiz	Tuğra	Tekke Levhası,(Mevleviyye)
354	171	19	Celi sülüs,Sülüs	Tekke Levhası,(Mevleviyye)
356	173	Tarihsiz	Celi ta'lik (Nesih)	Edebi metin

Envanter Numarası	Sayfa numarası	Yüzyılı	Yazı çeşiti	İçerik Türü
357	250	Tarihsiz	Nesih	Silsilenâme
358	175	19	Celi ta'lik, Ta'lik	Tekke Levhası,(Mevlevîyye)
359	176	Tarihsiz	Celi sülüs, Sülüs	Tekke Levhası,(Mevlevîyye)
485	177	19	Celi sülüs	Tekke Levhası,(Mevlevîyye)
486	235	19	Ta'lik	Tesbihat
487	180	19	Celi ta'lik	Duâ
488	87	Tarihsiz	Sülüs, Nesih	Hadis-i Şerif
489	240	19	Muhakkak, Sülüs, Nesih	Hilye-i Şerif
490	181	19	Celi sülüs	Tekke Levhası,(Bedevîyye)
491	183	20	Celi sülüs	Hadis-i Şerif
492	89	Tarihsiz	Sülüs	Edebi metin
493	184	20	Gubâri, Celi sülüs	Âyet-i Kerime
496	186	19	Kûfi	Âyet-i Kerime
497	187	19	Celi sülüs	Âyet-i Kerime
498	189	19	Celi sülüs,Sülüs	İsm-i Şerif
499	192	19	Celi sülüs	Duâ
619	192	19	Celi ta'lik, Ta'lik	Tekke Levhası,(Mevlevîyye)
634	91	19	Muhakkak	Besmele-i Şerif
635	194	Tarihsiz	Celi sülüs	Tekke Levhası,(Nakşibendiyye)
638	196	Tarihsiz	Celi sülüs	Tekke Levhası,(Sahâbi)
723	197	19	Celi sülüs	Hadis-i Şerif
726	199	19	Celi sülüs	Tekke Levhası,(Kadirîyye)
729	201	20	Celi sülüs,Sülüs	Tekke Levhası,(Rifâiyye)
730	203	19	Celi ta'lik	Tekke Levhası,(Kadirîyye)
745	205	19	Celi ta'lik	Edebi metin
746	206	19	Celi sülüs	Tekke Levhası,(Halveti Şâbâniyye)
748	208	19	Celi sülüs	Tekke Levhası,(Neccâr)
764	209	20	Celi sülüs	Duâ

<b>Envanter Numarası</b>	<b>Sayfa numarası</b>	<b>Yüzyıl</b>	<b>Yazı çeşiti</b>	<b>İçerik Türü</b>
765	210	20	Celi sülüs	Âyet-i Kerime
801	248	19	Tuğra	Tekke Levhası,(Mevlevîyye)
802	212	Tarihsiz	Celi sülüs, Rik'a	Tekke Levhası,(Mevlevîyye)

## ÖZGEÇMİŞ

<b>Ad Soyad: Onur YAMAN</b>	
<b>Eğitim Bilgileri</b>	
<b>Lisans</b>	
<b>Üniversite</b>	Sakarya Üniversitesi
<b>Fakülte</b>	Sanat, Tasarım ve Mimarlık Fakültesi
<b>Bölümü</b>	Geleneksel Türk Sanatları Hat A.S.D.
<b>Makale ve Bildiriler</b>	
1.Sakarya Üniversitesi Sanat Tasarım ve Mimarlık Fakültesi Mezuniyet Sergisi 2016	
2.Sakarya Geleneksel Türk Sanatları İhtisas Merkezi Yılsonu Sergisi 2016	
3.Sakarya Geleneksel Türk Sanatları İhtisas Merkezi Yılsonu Sergisi 2017	
4.Taraklı Yunus Paşa Camii'nin 500.Yıl Dönümü Anma Sergisi 2017	
5.Sakarya Geleneksel Türk Sanatları İhtisas Merkezi Yılsonu Sergisi 2018	
6.Agora Sanat Galerisi Kişisel Sergi "Nevbahar" 2018	
7.Serdivan Halk Eğitim Yılsonu Sergisi 2019	
8.Agora Avm Sergi alanı Serdivan Halk Eğitim Yeni Yıl Karma Sergi 2021	
9.Sakarya Üniversitesi İlahiyat Fakültesi Hat ve Ebru Sergisi 2021	