

**T.C.
SAKARYA ÜNİVERSİTESİ
SOSYAL BİLİMLER ENSTİTÜSÜ
İSLAM TARİHİ VE SANATLARI ANABİLİM DALI**

**KASTAMONU ŞEYH ŞA'BÂN-I VELİ VAKIF MÜZESİNDE
BULUNAN DÖRT ADET KUR'ÂN-I KERİM'İN TEZHİP SANATI
AÇISINDAN İNCELENMESİ**

Pelin Güleda KARADENİZ

DOKTORA TEZİ

Danışman: Prof. Dr. Ayşe ÜSTÜN

OCAK- 2023

T.C.
SAKARYA ÜNİVERSİTESİ
SOSYAL BİLİMLER ENSTİTÜSÜ

KASTAMONU ŞEYH ŞA'BÂN-I VELİ VAKIF MÜZESİNDE
BULUNAN DÖRT ADET KUR'ÂN-I KERİM'İN TEZHİP
SANATI AÇISINDAN İNCELENMESİ

DOKTORA TEZİ

Pelin Güleda KARADENİZ

Enstitü Anabilim Dalı : İslam Tarihi ve Sanatları

“Bu tez 30/01/2023 tarihinde online olarak savunulmuş olup aşağıdaki isimleri bulanan jüri üyeleri tarafından oybirliği ile kabul edilmiştir.”

JÜRİ ÜYESİ	KANAATI
Prof. Dr. Ayşe ÜSTÜN	Başarılı
Prof. Dr. Mehmet MEMİŞ	Başarılı
Prof. Dr. Fatma Nalan TÜRKMEN	Başarılı
Doç. Dr. Gülnur DURAN	Başarılı
Dr. Öğr. Üyesi Gülsen TEZCAN KAYA	Başarılı

ETİK BEYAN FORMU

Enstitünüz tarafından Uygulama Esasları çerçevesinde alınan Benzerlik Raporuna göre yukarıda bilgileri verilen tez çalışmasının benzerlik oranının herhangi bir intihal içermediğini; aksinin tespit edileceği muhtemel durumda doğabilecek her türlü hukuki sorumluluğu kabul ettiğimi ve Etik Kurul Onayı gerektiği takdirde onay belgesini aldığımı beyan ederim.

Etik kurul onay belgesine ihtiyaç var mıdır?

Evet

Hayır

(Etik Kurul izni gerektiren arařtırmalar ařağıdaki gibidir:

- Anket, mülakat, odak grup çalışması, gözlem, deney, görüşme teknikleri kullanılarak katılımcılardan veri toplanmasını gerektiren nitel ya da nicel yaklaşımlarla yürütölen her türlü arařtırmalar,
- İnsan ve hayvanların (materyal/veriler dahil) deneysel ya da diđer bilimsel amaçlarla kullanılması,
- İnsanlar üzerinde yapılan klinik arařtırmalar,
- Hayvanlar üzerinde yapılan arařtırmalar,
- Kişisel verilerin korunması kanunu gereğince retrospektif çalışmalar.)

Pelin Güleda KARADENİZ

30/01/2023

ÖNSÖZ

Türkiye'de farklı dönemlere ait yüz binlerce yazma eser; kütüphane, müze, özel arşiv ve koleksiyonlarda yer almaktadır. Araştırmalarımız sonucunda ulaştığımız yazma eserlerin bazılarının, Kastamonu Şeyh Şa'bân-ı Velî Vakıf Müzesi'nde varolduğu tespit edilmiştir. Yapılan araştırmada bu kıymetli eserler arasında, Kastamonu Şeyh Şa'bân-ı Velî Vakıf Müzesi'nde korunan 0261-0281-0278-0262 envaneter numaralı Kur'ân-ı Kerimlerin tezhip sanatı açısından herhangi bir çalışmaya tabi tutulmadığı görülmüş ve bu minvalde dört yazma eserin incelenerek alana katkı sağlaması amaçlanmıştır.

Mushaflar, tezhip sanatının geçmişine dair en iyi kaynaklardan olup, bezeme özellikleriyle tezhip sanatı açısından zengin eserlerdir. Bu nispette çalışmanın konusu, "Kastamonu Şeyh Şa'bân-ı Veli Vakıf Müzesinde Bulunan Dört Adet Kur'ân-ı Kerim'in Tezhip Sanatı Açısından İncelenmesi" olarak belirlenmiştir. Müzede yer alan dört Mushaf-ı Şerifin tezhipli sayfaları fotoğraflanıp, kompozisyon, desen, motif, renk açısından analiz edilerek, çizimleri yapılmıştır.

Araştırmanın hazırlanması esnasında, kıymetli görüş ve tecrübelerinden faydalandığım danışman hocam Prof. Dr. Ayşe ÜSTÜN'e, katkılarında dolayı Prof. Dr. Mehmet MEMİŞ'e, Dr.Öğr. Üyesi Gülsen TEZCAN KAYA'ya, metin okumalarında; amcam Prof. Dr. Naci Sami OKCU'ya, Öğr. Gör. Mehmet Maşuk ACAR'a, kâğıt analizlerinde; İbrahim Müteferrika Kâğıt Müzesi sorumlusu sanat tarihi uzmanı Aytekin VURAL'a, araştırma esnasında gösterdiği kolaylıklardan dolayı Kastamonu Şeyh Şa'bân-ı Veli Vakıf Müzesi müdürü Battal YALVAÇ'a ve desteklerini her daim hissettiğim annem Yıldız OKCU, babam İbrahim OKCU'ya beni hiçbir zaman yalnız bırakmayan sevgili eşim Dr. Öğr. Üye. Yıldırım KARADENİZ'e, benimle geçirmek istediği zaman dilimini daima çalışmalarım ile paylaşmak zorunda kalan canım oğlum Rüzgar Alp KARADENİZ'e, ayrıca yorgun ve stresli anlarımda beni motive eden kardeşlerim Arş. Gör. Dr. Semih OKCU ve Muhammed İkbâl OKCU'ya teşekkürü bir borç bilirim.

Pelin Güleda KARADENİZ

30/01/2023

İÇİNDEKİLER

KISALTMALAR	iii
FOTOĞRAF LİSTESİ	iv
ÇİZİM LİSTESİ	xxvii
ÖZET	xliv
ABSTRACT	xlvi
GİRİŞ	1
BÖLÜM 1: KASTAMONU ŞEYH ŞA'BÂN-I VELÎ VAKIF MÜZESİ, VAKIF KAVRAMI, YAZMA ESERLERDE TEZHİP SANATI	5
1.1. Kastamonu Şeyh Şa'bân-ı Velî Vakıf Müzesi.....	5
1.2. Şeyh Şa'bân-ı Velî.....	6
1.3. Vakıf Kavramı.....	7
1.4. Yazma Eserlerin Vakfı ve Vakıf Mührü.....	8
1.5. Yazma Eserlerde Tezhip Sanatı.....	9
1.5.1. Zahriye tezhibi.....	29
1.5.2. Serlevha (Dîbâce) / Unvan Sayfası Tezhibi.....	30
1.5.3. Sûre Başı Tezhibi.....	31
1.5.4. Durak Tezhibi.....	31
1.5.5. Satır Arası Tezhibi (Beyne's-sütur).....	32
1.5.6. Koltuk Tezhibi.....	32
1.5.7. Haşiye (Cetveller ve kenar suyu tezhibi).....	32
1.5.8. Mushaf Gülleri.....	33
1.5.9. Hâtîme Tezhibi.....	33
BÖLÜM 2: KASTAMONU ŞEYH ŞA'BÂN-İVELÎ VAKIF MÜZESİNDE BULUNAN DÖRT ADET KUR'ÂN-I KERİM'İN TEZHİP SANATI AÇISINDAN İNCELENMESİ	34

2.1. Kastamonu Şeyh Şa'bân-ı Velî Vakıf Müzesinde İncelenen Kur'ân-ı Kerimler Hakkında Genel Bilgi.....	34
2.2. Katalog	36
2.2.1. 0261 Envanter Numaralı Kur'ân-ı Kerim.....	36
2.2.2. 0281 Envanter Numaralı Kur'ân-ı Kerim.....	184
2.2.3. 0278 Envanter Numaralı Kur'ân-ı Kerim.....	348
2.2.4. 0262 Envanter Numaralı Kur'ân-ı Kerim.....	413
2.3. Tipoloji.....	461
2.3.1 Serlevha Tezhibi Desen Planı.....	461
2.3.2. Beyne's-sütûr Desen Planı	463
2.3.3. Unvân Sayfası Desen Planı	472
2.3.4. Sûre Başı Tezhibi Desen Planı	466
2.3.5. Koltuk Deseni Planı.....	473
2.3.6. Ferâğ (Ketebe) Sayfa Düzeni	474
2.3.7. Motif Tipolojisi	475
2.3.8. Hatâyî Grubu Motifleri (Yaprak-Penç-Gonca Gül-Hatâyî)	475
2.3.9. Rûmi Motifleri.....	479
2.3.10. Mushaf Gülleri	483
2.3.11. Ara Suları	486
2.3.12.Duraklar	488
2.3.13. Tığlar	489
SONUÇ	492
SÖZLÜK	524
KAYNAKÇA.....	528
ÖZGEÇMİŞ	535

KISALTMALAR

Bknz	: Bakınız
cm	: Santimetre
C	: Cilt
DİA	: Diyanet İslam Ansiklopedisi
Ed.	: Editör
H.	: Hicri
İÜK	: İstanbul Üniversitesi Kütüphanesi
KŞVM	: Kastamonu Şeyh Şa'bân-ı Velî Vakıf Müzesi
M	: Miladi
Ö	: Ölümü
SYEK	: Süleymaniye Yazma Eserler Kütüphanesi
S	: Sayfa
s	: Sayı
TİEM	: Türk ve İslam Eserleri Müzesi
TSMK	: Topkapı Sarayı Müzesi Kütüphanesi
v	: Varak
vd	: Ve diğerleri
yy.	: Yüzyıl
Yay.	: Yayınevi

FOTOĞRAF LİSTESİ

Fotoğraf 1: Şeyh Şa'bân-ı Velî Külliyesi Genel Görünüşü.....	6
Fotoğraf 2: Türk İslam Eserleri Müzesinde Bulunan Bir Kur'an-ı Kerim'den.....	13
Fotoğraf 4: Selçuklu Dönemi Fasilbaşı ve Beylikler Dönemi Kur'an Zahriyesi.....	14
Fotoğraf 5: Makasid El-Elhan Tsmk. R. 1726, 1b-2a	15
Fotoğraf 6: Sk Turhan Valide 48,1a Sayfası.....	17
Fotoğraf 7: Beylikler Dönemi ve Fatih Devrine Ait Tezhip, Cilt	18
Fotoğraf 8: Tsmk. Eh.71, 2a Zahriye Sayfa Tezhibi.....	19
Fotoğraf 9: Şah Kulu'na Ait Sazyolu.....	21
Fotoğraf 10: Tezhibi Kara Memi'ye Ait Olan <i>Dîvân-ı Muhibbî</i> 'nin İki Sayfası	23
Fotoğraf 11: Tiem.245 Serlevha Tezhibi.	25
Fotoğraf 12: Tiem.477. Serlevha Tezhibi.....	27
Fotoğraf 13: 0261 Envanter Numaralı Kur'ân-ı Kerim'in Cildi.	37
Fotoğraf 14: 0261 Envanter Numaralı Kur'ân-ı Kerim'in Serlevhası (V.1b-2a).....	38
Fotoğraf 15: 0261 Envater Numaralı Kur'ân-ı Kerim'in Serlevhası	40
Fotoğraf 16: 0261 Envanter Numaralı Kur'ân-ı Kerim'in Serlevha Koltuk	42
Fotoğraf 17: 0261 Envanter Numaralı Kur'ân-ı Kerim'in Serlevha Koltuk	43
Fotoğraf 18: 0261 Envanter Numaralı Kur'ân-ı Kerim Serlevhası	44
Fotoğraf 19: 0261 Envanter Numaralı Kur'ân-ı Kerim Serlevhası Dış Pervazı	46
Fotoğraf 20: 0261 Envanter Numaralı Kur'ân-ı Kerim'in Serlevha Tığı (V.1b-2a).48	
Fotoğraf 21: 0261 Envanter Numaralı Kur'ân-ı Kerim (V.27a)	49
Fotoğraf 22: 0261 Envanter Numaralı Kur'ân-ı Kerim'in Sûre Başı (Sûretü'l.....	49
Fotoğraf 23: 0261 Envanter Numaralı Kur'ân-ı Kerim (V.41a)	51
Fotoğraf 24: 0261 Envanter Numaralı Kur'ân-ı Kerim'in Sûre Başı (Sûretü'n-	51
Fotoğraf 25: 0261 Envanter Numaralı Kur'ân-ı Kerim (V.56b)	52
Fotoğraf 26: 0261 Envanter Numaralı Kur'ân-ı Kerim'in Sûre Başı (Sûretü'l	52
Fotoğraf 27: 0261 Envanter Numaralı Kur'ân-ı Kerim (V.68a)	53
Fotoğraf 28: 0261 Envanter Numaralı Kur'ân-ı Kerim'in Sûre Başı (Sûretü'l.....	54
Fotoğraf 29: 0261 Envanter Numaralı Kur'ân-ı Kerim (V.81a)	54
Fotoğraf 30: 0261 Envanter Numaralı Kur'ân-ı Kerim'in Sûre Başı (Sûretü'l.....	55
Fotoğraf 31: 0261 Envanter Numaralı Kur'ân-ı Kerim (V.95b)	56

Fotoğraf 32: 0261 Envanter Numaralı Kur'ân-ı Kerim'in Sûre Başı (Sûretü'l	56
Fotoğraf 33: 0261 Envanter Numaralı Kur'ân-ı Kerim (V.101b)	57
Fotoğraf 34: 0261 Envanter Numaralı Kur'ân-ı Kerim'in Sûre Başı (Sûretü't.....	58
Fotoğraf 35: 0261 Envanter Numaralı Kur'ân-ı Kerim (V.111b)	58
Fotoğraf 36: 0261 envanter Numaralı Kur'ân-ı Kerim'in Sûre Başı (Sûretü'l ..	59
Fotoğraf 37: 0261 Envanter Numaralı Kur'ân-ı Kerim (V.119b)	60
Fotoğraf 38: 0261 Envanter Numaralı Kur'ân-ı Kerim'in Sûre Başı (Sûretü'l.....	61
Fotoğraf 39: 0261 Envanter Numaralı Kur'ân-ı Kerim (V.127b)	61
Fotoğraf 40: 0261 Envanter Numaralı Kur'ân-ı Kerim'in Sûre Başı (Sûretü'l	62
Fotoğraf 41: 0261 Envanter Numaralı Kur'ân-ı Kerim (V.135b)	62
Fotoğraf 42: 0261 Envanter Numaralı Kur'ân-ı Kerim'in Sûre Başı (Sûretü'r-.....	63
Fotoğraf 43: 0261 Envanter Numaralı Kur'ân-ı Kerim (V.143a)	63
Fotoğraf 44: 0261 Envanter Numaralı Kur'ân-ı Kerim'in Sûre Başı (Sûretü'l.....	64
Fotoğraf 45: 0261 Envanter Numaralı Kur'ân-ı Kerim (V.146a)	65
Fotoğraf 46: 0261 Envanter Numaralı Kur'ân-ı Kerim'in Sûre Başı (Sûretü'n.....	65
Fotoğraf 47: 0261 Envanter Numaralı Kur'ân-ı Kerim (V.154a)	66
Fotoğraf 48: 0261 Envanter Numaralı Kur'ân-ı Kerim'in Sûre Başı (Sûretü'l İsrâ..	67
Fotoğraf 49: 0261 Envanter Numaralı Kur'ân-ı Kerim (V.162a)	67
Fotoğraf 50: 0261 Envanter Numaralı Kur'ân-ı Kerim'in Sûre Başı (Sûretü'l	68
Fotoğraf 51: 0261 Envanter Numaralı Kur'ân-ı Kerim (V.167b)	68
Fotoğraf 52: 0261 Envanter Numaralı Kur'ân-ı Kerim'in Sûre Başı(Sûretü	69
Fotoğraf 53: 0261 Envanter Numaralı Kur'ân-ı Kerim (V.171a)	70
Fotoğraf 54: 0261 Envanter Numaralı Kur'ân-ı Kerim'in Sûre Başı (Sûretü'l	70
Fotoğraf 55: 0261 Envanter Numaralı Kur'ân-ı Kerim (V.177a)	71
Fotoğraf 56: 0261 Envanter Numaralı Kur'ân-ı Kerim'in Sûre Başı (Sûretü'l.....	71
Fotoğraf 57: 0261 Envanter Numaralı Kur'ân-ı Kerim (V.181a)	72
Fotoğraf 58: 0261 Envanter Numaralı Kur'ân-ı Kerim'in Sûre Başı (Sûretü'l	72
Fotoğraf 59: 0261 Envanter Numaralı Kur'ân-ı Kerim (V.187a)	73
Fotoğraf 60: 0261 Envanter Numaralı Kur'ân-ı Kerim'in Sûre Başı (Sûretü'l.....	73
Fotoğraf 61: 0261 Envanter Numaralı Kur'ân-ı Kerim (V.190b)	74
Fotoğraf 62: 0261 Envanter Numaralı Kur'ân-ı Kerim'in Sûre Başı (Sûretü'n.....	74
Fotoğraf 63: 0261 Envanter Numaralı Kur'ân-ı Kerim (V.196b)	75

Fotoğraf 64: 0261 Envanter Numaralı Kur'ân-ı Kerim'in Sûre Başı (Sûretü'l.....	76
Fotoğraf 65: 0261 Envanter Numaralı Kur'ân-ı Kerim (V.200a)	76
Fotoğraf 66: 0261 Envanter Numaralı Kur'ân-ı Kerim'in Sûre Başı (Sûretü'sh	77
Fotoğraf 67: 0261 Envanter Numaralı Kur'ân-ı Kerim (V.206a)	77
Fotoğraf 68: 0261 Envanter Numaralı Kur'ân-ı Kerim'in Sûre Başı (Sûretü'n-	78
Fotoğraf 69: 0261 Envanter Numaralı Kur'ân-ı Kerim (V.209a)	79
Fotoğraf 70: 0261 Envanter Numaralı Kur'ân-ı Kerim'in Sûre Başı (Sûretü'l	79
Fotoğraf 71: 0261 Envanter Numaralı Kur'ân-ı Kerim (V.216b)	80
Fotoğraf 72: 0261 Envanter Numaralı Kur'ân-ı Kerim Sûre Başı (Sûretü'l	81
Fotoğraf 73: 0261 Envanter Numaralı Kur'ân-ı Kerim (V.221a)	81
Fotoğraf 74: 0261 Envanter Numaralı Kur'ân-ı Kerim'in Sûre Başı (Sûretü'r	82
Fotoğraf 75: 0261 Envanter Numaralı Kur'ân-ı Kerim (V.224b)	83
Fotoğraf 76: 0261 Envanter Numaralı Kur'ân-ı Kerim'in Sûre Başı (Sûretü'l.....	84
Fotoğraf 77: 0261 Envanter Numaralı Kur'ân-ı Kerim (V.226b)	84
Fotoğraf 78: 0261 Envanter Numaralı Kur'ân-ı Kerim'in Sûre Başı(Sûretü's-.....	85
Fotoğraf 79: 0261 Envanter Numaralı Kur'ân-ı Kerim (V.228b)	85
Fotoğraf 80: 0261 Envanter Numaralı Kur'ân-ı Kerim'in Sûre Başı (Sûretü'l.....	86
Fotoğraf 81: 0261 Envanter Numaralı Kur'ân-ı Kerim (V.230a)	86
Fotoğraf 82: 0261 Envanter Numaralı Kur'ân-ı Kerim'in Sûre Başı (Sûretü's-.....	87
Fotoğraf 83: 0261 Envanter Numaralı Kur'ân-ı Kerim (V.233b)	87
Fotoğraf 84: 0261 Envanter Numaralı Kur'ân-ı Kerim'in Sûre Başı (Sûretü'l.....	88
Fotoğraf 85: 0261 Envanter Numaralı Kur'ân-ı Kerim (V.235a)	89
Fotoğraf 86: 0261 Envanter Numaralı Kur'ân-ı Kerim'in Sûre Başı (Sûretü Yâsîn. 89	
Fotoğraf 87: 0261 Envanter Numaralı Kur'ân-ı Kerim (V.238b)	90
Fotoğraf 88: 0261 Envanter Numaralı Kur'ân-ı Kerim'in Sûre Başı (Sûretü's	91
Fotoğraf 89: 0261 Envanter Numaralı Kur'ân-ı Kerim (V.242b)	91
Fotoğraf 90: 0261 Envanter Numaralı Kur'ân-ı Kerim'in Sûre Başı (Sûretü Sâd.	92
Fotoğraf 91: 0261 Envanter Numaralı Kur'ân-ı Kerim (V.245a)	92
Fotoğraf 92: 0261 Envanter Numaralı Kur'ân-ı Kerim'in Sûre Başı (Sûretü'z-.....	93
Fotoğraf 93: 0261 Envanter Numaralı Kur'ân-ı Kerim (V.249a)	94
Fotoğraf 94: 0261 Envanter Numaralı Kur'ân-ı Kerim'in Sûre Başı (Sûretü'l.....	94
Fotoğraf 95: 0261 Envanter Numaralı Kur'ân-ı Kerim (V.2533a)	95

Fotoğraf 96:	0261 Envanter Numaralı Kur'ân-ı Kerim'in Sûre Başı (Sûretü's-.....	95
Fotoğraf 97:	0261 Envanter Numaralı Kur'ân-ı Kerim (V.258a)	96
Fotoğraf 98:	0261 Envanter Numaralı Kur'ân-ı Kerim'in Sûre Başı (Sûretü'sh)	97
Fotoğraf 99:	0261 Envanter Numaralı Kur'ân-ı Kerim (V.264a)	97
Fotoğraf 100:	0261 Envanter Numaralı Kur'ân-ı Kerim'in Sûre Başı (Sûretü'z	98
Fotoğraf 101:	0261 Envanter Numaralı Kur'ân-ı Kerim (V.267a)	99
Fotoğraf 102:	0261 Envanter Numaralı Kur'ân-ı Kerim'in Sûre Başı (Sûretü'd.....)	99
Fotoğraf 103:	0261 Envanter Numaralı Kur'ân-ı Kerim (V.271b)	100
Fotoğraf 104:	0261 Envanter Numaralı Kur'ân-ı Kerim'in Sûre Başı (Sûretü'l)	100
Fotoğraf 105:	0261 Envanter Numaralı Kur'ân-ı Kerim (V.275b)	101
Fotoğraf 106:	0261 Envanter Numaralı Kur'ân-ı Kerim'in Sûre Başı (Sûretü'l)	102
Fotoğraf 107:	0261 Envanter Numaralı Kur'ân-ı Kerim (V.276b)	102
Fotoğraf 108:	0261 Envanter Numaralı Kur'ân-ı Kerim'in Sûre Başı (Sûretü	103
Fotoğraf 109:	0261 Envanter Numaralı Kur'ân-ı Kerim (V.278a)	103
Fotoğraf 110:	0261 Envanter Numaralı Kur'ân-ı Kerim'in Sûre Başı (Sûretü'l)	104
Fotoğraf 111:	0261 Envanter Numaralı Kur'ân-ı Kerim (V.281b)	104
Fotoğraf 112:	0261 Envanter Numaralı Kur'ân-ı Kerim'in Sûre Başı (Sûretü'l)	104
Fotoğraf 113:	0261 Envanter Numaralı Kur'ân-ı Kerim (V.288a)	105
Fotoğraf 114:	0261 Envanter Numaralı Kur'ân-ı Kerim'in Sûre Başı (Sûretü Kâf	105
Fotoğraf 115:	0261 Envanter Numaralı Kur'ân-ı Kerim (V.290a)	106
Fotoğraf 116:	0261 Envanter Numaralı Kur'ân-ı Kerim'in Sûre Başı (Sûretü'z ...)	107
Fotoğraf 117:	0261 Envanter Numaralı Kur'ân-ı Kerim (V.291b)	107
Fotoğraf 118:	0261 Envanter Numaralı Kur'ân-ı Kerim'in Sûre Başı (Sûretü't. ...)	108
Fotoğraf 119:	0261 Envanter Numaralı Kur'ân-ı Kerim (V.293a)	108
Fotoğraf 120:	0261 Envanter Numaralı Kur'ân-ı Kerim'in Sûre Başı (Sûretü'n- ..)	109
Fotoğraf 121:	0261 Envanter Numaralı Kur'ân-ı Kerim (V.294b)	110
Fotoğraf 122:	0261 Envanter Numaralı Kur'ân-ı Kerim'in Sûre Başı (Sûretü'l)	110
Fotoğraf 123:	0261 Envanter Numaralı Kur'ân-ı Kerim (V.296b)	111
Fotoğraf 124:	0261 Envanter Numaralı Kur'ân-ı Kerim'in Sûre Başı (Sûretü'r- ...)	112
Fotoğraf 125:	0261 Envanter Numaralı Kur'ân-ı Kerim (V.298b)	112
Fotoğraf 126:	0261 Envanter Numaralı Kur'ân-ı Kerim'in Sûre Başı (Sûretü'l)	113
Fotoğraf 127:	0261 Envanter Numaralı Kur'ân-ı Kerim (V.300b)	113

Fotoğraf 128:	0261 Envanter Numaralı Kur'ân-ı Kerim'in Sûre Başı (Sûretü'l	114
Fotoğraf 129:	0261 Envanter Numaralı Kur'ân-ı Kerim (V.303a)	114
Fotoğraf 130:	0261 Envanter Numaralı Kur'ân-ı Kerim'in Sûre Başı (Sûretü'l	115
Fotoğraf 131:	0261 Envanter Numaralı Kur'ân-ı Kerim (V.305a)	115
Fotoğraf 132:	0261 Envanter Numaralı Kur'ân-ı Kerim'in Sûre Başı (Sûretü'l	116
Fotoğraf 133:	0261 Envanter Numaralı Kur'ân-ı Kerim (V.307a)	116
Fotoğraf 134:	0261 Envanter Numaralı Kur'ân-ı Kerim'in Sûre Başı (Sûretü's- ...	117
Fotoğraf 135:	0261 Envanter Numaralı Kur'ân-ı Kerim (V.309a)	117
Fotoğraf 136:	0261 Envanter Numaralı Kur'ân-ı Kerim'in Sûre Başı (Sûretü'l	118
Fotoğraf 137:	0261 Envanter Numaralı Kur'ân-ı Kerim (V.310b)	118
Fotoğraf 138:	0261 Envanter Numaralı Kur'ân-ı Kerim (V.311a)	119
Fotoğraf 139:	0261 Envanter Numaralı Kur'ân-ı Kerim'in Sûre Başı (Sûretü't- ..	119
Fotoğraf 140:	0261 Envanter Numaralı Kur'ân-ı Kerim (V.312b)	120
Fotoğraf 141:	0261 Envanter Numaralı Kur'ân-ı Kerim'in Sûre Başı (Sûretü'l ...	120
Fotoğraf 142:	0261 Envanter Numaralı Kur'ân-ı Kerim (V.313a)	121
Fotoğraf 143:	0261 Envanter Numaralı Kur'ân-ı Kerim'in Sûre Başı (Sûretü'l	121
Fotoğraf 144:	0261 Envanter Numaralı Kur'ân-ı Kerim (V.315a)	122
Fotoğraf 145:	0261 Envanter Numaralı Kur'ân-ı Kerim'in Sûre Başı (Sûretü'n....	122
Fotoğraf 146:	0261 Envanter Numaralı Kur'ân-ı Kerim (V.316a)	123
Fotoğraf 147:	0261 Envanter Numaralı Kur'ân-ı Kerim'in Sûre Başı (Sûretü'l. ...	124
Fotoğraf 148:	0261 Envanter Numaralı Kur'ân-ı Kerim (V.318b)	124
Fotoğraf 149:	0261 Envanter Numaralı Kur'ân-ı Kerim'in Sûre Başı (Sûretü'l ...	125
Fotoğraf 150:	0261 Envanter Numaralı Kur'ân-ı Kerim (V.320b)	125
Fotoğraf 151:	0261 Envanter Numaralı Kur'ân-ı Kerim'in Sûre Başı (Sûretü'l	126
Fotoğraf 152:	0261 Envanter Numaralı Kur'ân-ı Kerim (V.322b)	126
Fotoğraf 153:	0261 Envanter Numaralı Kur'ân-ı Kerim'in Sûre Başı (Sûretü'l	127
Fotoğraf 154:	0261 Envanter Numaralı Kur'ân-ı Kerim (V.323a)	127
Fotoğraf 155:	0261 Envanter Numaralı Kur'ân-ı Kerim'in Sûre Başı (Sûretü'n- ..	128
Fotoğraf 156:	0261 Envanter Numaralı Kur'ân-ı Kerim (V.324b)	128
Fotoğraf 157:	0261 Envanter Numaralı Kur'ân-ı Kerim'in Sûre Başı (Sûretü'n....	129
Fotoğraf 158:	0261 Envanter Numaralı Kur'ân-ı Kerim (V.325b)	129
Fotoğraf 159:	0261 Envanter Numaralı Kur'ân-ı Kerim'in Sûre Başı (Sûretü.....	130

Fotoğraf 160:	0261 Envanter Numaralı Kur'ân-ı Kerim (V.326b327a)	131
Fotoğraf 161:	0261 Envanter Numaralı Kur'ân-ı Kerim'in Sûre Başı (Sûretü't	132
Fotoğraf 162:	0261 Envanter Numaralı Kur'ân-ı Kerim'in Sûre Başı (Sûretü'l ...	132
Fotoğraf 163:	0261 Envanter Numaralı Kur'ân-ı Kerim (V.327b)	133
Fotoğraf 164:	0261 Envanter Numaralı Kur'ân-ı Kerim'in Sûre Başı (Sûretü'l	134
Fotoğraf 165:	0261 Envanter Numaralı Kur'ân-ı Kerim (V.328b-V.329a)	135
Fotoğraf 166:	0261 Envanter Numaralı Kur'ân-ı Kerim'in Sûre Başı (Sûretü'l	136
Fotoğraf 167:	0261 Envanter Numaralı Kur'ân-ı Kerim'in Sûre Başı (Sûretü'l	136
Fotoğraf 168:	0261 Envanter Numaralı Kur'ân-ı Kerim (V.330a)	137
Fotoğraf 169:	0261 Envanter Numaralı Kur'ân-ı Kerim'in Sûre Başı (Sûretü't- ...	138
Fotoğraf 170:	0261 Envanter Numaralı Kur'ân-ı Kerim'in Sûre Başı (Sûretü'l ...	138
Fotoğraf 171:	0261 Envanter Numaralı Kur'ân-ı Kerim (V.331a)	139
Fotoğraf 172:	0261 Envanter Numaralı Kur'ân-ı Kerim (V.340b-V.341a)	161
Fotoğraf 173:	0261 Envanter Numaralı Kur'ân-ı Kerim'in Sûre Başı (Sûretü'l	162
Fotoğraf 174:	0261 Envanter Numaralı Kur'ân-ı Kerim'in Sûre Başı (Sûretü'l	163
Fotoğraf 175:	0261 Envanter Numaralı Kur'ân-ı Kerim'in Sûre Başı (Sûretü'l	164
Fotoğraf 176:	0261 Envanter Numaralı Kur'ân-ı Kerim'in Sûre Başı (Sûretü'n....	164
Fotoğraf 177:	0261 Envanter Numaralı Kur'ân-ı Kerim'in Sûre Başı (Sûretü	165
Fotoğraf 178:	0261 Envanter Numaralı Kur'ân-ı Kerim (V.341b)	166
Fotoğraf 179:	0261 Envanter Numaralı Kur'ân-ı Kerim'in Sûre Başı (Sûretü'l	166
Fotoğraf 180:	0261 Envanter Numaralı Kur'ân-ı Kerim'in Sûre Başı (Sûretü'l	167
Fotoğraf 181:	0261 Envanter Numaralı Kuran- Kerim'in Sûre Başı (Sûretü'n-....	168
Fotoğraf 182:	0261 Envanter Numaralı Kur'ân-ı Kerim'in Aşere Gülü(V.7b)	169
Fotoğraf 183:	0261 Envanter Numaralı Kur'ân-ı Kerim'in Nısfu Hizib Gülü	170
Fotoğraf 184:	0261 Envanter Numaralı Kur'ân-ı Kerim Secde Ve Nısfu Hizib.....	171
Fotoğraf 185:	0261 Envanter Numaralı Kur'ân-ı Kerim'in Gülü(V.171a).....	172
Fotoğraf 186:	0261 Envanter Numaralı Kur'ân-ı Kerim'in Hizib Gülü (V.171a)..	173
Fotoğraf 187:	0261 Envanter Numaralı Kur'ân-ı Kerim'in Aşere Ve Hizbu	174
Fotoğraf 188:	0261 Envanter Numaralı Kur'ân-ı Kerim'in Aşere Gülü (V.205b) .	175
Fotoğraf 189:	0261 Envanter Numaralı Kur'ân-ı Kerim'in Cüz Ve Aşere Gülü....	176
Fotoğraf 190:	0261 Envanter Numaralı Kur'ân-ı Kerim'in Aşere Ve Rubu'	177
Fotoğraf 191:	0261 Envanter Numaralı Kur'ân-ı Kerim'in Aşere Gülü (V.267a) .	178

Fotoğraf 192:	0261	Envanter Numaralı Kur'ân-ı Kerim'in Cüz Gülü (V.275b)	179
Fotoğraf 193:	0261	Envanter Numaralı Kur'ân-ı Kerim'in Aşere Ve Rubu' Gülü	180
Fotoğraf 194:	0261	Envanter Numaralı Kur'ân-ı Kerim'in Ketebesı (V.342a).....	181
Fotoğraf 195:	0281	Envanter Numaralı Kur'ân-ı Kerim'in Cildi.	185
Fotoğraf 196:	0281	Envanter Numaralı Kur'ân-ı Kerim'in Dış Kabından Detay ..	186
Fotoğraf 197:	0281	Envanter Numaralı Kur'ân-ı Kerim'in Dış Kab Köşebendi.	186
Fotoğraf 198:	0281	Envanter Numaralı Kur'ân-ı Kerim'in Kabın İçi.	187
Fotoğraf 199:	0281	Envanter Numaralı Kur'ân-ı Kerim'in	188
Fotoğraf 200:	0281	Envanter Numaralı Kur'ân-ı Kerim.....	189
Fotoğraf 201:	0281	Envanter Numaralı Kur'ân-ı Kerim'in Serlevhası	190
Fotoğraf 202:	0281	Envanter Numaralı Kur'ân-ı Kerim'in Serlevhası	191
Fotoğraf 203:	281	Envanter Numaralı Kur'ân-ı Kerim'in Serlevha Koltuk.	192
Fotoğraf 204:	0281	Envanter Numaralı Kur'ân-ı Kerim'in Serlevha Koltuk	193
Fotoğraf 205:	0281	Envanter Numaralı Kur'ân-ı Kerim'in Serlevha Arasuyu.....	194
Fotoğraf 206:	0281	Envanter Numaralı Kur'ân-ı Kerim'in Serlevha Kitabe	195
Fotoğraf 207:	0281	Envanter Numaralı Kur'ân-ı Kerim'in Serlevha Dış Pervaz...	196
Fotoğraf 208:	0281	Envanter Numaralı Kur'ân-ı Kerim'in Serlevha Dış Pervaz...	197
Fotoğraf 209:	0281	Envanter Numaralı Kur'ân-ı Kerim'in Serlevha Dış Pervaz..	199
Fotoğraf 210:	0281	Envanter Numaralı Kur'ân-ı Kerim'in Serlevha Tığları.	200
Fotoğraf 211:	0281	Envanter Numaralı Kur'ân-ı Kerim(V.446a-V.447b)	201
Fotoğraf 212:	0281	Envanter Numaralı Kur'ân-ı Kerim'in (V.3b).....	202
Fotoğraf 213:	0281	Envanter Numaralı Kur'ân-ı Kerim'in Sûre Başı Tezhibi.	203
Fotoğraf 214:	0281	Envanter Numaralı Kur'ân-ı Kerim'in Sûre Başı Tezhibi	206
Fotoğraf 215:	0281	Envanter Numaralı Kur'ân-ı Kerim (V.57a)	207
Fotoğraf 216:	0281	Envanter Numaralı Kur'ân-ı Kerim'in Sûre Başı (V.57a)	207
Fotoğraf 217:	0281	Envanter Numaralı Kur'ân-ı Kerim(V.71b)	208
Fotoğraf 218:	0281	Envanter Numaralı Kur'ân-ı Kerim'in Sûre Başı (V.71b)	208
Fotoğraf 219:	0281	Envanter Numaralı Kur'ân-ı Kerim(V.96b)	209
Fotoğraf 220:	0281	Envanter Numaralı Kur'ân-ı Kerim'in Sûre Başı (V.96b)	209
Fotoğraf 221:	0281	Envanter Numaralı Kur'ân-ı Kerim (V.121a)	210
Fotoğraf 222:	0281	Envanter Numaralı Kur'ân-ı Kerim'in Sûre Başı (V.121a)	211
Fotoğraf 223:	0281	Envanter Numaralı Kur'ân-ı Kerim (V.141a)	211

Fotoğraf 224:	0281 Envanter Numaralı Kur'ân-ı Kerim'in Sûre Başı (V.141a)	212
Fotoğraf 225:	0281 Envanter Numaralı Kur'ân-ı Kerim (V.161b)	212
Fotoğraf 226:	0281 Envanter Numaralı Kur'ân-ı Kerim'in Sûre Başı (V.161b)	213
Fotoğraf 227:	0281 Envanter Numaralı Kur'ân-ı Kerim (V.173b)	214
Fotoğraf 228:	0281 Envanter Numaralı Kur'ân-ı Kerim'in Sûre Başı (V.173b)	214
Fotoğraf 229:	0281 Envanter Numaralı Kur'ân-ı Kerim (V.192a)	215
Fotoğraf 230:	0281 Envanter Numaralı Kur'ân-ı Kerim'in Sûre Başı (V.192a)	215
Fotoğraf 231:	0281 Envanter Numaralı Kur'ân-ı Kerim (V.202b)	216
Fotoğraf 232:	0281 Envanter Numaralı Kur'ân-ı Kerim'in Sûre Başı (V.202b)	217
Fotoğraf 233:	0281 Envanter Numaralı Kur'ân-ı Kerim (V.213a)	217
Fotoğraf 234:	0281 Envanter Numaralı Kur'ân-ı Kerim'in Sûre Başı (V.213a)	218
Fotoğraf 235:	0281 Envanter Numaralı Kur'ân-ı Kerim (V.221b)	218
Fotoğraf 236:	0281 Envanter Numaralı Kur'ân-ı Kerim'in Sûre Başı (V.221b)	219
Fotoğraf 237:	0281 Envanter Numaralı Kur'ân-ı Kerim (V.229a)	220
Fotoğraf 238:	0281 Envanter Numaralı Kur'ân-ı Kerim'in Sûre Başı (V.229a)	220
Fotoğraf 239:	0281 Envanter Numaralı Kur'ân-ı Kerim (V.234b)	221
Fotoğraf 240:	0281 Envanter Numaralı Kur'ân-ı Kerim'in Sûre Başı (V.234b)	222
Fotoğraf 241:	0281 Envanter Numaralı Kur'ân-ı Kerim (V.237b)	222
Fotoğraf 242:	0281 Envanter Numaralı Kur'ân-ı Kerim'in Sûre Başı (V.237b)	223
Fotoğraf 243:	0281 Envanter Numaralı Kur'ân-ı Kerim (V.239b)	223
Fotoğraf 244:	0281 Envanter Numaralı Kur'ân-ı Kerim'in Sûre Başı (V.239b)	224
Fotoğraf 245:	0281 Envanter Numaralı Kur'ân-ı Kerim (V.241b)	225
Fotoğraf 246:	0281 Envanter Numaralı Kur'ân-ı Kerim'in Sûre Başı (V.241b)	225
Fotoğraf 247:	0281 Envanter Numaralı Kur'ân-ı Kerim (V.248b)	226
Fotoğraf 248:	0281 Envanter Numaralı Kur'ân-ı Kerim (V.248b)	227
Fotoğraf 249:	0281 Envanter Numaralı Kur'ân-ı Kerim (V.255a)	229
Fotoğraf 250:	0281 Envanter Numaralı Kur'ân-ı Kerim'in Sûre Başı (V.255a)	230
Fotoğraf 251:	0281 Envanter Numaralı Kur'ân-ı Kerim (V.265a)	230
Fotoğraf 252:	0281 Envanter Numaralı Kur'ân-ı Kerim'in Sûre Başı (V.265a)	231
Fotoğraf 253:	0281 Envanter Numaralı Kur'ân-ı Kerim (V.275a)	232
Fotoğraf 254:	0281 Envanter Numaralı Kur'ân-ı Kerim'in Sûre Başı (V.275a)	232
Fotoğraf 255:	0281 Envanter Numaralı Kur'ân-ı Kerim (V.285a)	233

Fotoğraf 256:	0281 Envanter Numaralı Kur'ân-ı Kerim'in Sûre Başı (V.285a)	234
Fotoğraf 257:	0281 Envanter Numaralı Kur'ân-ı Kerim (V.294a)	234
Fotoğraf 258:	0281 Envanter Numaralı Kur'ân-ı Kerim'in Sûre Başı (V.294a)	235
Fotoğraf 259:	0281 Envanter Numaralı Kur'ân-ı Kerim (V.301a)	236
Fotoğraf 260:	0281 Envanter Numaralı Kur'ân-ı Kerim'in Sûre Başı (V.301a)	236
Fotoğraf 261:	0281 Envanter Numaralı Kur'ân-ı Kerim (V.305b)	237
Fotoğraf 262:	0281 Envanter Numaralı Kur'ân-ı Kerim'in Sûre Başı (V.305b)	238
Fotoğraf 263:	0281 Envanter Numaralı Kur'ân-ı Kerim (V.311b)	238
Fotoğraf 264:	0281 Envanter Numaralı Kur'ân-ı Kerim'in Sûre Başı (V.311b)	239
Fotoğraf 265:	0281 Envanter Numaralı Kur'ân-ı Kerim (V.320a)	239
Fotoğraf 266:	0281 Envanter Numaralı Kur'ân-ı Kerim'in Sûre Başı (V.320a)	240
Fotoğraf 267:	0281 Envanter Numaralı Kur'ân-ı Kerim (V.327a)	241
Fotoğraf 268:	0281 Envanter Numaralı Kur'ân-ı Kerim'in Sûre Başı (V.327a)	241
Fotoğraf 269:	0281 Envanter Numaralı Kur'ân-ı Kerim (V.331a)	242
Fotoğraf 270:	0281 Envanter Numaralı Kur'ân-ı Kerim'in Sûre Başı (V.331a)	243
Fotoğraf 271:	0281 Envanter Numaralı Kur'ân-ı Kerim (V.336b)	243
Fotoğraf 272:	0281 Envanter Numaralı Kur'ân-ı Kerim'in Sûre Başı (V.336b)	244
Fotoğraf 273:	0281 Envanter Numaralı Kur'ân-ı Kerim (V.339b)	244
Fotoğraf 274:	0281 Envanter Numaralı Kur'ân-ı Kerim'in Sûre Başı (V.339b)	245
Fotoğraf 275:	0281 Envanter Numaralı Kur'ân-ı Kerim (V.343a)	246
Fotoğraf 276:	0281 Envanter Numaralı Kur'ân-ı Kerim'in Sûre Başı (V.343a)	246
Fotoğraf 277:	0281 Envanter Numaralı Kur'ân-ı Kerim (V.345b)	247
Fotoğraf 278:	0281 Envanter Numaralı Kur'ân-ı Kerim'in Sûre Başı (V.345b)	248
Fotoğraf 279:	0281 Envanter Numaralı Kur'ân-ı Kerim (V.348a)	248
Fotoğraf 280:	0281 Envanter Numaralı Kur'ân-ı Kerim'in Sûre Başı (V.348a)	249
Fotoğraf 281:	0281 Envanter Numaralı Kur'ân-ı Kerim (V.350a)	249
Fotoğraf 282:	0281 Envanter Numaralı Kur'ân-ı Kerim'in Sûre Başı (V.350a)	250
Fotoğraf 283:	0281 Envanter Numaralı Kur'ân-ı Kerim (V.354a)	250
Fotoğraf 284:	0281 Envanter Numaralı Kur'ân-ı Kerim'in Sûre Başı (V.354a)	251
Fotoğraf 285:	0281 Envanter Numaralı Kur'ân-ı Kerim (V.360b)	252
Fotoğraf 286:	0281 Envanter Numaralı Kur'ân-ı Kerim'in Sûre Başı (V.360b)	252
Fotoğraf 287:	0281 Envanter Numaralı Kur'ân-ı Kerim (V.362b)	253

Fotoğraf 288:	0281 Envanter Numaralı Kur'ân-ı Kerim'in Sûre Başı (V.362b)	254
Fotoğraf 289:	0281 Envanter Numaralı Kur'ân-ı Kerim (V.365a)	254
Fotoğraf 290:	0281 Envanter Numaralı Kur'ân-ı Kerim'in Sûre Başı (V.365a)	255
Fotoğraf 291:	0281 Envanter Numaralı Kur'ân-ı Kerim (V.367b)	255
Fotoğraf 292:	0281 Envanter Numaralı Kur'ân-ı Kerim'in Sûre Başı (V.367b)	256
Fotoğraf 293:	0281 Envanter Numaralı Kur'ân-ı Kerim (V.370b)	257
Fotoğraf 294:	0281 Envanter Numaralı Kur'ân-ı Kerim'in Sûre Başı (V.370b)	257
Fotoğraf 295:	0281 Envanter Numaralı Kur'ân-ı Kerim (V.373a)	258
Fotoğraf 296:	0281 Envanter Numaralı Kur'ân-ı Kerim'in Sûre Başı (V.373a)	259
Fotoğraf 297:	0281 Envanter Numaralı Kur'ân-ı Kerim (V.376b)	259
Fotoğraf 298:	0281 Envanter Numaralı Kur'ân-ı Kerim'in Sûre Başı (V.376b)	260
Fotoğraf 299:	0281 Envanter Numaralı Kur'ân-ı Kerim (V.379a)	261
Fotoğraf 300:	0281 Envanter Numaralı Kur'ân-ı Kerim'in Sûre Başı (V.379a)	261
Fotoğraf 301:	0281 Envanter Numaralı Kur'ân-ı Kerim (V.381a)	262
Fotoğraf 302:	0281 Envanter Numaralı Kur'ân-ı Kerim'in Sûre Başı (V.381a)	263
Fotoğraf 303:	0281 Envanter Numaralı Kur'ân-ı Kerim (V.383b)	263
Fotoğraf 304:	0281 Envanter Numaralı Kur'ân-ı Kerim'in Sûre Başı (V.383b)	264
Fotoğraf 305:	0281 Envanter Numaralı Kur'ân-ı Kerim (V.386b)	264
Fotoğraf 306:	0281 Envanter Numaralı Kur'ân-ı Kerim'in Sûre Başı (V.386b)	265
Fotoğraf 307:	0281 Envanter Numaralı Kur'ân-ı Kerim (V.388a)	266
Fotoğraf 308:	0281 Envanter Numaralı Kur'ân-ı Kerim'in Sûre Başı (V.388a)	266
Fotoğraf 309:	0281 Envanter Numaralı Kur'ân-ı Kerim (V.391b)	267
Fotoğraf 310:	0281 Envanter Numaralı Kur'ân-ı Kerim'in Sûre Başı (V.391b)	268
Fotoğraf 311:	0281 Envanter Numaralı Kur'ân-ı Kerim (V.393a)	268
Fotoğraf 312:	0281 Envanter Numaralı Kur'ân-ı Kerim'in Sûre Başı (V.393a)	269
Fotoğraf 313:	0281 Envanter Numaralı Kur'ân-ı Kerim (V.395b)	269
Fotoğraf 314:	0281 Envanter Numaralı Kur'ân-ı Kerim'in Sûre Başı (V.395b)	270
Fotoğraf 315:	0281 Envanter Numaralı Kur'ân-ı Kerim (V.398b)	271
Fotoğraf 316:	0281 Envanter Numaralı Kur'ân-ı Kerim'in Sûre Başı (V.398b)	271
Fotoğraf 317:	0281 Envanter Numaralı Kur'ân-ı Kerim (V.400a)	272
Fotoğraf 318:	0281 Envanter Numaralı Kur'ân-ı Kerim'in Sûre Başı (V.400a)	273
Fotoğraf 319:	0281 Envanter Numaralı Kur'ân-ı Kerim (V.402b)	273

Fotoğraf 320:	0281 Envanter Numaralı Kur'ân-ı Kerim'in Sûre Başı (V.402b)	274
Fotoğraf 321:	0281 Envanter Numaralı Kur'ân-ı Kerim (V.404a)	274
Fotoğraf 322:	0281 Envanter Numaralı Kur'ân-ı Kerim'in Sûre Başı (V.404a)	275
Fotoğraf 323:	0281 Envanter Numaralı Kur'ân-ı Kerim (V.406a)	276
Fotoğraf 324:	0281 Envanter Numaralı Kur'ân-ı Kerim'in Sûre Başı (V.406a)	276
Fotoğraf 325:	0281 Envanter Numaralı Kur'ân-ı Kerim (V.409a)	277
Fotoğraf 326:	0281 Envanter Numaralı Kur'ân-ı Kerim'in Sûre Başı (V.409a)	278
Fotoğraf 327:	0281 Envanter Numaralı Kur'ân-ı Kerim (V.411a)	278
Fotoğraf 328:	0281 Envanter Numaralı Kur'ân-ı Kerim'in Sûre Başı (V.411a)	279
Fotoğraf 329:	0281 Envanter Numaralı Kur'ân-ı Kerim (V.413a)	280
Fotoğraf 330:	0281 Envanter Numaralı Kur'ân-ı Kerim'in Sûre Başı (V.413a)	280
Fotoğraf 331:	0281 Envanter Numaralı Kur'ân-ı Kerim (V.414b-V.415a)	281
Fotoğraf 332:	0281 Envanter Numaralı Kur'ân-ı Kerim'in Sûre Başı (V.414b)	282
Fotoğraf 333:	0281 Envanter Numaralı Kur'ân-ı Kerim'in Sûre Başı (V.415a)	283
Fotoğraf 334:	0281 Envanter Numaralı Kur'ân-ı Kerim (V.416a)	283
Fotoğraf 335:	0281 Envanter Numaralı Kur'ân-ı Kerim'in Sûre Başı (V.416a)	284
Fotoğraf 336:	0281 Envanter Numaralı Kur'ân-ı Kerim (V.417b)	285
Fotoğraf 337:	0281 Envanter Numaralı Kur'ân-ı Kerim'in Sûre Başı (V.417b)	285
Fotoğraf 338:	0281 Envanter Numaralı Kur'ân-ı Kerim (V.419b)	286
Fotoğraf 339:	0281 Envanter Numaralı Kur'ân-ı Kerim'in Sûre Başı (V.419b)	287
Fotoğraf 340:	0281 Envanter Numaralı Kur'ân-ı Kerim (V.420a)	287
Fotoğraf 341:	0281 Envanter Numaralı Kur'ân-ı Kerim'in Sûre Başı (V.420a)	288
Fotoğraf 342:	0281 Envanter Numaralı Kur'ân-ı Kerim (V.425a)	288
Fotoğraf 343:	0281 Envanter Numaralı Kur'ân-ı Kerim'in Sûre Başı (V.425a)	289
Fotoğraf 344:	0281 Envanter Numaralı Kur'ân-ı Kerim (V.428b)	290
Fotoğraf 345:	0281 Envanter Numaralı Kur'ân-ı Kerim'in Sûre Başı (V.428b)	290
Fotoğraf 346:	0281 Envanter Numaralı Kur'ân-ı Kerim (V.431b)	291
Fotoğraf 347:	0281 Envanter Numaralı Kur'ân-ı Kerim'in Sûre Başı (V.431b)	292
Fotoğraf 348:	0281 Envanter Numaralı Kur'ân-ı Kerim (V.435b)	292
Fotoğraf 349:	0281 Envanter Numaralı Kur'ân-ı Kerim'in Sûre Başı (V.435b)	293
Fotoğraf 350:	0281 Envanter Numaralı Kur'ân-ı Kerim (V.438b)	293
Fotoğraf 351:	0281 Envanter Numaralı Kur'ân-ı Kerim'in Sûre Başı (V.438b)	294

Fotoğraf 352:	0281 Envanter Numaralı Kur'ân-ı Kerim (V.440b)	295
Fotoğraf 353:	0281 Envanter Numaralı Kur'ân-ı Kerim'in Sûre Başı (V.440b)	295
Fotoğraf 354:	0281 Envanter Numaralı Kur'ân-ı Kerim (V.442a)	296
Fotoğraf 355:	0281 Envanter Numaralı Kur'ân-ı Kerim'in Sûre Başı (V.442a)	297
Fotoğraf 356:	0281 Envanter Numaralı Kur'ân-ı Kerim (V.445b)	297
Fotoğraf 357:	0281 Envanter Numaralı Kur'ân-ı Kerim'in Sûre Başı (V.445b)	298
Fotoğraf 358:	0281 Envanter Numaralı Kur'ân-ı Kerim (V.446b)	299
Fotoğraf 359:	0281 Envanter Numaralı Kur'ân-ı Kerim'in Sûre Başı (V.446b)	299
Fotoğraf 360:	0281 Envanter Numaralı Kur'ân-ı Kerim (V.448b)	300
Fotoğraf 361:	0281 Envanter Numaralı Kur'ân-ı Kerim'in Sûre Başı (V.448b)	301
Fotoğraf 362:	0281 Envanter Numaralı Kur'ân-ı Kerim (V.451b)	301
Fotoğraf 363:	0281 Envanter Numaralı Kur'ân-ı Kerim'in Sûre Başı (V.451b)	302
Fotoğraf 364:	0281 Envanter Numaralı Kur'ân-ı Kerim (V.457b-458a)	302
Fotoğraf 365:	0281 Envanter Numaralı Kur'ân-ı Kerim'in Sûre Başı (V.457b)	303
Fotoğraf 366:	0281 Envanter Numaralı Kur'ân-ı Kerim'in Sûre Başı (V.458a)	304
Fotoğraf 367:	0281 Envanter Numaralı Kur'ân-ı Kerim (V.462a)	305
Fotoğraf 368:	0281 Envanter Numaralı Kur'ân-ı Kerim'in Sûre Başı (V.462a)	305
Fotoğraf 369:	0281 Envanter Numaralı Kur'ân-ı Kerim (V.469b-V.470a)	306
Fotoğraf 370:	0281 Envanter Numaralı Kur'ân-ı Kerim'in Sûre Başı (V.469b)	307
Fotoğraf 371:	0281 Envanter Numaralı Kur'ân-ı Kerim'in Sûre Başı (V.470a)	308
Fotoğraf 372:	0281 Envanter Numaralı Kur'ân-ı Kerim (V.473b-V.474a)	309
Fotoğraf 373:	0281 Envanter Numaralı Kur'ân-ı Kerim'in Sûre Başı (V.473b)	310
Fotoğraf 374:	0281 Envanter Numaralı Kur'ân-ı Kerim'in Sûre Başı (V.474a)	310
Fotoğraf 375:	0281 Envanter Numaralı Kur'ân-ı Kerim (V.476b-V.477a)	311
Fotoğraf 376:	0281 Envanter Numaralı Kur'ân-ı Kerim'in Sûre Başı (V.476b)	312
Fotoğraf 377:	0281 Envanter Numaralı Kur'ân-ı Kerim'in Sûre Başı (V.477a)	313
Fotoğraf 378:	0281 Envanter Numaralı Kur'ân-ı Kerim (V.479b-V.480a)	314
Fotoğraf 379:	0281 Envanter Numaralı Kur'ân-ı Kerim'in Sûre Başı (V.479b)	315
Fotoğraf 380:	0281 Envanter Numaralı Kur'ân-ı Kerim'in Sûre Başı (V.480a)	316
Fotoğraf 381:	0281 Envanter Numaralı Kur'ân-ı Kerim (V.483b-V.484a)	317
Fotoğraf 382:	0281 Envanter Numaralı Kur'ân-ı Kerim'in Sûre Başı (V.483b)	318
Fotoğraf 383:	0281 Envanter Numaralı Kur'ân-ı Kerim'in Sûre Başı (V.484a)	319

Fotoğraf 384:	0281 Envanter Numaralı Kur'ân-ı Kerim (V.488b-V.489a).....	320
Fotoğraf 385:	0281 Envanter Numaralı Kur'ân-ı Kerim'in Sûre Başı (V.488b)	321
Fotoğraf 386:	0281 Envanter Numaralı Kur'ân-ı Kerim'in Sûre Başı (V.488b)	322
Fotoğraf 387:	0281 Envanter Numaralı Kur'ân-ı Kerim'in Sûre Başı (V.489a)	322
Fotoğraf 388:	0281 Envanter Numaralı Kur'ân-ı Kerim (V.489b-V.490a).....	323
Fotoğraf 389:	0281 Envanter Numaralı Kur'ân-ı Kerim'in Sûre Başı (V.489b)	324
Fotoğraf 390:	0281 Envanter Numaralı Kur'ân-ı Kerim'in Sûre Başı (V.489b)	325
Fotoğraf 391:	0281 Envanter Numaralı Kur'ân-ı Kerim'in Sûre Başı (V.490a)	325
Fotoğraf 392:	0281 Envanter Numaralı Kur'ân-ı Kerim'in Sûre Başı (V.490a)	326
Fotoğraf 393:	0281 Envanter Numaralı Kur'ân-ı Kerim (V.490b-V.491a).....	327
Fotoğraf 394:	0281 Envanter Numaralı Kur'ân-ı Kerim'in Sûre Başı (V.490b)	328
Fotoğraf 395:	0281 Envanter Numaralı Kur'ân-ı Kerim'in Sûre Başı (V.490b)	329
Fotoğraf 396:	0281 Envanter Numaralı Kur'ân-ı Kerim'in Sûre Başı (V.491a)	329
Fotoğraf 397:	0281 Envanter Numaralı Kur'ân-ı Kerim'in Sûre Başı (V.491a)	330
Fotoğraf 398:	0281 Envanter Numaralı Kur'ân-ı Kerim (V.492b-V.493a).....	331
Fotoğraf 399:	0281 Envanter Numaralı Kur'ân-ı Kerim'in Sûre Başı (V.492b)	332
Fotoğraf 400:	0281 Envanter Numaralı Kur'ân-ı Kerim'in Sûre Başı (V.492b)	333
Fotoğraf 401:	0281 Envanter Numaralı Kur'ân-ı Kerim'in Sûre Başı (V.492b)	333
Fotoğraf 402:	0281 Envanter Numaralı Kur'ân-ı Kerim'in Sûre Başı (V.493a)	334
Fotoğraf 403:	0281 Envanter Numaralı Kur'ân-ı Kerim'in Sûre Başı (V.493a)	334
Fotoğraf 404:	0281 Envanter Numaralı Kur'ân-ı Kerim'in Sûre Başı (V.494a)	335
Fotoğraf 405:	0281 Envanter Numaralı Kur'ân-ı Kerim (V.494b-V.495a).....	336
Fotoğraf 406:	0281 Envanter Numaralı Kur'ân-ı Kerim'in Sûre Başı (V.494b)	337
Fotoğraf 407:	0281 Envanter Numaralı Kur'ân-ı Kerim'in Sûre Başı (V.494b)	338
Fotoğraf 408:	0281 Envanter Numaralı Kur'ân-ı Kerim'in Sûre Başı (V.494b)	338
Fotoğraf 409:	0281 Envanter Numaralı Kur'ân-ı Kerim'in Sûre Başı (V.495a)	339
Fotoğraf 410:	0281 Envanter Numaralı Kur'ân-ı Kerim'in Sûre Başı (V.495a)	340
Fotoğraf 411:	0281 Envanter Numaralı Kur'ân-ı Kerim'in Sûre Başı (V.495a)	340
Fotoğraf 412:	0281 Envanter Numaralı Kur'ân-ı Kerim'in Sûre Başı (V.495a)	341
Fotoğraf 413:	0281 Envanter Numaralı Kur'ân-ı Kerim Gülü (V.265a)	342
Fotoğraf 414:	0281 Envanter Numaralı Kur'ân-ı Kerim Gülü (V.241b)	342
Fotoğraf 415:	0281 Envanter Numaralı Kur'ân-ı Kerim Gülü (V.477a)	343

Fotoğraf 416: 0281 Envanter Numaralı Kur'ân-ı Kerim Gülü (V.276a)	344
Fotoğraf 417: 0281 Envanter Numaralı Kur'ân-ı Kerim(V.495b)	345
Fotoğraf 418: 0281 Envanter Numaralı Kur'ân-ı Kerim'in Ketebe Ve Vakıf	346
Fotoğraf 419: 0278 Envanter Numaralı Kur'ân-ı Kerim'in Cildi.	349
Fotoğraf 420: 0278 Envanter Numaralı Kur'ân-ı Kerim Kabının İçi.	350
Fotoğraf 421: Serlevha, Durak Örneği	350
Fotoğraf 422: 0278 Envanter Numaralı Kur'ân-ı Kerim'in Serlevhası(V.1b-2b)...	351
Fotoğraf 423: 0278 Envanter Numaralı Kur'ân-ı Kerim'in Serlevha Detayı	352
Fotoğraf 424: 0278 Envanter Numaralı Kur'ân-ı Kerim'in Serlevha Koltuk	353
Fotoğraf 425: 0278 Envanter Numaralı Kur'ân-ı Kerim'in Serlevha Sûre Başı.....	354
Fotoğraf 426: 0278 Envanter Numaralı Kur'ân-ı Kerim'in Serlevha Tezhibi	356
Fotoğraf 427: 0278 Envanter Numaralı Kur'ân-ı Kerim'in Serlevha Tezhibi	358
Fotoğraf 428: 0278 Envanter Numaralı Kur'ân-ı Kerim'in Serlevha Tezhibi	360
Fotoğraf 429: Serlevha, Dış Pervaz Tığları.	361
Fotoğraf 430: 0278 Envanter Numaralı Kur'ân-ı Kerim'in İç Sayfası (V.25a).....	362
Fotoğraf 431: 0278 Envanter Numaralı Kur'ân-ı Kerim (V.24b)	363
Fotoğraf 432: 0278 Envanter Numaralı Kur'ân-ı Kerim'deki Farklı Koltuk.....	364
Fotoğraf 433: 0278 Envanter Numaralı Kur'ân-ı Kerim'deki Koltuk Tezhibi	365
Fotoğraf 434: 0278 Envanter Numaralı Kur'ân-ı Kerim'deki Koltuk Tezhibi	366
Fotoğraf 435: 0278 Envanter Numaralı Kur'ân-ı Kerim'deki Koltuk Deseni	367
Fotoğraf 436: 0278 Envanter Numaralı Kur'ân-ı Kerim'in İç Sayfası	368
Fotoğraf 437: 0278 Envanter Numaralı Kur'ân-ı Kerim (V.1b Ve V.41b)	368
Fotoğraf 438: 0278 Envanter Numaralı Kur'ân-ı Kerim'de Yer Alan Durak.....	369
Fotoğraf 439: 0278 Envanter Numaralı Kur'ân-ı Kerim (V.62a)	369
Fotoğraf 440: 0278 Envanter Numaralı Kur'ân-ı Kerim'in Sûre Başı (Nisâ.	370
Fotoğraf 441: 0278 Envanter Numaralı Kur'ân-ı Kerim'in Sûre Başı.....	370
Fotoğraf 442: 0278 Envanter Numaralı Kur'ân-ı Kerim'in Sûre Başı.....	370
Fotoğraf 443: 0278 Envanter Numaralı Kur'ân-ı Kerim'in Sûre Başı	371
Fotoğraf 444: 0278 Envanter Numaralı Kur'ân-ı Kerim'in Sûre Başı.....	371
Fotoğraf 445: 0278 Envanter Numaralı Kur'ân-ı Kerim'in Sûre Başı.....	371
Fotoğraf 446: 0278 Envanter Numaralı Kur'ân-ı Kerim'in Sûre Başı.....	371
Fotoğraf 447: 0278 Envanter Numaralı Kur'ân-ı Kerim'in Sûre Başı.....	371

Fotoğraf 448:	0278 Envanter Numaralı Kur'ân-ı Kerim'in Sûre Başı.....	371
Fotoğraf 449:	0278 Envanter Numaralı Kur'ân-ı Kerim'in Sûre Başı.....	372
Fotoğraf 450:	0278 Envanter Numaralı Kur'ân-ı Kerim'in Sûre Başı.....	372
Fotoğraf 451:	0278 Envanter Numaralı Kur'ân-ı Kerim'in Sûre Başı	372
Fotoğraf 452:	0278 Envanter Numaralı Kur'ân-ı Kerim'in Sûre Başı.....	372
Fotoğraf 453:	0278 Envanter Numaralı Kur'ân-ı Kerim'in Sûre Başı.....	372
Fotoğraf 454:	0278 Envanter Numaralı Kur'ân-ı Kerim'in Sûre Başı (Ankebut....	372
Fotoğraf 455:	0278 Envanter Numaralı Kur'ân-ı Kerim'in Sûre Başı (Lokman	373
Fotoğraf 456:	0278 Envanter Numaralı Kur'ân-ı Kerim'in Sûre Başı (Secde.....	373
Fotoğraf 457:	0278 Envanter Numaralı Kur'ân-ı Kerim'in Sûre Başı (Cin Sûresi.	373
Fotoğraf 458:	0278 Envanter Numaralı Kur'ân-ı Kerim'in Sûre Başı (Müddesir.	373
Fotoğraf 459:	0278 Envanter Numaralı Kur'ân-ı Kerim (V.104b)	374
Fotoğraf 460:	0278 Envanter Numaralı Kur'ân-ı Kerim'in Sûre Başı (En'âm	374
Fotoğraf 461:	0278 Envanter Numaralı Kur'ân-ı Kerim'in Sûre Başı (A'râf.....	375
Fotoğraf 462:	0278 Envanter Numaralı Kur'ân-ı Kerim (V.142a)	375
Fotoğraf 463:	0278 Envanter Numaralı Kur'ân-ı Kerim'in Sûre Başı (Enfâl.....	376
Fotoğraf 464:	0278 Envanter Numaralı Kur'ân-ı Kerim (V.151a)	376
Fotoğraf 465:	0278 Envanter Numaralı Kur'ân-ı Kerim'in Sûre Başı (Tevbe	377
Fotoğraf 466:	0278 Envanter Numaralı Kur'ân-ı Kerim(V.249b)	377
Fotoğraf 467:	0278 Envanter Numaralı Kur'ân-ı Kerim'in Sûre Başı (Meryem....	378
Fotoğraf 468:	0278 Envanter Numaralı Kur'ân-ı Kerim'in Sûre Başı (Taha	378
Fotoğraf 469:	0278 Envanter Numaralı Kur'ân-ı Kerim (V.263a)	379
Fotoğraf 470:	0278 Envanter Numaralı Kur'ân-ı Kerim'in Sûre Başı (Enbiya	379
Fotoğraf 471:	0278 Envanter Numaralı Kur'ân-ı Kerim'deki Koltuk (V.263a).....	380
Fotoğraf 472:	0278 Envanter Numaralı Kur'ân-ı Kerim'in Sûre Başı (Hac Sûre...)	380
Fotoğraf 473:	0278 Envanter Numaralı Kur'ân-ı Kerim'in Sûre Başı (Mü'minûn.	381
Fotoğraf 474:	0278 Envanter Numaralı Kur'ân-ı Kerim'in Sûre Başı (Nûr Sûresi	381
Fotoğraf 475:	0278 Envanter Numaralı Kur'ân-ı Kerim (V.379a)	381
Fotoğraf 476:	0278 Envanter Numaralı Kur'ân-ı Kerim'in Sûre Başı (Sâd Sûresi	382
Fotoğraf 477:	0278 Envanter Numaralı Kur'ân-ı Kerim'in Sûre Başı (Zümer	382
Fotoğraf 478:	0278 Envanter Numaralı Kur'ân-ı Kerim'in Sûre Başı (Zuhruf	382
Fotoğraf 479:	0278 Envanter Numaralı Kur'ân-ı Kerim'in Sûre Başı (Kıyâmet ...)	382

Fotoğraf 480:	0278 Envanter Numaralı Kur'ân-ı Kerim'in Sûre Başı (İnsân	383
Fotoğraf 481:	0278 Envanter Numaralı Kur'ân-ı Kerim'in Sûre Başı (Mürselât ..	383
Fotoğraf 482:	0278 Envanter Numaralı Kur'ân-ı Kerim'in Sûre Başı (Nebe	383
Fotoğraf 483:	0278 Envanter Numaralı Kur'ân-ı Kerim'in Sûre Başı (Nâziât	383
Fotoğraf 484:	0278 Envanter Numaralı Kur'ân-ı Kerim'in Sûre Başı (Abese	383
Fotoğraf 485:	0278 Envanter Numaralı Kur'ân-ı Kerim'in Sûre Başı (Tekvîr.....	384
Fotoğraf 486:	0278 Envanter Numaralı Kur'ân-ı Kerim'in Sûre Başı (İnfitâr	384
Fotoğraf 487:	0278 Envanter Numaralı Kur'ân-ı Kerim'in Sûre Başı (Mutaffifin.	384
Fotoğraf 488:	0278 Envanter Numaralı Kur'ân-ı Kerim'in Sûre Başı (İnşikâk	384
Fotoğraf 489:	0278 Envanter Numaralı Kur'ân-ı Kerim'in Sûre Başı (Burûç.....	384
Fotoğraf 490:	0278 Envanter Numaralı Kur'ân-ı Kerim'in Sûre Başı (Tarîk.....	385
Fotoğraf 491:	0278 Envanter Numaralı Kur'ân-ı Kerim'in Sûre Başı (A'lâ	385
Fotoğraf 492:	0278 Envanter Numaralı Kur'ân-ı Kerim'in Sûre Başı (Gâşiye	385
Fotoğraf 493:	0278 Envanter Numaralı Kur'ân-ı Kerim'in Sûre Başı (Beled.....	385
Fotoğraf 494:	0278 Envanter Numaralı Kur'ân-ı Kerim'in Sûre Başı (Leyl.....	385
Fotoğraf 495:	0278 Envanter Numaralı Kur'ân-ı Kerim'in Sûre Başı (Dûha.....	386
Fotoğraf 496:	0278 Envanter Numaralı Kur'ân-ı Kerim'in Sûre Başı (İnşirâh	386
Fotoğraf 497:	0278 Envanter Numaralı Kur'ân-ı Kerim'in Sûre Başı (Tîn Sûresi.	386
Fotoğraf 498:	0278 Envanter Numaralı Kur'ân-ı Kerim'in Sûre Başı (Alak	386
Fotoğraf 499:	0278 Envanter Numaralı Kur'ân-ı Kerim'in Sûre Başı (Kadr	386
Fotoğraf 500:	0278 Envanter Numaralı Kur'ân-ı Kerim'in Sûre Başı (Beyyine ...	387
Fotoğraf 501:	0278 Envanter Numaralı Kur'ân-ı Kerim'in Sûre Başı (Zilzâl	387
Fotoğraf 502:	0278 Envanter Numaralı Kur'ân-ı Kerim'in Sûre Başı (Âdiyât	387
Fotoğraf 503:	0278 Envanter Numaralı Kur'ân-ı Kerim'in Sûre Başı (Kâria	387
Fotoğraf 504:	0278 Envanter Numaralı Kur'ân-ı Kerim'in Sûre Başı (Tekâsur ...	387
Fotoğraf 505:	0278 Envanter Numaralı Kur'ân-ı Kerim'in Sûre Başı (Asr.....	388
Fotoğraf 506:	0278 Envanter Numaralı Kur'ân-ı Kerim'in Sûre Başı (Hümeze	388
Fotoğraf 507:	0278 Envanter Numaralı Kur'ân-ı Kerim'in Sûre Başı (Fîl Sûresi..	388
Fotoğraf 508:	0278 Envanter Numaralı Kur'ân-ı Kerim'in Sûre Başı (Kureyş.....	388
Fotoğraf 509:	0278 Envanter Numaralı Kur'ân-ı Kerim'in Sûre Başı (Maûn	388
Fotoğraf 510:	0278 Envanter Numaralı Kur'ân-ı Kerim'in Sûre Başı (Kevser.....	389
Fotoğraf 511:	0278 Envanter Numaralı Kur'ân-ı Kerim'in Sûre Başı (Kâfirûn.....	389

Fotoğraf 512:	0278 Envanter Numaralı Kur'ân-ı Kerim'in Sûre Başı (Nasr.....)	389
Fotoğraf 513:	0278 Envanter Numaralı Kur'ân-ı Kerim'in Sûre Başı (Tebbet	389
Fotoğraf 514:	0278 Envanter Numaralı Kur'ân-ı Kerim (V.334b-V.335a).....	390
Fotoğraf 515:	0278 Envanter Numaralı Kur'ân-ı Kerim'in Sûre Başı (Rûm.....)	391
Fotoğraf 516:	0278 Envanter Numaralı Kur'ân-ı Kerim'in Sûre Başı (Ahzâb	391
Fotoğraf 517:	0278 Envanter Numaralı Kur'ân-ı Kerim'in Sûre Başı (Yâsîn	391
Fotoğraf 518:	0278 Envanter Numaralı Kur'ân-ı Kerim'in Sûre Başı (Fussilet.....)	392
Fotoğraf 519:	0278 Envanter Numaralı Kur'ân-ı Kerim'in Sûre Başı.....	392
Fotoğraf 520:	0278 Envanter Numaralı Kur'ân-ı Kerim'in Sûre Başı (Necm.....)	392
Fotoğraf 521:	0278 Envanter Numaralı Kur'ân-ı Kerim'in Sûre Başı (Hadîd.....)	392
Fotoğraf 522:	0278 Envanter Numaralı Kur'ân-ı Kerim'in Sûre Başı (Haşr.....)	392
Fotoğraf 523:	0278 Envanter Numaralı Kur'ân-ı Kerim'in Sûre Başı (Mümtehin	393
Fotoğraf 524:	0278 Envanter Numaralı Kur'ân-ı Kerim'in Sûre Başı (Saff	393
Fotoğraf 525:	0278 Envanter Numaralı Kur'ân-ı Kerim'in Sûre Başı (Talâk	393
Fotoğraf 526:	0278 Envanter Numaralı Kur'ân-ı Kerim'in Sûre Başı (Nûh	393
Fotoğraf 527:	0278 Envanter Numaralı Kur'ân-ı Kerim (V.356b).....	394
Fotoğraf 528:	0278 Envanter Numaralı Kur'ân-ı Kerim'in Sûre Başı (Sebe.....)	394
Fotoğraf 529:	0278 Envanter Numaralı Kur'ân-ı Kerim (V.407a).....	395
Fotoğraf 530:	0278 Envanter Numaralı Kur'ân-ı Kerim'in Sûre Başı (Şûra	396
Fotoğraf 531:	0278 Envanter Numaralı Kur'ân-ı Kerim'in Sûre Başı (Mücadele..)	396
Fotoğraf 532:	0278 Envanter Numaralı Kur'ân-ı Kerim'in Sûre Başı (Vakı'a	396
Fotoğraf 533:	0278 Envanter Numaralı Kur'ân-ı Kerim'in Sûre Başı (Meâric	397
Fotoğraf 534:	0278 Envanter Numaralı Kur'ân-ı Kerim'in Sûre Başı (Feth Sûre..)	397
Fotoğraf 535:	0278 Envanter Numaralı Kur'ân-ı Kerim'in Sûre Başı (Zâriyât.....)	398
Fotoğraf 536:	0278 Envanter Numaralı Kur'ân-ı Kerim'in Sûre Başı (Tûr Sûresi.)	398
Fotoğraf 537:	0278 Envanter Numaralı Kur'ân-ı Kerim'in Sûre Başı (Cuma.....)	398
Fotoğraf 538:	0278 Envanter Numaralı Kur'ân-ı Kerim (V.456b).....	399
Fotoğraf 539:	0278 Envanter Numaralı Kur'ân-ı Kerim'in Sûre Başı (Rahman.....)	399
Fotoğraf 540:	0278 Envanter Numaralı Kur'ân-ı Kerim (V.585b).....	400
Fotoğraf 541:	0278 Envanter Numaralı Kur'ân-ı Kerim'in Sûre Başı (Tebbet	400
Fotoğraf 542:	0278 Envanter Numaralı Kur'ân-ı Kerim'deki Duraklar	401
Fotoğraf 543:	0278 Envanter Numaralı Kur'ân-ı Kerim'deki Gül (V.19a).....	402

Fotoğraf 544:	0278 Envanter Numaralı Kur'ân-ı Kerim'deki Hamse, Nısf, Aşere	403
Fotoğraf 545:	0278 Envanter Numaralı Kur'ân-ı Kerim'deki Şemse	404
Fotoğraf 546:	0278 Envanter Numaralı Kur'ân-ı Kerim'deki Güller (V.251a).....	405
Fotoğraf 547:	0278 Envanter Numaralı Kur'ân-ı Kerim'in Gülü (V.267a).....	405
Fotoğraf 548:	0278 Envanter Numaralı Kur'ân-ı Kerim'in Gülü (V.333b).....	406
Fotoğraf 549:	0278 Envanter Numaralı Kur'ân-ı Kerim'deki Hamse Gülü	406
Fotoğraf 550:	0278 Envanter Numaralı Kur'ân-ı Kerim'deki Hamse, Aşere,.....	407
Fotoğraf 551:	0278 Envanter Numaralı Kur'ân-ı Kerim'in Aşere Gülü	408
Fotoğraf 552:	0278 Envanter Numaralı Kur'ân-ı Kerim'deki Daire Formlu Güller	409
Fotoğraf 553:	0278 Envanter Numaralı Kur'ân-ı Kerim(V.585b-586b).....	410
Fotoğraf 554:	0278 Envanter Numaralı Kur'ân-ı Kerim'in Sonundaki Vakıf	411
Fotoğraf 555:	0262 Envanter Numaralı Kur'ân-ı Kerim'in Cildi.	414
Fotoğraf 556:	0262 Envanter Numaralı Kur'ân-ı Kerim'in Serlevhası(V1b-2a)....	415
Fotoğraf 557:	0262 Envanter Numaralı Kur'ân-ı Kerim'in Beyne's-Süturlu Yazı	417
Fotoğraf 558:	0262 Envanter Numaralı Kur'ân-ı Kerim'in Serlevha Durakları.....	418
Fotoğraf 559:	0262 Envanter Numaralı Kur'ân-ı Kerim'in Serlevhası	418
Fotoğraf 560:	0262 Envanter Numaralı Kur'ân-ı Kerim'in Serlevha Arasuyu.....	419
Fotoğraf 561:	0262 Envanter Numaralı Kur'ân-ı Kerim'in Serlevha Dış Pervaz...	420
Fotoğraf 562:	0262 Envanter Numaralı Kur'ân-ı Kerim'in Serlevha Tığları	420
Fotoğraf 563:	Sayfa Düzeni Ve Mushaf Gülü (V.4b-5a).....	421
Fotoğraf 564:	0262 Envanter Numaralı Kur'ân-ı Kerim (V.26a)	422
Fotoğraf 565:	0262 Envanter Numaralı Kur'ân-ı Kerim'in Durakları.....	422
Fotoğraf 566:	0262 Envanter Numaralı Kur'ân-ı Kerim'in Sûre Başı (V.26a)	422
Fotoğraf 567:	0262 Envanter Numaralı Kur'ân-ı Kerim'in Sûre Başı (Sûretü'l- ...	423
Fotoğraf 568:	0262 Envanter Numaralı Kur'ân-ı Kerim'in Sûre Başı (Sûretü'l- ...	423
Fotoğraf 569:	0262 Envanter Numaralı Kur'ân-ı Kerim'in Sûre Başı (Sûretü'l- ...	423
Fotoğraf 570:	0262 Envanter Numaralı Kur'ân-ı Kerim'in Sûre Başı (Sûretüş-	423
Fotoğraf 571:	0262 Envanter Numaralı Kur'ân-ı Kerim'in Sûre Başı (Sûretü's- ...	424
Fotoğraf 572:	0262 Envanter Numaralı Kur'ân-ı Kerim'in Sûre Başı (Sûretü'ş- ...	424
Fotoğraf 573:	0262 Envanter Numaralı Kur'ân-ı Kerim'in Sûre Başı (Sûretü'd....	424
Fotoğraf 574:	0262 Envanter Numaralı Kur'ân-ı Kerim'in Sûre Başı (Sûretü'l-	424
Fotoğraf 575:	0262 Envanter Numaralı Kur'ân-ı Kerim'in Sûre Başı (Sûretü-.....	424

Fotoğraf 576:	0262	Envanter Numaralı Kur'ân-ı Kerim'in Sûre Başı (Sûretü'n- ..	424
Fotoğraf 577:	0262	Envanter Numaralı Kur'ân-ı Kerim'in Sûre Başı (Sûretü'l- ...	425
Fotoğraf 578:	0262	Envanter Numaralı Kur'ân-ı Kerim'in Sûre Başı (Sûretü'l	425
Fotoğraf 579:	0262	Envanter Numaralı Kur'ân-ı Kerim'in Sûre Başı (Sûretü't- ...	425
Fotoğraf 580:	0262	Envanter Numaralı Kur'ân-ı Kerim'in Sûre Başı (Sûretü'l	425
Fotoğraf 581:	0262	Envanter Numaralı Kur'ân-ı Kerim'in Sûre Başı (Sûretü'n....	425
Fotoğraf 582:	0262	Envanter Numaralı Kur'ân-ı Kerim'in Sûre Başı (Sûretü	425
Fotoğraf 583:	0262	Envanter Numaralı Kur'ân-ı Kerim'in Sûre Başı (Sûretü'l- ...	426
Fotoğraf 584:	0262	Envanter Numaralı Kur'ân-ı Kerim'in Sûre Başı (Sûretü'l- ...	426
Fotoğraf 585:	0262	Envanter Numaralı Kur'ân-ı Kerim'in Sûre Başı (Sûretü'l.....	426
Fotoğraf 586:	0262	Envanter Numaralı Kur'ân-ı Kerim (V. 39b).....	426
Fotoğraf 587:	0262	Envanter Numaralı Kur'ân-ı Kerim'in Sûre Başı (V.39a)	427
Fotoğraf 588:	0262	Envanter Numaralı Kur'ân-ı Kerim'in Sûre Başı (Sûretü'l- ...	427
Fotoğraf 589 :	0262	Envanter Numaralı Kur'ân-ı Kerim'in Sûre Başı (Sûretü-....	427
Fotoğraf 590:	0262	Envanter Numaralı Kur'ân-ı Kerim'in Sûre Başı (Sûretü	428
Fotoğraf 591:	0262	Envanter Numaralı Kur'ân-ı Kerim'in Sûre Başı (Sûretü.....	428
Fotoğraf 592:	0262	Envanter Numaralı Kur'ân-ı Kerim'in Sûre Başı (Sûretü	428
Fotoğraf 593:	0262	Envanter Numaralı Kur'ân-ı Kerim'in Sûre Başı (Sûretü	428
Fotoğraf 594:	0262	Envanter Numaralı Kur'ân-ı Kerim'in Sûre Başı (Sûretü'n- ..	428
Fotoğraf 595:	0262	Envanter Numaralı Kur'ân-ı Kerim'in Sûre Başı (Sûretü'n- ..	429
Fotoğraf 596:	0262	Envanter Numaralı Kur'ân-ı Kerim'in Sûre Başı (Sûretü's- ...	429
Fotoğraf 597:	0262	Envanter Numaralı Kur'ân-ı Kerim'in Sûre Başı (Sûretü... ..	429
Fotoğraf 598:	0262	Envanter Numaralı Kur'ân-ı Kerim'in Sûre Başı (Sûretü'z- ..	429
Fotoğraf 599:	0262	Envanter Numaralı Kur'ân-ı Kerim'in Sûre Başı (Sûretü'l	429
Fotoğraf 600:	0262	Envanter Numaralı Kur'ân-ı Kerim'in Sûre Başı (Sûretü'l- ...	430
Fotoğraf 601:	0262	Envanter Numaralı Kur'ân-ı Kerim'in Sûre Başı (Sûretü'z- ..	430
Fotoğraf 602:	0262	Envanter Numaralı Kur'ân-ı Kerim'in Sûre Başı (Sûretü't- ...	430
Fotoğraf 603:	0262	Envanter Numaralı Kur'ân-ı Kerim'in Sûre Başı (Sûretü'r	430
Fotoğraf 604:	0262	Envanter Numaralı Kur'ân-ı Kerim'in Sûre Başı (Sûretü'l- ...	430
Fotoğraf 605:	0262	Envanter Numaralı Kur'ân-ı Kerim'in Sûre Başı (Sûretü'l- ...	431
Fotoğraf 606:	0262	Envanter Numaralı Kur'ân-ı Kerim'in Sûre Başı (Sûretü	431
Fotoğraf 607:	0262	Envanter Numaralı Kur'ân-ı Kerim'in Sûre Başı (Sûretü'l- ...	431

Fotoğraf 608:	0262	Envanter Numaralı Kur'ân-ı Kerim'in Sûre Başı (Sûretü'n- ...)	431
Fotoğraf 609:	0262	Envanter Numaralı Kur'ân-ı Kerim'in Sûre Başı (Sûretü'l- ...)	431
Fotoğraf 610:	0262	Envanter Numaralı Kur'ân-ı Kerim'in Sûre Başı (Sûretü'l- ...)	432
Fotoğraf 611:	0262	Envanter Numaralı Kur'ân-ı Kerim'in Sûre Başı (Sûretü'l- ...)	432
Fotoğraf 612:	0262	Envanter Numaralı Kur'ân-ı Kerim.(V.79b)	432
Fotoğraf 613:	0262	Envanter Numaralı Kur'ân-ı Kerim'in Sûre Başı (V.79b)	433
Fotoğraf 614:	0262	Envanter Numaralı Kur'ân-ı Kerim'in Sûre Başı (Sûretü'n- ...)	433
Fotoğraf 615:	0262	Envanter Numaralı Kur'ân-ı Kerim'in Sûre Başı (Sûretü'l- ...)	433
Fotoğraf 616:	0262	Envanter Numaralı Kur'ân-ı Kerim'in Sûre Başı (Sûretü's)	434
Fotoğraf 617:	0262	Envanter Numaralı Kur'ân-ı Kerim'in Sûre Başı (Sûretü'z- ...)	434
Fotoğraf 618:	0262	Envanter Numaralı Kur'ân-ı Kerim'in Sûre Başı (Sûretü'l- ...)	434
Fotoğraf 619:	0262	Envanter Numaralı Kur'ân-ı Kerim'in Sûre Başı (Sûretü's- ...)	434
Fotoğraf 620:	0262	Envanter Numaralı Kur'ân-ı Kerim'in Sûre Başı (Sûretü'l- ...)	434
Fotoğraf 621:	0262	Envanter Numaralı Kur'ân-ı Kerim'in Sûre Başı (Sûretü'l- ...)	435
Fotoğraf 622:	0262	Envanter Numaralı Kur'ân-ı Kerim'in Sûre Başı (Sûretü'l- ...)	435
Fotoğraf 623:	0262	Envanter Numaralı Kur'ân-ı Kerim'in Sûre Başı (Sûretü'l- ...)	435
Fotoğraf 624:	0262	Envanter Numaralı Kur'ân-ı Kerim'in Sûre Başı (Sûretü'l- ...)	435
Fotoğraf 625:	0262	Envanter Numaralı Kur'ân-ı Kerim'in Sûre Başı (Sûretü'l- ...)	435
Fotoğraf 626:	0262	Envanter Numaralı Kur'ân-ı Kerim'in Sûre Başı (Sûretü'l- ...)	436
Fotoğraf 627:	0262	Envanter Numaralı Kur'ân-ı Kerim'in Sûre Başı (Sûretü'l- ...)	436
Fotoğraf 628:	0262	Envanter Numaralı Kur'ân-ı Kerim'in Sûre Başı (Sûretü'l- ...)	436
Fotoğraf 629:	0262	Envanter Numaralı Kur'ân-ı Kerim'in Sûre Başı (Sûretü'l- ...)	436
Fotoğraf 630:	0262	Envanter Numaralı Kur'ân-ı Kerim (V.125b)	437
Fotoğraf 631:	0262	Envanter Numaralı Kur'ân-ı Kerim'in Sûre Başı (V.125b)	437
Fotoğraf 632:	0262	Envanter Numaralı Kur'ân-ı Kerim'in Sûre Başı (Sûretü	438
Fotoğraf 633:	0262	Envanter Numaralı Kur'ân-ı Kerim'in Sûre Başı (Sûretü'l- ...)	438
Fotoğraf 634:	0262	Envanter Numaralı Kur'ân-ı Kerim'in Sûre Başı (Sûretü	438
Fotoğraf 635:	0262	Envanter Numaralı Kur'ân-ı Kerim'in Sûre Başı (Sûretü	438
Fotoğraf 636:	0262	Envanter Numaralı Kur'ân-ı Kerim'in Sûre Başı (Sûretü't- ...)	438
Fotoğraf 637:	0262	Envanter Numaralı Kur'ân-ı Kerim'in Sûre Başı (Sûretü't- ...)	439
Fotoğraf 638:	0262	Envanter Numaralı Kur'ân-ı Kerim'in Sûre Başı (Sûretü'l- ...)	439
Fotoğraf 639:	0262	Envanter Numaralı Kur'ân-ı Kerim'in Sûre Başı (Sûretüd	439

Fotoğraf 640:	0262 Envanter Numaralı Kur'ân-ı Kerim'in Sûre Başı (Sûretü.....	439
Fotoğraf 641:	0262 Envanter Numaralı Kur'ân-ı Kerim'in Sûre Başı (Sûretü'n- ..	439
Fotoğraf 642:	0262 Envanter Numaralı Kur'ân-ı Kerim (V.157a)	440
Fotoğraf 643:	0262 Envanter Numaralı Kur'ân-ı Kerim'in Sûre Başı (Sûretü'l- ...	440
Fotoğraf 644:	0262 Envanter Numaralı Kur'ân-ı Kerim'in Sûre Başı (Sûretü'l	441
Fotoğraf 645:	0262 Envanter Numaralı Kur'ân-ı Kerim'in Sûre Başı (Sûretü'r- ...	441
Fotoğraf 646:	0262 Envanter Numaralı Kur'ân-ı Kerim'in Sûre Başı (Sûretü.....	441
Fotoğraf 647:	0262 Envanter Numaralı Kur'ân-ı Kerim'in Sûre Başı (Sûretü'l- ...	441
Fotoğraf 648:	0262 Envanter Numaralı Kur'ân-ı Kerim'in Sûre Başı (Sûretü'l- ...	441
Fotoğraf 649:	0262 Envanter Numaralı Kur'ân-ı Kerim'in Sûre Başı (Sûretü.....	442
Fotoğraf 650:	0262 Envanter Numaralı Kur'ân-ı Kerim'in Sûre Başı (Sûretü'l- ...	442
Fotoğraf 651:	0262 Envanter Numaralı Kur'ân-ı Kerim'in Sûre Başı (Sûretü'l- ...	442
Fotoğraf 652:	0262 Envanter Numaralı Kur'ân-ı Kerim'in Sûre Başı (Sûretü'l- ...	442
Fotoğraf 653:	0262 Envanter Numaralı Kur'ân-ı Kerim'in Sûre Başı (Sûretü'l- ...	442
Fotoğraf 654:	0262 Envanter Numaralı Kur'ân-ı Kerim'in Sûre Başı (Sûretü'l- ...	443
Fotoğraf 655:	0262 Envanter Numaralı Kur'ân-ı Kerim'in Sûre Başı (Sûretü'ş- ...	443
Fotoğraf 656:	0262 Envanter Numaralı Kur'ân-ı Kerim'in Sûre Başı (Sûretü'l- ...	443
Fotoğraf 657:	0262 Envanter Numaralı Kur'ân-ı Kerim'in Sûre Başı (Sûretü.....	443
Fotoğraf 658:	0262 Envanter Numaralı Kur'ân-ı Kerim'in Sûre Başı (Sûretü'l- ...	443
Fotoğraf 659:	0262 Envanter Numaralı Kur'ân-ı Kerim'in Sûre Başı (Sûretü'l- ...	444
Fotoğraf 660:	0262 Envanter Numaralı Kur'ân-ı Kerim'in Sûre Başı (Sûretü'l- ...	444
Fotoğraf 661:	0262 Envanter Numaralı Kur'ân-ı Kerim'in Sûre Başı (Sûretü'l- ...	444
Fotoğraf 662:	0262 Envanter Numaralı Kur'ân-ı Kerim (V.4b)	445
Fotoğraf 663:	0262 Envanter Numaralı Kur'ân-ı Kerim'in Gülü (V.4b).....	446
Fotoğraf 664:	0262 Envanter Numaralı Kur'ân-ı Kerim.(V.76a)	447
Fotoğraf 665:	0262 Envanter Numaralı Kur'ân-ı Kerim'in Gülü(V.76a).....	447
Fotoğraf 666:	0262 Envanter Numaralı Kur'ân-ı Kerim (V.79b)	448
Fotoğraf 667:	0262 Envanter Numaralı Kur'ân-ı Kerim'in Gülü(V.79b).....	448
Fotoğraf 668:	0262 Envanter Numaralı Kur'ân-ı Kerim(V.137a)	449
Fotoğraf 669:	0262 Envanter Numaralı Kur'ân-ı Kerim'in Gülü(V.137a).....	449
Fotoğraf 670:	0262 Envanter Numaralı Kur'ân-ı Kerim (V.134b)	450
Fotoğraf 671:	0262 Envanter Numaralı Kur'ân-ı Kerim'in Gülü (V.134b).....	450

Fotoğraf 672: 0262 Envanter Numaralı Kur'ân-ı Kerim (V.157a)	451
Fotoğraf 673: 0262 Envanter Numaralı Kur'ân-ı Kerim'in Gülü (V.157a).....	451
Fotoğraf 674: 0262 Envanter Numaralı Kur'ân-ı Kerim (V.193a)	452
Fotoğraf 675: 0262 Envanter Numaralı Kur'ân-ı Kerim'in Gülü (V.193a).....	452
Fotoğraf 676: 0262 Envanter Numaralı Kur'ân-ı Kerim (V.260b)	453
Fotoğraf 677: 0262 Envanter Numaralı Kur'ân-ı Kerim'in Gülü(V.260b).....	453
Fotoğraf 678: 0262 Envanter Numaralı Kur'ân-ı Kerim (V.135a)	454
Fotoğraf 679: 0262 Envanter Numaralı Kur'ân-ı Kerim'in Gülü (V.135a).....	455
Fotoğraf 680: 0262 Envanter Numaralı Kur'ân-ı Kerim (V.250b)	455
Fotoğraf 681: 0262 Envanter Numaralı Kur'ân-ı Kerim'in Gülü (V.250b).....	456
Fotoğraf 682: 0262 Envanter Numaralı Kur'ân-ı Kerim Gül (V.296b).....	456
Fotoğraf 683: 0262 Envanter Numaralı Kur'ân-ı Kerim'in Gülü (V.296b).....	457
Fotoğraf 684: 0262 Envanter Numaralı Kur'ân-ı Kerim'in Ketebe Sayfası	458
Fotoğraf 685: V.56b	493
Fotoğraf 686: V.290a	494
Fotoğraf 687: V.167b	494
Fotoğraf 688: Serlevha V.2a	494
Fotoğraf 689: V.226b	496
Fotoğraf 690: V.253a	496
Fotoğraf 691: 1.0261 Kşvm.V.275b -2. 0261 Kşvm.V.325b- 3.	497
Fotoğraf 692: 0261 Envanter Numaralı Kur'ân-ı Kerim'in Kâğıt Analizi	500
Fotoğraf 693: 0281 envanter Numaralı Kurân-I Kerim Serlevha Kubbeli Alan.....	501
Fotoğraf 694: 0281 Envanter Numaralı Kur'ân-ı Kerim'in Unvan Sayfaları	503
Fotoğraf 695: 0281 Envanter Numaralı Kur'ân-ı Kerim'in Sûre Başı Sûretü'r-	504
Fotoğraf 696: 0281 Envanter Numaralı Kur'ân-ı Kerim'in Sûre Başı Sûretü-	504
Fotoğraf 697: 0281 Envanter Numaralı Kur'ân-ı Kerim'in Sûre Başı Sûretü-	504
Fotoğraf 698: 0281 Envanter Numaralı Kur'ân-ı Kerim'in Kâğıt Analizi	505
Fotoğraf 699: 0278 V.1a.	507
Fotoğraf 700: Tiem 135. Serlevha Tezhibi.....	508
Fotoğraf 701: Tiem 135. Serlevhası Ve 0278 Envanter Numaralı Kur'an-ı Kerim	509
Fotoğraf 702: Koltuk Örnekleri V.11a (1-2-3)- V.263a(4).....	511
Fotoğraf 703: Koltuk Örnekleri.....	512

Fotoğraf 704: Kastamonu Şeyh Şab'an-I Velî Vakıf Müzesi'nde Bulunan.....	513
Fotoğraf 705: 0278 Envanter Numaralı Kur'ân-ı Kerim'in Kâğıt Analizi.	514
Fotoğraf 706: 0278 Envanter Numaralı Kurân-I Kerim V.1b İle V.41b.....	515
Fotoğraf 707: Kastamonu Şeyh Şab'an-I Velî Vakıf Müzesi'nde Bulunan 0262...	517
Fotoğraf 708: 0262envanter Numaralı Kur'ân-ı Kerim Kâğıt Analizi.....	518

ÇİZİM LİSTESİ

Çizim 1: 0261 Envater Numaralı Kur'ân-ı Kerim'in Serlevha Planı.....	39
Çizim 2: 0261 Envater Numaralı Kur'ân-ı Kerim'in Serlevhasının Beyne's-sütûr...	40
Çizim 3: 0261 Envater Numaralı Kur'ân-ı Kerim'in Serlevhasının Beyne's-sütûr..	41
Çizim 4: Serlevha Koltuk Deseni (v.1b).....	42
Çizim 5: Serlevha Koltuk Deseni (v.2a).....	43
Çizim 6: Serlevha Üst ve Alt Başlık Desen Planı(v.1b-2a).....	44
Çizim 7: Üst ve Alt Başlık Deseni(v.1b-2a).....	45
Çizim 8: Desen Planı(v.1b-2a).....	47
Çizim 9: Dış Pervaz Deseni (v.1b-2a).....	47
Çizim 10: Düz Kenar Tığ Detayı(v.1b-2a).....	48
Çizim 11: Sayfa Düzeni(v.27a).....	49
Çizim 12: Desen Planı.....	50
Çizim 13: Sûre başı Desen Detayı.(v.27a).....	50
Çizim 14: Sayfa Düzeni (v.41a).....	51
Çizim 15: Sûre başı Desen Detayı.(v.41a).....	52
Çizim 16: Sayfa Düzeni.(v.56b).....	52
Çizim 17: Sûre başı Desen Detayı.(v.56b).....	53
Çizim 18: Sayfa Düzeni.(v.68a).....	53
Çizim 19: Sûre başı Desen Detayı.(v.68a).....	54
Çizim 20: Sayfa Düzeni.(v.81a).....	54
Çizim 21: Sûre başı Desen Detayı.(v.81a).....	55
Çizim 22: Sayfa Düzeni.(v.95b).....	56
Çizim 23: Sûre başı Desen Detayı.(v.95b).....	57
Çizim 24: Sayfa Düzeni.(v.101b).....	57
Çizim 25: Sûre başı Desen Detayı.(v.101b).....	58
Çizim 26: Sayfa Düzeni.(v.111b).....	58
Çizim 27: Sûre başı Desen Detayı.(v.111b).....	59
Çizim 28: Sayfa Düzeni.(v.119b).....	60
Çizim 29: Sûre başı Desen Detayı.(v.119b).....	61
Çizim 30: Sayfa Düzeni.(v.127b).....	61

Çizim 31: Sûre başı Desen Detayı.(v.127b).....	62
Çizim 32: Sayfa Düzeni.(v.135b)	62
Çizim 33: Sûre başı Desen Detayı.(v.135b).....	63
Çizim 34: Sayfa Düzeni.(v.143a).....	63
Çizim 35: Sûre başı Desen Detayı.(v.143a).....	64
Çizim 36: Sayfa Düzeni.(v.146a).....	65
Çizim 37: Sûre başı Desen Detayı.(v.146a).....	66
Çizim 38: Sayfa Düzeni.(v.154a).....	66
Çizim 39: Sayfa Düzeni.(v.162a).....	67
Çizim 40: Sûre başı Desen Detayı.(v.162a).....	68
Çizim 41: Sayfa Düzeni.(v.167b)	68
Çizim 42: Sûre başı Desen Planı(v.167b)	69
Çizim 43: Sûre başı Desen Detayı(v.167b).....	69
Çizim 44: Sayfa Düzeni.(v.171a).....	70
Çizim 45: Sûre başı Deseni.(v.171a)	70
Çizim 46: Sayfa Düzeni.(v.177a).....	71
Çizim 47: Sayfa Düzeni.(v.181a).....	72
Çizim 48: Sayfa Düzeni.(v.187a).....	73
Çizim 49: Sûre başı Deseni.(v.187a)	74
Çizim 50: Sayfa Düzeni.(v.190b)	74
Çizim 51: Sûre başı Deseni.(v.190b)	75
Çizim 52: Sayfa Düzeni.(v.196b)	75
Çizim 53: Sûre başı Deseni.(v.196b)	76
Çizim 54: Sayfa Düzeni.(v.200a).....	76
Çizim 55: Sûre başı Deseni.(v.200a)	77
Çizim 56: Sayfa Düzeni.(v.206a).....	77
Çizim 57: Sûre başı Deseni.(v.206a)	78
Çizim 58: Sayfa Düzeni.(v.209a).....	79
Çizim 59: Sûre başı Deseni.(v.209a)	80
Çizim 60: Sayfa Düzeni.(v.216b)	80
Çizim 61: Sûre başı Deseni.(v.216b)	81
Çizim 62: Sayfa Düzeni (v.221a).....	81

Çizim 63: Sûre başı Deseni.(v.221a)	82
Çizim 64: Sayfa Düzeni.(v.224b)	83
Çizim 65: Sûre başı Deseni.(v.224b)	84
Çizim 66: Sayfa Düzeni.(v.226b)	84
Çizim 67: Sûre başı Deseni.(v.226b)	85
Çizim 68: Sayfa Düzeni.(v.228b)	85
Çizim 69: Sûre başı Deseni.(v.228b)	86
Çizim 70: Sayfa Düzeni.(v.230a).....	86
Çizim 71: Sûre başı Deseni.(v.230a)	87
Çizim 72: Sayfa Düzeni.(v.233b)	87
Çizim 73: Sûre başı Deseni.(v.233b)	88
Çizim 74: Sayfa Düzeni.(v.235a).....	89
Çizim 75: Sûre başı Deseni.(v.235a)	90
Çizim 76: Sayfa Düzeni.(v.238b)	90
Çizim 77: Sûre başı Deseni.(v.238b)	91
Çizim 78: Sayfa Düzeni.(v.242b)	91
Çizim 79: Sûre başı Deseni.(v.242b)	92
Çizim 80: Sayfa Düzeni.(v.245a).....	92
Çizim 81: Sûre başı Deseni.(v.245a)	93
Çizim 82: Sayfa Düzeni.(v.249a).....	94
Çizim 83: Sayfa Düzeni (v.253a).....	95
Çizim 84: Sûre başı Deseni.(v.253a)	96
Çizim 85: Sayfa Düzeni (v.258a).....	96
Çizim 86: Sûre başı Deseni.(v.258a)	97
Çizim 87: Sayfa Düzeni (v.264a).....	97
Çizim 88: Sûre başı Deseni.(v.264a)	98
Çizim 89: Sayfa Düzeni (v.267a).....	99
Çizim 90: Sayfa Düzeni (v.271b)	100
Çizim 91: Sûre başı Deseni.(v.271b)	101
Çizim 92: Sayfa Düzeni (v.275b)	101
Çizim 93: Sûre başı Deseni.(v.275b)	102
Çizim 94: Sayfa Düzeni (v.276b)	102

Çizim 95: Sayfa Düzeni (v.278a).....	103
Çizim 96: Sayfa Düzeni (v.281b)	104
Çizim 97: Sayfa Düzeni (v.288a).....	105
Çizim 98: Sûre başı Deseni.(v.288a)	106
Çizim 99: Sayfa Düzeni (v.290a).....	106
Çizim 100: Sûre Başı Deseni.(v.290a).....	107
Çizim 101: Sayfa Düzeni (v.291b)	107
Çizim 102: Sûre başı Deseni.(v.291b)	108
Çizim 103: Sayfa Düzeni (v.293a).....	108
Çizim 104: Sûre Başı Deseni.(v.293a).....	109
Çizim 105: Sayfa Düzeni (v.294b)	110
Çizim 106: Sûre başı Deseni.(v.294b)	111
Çizim 107: Sayfa Düzeni (v.296b)	111
Çizim 108: Sûre başı Deseni.(v.296b)	112
Çizim 109: Sayfa Düzeni (v.298b)	112
Çizim 110: Sûre başı Deseni.(v.300b)	113
Çizim 111: Sûre başı Deseni.(v.300b)	114
Çizim 112: Sayfa Düzeni.(v.303a).....	114
Çizim 113: Sayfa Düzeni(v.305a).....	115
Çizim 114: Sûre başı Deseni.(v.305a)	116
Çizim 115: Sayfa Düzeni.(v.307a).....	116
Çizim 116: Sûre başı Deseni.(v.307a)	117
Çizim 117: Sayfa Düzeni.(v.309a).....	117
Çizim 118: Sûre Başı Deseni.(v.309a).....	118
Çizim 119: Sayfa Düzeni(v.310b)	118
Çizim 120: Sayfa Düzeni(v.311a).....	119
Çizim 121: Sûre başı Deseni.(v.311a)	120
Çizim 122: Sayfa Düzeni(v.312b)	120
Çizim 123: Sûre başı Deseni.(v.312b)	121
Çizim 124: Sayfa Düzeni(v.313a).....	121
Çizim 125: Sûre Başı Deseni.(v.313a).....	122
Çizim 126: Sayfa Düzeni(v.315a).....	122

Çizim 127: Sûre başı Deseni.(v.315a)	123
Çizim 128: Sayfa Düzeni(v.316a).....	123
Çizim 129: Sûre Başı Deseni.(v.316a).....	124
Çizim 130: Sayfa Düzeni(v.318b)	124
Çizim 131: Sûre Başı Deseni.(v.318b).....	125
Çizim 132: Sayfa Düzeni(v.320b)	125
Çizim 133: Sûre Başı Deseni.(v.320b).....	126
Çizim 134: Sayfa Düzeni(v.322b)	126
Çizim 135: Sûre Başı Deseni.(v.322b).....	127
Çizim 136: Sayfa Düzeni(v.323a).....	127
Çizim 137: Sûre Başı Deseni.(v.323a).....	128
Çizim 138: Sayfa Düzeni(v.324b)	128
Çizim 139: Sûre Başı Deseni.(v.324b).....	129
Çizim 140: Sayfa Düzeni(v.325b)	129
Çizim 141: Sûre Başı Deseni.(v.325b).....	130
Çizim 142: Sayfa Düzeni(v.326b-327a)	131
Çizim 143: Sûre Başı Deseni.(v.326b).....	132
Çizim 144: Sûre Başı Deseni.(v.327a).....	133
Çizim 145: Sayfa Düzeni(v.327b)	133
Çizim 146: Sûre Başı Deseni.(v.327b).....	134
Çizim 147: Sayfa Düzeni(v.328b-v.329a)	135
Çizim 148: Sûre Başı Deseni.(v.328b).....	136
Çizim 149: Sûre Başı Deseni.(v.329a).....	137
Çizim 150: Sayfa Düzeni(v.330a).....	137
Çizim 151: Sûre başı Deseni.(v.330a)	138
Çizim 152: Sûre Başı Deseni.(v.330a).....	139
Çizim 153: Sayfa Düzeni(v.331a).....	139
Çizim 154: Sayfa Düzeni(v.332b-v.333a)	140
Çizim 155: Sûre Başı Deseni (v.332b).....	141
Çizim 156: Sûre Başı Deseni.(v.333a).....	141
Çizim 157: Sayfa Düzeni(v.334b-v.335a)	142
Çizim 158: Sûre Başı Deseni (v.334b).....	143

Çizim 159: Sûre Baş1 Deseni (v.335a).....	144
Çizim 160: Sayfa Düzeni(v.335b-v.336a)	145
Çizim 161: Sûre Baş1 Deseni (v.335b).....	146
Çizim 162: Sûre Baş1 Deseni (v.335b).....	146
Çizim 163: Sûre Baş1 Deseni (v.336a).....	147
Çizim 164: Sûre Baş1 Deseni (v.336a).....	148
Çizim 165: Sayfa Düzeni(v.336b-v.337a)	149
Çizim 166: Sûre Baş1 Deseni (v.336b).....	150
Çizim 167: Sûre Baş1 Deseni (v.338a).....	151
Çizim 168: Sayfa Düzeni(v.338b-v.339a)	152
Çizim 169: Sûre Baş1 Deseni (v.338b).....	153
Çizim 170: Sûre Baş1 Deseni (v.338b).....	154
Çizim 171: Sûre Baş1 Deseni (v.339a).....	154
Çizim 172: Sûre Baş1 Deseni (v.339a).....	155
Çizim 173: Sayfa Düzeni(v.339b-v.340a)	156
Çizim 174: Sûre Baş1 Deseni (v.339b).....	157
Çizim 175: Sûre Baş1 Deseni (v.339b).....	158
Çizim 176: Sûre Baş1 Deseni (v.340a).....	159
Çizim 177: Sûre Baş1 Deseni (v.340a).....	160
Çizim 178: Sayfa Düzeni(v.340b-v.341a)	161
Çizim 179: Sûre Baş1 Deseni (v.340b).....	162
Çizim 180: Sûre Baş1 Deseni (v.340b).....	163
Çizim 181: Sûre Baş1 Deseni.(v.340b).....	164
Çizim 182: Sûre Baş1 Deseni.(v.341a).....	165
Çizim 183: Sûre Baş1 Deseni.(v.341a).....	165
Çizim 184: Sayfa Düzeni (v.341b)	166
Çizim 185: Sûre Baş1 Deseni (v.341b).....	167
Çizim 186: Sûre Baş1 Deseni (v.341b).....	167
Çizim 187: Sûre Baş1 Deseni.(v.341b).....	168
Çizim 188: Gül Deseni.(v.7b)	169
Çizim 189: Gül Deseni.(v.10a)	170
Çizim 190: Gül Deseni.(v.95b)	171

Çizim 191: Gül Deseni.(v.171a)	172
Çizim 192: Gül Deseni.(v.171a)	173
Çizim 193: Gül Deseni.(v.175b)	174
Çizim 194: Gül Deseni(v.205b)	175
Çizim 195: Gül Deseni(v.218b)	176
Çizim 196: Gül Deseni(v.221a)	177
Çizim 197: Gül Deseni(v.267a)	178
Çizim 198: Gül Deseni(v.275b)	179
Çizim 199: Gül Deseni(v.325b)	180
Çizim 200: Ketebe Sayfa Düzeni (v.342a)	182
Çizim 201: Ketebe Deseni (v.342a)	183
Çizim 202: 0281 Envanter Numaralı Kur'ân-ı Kerim'in Serlevha Planı.....	189
Çizim 203: Serlevhanın Beyne's-sütûr Deseni (v.1b).....	190
Çizim 204: Serlevhanın Beyne's-sütûr Deseni (v.2a).....	191
Çizim 205: Koltuk Deseni Planı.	192
Çizim 206: Koltuk Deseni.....	193
Çizim 207: Arasuyu Deseni	194
Çizim 208: Sûre Başı Deseni: Yazı Alanı ve Çevresi.....	195
Çizim 209: Dış Pervaz Deseni.	196
Çizim 210: Serlevha Dış Pervaz Üst ve Alt Kısımının Kubbe Deseni.	198
Çizim 211: Serlevha Dış Pervaz Sağ ve Sol Kısım Kubbe Çizimi.	200
Çizim 212: Serlevha Tığ Deseni.	200
Çizim 213: Sayfa Düzeni(v.446a-v.447b)	201
Çizim 214: Sayfa Düzeni(v.3b)	202
Çizim 215: Desen Planı(v.3b).....	203
Çizim 216: Sûre Başı Deseni(v.3b).....	204
Çizim 217: Sûre Başı Yazı Alanı Deseni(v.3b)	205
Çizim 218: Sûre Başı Tezhibi Detayı(v.3a)	206
Çizim 219: Sayfa Düzeni(v.57a).....	207
Çizim 220: Sûre Başı Deseni (v.57a).....	208
Çizim 221: Sayfa Düzeni (v.71b)	208
Çizim 222: Sûre Başı Deseni (v.71b).....	209

Çizim 223: Sayfa Düzeni(v.96b)	209
Çizim 224: Sûre Baş1 Deseni (v.96b).....	210
Çizim 225: Sayfa Düzeni(v.121a).....	210
Çizim 226: Sûre Baş1 Deseni (v.121a).....	211
Çizim 227: Sayfa Düzeni(v.141a).....	211
Çizim 228: Sûre Baş1 Deseni (v.141a).....	212
Çizim 229: Sayfa Düzeni(v.161b)	212
Çizim 230: Sûre Baş1 Deseni (v.161a).....	213
Çizim 231: Sayfa Düzeni(v.173b)	214
Çizim 232: Sûre Baş1 Deseni (v.173b).....	214
Çizim 233: Sayfa Düzeni (v.192a).....	215
Çizim 234: Sûre Baş1 Deseni (v.192a).....	216
Çizim 235: Sayfa Düzeni(v.202b)	216
Çizim 236: Sûre Baş1 Deseni (v.202b).....	217
Çizim 237: Sayfa Düzeni(v.213a).....	217
Çizim 238: Sûre Baş1 Deseni (v.213a).....	218
Çizim 239: Sayfa Düzeni (v.221b)	218
Çizim 240: Sûre Baş1 Deseni (v.221b).....	219
Çizim 241: Sayfa Düzeni(v.229a).....	220
Çizim 242: Sûre Baş1 Deseni (v.229a).....	221
Çizim 243: Sayfa Düzeni(v.234b)	221
Çizim 244: Sûre Baş1 Deseni (v.234b).....	222
Çizim 245: Sayfa Düzeni(v.237b)	222
Çizim 246: Sûre Baş1 Deseni (v.237b).....	223
Çizim 247: Sayfa Düzeni(v.239b)	223
Çizim 248: Sûre Baş1 Deseni (v.239b).....	224
Çizim 249: Sayfa Düzeni (v.241b)	225
Çizim 250: Sûre Baş1 Deseni (v.241b).....	226
Çizim 251: Sayfa Düzeni(v.248b)	226
Çizim 252: Sûre Baş1 Deseni (v.248b).....	227
Çizim 253: Sûre Baş1 Desen Detayı(v.248b).....	228
Çizim 254: Sayfa Düzeni (v.255a).....	229

Çizim 255: Sûre Baş1 Deseni (v.255a).....	230
Çizim 256: Sayfa Düzeni (v.265a).....	230
Çizim 257: Sûre Baş1 Deseni (v.265a).....	231
Çizim 258: Sayfa Düzeni (v.275a).....	232
Çizim 259: Sûre Baş1 Deseni (v.275a).....	233
Çizim 260: Sayfa Düzeni(v.285a).....	233
Çizim 261: Sûre Baş1 Deseni (v.285a).....	234
Çizim 262: Sayfa Düzeni (v.294a).....	234
Çizim 263: Sûre Baş1 Deseni (v.294a).....	235
Çizim 264: Sayfa Düzeni (v.301a).....	236
Çizim 265: Sûre Baş1 Deseni (v.301a).....	237
Çizim 266: Sayfa Düzeni (v.305b)	237
Çizim 267: Çizim 268: Sûre Baş1 Deseni (v.305b).....	238
Çizim 269: Sayfa Düzeni (v.311b)	238
Çizim 270: Sûre Baş1 Deseni (v.311b).....	239
Çizim 271: Sayfa Düzeni (v.320a).....	239
Çizim 272: Sûre Baş1 Deseni (v.320a).....	240
Çizim 273: Sayfa Düzeni (v.327a).....	241
Çizim 274: Sûre Baş1 Deseni (v.327a).....	242
Çizim 275: Sayfa Düzeni (v.331a).....	242
Çizim 276: Sûre Baş1 Deseni (v.331a).....	243
Çizim 277: Sayfa Düzeni (v.336b)	243
Çizim 278: Sûre Baş1 Deseni (v.336b).....	244
Çizim 279: Sayfa Düzeni (v.339b)	244
Çizim 280: Sûre Baş1 Deseni (v.339b).....	245
Çizim 281: Sayfa Düzeni (v.343a).....	246
Çizim 282: Sûre Baş1 Deseni (v.343a).....	247
Çizim 283: Sayfa Düzeni (v.345b)	247
Çizim 284: Sûre Baş1 Deseni (v.345b).....	248
Çizim 285: Sayfa Düzeni (v.348a).....	248
Çizim 286: Sûre Baş1 Deseni (v.348a).....	249
Çizim 287: Sayfa Düzeni (v.350a).....	249

Çizim 288: Sûre Baş1 Deseni (v.350a).....	250
Çizim 289: Sayfa Düzeni (v.354a).....	250
Çizim 290: Sûre Baş1 Deseni (v.354a).....	251
Çizim 291: Sayfa Düzeni (v.360b)	252
Çizim 292: Sûre Baş1 Deseni (v.360b).....	253
Çizim 293: Sayfa Düzeni (v.362b)	253
Çizim 294: Sûre Baş1 Deseni (v.362b).....	254
Çizim 295: Sayfa Düzeni (v.365a).....	254
Çizim 296: Sûre Baş1 Deseni (v.365a).....	255
Çizim 297: Sayfa Düzeni (v.367b)	255
Çizim 298: Sûre Baş1 Deseni (v.367b).....	256
Çizim 299: Sayfa Düzeni (v.370b)	257
Çizim 300: Sûre Baş1 Deseni (v.370b).....	258
Çizim 301: Sayfa Düzeni (v.373a).....	258
Çizim 302: Sûre Baş1 Deseni (v.373a).....	259
Çizim 303: Sayfa Düzeni (v.376b)	259
Çizim 304: Sûre Baş1 Deseni (v.376b).....	260
Çizim 305: Sayfa Düzeni (v.379a).....	261
Çizim 306: Sûre Baş1 Deseni (v.379a).....	262
Çizim 307: Sayfa Düzeni (v.381a).....	262
Çizim 308: Sûre Baş1 Deseni (v.381a).....	263
Çizim 309: Sayfa Düzeni (v.383b)	263
Çizim 310: Sûre Baş1 Deseni (v.383b).....	264
Çizim 311: Sayfa Düzeni (v.386b)	264
Çizim 312: Sûre Baş1 Deseni (v.386b).....	265
Çizim 313: Sayfa Düzeni (v.388a).....	266
Çizim 314: Sûre Baş1 Deseni (v.388a).....	267
Çizim 315: Sayfa Düzeni (v.391b)	267
Çizim 316: Sûre Baş1 Deseni (v.391b).....	268
Çizim 317: Sayfa Düzeni (v.393a).....	268
Çizim 318: Sûre Baş1 Deseni (v.393a).....	269
Çizim 319: Sayfa Düzeni (v.395b)	269

Çizim 320: Sûre Baş1 Deseni (v.395b).....	270
Çizim 321: Sayfa Düzeni (v.398b)	271
Çizim 322: Sûre Baş1 Deseni (v.398b).....	272
Çizim 323: Sayfa Düzeni (v.400a).....	272
Çizim 324: Sûre Baş1 Deseni (v.400a).....	273
Çizim 325: Sayfa Düzeni (v.402b)	273
Çizim 326: Sûre Baş1 Deseni (v.402b).....	274
Çizim 327: Sayfa Düzeni (v.404a).....	274
Çizim 328: Sûre Baş1 Deseni (v.404a).....	275
Çizim 329: Sayfa Düzeni (v.406a).....	276
Çizim 330: Sûre Baş1 Deseni (v.406a).....	277
Çizim 331: Sayfa Düzeni (v.409a).....	277
Çizim 332: Sûre Baş1 Deseni (v.409a).....	278
Çizim 333: Sayfa Düzeni (v.411a).....	278
Çizim 334: Sûre Baş1 Deseni (v.411a).....	279
Çizim 335: Sayfa Düzeni (v.413a).....	280
Çizim 336: Sûre Baş1 Deseni (v.413a).....	281
Çizim 337: Sayfa Düzeni (v.414b-v.415a)	281
Çizim 338: Sûre Baş1 Deseni (v.414b).....	282
Çizim 339: Sûre Baş1 Deseni (v.415a).....	283
Çizim 340: Sayfa Düzeni (v.416a).....	283
Çizim 341: Sûre Baş1 Deseni (v.416a).....	284
Çizim 342: Sayfa Düzeni (v.417b)	285
Çizim 343: Sûre Baş1 Deseni (v.417b).....	286
Çizim 344: Sayfa Düzeni (v.419b)	286
Çizim 345: Sûre Baş1 Deseni (v.419b).....	287
Çizim 346: Sayfa Düzeni (v.420a).....	287
Çizim 347: Sûre Baş1 Deseni (v.420a).....	288
Çizim 348: Sayfa Düzeni (v.425a).....	288
Çizim 349: Sûre Baş1 Deseni (v.425a).....	289
Çizim 350: Sayfa Düzeni (v.428b)	290
Çizim 351: Sûre Baş1 Deseni (v.428b).....	291

Çizim 352: Sayfa Düzeni (v.431b)	291
Çizim 353: Sûre Baş1 Deseni (v.431b).....	292
Çizim 354: Sayfa Düzeni (v.435b)	292
Çizim 355: Sûre Baş1 Deseni (v.435b).....	293
Çizim 356: Sayfa Düzeni (v.438b)	293
Çizim 357: Sûre Baş1 Deseni (v.438b).....	294
Çizim 358: Sayfa Düzeni (v.440b)	295
Çizim 359: Sûre Baş1 Deseni (v.440b).....	296
Çizim 360: Sayfa Düzeni (v.442a).....	296
Çizim 361: Sûre Baş1 Deseni (v.442a).....	297
Çizim 362: Sayfa Düzeni (v.445b)	297
Çizim 363: Sûre Baş1 Deseni (v.445b).....	298
Çizim 364: Sayfa Düzeni (v.446b)	299
Çizim 365: Sûre Baş1 Deseni (v.446b).....	300
Çizim 366: Sayfa Düzeni (v.448b)	300
Çizim 367: Sûre Baş1 Deseni (v.448b).....	301
Çizim 368: Sayfa Düzeni (v.451b)	301
Çizim 369: Sûre Baş1 Deseni (v.451b).....	302
Çizim 370: Sayfa Düzeni (v.457b-458a)	303
Çizim 371: Sûre Baş1 Deseni (v.457b).....	304
Çizim 372: Sûre Baş1 Deseni (v.458a).....	304
Çizim 373: Sayfa Düzeni(v.462a).....	305
Çizim 374: Sûre Baş1 Deseni (v.462a	306
Çizim 375: Sayfa Düzeni(v.469b-v.470a)	306
Çizim 376: Sûre Baş1 Deseni (v.469b).....	307
Çizim 377: Sûre Baş1 Deseni (v.470a).....	308
Çizim 378: Sayfa Düzeni(v.473b-v.474a)	309
Çizim 379: Sûre Baş1 Deseni (v.473b).....	310
Çizim 380: Sûre Baş1 Deseni (v.474a).....	311
Çizim 381: Sayfa Düzeni(v.476b-v.477a)	311
Çizim 382: Sûre Baş1 Deseni (v.476b).....	312
Çizim 383: Sûre Baş1 Deseni (v.477a).....	313

Çizim 384: Sayfa Düzeni(v.479b-v.480a)	314
Çizim 385: Sûre Baş1 Deseni (v.479b).....	315
Çizim 386: Sûre Baş1 Deseni (v.480a).....	316
Çizim 387: Sayfa Düzeni(v.483b-v.484a)	317
Çizim 388: Sûre Baş1 Deseni (v.483b).....	318
Çizim 389: Sûre Baş1 Deseni (v.484a).....	319
Çizim 390: Sayfa Düzeni(v.488b-v.489a)	320
Çizim 391: Sûre Baş1 Deseni (v.488b).....	321
Çizim 392: Sûre Baş1 Deseni (v.488b).....	322
Çizim 393: Sûre Baş1 Deseni (v.489a).....	322
Çizim 394: Sayfa Düzeni(v.489b-v.490a)	323
Çizim 395: Sûre Baş1 Deseni (v.489b).....	324
Çizim 396: Sûre Baş1 Deseni (v.489b).....	325
Çizim 397: Sûre Baş1 Deseni (v.490a).....	326
Çizim 398: Sûre Baş1 Deseni (v.490a).....	326
Çizim 399: Sayfa Düzeni(v.490b-v.491a)	327
Çizim 400: Sûre Baş1 Deseni (v.490b).....	328
Çizim 401: Sûre Baş1 Deseni (v.490b).....	329
Çizim 402: Sûre Baş1 Deseni (v.491a).....	330
Çizim 403: Sûre Baş1 Deseni (v.491a).....	330
Çizim 404: Sayfa Düzeni(v.492b-v.493a)	331
Çizim 405: Sûre Baş1 Deseni (v.492b).....	332
Çizim 406: Sûre Baş1 Deseni (v.492b).....	333
Çizim 407: Sûre Baş1 Deseni (v.492b).....	333
Çizim 408: Sûre Baş1 Deseni (v.493a).....	334
Çizim 409: Sûre Baş1 Deseni (v.493a).....	335
Çizim 410: Sûre Baş1 Deseni (v.494a).....	335
Çizim 411: Sayfa Düzeni(v.494b-v.495a)	336
Çizim 412: Sûre Baş1 Deseni (v.494b).....	337
Çizim 413: Sûre Baş1 Deseni (v.494b).....	338
Çizim 414: Sûre Baş1 Deseni (v.494b).....	339
Çizim 415: Sûre Baş1 Deseni (v.495a).....	339

Çizim 416: Sûre Baş1 Deseni (v.495a).....	340
Çizim 417: Sûre Baş1 Deseni (v.495a).....	340
Çizim 418: Sûre Baş1 Deseni (v.495a).....	341
Çizim 419: Gül Deseni(v.265a)	342
Çizim 420: Gül Deseni(v.241b).....	342
Çizim 421: Hamse ve Aşere Gülü Deseni(v.477a).....	343
Çizim 422: Aşere Gülü Deseni (v.276a).....	344
Çizim 423: Ketebe ve Vakıf Kaydı Sayfa Düzeni(v.495b)	345
Çizim 424: Serlevha,Durak Örneđi.....	350
Çizim 425: 0278 Envanter Numaralı Kur'ân-ı Kerim'in Serlevha Plan Şeması.	351
Çizim 426: Serlevha Detayı.	352
Çizim 427: Koltuk Deseni.....	353
Çizim 428: Serlevha Sûre Baş1 Desen Detayı.....	355
Çizim 429: 0278 Envanter Numaralı Kur'ân-ı Kerim'in Serlevha Tezhip Deseni..	357
Çizim 430: 0278 Envanter Numaralı Kur'ân-ı Kerim'in Serlevha Tezhibindeki ...	359
Çizim 431: Serlevha Tezhibinin Kenarındaki Kubbe Deseni.	361
Çizim 432: Tıđ Detayı.....	361
Çizim 433: İç Sayfası Plan Şeması.	362
Çizim 434: Sayfa Düzeni(v.24b)	363
Çizim 435: Beyne's-sütûr Deseni (v.24b).....	363
Çizim 436: Sayfa Düzeni (v.11a).....	364
Çizim 437: Koltuk Deseni (v.11a)	365
Çizim 438: Koltuk Deseni (v.11a)	366
Çizim 439: Koltuk Deseni.....	367
Çizim 440: Durak Deseni.....	369
Çizim 441: Sayfa Düzeni(v.62a).....	369
Çizim 442: Sûre Baş1 Deseni (v.62a).....	370
Çizim 443: Sayfa Düzeni (v.104b)	374
Çizim 444: Sûre baş1 Deseni (v.104b)	375
Çizim 445: Sayfa Düzeni (v.142a).....	375
Çizim 446: Sûre Baş1 Deseni (v.142a).....	376
Çizim 447: Sayfa Düzeni (v.151a).....	376

Çizim 448: Sûre Başı Deseni (v.151a).....	377
Çizim 449: Sayfa Düzeni (v.249b)	377
Çizim 450: Sûre Başı Deseni(v.249b).....	378
Çizim 451: Sayfa Düzeni (v.263a).....	379
Çizim 452: Sûre Başı Deseni (v.263a).....	379
Çizim 453: Durak Deseni.....	380
Çizim 454: Koltuk Deseni (v.263a)	380
Çizim 455: Sayfa Düzeni (v.379a).....	381
Çizim 456: Sayfa Düzeni (v.334b-v.335a)	390
Çizim 457: Sûre Başı Deseni (v.334b).....	391
Çizim 458: Sayfa Düzeni (v.356b)	394
Çizim 459: Sûre Başı Deseni (v.356b).....	395
Çizim 460: Sayfa Düzeni (v.407a).....	395
Çizim 461: Sûre Başı Deseni (v.407a).....	396
Çizim 462: Arasuyu Deseni (v.496b)	397
Çizim 463: : Sayfa Düzeni (v.456b)	399
Çizim 464: : Sayfa Düzeni (v.585b)	400
Çizim 465: Sûre Başı Deseni (v.585b).....	401
Çizim 466: Durak Desenleri	401
Çizim 467: Sayfa Düzeninde Gül (v.19a).....	402
Çizim 468: Gül Deseni(v.11a)	403
Çizim 469: Gül Deseni (v.19a)	404
Çizim 470: Gül Deseni(v.251a)	405
Çizim 471: Gül Deseni(v.267a)	405
Çizim 472: Gül Deseni(v.333b).....	406
Çizim 473: Gül Deseni(v.19a)	406
Çizim 474: Gül Deseni.....	407
Çizim 475: Gül Deseni(v.261a)	408
Çizim 476: Gül Deseni(v.299a-v.298b).....	409
Çizim 477: Serlevha Plan Çizimi.....	416
Çizim 478: Beyne's-süturlu Yazı Alanı.....	417
Çizim 479: 0262 Envanter Numaralı Kur'ân-ı Kerim'in Serlevha Durakları.....	418

Çizim 480: Sûre Başı Çizimi.	418
Çizim 481: Arasuyu Deseni.	419
Çizim 482: Serlevha Dış Pervaz Deseni.	420
Çizim 483: Serlevha Tığları.	420
Çizim 484: Sayfa Düzeni(v.4b)	421
Çizim 485: Sayfa Düzeni(v.26a).....	422
Çizim 486: Durak Deseni.....	422
Çizim 487: 0262 Envanter Numaralı Kur'ân-ı Kerim'in Sûre Başı Deseni	423
Çizim 488: Sayfa Düzeni(v.39b)	426
Çizim 489: 0262 Envanter Numaralı Kur'ân-ı Kerim'in Sûre Başı Deseni	427
Çizim 490: Sayfa Düzeni (v.79b)	432
Çizim 491: 0262 Envanter Numaralı Kur'ân-ı Kerim'in Sûre Başı Deseni	433
Çizim 492: Sayfa Düzeni (v.125b)	437
Çizim 493: 0262 Envanter Numaralı Kur'ân-ı Kerim'in Sûre Başı Deseni	437
Çizim 494: Sayfa Düzeni (v.157a).....	440
Çizim 495: 0262 Envanter Numaralı Kur'ân-ı Kerim'in Sûre Başı Deseni	440
Çizim 496: Sayfa Düzeni ve Mushaf Gülü (v.4b)	445
Çizim 497: Gül Deseni (v.4b).....	446
Çizim 498: Sayfa Düzeni ve Mushaf Gülü(v.76a).....	447
Çizim 499: Gül Deseni (v.76a)	447
Çizim 500: Sayfa Düzeni ve Gül Motifi (v.79b)	448
Çizim 501: Gül Deseni (v.79b).....	448
Çizim 502: Sayfa Düzeni ve Mushaf Gülü (v.137a).....	449
Çizim 503: Gül Deseni (v.137a)	449
Çizim 504: Sayfa Düzeni ve Mushaf Gülü (v.134b)	450
Çizim 505: Gül Deseni (v.134b).....	450
Çizim 506: Sayfa Düzeni ve Mushaf Gülü.(v.157a).....	451
Çizim 507: Gül Deseni (v.157a)	451
Çizim 508: Sayfa Düzeni ve Mushaf Gülü (v.193a).....	452
Çizim 509: Gül Deseni (v.193a)	452
Çizim 510: Sayfa Düzeni ve Mushaf Gülü (v.260b)	453
Çizim 511: Gül Deseni (v.206b).....	453

Çizim 512: Sayfa Düzeni ve Mushaf Gülü (v.135a).....	454
Çizim 513: Gül Deseni (v.135a)	455
Çizim 514: Sayfa Düzeni ve Mushaf Gülü (v.250b)	455
Çizim 515: Gül Deseni (v.250b)	456
Çizim 516: Sayfa Düzeni ve Mushaf Gülü (v.296b)	456
Çizim 517: Gül Deseni (v.296b)	457
Çizim 518: 0262 Envanter Numaralı Kur'ân-ı Kerim'in Ketebe Sayfa Düzeni	459
Çizim 519: 0262 Envanter Numaralı Kur'ân-ı Kerim'in Ketebe Sayfa Deseni	460
Çizim 520: 0281Envanter Numaralı Kurân-ı Kerim Serlevha Kubbeli Alan.....	502
Çizim 521: 0278- 0281Envanter Numaralı Kur'ân-ı Kerim'lerin Desen Planı	506

ÖZET

Başlık: Kastamonu Şeyh Şa'bân-ı Velî Vakıf Müzesinde Bulunan Dört Adet Kur'ân-ı Kerim'in Tezhip Açısından İncelenmesi

Yazar: Pelin Güleda KARADENİZ

Danışman: Prof. Dr. Ayşe ÜSTÜN

Kabul Tarihi: 30/ 01/ 2023

Sayfa Sayısı: xlv (ön kısım) + 584(tez)

“Kastamonu Şeyh Şa'bân-I Velî Vakıf Müzesinde Bulunan Dört Adet Kur'ân-ı Kerim'in Tezhip Tasarımı Açısından İncelenmesi” Başlıklı tezimiz, giriş kısmından sonra iki bölümden meydana gelmektedir.

Bölümlerden önce yer alan giriş kısmında konunun amacı, önemi, yöntemi, literatür ve görsel malzeme listelerinden nasıl faydalanılacağından bahsedilmiştir.

Tezin I. bölümünde, vakıf kavramı ve yazma eserlerde yer alan vakıf mührü hakkında kısa bilgi aktarılmıştır. Vakıf sisteminin, tarihsel süreç içerisinde toplumda göstermiş olduğu sosyal, kültürel ve ekonomik etkileri hakkında genel bir bilgi verilmiştir. Ayrıca Şa'ban-ı Velî'nin kişiliğinden ve vakıf medeniyetinin çok sayıda eserlerinin bulunduğu Kastamonu Şeyh Şa'bân-ı Velî Vakıf Müzesinden bahsedilmiş olup, tezhip sanatının tarihi süreç içindeki gelişim aşamaları, el yazmalarında tezhip yapılan sahalara, özellikleri ve Mushaflarda kullanılan tezyini alanlar anlatılmıştır.

Tezin II. bölümünde, çalışmaya esas olan Kur'ân-ı Kerimlerin tezyini kısımları çekilen fotoğraflar üzerinden birebir yapılan çizimlerle tezhip özellikleri anlatılarak katalog bölümü oluşturulmuş, devrinin tezhip sanatı üslubunu ortaya koyan zengin görsel malzeme, sayfa tasarımı, kompozisyon, renk anlayışı ve kullanılan motifler analiz edilmiştir. Teze konu olan Mushafların serlevha, unvan sayfası, ketebe, sûre başı, Mushaf gülü, duraklar da yer alan motifleri tipoloji kısmında tablolarda ayrıntılı bir şekilde gösterilmiştir.

Değerlendirme ve sonuç kısmında; Kur'ân-ı Kerimlerin tezyinatı dönemlerine göre irdelenmiş olup, tezhip sanatına yansıyan değişim unsurları ve sanat eserlerinde fark edilen etkileşimden bahsedilmiştir. Müzede korunan eserlerin yapıldığı dönemdeki sanatçıların tezyin anlayışı, kompozisyon özellikleri, kullanılan motifler, renkler ve işçiliği değerlendirilip, kâğıt analizleri yapılmıştır. İncelenen Mushafların tezyinatında bulunan farklılıklar ele alınarak, dönem özelliklerini yansıtıp yansıtmadığı sonuç kısmında anlatılmıştır.

Anahtar Kelimeler: Şeyh Şa'ban-ı Velî, Kurân-ı Kerim, Tezhip

ABSTRACT

Title of Thesis: An Investigation of Four Pieces of Qur'an in Kastamonu Sheikh Şa'bân-ı Velî Foundation Museum in Terms of Illumination

Author of Thesis: Pelin Güleda KARADENİZ

Supervisor: Prof. Dr. Ayşe ÜSTÜN

Accepted Date: 30 /01/ 2023 **Number of Pages:** xlv (pre text) +584(thesis)

Our thesis titled "An Analysis of Four Pieces of Quran in Kastamonu Sheikh Şa'bân-ı Velî Foundation Museum in Terms of Illumination Design" consists of two parts.

In the introduction part before the chapters, the purpose, importance, method of the subject, how to benefit from the literature and visual material lists are mentioned.

In the first part of the thesis, the concept of foundation and the foundation seal in manuscripts are transferred. A general information is given about the social, cultural and economic effects of the foundation system in the society in the historical process. In addition, the personality of Şa'ban-ı Velî and the Kastamonu Sheikh Şab'an-ı Velî Foundation Museum, which contains many works of the foundation civilization, are mentioned, the development stages of the art of illumination in the historical process, the areas that are illuminated in manuscripts, their features and the ones used in the mushafs. has been explained.

Thesis II. In the section, the catalog section has been created by explaining the illumination features of the illumination parts of the Qur'an, which is the basis of the study, with the drawings made one-to-one through the photographs taken, and the rich visual material, page design, composition, color understanding and motifs used are analyzed. Headings, title page, ketaba, chapter head, Mushaf rose, pauses and motifs of the Mushafs that are the subject of the thesis are included in detail in the tablalo in the typology section.

In the evaluation and conclusion part; The decoration of the Qur'an has been handled according to its periods, and the elements of change reflected in the art of illumination and the interaction noticed in the works of art are mentioned. The understanding of decoration, composition features, motifs, colors and workmanship of the artists in the period when the works preserved in the museum were made were evaluated and paper analyzes were made. The differences in the decoration of the examined Mushafs are discussed and whether they reflect the characteristics of the period is explained in the conclusion part.

Keywords: Sheikh Sa'ban-i Velî, Quran, Illumination

GİRİŞ

Tarih boyunca medeniyetlerin sahip oldukları değerlerin, gelecek kuşaklara aktarılmasında, en önemli öğelerden biri de sanattır. Bir millete ait sanat, o halkın kültür seviyesini ve sosyal hayatın sembollerini teşkil eder. Türk İslam medeniyetinde kitap sanatlarında bu anlayış içinde doğup gelişerek günümüze kadar gelmiştir. Nitekim Türk tezhip sanatının tarihi gelişimi tez içinde yüzyıllara ayrılarak incelenmiştir. Her bir dönemin kendine has özellikleri var olup, bir önceki dönemin özelliklerinin ve uygulamalarının etki alanı içinde gelişme göstermiştir.

Osmanlı döneminde tezhip sanatı alanında zengin kültür- sanat ortamı içinde farklı üslup ve özellikleri olan birçok eser üretilmiştir. Yüzyıllar boyunca geniş bir coğrafyada, farklı tarz ve üsluplarla bezenen Kur'an-ı Kerimler tezhip sanatını yansıtan en önemli yazma eser grubunu oluşturmaktadır.

Araştırmanın Konusu

Çeşitli Kütüphane, Müze ve Yazma Eserler Kütüphanelerinde yapılan araştırmalar sonucunda elde edilen dökümanlar tez danışmanı ile birlikte değerlendirildi. Kastamonu Şeyh Şa'bân-ı Velî Vakıf Müzesi'nde bulunan yazma eserlerin daha önce tezhip sanatı açısından ele alınmadığı görüldü. Buradaki Yazmalar üzerinde yoğunlaşarak müzede yer alan Kur'an-ı Kerimlerin tezhip tasarımı açısından incelenmesine karar verildi.

Tez araştırması için birkaç kez müzeye gidilerek burada bulunan Kur'an-ı Kerimler bizzat yerinde tespit edildi. Daha sonra Kastamonu Şeyh Şa'ban-ı Velî Vakıf Müzesi'nde korunan el yazması Kur'an-ı Kerimlerin fotoğrafları çekildi ve Mushaf'ların ölçüleri alınıp değerlendirildi.

Seçilen dört adet Kur'an-ı Kerim, kendi içinde kronolojik tasnife konulup bu eserlerin hangi döneme ait oldukları belirlendi. Bu tezde XVI. ve XIX. Yüzyıla ait dört Mushaf'ın müzehhep sayfalarındaki kompozisyonların ve işçiliğin dönem özelliklerini yansıtıp yansıtmadığı tahlil edilecektir.

Ayrıca Kastamonu Şeyh Şa'bân-ı Velî Vakıf Müzesi'nde bulunan Kur'an-ı Kerimlerin tezyîni açıdan benzerlerine, Kastamonu Yazma Eserler Müzesi'nde, Süleymaniye Kütüphanesi'nde ve yayınlanmış çeşitli kitaplarda da rastlanmıştır. Dolayısıyla gerek

müzedede, gerek farklı yerlerde elde edilen benzer örnekler yapıldığı dönem, kompozisyon, işçilik açısından karşılaştırılarak hazırlanan teze katkıda bulunacaktır.

Araştırmanın Amacı

Geçmişten günümüze kadar farklı üslup ve özelliklerde üretilen tezhip eserleri arasında, Kur'ân-ı Kerimlerin bezenmesi önem teşkil eder. Araştırmamızın amacı, esaslı bir çalışmaya konu olmayan Kastamonu Şeyh Şa'bân-ı Velî Vakıf Müzesi'nde korunan dört adet Kur'ân-ı Kerimin tezyinatını; kompozisyon, motif, renk bakımından inceleyip, planlarını çizerek üslup analizini yapmaktır.

Araştırmanın Önemi

Mushaf-ı Şerifler bezeme özellikleriyle tezhip sanatı açısından zengin eserlerdir. Yapıldığı dönemin sanat anlayışına dair bir belge niteliğinde olan bu eserler sanatkârlar ve sanat alanında eğitim gören öğrenciler için önemli kaynaklardır. Çalışmalarda yapılan analizler; desen, motif, tasarım, renk ve üslûp gibi özelliklerin tezhip sanatının daha iyi tanınarak geleceğe taşınması adına mühimdir.

Türkiye'de farklı dönemlere ait yüz binlerce yazma eser, kütüphane, müze ve koleksiyonlarda yer almaktadır. Henüz gün yüzüne çıkmamış yazma eserler, araştırmacılar tarafından ortaya koyulan çalışmalarla literatüre kazandırılmaktadır. Bu tezde yer alan Kur'ân-ı Kerimlerin şu ana kadar herhangi bir çalışmaya konu olmadığı tespit edilmiş olup, söz konusu eserlerin tezyini özellikleri incelenerek ortaya çıkarılması tezhip sanatı açısından önem arz etmektedir.

Araştırmanın Yöntemi

Öncelikle Erzurum, Amasya, Çorum ve Kastamonu da bulunan Yazma Eserler Kütüphaneleri ve Kastamonu Şeyh Şa'ban-ı Velî Vakıf Müzesi'nde geniş çaplı araştırmalar yapıldı. Çalışmalar sırasında bu müzelerde yer alan el yazması Kur'ân-ı Kerimlerin ölçüleri alınıp, fotoğrafları çekildi. İncelenen yazma Kur'ân-ı Kerimler arasından Kastamonu Şeyh Şa'bân-ı Velî Vakıf Eserler Müzesi'nde tezhip sanatı açısından daha değerli olduğu düşünülen 0261- 0281- 0278- 0262 envanter numaralarıyla kayıtlı dört eserin herhangi bir çalışmaya konu olmadıkları tespit edildi. Eserler hakkında bilgilere ulaşmak için öncelikle müzedeki Kur'ân-ı Kerimlerin envanter kayıtları

incelendi, yazma eserlerin orjinal nüshalarının tezhipli sayfalarının genel ve ayrıntı fotoğrafları tekrar çekilip, ölçüleri alındı.

Tezi hazırlarken tezhip sanatı ile ilgili olarak, eski ve yeni birçok kaynaktan yararlandı. Özellikle XVI. ve XIX. yy'da tezhip sanatının karakteristik özelliklerini anlatan ve bu alanda öne çıkan kaynaklara araştırmada yer verilmeye çalışıldı. Tezhip alanında Çiçek Derman'ın çalışmalarından, "Tarihimizde Mushafların Bezenmesi", "Tezhip Sanatında Üsluplar ve Sanatkârları", "İstanbul'da Tezhip Sanatı", "Osmanlı İstanbul'unda Bezeme Sanatı" makaleleri ile yine bu alandaki önemli çalışmalardan olan, İnci Ayan Birol'un, "Klasik Devir Türk Tezyini Sanatlarında Desen Tasarımı Çizim Teknikleri ve Çeşitleri", Süheyl Ünver'in, "İlim ve Sanat Bakımından Fatih Devri Notları I", "Konya'da XIII – XV. Asırlarlarda Yapılan Kitap Tezhipleri ve Bu İnce Sanatımızın Konya'da Dirilmesi Lüzumu Hakkında", Gülbün Mesara- Semih İrteş'in, "Türk tezyînî sanatlarında A. Süheyl Ünver ve yeni terkipleri" Abdulkadir Yılmaz'ın, "Türk Kitap Sanatları Tabir ve İstılahları", Banu Mahir'in, "II. Bayezid Dönemi Nakkaşhanesinin Osmanlı Tezhip Sanatına Katkıları", Lâle Uluç'un, "XVI. yüzyıl Şiraz El Yazmaları", Nurhan Atasoy'un, "Hasbahçe", Celal Esat Arseven'in, "Türk Sanatı" Sanat Ansiklopedisindeki Tezhiple ilgili maddeler, Maria Queiroz Ribeiro, "Lizbon Calouste Gulbenkian Müzesi'nden Başyapıtlarla Doğu'dan Batı'ya Kitap Sanatı ve Osmanlı Dünyasından Anılar", Zeren Tanındı'nın, "Türk Sanatında Kitap", "Sakıp Sabancı Müzesi Kitap Sanatları ve Hat Koleksiyonu", "Kur'an-ı Kerim Nüshalarının Cildleri ve Tezhipleri" ile editörlüğünü Müjde Unustası'n yaptığı "1400.Yılında Kur'ân-ı Kerim", Gülnur Duran'ın, "Mushafların Bezenmesinde Nısfü'l-Kur'an Tezhibinde Sayfa Düzeni", Gülbün fMesara- Aykut Kazancıgil "Türk Süsleme Sanatları 2", editörlüğünü Ali Rıza Özcan'ın yaptığı "Hat ve Tezhip Sanatı" adlı kitaptaki makaleler, Uğur Derman'ın, "Doksan Dokuz İstanbul Mushafı", "Ömrümün Bereketi", Muhittin Serin, "Hat Sanatı ve Meşhur Hattatlar", İsmail Hakkı Uzunçarşılı, "Osmanlı Sarayında Ehl-i Hiref (Sanatkârlar) Defteri" ve "Osmanlı Tarihi (C.I/V)", Jonathan M.Bloom'un "Kağıda İşlenen Uygarlık Kağıdın Tarihi ve İslam Dünyasına Etkisi", Türkiye Diyanet Vakfı İslam Ansiklopedisi'ndeki, Tezhip, Hat, Serlevha, Ciltçilik, Kâğıt ve Vakıf vd. maddeleri, Türkler Ansiklopedisi (C.4/12), Vakıflar alanında; Günay Kut-Nimet Bayraktar, "Yazma Eserlerde Vakıf Mühürleri", Halil İnalçık, "Vakıf Medeniyeti", İsmet Binark, "Topkapı Sarayı Müzesi Kütüphanesi ve Kütüphaneleri Koleksiyonları ile İstanbul Kütüphaneleri

Hakkında Yerli- Yabancı Kaynaklar Bibliyografyası”, “Vakıflar Dergisi(C.35/36 ve 80.yıl özel sayısı)”, gibi kitap, tez, bildiri ve makaleler tezi yazarken yararlanılan çalışmalardan bazılarıdır.

İki bölümden oluşan tezin birinci bölümünde; Kastamonu Şeyh Şa’bân-ıVelî Vakıf Müzesi, Şeyh Şa’bân-ıVelî, Vakıf Kavramı, Yazma Eserlerin Vakfı ve Vakıf Mührü, Yazma Eserlerde Tezhip Sanatı ve Mushaflarda Tezhiplenmiş Alanlar konu başlıkları adı altında anlatılmıştır.

İkinci bölümde Kastamonu Şeyh Şa’bân-ı Velî Vakıf Müzesinde korunan 0261-0281-0278-0262 envanter numaralı dört adet Kur’ân-ı Kerim’in katolog çalışması ve tipoloji kısmı yer almaktadır. Yazma eserlerin eldeki görselleri ile sayfa düzeni, serlevhaları, beyne’s-süturlu alanlar, unvân sayfaları, sûre başları, motifler, Mushaf gülleri, duraklar, ara suları, tığlar, keleme sayfaları ve koltuk tezhiplerinin çizimleri yapılarak ayrıntılı bir şekilde analiz edilmiştir. Mushaf-ı Şeriflerin tezhiblerinde çözülemeyen ve dış etkenlere maruz kalarak tahribata uğramış olan kısımları, simetrik desen anlayışına uyularak karşılaştırmalı düzeltmelerle aslına uygun çizilmeye çalışılmıştır.

Müze Müzesi Mushaf-ı Şeriflerin incelenmesi sırasında teze konu olan el yazması Kuran’ı Kerimlerin tek elden çıkmadığı, farklı müzehipler tarafından tezyin edildiği tespit edilmiştir. Bu bağlamda Dr. Öğr. Üyesi Gülsen TEZCAN KAYA hocamızın önerisi ile el yazması Kur’an-ı Kerimlerin kâğıt analizlerinin yapılmasının hazırlandıkları dönemle ilgili ipucu vermesi açısından yararlı olacağı görüşü tarafımıza iletilmiştir. Müze ilgililerine müracaatımız sırasında bu konu gündeme getirildiğinde Kastamonu Şeyh Şa’bân-ıVelî Vakıf Eserler Müzesi’nde korunan Kur’ân-ı Kerimlerin kâğıt analizleri daha önce müze şartlarından dolayı yapılamadığı ve söz konusu eserlerin Süleymaniye Yazma Eser Kütüphanesine inceleme ve restorasyonu için talepte bulunduğu ifade edilmiştir. Daha sonra Süleymaniye Yazma Eser Kütüphanesine müracaat edilerek teze konu olan Mushaf-ı Şeriflerin kâğıt analizinin yapılıp yapılamayacağı sorulmuş, ancak inceleme için vermiş oldukları tarih tez süremizi aştığından dolayı mümkün olmamıştır. Kastamonu Şeyh Şa’bân-ı Velî Vakıf Eserler Müzesi yetkilisinden almış olduğumuz izin ile eserlerin kâğıt analizi için, teze konu olan Mushafların bazı sayfalarının ışıklı fotoğrafları çekilerek, incelenmesi için Yalova İbrahim Müteferrika Kâğıt Müzesine gönderilmiştir. Bu kurumda görevli sanat tarihi uzmanı Aytekin VURAL bize kâğıtların

nasıl fotoğraflanacağı konusunda yol göstermiş, Kastamonu'dan gelen kâğıt fotoğraflarını inceleyerek, el yazması eserlerin kâğıtlarının dönemleri hakkında tespitlerde bulunmuştur.

Bunun yanında teze konu olan Kur'ân-ı Kerimler tezhip sanatı açısından detaylı şekilde ele alınarak kullanılan teknik, desen, motif ve renk bakımından incelenip dönem özellikleriyle birlikte yorumlanmış, benzer örneklerine yer verilerek tipolojileri oluşturulmuştur.

Araştırma konusunu oluşturan Mushaf-ı Şeriflerin çizimleri düzenlenirken gerçek ölçülerinden farklı olarak kullanıldığı için eserlerin gerçek ölçüsü tezde yer alan ölçüleri ile değerlendirilip büyüme ve küçülme oranları hesaplanarak belirtilmiştir.

Değerlendirme ve sonuç kısmında Mushaf-ı Şeriflerin analiz ve çizimleri doğrultusunda edinilen gözlemler, müzehhip, hattat, kâğıt ve tezhip açısından yapılan incelemeler ayrıntılı olarak değerlendirilip benzer örnekleri ile karşılaştırılarak bir sonuca varılmıştır. Tezde yer alan bazı terimlerin açıklaması sözlük kısmında yapılmış olup, araştırmada kullanılan kitap, makale, tez gibi yayınlar kaynakça başlığı altında alfabetik sırayla yazılmıştır. Çalışma özgeçmiş ile son bulmuştur.

BÖLÜM 1: KASTAMONU ŞEYH ŞA'BÂN-I VELÎ VAKIF MÜZESİ, VAKIF KAVRAMI, YAZMA ESERLERDE TEZHİP SANATI

1.1. Kastamonu Şeyh Şa'bân-ı Velî Vakıf Müzesi

Şeyh Şa'bân-ı Velî Külliyesi, vakıf medeniyetinin çok sayıda eserlerinin bulunduğu Kastamonu'nun en önemli duraklarından biridir. Şeyh Şa'bân-ı Velî Vakıf Müzesi Kastamonu'da aynı ismi taşıyan külliye içerisinde bulunmaktadır. Külliye Vakıflar Genel Müdürlüğü tarafından 2006'da restore edilmiş olup, 2009 yılında çevre düzenlemesi yapılmıştır.

Seyyid Sünneti Efendi tarafından 1490 yılından önce yapılan külliye bünyesinde cami, türbe, asa suyu, dergâh evleri, şadırvan ve hazireden oluşmaktadır. Konağın odalarında Şeyh Şa'bân-ı Velî'nin kişisel eşyaları ile Halveti Tarikatının hat eserleri, Kur'ân-ı Kerimler, Kastamonu kandilleri ve Anadolu'nun değişik bölgelerinden gelen halı ve kilimler sergilenmektedir¹. Türkiye'deki Vakıf Müzeleri arasında önemli bir yere sahip olan Kastamonu Şeyh Şa'bân-ı Velî Vakıf Müzesinde, 112 Kur'ân-ı Kerim, 154 Kur'ân-ı Kerim cüzü, 95 Hat levha, 1 adet Fıkıh kitabı olmak üzere toplamda 362 yazma eser korunmaktadır.



Fotoğraf 1: Şeyh Şa'bân-ı Velî Külliyesi Genel Görünüşü

Kaynak: Yazar tarafından oluşturulmuştur.

¹ Fehmeddin Demirci, "Kastamonu Şeyh Şa'bân-ı Velî Vakıf Müzesi," *Vakıflar Dergisi* 35 (2011), 1.

1.2. Şeyh Şa'bân-ı Velî

Şeyh Şa'bân-ı Velî, Kastamonu Taşköprü İlçesi'ndeki Harmancık Mahallesi Çiftelacılar Sokağı'ndaki baba evinde dünyaya gelmiştir. Şeyh Şa'bân-ı Velî, anne ve babasını küçük yaşta kaybetmiştir. Hayırsever bir hanım onu evlat edinmiş ve kendi çocuğu gibi ilgilenmiştir. İlk eğitimini bu hanımdan almış ve kendisinden Kur'an okumayı öğrenmiştir.² İlim tahsil etmeye önce Taşköprü'de başlar daha sonra Kastamonu'ya gelir.³ Kastamonu'daki Abdürrezzak Camii Türbesi'nde defnedilmiş olan Osman oğlu Hoca Velî (ö. 918/1512)'den tefsir ve hadis dersleri okuyarak icazet alır.⁴ Kendisini evlat edinen hayırsever hanım, Şeyh Şa'bân-ı Velî'yi, ilmini ilerletmesi için İstanbul'a göndermiştir. Şa'bân-ı Velî, İstanbul'da Fatih civarındaki medreselerden birinde kaldığı bilinmektedir. Bu medrese Karadeniz Baş Kurşunlu Medresesidir. Burada dokuz yıl Kur'an-ı Kerim, tefsir, hadis, fıkıh gibi ilimleri tahsil etmiştir. Dini ilimlerde ilerledikçe tatmin olamayıp tasavvuf ilmine yönelir.⁵

Şa'bân-ı Velî, medrese öğrenimini tamamlayınca, gördüğü bir rüyada "vatan-ı aslınıza gidiniz" denilmesi üzerine beş arkadaşıyla İstanbul'dan Kastamonu'ya dönmek üzere yola çıkarlar. Yolda Hayreddin-i Tokadî tekkesinin yanında bulunan hana yerleşirler. Yatsı namazını kılmak ve zikri dinlemek için tekkeye giderler. Zikirten aldığı manevî hazdan dolayı kendinde orayı terk edecek güç bulamayan Şeyh Şa'bân-ı Velî arkadaşlarını kalacakları hana gönderir ve sabaha kadar orada kalır. Hazret içindeki gönül sızısını Hayreddin-i Tokadî'ye anlatır ve bütün varlığı ile ona bağlanır.⁶ Şa'bân-ı Velî, Hayreddin-i Tokadî'ye biat edip, on iki yıl hizmetinde bulunur.⁷

12 yılın sonunda hilafet aldıktan sonra memleketi Kastamonu'ya gönderilen Şa'bân-ı Velî, önce Sünneti Dergâhına yakın Hüsam Halife Mescidine, daha sonra Sünnetî Mescidine yerleşmiştir. Burada insanları kendisine çekmeye başlamış, hem ilim adamları hem de halkın ilgisi giderek artmıştır. Hayatını tarikatın gereklerine göre idame ettiren

²Yudum Kırmızı, "Kastamonu'nun Kültürel İmgesi Şeyh Şa'bân-ı Velî," 8. Uluslararası Türk Kültürü Kongresi Kültürel Miras Bildiriler-I (Ankara: Atatürk Kültür Merkezi Yayınları, 2015), 609-623.- Lütfullah Elmacı, "Ziyaret Fenomeni Ve Din (Kastamonu Şeyh Şa'bân-ı Velî Türbesi Örneği)", (Yüksek Lisans Tezi, 2017), 47.

³ Mustafa Aşkar, "Ömerü'l-Fuâdî'nin Menâkıbnâmesine Göre Şeyh Şa'bân-ı Velî'nin Tasavvufî Şahsiyetine Bir Bakış," *Tasavvuf İlmî ve Akademik Araştırma Dergisi* 30 (2012), 12-15.

⁴ Kırmızı, "Kastamonu'nun Kültürel İmgesi Şeyh Şa'bân-ı Velî, 4.-Elmacı, "Ziyaret Fenomeni Ve Din,46.

⁵ Elmacı, "Ziyaret Fenomeni Ve Din".46.

⁶ Aşkar, "Ömerü'l-Fuâdî'nin Menâkıbnâmesine Göre",131.

⁷ Elmacı, "Ziyaret Fenomeni Ve Din",47.

Şa'bân-ıVelî, birçok derviş ve halife yetiştirmiş ve bunları Osmanlı coğrafyasının dört bir yanına göndermiştir.1568'de vefat eden Şeyh Şab'ân-ıVelî, sadece yaşadığı dönemde değil vefatından sonra da aynı saygı ve hürmeti görmüştür⁸.

1.3. Vakıf Kavramı

Sözlükte “durmak; durdurmak, alıkoymak” anlamındaki vakıf (vakf) kelimesi terim olarak “bir malın mâliki tarafından dinî, içtimaî ve hayrî bir gayeye ebediyen tahsisi” şeklinde özetlenebilecek hukukî bir işlemle kurulan ve İslâm medeniyetinin önemli unsurlarından birini teşkil eden hayır müessesesini ifade eder⁹.

İslâm hukukuna göre, vakıf kurucusunun, yani vâkıfın, her şeyden önce vakfettiği malın mülkiyetine ve vakıf yapma yetki ve salâhiyetine sahip, akıllı, ergin ve hür olması, vakfedenin bağışlamak istediği mülkün bizzat sahibi olması şart olup, başkasına ait bir mülkün mevcut haliyle vakfedilmesi caiz değildir. Bir vakıftan bahsedilebilmesi için senedinde yazılı hayrî gayeyi gerçekleştirecek bir mal varlığının olması ve bunun irade beyânında belirtilmesi gerekmektedir¹⁰.

Vakıf sistemi, tarihsel süreç içerisinde topluma, zamana ve mekâna bağlı olarak değişiklik göstermiş, çeşitli toplumlarda farklı şekillerde uygulanmıştır. Geçmiş oldukça eskiye dayanan vakıfların kökeni hakkında kesin bir tarih olmamakla birlikte, Babil ve Sümerlerde vakıf kurulduğuna dair izlere rastlanmıştır¹¹.

Vakıf sistemi, İslâmiyet'in kabulünden sonra özellikle Selçuklular ve Osmanlılar döneminde Türk dünyasının sosyal, kültürel ve ekonomik hayatına damgasını vurmuştur¹². Vakıflar Müslüman Türkler sayesinde yayılmış ve gelişmiştir. Bunun nedenleri arasında eski Türk inancı ile İslami anlayışın benzerlikler göstermesinin etkisi vardır. Bu varsayımı destekleyen bir başka yaklaşım vakıfların yaygınlaşmasının Türklerin İslâmiyeti kabulünden sonra ülkenin sosyal ve ekonomik hayatta yüzyıllarca

⁸ Elmacı, “Ziyaret Fenomeni Ve Din”, 46-47.

⁹ Hacı Mehmet Günay, “Vakıf”, *Türkiye Diyanet Vakfı İslam Ansiklopedisi* (İstanbul: TDV Yayınları,2012), 42: 475.

¹⁰ Ziya Kazıcı, *Osmanlı Vakıf Medeniyeti*,(İstanbul: Bilge Yayınları 2003),43.

¹¹ Hüseyin Hatemi, “Tanzimat'tan Cumhuriyet'e Vakıf,” *Tanzimat'tan Cumhuriyet'e Türkiye Ansiklopedisi* (İstanbul: İletişim Yayınları, 1985), 6-1660. - Mehmet Bayartan, “Osmanlı Şehirlerinde Vakıflar ve Vakıf Sisteminin Şehre Kattığı Değerler”, *Osmanlı Bilimi Araştırmaları*, X-1(2008),157-175.

¹² Bayartan,“ Osmanlı Şehirlerinde Vakıflar ve Vakıf Sisteminin Şehre Kattığı Değerler” 157-175.

etkili bir rol oynamasıdır.¹³ Osmanlı Devletinin hakim olduğu alanlarda vakıf müessesesi de en parlak dönemini yaşamıştır¹⁴.

Vakıf eserler ayrı yerlerde tek başına inşa edilebildiği gibi, kurucunun zenginliğine ve tasarımına göre birkaç tanesi ya da hepsi bir arada bir caminin etrafında kümelenmiş durumda bir külliye de oluşturabilirdi. Külliyeler sadece fakir barınağı, ilim ve ibadet yeri değildi, aynı zamanda sosyal ve kültürel birlikteliğe teşvik eden, sunduğu sürekli yaygın eğitim sayesinde ülkenin her yanında ortak bir kültür teşkil eden yapılarıdır¹⁵.

Başta padişahlar olmak üzere sadrazamlar, devlet adamları ve varlıklı kişiler, az veya çok gücüne göre vakıf kurmuşlardır. Osmanlılar oluşturdukları vakıfları, büyük bir inançla ayakta tutma, geliştirme ve sürekli kılmaya önem vermiştir. Vakıflar insanı merkezine alan toplumun bekası ve refahı için en güvenilir hizmet görevini üstlenen kuruluşlardır.¹⁶ Osmanlı devleti, bazı müesseselerde olduğu gibi vakıf konusunda da kendinden önceki devletleri örnek almıştır. Daha Beylikler zamanında başlayan sistem, devletin siyasî ve malî gücünün artması ile paralel olarak gelişmiştir. Bizzat padişah veya saray mensupları tarafından kurulup yönetilen vakıflar, “Mazbut vakıflar” bir diğer ismi ile “Selâtin Vakıfları” olarak bilinir. Özel şahıslar tarafından kurulan vakıflar ise Osmanlı’da önemli bir yere sahip olup mütevelliler tarafından yönetilmiştir. Özel şahıslar tarafından kurulan vakıfların denetimi kadılar tarafından yapılmakta ve vakfın tescil belgesi olan vakfiyelerinin yazılmasıyla tamamlanmaktadır¹⁷.

1.4. Yazma Eserlerin Vakfı ve Vakıf Mührü

Ecdadımızın bize bıraktığı sosyal, dini ve kültürel kuruluşlar içinde önemli bir yeri olan kütüphaneler vakıf yolu ile başta padişahlar, hanım sultanlar, şehzâdeler, sadrazamlar ve şeyhülislâmlar olmak üzere çeşitli şahıslar tarafından kurulmuşlardır. Ayrıca çeşitli

¹³ Ayşe Üstün, “Tire Necip Paşa Kütüphanesi’ndeki Yazma Eserlerin Cildlerinin Tanıtımı ve Korunması İle İlgili Öneriler”, *Vakıf Haftası Dergisi*,11(1994):173-185.

¹⁴Adnan Ertem, “Osmanlıdan Günümüze Vakıflar”, *Vakıflar Dergisi*, 36 (Aralık,2011):25-66.

¹⁵ Bahaeddin Yediyıldız, “Vakıf,” *Türkiye Diyanet Vakfı İslam Ansiklopedisi*, 42 (İstanbul: TDV Yayınları, 2019), 479-486.

¹⁶ Halil İnalçık, “Vakıf Medeniyeti”, *Vakıflar Dergisi* 80. Yıl Özel Sayısı (2019):245.

¹⁷ Bayartan, “Osmanlı Şehirlerinde Vakıflar ve Vakıf Sisteminin Şehre Kattığı Değerler” *Osmanlı Bilim Araştırmaları Dergisi* X-1,(2008):157-175.

mesleklerdeki kişiler tarafından kurulmuş kütüphanelere ülkenin her tarafında rastlamak mümkündür¹⁸.

Fatih Sultan Mehmed dönemi ile birlikte Osmanlıda ilim ve eğitim tarihinde bir dönüm noktası başlamıştır. İlk olarak kütüphanelere kitapların vakfedilmesi bu dönemdedir. Fatih, çok sayıda kitabı(nı) Fatih Külleyisinde bulunan medrese kütüphanesine vakfetmiştir. Kitaplar, kaydedilirken, öncelikle kitap adı, varsa cild numarası, hattatı, içeriği, kâğıdı, yazı sitili, dış özelliği ve sonunda da varak sayısı belirtilmiştir¹⁹.

1914 yılında vakıf eserler toplanmaya başlanmış ve İstanbul'da çeşitli yerlerde bulunan koleksiyonların bir kısmı Sultanselim'deki Medresetü'l-Mütehassisin'e nakledilmiştir. Bu toplanma ayrıca 1918 yılında, Süleymaniye Külliyesi medreselerinden birinin (Medrese-i sani) kütüphane haline getirilmesiyle devam etmiştir. Buraya daha önce Medresetü'l-Mütehassisin'de toplanan koleksiyonlar nakledilmiştir. “Eskiden Evkaf Nezareti'ne bağlı olan kütüphaneler, 3 Mart 1340 (1924) tarih ve 430 sayılı Tevhid-i Tedrisat Kanunu'na göre diğer eğitim ve öğretim kuruluşları ile birlikte Maarif Nezareti (Milli Eğitim Bakanlığı)'ne bağlanmış ve bundan sonra da cami ve medreselerdeki kitaplar bu kütüphanelere getirilmiştir. Vakıf kütüphanelerin birçoğu bugün Kültür ve Turizm Bakanlığı'na bağlıdır. Ancak üniversite ve belediye gibi Kültür ve Turizm Bakanlığı dışındaki kuruluşlara bağlı kütüphanelerde de yazma koleksiyonlar vardır”²⁰.

Kitap vakfiyelerinde bazı durumlarda sadece kaç kitap vakfedildiği belirtilmekte bazılarında da vakfedilen kitapların bir listesi verilmektedir. Bu vakıfların idaresi vâkıfın tayin ettiği vakfiye şartlarına uygun olan bir kişi tarafından vakfiyedeki şartlara uygun olarak yürütülürdü. Vakıf kitaplar, kütüphane binasını yaptıran şahıs (vâkıf) tarafından vakfedilmekte veya mevcut kütüphanelere koleksiyon olarak verilmektedir. Günümüzde de vakıf kitaplar kütüphanelerde ayrı birer bölüm olarak saklanmakta ve çoğunlukla vakfedenin adıyla, bazı durumlarda ise bulunduğu yerin adıyla kaydedilmektedir. “Kütüphane ve kitap vakfiyelerinde kütüphanelerin kuruluşu, binaları, idaresi, ihtiyaçlarının karşılanması kütüphanenin çalışma şekli (mesela çalışma gün ve saatleri),

¹⁸ Günay Kut-Nimet Bayraktar, *Yazma Erserlerde Vakıf Mühürleri*, (İstanbul: Türkiye Yazma Eserler Kurumu Başkanlığı Yayınları, 2021), 15-16.

¹⁹ Mehmet İnbaşı-Tahsin Hazırbulan, “Fatih Sultan Mehmed'in Sahn-ı Semân Medreselerine Vakfettiği Kitaplar”, *VI Uluslararası Osmanlı İstanbulu Sempozyumu Bildiriler* (11-13 Mayıs 2018), ed. Ferudun M. Emecen ve dğr. (İstanbul: İstanbul Büyükşehir Belediyesi, 2019), 61-104.

²⁰ Kut- Bayraktar, *Yazma Erserlerde Vakıf Mühürleri*, 16-17.

burada görevlendirilen şahısların (hâfız-ı kütüb, kâtib, mücellid, ferraş ve bevvâb) vasıfları, görevleri alacakları ücretler ayrı ayrı belirtilirdi. Özellikle hâfız-ı kütübler seçilirken oldukça titiz davranılması, onların doğru, iyi ahlak sahibi, görev sorumluluğunun bilincine varan kişilerden seçilmesi şart koşulurdu. Ayrıca iyi yazan bir kâtib, sanatında mahir, usta bir mücellid, güvenilir bir kapıcı gibi kayıtlara birçok kütüphane vakfiyelerinde rastlanmaktadır²¹.

Tarihi eski devirlere kadar uzanan farsça bir kelime olan mühür, Türkçede damga manasına gelir²². Vakfedilen bir malın veya mülkün ne sûretle ve hangi şartla idare olunacağına ayrıca hangi hayır işine tahsis edileceğini tespit etmek için vakıf tarafından mühürlenir ve mahkemece tasdik edilir.²³ Mühürler, kullanan şahsa ve kullanım amacına göre üç çeşittir: Devlet işlerinde kullanılan mühürler, mühür-i resmî (resmî mühür); şahıslara özel olanlar mühür-i zâtî (şahsî mühür); vakıf kütüphanelerine bağışlanan eserlere basılmak üzere özel kazıtılmış mühürler ise vakıf mührü olarak adlandırılır²⁴.

Yazma eserlerin genellikle yaprağının 1a yüzünde görülen birkaç mühür türünden biri de vakıf mührüdür. Vakıf mühürleri; cilt, tezhip, minyatür, yazı gibi yazma eserin önemli unsurlarından biridir. Vakıf yapan kişiler, vakıf mührünün özellikle bu kitaplara basılmasına özen göstermişlerdir. Hatta vakıf mühürlerinde, önce vakfedenin mesleği, adı (bazı durumlarda babasının adıyla), sonra üzerinde vakıf mührü olan kitabı, nereye, ne maksatla, hangi şartlarla vakfettiği ve hangi tarihte bu vakfı gerçekleştirdiği gibi bilgiler yer almaktadır. Vakıf mühürleri; Arapça, Farsça veya Türkçe dillerinden birinde olabilmektedir.²⁵

1.5. Yazma Eserlerde Tezhip Sanatı

Sözlükte “altınlamak” anlamına gelen tezhip, geleneksel Türk İslâm sanatlarının önemli bir dalıdır²⁶. Tezhip el yazması kitaplar ve güzel yazı murakkalarının kenarlarını boya ve altınla tezyin etme işi veya ezilmiş altın ve çeşitli renklerle kâğıt üzerine yapılan bezeme

²¹ Kut- Bayraktar, *Yazma Erserlerde Vakıf Mühürleri*, 18.

²² Şevket Rado, “Mühürler ve Kazıcılar” *Türkiyemiz Dergisi*, İstanbul, 50 (Ekim 1986), 1.

²³ Abdulkadir Yılmaz, *Türk Kitap Sanatları Tabir ve İstihlaları*, (İstanbul: Damla Yayınevi, 2004) 357.

²⁴ Türkiye Yazma Eserler Kurumu Başkanlığı Süleymaniye Yazma Eser Kütüphanesi, “Mühür”, erişim: 12.04.2019, <http://www.suleymaniye.yek.gov.tr/Home/Index>.

²⁵ Günay Kut, Nimet Bayraktar, ‘Yazma Eserlerde Vakıf Mühürleri’ (Ankara: Kültür ve Turizm Bakanlığı Yayınları, 1984). 11

²⁶ İnci Birol, “Tezhip”, *Türkiye Diyanet Vakfı İslam Ansiklopedisi*, 41 (İstanbul: TDV Yayınları, 2012), 61.

sanatıdır²⁷. Tezhip yapan kişiye “müzehhib”, tezhipli esere “müzehheb” denilmiştir. Yalnızca altın kullanılarak yapılan tezhibe halkâr denilmektedir²⁸.

İslam sanatı yabancı tesirlerle doğmamış, İslam metafiziğinin en önemli hususlarına dayanarak gelişmiştir.²⁹ Dünyada tarihe mal olmuş uygarlıklar arasında, süsleme sanatları ile zirveye ulaşmış milletlerden biri de hiç şüphesiz Türklerdir. Türkler Orta Asya’dan başlayarak, Yakın Doğu’yu da içine alan milli sanat kültürünü, yüzyıllardan bu yana Anadolu ve Rumeli’de başarılı bir şekilde yaşatmışlardır³⁰.

Orta Asya’da Uygur Türkleriyle ortaya çıkan bezeme sanatı geçmişten günümüze gelinceye kadar yüzyıllara göre pek çok değişim göstermiştir. Sanatkârların kendi millî zevklerini de eklediği tezhip sanatı gelişimini sürdürerek Selçuklular vasıtası ile İran üzerinden Anadolu’ya ulaşmıştır.³¹

XI. yüzyılda Anadolu Selçuklu tezhibinin en belirgin özelliği kompozisyonların geometrik formlardan oluşmasıdır³². Alaaddin Keykubad zamanında Selçuklular Anadolu’da geniş bir kültür havzası oluşturmuş ve Konya bu dönemin merkezi olmuştur. Selçuklu sarayına bağlı olarak saray nakkaşhanesinde yapılan çalışmalar, kitap sanatlarında yeni bir üslubun gelişmesine vesile olmuştur. Bu dönem ortaya çıkan üsluba Konya üslubu denir³³.

XIII. yüzyıldan başlayarak kitaba, kitap sanatlarına ilgi duyulduğu, Konya’da medreselere ve Mevlana’nın türbesine vakfedilen kitaplardan ve vakfiye kayıtlarından anlaşılmaktadır³⁴. Bu yüzyıldan itibaren yaygınlık kazanan tezhipli eserlerin motif iskeletini rûmiler, münhaniler, geçmeler, XIV. yüzyıldan itibaren de bitkisel motifler

²⁷ Yılmaz, *Türk Kitap Sanatları Tabir ve İstılahları*, 342.

²⁸ Mine Esiner Özen, *Türk Tezhip Sanatı* (İstanbul: Gözen Kitap ve Yayın Evi, 2003), 2.

²⁹ Rıfki Melül Meriç, *Türk Tezyinî San’atları* (İstanbul: Güzel Sanatlar Akademisi Neşriyatı, 1937), 29.

³⁰ Zeynep K Güney, A. Nihan Güney, *Osmanlı Süsleme Sanatı*, (Ankara, 2000), 38.

³¹ Çiçek Derman, “Tezhip”, *Türkiye Diyanet Vakfı İslam Ansiklopedisi*, 41 (İstanbul: TDV Yayınları, 2012), 61.

³² Faruk Taşkale, Gelenekten Geleceğe Tezhip Sanatında Bir Yolculuk, *İSMEK*, 9 (İstanbul: İstanbul Büyükşehir Belediyesi Yay.2015), 7.

³³ İnci Birol, *Klasik Devir Türk Tezyini Sanatlarında Desen Tasarımı Çizim Teknikleri* (İstanbul: Kubbealtı), 40.

³⁴ Zeren Tanındı, “Türk Sanatında Kitap”, *Sakıp Sabancı Müzesi Kitap Sanatları ve Hat Koleksiyonu*, ed. Aşşen Anadol (İstanbul: Kitap Yayınevi, 2012), 10.

oluşturur³⁵. Bitkisel motifler; ince kıvrık dallar, penç, hatâyî ve gonca güllerden teşekkül eder³⁶.

Selçuklu döneminde en çok kullanılan münhani motifinin menşei bilinmemekle beraber XI. ve XV. Yüzyıllar boyunca Türk süslemesinde, özellikle yazma kitapların süslemesinde çok sık rastlanan bir motiftir. Eğri, kamburlu manasına gelen münhani, XIII. ve XIV. yüzyıla kadar rûmi motifiyle birlikte kullanılmıştır. Genellikle Selçuklular tarafından kullanılan, kavisli yumuşak ana yapılarına dayanılarak bu üsluba Selçuklu münhanileri denilmiştir³⁷. Anadolu Beylikleri dönemi Kur'an-ı Kerim'lerinde güzel örneklerle karşımıza çıkan münhani, Osmanlı döneminde tezyinata kullanılmış fakat geçmişteki önemini kaybetmiştir³⁸. Münhaniler genel olarak rûmilerin ve kuş kanatlarının iç bünyelerinde bulunan ayrıntılara benzer, ancak rûmilerdeki gibi bir dal üzerinde belirli aralıklarla devam etmez. Birbirine yapışık kümeler halinde olan münhanileri renklendirme tekniği de kendine hastır. Motifteki her bir birim en içten başlayarak kademeli şekilde koyudan açığa doğru aynı kalınlıkta renklendirilir³⁹.



Fotoğraf 2: Türk İslam Eserleri Müzesinde Bulunan bir Kur'an-ı Kerim'den Detay

Kaynak: Hatice Aksu, Türk Süsleme Motifi Münhani, İSMEK El Sanatları Dergisi, s.112.

³⁵ Ali Fuat Baysal, "Mushaf Tezyinatının Tarih İçindeki Gelişimi", *Marife Dini Araştırmalar Dergisi, Konya*, 3 (Kış 2010),369.

³⁶ Hatice Aksu, "Anadolu Selçuklu Tezhip Sanatı ve Osmanlı" (Klasik Dönem) Tezhip Sanatının Mukayesesi (İstanbul: MSÜ Sos. Bil. Enst. Yayınlanmamış Yüksek Lisans Tezi,1992),1.

³⁷ Hatice Aksu, "Türk Süsleme Motifi Münhani", *El Sanatları Dergisi*, İSMEK, 2,(İstanbul:2006),112.

³⁸ İnci Birol- Çiçek Derman, *Türk Tezyini San'atlarında Motifler*,(İstanbul: Kubbealtı, 2017),175.

³⁹ İlhan Özkeçeci, Şule Bilge Özkeçeci, *Türk Sanatında Tezhip*, (İstanbul: Yazıgen Yayıncılık,2014),128.

Selçuklu döneminde renklendirme genellikle zeminlerde altın, motiflerde lacivert, koyu mavi, kiremit rengi, yeşil, kahverengi, haki, sarı, pembe, mor ve beyaz renkler kullanılmış olup konturlar pembe ve siyah ile yapılmıştır⁴⁰.

Selçuklu, Mısır Memlûkler'i ve Beylikler dönemi tezhibi motif, kompozisyon ve renk özellikleri bakımından birbiriyle benzerlik gösterir.⁴¹ Bu dönemde ortaya çıkan tezyini anlayış daha sonra, klasik Osmanlı tezhip sanatına geçiş için bir hazırlık dönemi olmuştur⁴². XIV. Yüzyıl tezyini eserlerde, geometrik motifler, çok kollu yıldızlar, rûmi, münhani ve bitkisel motifler kompozisyonlarda kullanılmıştır. Hatta münhani motifi ve zencerekle adeta devrin sembolü olmuştur. Beylikler döneminde kullanılan renkler kırmızı kahve, siyah, açık lacivert, kırık beyaz ve pembedir⁴³.



Fotoğraf 3: Selçuklu Dönemi Fasılbâşı ve Beylikler Dönemi Kur'an Zahriyesi Detay

Kaynak: İnci Birol, "Klasik Devir Türk Tezyini Sanatlarında Desen Tasarımı Çizim Teknikleri", 73-289.

Erken Osmanlı dönemi için, karakteristik tezhipler Sultan II. Murat döneminde Edirne sarayında hazırlanmıştır. II. Murad şairleri, bilginleri, musikişinasları koruyan kendisi de şiir yazan bir padişah'tı. Erken Osmanlı dönemi cilt ve tezhipleri sultanî nitelikteki ilk eserler II. Murat döneminde yapılmıştır. Abdülkadir Merağî'nin müzik teorisi üzerine Sultan Murad için yazdığı Makasîd el-Elhan isimli eserin ilk iki sayfasının tezhip tasarımı, çevre kültürlerden Memlûk, Celâyîrî, Timurî geleneklerinden yansımaları barındırdığı gibi Bursa ve Edirne'deki Osmanlı nakkaşlarının tasarım ve kurgularını da barındırır⁴⁴.

⁴⁰ Yılmaz, *Türk Kitap Sanatları Tabir ve İstılahları*, 176.-Özkeçeci, "Türk Sanatında Tezhip", 42.

⁴¹ Taşkale, "Gelenekten Geleceğe Tezhip Sanatında Bir Yolculuk", 7.

⁴² Baysal, "Mushaf Tezyinatının Tarih İçindeki Gelişimi", 370.

⁴³ Birol, *Klasik Devir Türk Tezyini Sanatlarında Desen Tasarımı Çizim Teknikleri*, 41.

⁴⁴ Zeren Tanındı, "Başlangıcından Osmanlı'ya Tezhip Sanatı", *Hat ve Tezhip Sanatı*, ed. Ali Rıza Özcan, (Ankara: Türkiye Cumhuriyeti Kültür Bakanlığı Yayınları, 2009), 261.



Fotoğraf 4: Makasid el-Elhan TSMK. R. 1726, 1b-2a

Kaynak: Zeren Tanındı“Başlangıcından Osmanlı’ya Tezhip Sanatı”,261.

Bu dönem ciltlerinin tarihli ilk örneği 1435 yılında Sultan II. Murad’a sunulan müzik teorisiyle ilgili kitaba aittir. Eserin deri dış kapakları aletle, iç kapakları deri oyma tarzda bezenmiştir. Müzik kitabının cilt kapak bezemelerinin daha geniş deri yüzeydeki uygulaması, ilk Osmanlı Mushaf nüshalarında görülmektedir. XV. yüzyılın ilk yarısında Osmanlı tezhip sanatında Herat ve Şiraz üslupları etkili olmuştur. Osmanlı tezhip sanatının ilk klasik örnekleri, Fatih Sultan Mehmed döneminde yapılmıştır⁴⁵.

Fatih Sultan Mehmed’in fetihler sonucu saraya getirdiği sanatkârlar bu dönemde kurulan nakkaşhânedede istihdam edilmiştir. Fatih Sultan Mehmed’in kitap sevgisi şehzadelikten itibaren saraylarında oluşturduğu özel kitaplıklardan anlaşılır. İlk kütüphanesi Manisa Sarayı’ndadır. Padişah olup tahta çıkınca önce Edirne’ye, İstanbul’un fethinden sonra da buradaki saraylara kütüphanesi taşınmıştır⁴⁶. İlim, irfan ve sanat yolunda ileri hamleler yapan Fatih İstanbul’un fethinden sonra, parlak kültürlerden biri olan onbir yüzyıllık Bizans şehrini, İslam aleminin en muhteşem ilim ve sanat merkezi haline getirmek için

⁴⁵ Taşkale, “Gelenekten Geleceğe Tezhip Sanatında Bir Yolculuk”,7

⁴⁶ A. Süheyl Ünver, *İlim ve Sanat Bakımından Fatih Devri Notları I*, (İstanbul: İstanbul Belediye Matbaası,1947),41.bknz. Seher Aşıcı, “Kitap Dostu Bir Sultan: Fatih”, *Hat ve Tezhip Sanatı*, ed.Ali Rıza Özcan,(Ankara: Türkiye Cumhuriyeti Kültür Bakanlığı, 2009),301.

büyük emekler sarf etmiş; mimari, hat, tezhip, cild ve diğer sanat dalları ile kendine has özelliklere sahip bir devrin açılmasına ve devam etmesine sebep olmuştur⁴⁷.

Güzel sanatlara merakı bulunan ve kitaba verdiği önemi bilinen Fatih Sultan Mehmet döneminde Topkapı Sarayı'nda bir nakkaşhane⁴⁸ kurulmuş ve sernakkaş olarak Özbek asıllı Baba Nakkaş tayin edilmiştir⁴⁹. Sanatın merkezi saray olmuş ve sanatkârları bünyesinde barındıran Ehl-i Hiref-i Hassa Teşkilâtı⁵⁰ kurulmuştur. Bu teşkilât, hem sarayın ihtiyaçlarını karşılamaya yönelik çalışmalar yapmış hem de bir sanat okulu gibi faaliyet göstermiştir⁵¹.

Hatâyî ve rûmî motiflerinin büyük bir ustalıklarla kullanıldığı XV. yüzyılda tezhipte büyük bir gelişme başlar. Bu gelişmede sanata ve sanatkâra büyük önem veren Fatih Sultan Mehmed'in önemli bir rolü vardır⁵².

Yazı sanatı ile birlikte gelişen tezhip sanatı Osmanlılarda 15. yüzyılın ilk yarısı içinde ve bu asrın ortalarında kendini göstermiştir⁵³. Devrin sanat anlayışını yansıtan ve farklı üsluplarda çalışan sanatkârları aynı mekânda birleştiren nakkaşhaneler, XV. yy'dan itibaren başka coğrafyalardan gelen sanatkârlarla Osmanlı Sarayı'ndaki mevcut

⁴⁷ İsmet Binark, "Topkapı Sarayı Müzesi Kütüphanesi ve Kütüphaneleri Koleksiyonları ile İstanbul Kütüphaneleri Hakkında Yerli- Yabancı Kaynaklar Bibliyografyası", *Vakıflar Dergisi*, XIII,(Ankara: Vakıflar Genel Müdürlüğü Yayınları,1981),718.

⁴⁸ *Sarayda her türlü sanat ve zanaatlarla birlikte kitap sanatlarının da icra edildiği yer olan nakkaşhane, aynı zamanda uygulama okuludur. Hükümdar saraylarında nakkaşhane bulunması Uygur Türklerinden beri süregelen bir gelenek olup, Timurlarda, Selçuklularda, Anadolu Beyliklerinde ve nihayet Osmanlılarda devam etmiştir. Edirne Sarayı'nda da bir nakkaşhânenin var olduğu dönem eserlerinin özelliklerinden ve de Edirne Sarayı'ndan İstanbul Saray nakkaşhânesine gönderilen sanatçılara ait kayıtlardan öğrenilmektedir.* (Aşıcı, "Kitap Dostu Bir Sultan: Fatih",307. Bknz. İsmail Hakkı Uzunçarşılı, "Osmanlı Sarayında Ehl-i Hiref (Sanatkârlar) Defteri", TTK Belgeleri Dergisi XI/15 (1986), 23-76.) *II. Bayezid döneminde ise ehl-i hiref'in tam olarak teşkilatlandırıldığı belgelerden anlaşılmaktadır.* (Filiz Çağman, "Mimar Sinan Döneminde Saray'ın Ehl-i Hiref Teşkilatı", *Mimar Sinan Dönemi Türk Mimarlığı ve Sanatı* (İstanbul: Türkiye İş Bankası Yayınları, 1988), 73-77- Bknz. Sakine Akcan Ekici, *17. Yüzyılda Osmanlı Devleti'nde Ehl-i Hiref-i Hâssa Teşkilatı Birimleri ve Yapısal Özellikleri* (İstanbul: İstanbul Üniversitesi, Sosyal Bilimler Enstitüsü, Doktora Tezi, 2018),19-21.

⁴⁹ Çiçek Derman , "Osmanlı İstanbul'unda Bezeme Sanatı", *I. Uluslararası Osmanlı İstanbul'u Sempozyumu Bildirileri*, ed.Ferudun M. Ecemen-Emrah Safa Gürkan,(İstanbul: 29 Mayıs Yayınları,2013),495.

⁵⁰ Ehl-i Hiref; *Sanat ehli. Çeşitli bölüklerden meydana gelen ve saraya mensup aylıklı sanatkâr ve zanaatkâr topluluğu. Bu sanatkârların bazıları sarayda, bazıları da serbest çalışırlardı. Bu sanatkâr ve zanaatkârların bağlı olduğu bir teşkilat vardı. Buna ehl-i Hiref Teşkilatı denilirdi.* (Yılmaz, *Türk Kitap Sanatları Tabir ve İstihlaları*,84.)

⁵¹ Neslihan Süleyman, *XVII. Yüzyıl Başlarında Osmanlı Devleti'nde Saray Sanatkârları* (Tsm D. 1435 Ve Mad 7443 Numaralı Defterlerin Değerlendirilmesi), (Yüksek Lisans Tezi Gazi Üniversitesi,2005),5.

⁵² Taş kale, "Gelenekten Geleceğe Tezhip Sanatında Bir Yolculuk",7.

⁵³ İsmail Hakkı Uzunçarşılı, *Osmanlı Tarihi (İstanbul'un Fethinden Kanuni Sultan Süleyman'ın Ölümüne Kadar)*, 2(Ankara, Türk Tarih Kurumu Yayınları, 2016), 621-62.

sanatkârların meydana getirdiği ortak zevkin ürünü yeni üslupların habercisi olmuşlardır. Fatih dönemi tezhip sanatının karakteristik özelliklerine kısaca göz atacak olursak; mat ve parlak olarak kullanılan altından sonra en çok görülen ve bilhassa zemin boyası olarak karşımıza çıkan renk, kobalt mavisidir. Daha sonraki yıllarda bu renk yerini bedahşî lâciverdine bırakmıştır. Ayrıca lacivert, siyah, kahve ve parlak yeşil renkler kullanılmıştır. Zemine beyaz renkli üç nokta konulması dönemin özelliklerindedir⁵⁴. Bu devrin tezhiplerinde en çok zemini boyalı klasik tezhip tekniği uygulandığı görülmektedir. Daha seyrek olarak zer-ender-zer ve kâğıt yüzeyi altın üzerine sıvama altınla yapılan bir teknik tercih edilmiştir⁵⁵. Kompozisyonlar dikdörtgen, oval ve yuvarlak formlar içine uygulanmıştır. Tezhiplerde serbest ve simetrik kompozisyonlar uygulanmış olup rûmi, münhani ve bitkisel motifler kullanılmıştır. Yazma eserlerde metin öncesi görülen zahriye sayfaları içinde mekik tarzının çoğunlukta olduğu fark edilir. Zengin tığlar sâyesinde zeminle bütünleşen bu mekik zahriye sayfaları, çeşit bolluğu ile dikkat çeker.



Fotoğraf 5: SK Turhan Valide 48,1a Sayfası

Kaynak: Aşıcı, “Kitap Dostu Bir Sultan: Fatih”,314.

Bu devir tezhiplerindeki desenler incelendiği zaman, motifler içinde bilhassa hatâyînin yaygın şekilde kullanıldığı ve taç yapraklarda içe kıvrılış ve kendi üzerine dönüşlerle

⁵⁴ Ç. Derman, “Osmanlı İstanbul’unda Bezeme Sanatı” 495-496.

⁵⁵ Aşıcı, “Kitap Dostu Bir Sultan: Fatih”,313.

adeta üç boyutluluk hissi yaratıldığı görülür. Zengin çeşide sahip bu gösterişli hatâyîler yanında ufak ve sade çizilen, yuvarlak uçlu yapraklar dikkat çekmektedir. Peç çeşitleri içinde yekberk motifi bolca kullanılmıştır. Halkârî denilen gölgeli altın sürme tekniğine, al renkli lâl mürekkebinin ilâve edildiği, yarı şeffaf olan bu mürekkebin, kesif altın zerrelere bulduğu motif uçlarında yer aldığı görülür⁵⁶.



Fotoğraf 6: Beylikler Dönemi ve Fatih Devrine Ait Tezhip, Cilt Kompozisyonlarında Benzerlik Gösteren Hatâyî Motifi

Kaynak: Birol, “Klasik Devir Türk Tezyini Sanatlarında Desen Tasarımı Çizim Teknikleri”,77-81-82.

Osmanlı tezhip sanatında klasik dönem II. Bayezid dönemi ile başlar. Bu dönemde Fatih devri tezyinat anlayışı devam ettirilerek nadide eserler verilmiştir⁵⁷. II. Bayezid tahta geçince şehzadeliği döneminde Amasya’da yanında bulunan âlim, sanatkâr ve şairlerin büyük bir kısmını İstanbul’a çağırmıştır. Bilhassa kendisi de hattat olan Sultan, yazı hocası olan Şeyh Hamdullah’a ayrı bir önem göstermiştir. Sultan Bayezid’in hat sanatına verdiği destek, diğer kitap sanatlarının da gelişimini etkilemiştir⁵⁸.

Bu dönemde İran ve Tebriz’den gelip, saray nakkaşları arasına katılan müzehhibler Osmanlı tezhip sanatının gelişiminde önemli rol oynamışlardır. II. Bâyezid devri tezhib sanatındaki gelişmede etkili olan diğer neden de; Şeyh Hamdullâh gibi Türk hat sanatına yön vermiş bir sanatkârın yetişmiş olmasıdır. Tezhip sanatında bu gelişme kendini Kur’anlarda göstermiştir. Şeyh Hamdullâh’ın yazdığı Kur’ân-ı Kerîm’lerin büyük bir özenle tezhiplenmesine neden olmuştur⁵⁹. Son şeklini alan Mushaf tezhibi ve sayfa

⁵⁶ Ç. Derman, “Osmanlı İstanbul’unda Bezeme Sanatı”496.

⁵⁷ Özkeçeci, “Türk Sanatında Tezhip”,47.

⁵⁸ Gülnihal Küpeli, “Tezhip sanatında Yenilik Arayışları: II. Bayezid Dönemi (1481-1512)”, *Hat ve Tezhip Sanatı*, ed. Ali Rıza Özcan,(Ankara: Türkiye Cumhuriyeti Kültür Bakanlığı Yayınları, 2009),328.

⁵⁹ Banu Mahir,“ II. Bayezid Dönemi Nakkaşhanesinin Osmanlı Tezhip Sanatına Katkıları”, *Türkiyemiz Kültür ve Sanat Dergisi*,60(1990)4.bknz.Taşkale, “Gelenekten Geleceğe Tezhip Sanatında Bir Yolculuk”,8.

düzeni, daha sonraki yıllarda da aynen korunmuştur. II. Bayezid Dönemi eserlerinde hâkim olan kompozisyon çeşidi simetri grubunun içindeki ulama(raport), dönem nakkaşlarının en çok kullandığı kompozisyon çeşididir⁶⁰. Bu tarz desenler, Osmanlı sanatkârlarının sonsuzu hedef aldığı ve devlet anlayışındaki gibi sanatta da sınırsız bir yaradılışa sahip olduğunu göstermektedir⁶¹. Tezhiplerde, mat ve parlak olarak uygulanan altın daha geniş yer almakta ve bedahşî lâciverdi ile eşsiz bir uyum yaratmaktadır. Renkler son derece dengeli kullanılıp mükemmel bir işçilik ile bütün bunlar tamamlanmaktadır⁶². II. Bâyezid dönemi tezhibinde rûmî ve hatâyî motifleri son derece incelmış ve çeşitlenmiş olup, bulut motifleri de kullanılmaya başlanmıştır. Dönemin en önemli müzehhibi Hasan bin Abdullah'dır. Desenlerin daha zengin motifli ve çeşitli olduğu, yeni motiflerin desene katıldığı, zevk ve sanat gücünün doruk noktasına vardığı görülür⁶³.



Fotoğraf 7: TSMK. EH.71, 2a Zahriye Sayfa Tezhibi

Kaynak: Küpeli, Tezhip Sanatında Yenilik Arayışları.331.

⁶⁰ Küpeli, "Tezhip Sanatında Yenilik Arayışları: II. Bayezid Dönemi (1481-1512)", 335.

⁶¹ Ç. Derman, "Osmanlı İstanbul'unda Bezeme Sanatı", 497.

⁶² Taşkale, "Gelenekten Geleceğe Tezhip Sanatında Bir Yolculuk", 8.

⁶³ Ç. Derman, "Osmanlı İstanbul'unda Bezeme Sanatı", 496

Tarihi seyir içinde tezhip sanatı, gelişme ve ilerleme çizgisini her zaman yükselen bir seviyede tutamamıştır. Bu inişli çıkışlı yolda sanatın en ihtişamlı çağı XVI. yüzyıl kabul edilir⁶⁴.

XVI. yüzyılın başlarında Osmanlı tezhip sanatında yeni akımlar, Yavuz Sultan Selim'in 1514 yılında Tebriz seferinden sonra son Timurlu Sultanı Hüseyin Baykara'nın oğlu Bediü'z Zaman Mirza ve yanındaki Heratlı sanatkarların İstanbul'a getirilmesiyle başlar. Maiyetindeki sanatkarları ve hususi kütüphanesini İstanbul'a getiren Mirza'ya Yavuz Sultan Selim tarafından özel ilgi gösterilmiştir. Farklı çevrelerden gelen ve saray nakkaşhânesine dahil edilen bu sanatkarlar, Acem Nakkaşları Bölüğü'nü oluşturmuştur⁶⁵. Değişik beğeni ve bilgiye sahip bu sanatkarların çalışmaları sonucunda Osmanlı tezhip sanatı yeni boyutlar kazanmıştır⁶⁶.

XVI. yüzyılda halkârî, farklı renkte altın kullanılarak daha zengin ve gösterişli işlenmiş olup gölgelendirmesi sulu altın ile yapıldığı gibi tarama olarak da uygulanmıştır⁶⁷.

Klasik tezhibin II. parlak dönemi, XVI. yüzyılın ikinci yarısı, Kanuni Sultan Süleyman çağıdır. Ağa Mir'in öğrencisi Şahkulu, Yavuz Sultan Selim zamanında Tebriz'den Amasya yoluyla İstanbul'a ulûfeli olarak sürgün edilmiştir. Şah Kulu daha sonra saray nakkaşhânesi'nin sernakkâşı olmuştur. Ustaca kullandığı fırçasıyla meydana getirdiği siyah mürekkeple yapılmış resimler, Sazyolu adıyla anılan yeni bir tezhip üslûbunun doğmasına sebep olmuştur⁶⁸. Osmanlı nakkaşhanesinde XVI. yüzyılın ilk çeyreği sonlarında doğan, XVII. yüzyıl başlarına kadar etkisini koruyan bir resim üslubudur⁶⁹. Sazyolu'nun ana motifleri, zenginleştirilmiş ve yeni formlar kazandırılmış hatâyî çiçek ve tomurcuklarıyla sivri uçlu, çok dilimli ve kıvrımlı, birbirini delip geçen hançeri yapraklardır⁷⁰. En büyük özelliği desen tekrarının olmayışı, zeminin renksiz olması, motiflerin çok uçuk tonlarda pembe ve mavi ile boyanması, konuları orman dünyasıyla ilişkili ejderha, zümrüdüanka, kilin(ch'i-lin) gibi efsanevi yaratıklar, vahşi hayvanlar,

⁶⁴ Fatma Çiçek Derman, "Osmanlı Klasik Dönem Kanuni Sultan Süleyman(1520-1566)" *Hat ve Tezhip Sanatı*, ed. Ali Rıza Özcan, (Ankara: Türkiye Cumhuriyeti Kültür Bakanlığı Yayınları,2009),343.

⁶⁵ Ç. Derman,"Osmanlı Klasik Dönem Kanuni Sultan Süleyman(1520-1566)",343.bknz. Taşkale, s.8.

⁶⁶ Taşkale,"Gelenekten Geleceğe Tezhip Sanatında Bir Yolculuk",8.

⁶⁷ Zeren Tanındı," Osmanlı Kültür ve Sanat", ed. Güler Eren, (Ankara: Yeni Türkiye Yayınları, 1999),112. Bknz. Ç. Derman, Osmanlı Klasik Dönem Kanuni Sultan Süleyman(1520-1566)",.344.

⁶⁸ Tanındı," Osmanlı Kültür ve Sanat",113.bknz. Ç. Derman,"Osmanlı İstanbul'unda Bezeme Sanatı",499.

⁶⁹ Mahir, " II. Bayezid Dönemi Nakkaşhanesinin Osmanlı Tezhip Sanatına Katkıları",379.

⁷⁰ Taşkale,"Gelenekten Geleceğe Tezhip Sanatında Bir Yolculuk",9.

kuşlar, periler, hâtâyî veya hançer yapraklarına dolanmış kompozisyonlardan oluşmasıdır⁷¹.



Fotoğraf 8: Şah Kulu'na ait Sazyolu

Kaynak: Banu Mahir, Osmanlı Bezeme Sanatında Saz Üslubu, Hat ve Tezhip Sanatı, 380.

Şah Kulu'nun Osmanlı topraklarına gelmeden önce Halep'te çalışmış olan Tebrizli müzehhib Velî Can'a ve Osmanlı nakkaşhânesinde de müzehhib Karamemi'ye hocalık ettiği bilinmektedir⁷².

Kânûnî döneminde diğer sanat dallarında olduğu gibi, tezhip sanatında da birçok yeni üslup ve tekniğin uygulandığı son derece zengin bir dönem başlar⁷³. Fatih dönemindeki açık mavi zeminin yerini koyu lacivert, pembe ve kırmızının yerini koyu kırmızı alır. Motifler daha zengindir⁷⁴.

Devrin en önemli ikinci müzehhibi Şah Kulu'nun öğrencisi Karamemi'dir. Lâle, gül, karanfil, sümbül, servi ağacı ve bahar dalı gibi birçok bahçe çiçek ve bitkilerinin yarı stilize olarak tezhip sanatında ilk kez kullanıldığı bu döneme tezhip sanatında “Klasik

⁷¹ Yılmaz, *Türk Kitap Sanatları Tabir ve İstılahları*,295.bknz. Mahir, “ II. Bayezid Dönemi Nakkaşhanesinin Osmanlı Tezhip Sanatına Katkıları”,381.

⁷² Mahir, “ II. Bayezid Dönemi Nakkaşhanesinin Osmanlı Tezhip Sanatına Katkıları”,381.

⁷³ Taşkale, “Gelenekten Geleceğe Tezhip Sanatında Bir Yolculuk”,9

⁷⁴ İlhan Özkeçeci, “Türk Tezhip Sanatı ve Tezyini Motifler, Erciyes Üniversitesi”,(Kayseri: Tıp Tarihi Enstitüsü Yayını, 1992)5.

Dönem” adı verilir⁷⁵. Karamemi'nin eserleri arasında en erken tarihli örneklerinden olan Ahmet Karahisarî hattıyla yazılmış Kur'ân-ı Kerim'in muhteşem tezhibinde bahar açmış, ağaç motifleriyle bezenmiş koltuk tezhipleri dikkati çeker⁷⁶.

Karamemi'yi klasik Osmanlı tezyinatında bu derece ünlü ve benzersiz kılan, tabiattan aldığı ilhamla yapmış olduğu yeni tarz ve bunları sanat dallarına uygulamada gösterdiği üstün yeteneği olmuştur⁷⁷. Şiraz üslubundan geliştirilmiş olarak kabul edebileceğimiz “Haliç işi” tarzı da ilk kez Osmanlı tezhibine Karamemi tarafından tanıtılmıştır⁷⁸.

Karamemi bir ressamda görülen renk ahengine önem vermiştir. Karamemi'nin renklerdeki detayları ve kullandığı yerleri şöyle sıralayabiliriz; yeşil-sarı altın, gümüş masif ve hafif sulandırılmış şekilde pembe, açık mavi, açık mor halkâr renkleri arasında yer almaktadır. Zemini boyalı klasik tezhipte bildiğimiz şekilde çiçekler hariç zemin koyu renktedir⁷⁹.

Bu dönem kitap sanatlarında sanatçıların kullandığı Osmanlı'ya has renklerin başında limonküfü, bedahşi laciverdi ve domates kırmızısı başta gelir. Bu dönemde gördüğümüz bezemelerde renk zenginliği ve uyumu muhteşemdir⁸⁰.

XVI. Yüzyıl Osmanlı dönemi tezhiplerde motifler küçülmüş, ayrıntılar çoğalmış, işçilik incelmıştır. Desenlerdeki ahenk, renklerdeki olgunluk ve işçilikteki mükemmellik tezyini sanatları zirveye taşımıştır. Cetveller incelererek çoğalmış, sarılma ve hurdeli rûmiler ustalıkla işlenmiş, altın mat parlak kullanılarak zer-ender-zer tekniği bolca yer almıştır. Zerefşan tekniği ile çift tahrir(havalı) işleme usulü en güzel örneklerini vermiştir⁸¹.

⁷⁵ Taşkale, “Gelenekten Geleceğe Tezhip Sanatında Bir Yolculuk”,9.

⁷⁶ Faruk Taşkale, *Tezhip Sanatının Kullanım Alanları*,(İstanbul: Mimar Sinan Üniversitesi, Sanatta Yeterlilik Tezi,1994)13.

⁷⁷ Gülbün Mesara, “Kanunî Sultan Süleyman'ın Sernakkaşı Karamemi” *Hat ve Tezhip Sanatı* ed. Ali Rıza Özcan,(Ankara: Türkiye Cumhuriyeti Kültür Bakanlığı Yayınları, 2009),363.

⁷⁸ Taşkale, “Gelenekten Geleceğe Tezhip Sanatında Bir Yolculuk”,9

⁷⁹ A.Süheyl Ünver, *Müzehhib Karamemi*, (İstanbul: İstanbul Üniveristesesi Yayınları,1951)18.

⁸⁰ Ç. Derman, “Gelenekten Geleceğe Tezhip Sanatında Bir Yolculuk”,350.

⁸¹ Birol, “Klasik Devir Türk Tezyini Sanatlarında Desen Tasarımı Çizim Teknikleri “.45.

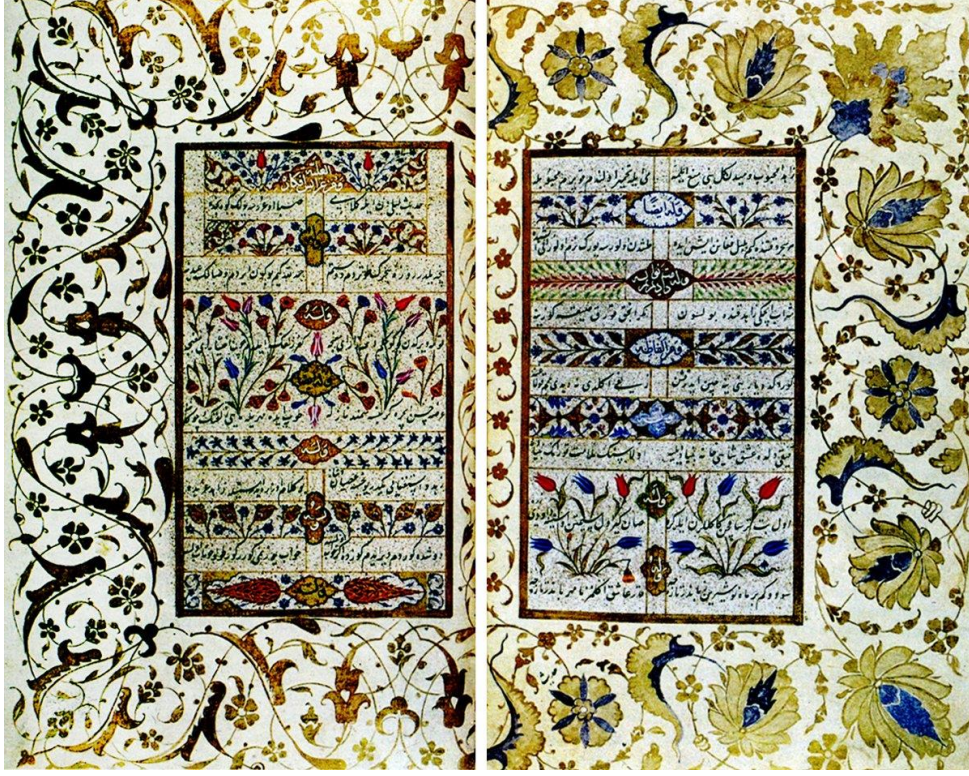

Fotoğraf 9: Tezhibi Kara Memi'ye ait olan *Divân-ı Muhibbi*'nin iki sayfası (İÜK., nr. 5467, vr. 359^b-360^a)

Kaynak: Gülnur Duran, "Tezhip Sanatının Kullanım Alanları" DİA,(İstanbul: TDV Yayınları,2012),41: 60.

XVII. yüzyıl başlarında Osmanlı klasik tezhip üslubu devam eder⁸². XVII. yüzyıl, tezhip sanatı bakımından bir yenilik göstermeyen devirdir. XVII. yüzyılın İlk yarısına ait eserlerde, geçmiş asrın güçlü etkisiyle klasik anlayış devam etmiştir⁸³. Daha sonraki yıllarda tezhip sanatında gözle görülür bir duraklama başlamıştır. Yüzyılın ikinci yarısından itibaren klasik motifler bozulur ve dikkat çekici bir değişim gerçekleşir. Rûmî ve hatâyîler oldukça sade ve işçilik kabadır. Altın ve soluk renklerle yapılan tezhip örnekleri, yüzyılın en önemli hattatı ve klasik "hilye" tasarımını geliştiren Hâfız Osman tarafından yazılmış Kur'ân-ı Kerîmlerde görülür. XVII. yüzyılda levha şeklinde hilye yazım ve tezhiplenmesi başlamıştır. Dönemin en önemli müzehhibi, Hâfız Osman'ın yazdığı Mushafları tezhipleyen Hasan Çelebi'dir⁸⁴.

⁸² Taşkale, "Gelenekten Geleceğe Tezhip Sanatında Bir Yolculuk",9.

⁸³ Ç. Derman, , "Osmanlı İstanbul'unda Bezeme Sanatı",501.

⁸⁴ Taşkale, "Gelenekten Geleceğe Tezhip Sanatında Bir Yolculuk",9.

Osmanlı sanatında nakkaşhâne geleneği sayesinde sanatta disiplin sağlanmış, denetim mekanizması kalite kontrolü mükemmel işlemiş ve sanatta milli kimlik korunmuştur. Nakkaşhâne kurumu bu döneme kadar devam etmiş fakat XVII. yüzyılın sonlarına doğru bu sanatlarda baş gösteren bozulmalar saray nakkaşhanelerinin hakîmiyetini kaybetmesi ile aynı tarihlere rastlamaktadır⁸⁵.

XVIII. Yüzyılda batının barok ve rokoko tarzlarının Osmanlı tezhip sanatına nüfuz etmesiyle yeni zevk ve görüşler meydana gelmiş olmakla beraber, bir taraftan da klâsik Osmanlı tezhibinin biraz kabalaşmış hâliyle, fakat renk, desen ve motiflerini kısmen koruyarak devam ettiği görülmektedir⁸⁶.

Sultan III. Ahmed'in 1718'de Edirne'den İstanbul'a gelişiyle başlatılan ve "Lâle Devri" adıyla bilinen bu yıllar 1730'a kadar devam eder. Sultan'ın büyük bir ihtimalle beraberinde İstanbul'a getirdiği bir kısım saray nakkaşları yazma eserlerin bezenmesinde vazife almışlardır. Sultan III. Ahmed'in 1719 yılında Topkapı Sarayı üçüncü avlusuna, içinde geniş bir yazma eser koleksiyonu bulunan kütüphane binası yaptırdığı bilinir. Çiçek merakı ve sevgisinin doruk noktasına çıktığı bu dönemde, tezyini sanatlarda da bu ilginin etkileri görülür⁸⁷. III. Ahmed zamanında Yirmi sekiz Mehmed Çelebi'nin Fransa'ya giderek Fransız kültürüyle tanışması ve bu kültürün etkisinde kalması Osmanlı'nın batıya açıldığı ilk penceredir⁸⁸.

XVIII. yüzyılda Osmanlı saray nakkaşhânesindeki sanatçıların yaptığı eserler o devirde batı tarzında yapılmakla beraber kendi zevk ve görüşlerini de katarak Türk rokokosu denilen üslupta eserler meydana getirmişlerdir⁸⁹. Fakat zaman içinde Avrupa'nın baskılarına dayanamamış ve milli çizgilerini tamamen kaybetmiştir⁹⁰.

⁸⁵ Birol, "Klasik Devir Türk Tezyini Sanatlarında Desen Tasarımı Çizim Teknikleri",48.

⁸⁶ F. Çiçek Derman, "Türk Tezhip Sanatının Asırlar içinde Değişimi", *Türkler Ansiklopedisi*, 12, (Ankara: Yeni Türkiye Yayınları,2002),289-299. bkzn. Ç.Derman,"Osmanlı İstanbul'unda Bezeme Sanatı",501.

⁸⁷ Ç.Derman, Tezhip Sanatı.,289-299.

⁸⁸ Birol, "Klasik Devir Türk Tezyini Sanatlarında Desen Tasarımı Çizim Teknikleri"50.

⁸⁹ Ç.Derman,"Osmanlı İstanbul'unda Bezeme Sanatı",501.

⁹⁰ Birol, "Klasik Devir Türk Tezyini Sanatlarında Desen Tasarımı Çizim Teknikleri",50.

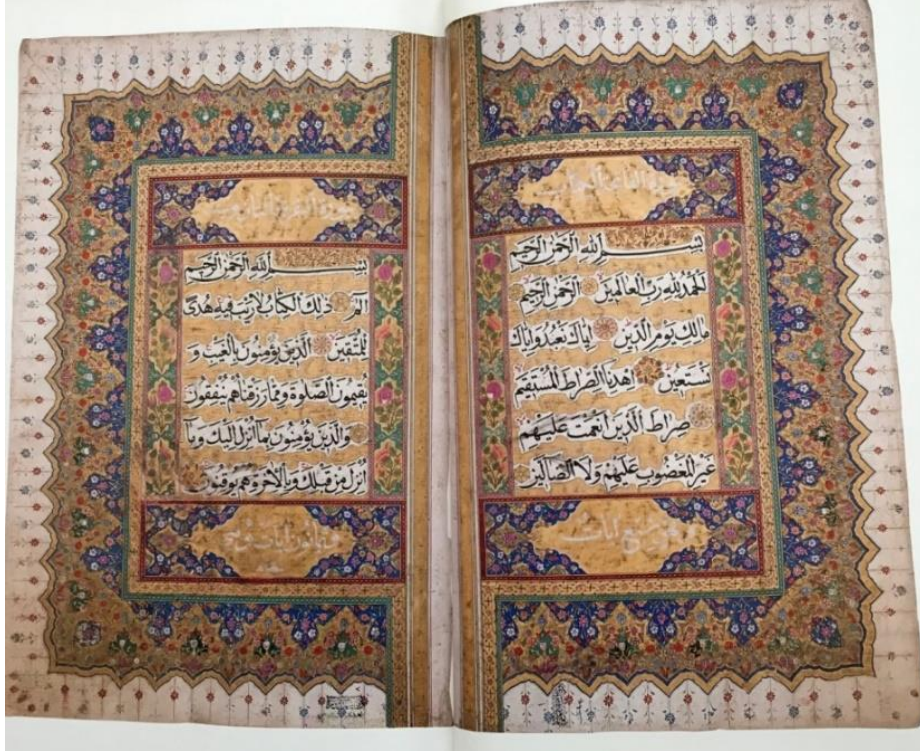

Fotoğraf 10: TİEM.245 Serlevha Tezhibi

Kaynak: Zeren Tanındı, 1400. Yılında Kur-ân-ı Kerim Koleksiyonu, ed.Müjde Unustası, (İstanbul: Antik A.Ş. yayımları,2010), 422.

Asrın ilerleyen yıllarında, batılı sanat tesirlerinin daha kuvvetli ortaya çıkmaya başladığı ve klâsik tezhibin içinde de çok çeşitli çiçek motiflerinin yer aldığı sıkça görülür. Serlevha tezhibinin ortasında veya sayfa kenarı halkârî aralarında, kapalı form içinde, çoğunlukla altın zemin üzerine çiçek demetlerinin işlenmesi bu dönemde çok görülen bir bezeme tarzıdır⁹¹. Rûmiler, stilize çiçekler ve Çin bulutlarıyla biçimlendirilen değişik kompozisyonu, dilimli şemseler içerisine yerleştirilen, simetrik düzende üsluplaştırılmış çiçek buketleri tamamlar. Renkler zenginleşmiş, altın, lacivert ve yeni bir renk olarak da firuze mavisi bolca kullanılmıştır. Ayrıca sarı, yeşil, kırmızı veya beyaza küçük alanlarda yer verilmiştir. Şemse içindeki motiflerin altın zeminine iğne perdahı yapıldığı görülür. İğne perdahı, bu dönemden itibaren Osmanlı tezhibinde sıkça kullanılmıştır⁹². Asrın ilerleyen yıllarında Batı tesiri artmış ve gelenekli etkiler yavaş yavaş kaybolmaya başlamıştır. Vazo içinde çiçekler; bükülmüş, kıvrılmış uzun sazyolu tarzı yapraklar,

⁹¹ Gülnur Duran, “18.Yüzyıl Tezhip Sanatı”, *Hat ve Tezhip Sanatı*, ed. Ali Rıza Özcan,(Ankara: Türkiye Cumhuriyeti Kültür Bakanlığı Yayınları, 2009),397-415.

⁹² Faruk Taşkale, *Tezhip Sanatı ve Tezhip Sanatçısı Rikkat Kunt*, (Yüksek Lisans Eser Çalışması, Mimar Sinan Üniversitesi,1990)s. 25.

örgülü şerit ve kurdelelerle ışık-gölge kullanılarak derinlik ekisi sağlanmaya başlaması bu devirde karşılaşılan yeniliklerdir⁹³. Bu yeni üslupla yapılan bezemeler, Batı'daki emsallerine göre daha sade ve hoş bir görünüş arz eder. Bu dönemin başlıca müzehhibi Ali Üsküdarî'dir. Klasik üslupta eserler verdiği gibi Batı etkisinde bazı örnekler vermiştir⁹⁴.

Ehl-i Hiref Teşkilatı yüzyıllar itibarı ile çok farklı evreler geçirmiştir. XV. yüzyılda kurulma ve gelişme XVI. yüzyılın sonunda ise, altın çağını en kalabalık dönemini yaşayan bu teşkilatın sayısı 1502'lerde iken, XVII. yy başlarından itibaren özellikle artan enflasyon doğrultusunda azalmaya başlamış XVIII.yy' da 180'lere kadar düşmüştür. Ehl-i Hiref Teşkilatı XVIII.yy'da Osmanlı'ya giren batılı etkiler sonucunda ortaya çıkan yeni yaşam biçimine ve zevklere uyum sağlayamamış ve etkinliğini yitirmiştir⁹⁵.

XIX. yüzyılın tezhiplerinde, Barok karakterli Türk rokokosu adı verilen ve öncülere XVIII.yy'dan itibaren ortaya çıkan üslup egemen olmuştur⁹⁶. Bu üslubun başlıca motifleri arasında batının akant yaprakları olarak isimlendirdiği iri ve geniş kıvrımlı yapraklar, sepet içinde çiçek buketleri, vazoda çiçekler, kurdeleler, fiyonklar, C ve S kıvrımlı dallar yer almaktadır. Kağıdın boş kalan kısımlarında, tüm zeminin sıvama veya yapıştırma altın ile kaplandığı görülür. Bunların üzeri iğne perdahı ile süslenmiştir⁹⁷.

⁹³ Ç.Derman, "Tezhip", *DİA*, 289-299.

⁹⁴ Özkeçeci, *Türk Sanatında Tezhip*, 6.

⁹⁵ Pelin Bozcu, *Osmanlı Sarayında Sanatçı ve Zanaatçı Teşkilatı Ehl-i Hiref* (Kültür ve Turizm Bakanlığı Kültür Varlıkları Ve Müzeler Genel Müdürlüğü Yayınlanmamış uzmanlık tezi, 2010), 135-140.

⁹⁶ Taşkale, "Tezhip Sanatı ve Tezhip Sanatçısı Rikkat Kunt", 27.

⁹⁷ Münevver Üçer, *Türk Sanatının Yapı Taşları II*, "Tezhip", (Zonguldak: Bülent Ecevit Üniversitesi, 2017) 43.



Fotoğraf 11: TİEM.477. Serlevha Tezhibi

Kaynak: 1400. Yılında Kur'ân-ı Kerim, 442.

Bu dönem tezhibinin en belirgin özelliği, daha önceki klasik düzenlemelerden farklı olarak, sayfa kenarlarına serbestçe yayılışdır. Çoğu kez yazı ile tezhip alanını ayıran cetveller bile eritilmiş, devrin iri ve kıvrık hatlı motifleriyle tezhip alanı hareketli bir biçimde başlatılmış ve sonuçlandırılmıştır⁹⁸.

XIX. Yüzyıl sonlarına doğru müzehhibler bir yandan Rokoko üslubunda eserler vermeye devam ederken, diğer yandan da klasik özellikler taşıyan tezhipler yapmışlar ve zaman zaman da Rokoko ve klasik tezhip özelliklerini oldukça uygun bir şekilde bir arada kullanmışlardır⁹⁹.

XX. yüzyıl başlarında tükenme durumuna gelen tezhip sanatı, Sanayi-î Nefise Mektebi'nde tezyini eğitime yeniden başlar ancak kısa bir aradan sonra 1915 yılında kurulan Medreset'ül-Hattâtîn adıyla faaliyet gösterir¹⁰⁰. Medreselerin son bulmasından sonra bu sanat okulu, 1925'den 1928'e kadar Hattat Mektebi olarak devam etmiş, ancak

⁹⁸ Taşkale, "Tezhip Sanatı ve Tezhip Sanatçısı Rıkkat Kunt".27.

⁹⁹ Faruk Taşkale, "20.Yüzyıl Tezhip Sanatı", *Hat ve Tezhip Sanatı*, ed. Ali Rıza Özcan,(Ankara: Türkiye Cumhuriyeti Kültür Bakanlığı Yayınları, 2009),417. Bknz, M.Uğur Derman, "Medresetü'l-Hattâtîn" *Türkiye Diyanet Vakfı İslam Ansiklopedisi*, 28(İstanbul: TDV Yayınları, 2003),341-342.

¹⁰⁰ Özkeçeci, *Türk Sanatında Tezhip*,8. Bknz. Birol, *Klasik Devir Türk Tezyini Sanatlarında Desen Tasarımı Çizim Teknikleri*,51.

Cumhuriyetin ilanından sonra yapılan inkılaplar kapsamında kapatılan Medreset'ül-Hattâfîn bir süre Şark Tezyîni Sanatlar Mektebi adı altında faaliyet göstermiştir¹⁰¹.

Bu mektebin hocalarının 1933 yılında açtıkları sergiyi, Gazi Mustafa Kemal Atatürk de gezmiş ve çok beğenerek hocalara yelerine yeni sanatkârlar yetiştirmeleri talimatını verip, geleneksel sanatların devamının sağlanmasını istemiştir¹⁰². Atatürk'ün emri ile Temmuz 1936'da Şark Tezyîni Sanatlar Mektebi, Türk Tezyîni Sanatlar Şubesi (Türk Süsleme Bölümü) Güzel sanatlar Akademisi'ne bağlanır. Türk Tezyîni Sanatlar Şubesi talimatnamesine göre bölümün kısımları: tezhip, tezyîni Arap yazısı, Türk ciltçiliği, Türk cilt kalıpları yapımı, Türk minyatürü, Türk tezyinatı ve nakışları, kıymetli taşlar üzerine hâk ve altın varak imali, halı nakışları, sedef kakmacılığı, Türk çini nakış kalıpları, ebru, ahar ve lake'dir¹⁰³. Bölümün ilk hocaları, yazı hocası Kamil Akdik, tezhipte İsmail Hakkı Altunbezer ve yardımcısı Yusuf Çapanoğlu, cild dersinde Sacid Okyay, ebru hocası Necmeddin Okyay, çini Feyzullah Dayıgil, minyatür Prof.Dr. Süheyl Ünver'dir¹⁰⁴.

Türk tezyini şubesinde açılan tezhip biriminde iyi bir strateji izlenmediğinden, klasik tezhip sanatında bir gelişme gerçekleşmiyor Cumhuriyet dönemine has bir üslup oluşturulamıyordu. Prof. Dr. Süheyl Ünver'in klasik motif ve tezhip anlayışını hareketlendirme çabaları sonuçlarını vermeye başlamıştır. Feyzullah Dayıgil'in, 1945'te akademiye tayin olan Muhsin Demironat ve daha sonra müzhibe Rikkat Kunt'un çalışmalarıyla XX. yüzyıl tezhip sanatına yeni bir anlayış gelmiştir¹⁰⁵. Türk Tezyîni Sanatlar Şubesi 1970 yılında kapatılmıştır. Daha sonra Türk tezyîni sanatların bu hazin macerası, 1980'li yıllara kadar devam etmiştir. 1982 yılında, Mimar Sinan Üniversitesi Güzel Sanatlar Fakültesi'nde 1985 yılında da Marmara Üniversitesi, Güzel Sanatlar Fakültesi'ne bağlı olarak Geleneksel Türk Sanatları Bölümü açılmıştır¹⁰⁶.

Günümüzde Mimar Sinan Güzel Sanatlar Üniversitesi, Marmara Üniversitesi, Atatürk Üniversitesi, Dokuz Eylül Üniversitesi, Sakarya Üniversitesi ve Süleyman Demirel Üniversitesi v.d. Üniversitelerin Güzel Sanatlar ve Sanat Tasarım Mimarlık Fakülteleri

¹⁰¹ Birol, *Klasik Devir Türk Tezyini Sanatlarında Desen Tasarımı Çizim Teknikleri*, 51, Bknz. Taşkale, "20.Yüzyıl Tezhip Sanatı", 419.

¹⁰² Birol, *Klasik Devir Türk Tezyini Sanatlarında Desen Tasarımı Çizim Teknikleri*, 51.

¹⁰³ Taşkale, "20.Yüzyıl Tezhip Sanatı", 419.

¹⁰⁴ Birol, *Klasik Devir Türk Tezyini Sanatlarında Desen Tasarımı Çizim Teknikleri*, 51, Bknz. Taşkale, "20.Yüzyıl Tezhip Sanatı", 419.

¹⁰⁵ Taşkale "20.Yüzyıl Tezhip Sanatı", 419-421.

¹⁰⁶ Birol, "20.Yüzyıl Tezhip Sanatı", 52.

'nde ayrıca devlete bağılı bazı kurumlar tarafından düzenlenen kurslar ve özel atölyelerde tezhip eğitim ve öğretimi yapılmaktadır¹⁰⁷.

1.5.1. Mushaflarda Tezhiplenen Alanlar

Sözlükte “bir araya getirilip bağlanmış yazılı sayfalar, kitap” manasına gelir.¹⁰⁸ Mushaf kelimesi Kur'an'da geçmemekle birlikte sahîfenin çoğulu olan suhuf “ilâhî vahiy” anlamında kullanılmıştır. Mushaf, Kur'an metninin tamamını ifade eden özel bir isim olmakla beraber başka metinler için de kullanılmıştır. Diğer kutsal kitaplar da Mushaf olarak zikredilmiştir¹⁰⁹.

“Kur'an-ı Kerîm, Asr-ı saâdet'ten günümüze kadar büyük bir titizlikle yazılmış, ezberlenmiş, okunmuş ve bu yollarla korunmuştur. Yüzyıllar içinde âlimler, Kur'an'ı daha rahat ve doğru okumayı sağlayacak imlâ kurallarını ve güzel yazma usullerini geliştirirken, katipler Mushaf hattının estetik değer kazanması yolunda sanat güçlerini ortaya koymuşlardır¹¹⁰.” Kur'an-ı Kerim'in ilahi mesaj olmasının yanında, Müslümanların sanat zevklerini de tatmin eden, estetik açıdan gözüne ve gönlüne hitap eden bir etkisi vardır¹¹¹.

İslâm medeniyetinde Kur'an ve kitaba gösterilen derin sevgi ve saygı yazıyı en yüksek sanat dalı seviyesine yükseltirken buna bağılı olarak Mushaf kitâbeti etrafında tezhip, cilt, sedefkârlık ve ahşap sanatlarında da İslam milletlerinin farklı teknik, motif, renk ve kompozisyon anlayışı ile üslûplar doğmuş ve gelişmiştir. Klasik çağına XV. ve XVI. yüzyıllarda ulaşan tezhip ve cilt sanatı Osmanlılar zamanında en güzel örneklerini Mushaflarda sergilemiştir¹¹².

1.5.1.1. Zahriye tezhibi

Arapça' da zahr, sırt arka demektir¹¹³. Zahriye, yazma kitaplarda esas metnin başladığı sayfanın arkasındaki sayfa veya sayfalar için kullanılan bir terimdir. Kitapta bulunduğu

¹⁰⁷ Taşkale, “20.Yüzyıl Tezhip Sanatı”, 421.

¹⁰⁸ Yılmaz, *Türk Kitap Sanatları Tabir ve İstılahları*,237

¹⁰⁹ Mehmet Emin Maşalı, “Mushaf”, *Türkiye Diyanet Vakfı İslam Ansiklopedisi*, 31(İstanbul: TDV Yayınları, 2006),242.

¹¹⁰ Muhittin Serin, “Mushaf”, *Türkiye Diyanet Vakfı İslam Ansiklopedisi*, 31(İstanbul: TDV Yayınları, 2019),248.

¹¹¹ Baysal, “Mushaf Tezyinatının Tarih İçindeki Gelişimi”,365.

¹¹² Serin, “Mushaf”, *DİA*, 249.

¹¹³ Özkeçeci, “Türk Sanatında Tezhip“,171.

yerden dolayı bu adı almıştır¹¹⁴. Bu sayfalar boş bırakıldığı gibi eserin sahibinin ya da müellifinin belirttiği bir ifade de yer alabilir¹¹⁵. Zahriye tezhibinin madalyon ve mekik şeklinde olanlarının içine veya dışına bir âyet yahut kime ait olduğunu, kimin için yazıldığını belirten ve temellük kitâbesi (mülkiyet kaydı) denilen bir cümle yerleştirilmiştir. Kitap sahiplerinin imzaları veya mühürleri de bu sayfada yer alır¹¹⁶.

Zahriye tezhibi müzehhibin bütün hünerini gösterdiği kısımdır. Karşılıklı çift sayfa olduğunda renkler ve kompozisyon birbirinin aynıdır. Bezeme alanı dikdörtgense tezhibin diğer sayfalardaki yazı sahasını aşmamasına dikkat edilir¹¹⁷.

Mushaflarda X. yüzyıldan itibaren görülmeye başlanan zahriye tezhibi XVII. yüzyıldan sonra yapılmamış, ender rastlanan örneklerinde ise eski inceliğini kaybetmiştir. Devirlere göre farklı üslûplarda ve kitapların boyuna uygun biçimde farklı şekillerde uygulanmıştır¹¹⁸.

1.5.1.2. Serlevha (Dîbâce) / Unvan Sayfası Tezhibi

Ser, baş anlamındadır. Yazıda başlık anlamına gelen zahriyeden sonra en gösterişli bezemenin bulunduğu ve yazılı alanın sınırlı tutulduğu, karşılıklı gelen iki sayfaya serlevha / dîbâce adı verilir¹¹⁹. Tezhipli kısım, metnin başladığı ilk sayfada ve sadece yazı sahasının üzerinde yer alıyorsa bu sayfaya unvan sayfası adı verilir¹²⁰. Serlevha sayfaları, tezhipli alanın en dışında yer alan ve tığlarla son bulan dış pervaz formuna göre gruplandırılır. Kubbe formunda olanlara “Kubbe Levha”, yatık dikdörtgen şeklindekine “İklîl levha”, kubbe ve iklîl levhadan meydana gelen serlevhalarada “Mürekkap Levha” denilmektedir¹²¹. Serlevha Düzenlemelerinde kompozisyon tasarımları ve motifler dönemin beğeni ve yeniliklerine göre değişiklikler gösterir¹²². Yapılan serlevha tezhibi eserin tezhip bütünlüğünü koruması amacıyla, renk desen ve motiflerinin zahriye

¹¹⁴ Taşkale, “Tezhip Sanatının Kullanım Alanları” 68.

¹¹⁵ Çicek Derman, “Tarihimizde Mushafların Bezenmesi”, *Diyanet İlmî Dergisi*, 46/4.(Aralık 2010) 138.

¹¹⁶ Duran, “Tezhip Sanatının Kullanım Alanları”, *DİA*, 63.

¹¹⁷ Duran, “Tezhip Sanatının Kullanım Alanları”*DİA*.63.

¹¹⁸Ç. Derman, “Tarihimizde Mushafların Bezenmesi”, 138. Bknz. Duran, “Tezhip Sanatının Kullanım Alanları”,*DİA*.s. 63.

¹¹⁹ Taşkale, “Tezhip Sanatının Kullanım Alanları”.68.Bknz. Duran, “Tezhip Sanatının Kullanım Alanları”, *DİA*.63.

¹²⁰ Duran, “Tezhip Sanatının Kullanım Alanları”,*DİA*.63.

¹²¹ Şehnaz Biçer Özcan, *Timur Devri Herat Tezhip Ekolü*, (Sanatta Yeterlilik Tezi, Marmara Üniversitesi, 2007),375.

¹²² Özkeçeci, “Türk Sanatında Tezhip”,173.

sayfasının devamı niteliğinde olmalıdır. Eğer mushafın başladığı ilk sağ sayfası tezhiplenmişse buna ünvan tezhibi denir¹²³.

Kur'ân-ı Kerimlerde karşılıklı sağ ve sol sayfaları tezhiplene geleneği XIV. yüzyılda başlar ve gelişir¹²⁴. XVI. yüzyılda en zengin ve mükemmel örneklerine rastladığımız serlevhalar, tezhibin gerilemesiyle sonra ki dönemlerde eski haşmetini yavaş yavaş kaybetmiştir.

1.5.1.3. Sûre Başı Tezhibi

El yazması kitaplarda fasıl veya bahir adı verilen her bölümün başında bulunan, mushaflarda ise her sûrenin başladığı yeri gösteren tezhipli sahalardır. Mushafların bu kısımlarında Sûre isimleri, ayet sayısı, kaçınıcı sûre ve nüzul yeri gibi bilgiler yazılıdır¹²⁵. Müzehhipler Kur'ân-ı Kerim' e duydukları hürmeti zahriye ve serlevaha tezhibinde olduğu gibi sûre başı tezhibinde de göstermişlerdir. Sûrenin başladığı yeri işaret etmek maksadıyla yapılan sûre başı tezhiplerinin en erken örneklerinde yazı alanı cetvelsiz, bezeme sûrenin üst tarafında yatay dikdörtgen şeklindedir¹²⁶.

1.5.1.4. Durak Tezhibi

Mushaflarda ayet, kitaplarda cümle aralarına konulan küçük bezeme şekilleri¹²⁷. Bazen üzerinde ayet numaraları yazılı olan noktalar, altın ve zaman zaman lacivert ve kırmızımsı bir renkle süslenmiş olarak VIII. ve IX. yüzyılın ilk örneklerinde karşımıza çıkar. Durak, okunurken kısa bir süre durulması gereken yerleri işaret eder.¹²⁸ Kur'ân'da altıbinden fazla durak bulunmaktadır¹²⁹.

Harflerin noktalanmasının ardından mushaf üzerinde yapılan ilk çalışmalarda âyet sonlarına nokta konularak âyetlerin başı ve sonu belirlenmiştir.¹³⁰ Daire şeklindeki tezyini duraklar daha erken tarihli örneklerde satır üzerinde yer alırken, XIII. yüzyıl sonlarında

¹²³ Ç.Derman, "Tarihimizde Mushafların Bezenmesi", 139.

¹²⁴ Taşkale, "Tezhip Sanatının Kullanım Alanları", 68.

¹²⁵ Duran, "Tezhip Sanatının Kullanım Alanları", *DİA*. 63.

¹²⁶ Ç.Derman, "Tarihimizde Mushafların Bezenmesi", 139.

¹²⁷ Yılmaz, *Türk Kitap Sanatları Tabir ve İstılahları*, 75.

¹²⁸ Faruk Taşkale, "Kur'ân-ı Kerim'de Açan Çiçekler", M. Uğur DERMAN 65. *Yaş Armağanı*, Ed. İrvin Cemil Schick, (İstanbul: Sabancı Üniversitesi Yayınları, 2000) 538.

¹²⁹ M. Uğur Derman, *Doksan Dokuz İstanbul Mushafı*, (İstanbul: Türk Petrol Vakfı Yayınları, 2010), 18.

¹³⁰ Duran, "Tezhip Sanatının Kullanım Alanları", 63.

ayetle arası açılarak satır hizasına yerleştirilmeye başlanmıştır.¹³¹ XIV. yüzyıla kadar daha sade tezyin edilen duraklar sonraki devirlerde zenginleşmeye başlar. El yazması kitaplar, kıtalar, levhalar gibi nesir şeklinde yazılan bütün eserlerde kullanılan tezyinî durakların örnekleri en çok görülen çeşitleri helezonî, şeşhâne, pençhâne, mücevher (geçme) ve müzehhep duraklardır¹³².

1.5.1.5. Satır Arası Tezhibi (Beyne's-sütur)

Yazma eserlerde satırlar arasında kalan boşluklara yapılan bezemelerdir. Kıymetli yazma kitaplarda, levhalarda satırların arasındaki boşluklar bezenerek esere zenginlik katılmıştır. Yazı sahası zemininde kirlenme, yırtılma gibi bir hasarın söz konusu olduğu durumlarda da bu kısımları gizlemek ve satır arasında gereğinden fazla bırakılan boşlukları gidermek için yazıyı boğmayacak şekilde uygulanır. Bu bezemeler tezhip sanatının farklı teknik, üslûp ve desenleriyle işlenmiştir¹³³.

1.5.1.6. Koltuk Tezhibi

Koltuklar metinlerin iki tarafında yer alan küçük dikdörtgen alanlardır. Bu bölümlerin kompozisyonları genellikle aynı veya simetrik olarak yapılır. Koltuklar daha çok serlevhalarda, başlık metinlerinde, kıt'alarda veya levha olarak yazılmış bazı yazıların iki yanında görülmektedir¹³⁴. Eğer Kur'ân-ı Kerim birden fazla yazı çeşidiyle yazılmışsa o zaman bezenirken satır aralarında kalan dikdörtgen kısma koltuk tezhibi yapılır. Bu şekilde yapılmış Kur'ân-ı Kerimlerin en meşhuru Ahmed Karahisârî'nin Kur'ân-ı Kerim'idir¹³⁵.

1.5.1.7. Haşiyeye (Cetveller ve kenar suyu tezhibi)

Yazmalarda herhangi bir karışıklığa mahal vermemek ve ana metinle kenarları birbirinden ayırmak için altınla çekilen çizgilere cetvel denir¹³⁶. Haşiyeye; Kağıdın veya kitabın yanı, metin dışındaki açıklayıcı ilavelerin yazıldığı, sayfanın üç tarafına bırakılan

¹³¹Ç. Derman, "Tarihimizde Mushafların Bezenmesi",140.

¹³² Duran, "Tezhip Sanatının Kullanım Alanları", s. 63.

¹³³ Ç.Derman, "Tarihimizde Mushafların Bezenmesi",140. Bknz. Duran, "Tezhip Sanatının Kullanım Alanları", *DİA*. 63.

¹³⁴ Özkeçeci, "Türk Sanatında Tezhip",173.

¹³⁵ Ç.Derman, "Tarihimizde Mushafların Bezenmesi",140.

¹³⁶ Taşkale, Tezhip Sanatının Kullanım Alanları",68.Bknz. Özkeçeci, "Türk Sanatında Tezhip",176.

boşluklar¹³⁷. Cetvel; pervaz manasına gelir. Birden fazla yapıldığında iç kısımda yer alana ara suyu (iç pervaz), en dışta ve daha geniş olanına kenar suyu (dış pervaz) adı verilir¹³⁸.

1.5.1.8. Mushaf Gülleri

Mushaflarda sayfa kenarına yapılan tezyinî madalyonlardır. Yazı sahasının dışındaki sayfa boşluğuna okuyan yahut yazan kişiye kolaylık sağlanması için sûrelerin bölünmesinde hamse(5 ayette), aşere(10ayette); cüzlerin bölünmesinde hizib(5sayfa), nısf, cüz(20sayfa); secde edilmesi gereken yerleri işaretlemeye secde ibaresi yazılır. Zamanla hamse ve aşere durakları da diğer duraklar gibi işlenmiş, hamse ve aşere işaretleri armudî ve rozet şeklinde daha da büyüyerek mushaf gülü adı altında kitabın hâşiyeye kısmında yer almıştır. Metinden ayrılabilmesi için renkli veya zer mürekkeple yazılan bu işaretlere madalyon, mekik, damla ve değişik geometrik biçimlerde tezhip yapılırsa Mushaf gülü adını alır¹³⁹.

1.5.1.9. Hâtîme tezhibi

Hatimenin lugat manası tamamlamak, bitirmek, sona erdirmek anlamına gelir. Çoğu zaman imzanın da yer aldığı hatime tezhibiyle Mushaflar sona erer¹⁴⁰. Kur'ân-ı Kerim gibi yazılmasına ve bezemesine özen gösterilen eserlerin sonunda duanın ve hattat imzasının, yazılış tarihinin varsa müzehhip imzasının yer aldığı son sayfa tezhiplenir.¹⁴¹ Son sayfada bulunan yazı, âyet veya hattatın imzası da olsa (ketebe) bitişi genellikle ya ikizkenar yamuk veya üçgen şeklinde bir yazı sahası içine yazılır. Yazı satırları yanlardan eşit miktarda kısaltılarak bitirilirken kenarlarda meydana gelen üçgen veya yamuk alanların içi tezhiplenir. Dikdörtgen ve kare biçiminde yapılan hâtîme tezhibi sık görülen örneklerdir; daire ve beyzî olanlarına ise nâdiren rastlanır. Son dönemlerde geometrik formların natüralist çiçek motiflerinden oluşturulduğu dikkati çeker. Hâtîme tezhibinin kitabın zahriye ya da serlevha tezhibi gibi karşılıklı tam sayfa tezhipli örnekleri de yapılmış ve değişik konulardaki el yazması kitaplarda aynı usulde uygulanmıştır¹⁴².

¹³⁷ Taşkale, Tezhip Sanatının Kullanım Alanları”,68. Bknz. Yılmaz, *Türk Kitap Sanatları Tabir ve İstılahları*,111.

¹³⁸ Duran, “Tezhip Sanatının Kullanım Alanları”,*DİA*.63.

¹³⁹ Duran, “Tezhip Sanatının Kullanım Alanları”,*DİA*.63.

¹⁴⁰ Ç.Derman, “Tarihimizde Mushafların Bezenmesi”,142.

¹⁴¹ Yılmaz, *Türk Kitap Sanatları Tabir ve İstılahları*, 114.

¹⁴² Duran,“ Tezhip Sanatının Kullanım Alanları ”,*DİA*.63.

BÖLÜM 2: KASTAMONU ŞEYH ŞA'BÂN-İVELİ VAKIF MÜZESİNDE BULUNAN DÖRT ADET KUR'ÂN-I KERİM'İN TEZHİP SANATI AÇISINDAN İNCELENMESİ

2.1. Kastamonu Şeyh Şa'bân-ı Velî Vakıf Müzesinde İncelenen Kur'ân-ı Kerimler Hakkında Genel Bilgi

Kastamonu Şeyh Şa'bân-ı Velî Vakıf Müzesi'nde bulunan 112 yazma Kur'ân-ı Kerim'i öncelikle kendi içinde bir düzene koyarak, durum tespiti yapılmıştır. Tezyini açıdan müzenin en iyileri olan Mushaflar çalışmamıza dâhil edilip, Türk İslam sanatları içinde önemli bir yere sahip olan tezhip sanatı yönünden ele alınmasına karar verilmiştir.

Müze bünyesinde bulunan 0261, 0281, 0278, 0262 envanter numaralı dört Kur'ân-ı Kerim'in tezhiplerinin incelenmesi sonucunda;

0261 Envanter numaralı XVI. yüzyılda yapıldığı tahmin edilen Mushaf'ın cildi deri olup, şemselidir. Tezyinatının farklı birkaç tezhip sanatçısının elinden çıkmış olduğu, sûre başı bezemelerinde ve güllerde yapılan işçiliklerden anlaşılmaktadır. Çift tahririn kullanıldığı sûre başı tezyinatında XV. ve XVI. yüzyıl Osmanlı dönemi etkileri görülmektedir. Altının ve lacivert rengin yoğun olarak kullanıldığı tezhiplerin planı genellikle $\frac{1}{2}$ simetrik desenlidir. Tezhip desenlerinde rûmi ve hatâyî grubu motiflerin yanında bordürlerde zencerek de kullanılmıştır.

0281 Envanter numaralı Kur'ân-ı Kerim'in kahverengi deriden olan cildinin ortasında bulunan şemse $\frac{1}{2}$ planlı olup deseni hatâyî gurubu motiflerle tasarlanmıştır. XVI. yüzyıla ait olduğu tahmin edilen Kur'ân-ı Kerim'in, iç kapak tasarımı kırmızı deri üzerine yapılmış şemse $\frac{1}{2}$ planlıdır. Desende rûmi ve hatâyî gurubu motifler kullanılmıştır. Cildin işçiliği temiz ve güzeldir. Cilt malzemesi oldukça tahrip olmuştur.

Kastamonu Şeyh Şa'bân-ı Velî Vakıf Müzesinde yer alan 0281 envanter numaralı Kur'ân-ı Kerim'in tezyinatını incelediğimizde, desenlerin motif ve renkleri yapıldığı klasik dönemin karakterine uygun niteliktedir. Kompozisyon planları $\frac{1}{2}$ - $\frac{1}{4}$ simetrlili, yarı simetrlili ulama ve bunların yanı sıra bazı paftaların içerisinde serbest desen esaslarına göre hazırlanmıştır. Rûmi ve hatâyî grubu motifler kullanılarak tasarımlar oluşturulmuştur. Ara sularında zencerek ve kıvrımlı dallardan meydana gelen desenler yer alır. Renk olarak altın ağırlıklı olmak üzere lacivert ve kırmızı kullanılmıştır.

0278 Envanter numaralı Kur'ân-ı Kerim'in deri cildi şemselidir. Tezhipleri oldukça gösterişli olan Mushaf-ı Şerif dikkatli bir şekilde incelendiğinde motiflerin zayıf bir işçilikle yapıldığı görülür. Kur'ân-ı Kerim'in sayfa düzeni altın cetvelle 2 eşit parçaya bölünerek, ayetlerin 6 satırı üstte 6 satırı altta tasarlanmıştır. Başta ortada ve sonda olmak üzere 4cm enindeki alan içine ayetlerin bir bölümü zerendud tarzında yazılmıştır. Kenarlarında kalan alanlara koltuk tezhibi uygulanmıştır.

0278 Envanter numaralı Kur'ân-ı Kerim'in tezhiplerini incelediğimizde ½ ve ¼ planlı tasarımların desenleri işçilik açısından pek mükemmel değildir. Cüz gülleri madalyon şeklinde yapılmış olup yarım şemse (nısf gülü) şeklinde uygulanan güllerde görülmektedir.

0281 envanter numaralı Kur'ân-ı Kerim'in sayfa düzeni ve cüz gülleri ile 0278 envanter numaralı Kur'ân-ı Kerimle benzerlik göstermektedir.

0262 Envanter numaralı Kur'ân-ı Kerim'in cildi Zilbahar (Zerbahar) cild tekniği ile yapılmıştır. Kur'ân-ı Kerim'in serlevha tezyinatı ½ planlıdır. Hatâyî ve rûmi motiflerinin kullanıldığı tezhiplerde işçilik oldukça kabadır. Zemin rengi altın ağırlıklı kullanılmış olup lacivert ve kırmızı renklere de yer verilmiştir.

Kastamonu Şeyh Şa'bân-ı Velî Vakıf Müzesinde yer alan Kur'ân-ı Kerimlerin mevcut durumlarında; ciltlerinde ve sayfalarında bozulmalar görülmektedir. Zaman içerisinde kullanımdan veya muhafaza şartlarının iyi olmamasından dolayı cilt ve sayfalarının sararıp yıprandığı, tezhiplerdeki renklerin solduğu ve nemden etkilenen sayfalarının yırtıldığı gözlenmiştir.

2.2. Katalog

2.2.1. 0261 Envanter Numaralı Kur'ân-ı Kerim

Bulunduğu Yer: Kastamonu Şeyh Şa'bân-ı Velî Vakıf Müzesi

Envanter no: 0261

Eser Adı: Kur'ân-ı Kerim

Tarihi: H 957 (M.1550)

Geldiği yer: Bilinmiyor

Ebadı: 34.5x23cm

Varak Sayısı: 343

Yazı türü: Nesih - Tevkî

Hattatı: Abdullah bin Muhammed Es-Selânikî

Müzehhibi: (Abdullah bin Muhammed Es-Selânikî'nin) kardeşi Mustafa

Cilt: Soğuk şemse

Mikleb: Var

Zahriye: Yok

Serlevha: Çift tam sayfa müzehhep

Sûre başı: Müzehhep

Mushaf Gülü-Durak: Müzehhep

Kullanılan Motifler: Rûmi, zencerek, hatâyî grubu motifler

Kullanılan Renkler: Altın, lacivert, kırmızı, siyah, beyaz, turuncu, eflatun, mavi, yeşil, pembe

Açıklama

Hicri 957 (M.1550) tarihli Kur'ân-ı Kerim'in cildi gömme şemselidir. 34.5x23cm ebadında olan cildin derisi kahverengidir. Kabın ortasında yer alan şemse ve salbeklerin uzunluğu 16cm'dir. Üzerindeki yıpranma izlerinden anlaşıldığı gibi şemsenin deseni silinmiş olup, salbeklere uzanan tığlarda gonca gül ve penç motifleri yer almaktadır. Mikleb kısmında tezyinat yapılmamıştır.



Fotoğraf 12: 0261 Envanter Numaralı Kur'ân-ı Kerim'in Cildi

0261 Envanter numaralı Kur'ân-ı Kerim'in çift sayfa serlevha tezhibi klasik dönem özelliği gösteren ince bir işçiliğe sahiptir. Dönemin karakteristik lacivert parlaklığı, altın uyumu, aynı zamanda deseni ve ince işçiliği serlevhada ilk dikkati çeken unsurlardandır.



Fotoğraf 13: 0261 Envanter Numaralı Kur'ân-ı Kerim'in Serlevhası (v.1b-2a)

Mushaf'ın çift tam sayfa serlevhasının yazı alanı dikdörtgen formdadır. Yazı alanının kenarlarında $\frac{1}{2}$ simetrideli yarı ulama desenli uzun koltuklar, üst ve alt kısımlarda $\frac{1}{4}$ simetrik planlı yatay dikdörtgen başlık kısımlar yer almaktadır. En dışta haşiye kısmında $\frac{1}{2}$ simetri desenli dış pervaz uygulanmıştır.

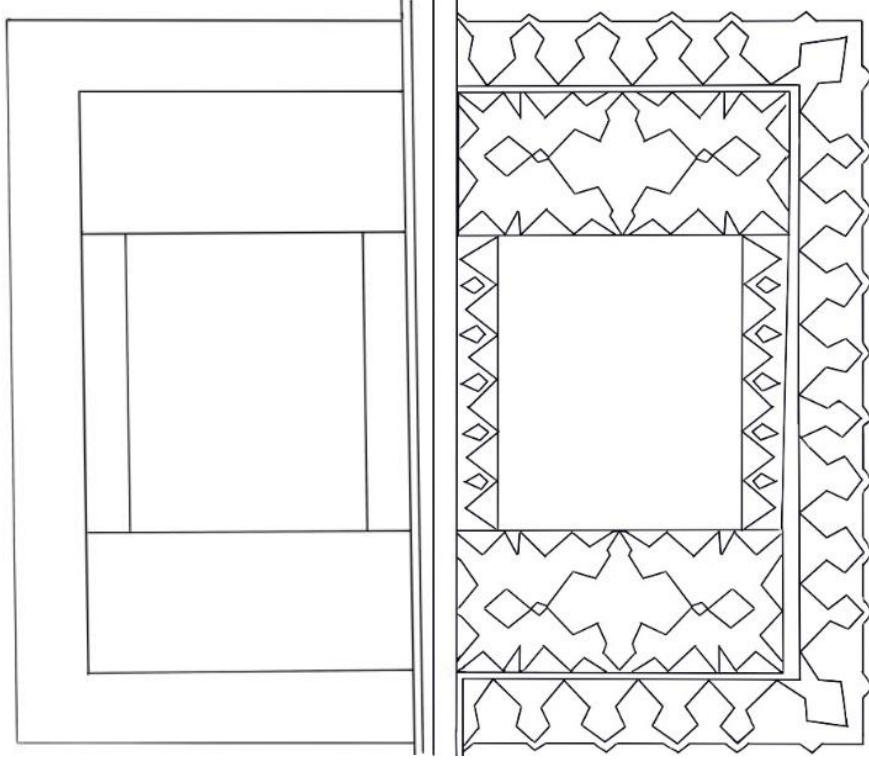

Çizim 1: 0261 Envater Numaralı Kur'ân-ı Kerim'in Serlevha Planı

(Orijinal ölçüsünden ortalama %50 küçültülmüştür.)

Fatihâ Sûresi ile Bakara Sûresi'nin ilk âyetlerinin yer aldığı serlevha bölümündeki kareye yakın yazı alanına beyne's-sütûr uygulanmış, altın zemin üzerine hatâyî grubu motiflerle bezeme yapılmıştır. Duraklarda helezon durak kullanıldığı görülmektedir.

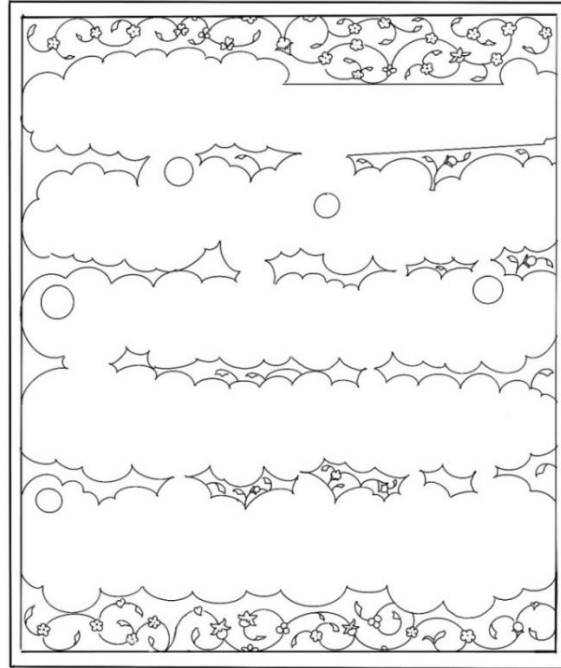

Fotoğraf 14: 0261 Envater Numaralı Kur'ân-ı Kerim'in Serlevhasının Beyne's-sütûr Deseni (v.1b)

Çizim 2: 0261 Envater Numaralı Kur'ân-ı Kerim'in Serlevhasının Beyne's-sütûr Deseni(v.1b)

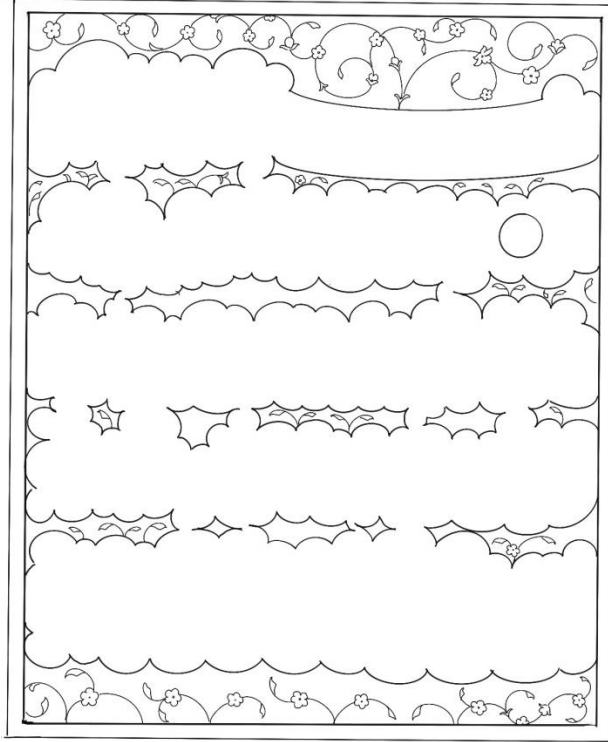

Çizim 3: 0261 Envater Numaralı Kur'ân-ı Kerim'in Serlevhasının Beyne's-sütûr Deseni (v.2a)

(Orijinal ölçüsünden ortalama%9 büyütülmüştür.)

Sûrelerin her iki yanında yer alan 11.5x2.5cm ebadındaki dikey koltuklar, kapalı form rûmillerle paftalara ayrılmış ve her bir pafta ½ simetrik planlı yarı ulama desen esasına göre tasarlanmıştır. Lacivert zemin üzerine, rûmilerden oluşan kapalı formlar altın, hatâyî grubu motiflerden oluşan desende ise renkler turuncu, mavi ve yeşildir

V.1b'deki Fatiha sûresinin yer aldığı koltuk tezhiplerinde kapalı form rûmi paftaların cetvele dayanan kısmında penç, Bakara sûresi v.2a'da ise kapalı form rûmi paftaların cetvele dayanan kısmında yarım gonca gül motifi yerleştirilmiştir.

Penç

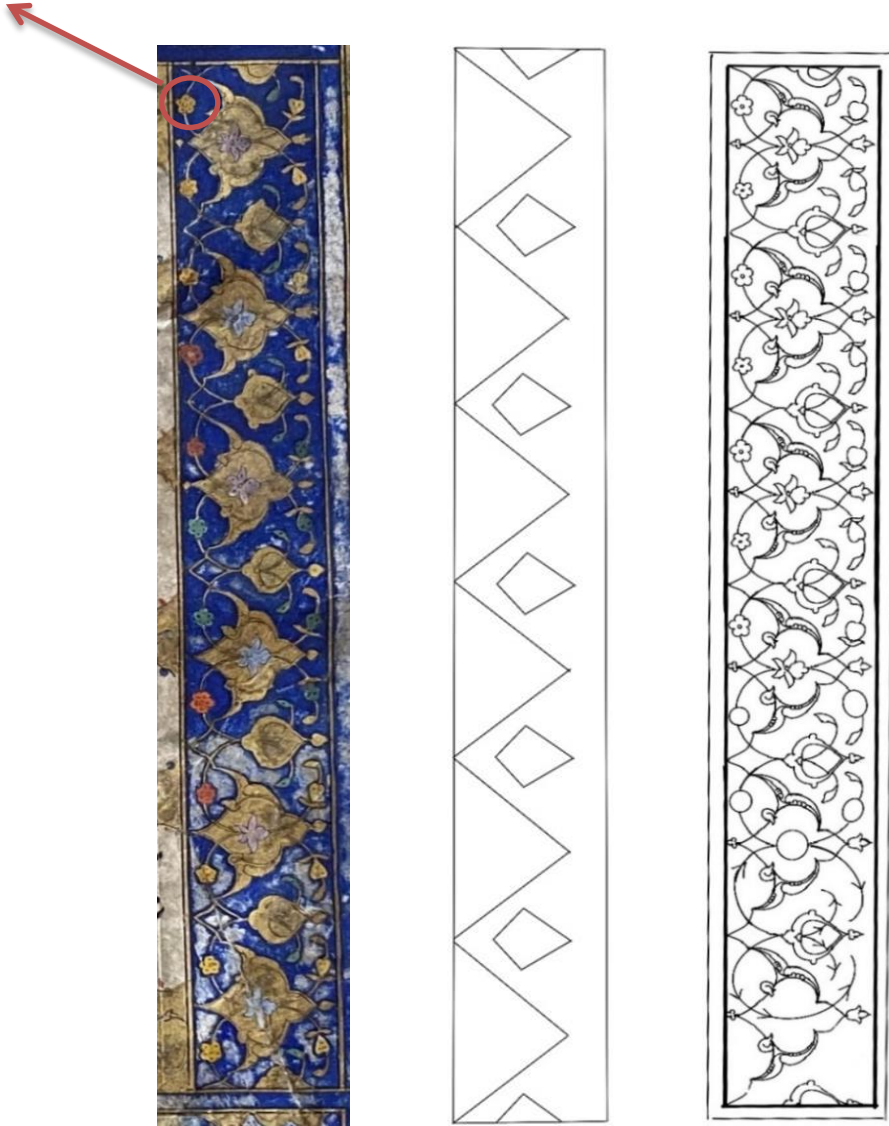

Fotoğraf 15: 0261 Envanter Numaralı Kur'ân-ı Kerim'in Serlevha Koltuk Bezemesi(v.1b)

Çizim 4: Serlevha Koltuk Deseni (v.1b)

Gonca gül

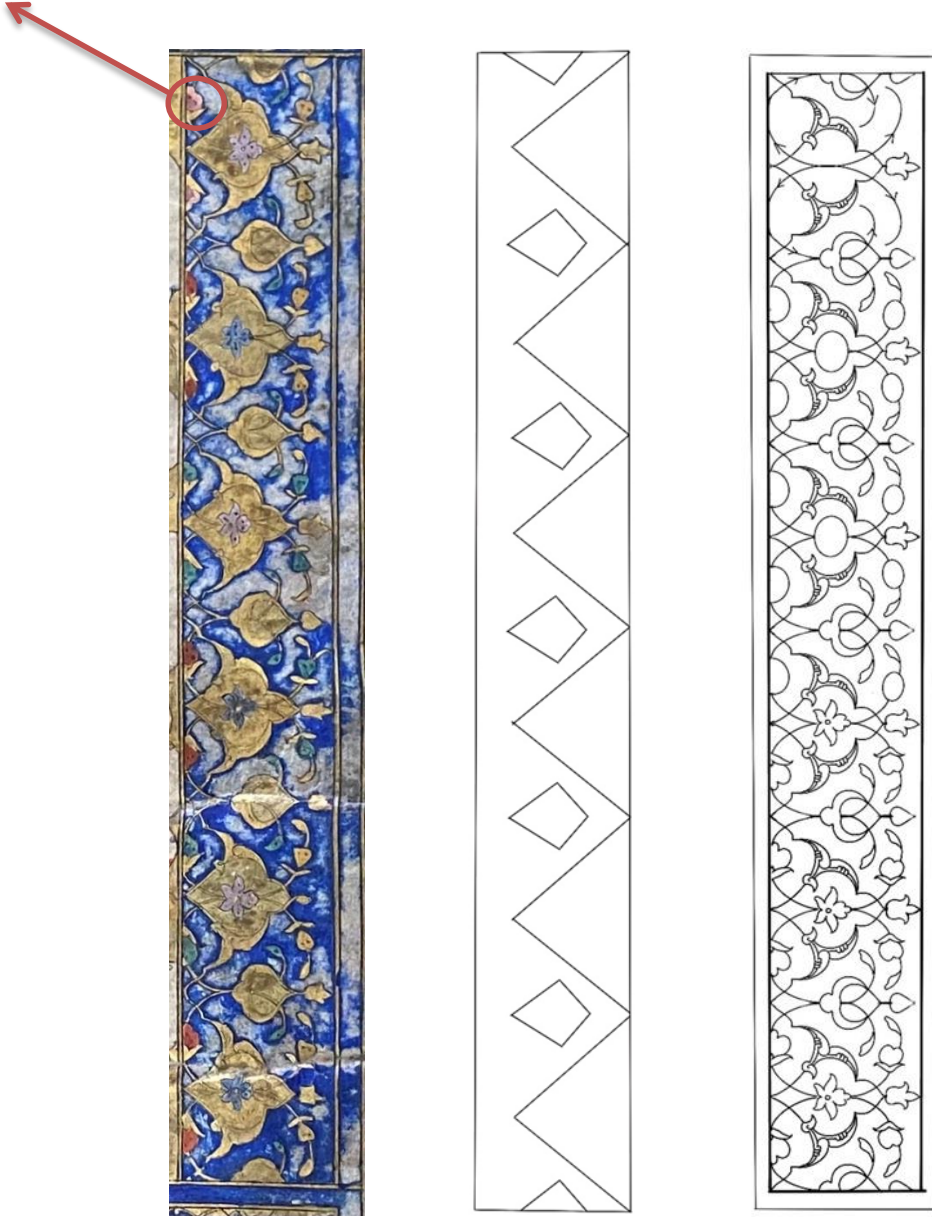

Fotoğraf 16: 0261 Envanter Numaralı Kur'ân-ı Kerim'in Serlevha Koltuk Bezesi(v.2a)

Çizim 5: Serlevha Koltuk Deseni (v.2a)

(Orijinal ölçüsünden ortalama %9 büyütülmüştür.)

Üst ve alt kısımda 12x5cm ebadındaki kitabenin kompozisyonu ¼ simetrik planlı tasarlanıp, hem rûmi, hem de hatâyî grubu motiflerden oluşan bir desen uygulanmıştır. Bu alan sarılma rûmi ipliklerle paftalama yapılarak desen zeminleri altın, lacivert ve siyahla renklendirilmiştir. Altın zeminli yazı alanı üzerinde mavi renkle serbest rûmi kompozisyonu görülmektedir. Lacivert zeminde ise desen, rûmi ve hatâyî grubu motiflerden oluşmaktadır. Sarılma rûmilerden meydana gelen kapalı formların zeminleri altındır. Salbek ve şemse arasındaki ortabağların zemini siyahtır. Hatâyî gurubu motiflerde altın, pembe, yeşil, turuncu, sarı renkler kullanılmıştır. Serlevhanın etrafını çevreleyen ince ara suyu laciverttir.



Fotoğraf 17: 0261 Envanter Numaralı Kur'ân-ı Kerim Serlevhası Üst ve Alt Başlık (v.1b-2a)

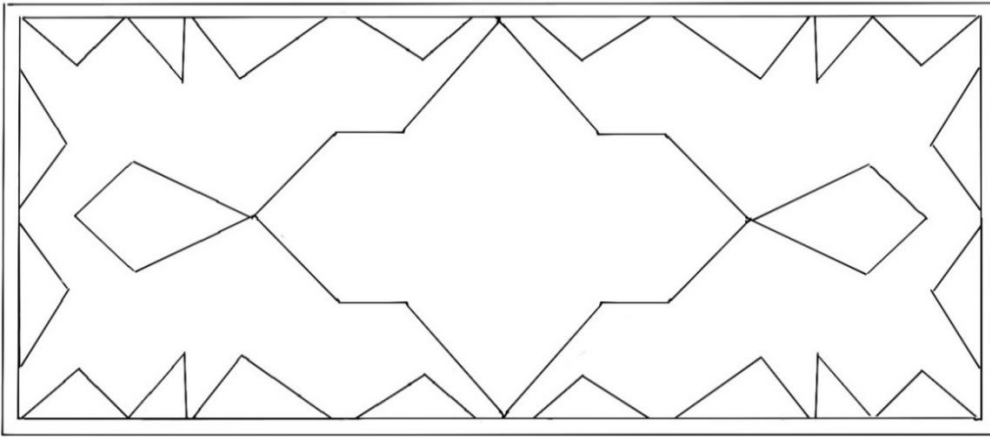

Çizim 6: Serlevha Üst ve Alt Başlık Desen Planı(v.1b-2a)

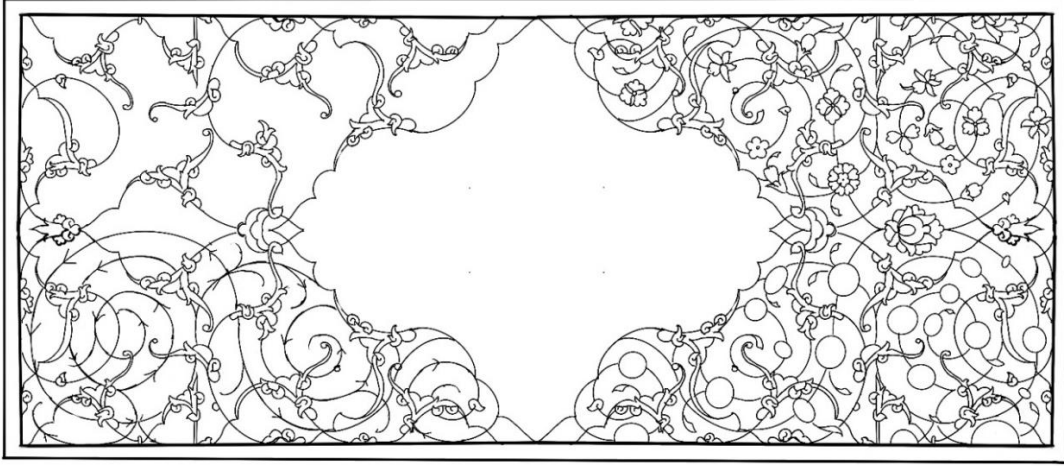
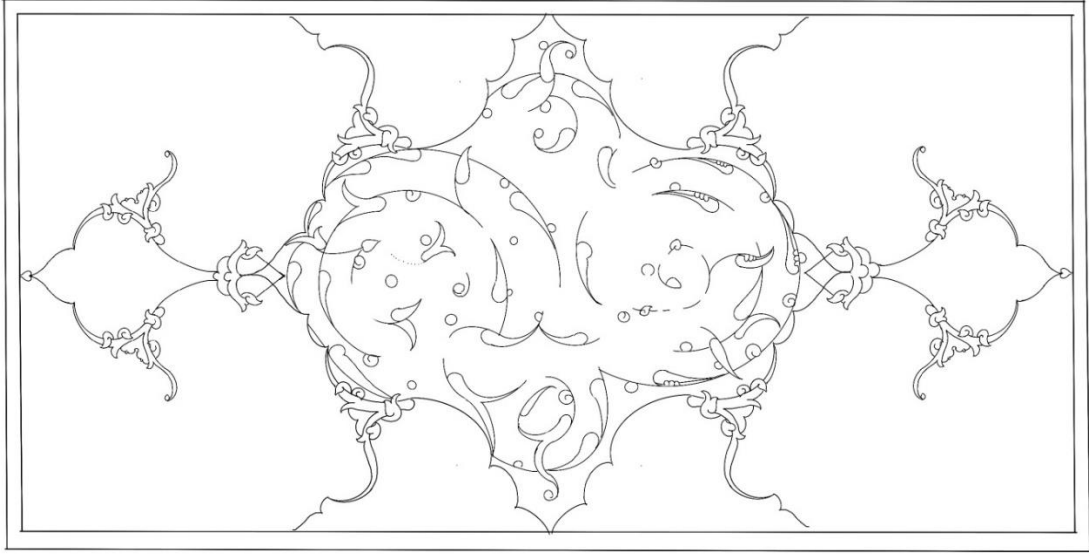

Çizim 7: Üst ve Alt Başlık Deseni(v.1b-2a)

(Orjinal ölçüsünden ortalama%20 büyütülmüştür.)

Selevhanın dış pervazı 15.5x28.5cm ölçülerindedir. Desen planı ½ simetriktir. 3.1cm'lik alan içinde Rûmi ve hatâyî grubu motiflerden oluşan dış pervaz deseni, koltuk ve kitabe kompozisyonları ve renkleriyle uyum içindedir. Sarılma rûmi ipliklerin oluşturduğu zeminler altın, diğer zeminler lacivert renklidir. Ortabağlar altın, zemini siyahtır. Rûmilerin alt kısımdaki saplarına zencerek düğümü yapılmış ve ortası siyah boyanmıştır. Hatâyî grubu motifler altın, turuncu, pembe, mavi ve yeşil renktir.



Fotoğraf 18: 0261 Envanter Numaralı Kur'ân-ı Kerim Serlevhası Dış Pervazı (v.1b-2a)

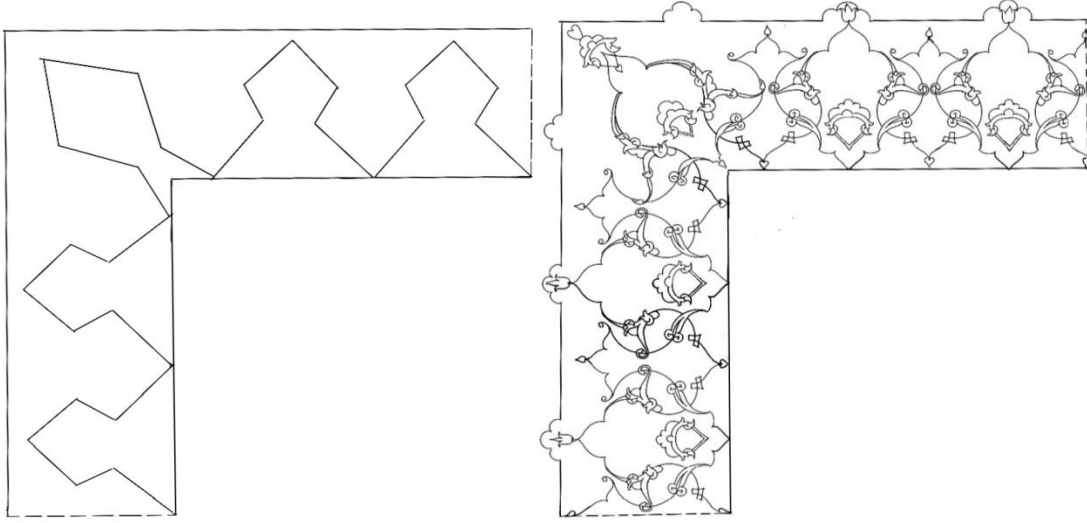

Çizim 8: Desen Planı(v.1b-2a)

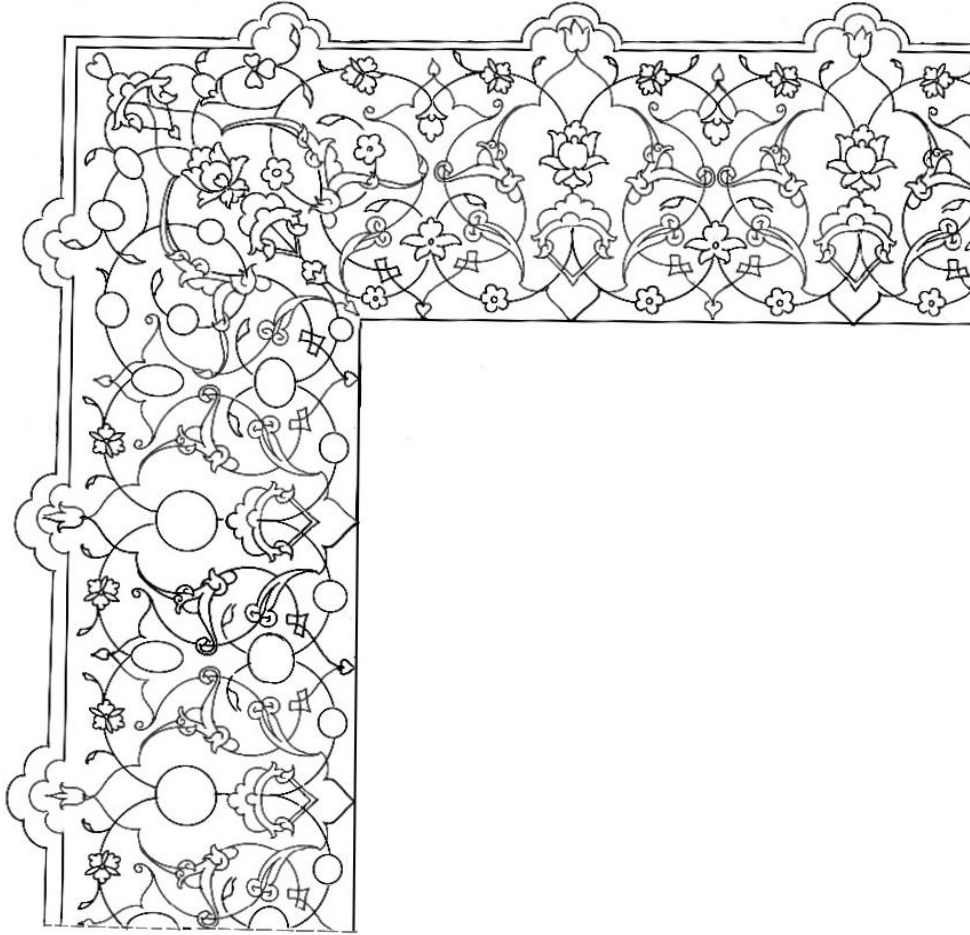

Çizim 9: Dış Pervaz Deseni (v.1b-2a)

(Orijinal ölçüsünden ortalama%16 büyütülmüştür.)

Altın cetvelin üzerinde yer alan lacivert renkli kuzudan uzanan tığlar 2.5cm uzunluğunda olup çift tahrir tekniği kullanılarak yapılmıştır.



Fotoğraf 19: 0261 Envanter Numaralı Kur'ân-ı Kerim'in Serlevha Tığı (v.1b-2a)

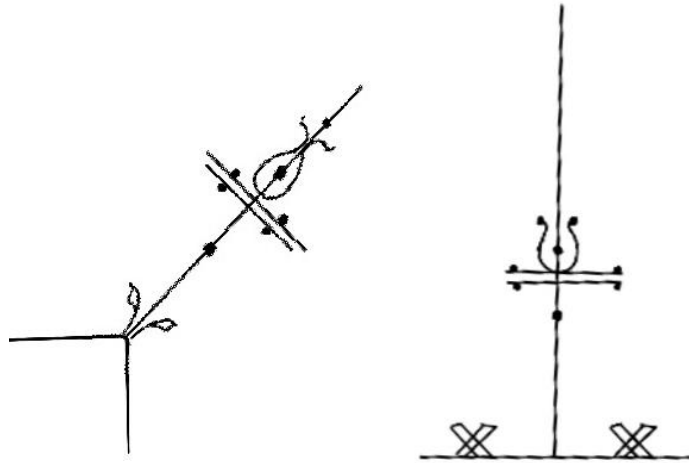

Çizim 10: Düz Kenar Tığ Detayı(v.1b-2a)

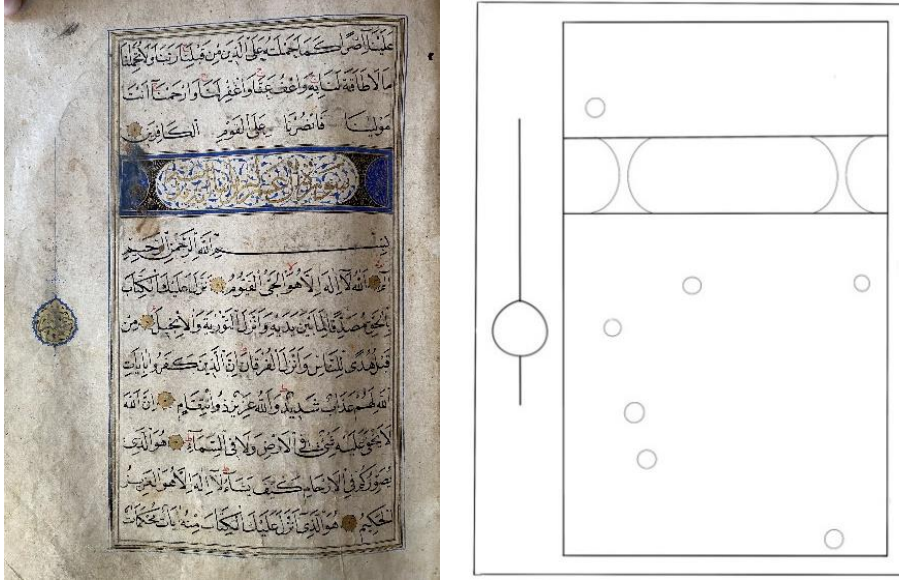

Fotoğraf 20: 0261 Envanter Numaralı Kur'ân-ı Kerim (v.27a)

Çizim 11: Sayfa Düzeni(v.27a)

Kur'ân-ı Kerim'in v.27a' de yer alan sûre başı tezhibi 13x2.5cm ebadındadır. Sûre isminin (Al-i İmran) yazılı olduğu kenarları yuvarlatılmış kâğıt zeminli dikdörtgen yüzeyde, serbest rûmi kompozisyonlu desen, lacivert renkle işlenmiştir. Kenarlardaki siyah zeminli alanlardaki desen hatâyî grubu motif ve yapraklardan meydana gelmektedir. Altın ile çift tahrir tarzda uygulanmıştır. Yarım dairelerin zemini lacivert olup üzerinde serbest kompozisyonlu bir desen yer alır. Bezemeli alanın etrafını çevreleyen 4mm kalınlığındaki ara suyu laciverttir. Müzehhep sûre başının sol tarafında aşere gülü bulunmaktadır.

0261 Envanter numaralı Mushaf-ı Şerife ait sûre başı görselleri eserin orijinal ölçüsünden ortalama %15 büyütülmüştür.



Fotoğraf 21: 0261 Envanter Numaralı Kur'ân-ı Kerim'in Sûre başı (Sûretü'l Âl-i İmran...v.27a)

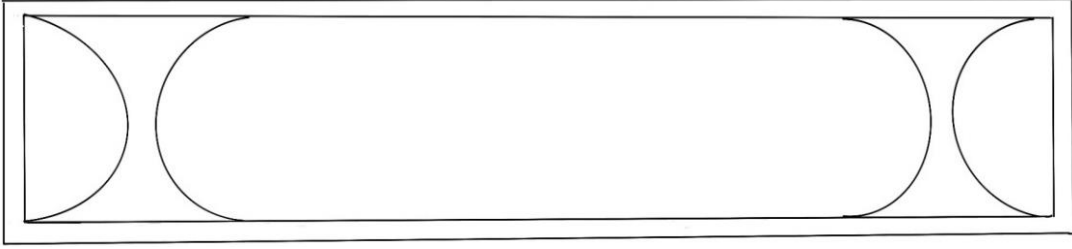

Çizim 12: Desen Planı

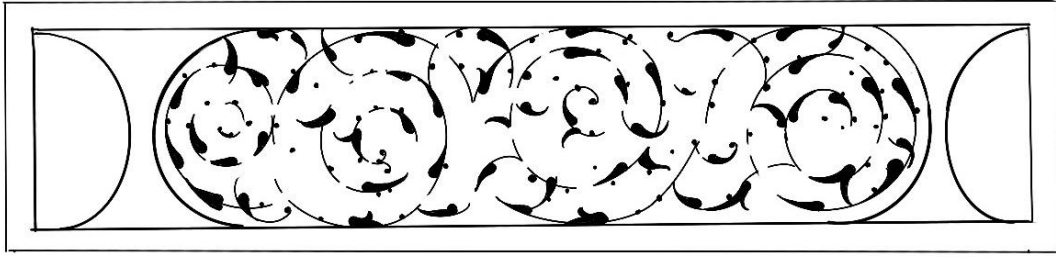
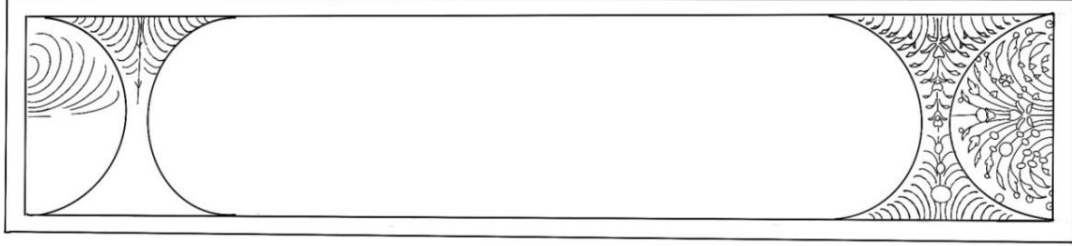

Çizim 13:Sûre başı Desen Detayı(v.27a)

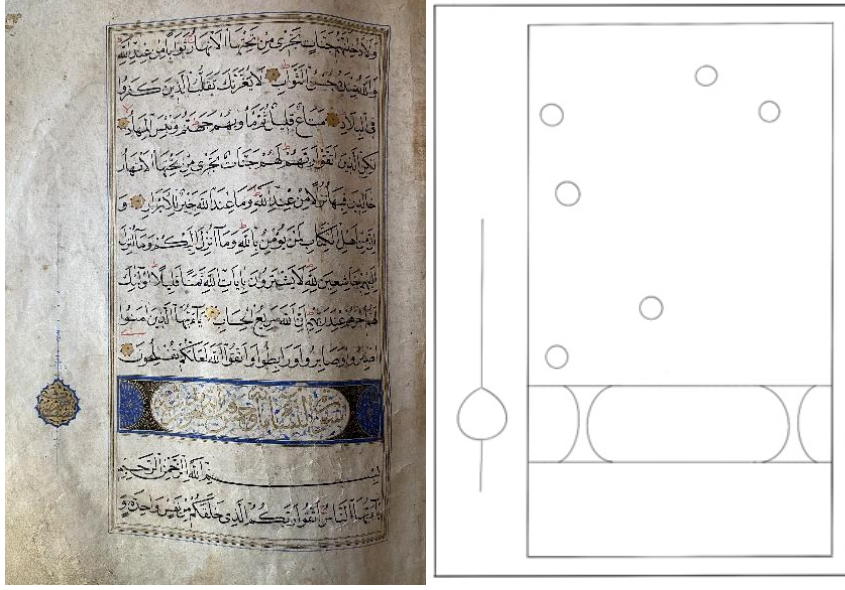

Fotoğraf 22: 0261 Envanter Numaralı Kur'ân-ı Kerim (v.41a)

Çizim 14: Sayfa Düzeni (v.41a)

Kur'ân-ı Kerim'in vr.41a' da yer alan sûre başı tezhibi 13x2.5cm ebadındadır. Sûre isminin (Nîsâ) ibaresinin yazılı olduğu kenarları yuvarlatılmış kâğıt zeminli dikdörtgen yüzeyde, serbest rûmi kompozisyonlu desen, lacivert renkle işlenmiştir. Kenarlardaki siyah zeminli alanlardaki desen hatâyî grubu motif ve yapraklardan meydana gelmektedir. Altın ile çift tahrir tarzda uygulanmıştır. Yarım dairelerin zemini lacivert olup üzerinde serbest kompozisyonlu bir desen yer alır. Bezemeli alanın etrafını çevreleyen 4mm kalınlığındaki ara suyu laciverttir. Müzehhep sûre başının sol tarafında aşere gülü bulunmaktadır.

Altın ile çift tahrir tarzda uygulanmış söz konusu bezeme aynı Mushaf'ın v.27a'da yer alan sûre başı tezhibinde de görülmektedir.



Fotoğraf 23: 0261 Envanter Numaralı Kur'ân-ı Kerim'in Sûre başı (Sûretü'n-Nîsâ...v.41a)

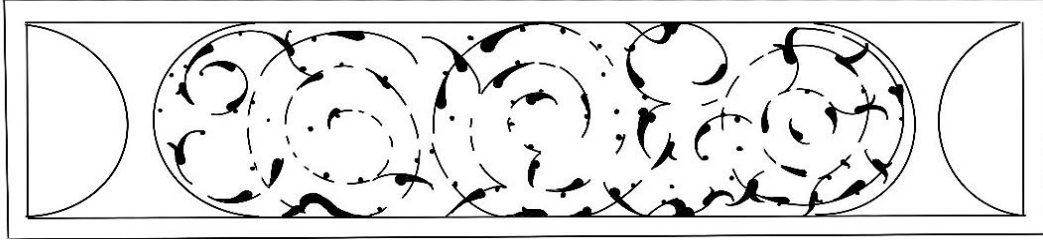

Çizim 15: Sûre başı Desen Detayı(v.41a)

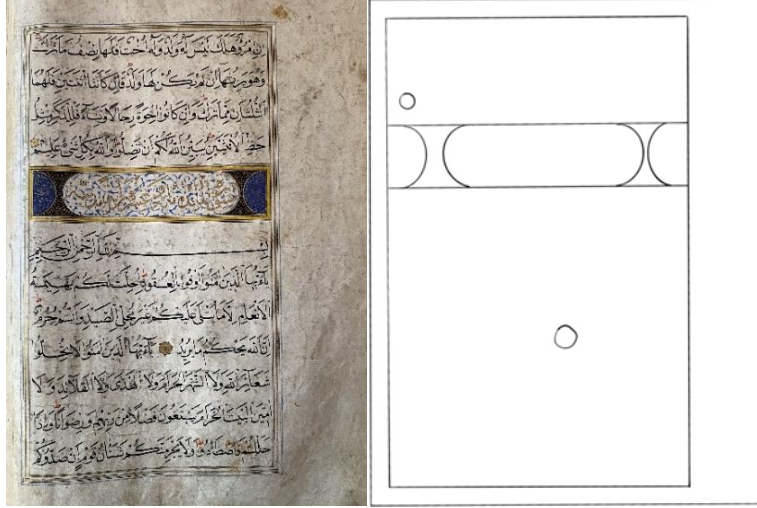

Fotoğraf 24: 0261 Envanter Numaralı Kur'ân-ı Kerim (v.56b)

Çizim 16: Sayfa Düzeni(v.56b)

0261 Envanter numaralı Kur'ân-ı Kerim'in v.56b' de yer alan sûre başı tezhibi 13x2.5cm ebadındadır. Sûre isminin (Mâide) yazılı olduğu kâğıt zeminli şemse yüzeyinde serbest rûmi kompozisyonlu desen, lacivert renkle işlenmiştir. Cetvelle bitişik yarım şemse ile yazı arasında kalan siyah zeminde görülen hatâyî grubu motif ve yapraklardan oluşan desen, altın ile çift tahrir tarzda uygulanmıştır. Yarım şemselerde zemin lacivert renklidir, üzerine serbest kompozisyonlu bir desen görülmektedir. Bezemeli alanın etrafını çevreleyen 4mm kalınlığında ara suyu sarıdır.



Fotoğraf 25: 0261 Envanter Numaralı Kur'ân-ı Kerim'in Sûre başı (Sûretü'l Mâide... v.56b)

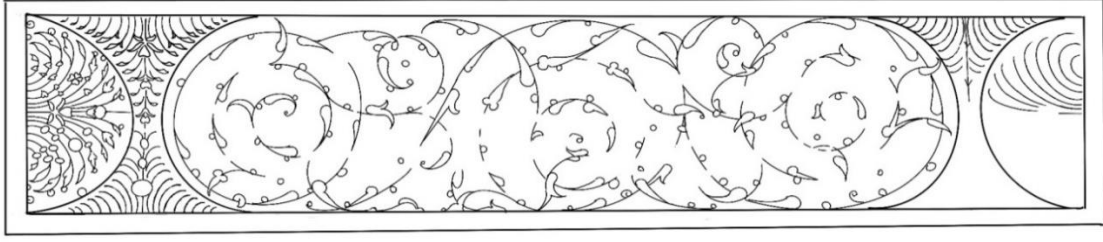

Çizim 17: Sûre başı Desen Detayı(v.56b)



Fotoğraf 26: 0261 Envanter Numaralı Kur'ân-ı Kerim (v.68a)

Çizim 18: Sayfa Düzeni(v.68a)

0261 Envanter numaralı Kur'ân-ı Kerim'in v.68a' da yer alan sûre başı tezhibi 13x2.5cm ebadındadır. Sûre İsminin (En'âm) yazılı olduğu kenarları yuvarlatılmış kâğıt zeminli şemse yüzeyde serbest rûmi kompozisyonlu desen, lacivert renkle işlenmiştir. Cetvelle bitişik yarım şemse ile yazı arasında kalan siyah zeminde görülen hatâyî grubu motif ve yapraklardan oluşan desen, altın ile çift tahrir tarzda uygulanmıştır. Yarım dairelerde zemin lacivert renklidir, üzerine serbest kompozisyonlu bir desen yer alır. Sûre başının etrafını çevreleyen 4mm kalınlığında ara suyu sarıdır.

Altın ile çift tahrir tarzda uygulanmış söz konusu bezemeli alan, aynı Mushaf'ın v.56b'deki sûre başı tezhibinde de görülmektedir.



Fotoğraf 27: 0261 Envanter Numaralı Kur'ân-ı Kerim'in Sûre başı (Sûretü'l En'âm.. v.68a)

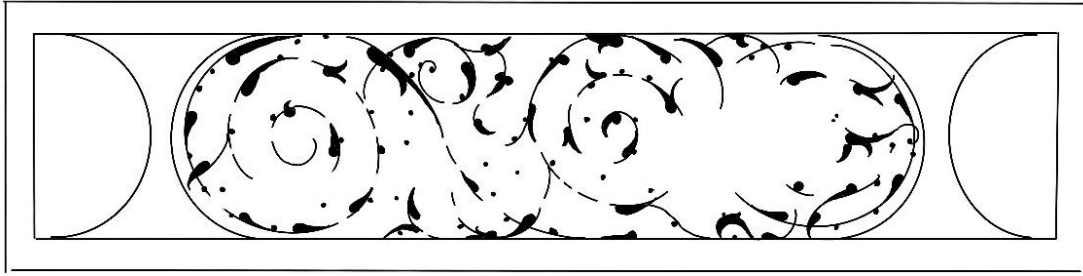

Çizim 19: Sûre başı Desen Detayı(v.68a)



Fotoğraf 28: 0261 Envanter Numaralı Kur'ân-ı Kerim (v.81a)

Çizim 20: Sayfa Düzeni(v.81a)

0261 Envanter numaralı Kur'ân-ı Kerim'in v.81a' da yer alan sûre başı tezhibi 13x2.5cm ebadındadır. Sûre isminin (A'râf) yazılı olduğu kenarları yuvarlatılmış kâğıt zemini dikdörtgen yüzeyde, serbest rûmi kompozisyonlu desen, lacivert renkle işlenmiştir. Kenarlardaki siyah zeminli alanlardaki hatâyî grubu motif ve yapraklardan oluşan desen,

altın ile çift tahrir tarzda uygulanmıştır. Yarım dairelerin zemini lacivert renkli olup, üzerine serbest kompozisyonlu bir desen yer alır. Sûre başının etrafını çevreleyen 4mm kalınlığında ara suyu sarıdır. Müzehhep sûre başının sol tarafında hizib gülü bulunmaktadır. Altın ile çift tahrir tarzda uygulanmış söz konusu bezemeli alan, aynı Mushaf'ın v.56b'deki sûre başı tezhibinde de görülmektedir.



Fotoğraf 29: 0261 Envanter Numaralı Kur'ân-ı Kerim'in Sûre başı (Sûretü'l A'râf..v.81a)

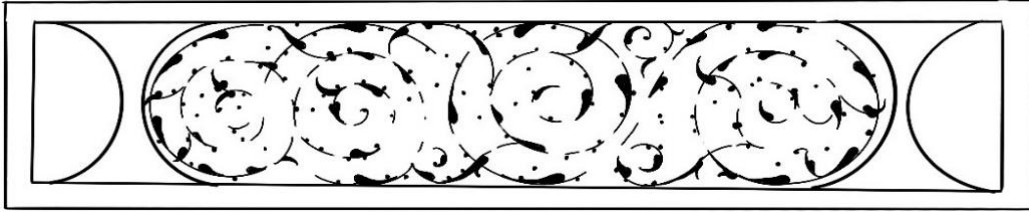

Çizim 21: Sûre başı Desen Detay(v.81a)



Fotoğraf 30: 0261 Envanter Numaralı Kur'ân-ı Kerim (v.95b)

Çizim 22: Sayfa Düzeni(v.95b)

0261 Envanter numaralı Kur'ân-ı Kerim'in v.95b' da yer alan sûre başı tezhibi 13x2.5cm ebadındadır. Sûre isminin (Enfâl) yazılı olduğu kenarları yuvarlatılmış kâğıt zeminli dikdörtgen yüzeyinde, serbest rûmi kompozisyonlu desen, lacivert renkle işlenmiştir. Kenarlardaki siyah zeminli alanlarda desen hatâyî grubu motif ve yapraklardan meydana gelmektedir. Altın ile çift tahrir tarzda uygulanmıştır. Yarım dairelerin zemini lacivert renkli olup, üzerine serbest kompozisyonlu bir desen yer almaktadır. Sûre başının etrafını çevreleyen 4mm kalınlığındaki sarı renkli ara suyuna ikili zencerek yapılmıştır. Müzehhep sûre başının sağ tarafında yer alan güllerde secde ve nıfs-ı hizib ibareleri bulunmaktadır.

Altın ile çift tahrir tarzda uygulanmış söz konusu bezemeli alan, aynı Mushaf'ın v.56b'deki sûre başı tezhibinde görülmektedir.



Fotoğraf 31: 0261 Envanter Numaralı Kur'ân-ı Kerim'in Sûre başı (Sûretü'l Enfâl...v.95b)

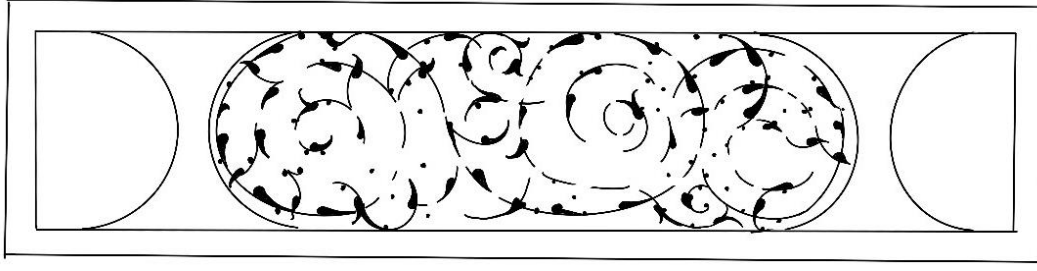

Çizim 23: Sûre başı Desen Detayı(v.95b)

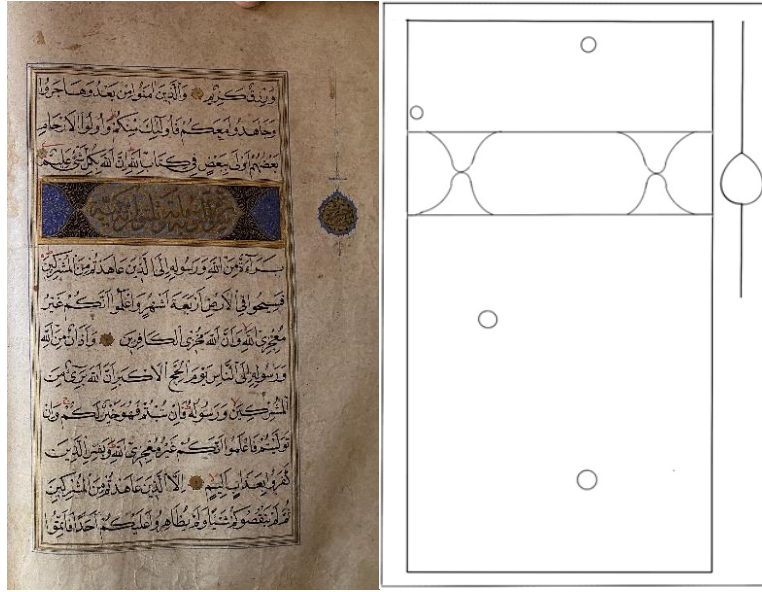

Fotoğraf 32: 0261 Envanter Numaralı Kur'ân-ı Kerim (v.101b)

Çizim 24: Sayfa Düzeni(v.101b)

Kur'ân-ı Kerim'i v.101b' de yer alan sûre başı tezhibi 13x2.5cm ebadındadır. Sûre isminin (Tevbe) yazılı olduğu kâğıt zeminli yüzeyde serbest rûmi kompozisyonlu desen, mavi renkle işlenmiştir. Siyah zeminli alanda desen hatâyî grubu motif ve yapraklardan oluşmaktadır. Altın ile çift tahrir tarzda uygulanmıştır. Kenarlardaki yarım şemselerin zemin rengi lacivert olup serbest kompozisyonlu bir desen yer almaktadır. Bezemeli alanın etrafını çevreleyen 4mm kalınlığındaki sarı renkli ara suyunda ikili zencerek görülmektedir. Müzehhep sûre başının sağ tarafında nıfs-ı hizib gülü bulunmaktadır.



Fotoğraf 33: 0261 Envanter Numaralı Kur'ân-ı Kerim'in Sûre başı (Sûretü't-Tevbe.. v.101b)

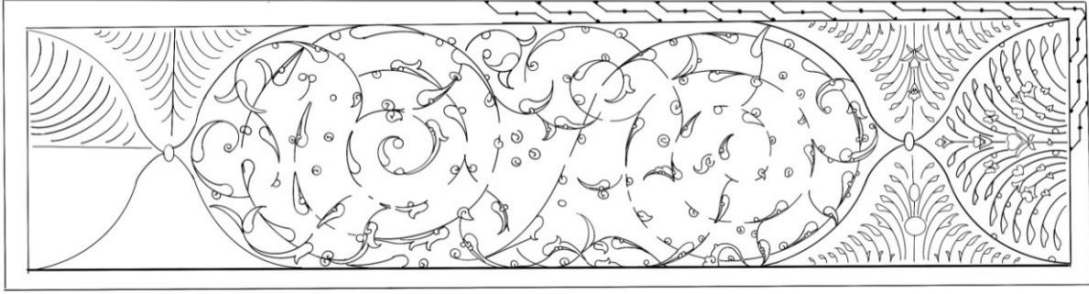

Çizim 25: Sûre başı Desen Detayı(v.101b)

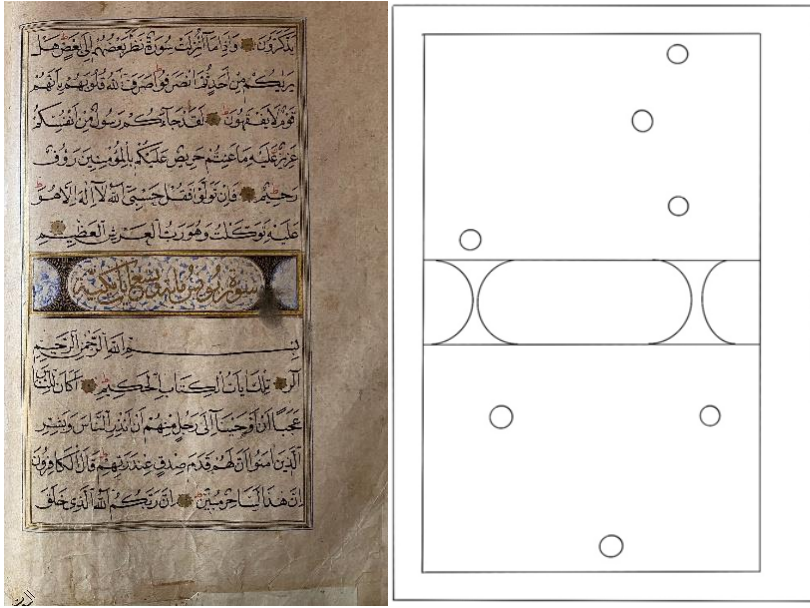

Fotoğraf 34: 0261 Envanter Numaralı Kur'ân-ı Kerim (v.111b)

Çizim 26: Sayfa Düzeni(v.111b)

0261Envanter numaralı Kur'ân-ı Kerim'i v.111b' de yer alan sûre başı tezhibi 13x2.5cm ebadındadır. Sûre isminin (Yûnus) yazılı olduğu kenarları yuvarlatılmış kâğıt zeminli

yüzeyinde serbest rûmi kompozisyonlu desen, lacivert renkle işlenmiştir. Kenarlardaki siyah zeminli alanlardaki hatâyî grubu motif ve yapraklardan oluşan desen, altın ile çift tahrir tarzda uygulanmıştır. Yarım dairelerin zemini lacivert olup, üzerine serbest kompozisyonlu bir desen yer alır. Tezyini alanın etrafını çevreleyen 4mm ölçülerindeki ara suyu sarı renk olup, üzerine kırmızı noktalar konmuştur. Ayet sonlarında helezon karakterli duraklar mevcuttur.

Altın ile çift tahrir tarzda uygulanmış söz konusu bezemeli alan, aynı Mushaf'ın v.56b'deki sûre başı tezhibinde de görülmektedir.



Fotoğraf 35: 0261Envanter Numaralı Kur'ân-ı Kerim'in Sûre başı (Sûretü'l Yûnus.. v.111b)

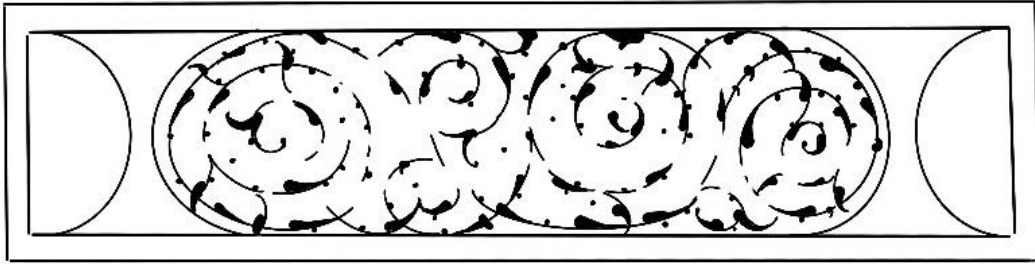

Çizim 27: Sûre başı Desen Detayı(v.111b)

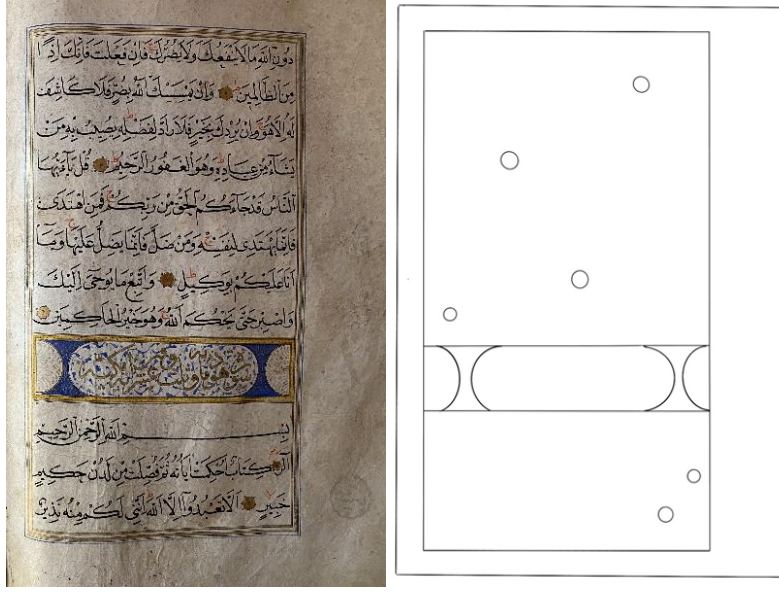

Fotoğraf 36: 0261 Envanter Numaralı Kur'ân-ı Kerim (v.119b)

Çizim 28: Sayfa Düzeni(v.119b)

Varak119b' de yer alan sûre başı tezhibi 13cm ebadındadır. Sûre isminin(Hûd) yazılı olduğu şemsenin kâğıt zeminli dikdörtgen yüzeyinde serbest rûmi kompozisyonlu desen, lacivert renkle işlenmiştir. Yarım daire ile yazı arasında kalan lacivet zeminli alanda desen hatâyî grubu motif ve yapraklardan meydana gelir. Altın ile çift tahrir tarzda yapılmıştır. Yarım dairelerin zeminide kâğıttır. Üzerine serbest kompozisyonlu bir desen altınla uygulanmıştır.. Tezyini alanın etrafını çevreleyen 4mm ölçülerindeki ara suyu sarı renk olup, üzerine kırmızı noktalar konmuştur. Ayet sonlarında helezon karakterli duraklar mevcuttur.

Altın ile çift tahrir tarzda uygulanmış söz konusu bezemeli kısım, aynı Mushaf'ın v.56b'deki sûre başı tezhibinde de görülmektedir. Ancak bu sûre başı tezhibindeki yarım şemselerin deseni kâğıt zemin üzerine işlenmiştir.



Fotoğraf 37: 0261 Envanter Numaralı Kur'ân-ı Kerim'in Sûre başı (Sûretü'l Hûd...v.119b)

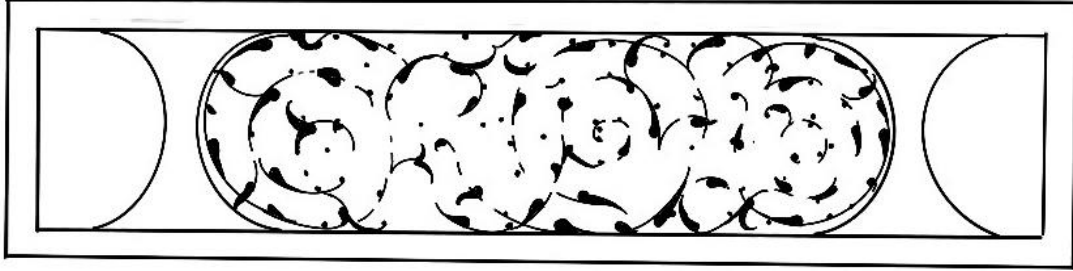

Çizim 29: Sûre başı Desen Detayı(v.119b)

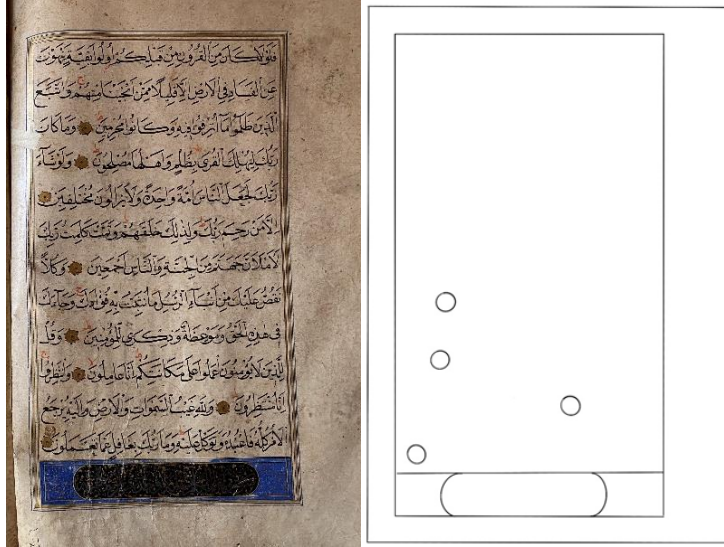

Fotoğraf 38: 0261 Envanter Numaralı Kur'ân-ı Kerim (v.127b)

Çizim 30: Sayfa Düzeni(v.127b)

V.127b' de yer alan sûre başı tezhibi 13x1.7cm ebadındadır. Kenarları ince altın iplikle yuvarlatılmış yazı kısmının siyah zemini üzerine sûre isminin (Yûsuf) yazılı olduğu siyah zeminde serbest rûmi kompozisyonlu bir desen, altın ile yapılmıştır. Yanlarda hâtayi grubu motif ve yapraklardan meydana gelen ½ simetrik tasarım, altın ile çift tahrir tarzda

uygulanmıştır. Zemin rengi laciverttir. Bezemeli alanın etrafını çevreleyen 4mm kalınlığındaki ara suyu laciverttir.



Fotoğraf 39: 0261 Envanter Numaralı Kur'ân-ı Kerim'in Sûre başı (Sûretü'l Yûsuf..v.127b)

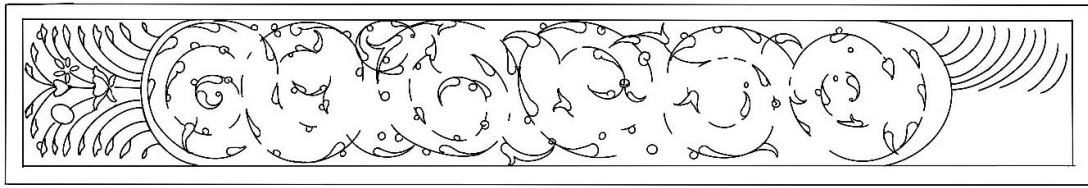

Çizim 31: Sûre başı Desen Detayı(v.127b)

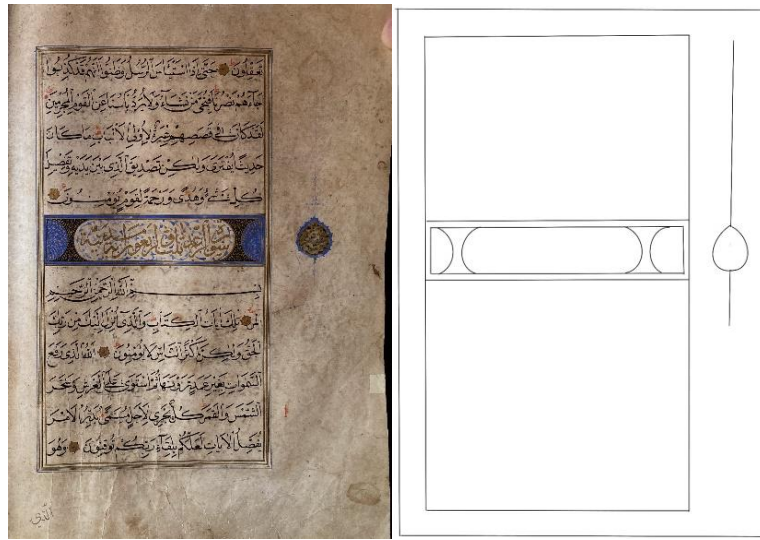

Fotoğraf 40: 0261 Envanter Numaralı Kur'ân-ı Kerim (v.135b)

Çizim 32: Sayfa Düzeni(v.135b)

0261 Envanter numaralı Kur'ân-ı Kerim'i v.135b' de yer alan sûre başı tezhibi 13cm ebadındadır. Sûre isminin (Ra'd) yazılı olduğu şemsenin kâğıt zeminli yüzeyinde serbest rûmi kompozisyonlu desen, lacivert renkle uygulanmıştır. Yarım şemse ile yazı arasında kalan lacivet zeminli alanda desen hatâyî grubu motif ve yapraklardan meydana gelir. Altın ile çift tahrir tarzda yapılmıştır. Yarım şemselerin zeminide kâğıttır. Üzerine serbest kompozisyonlu bir desen altınla işlenmiştir. Söz konusu bezemeli alan, aynı Kur'an'ın

v.56b'deki sûre başı tezhibinde görülmektedir. Sûre başının etrafını çevreleyen 4mm ölçülerindeki ara suyu lacivert renklidir. Ayet sonlarında helezon karakterli duraklar mevcuttur. Müzehhep sûre başının sağ tarafında aşere gülü bulunmaktadır.



Fotoğraf 41: 0261 Envanter Numaralı Kur'ân-ı Kerim'in Sûre başı (Sûretü'r-Ra'd., v.135b)

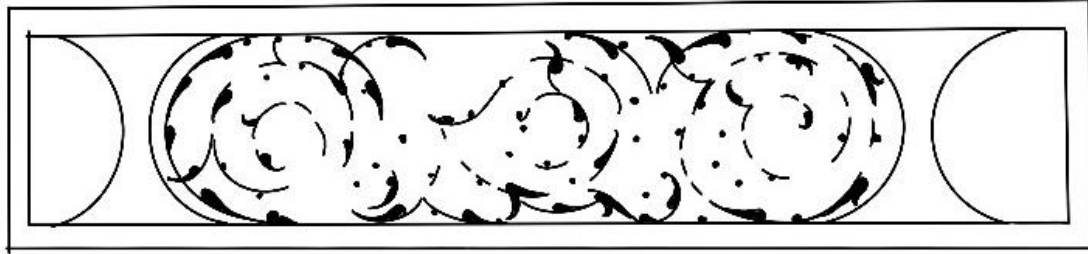

Çizim 33: Sûre başı Desen Detayı(v.135b)

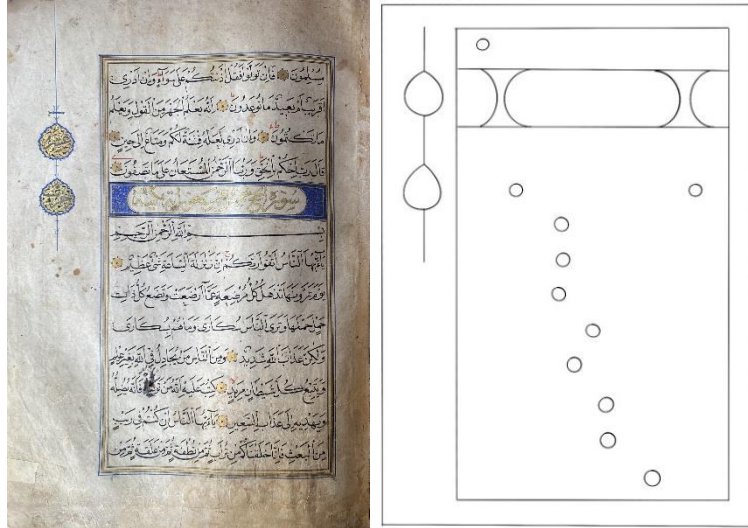

Fotoğraf 42: 0261 Envanter Numaralı Kur'ân-ı Kerim (v.143a)

Çizim 34: Sayfa Düzeni(v.143a)

Varak143a' da yer alan sûre başı tezhibi 13x2.5cm ebadındadır. Sûre isminin (Hier) yazılı olduğu şemsenin kâğıt zeminli yüzeyinde serbest rûmi kompozisyonlu desen, lacivert

renkle uygulanmıştır. Yarım şemse ile yazı arasında kalan lacivet zeminli alanda desen hatâyî grubu motif ve yapraklardan meydana gelir. Altın ile çift tahrir tarzda yapılmıştır. Yarım şemselerin zeminide kâğıttır. Üzerine serbest kompozisyonlu bir desen altınla işlenmiştir. Sûre başının etrafını çevreleyen 4mm ölçülerindeki ara suyu lacivert renklidir. Ayet sonlarında helezon karakterli duraklar mevcuttur. Müzehhep sûre başının sol tarafındaki güllerde cüz ve aşere ibaresi bulunmaktadır.

Altın ile çift tahrir tarzda uygulanmış söz konusu bezemeli kısım, aynı Mushaf'ın v.56b'deki sûre başı tezhibinde de görülmektedir.



Fotoğraf 43: 0261 Envanter Numaralı Kur'ân-ı Kerim'in Sûre başı (Sûretü'l Hicr..v.143a)

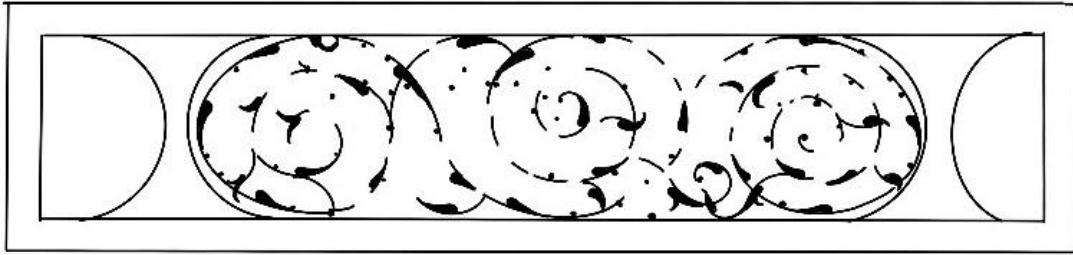

Çizim 35: Sûre başı Desen Detayı(v.143a)

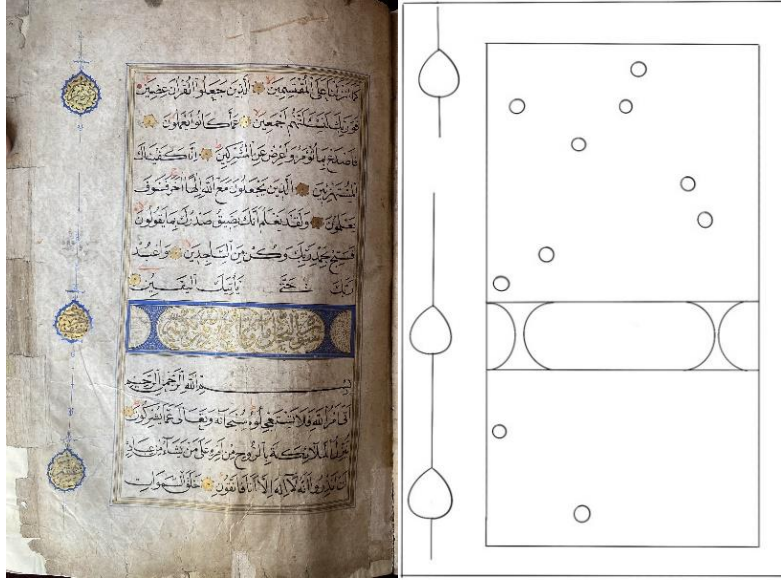

Fotoğraf 44: 0261 Envanter Numaralı Kur'ân-ı Kerim (v.146a)

Çizim 36: Sayfa Düzeni(v.146a)

Kur'ân-ı Kerim'in v.146a' da yer alan sûre başı tezhibi 13cm ebadındadır. Sûre isminin (Nahl) yazılı olduğu şemsenin kâğıt zeminli yüzeyinde serbest rûmi kompozisyonlu desen, sarı renkle uygulanmıştır. Yarım şemse ile yazı arasında kalan lacivet zeminli alanda desen hatâyî grubu motif ve yapraklardan meydana gelir. Yarım şemselerin zemininde kâğıt olup, üzerine serbest kompozisyonlu desen yapılmıştır. Altın ile çift tahrir tekniği uygulanan bezemeli alan, Kur'an'ın v.56b'deki sûre başı tezhibinde görülmektedir. Ancak bu sûre başı tezhibindeki yarım şemselerin deseni kâğıt zemin üzerine işlenmiştir. Sûre başının etrafını çevreleyen 4mm ölçülerindeki ara suyu lacivert renklidir. Ayet sonlarında helezon karakterli duraklar mevcuttur. Müzehhep sûre başının sol tarafında altta ve üstte aşere, ortada nıfs-ı hizib gülü bulunmaktadır.



Fotoğraf 45: 0261 Envanter Numaralı Kur'ân-ı Kerim'in Sûre başı (Sûretü'n Nahl..v.146a)

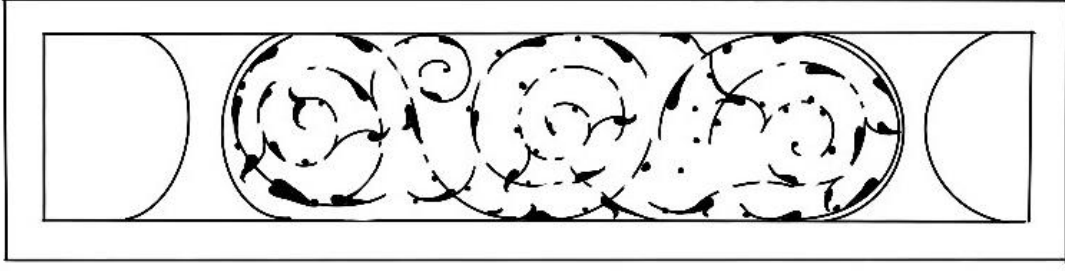

Çizim 37: Sûre başı Desen Detayı(v.146a)



Fotoğraf 46: 0261 Envanter Numaralı Kur'ân-ı Kerim (v.154a)

Çizim 38: Sayfa Düzeni(v.154a)

Varak154a' da yer alan sûre başı tezhibi 13x2.5cm ebadındadır. Sûre isminin (İsrâ) yazılı olduğu şemsenin kâğıt zeminli yüzeyinde desen yoktur. Yarım şemse ile yazı arasında kalan lacivet zeminli alanda desen hatâyî grubu motif ve yapraklardan meydana gelir. Yarım şemselerin zeminide kâğıt olup, altın ile çift tahrir tekniği uygulanmıştır. Sûre başının etrafını çevreleyen 4mm ölçülerindeki ara suyu sarı renk olup, üzerine kırmızı noktalar konmuştur. Ayet sonlarında helezon karakterli duraklar mevcuttur. Müzehhep sûre başının sol tarafında aşere ve cüz gülü bulunmaktadır.

Altın ile çift tahrir tarzda uygulanmış söz konusu bezemeli kısım, aynı Mushaf'ın v.56b'deki sûre başı tezhibinde de görülmektedir. Ancak bu sûre başı tezhibindeki yarım şemselerin deseni kâğıt zemin üzerine işlenmiştir.



Fotoğraf 47: 0261 Envanter Numaralı Kur'ân-ı Kerim'in Sûre başı (Sûretü'l İsrâ..v.154a)

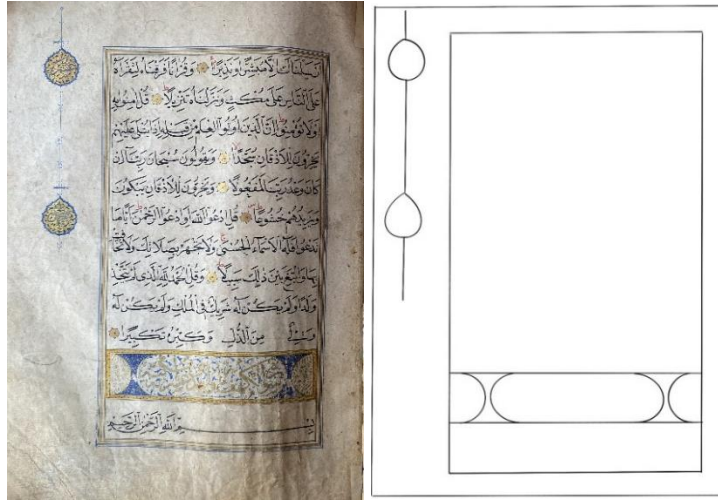

Fotoğraf 48: 0261 Envanter Numaralı Kur'ân-ı Kerim (v.162a)

Çizim 39: Sayfa Düzeni(v.162a)

Varak162a' da yer alan sûre başı tezhibi 13x2.5cm ebadındadır. Sûre isminin (Kehf) yazılı olduğu şemsenin kâğıt zeminli yüzeyinde serbest rûmi kompozisyonlu desen, lacivert renkle uygulanmıştır. Yarım şemse ile yazı arasında kalan lacivert zeminli alanda desen hatâyî grubu motif ve yapraklardan meydana gelir. Altın ile çift tahrir tarzda yapılmıştır. Yarım şemselerin zeminide kâğıt olup, üzerine serbest kompozisyonlu desen altınla işlenmiştir. Tezyini alanın etrafını çevreleyen 4mm ölçülerindeki ara suyu sarı renk olup, üzerine kırmızı noktalar konmuştur. Ayet sonlarında helezon karakterli duraklar mevcuttur. Müzehhep sûre başının sol tarafında aşere ve secde gülü bulunmaktadır.

Altın ile çift tahrir tarzda uygulanmış söz konusu bezemeli kısım, aynı Mushaf'ın v.56b'deki sûre başı tezhibinde de görülmektedir. Ancak bu sûre başı tezhibindeki yarım şemselerin deseni kâğıt zemin üzerine işlenmiştir.



Fotoğraf 49: 0261 Envanter Numaralı Kur'ân-ı Kerim'in Sûre başı (Sûretü'l Kehf..v.162a)

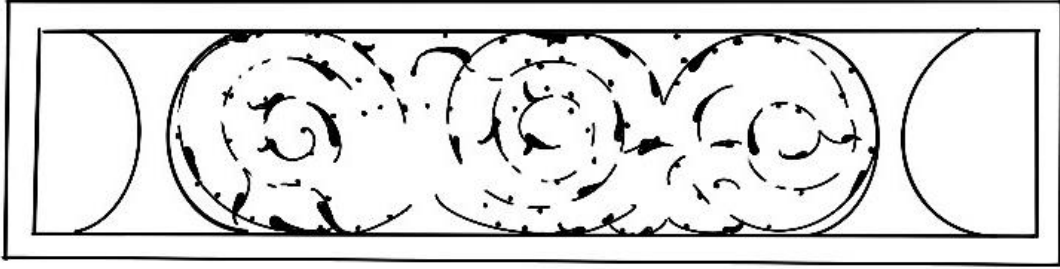

Çizim 40: Sûre başı Desen Detayı(v.162a)

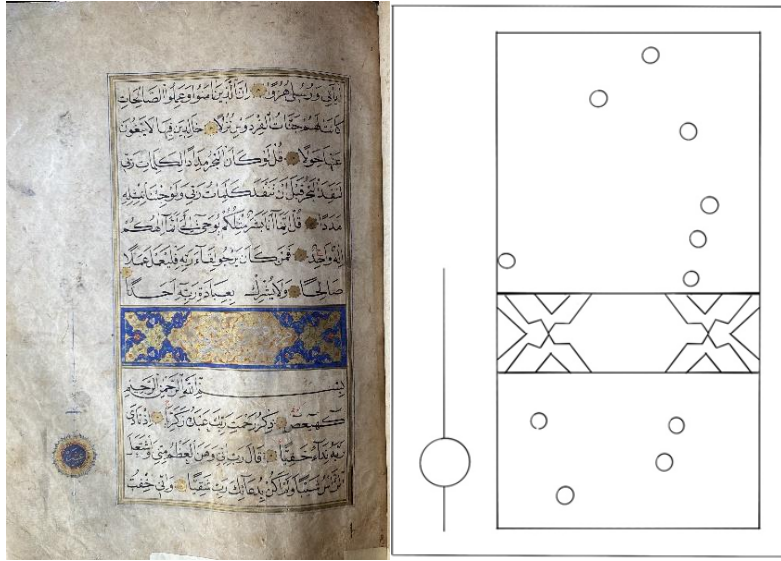

Fotoğraf 50: 0261 Envanter Numaralı Kur'ân-ı Kerim (v.167b)

Çizim 41: Sayfa Düzeni(v.167b)

Varak167b' de yer alan sûre başı tezhibi 13x3cm ebadındadır. Zemin, altın dendanlı ve rûmili ipliklerle paftalara ayrılmıştır. Sûre isminin (Meryem) yazılı olduğu dendanlı şemsenin altın zemini üzerinde görülen serbest rûmi kompozisyonlu desen, turuncu renkle uygulanmıştır. Lacivert ve altın zeminli alanlarda desen rûmi ve hatâyî grubu

motiflerden oluşmaktadır. Motiflerde renk olarak altın, mavi, yeşil, turuncu, eflatun ve beyaz kullanılmıştır. Sûre başı tezhibinin sol alt köşesine doğru bir Aşere gülü motifi yerleştirilmiştir.

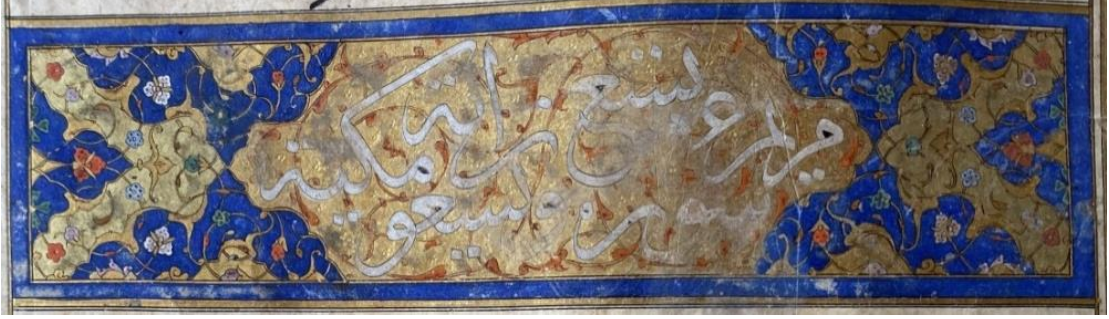

Fotoğraf 51: 0261 Envanter Numaralı Kur'ân-ı Kerim'in Sûre başı(Sûretü Meryem...v.167b)

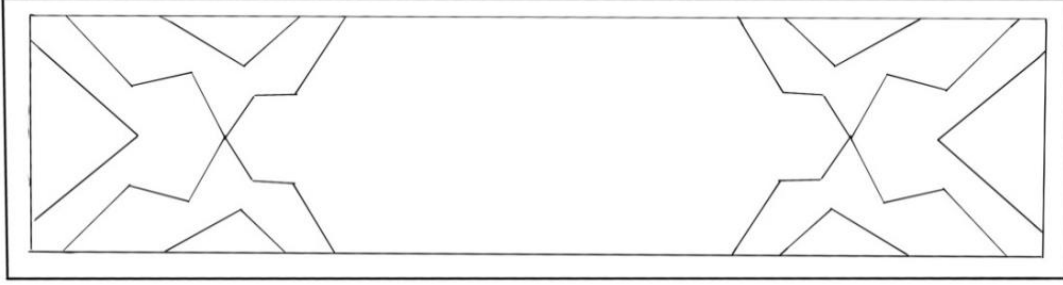

Çizim 42: Sûre başı Desen Planı(v.167b)

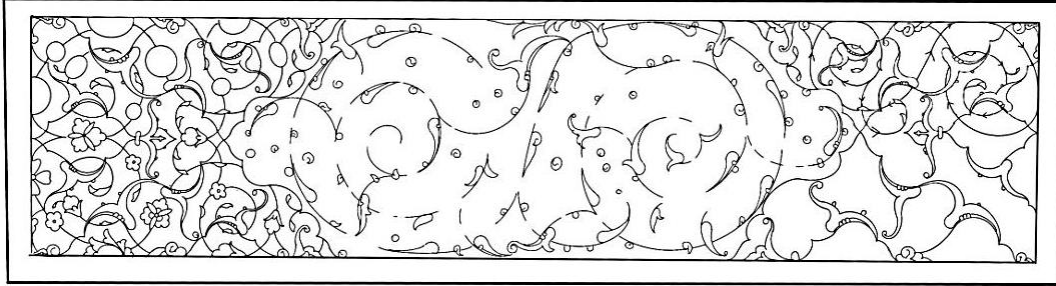

Çizim 43: Sûre başı Desen Detayı(v.167b)

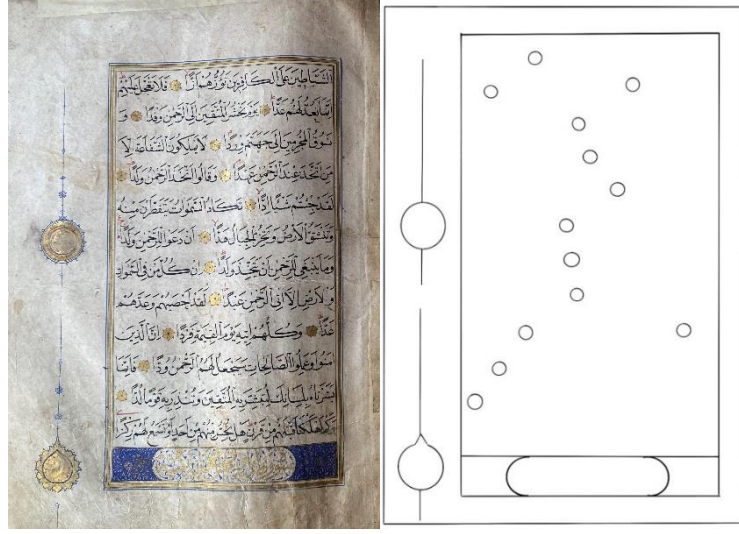

Fotoğraf 52: 0261 Envanter Numaralı Kur'ân-ı Kerim (v.171a)

Çizim 44: Sayfa Düzeni(v.171a)

Kur'ân-ı Kerim'in v.171a' da yer alan sûre başı tezhibi 13x5cm ebadındadır. Sûre isminin (Tâhâ) yazılı olduğu şemsenin kâğıt zeminli yüzeyinde serbest rûmi kompozisyonlu desen, lacivert renkle uygulanmıştır. Lacivet zeminli alanda desen hatâyî grubu motif ve yapraklardan meydana gelir. Altın ile negatif tarzda yapılmıştır. Ayet sonlarında helezon karakterli duraklar mevcuttur. Müzehhep sûre başının sol tarafında güller bulunmaktadır.



Fotoğraf 53: 0261 Envanter Numaralı Kur'ân-ı Kerim'in Sûre başı (Sûretü'l Tâhâ..v.171a)

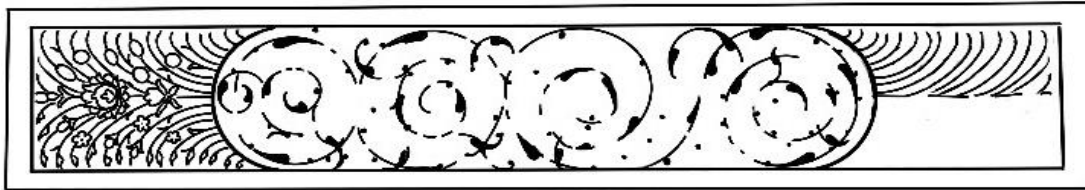

Çizim 45: Sûre başı Deseni(v.171a)

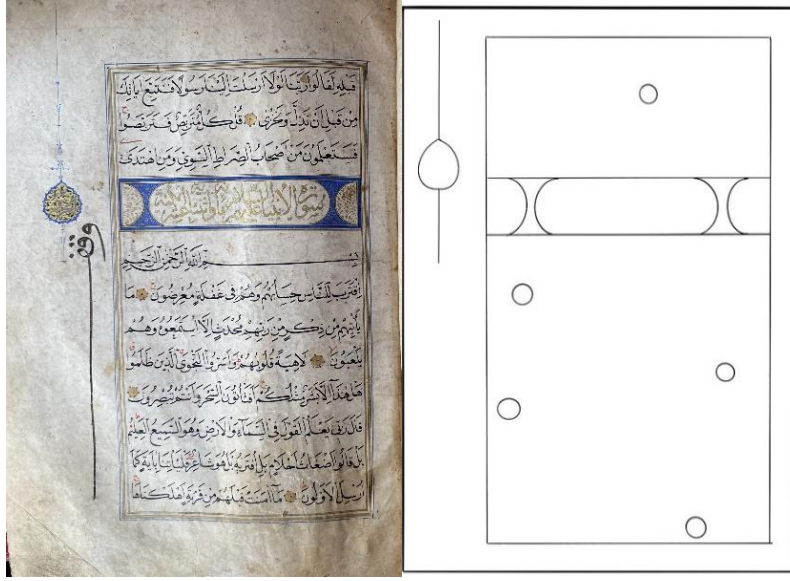

Fotoğraf 54: 0261 Envanter Numaralı Kur'ân-ı Kerim (v.177a)

Çizim 46: Sayfa Düzeni(v.177a)

Varak177a' da yer alan sûre başı tezhibi 13x2.5cm ebadındadır. Sûre isminin (Enbiyâ) yazılı olduğu şemsenin kâğıt zeminli yüzeyde bezeme yapılmamıştır.Yarım şemse ile yazı arasında kalan lacivet zeminli alanda desen hatâyî grubu motif ve yapraklardan meydana gelir. Altın ile çift tahrir tarzda yapılmıştır. Yarım şemselerin zeminide kâğıt olup, üzerine serbest kompozisyonlu desen altınla işlenmiştir. Söz konusu bezemeli alan, aynı Mushaf'ın v.56b'deki sûre başı tezhibinde görülmektedir. Ancak bu sûre başı tezhibindeki yarım şemselerin deseni kâğıt zemin üzerine işlenmiştir.

Tezyini alanın etrafını çevreleyen 4mm ölçülerindeki ara suyu lacivert renklidir. Ayet sonlarında helezon karakterli duraklar mevcuttur. Müzehhep sûre başının sol tarafında cüz gülü bulunmaktadır.



Fotoğraf 55: 0261 Envanter Numaralı Kur'ân-ı Kerim'in Sûre başı (Sûretü'l Enbiyâ..v.177a)

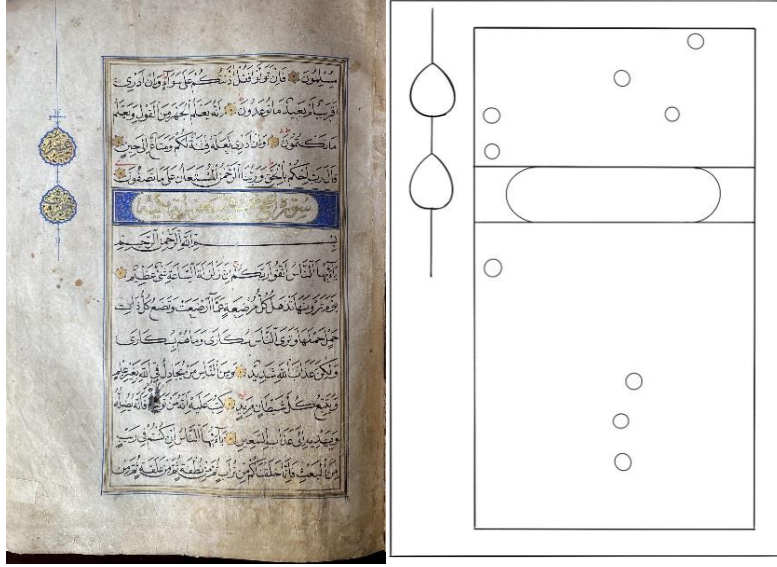

Fotoğraf 56: 0261 Envanter Numaralı Kur'ân-ı Kerim (v.181a)

Cizim 47: Sayfa Düzeni(v.181a)

Varak 181a' da yer alan sûre başı tezhibi 13x1.7cm ebadındadır. Kenarları ince altın iplikle yuvarlatılmış Sûre isminin (Hac) yazılı olduğu şemsenin kâğıt zeminli yüzeyde bezeme yapılmamıştır. Yanlarda hâtayi grubu motif ve yapraklardan meydana gelen ½ simetrik tasarım, altın ile çift tahrir tarzda uygulanmış olup, zemin rengi laciverttir. Bezemeli alanın etrafını çevreleyen 4mm kalınlığındaki ara suyu laciverttir. Kur'ân-ı Kerim'in v.127b'deki sûre başı tezhibi aynıdır. Müzehhep sûre başının sol tarafında aşere ve hizib gülü bulunmaktadır.



Fotoğraf 57: 0261 Envanter Numaralı Kur'ân-ı Kerim'in Sûre başı (Sûretü'l Hac..v.181a)

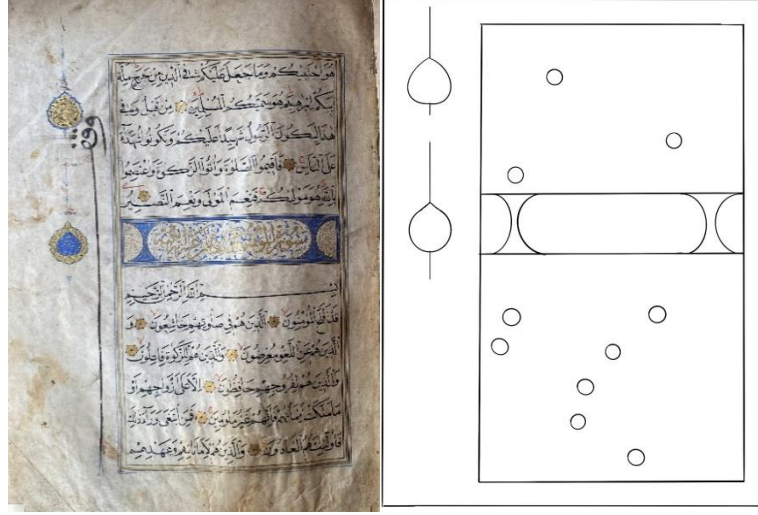

Fotoğraf 58: 0261 Envanter Numaralı Kur'ân-ı Kerim (v.187a)

Cizim 48: Sayfa Düzeni(v.187a)

Varak187a' da yer alan sûre başı tezhibi 13x2.5cm ebadındadır. Sûre isminin (Mü'minûn) yazılı olduğu şemsenin kâğıt zeminli yüzeyinde serbest rûmi kompozisyonlu desen, lacivert renkle uygulanmıştır. Yarım şemse ile yazı arasında kalan lacivert zeminli alanda desen hatâyî grubu motif ve yapraklardan meydana gelir. Altın ile çift tahrir tarzda yapılmıştır. Yarım şemselerin zeminide kâğıt olup, üzerine serbest kompozisyonlu desen altınla işlenmiştir. Tezyini alanın etrafını çevreleyen 4mm ölçülerindeki ara suyu lacivert renklidir. Ayet sonlarında helezon karakterli duraklar mevcuttur. Müzehhep sûre başının sol tarafında aşere ve hizib gülü bulunmaktadır.

Altın ile çift tahrir tarzda uygulanmış söz konusu bezemeli kısım, aynı Mushaf'ın v.56b'deki sûre başı tezhibinde de görülmektedir. Ancak bu sûre başı tezhibindeki yarım şemselerin deseni kâğıt zemin üzerine işlenmiştir.



Fotoğraf 59: 0261 Envanter Numaralı Kur'ân-ı Kerim'in Sûre başı (Sûretü'l Mü'minûn..v.187a)

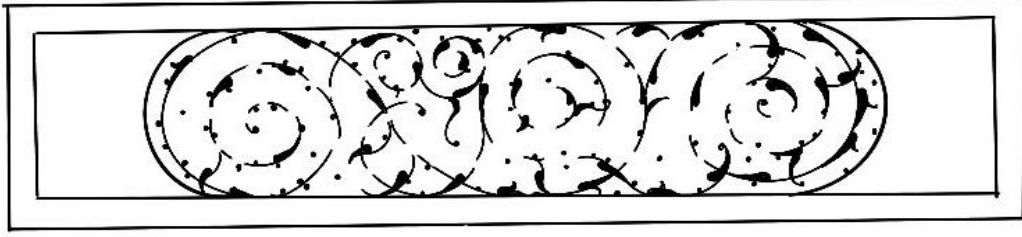

Çizim 49: Sûre başı Deseni(v.187a)



Fotoğraf 60: 0261 Envanter Numaralı Kur'ân-ı Kerim (v.190b)

Çizim 50: Sayfa Düzeni(v.190b)

Varak 190b' de yer alan sûre başı tezhibi 13x1.7cm ebadındadır. Sûre isminin (Nûr) yazılı olduğu şemsenin kâğıt zeminli yüzeyine lacivert renkle serbest rûmi kopmpozisyonlu bir desen uygulanmıştır. Yanlarda hâtayi grubu motif ve yapraklardan meydana gelen ½ simetrik tasarım, altın ile çift tahrir tarzda yapılmış olup, zemin rengi laciverttir. Bezemeli alanın etrafını çevreleyen 4mm kalınlığındaki ara suyu laciverttir. Müzehhep sûre başının sağ tarafında aşere ve rubi gülü bulunmaktadır.



Fotoğraf 61: 0261 Envanter Numaralı Kur'ân-ı Kerim'in Sûre başı (Sûretü'n-Nûr..v.190b)

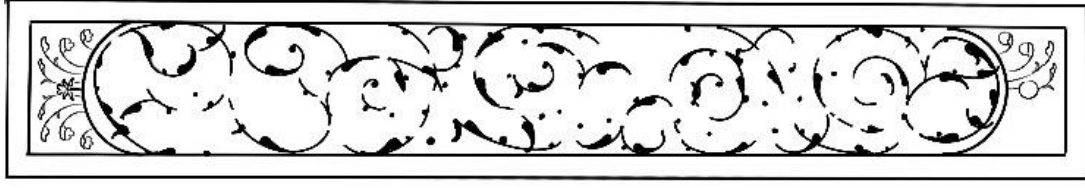

Çizim 51: Sûre başı Deseni(v.190b)



Fotoğraf 62: 0261 Envanter Numaralı Kur'ân-ı Kerim (v.196b)

Çizim 52: Sayfa Düzeni(v.196b)

Varak196b' de yer alan sûre başı tezhibi 13x2.5cm ebadındadır. Sûre isminin (Furkan) yazılı olduğu şemsenin kâğıt zeminli yüzeyinde serbest rûmi kompozisyonlu desen, lacivert renkle uygulanmıştır. Yarım şemse ile yazı arasında kalan lacivet zeminli alanda desen hatâyî grubu motif ve yapraklardan meydana gelir. Altın ile çift tahrir tarzda yapılmıştır. Yarım şemselerin zeminide kâğıt olup, üzerine serbest kompozisyonlu desen altınla işlenmiştir. Tezyini alanın etrafını çevreleyen 4mm ölçülerindeki ara suyu lacivert renklidir. Ayet sonlarında helezon karakterli duraklar mevcuttur. Müzehhep sûre başının sağ tarafında aşere gülü bulunmaktadır.

Altın ile çift tahrir tarzda uygulanmış söz konusu bezemeli kısım, aynı Mushaf'ın v.56b'deki sûre başı tezhibinde de görülmektedir. Ancak bu sûre başı tezhibindeki yarım şemselerin deseni kâğıt zemin üzerine işlenmiştir.



Fotoğraf 63: 0261 Envanter Numaralı Kur'ân-ı Kerim'in Sûre başı (Sûretü'l Furkan..v.196b)

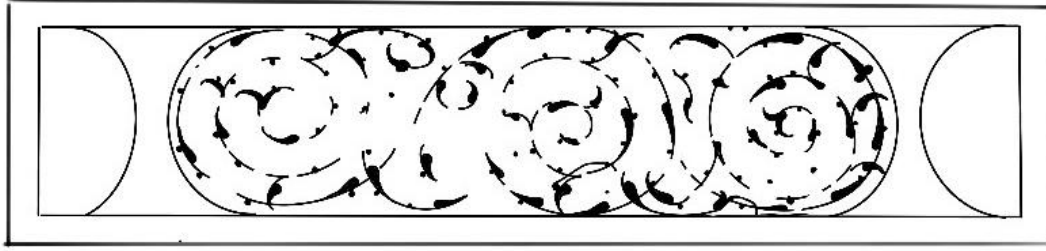

Çizim 53: Sûre başı Deseni(v.196b)



Fotoğraf 64: 0261 Envanter Numaralı Kur'ân-ı Kerim (v.200a)

Çizim 54: Sayfa Düzeni(v.200a)

Varak 200a' da yer alan sûre başı tezhibi 13x1.7cm ebadındadır. Kenarları ince altın iplikle yuvarlatılmış Sûre isminin (Şûarâ) yazılı olduğu şemsenin kâğıt zeminli yüzeyine lacivert renkle serbest kompozisyonlu bir desen yapılmıştır. Yanlarda hâtayi grubu motif ve yapraklardan meydana gelen ½ simetrik tasarım, altın ile çift tahrir tarzda uygulanmış olup, zemin rengi laciverttir. Bezemeli alanın etrafını çevreleyen 4mm kalınlığındaki ara

suyu laciverttir. Kur'ân-ı Kerim'in v.127b'deki sûre başı tezhibi aynıdır. Müzehhep sûre başının sol tarafında aşere ve nıfs-ı hizib gülü bulunmaktadır.



Fotoğraf 65: 0261 Envanter Numaralı Kur'ân-ı Kerim'in Sûre başı (Sûretü'ş-Şûara..v.200a)

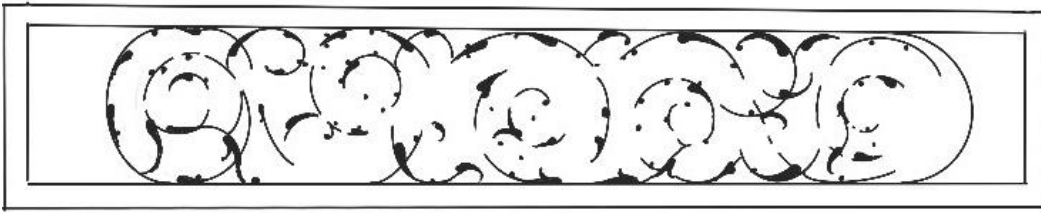

Çizim 55: Sûre başı Deseni(v.200a)

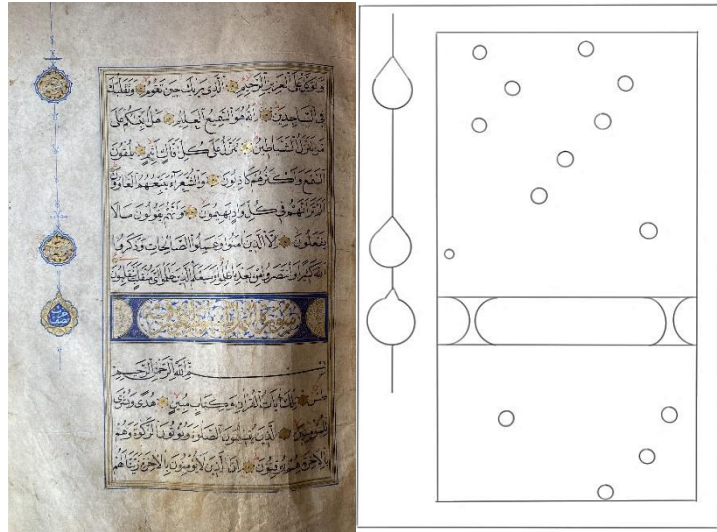

Fotoğraf 66: 0261 Envanter Numaralı Kur'ân-ı Kerim (v.206a)

Çizim 56: Sayfa Düzeni(v.206a)

Varak 206a'da yer alan sûre başı tezhibi 13x2.5cm ebadındadır. Sûre isminin (Neml) yazılı olduğu şemsenin kâğıt zeminli yüzeyinde serbest rûmi kompozisyonlu desen, lacivert renkle uygulanmıştır. Yarım şemse ile yazı arasında kalan lacivet zeminli alanda desen hatâyî grubu motif ve yapraklardan meydana gelir. Altın ile çift tahrir tarzda yapılmıştır. Yarım şemselerin zeminide kâğıt olup, üzerine serbest kompozisyonlu desen

altınla işlenmiştir. Söz konusu bezemeli alan, aynı Mushaf'ın v.56b'deki sûre başı tezhibinde görülmektedir. Ancak bu sûre başı tezhibindeki yarım şemşelerin deseni kâğıt zemin üzerine işlenmiştir.

Tezyini alanın etrafını çevreleyen 4mm ölçülerindeki ara suyu lacivert renklidir. Ayet sonlarında helezon karakterli duraklar mevcuttur. Müzehhep sûre başının sağ tarafında aşere ve nıfs-ı hizib gülü bulunmaktadır.



Fotoğraf 67: 0261 Envanter Numaralı Kur'ân-ı Kerim'in Sûre başı (Sûretü'n- Neml.. v.206a)

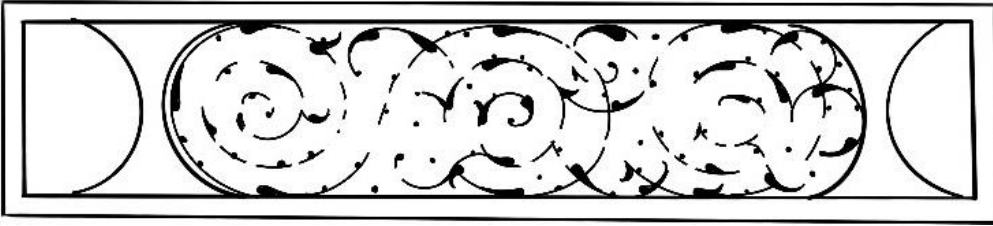

Çizim 57: Sûre başı Deseni(v.206a)

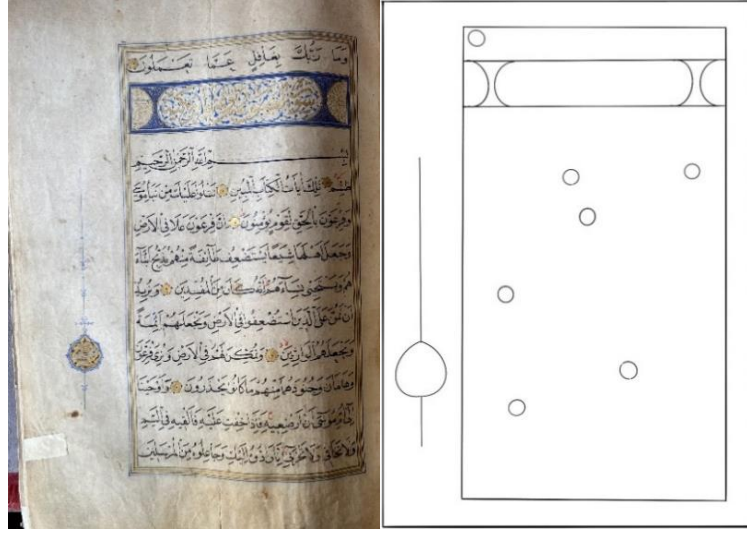

Fotoğraf 68: 0261 Envanter Numaralı Kur'ân-ı Kerim (v.209a)

Çizim 58: Sayfa Düzeni(v.209a)

Varak 209a'da yer alan sûre başı tezhibi 13x2.5cm ebadındadır. Sûre isminin (Kasas) yazılı olduğu şemsenin kâğıt zeminli yüzeyinde serbest rûmi kompozisyonlu desen, lacivert renkle uygulanmıştır. Yarım şemse ile yazı arasında kalan lacivert zeminli alanda desen hatâyî grubu motif ve yapraklardan meydana gelir. Altın ile çift tahrir tarzda yapılmıştır. Yarım şemselerin zemininde kâğıt olup, üzerine serbest kompozisyonlu desen altınla işlenmiştir Tezyini alanın etrafını çevreleyen 4mm ölçülerindeki ara suyu lacivert renklidir. Ayet sonlarında helezon karakterli duraklar mevcuttur. Müzehhep sûre başının sağ tarafında aşere gülü bulunmaktadır.

Altın ile çift tahrir tarzda uygulanmış söz konusu bezemeli kısım, aynı Mushaf'ın v.56b'deki sûre başı tezhibinde de görülmektedir. Ancak bu sûre başı tezhibindeki yarım şemselerin deseni kâğıt zemin üzerine işlenmiştir.



Fotoğraf 69: 0261 Envanter Numaralı Kur'ân-ı Kerim'in Sûre başı (Sûretü'l Kasas..v.209a)

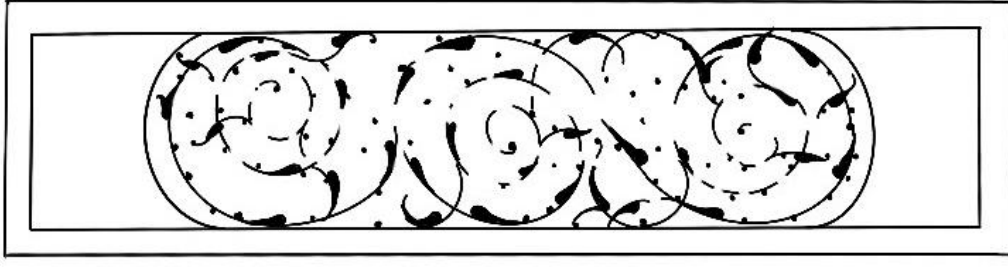

Çizim 59: Sûre başı Deseni(v.209a)

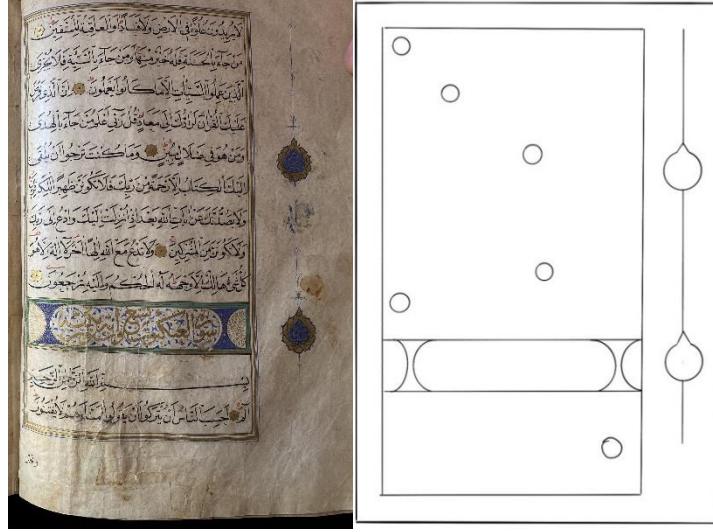

Fotoğraf 70: 0261 Envanter Numaralı Kur'ân-ı Kerim (v.216b)

Çizim 60: Sayfa Düzeni(v.216b)

Varak 216b'de yer alan sûre başı tezhibi 13x2.5cm ebadındadır. Sûre isminin (Ankebut) yazılı olduğu şemsenin kâğıt zeminli yüzeyinde serbest rûmi kompozisyonlu desen, lacivert renkle uygulanmıştır. Yarım şemse ile yazı arasında kalan lacivet zeminli alanda desen hatâyî grubu motif ve yapraklardan meydana gelir. Altın ile çift tahrir tarzda yapılmıştır. Yarım şemselerin zeminide kâğıt olup, üzerine serbest kompozisyonlu desen altınla işlenmiştir. Söz konusu bezemeli alan, aynı Mushaf'ın v.56b'deki sûre başı tezhibinde görülmektedir. Ancak bu sûre başı tezhibindeki yarım şemselerin deseni kâğıt zemin üzerine işlenmiştir.

Tezyini alanın etrafını çevreleyen 4mm ölçülerindeki yeşil renkli ara suyuna zencerek yapılmıştır. Ayet sonlarında helezon karakterli duraklar mevcuttur. Müzehhep sûre başının sağ tarafında aşere ve nıfs-ı hizib gülü bulunmaktadır.



Fotoğraf 71: 0261 Envanter Numaralı Kur'ân-ı Kerim Sûre başı (Sûretü'l Ankebut..v.216b)

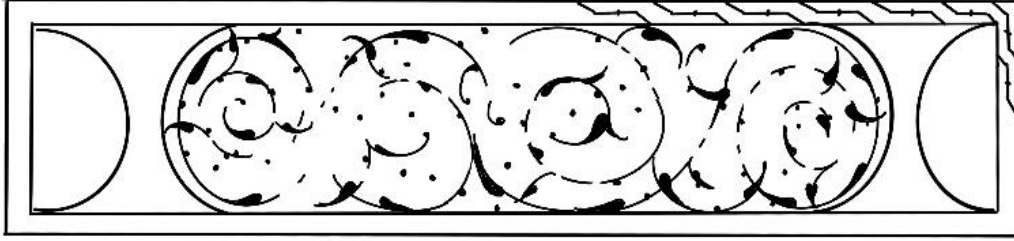

Çizim 61: Sûre başı Deseni(v.216b)

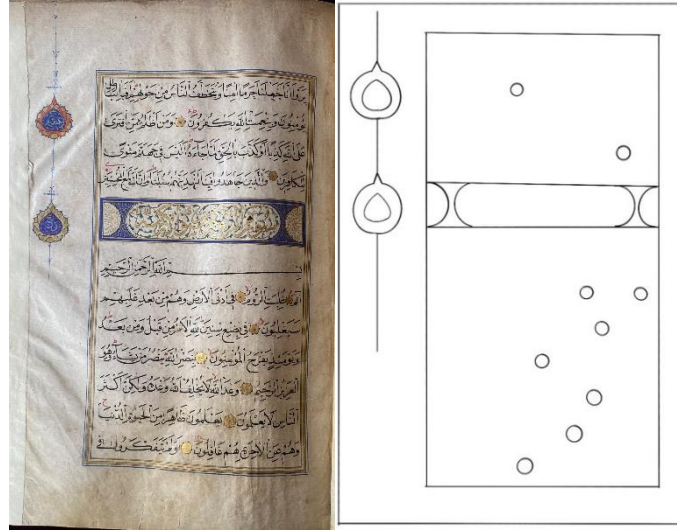

Fotoğraf 72: 0261 Envanter Numaralı Kur'ân-ı Kerim (v.221a)

Çizim 62: Sayfa Düzeni (v.221a)

Varak 221a'da yer alan sûre başı tezhibi 13x2.5cm ebadındadır. Sûre isminin (Rûm) yazılı olduğu şemsenin kâğıt zeminli yüzeyinde serbest rûmi kompozisyonlu desen, yeşil renkle uygulanmıştır. Yarım şemse ile yazı arasında kalan lacivet zeminli alanda desen hatâyî grubu motif ve yapraklardan meydana gelir. Altın ile çift tahrir tarzda yapılmıştır. Yarım şemselerin zemininde kâğıt olup, üzerine serbest kompozisyonlu desen altınla

işlenmiştir. Tezyini alanın etrafını çevreleyen 4mm ölçülerindeki ara suyu lacivert renklidir.

Altın ile çift tahrir tarzda uygulanmış söz konusu bezemeli kısım, aynı Mushaf'ın v.56b'deki sûre başı tezhibinde de görülmektedir. Ancak bu sûre başı tezhibindeki yarım şemselerin deseni kâğıt zemin üzerine işlenmiştir.

Ayet sonlarında helezon karakterli duraklar mevcuttur. Müzehhep sûre başının sol tarafında aşere ve rubi gülü bulunmaktadır.



Fotoğraf 73: 0261 Envanter Numaralı Kur'ân-ı Kerim'in Sûre başı (Sûretü'r-Rûm..v.221a)

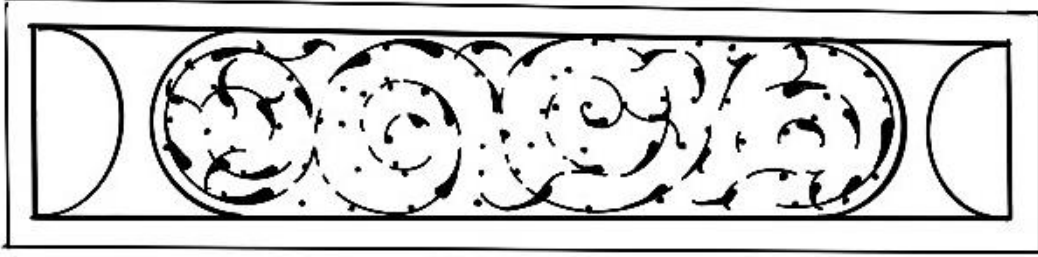

Çizim 63: Sûre başı Deseni(v.221a)

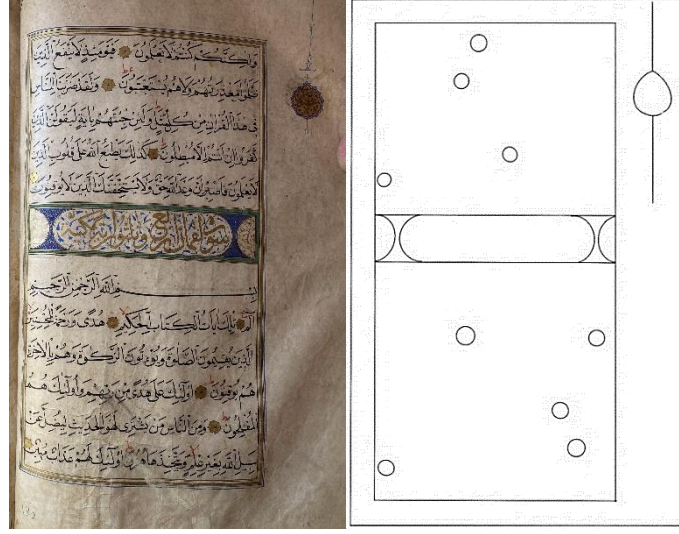

Fotoğraf 74: 0261 Envanter Numaralı Kur'ân-ı Kerim (v.224b)

Çizim 64: Sayfa Düzeni(v.224b)

Varak 224b'de yer alan sûre başı tezhibi 13x2.5cm ebadındadır. Sûre isminin (Lokman) yazılı olduğu şemsenin kâğıt zeminli yüzeyinde serbest rûmi kompozisyonlu desen, lacivert renkle uygulanmıştır. Yarım şemse ile yazı arasında kalan lacivet zeminli alanda desen hatâyî grubu motif ve yapraklardan meydana gelir. Altın ile çift tahrir tarzda yapılmıştır. Söz konusu bezemeli alan, aynı Mushaf'ın v.56b'deki sûre başı tezhibinde görülmektedir. Yarım şemselerin zeminide kâğıt olup, kenarda kapalı form rûmi ipliklerden oluşan paftalı alandaki hâtayi motifinden çıkan serbest kompozisyonlu desen altınla işlenmiştir. Tezyini alanın etrafını çevreleyen 4mm ölçülerindeki yeşil renkli ara suyuna zencerek(bknz.v216b) yapılmıştır.

Altın ile çift tahrir tarzda uygulanmış söz konusu bezemeli kısım, aynı Mushaf'ın v.56b'deki sûre başı tezhibinde de görülmektedir. Ancak bu sûre başı tezhibindeki yarım şemselerin deseni kâğıt zemin üzerine işlenmiştir.

Ayet sonlarında helezon karakterli duraklar mevcuttur. Müzehhep sûre başının sağ tarafında aşere gülü bulunmaktadır.



Fotoğraf 75: 0261 Envanter Numaralı Kur'ân-ı Kerim'in Sûre başı (Sûretü'l Lokman.. v.224b)

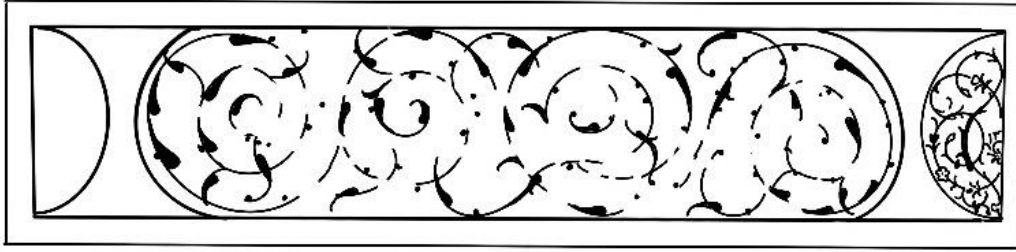

Çizim 65: Sûre başı Deseni(v.224b)

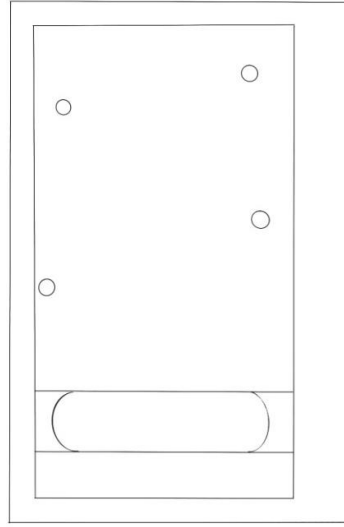
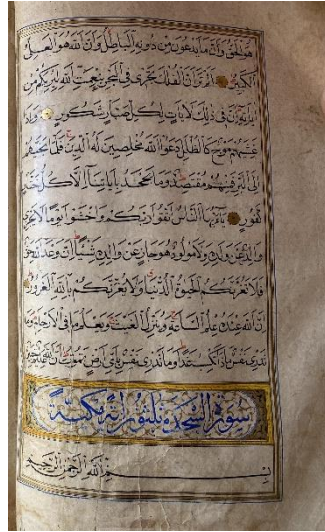

Fotoğraf 76: 0261 Envanter Numaralı Kur'ân-ı Kerim (v.226b)

Çizim 66: Sayfa Düzeni(v.226b)

Varak 226b'de yer alan sûre başı tezhibi 13x2.5cm ebadındadır. Sûre isminin (Secde) yazılı olduğu şemsenin kâğıt zeminli yüzeyinde serbest rûmi kompozisyonlu desen, altınla uygulanmıştır. Şemsenin kenarında kalan altın zeminli kısımda ½ planlı rûmi kompozisyonlu simetrik bir desen siyah renkle işlenmiştir.

Tezyini alanın etrafını çevreleyen 4mm ölçülerindeki sarı renkli ara suyuna kırmızı renkle zencerek yapılmıştır. Ayet sonlarında helezon karakterli duraklar mevcuttur.



Fotoğraf 77: 0261 Envanter Numaralı Kur'ân-ı Kerim'in Sûre başı(Sûretü's- Secde v.226b)

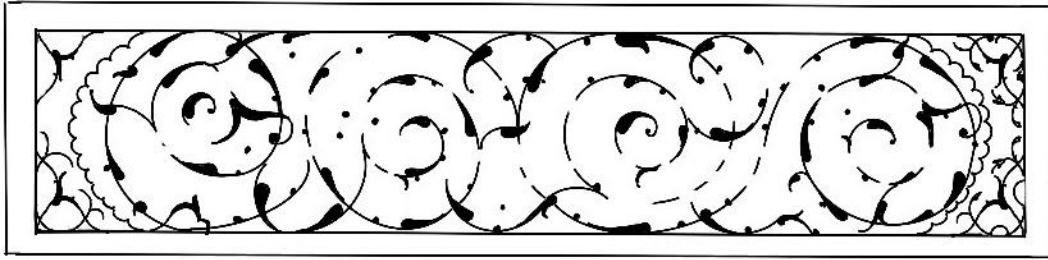

Çizim 67: Sûre başı Deseni(v.226b)

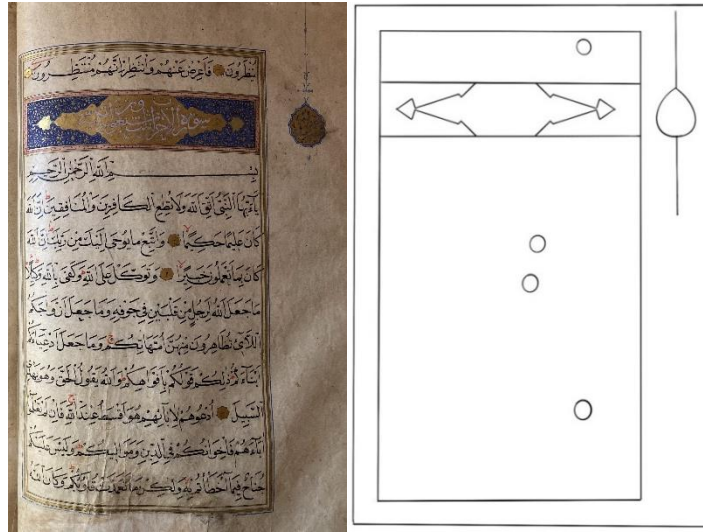

Fotoğraf 78: 0261 Envanter Numaralı Kur'ân-ı Kerim (v.228b)

Çizim 68: Sayfa Düzeni(v.228b)

Varak 228b'de yer alan sûre başı tezhibi 13x2.5cm ebadındadır. Sûre isminin (Ahzâb) yazılı olduğu şemseni zemini ve salberkleri altındır. Şemseni etrafındaki lacivet zeminli alanda desen hatâyî grubu motif ve yapraklardan meydana gelir. Altın ile çift tahrir tarzda yapılmıştır. Tezyini alanın etrafını çevreleyen 3mm ölçülerindeki pembe renkli ara suyuna

vişne rengi noktalar yapılmıştır. Ayet sonlarında helezon karakterli duraklar mevcuttur. Müzehhep sûre başının sağ tarafında aşere gülü bulunmaktadır.



Fotoğraf 79: 0261 Envanter Numaralı Kur'ân-ı Kerim'in Sûre başı (Sûretü'l Ahzâb v.228b)

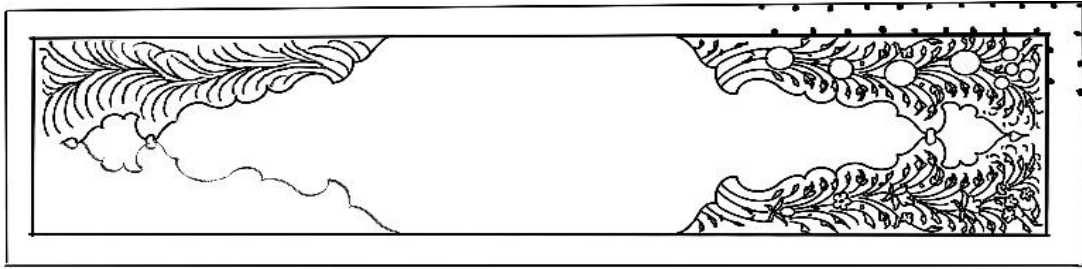

Çizim 69: Sûre başı Deseni(v.228b)



Fotoğraf 80: 0261 Envanter Numaralı Kur'ân-ı Kerim (v.230a)

Çizim 70: Sayfa Düzeni(v.230a)

Varak 230a'da yer alan sûre başı tezhibi 13x2.5cm ebadındadır. Sûre isminin (Sebe) yazılı olduğu şemseni zemini ve salberklere altındır. Şemseni etrafındaki lacivet zeminli alanda desen hatâyî grubu motif ve yapraklardan meydana gelir. Altın ile çift tahrir tarzda yapılmıştır. Tezyini alanın etrafını çevreleyen 3mm ölçülerindeki sarı renkli ara suyuna

vişne rengi noktalar yapılmıştır. Ayet sonlarında helezon karakterli duraklar mevcuttur. Müzehhep sûre başının sol tarafında aşere gülü bulunmaktadır.



Fotoğraf 81: 0261 Envanter Numaralı Kur'ân-ı Kerim'in Sûre başı (Sûretü's-Sebe.. v.230a)

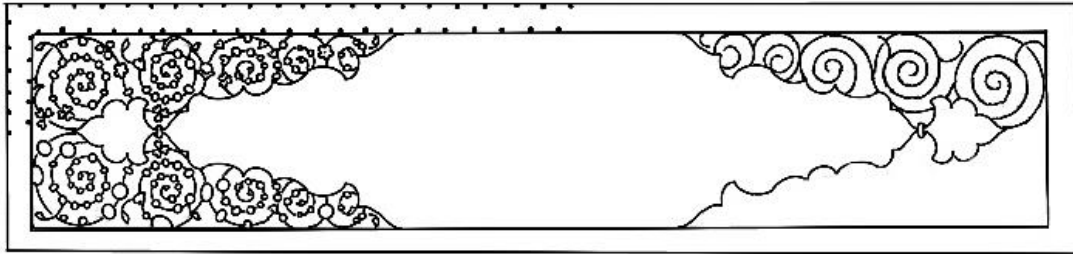

Çizim 71: Sûre başı Deseni(v.230a)

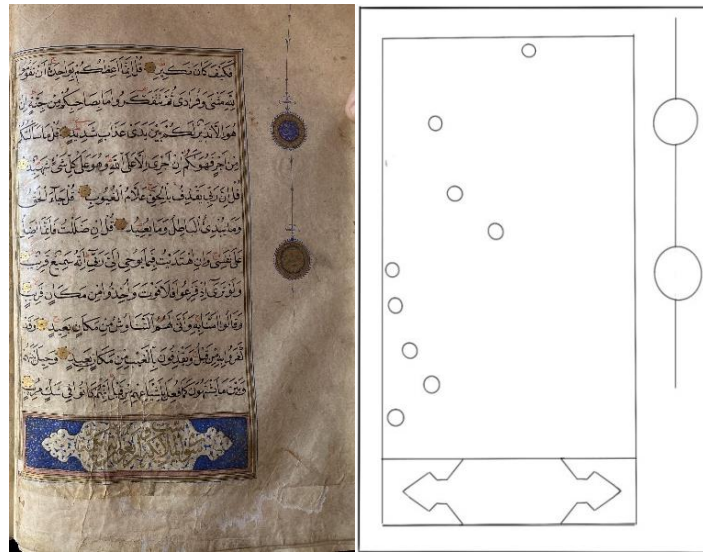

Fotoğraf 82: 0261 Envanter Numaralı Kur'ân-ı Kerim (v.233b)

Çizim 72: Sayfa Düzeni(v.233b)

Varak 233b'de yer alan sûre başı tezhibi 13x3cm ebadındadır. Sûre isminin (Melâike) yazılı olduğu şemsenin kâğıt zeminli yüzeyinde serbest rûmi kompozisyonlu desen, lacivert renkle uygulanmıştır. Şemsenin etrafında kalan lacivert zeminli alan desen hatâyî

grubu motif ve yapraklardan meydana gelir. Altın ile çift tahrir tarzda yapılmıştır. Tezyini alanın etrafını çevreleyen 3mm ölçülerinde pembe renkli ara suyu yapılmıştır.

Ayet sonlarında helezon karakterli duraklar mevcuttur. Müzehhep sûre başının sağ tarafında aşere gülü bulunmaktadır.



Fotoğraf 83: 0261 Envanter Numaralı Kur'ân-ı Kerim'in Sûre başı (Sûretü'l-Melâike...v.233b)

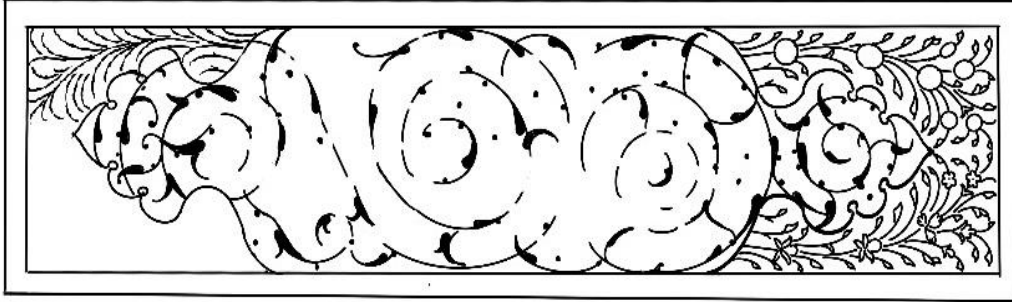

Çizim 73: Sûre başı Deseni(v.233b)

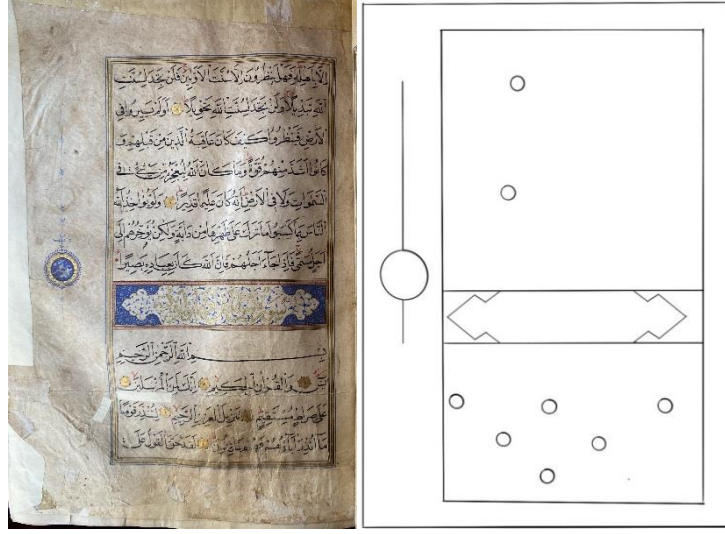

Fotoğraf 84: 0261 Envanter Numaralı Kur'ân-ı Kerim (v.235a)

Çizim 74: Sayfa Düzeni(v.235a)

Varak 235a'de yer alan sûre başı tezhibi 13x3cm ebadındadır. Sûre isminin (Yâsîn) yazılı olduğu şemsenin kâğıt zeminli yüzeyinde serbest rûmi kompozisyonlu desen, lacivert renkle uygulanmıştır. Şemsenin etrafında kalan lacivet zeminli alan desen hatâyî grubu motif ve yapraklardan meydana gelir. Altın ile çift tahrir tarzda yapılmıştır. Tezyini alanın etrafını çevreleyen 3mm ölçülerinde pembe renkli ara suyuna vişne rengi noktalar yapılmıştır.

Ayet sonlarında helezon karakterli duraklar mevcuttur. Müzehhep sûre başının sağ tarafında aşere gülü bulunmaktadır.



Fotoğraf 85: 0261 Envanter Numaralı Kur'ân-ı Kerim'in Sûre başı (Sûretü Yâsîn..v.235a)

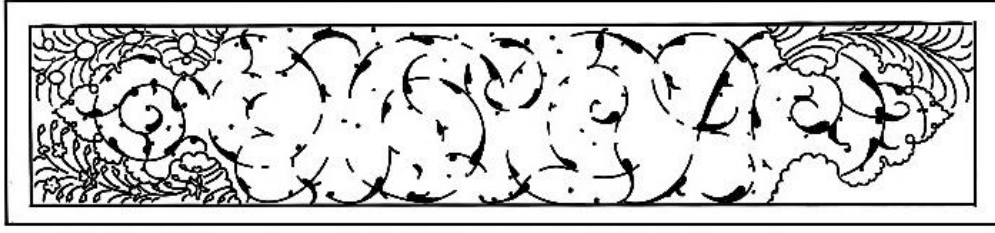

Çizim 75: Sûre başı Deseni(v.235a)



Fotoğraf 86: 0261 Envanter Numaralı Kur'ân-ı Kerim (v.238b)

Çizim 76: Sayfa Düzeni(v.238b)

Varak 238b'de yer alan sûre başı tezhibi 13x3cm ebadındadır. Sûre isminin (Sâffât) yazılı olduğu şemsenin kâğıt zeminli yüzeyinde serbest rûmi kompozisyonlu desen, lacivert renkle uygulanmıştır. Lacivet zeminli alanda desen, hatâyî grubu motif ve yapraklardan meydana gelir. Altın ile çift tahrir tarzda yapılmıştır. Söz konusu bezemeli alan, aynı Mushaf'ın v.233b'deki sûre başı tezhibinde görülmektedir. Tezyini alanın etrafını çevreleyen 3mm ölçülerindeki arasuyu pembe renkle yapılmıştır.

Ayet sonlarında helezon karakterli duraklar mevcuttur. Müzehhep sûre başının sağ tarafında aşere gülü bulunmaktadır.



Fotoğraf 87: 0261 Envanter Numaralı Kur'ân-ı Kerim'in Sûre başı (Sûretü's Sâffât..v.238b)

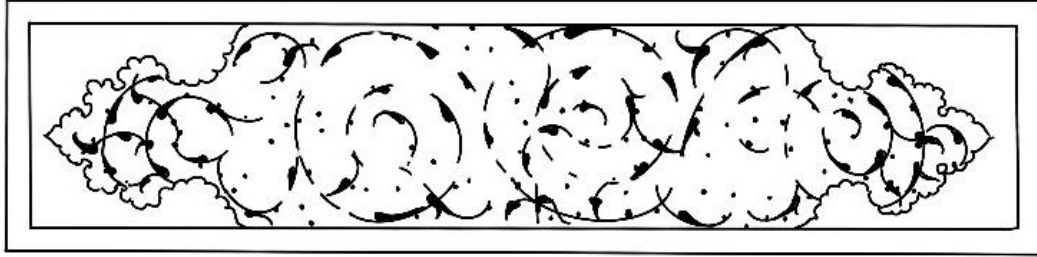

Çizim 77: Sûre başı Deseni(v.238b)

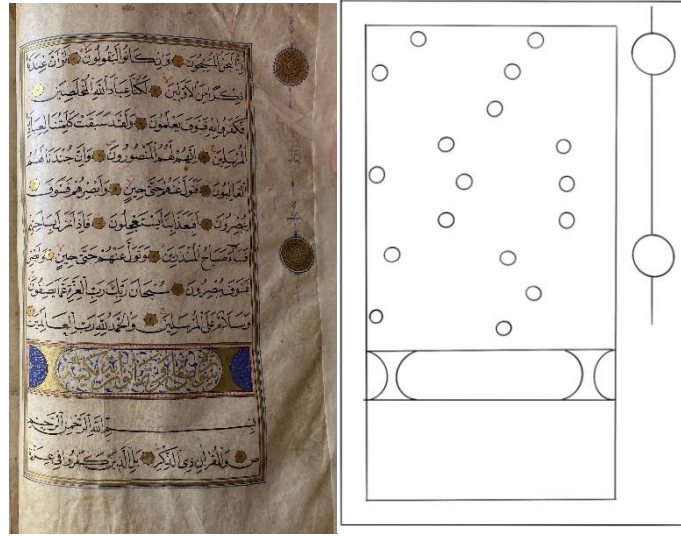

Fotoğraf 88: 0261 Envanter Numaralı Kur'ân-ı Kerim (v.242b)

Çizim 78: Sayfa Düzeni(v.242b)

Varak 242b'de yer alan sûre başı tezhibi 13x2.5cm ebadındadır. Sûre isminin (Sâd) yazılı olduğu şemsenin kâğıt zeminli yüzeyinde serbest rûmi kompozisyonlu desen, lacivert renkle uygulanmıştır. Yarım şemse ile yazı arasında kalan alanın zemini altındır. Kenarda bulunan yarım şemselerin zemini lacivert olup, üzerine serbest kompozisyonlu desen altınlaçift tahrir tarzda işlenmiştir. Tezyini alanın etrafını çevreleyen 4mm ölçülerindeki pembe renkli ara suyuna vişne rengi noktalar yapılmıştır.

Ayet sonlarında helezon karakterli duraklar mevcuttur. Müzehhep sûre başının sağ tarafında aşere gülü bulunmaktadır.



Fotoğraf 89: 0261 Envanter Numaralı Kur'ân-ı Kerim'in Sûre başı (Sûretü Sâd..v.242b)



Çizim 79: Sûre başı Deseni(v.242b)

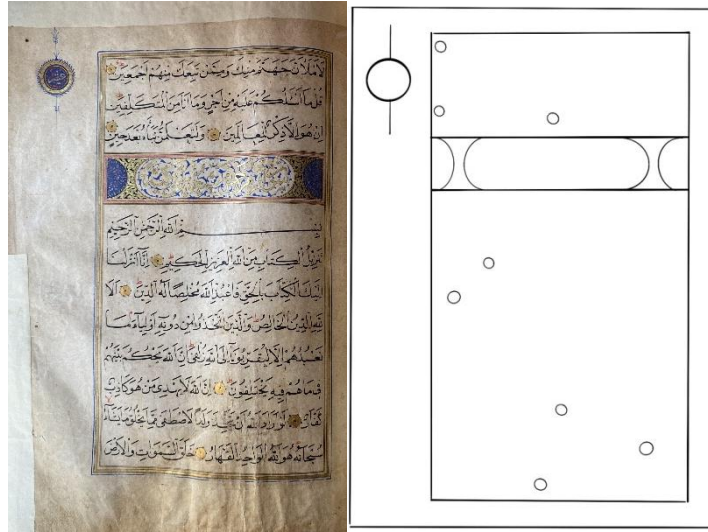

Fotoğraf 90: 0261 Envanter Numaralı Kur'ân-ı Kerim (v.245a)

Çizim 80: Sayfa Düzeni(v.245a)

Varak 245a'da yer alan sûre başı tezhibi 13x2.5cm ebadındadır. Sûre isminin (Zümer) yazılı olduğu şemsenin kâğıt zeminli yüzeyinde serbest rûmi kompozisyonlu desen, lacivert renkle uygulanmıştır. Yarım şemse ile yazı arasında kalan alanın zemini altındır. ½ simetrik planlı desen rûmilerden oluşmaktadır. Kenarda bulunan yarım şemselerin

zeminini lacivert olup, üzerine serbest kompozisyonlu deseni altınla çift tahrir tarzda işlenmiştir. Söz konusu yarım şemselerin deseni, aynı Mushaf'ın v.56b'deki sûre başı tezhibinde de görülmektedir. Tezyini alanın etrafını çevreleyen 4mm ölçülerindeki pembe renkli ara suyuna vişne rengi zencerek yapılmıştır.

Ayet sonlarında helezon karakterli duraklar mevcuttur. Müzehhep sûre başının sol tarafında aşere gülü bulunmaktadır.



Fotoğraf 91: 0261 Envanter Numaralı Kur'ân-ı Kerim'in Sûre başı (Sûretü'z-Zümer..v.245a)

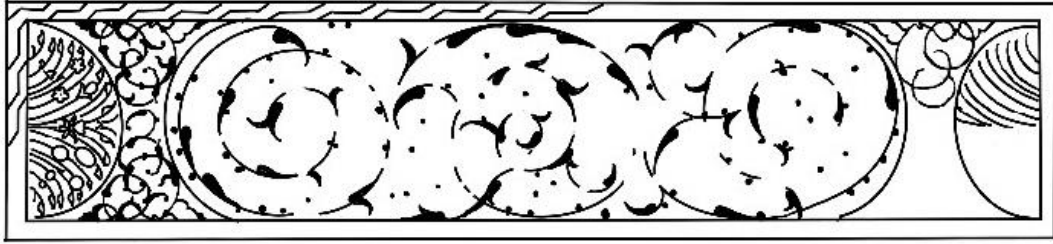

Çizim 81: Sûre başı Desen(v.245a)



Fotoğraf 92: 0261 Envanter Numaralı Kur'ân-ı Kerim (v.249a)

Çizim 82: Sayfa Düzeni(v.249a)

Varak v.249a' da yer alan sûre başı tezhibi 13x1.7cm ebadındadır. Kenarları ince altın iplikle yuvarlatılmış Sûre isminin (Mü'min) yazılı olduğu şemsenin altın zeminli yüzeye bezeme yapılmamıştır. Yanlarda hâtayi grubu motif ve yapraklardan meydana gelen ½ simetrik tasarım, altın ile çift tahrir tarzda uygulanmış olup, zemin rengi laciverttir. Söz konusu desen, aynı Mushaf'ın v.127b'deki sûre başı tezhibinde de görülmektedir. Müzehhep sûre başının sol tarafında aşere gülü bulunmaktadır.

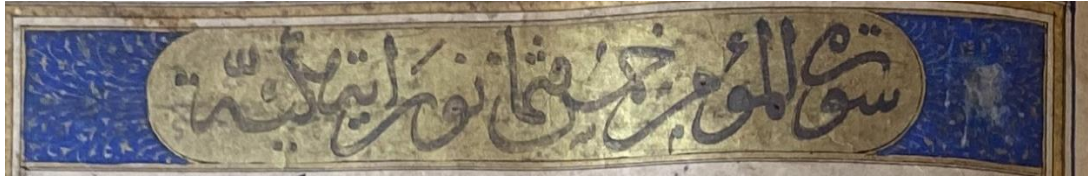

Fotoğraf 93: 0261 Envanter Numaralı Kur'ân-ı Kerim'in Sûre başı (Sûretü'l Mü'min.. v.249a)

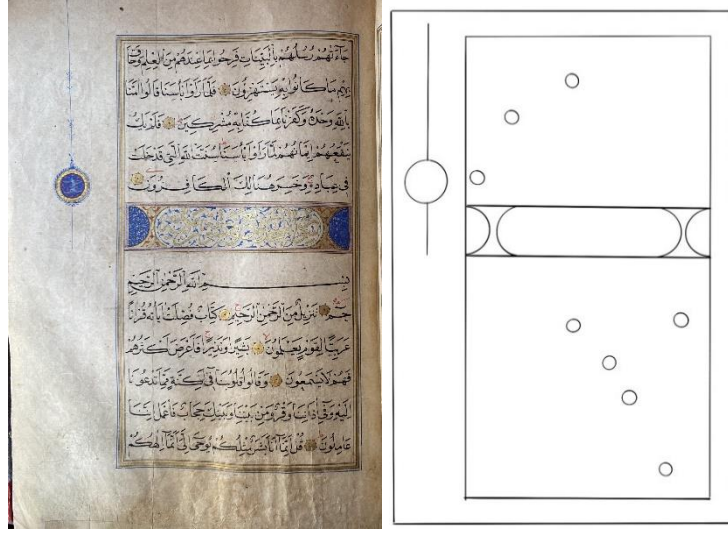

Fotoğraf 94: 0261 Envanter Numaralı Kur'ân-ı Kerim (v.2533a)

Çizim 83: Sayfa Düzeni (v.253a)

Varak 253a'da yer alan sûre başı tezhibi 13x2.5cm ebadındadır. Sûre isminin (Secde) yazılı olduğu şemsenin kâğıt zeminli yüzeyinde serbest rûmi kompozisyonlu desen, lacivert renkle uygulanmıştır. Yarım şemse ile yazı arasında kalan alanın zemini altındır. ½ simetrik planlı desen rûmilerden oluşmaktadır. Rûmiler kiremit rengidir. Altın ile çift tahrir tarzda uygulanmış yarım şemselerin deseni, aynı Mushaf'ın v.56b'deki sûre başı tezhibinde de görülmektedir. Tezyini alanın etrafını çevreleyen 4mm ölçülerindeki eflatun renkli ara suyuna ikili zencerek (bknz. v.245a) yapılmıştır.

Ayet sonlarında helezon karakterli duraklar mevcuttur. Müzehhep sûre başının sol tarafında hizib gülü bulunmaktadır.

v.226b ile v.253a'da bulunan sûre başında Sûretû's-Secde ibaresi yazmaktadır.*



Fotoğraf 95: 0261 Envanter Numaralı Kur'ân-ı Kerim'in Sûre başı (Sûretû's-Secde...v.253a)

* Açıklama değerlendirme kısmındadır.

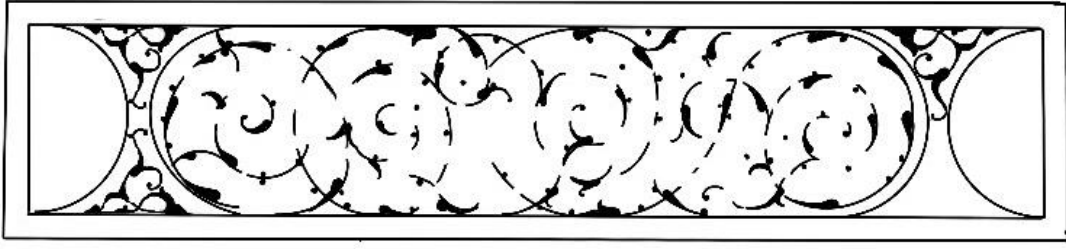

Çizim 84: Sûre başı Deseni(v.253a)

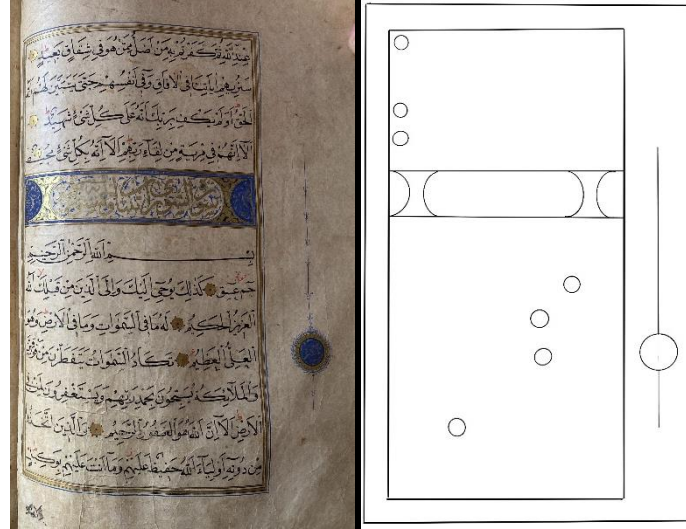

Fotoğraf 96: 0261 Envanter Numaralı Kur'ân-ı Kerim (v.258a)

Çizim 85: Sayfa Düzeni (v.258a)

Varak 258a'da yer alan sûre başı tezhibi 13x2.5cm ebadındadır. Sûre isminin (Şûra) yazılı olduğu şemsenin kâğıt zeminli yüzeyinde serbest rûmi kompozisyonlu desen, lacivert renkle uygulanmıştır. Yarım şemse ile yazı arasında kalan alanın zemini altındır. ½ simetrik planlı desen rûmilerden oluşmaktadır. Kenarda bulunan yarım şemselerin zemini lacivert olup, üzerine serbest kompozisyonlu deseni altınla çift tahrir tarzda işlenmiştir. Tezyini alanın etrafını çevreleyen 4mm ölçülerindeki pembe renkli ara suyuna vişne rengi zencerek yapılmıştır.

Ayet sonlarında helezon karakterli duraklar mevcuttur. Müzehhep sûre başının sol tarafında aşere gülü bulunmaktadır.



Fotoğraf 97: 0261 Envanter Numaralı Kur'ân-ı Kerim'in Sûre başı (Sûretü'ş Şûra..v.258a)

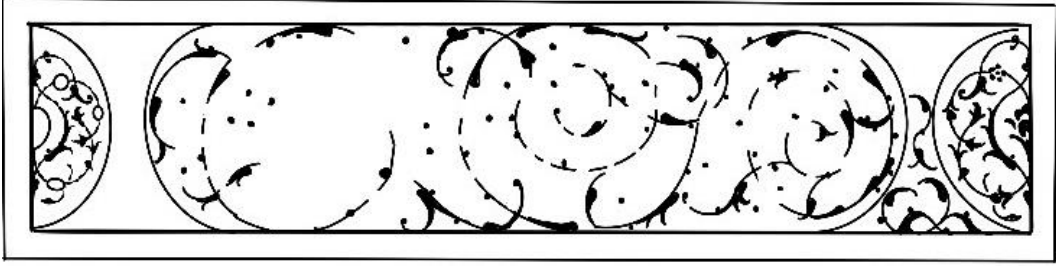

Çizim 86: Sûre başı Deseni(v.258a)

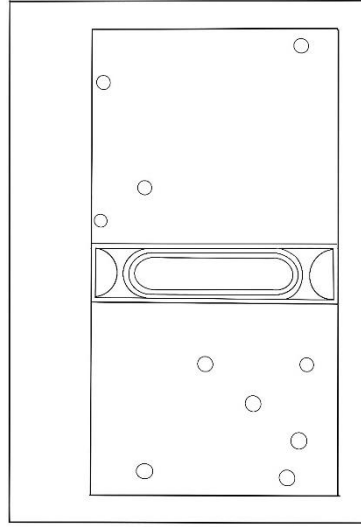
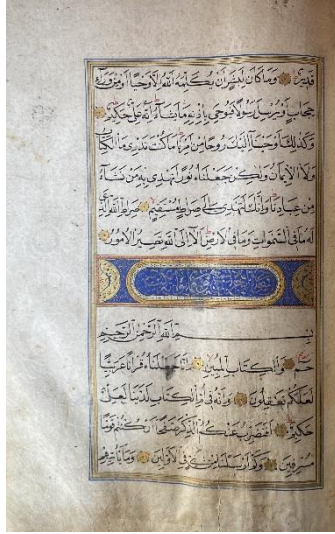

Fotoğraf 98: 0261 Envanter Numaralı Kur'ân-ı Kerim (v.264a)

Çizim 87: Sayfa Düzeni (v.264a)

Varak 264a'da yer alan sûre başı tezhibi 13x2.5cm ebadındadır. Sûre isminin (Zuhruf) yazılı olduğu şemsenin lacivert zeminli yüzeyinde serbest rûmi kompozisyonlu desen, altınla uygulanmıştır. Şemsenin etrafı beyaz ve sarı renkteki arasuları (+, -) şekillerle bezenmiştir. Yarım şemse ile yazı arasında kalan alanın zemini lacivert olup, hâtayi grubu motif ve yapraklardan meydana gelen ½ simetrik tasarım, altın ile çift tahrir tarzda

uygulanmıştır. Söz konusu sûre başı tezhibinde yarım şemse ile yazı arasındaki bezemeli kısım, aynı Mushaf'ın v.56b'deki sûre başı tezhibinde de görülmektedir.

Kenarda bulunan yarım şemselerin zemini altın olup, üzerine lacivert renk kapalı form rûmi ipliklerden oluşan paftalı alandaki hâtayi motifinden çıkan serbest kompozisyonlu desen kiremit renkte işlenmiştir. Tezyini alanın etrafını çevreleyen 4mm ölçülerindeki pembe renkli ara suyuna siyah renkle noktalar yapılmıştır. Ayet sonlarında helezon karakterli duraklar mevcuttur.



Fotoğraf 99: 0261 Envanter numaralı Kur'ân-ı Kerim'in Sûre başı (Sûretü'z Zuhruf..v.264a)

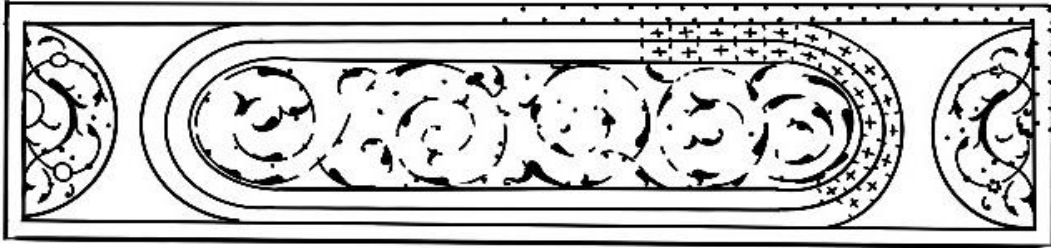

Çizim 88: Sûre başı Deseni(v.264a)



Fotoğraf 100: 0261 Envanter Numaralı Kur'ân-ı Kerim (v.267a)

Çizim 89: Sayfa Düzeni (v.267a)

Varak 267a'da yer alan sûre başı tezhibi 13x2.5cm ebadındadır. Sûre isminin (Duhân) yazılı olduğu şemsenin altın zeminli yüzeyinde desen yoktur. Şemsenin etrafı sarı renkte zencerekli arasuyu ile çevrelenmiştir. Yarım şemse ile yazı arasında kalan alanın zemini lacivert olup, hâtayi grubu motif ve yapraklardan meydana gelen ½ simetrik tasarım, altın ile çift tahrir tarzda uygulanmıştır. Sûre başı tezhibindeki yarım şemse ile yazı arasında kalan bezemeli kısım, aynı Mushaf'ın v.56b'deki sûre başı tezhibinde de görülmektedir. Kenarda bulunan yarım şemselerin zemini altın olup, üzerine lacivert renk kapalı form rûmi ipliklerden oluşan paftalı alandaki hâtayi motifinden çıkan serbest kompozisyonlu desen siyah renkte işlenmiştir. Tezyini alan 4mm genişliğindeki lacivert renkli ara suyu ile sonlandırılmıştır.

Söz konusu sûre başının yarım şemselerinde yer alan bezeme, aynı Mushaf'ın v.264a'daki sûre başı tezhibinde de görülmektedir. Ayet sonlarında helezon karakterli duraklar mevcuttur. Müzehhep sûre başının sağ tarafında cüz ve aşere gülü bulunmaktadır.



Fotoğraf 101: 0261 Envanter Numaralı Kur'ân-ı Kerim'in Sûre başı (Sûretü'd Duhân..v.267a)

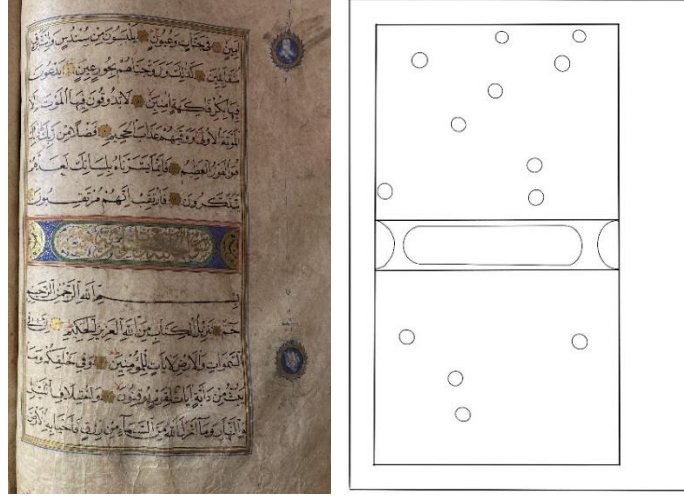

Fotoğraf 102: 0261 Envanter Numaralı Kur'ân-ı Kerim (v.271b)

Cizim 90: Sayfa Düzeni (v.271b)

Varak 271b'de yer alan sûre başı tezhibi 13x2.5cm ebadındadır. Sûre isminin (Câsiye) yazılı olduğu şemsenin kâğıt zeminli yüzeyinde lacivert renk rûmillerle serbest desen tasarlanmıştır. Şemsenin etrafı yeşil renkte arasuyu (+;-) şekillerle ile bezenmiştir. Yarım şemse ile yazı arasında kalan alanın zemini lacivert olup, hâtayi grubu motif ve yapraklardan meydana gelen ½ simetrik tasarım, altın ile çift tahrir tarzda uygulanmıştır. Sûre başı tezhibindeki yarım şemse ile yazı arasında kalan bezemeli kısım, aynı Mushaf'ın v.56b'deki sûre başı tezhibinde de görülmektedir. Kenarda bulunan yarım şemselerin zemini altın olup, üzerine siyah renk kapalı form rûmi ipliklerden oluşan paftalı alandaki hâtayi motifinden çıkan serbest kompozisyonlu desen siyah renkte işlenmiştir. Söz konusu sûre başının yarım şemselerinde yer alan bezeme, aynı Mushaf'ın v.264a'daki sûre başı tezhibinde de görülmektedir. Tezyini alan 4mm genişliğindeki pembe renkli ara suyu üzerine ikili zencerek yapılmıştır. Ayet sonlarında helezon karakterli duraklar mevcuttur.



Fotoğraf 103: 0261 Envanter Numaralı Kur'ân-ı Kerim'in Sûre Başı (Sûretü'l Câsiye..v.271b)

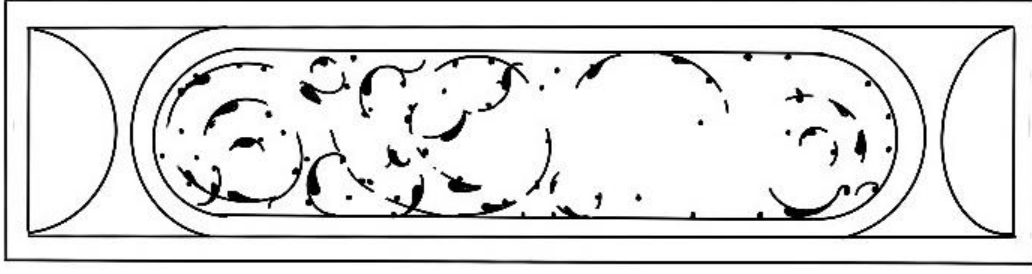

Çizim 91: Sûre başı Deseni(v.271b)

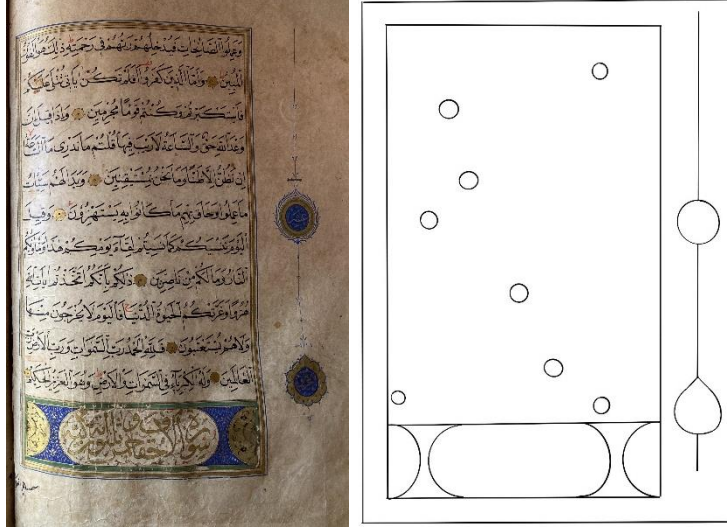

Fotoğraf 104: 0261 Envanter Numaralı Kur'ân-ı Kerim (v.275b)

Çizim 92: Sayfa Düzeni (v.275b)

Varak 275b'de yer alan sūre başı tezhibi 13x2.5cm ebadındadır. Sūre isminin (Ahkâf) yazılı olduğu şemsenin kâğıt zeminli yüzeyinde altın renk rûmillerle serbest desen tasarlanmıştır. Şemsenin etrafı altın iplikle sınırlandırılmıştır. Yarım şemse ile yazı arasında kalan alanın zemini lacivert olup, hâtayi grubu motif ve yapraklardan meydana gelen ½ simetrik tasarım, altın ile çift tahrir tarzda uygulanmıştır. Sūre başı tezhibindeki yarım şemse ile yazı arasında kalan bezemeli kısım, aynı Mushaf'ın v.56b'deki sūre başı tezhibinde de görülmektedir. Kenarda bulunan yarım şemselerin zemini altın olup, üzerine siyah renk kapalı form rûmi ipliklerden oluşan paftalı alandaki hâtayi motifinden çıkan serbest kompozisyonlu desen siyah renkte işlenmiştir. Söz konusu sūre başının yarım şemselerinde yer alan bezeme, aynı Mushaf'ın v.264a'daki sūre başı tezhibinde de görülmektedir. Tezyini alan 4mm genişliğindeki yeşil renk ara suyu ve altın ipliklerle sonlandırılmıştır. Ayet sonlarında helezon karakterli duraklar mevcuttur.



Fotoğraf 105: 0261 Envanter Numaralı Kur'ân-ı Kerim'in Sûre Başı (Sûretü'l Ahkâf..v.275b)

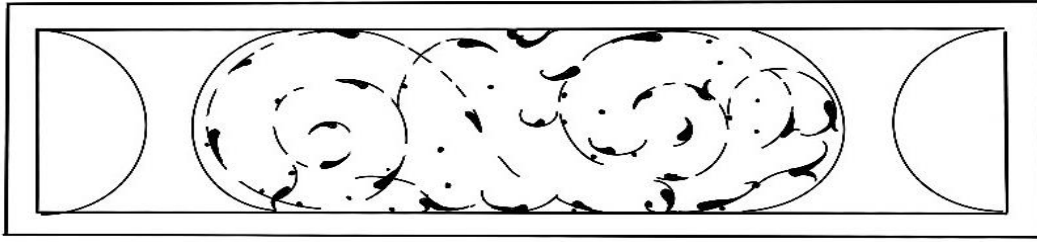

Çizim 93: Sûre başı Deseni(v.275b)



Fotoğraf 106: 0261 Envanter Numaralı Kur'ân-ı Kerim (v.276b)

Çizim 94: Sayfa Düzeni (v.276b)

Varak 276b'de yer alan sûre başı tezhibi 13x2.5cm ebadındadır. Sûre isminin (Muhammed) yazılı olduğu şemsenin altın zeminli yüzeyinde desen yok. Şemsenin etrafı altın iplikle sınırlandırılmıştır. Şemsenin dışında kalan alanın zemini lacivert olup, hâtayi grubu motif ve yapraklardan meydana gelen ½ simetrik tasarım, altın ile çift tahrir tarzda uygulanmıştır. Söz konusu bezeme, aynı Mushaf'ın v.171a'daki sûre başı tezhibinde de

görülmektedir. Tezyini alan 4mm genişliğindeki pembe renk ara suyu ve altın ipliklerle sonlandırılmıştır. Ayet sonlarında helezon karakterli duraklar mevcuttur.



Fotoğraf 107: 0261 Envanter Numaralı Kur'ân-ı Kerim'in Sûre Başı (Sûretü Muhammed...v.276b)

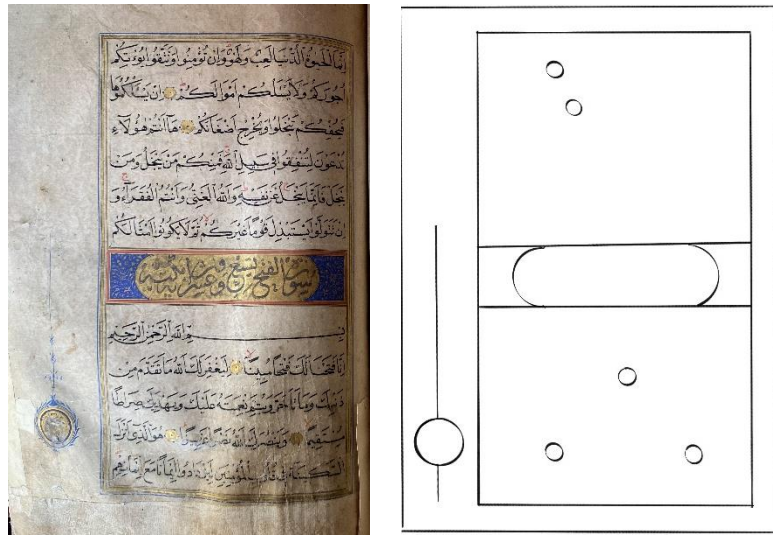

Fotoğraf 108: 0261 Envanter Numaralı Kur'ân-ı Kerim (v.278a)

Çizim 95: Sayfa Düzeni (v.278a)

Varak 278a'da yer alan sûre başı tezhibi 13x2.5cm ebadındadır. Sûre isminin (Feth) yazılı olduğu şemsenin altın zeminli yüzeyinde desen yok. Şemsenin etrafı altın iplikle sınırlandırılmıştır. Şemsenin dışında kalan alanın zemini lacivert olup, hâtayi grubu motif ve yapraklardan meydana gelen serbest tasarım, altın ile çift tahrir tarzda uygulanmıştır. Söz konusu bezeme, aynı Mushaf'ın v.171a'daki sûre başı tezhibinde de görülmektedir. Tezyini alan 4mm genişliğindeki pembe renk ara suyu ve altın ipliklerle sonlandırılmıştır. Ayet sonlarında helezon karakterli duraklar mevcuttur.

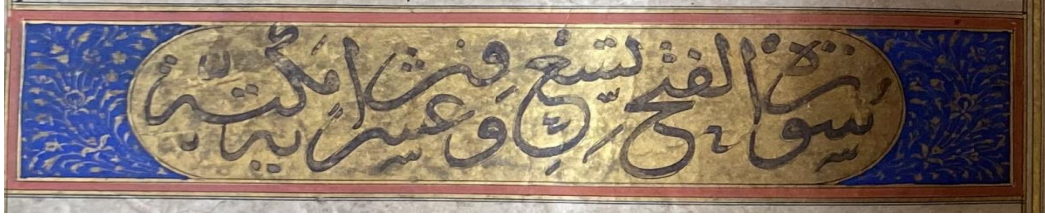

Fotoğraf 109: 0261 Envanter Numaralı Kur'ân-ı Kerim'in Sûre Başı (Sûretü'l Feth...v.278a)



Fotoğraf 110: 0261 Envanter Numaralı Kur'ân-ı Kerim (v.281b)

Çizim 96: Sayfa Düzeni (v.281b)

Varak 281b'de yer alan sûre başı tezhibi 13x2.5cm ebadındadır. Sûre isminin (Hucurât) yazılı olduğu şemsenin altın zeminli yüzeyinde bezeme yok. Şemsenin etrafı altın iplikle sınırlanmıştır. Dikdörtgen alanın zemini lacivert olup, hâtayi grubu motif ve yapraklardan meydana gelen ½ simetrik tasarım, altın ile çift tahrir tarzda uygulanmıştır. Söz konusu bezeme, aynı Mushaf'ın v.181a'daki sûre başı tezhibinde de görülmektedir. Tezyini alan 4mm genişliğindeki lacivert renk ara suyu ve altın ipliklerle sonlandırılmıştır. Ayet sonlarında helezon karakterli duraklar mevcuttur.



Fotoğraf 111: 0261 Envanter Numaralı Kur'ân-ı Kerim'in Sûre Başı (Sûretü'l Hucurât..v.281b)

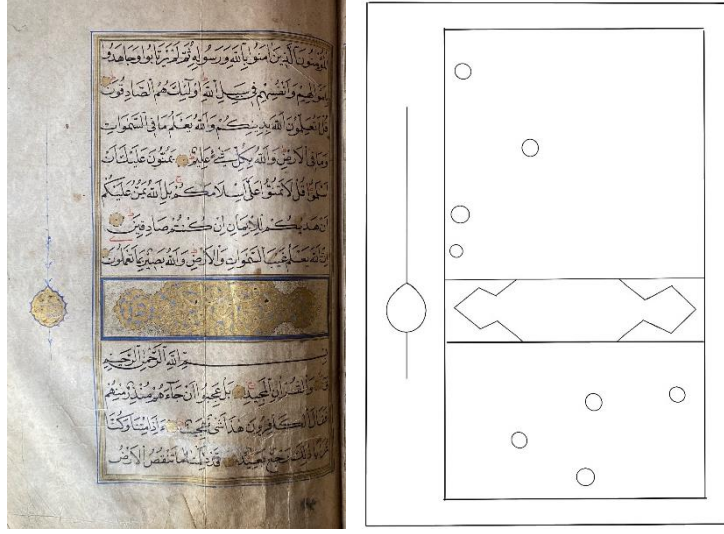

Fotoğraf 112: 0261 Envanter Numaralı Kur'ân-ı Kerim (v.288a)

Cizim 97: Sayfa Düzeni (v.288a)

Varak 288a'da yer alan sûre başı tezhibi 13x3cm ebadındadır. Sûre isminin (Kâf) yazılı olduğu şemsenin altın zeminli yüzeyinde serbest rûmi kompozisyonlu desen, mavi renkle uygulanmıştır. Şemsenin dışında kalan kâğıt zeminli alanda, hâtayi grubu motif ve yapraklardan meydana gelen ½ simetrik tasarımın bazı kısımları altın ile çift tahrir tarzda uygulanmışken bazı yerler sadece sulandırılmıştır. Tezyini alanın etrafını çevreleyen 3mm ölçülerindeki arasuyu altın ve lacivert renkle yapılmıştır. Ayet sonlarında helezon karakterli duraklar mevcuttur. Müzehhep sûre başının sol tarafında nıfs-ı hizib gülü bulunmaktadır.



Fotoğraf 113: 0261 Envanter Numaralı Kur'ân-ı Kerim'in Sûre Başı (Sûretü Kâf...v.288a)

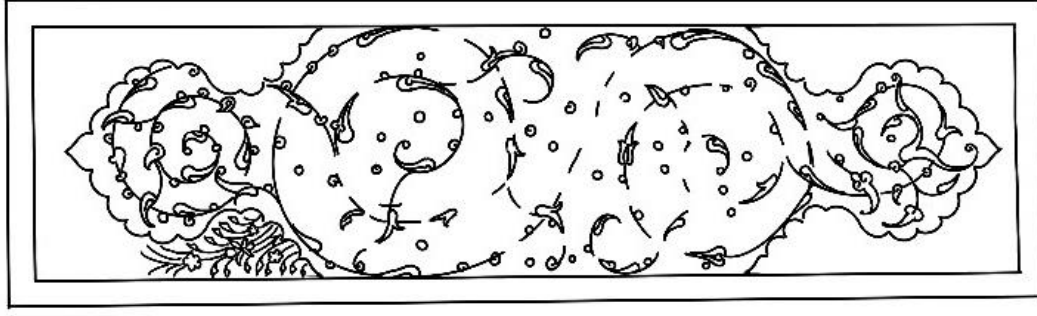

Çizim 98: Sûre başı Deseni(v.288a)

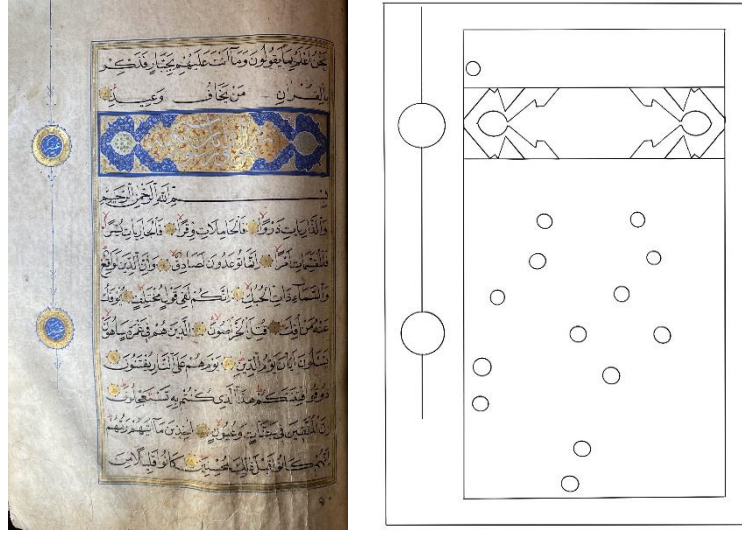

Fotoğraf 114: 0261 Envanter Numaralı Kur'ân-ı Kerim (v.290a)

Çizim 99: Sayfa Düzeni (v.290a)

Varak 290a'da yer alan sûre başı tezhibi 13x3cm ebadındadır. Sûre isminin (Zâriyât) yazılı olduğu şemsenin altın zeminli yüzeyinde serbest rûmi kompozisyonlu desen, kiremit renkle uygulanmış olup, altın zeminli salbeklerin içindeki $\frac{1}{2}$ simetrik desen penç motifleriyle mavi renkte işlenmiştir. Dikdörtgen alanın kısa kenarlarındaki altın zeminli paftaların içinde toz pembe renk kapalı form rûmiler, hatâyî grubu motiflerle tasarlanmıştır. Paftalı alanların dışında kalan lacivert zeminli alanda, hâtayi grubu motif ve yapraklardan meydana gelen $\frac{1}{4}$ simetrik tasarım uygulanmıştır. Tezyini alanın etrafını çevreleyen 3mm ölçüsündeki lacivert renk arasuyu ve altın ipliklerle sonlandırılmıştır. Ayet sonlarında helezon karakterli duraklar mevcuttur. Müzehhep sûre başının sol tarafında aşere gülleri bulunmaktadır.



Fotoğraf 115: 0261 Envanter Numaralı Kur'ân-ı Kerim'in Sûre Başı (Sûretü'z Zâriyât..v.290a)

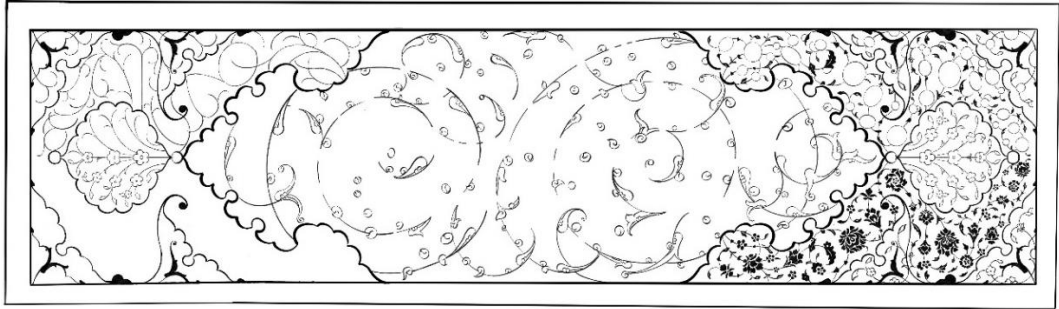

Çizim 100: Sûre Başı Deseni(v.290a)

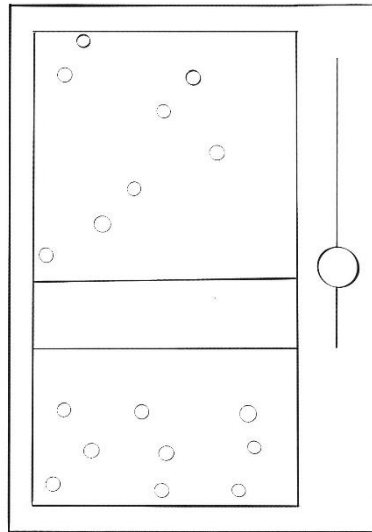

Fotoğraf 116: 0261 Envanter Numaralı Kur'ân-ı Kerim (v.291b)

Çizim 101: Sayfa Düzeni (v.291b)

Varak 291b'de yer alan sûre başı tezhibi 13x2.5cm ebadındadır. Sûre isminin (Tûr) yazılı olduğu şemsenin kâğıt zemimli yüzeyinde serbest kompozisyonlu hatâyî grubu motiflerle tasarlanan desen, lacivertle çift tahrir tarzda uygulanmıştır. Tezyini alan 4mm genişliğindeki sarı renk ara suyuna kırmızı noktalar yapılmış ve altın ipliklerle

sonlandırılmıştır. Ayet sonlarında helezon karakterli duraklar mevcuttur. Müzehhep sûre başının sağ tarafında aşere gülü bulunmaktadır.



Fotoğraf 117: 0261 Envanter Numaralı Kur'ân-ı Kerim'in Sûre Başı (Sûretü't Tûr..v.291b)

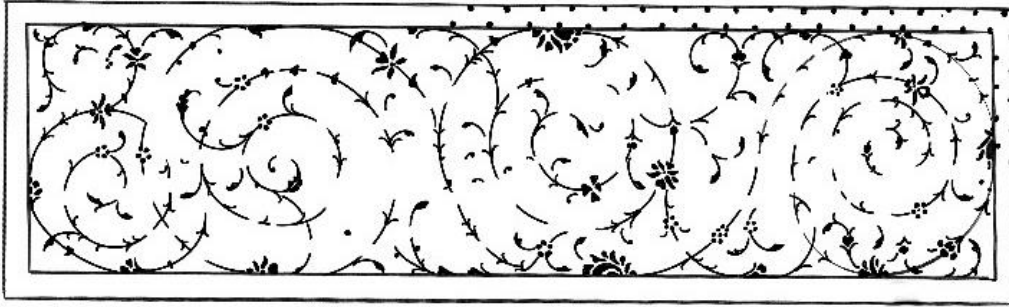

Çizim 102: Sûre başı Deseni(v.291b)

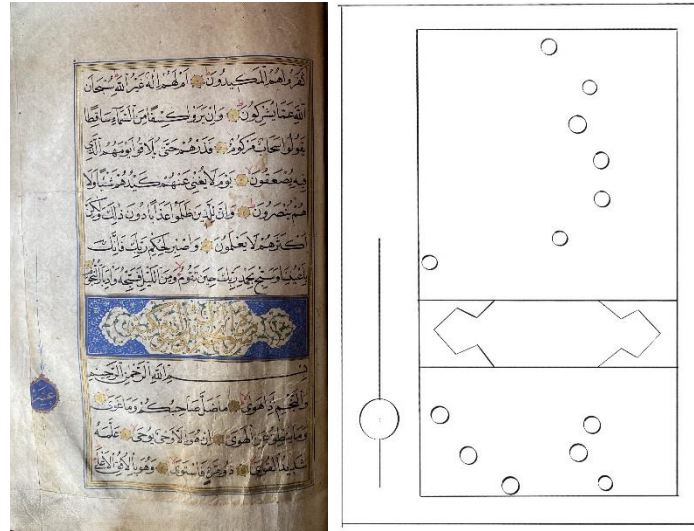

Fotoğraf 118: 0261 Envanter Numaralı Kur'ân-ı Kerim (v.293a)

Çizim 103: Sayfa Düzeni (v.293a)

Varak 293a'da yer alan sûre başı tezhibi 13x3cm ebadındadır. Sûre isminin (Necm) yazılı olduğu şemsenin kâğıt zeminli yüzeyinde serbest rûmi kompozisyonlu desen, yeşil renkle

çift tahrir tarzda uygulanmıştır. Şemseli alanın dışında kalan lacivert zeminli kısımda, hâtayi grubu motif ve yapraklardan meydana gelen ¼ simetrik tasarım altınla çift tahrir tekniğinde yapılmıştır. Tezyini alanın etrafını çevreleyen 3mm ölçüsündeki lacivert renk arasuyu ve altın ipliklerle sonlandırılmıştır. Ayet sonlarında helezon karakterli duraklar mevcuttur. Müzehhep sûre başının sol tarafında aşere gülü bulunmaktadır.



Fotoğraf 119: 0261 Envanter Numaralı Kur'ân-ı Kerim'in Sûre Baş (Sûretü'n-Necm..v.293a)

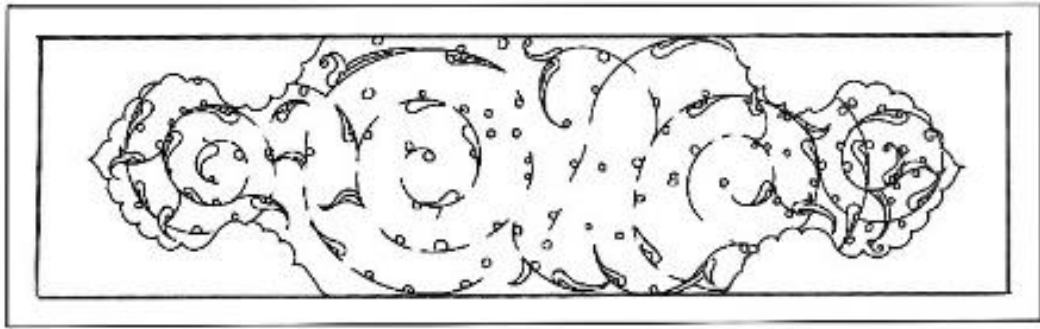

Çizim 104: Sûre Baş Deseni(v.293a)

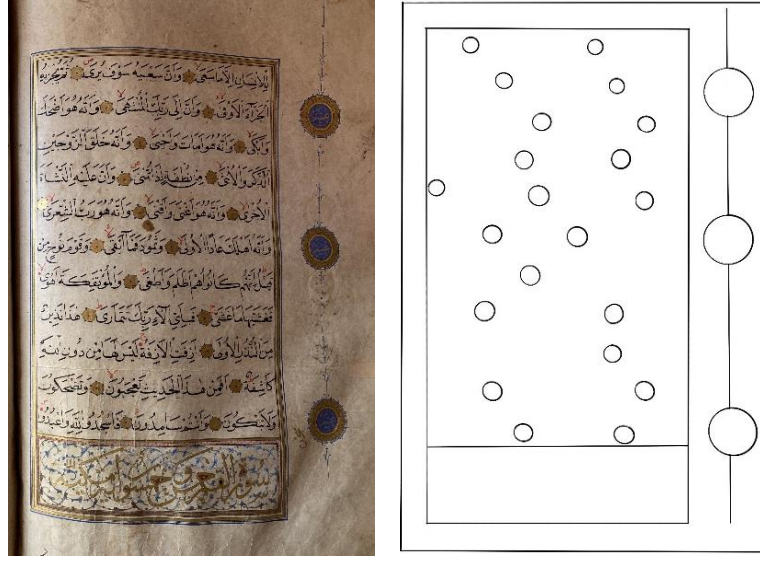

Fotoğraf 120: 0261 Envanter Numaralı Kur'ân-ı Kerim (v.294b)

Çizim 105: Sayfa Düzeni (v.294b)

Varak 294b'de yer alan sûre başı tezhibi 13x2.5cm ebadındadır. Sûre isminin (Kamer) yazılı olduğu şemsenin kâğıt zeminli yüzeyinde serbest kompozisyonlu hatâyî grubu motiflerle tasarlanan desen, lacivertle çift tahrir tarzda uygulanmıştır. Tezyini alan 4mm genişliğindeki pembe renk ara suyuna noktalar yapılmış ve altın ipliklerle sonlandırılmıştır. Ayet sonlarında helezon karakterli duraklar mevcuttur. Müzehhep sûre başının sağ tarafında aşere gülleri bulunmaktadır.



Fotoğraf 121: 0261 Envanter Numaralı Kur'ân-ı Kerim'in Sûre Başı (Sûretü'l Kamer..v.294b)

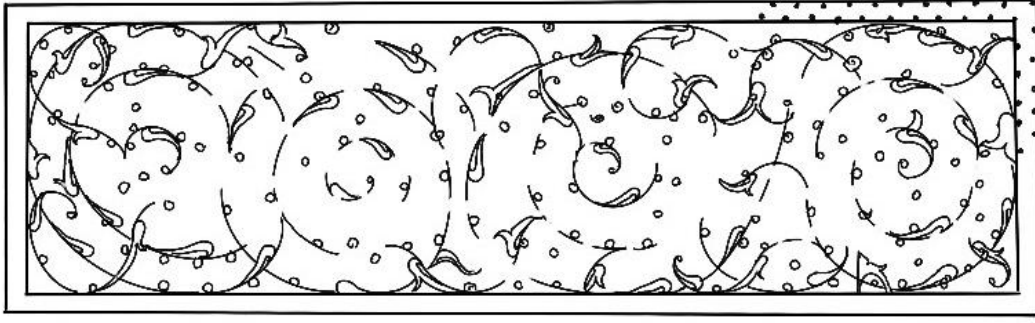

Çizim 106: Sûre başı Deseni(v.294b)

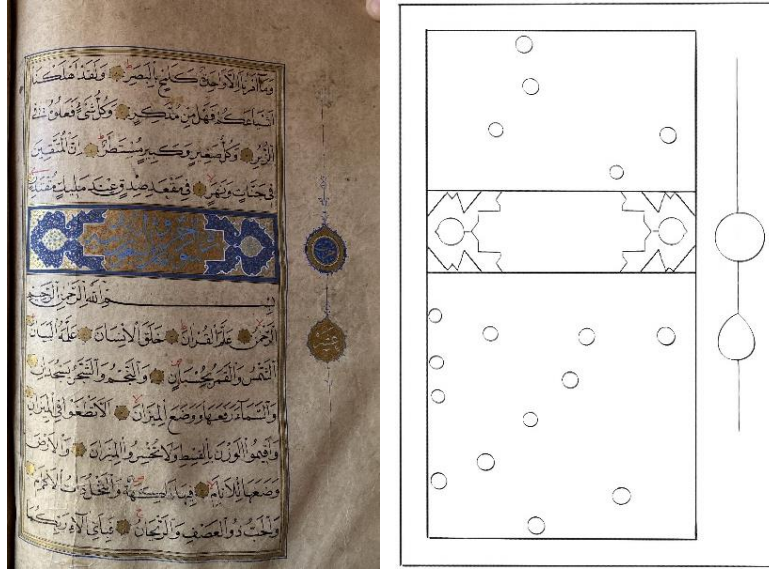

Fotoğraf 122: 0261 Envanter Numaralı Kur'ân-ı Kerim (v.296b)

Çizim 107: Sayfa Düzeni (v.296b)

Varak 296b'de yer alan sûre başı tezhibi 13x3cm ebadındadır. Sûre isminin (Rahmân) yazılı olduğu şemsenin altın zeminli yüzeyinde serbest rûmi kompozisyonlu desen, kiremit renkle uygulanmış olup, altın zeminli salbeklerin içindeki $\frac{1}{2}$ simetrik desen, penç motifleriyle mavi renkte işlenmiştir. Dikdörtgen alanın kısa kenarlarındaki altın zeminli paftaların içinde toz pembe renk kapalı form rûmiler, hatâyî grubu motiflerle tasarlanmıştır. Söz konusu kapalı form rûmilerinin bezemeleri aynı Mushaf'ın v.290a'daki sûre başı tezhibinde de görülmektedir. Paftalı alanların dışında kalan lacivert zeminli alanda, hâtayi grubu motif ve yapraklardan meydana gelen $\frac{1}{4}$ simetrik tasarım uygulanmıştır. Tezyini alanın etrafını çevreleyen 3mm ölçüsündeki lacivert renk arasuyu ve altın ipliklerle sonlandırılmıştır. Ayet sonlarında helezon karakterli duraklar mevcuttur. Müzehhep sûre başının sağ tarafında aşere ve hizib gülleri bulunmaktadır.

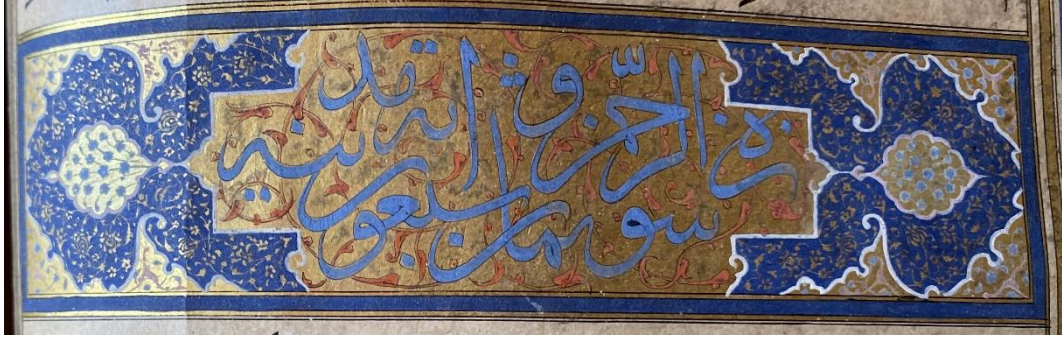

Fotoğraf 123: 0261 Envanter Numaralı Kur'ân-ı Kerim'in Sûre Başı (Sûretû'r-Rahmân..v.296b)

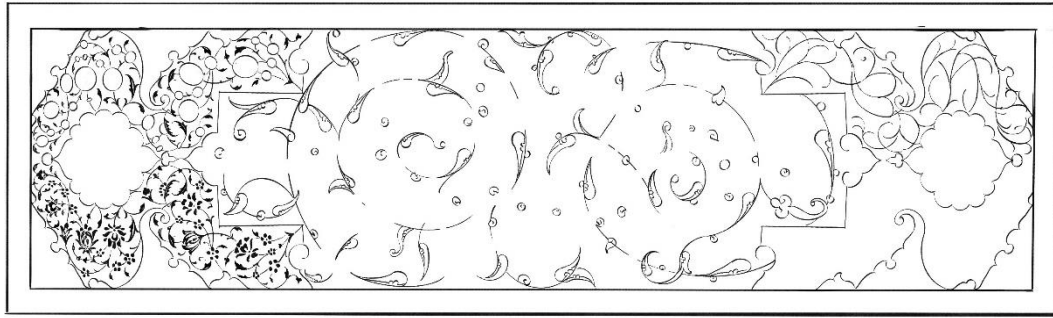

Çizim 108: Sûre başı Deseni(v.296b)

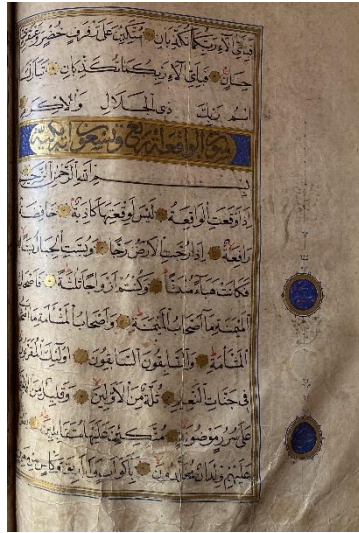

Fotoğraf 124: 0261 Envanter Numaralı Kur'ân-ı Kerim (v.298b)

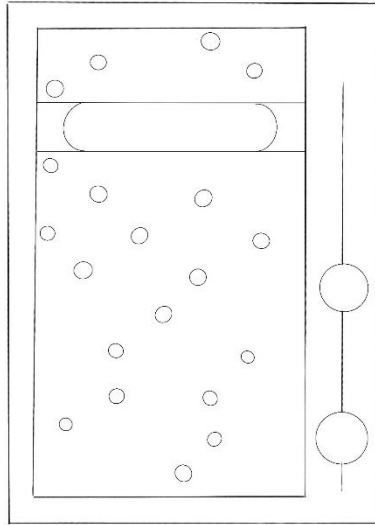

Çizim 109: Sayfa Düzeni (v.298b)

Varak 298b'de yer alan sûre başı tezhibi 13x2.5cm ebadındadır. Sûre isminin (Vâkıa) yazılı olduğu şemsenin altın zeminli yüzeyinde bezeme yok. Şemsenin etrafı altın iplikle sınırlandırılmıştır. Dikdörtgen alanın zemini lacivert olup, hâtayi grubu motif ve yapraklardan meydana gelen ½ simetrik tasarım, altın ile çift tahrir tarzda uygulanmıştır.

Söz konusu bezeme, aynı Mushaf'ın v.181a'daki sûre başı tezhibinde de görülmektedir. Ayet sonlarında helezon karakterli duraklar mevcuttur. Müzehhep sûre başının sağ tarafında aşere gülleri bulunmaktadır.



Fotoğraf 125: 0261 Envanter Numaralı Kur'ân-ı Kerim'in Sûre Başı (Sûretü'l Vâkıa.. v.298b)



Fotoğraf 126: 0261 Envanter Numaralı Kur'ân-ı Kerim (v.300b)

Çizim 110: Sûre başı Deseni(v.300b)

Varak 300b'de yer alan sûre başı tezhibi 13x2.5cm ebadındadır. Sûre isminin (Hadîd) yazılı olduğu şemsenin altın zeminli yüzeyine bezeme yapılmamış olup, pafta altın iplikle sınırlandırılmıştır. Yarım şemse ile yazı arasında kalan lacivert zeminli alanda hâtayi grubu motif ve yapraklardan meydana gelen ½ simetrik tasarım, altın ile çift tahrir tarzda uygulanmıştır. Sûre başı tezhibindeki yarım şemse ile yazı arasında kalan bezemeli kısım, aynı Mushaf'ın v.56b'deki sûre başı tezhibinde de görülmektedir. Kenarda bulunan yarım şemselerin zemini altın olup, üzerine siyah renk kapalı form rûmi ipliklerden oluşan paftalı alandaki hâtayi motifinden çıkan serbest kompozisyonlu desen siyah renkte çift tahrir tarzda işlenmiştir. Söz konusu sûre başının yarım şemselerinde yer alan bezeme, aynı Mushaf'ın v.264a'daki sûre başı tezhibinde de görülmektedir. Tezyini alan 2mm

genişliğindeki sülyen ve altın cetvellerle sonlandırılmıştır. Ayet sonlarında helezon karakterli duraklar mevcuttur. Müzehhep sûre başının sağ tarafında aşere gülü bulunmaktadır.



Fotoğraf 127: 0261 Envanter Numaralı Kur'ân-ı Kerim'in Sûre Başı (Sûretü'l Hadîd..v.300b)

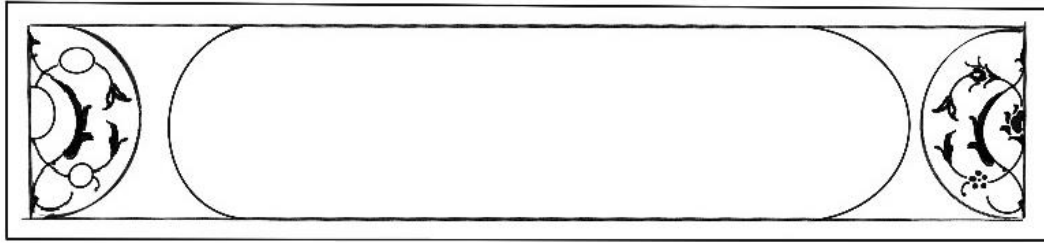

Çizim 111: Sûre başı Deseni(v.300b)



Fotoğraf 128: 0261 Envanter Numaralı Kur'ân-ı Kerim (v.303a)

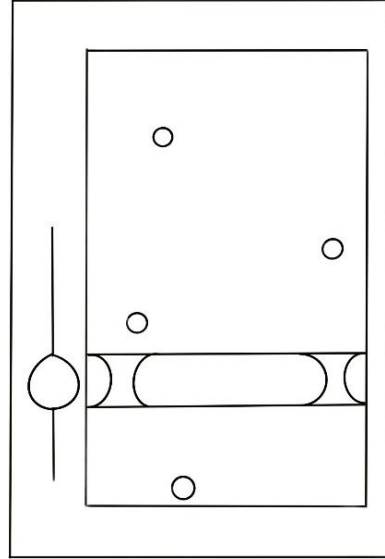

Çizim 112: Sayfa Düzeni(v.303a)

Varak 303a'da yer alan sûre başı tezhibi 13x2.5cm ebadındadır. Sûre isminin (Mücâdele) yazılı olduğu şemsenin altın zeminli yüzeyine bezeme yapılmamış olup, pafta altın iplikle sınırlanmıştır. Yarım şemse ile yazı arasında kalan lacivert zeminli alanda hâtayı

grubu motif ve yapraklardan meydana gelen serbest tasarım, altın ile çift tahrir tarzda uygulanmıştır. Sûre başı tezhibindeki yarım şemse ile yazı arasında kalan bezemeli kısım, aynı Mushaf'ın v.56b'deki sûre başı tezhibinde de görülmektedir. Kenarda bulunan yarım şemselerin zemini altın olup, üzerine siyah renk kapalı form rûmi ipliklerden oluşan paftalı alandaki hâtayı motifinden çıkan serbest kompozisyonlu desen siyah renkte çift tahrir tarzda işlenmiştir. Söz konusu sûre başının yarım şemselerinde yer alan bezeme, aynı Mushaf'ın v.264a'daki sûre başı tezhibinde de görülmektedir. Tezyini alan 4mm genişliğindeki sülyen, yeşil renk ve altın arasularla sonlandırılmıştır. Ayet sonlarında helezon karakterli duraklar mevcuttur. Müzehhep sûre başının sol tarafında cüz gülü bulunmaktadır.



Fotoğraf 129: 0261 Envanter Numaralı Kur'ân-ı Kerim'in Sûre Başı (Sûretü'l Mücâdele..v.303a)

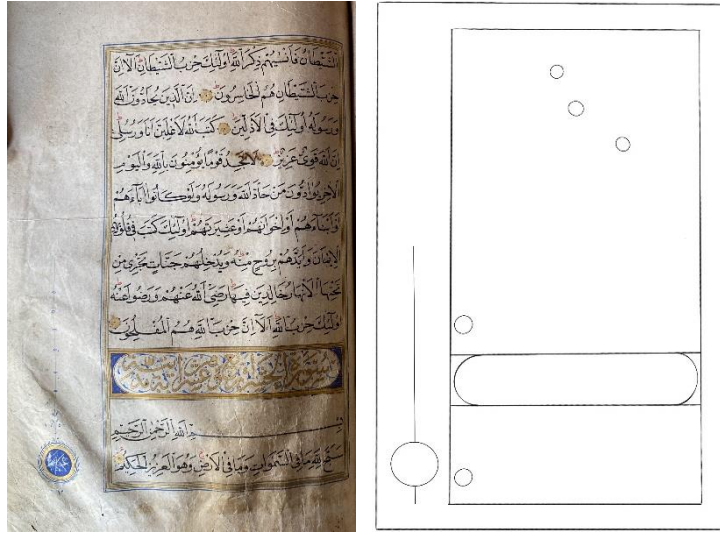

Fotoğraf 130: 0261 Envanter Numaralı Kur'ân-ı Kerim (v.305a)

Çizim 113: Sayfa Düzeni(v.305a)

Varak 305a'da yer alan sûre başı tezhibi 13x2.5cm ebadındadır. Sûre isminin (Haşr) yazılı olduğu şemsenin kâğıt zeminli yüzeyinde serbest rûmi kompozisyonlu desen, lacivertle çift tahrir tarzda uygulanmıştır. Altın iplikle sınırlandırılan yazılı alanın dışında kalan

lacivert zeminli alanda hâtayı grubu motif ve yapraklardan meydana gelen ½ simetrik tasarım, altın ile çift tahrir tarzda uygulanmıştır. Tezyini alan 3mm genişliğindeki sarı renk ve altın cetvellerle sonlandırılmıştır. Ayet sonlarında helezon karakterli duraklar mevcuttur. Müzehhep sûre başının sol tarafında aşere gülü bulunmaktadır.



Fotoğraf 131: 0261 Envanter Numaralı Kur'ân-ı Kerim'in Sûre Başı (Sûretü'l Haşr..v.305a)

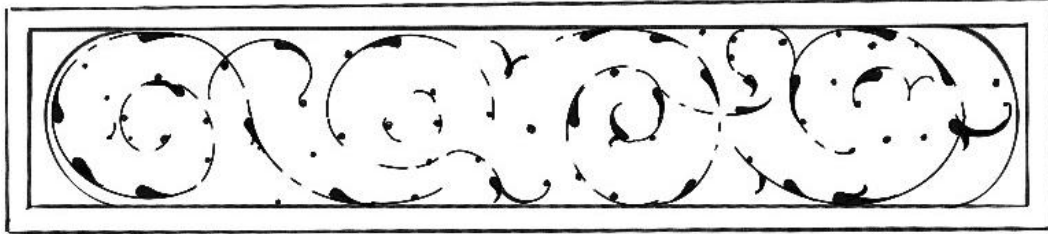

Çizim 114: Sûre başı Deseni(v.305a)

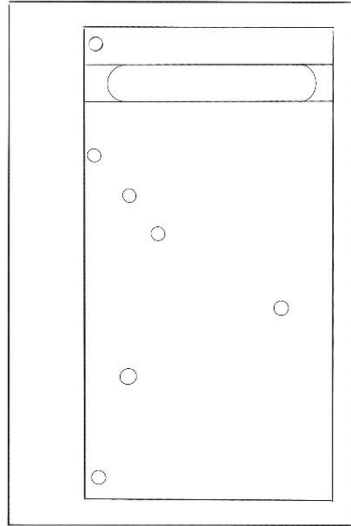
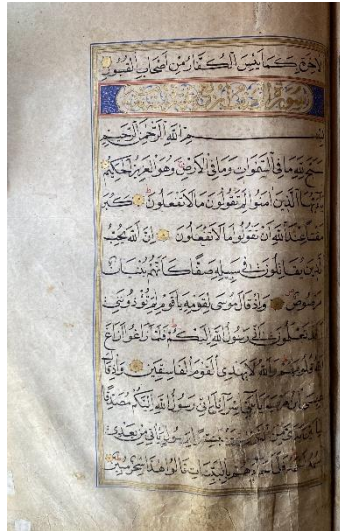

Fotoğraf 132: 0261 Envanter Numaralı Kur'ân-ı Kerim (v.307a)

Çizim 115: Sayfa Düzeni(v.307a)

Varak 307a'da yer alan sûre başı tezhibi 13x2.5cm ebadındadır. Sûre isminin (Saff) yazılı olduğu şemsenin kâğıt zeminli yüzeyinde serbest rûmi kompozisyonlu desen, lacivertle

çift tahrir tarzda uygulanmıştır. Altın iplikle sınırlandırılan yazılı alanın dışında kalan lacivert zeminli alanda hâtayi grubu motif ve yapraklardan meydana gelen serbest tasarım, altın ile çift tahrir tarzda uygulanmıştır. Söz konusu bezeme, aynı Mushaf'ın v.181a'daki sûre başı tezhibinde de görülmektedir. Tezyini alan 4mm genişliğindeki pembe renk ara suyu ve altın ipliklerle sonlandırılmıştır. Ayet sonlarında helezon karakterli duraklar mevcuttur.

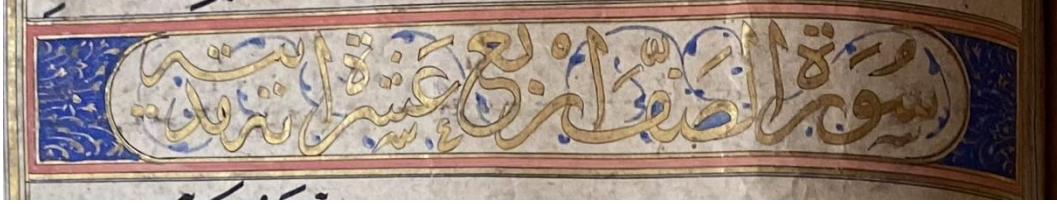

Fotoğraf 133: 0261 Envanter Numaralı Kur'ân-ı Kerim'in Sûre Başı (Sûretû's-Saff..v.307a)

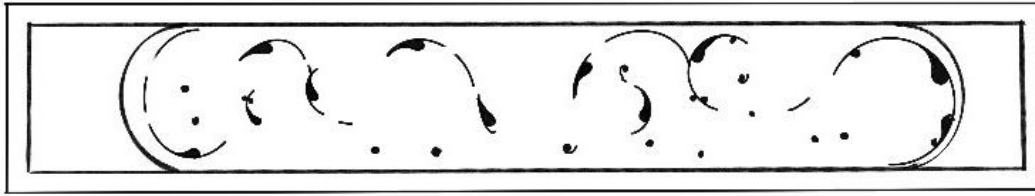

Çizim 116: Sûre başı Deseni(v.307a)

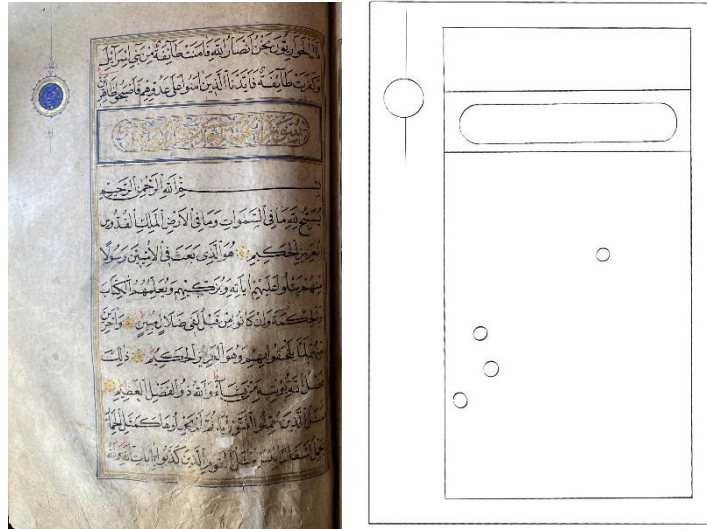

Fotoğraf 134: 0261 Envanter Numaralı Kur'ân-ı Kerim (v.309a)

Çizim 117 Sayfa Düzeni(v.309a)

Varak 309a'da yer alan sûre başı tezhibi 13x2.5cm ebadındadır. Sûre isminin (Cum'a) yazılı olduğu şemsenin kâğıt zeminli yüzeyinde serbest rûmi kompozisyonlu desen,

lacivertle çift tahrir tarzda uygulanmıştır. Altın iplikle sınırlandırılan yazılı alanın dışında kalan kısımda bezeme yapılmamıştır. Tezyini alan 3mm genişliğindeki lacivert ve altın cetvellerle sonlandırılmıştır. Ayet sonlarında helezon karakterli duraklar mevcuttur. Müzehhep sûre başının sol tarafında aşere gülü bulunmaktadır.



Fotoğraf 135: 0261 Envanter Numaralı Kur'ân-ı Kerim'in Sûre Başı (Sûretü'l Cum'a..v.309a)

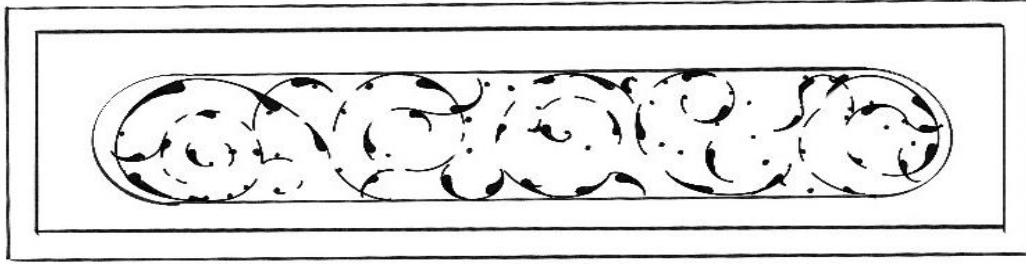

Çizim 118: Sûre Başı Deseni(v.309a)

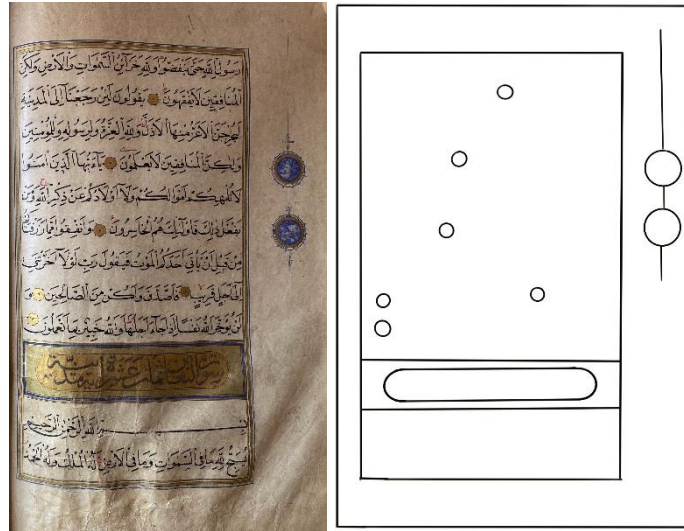

Fotoğraf 136: 0261 Envanter Numaralı Kur'ân-ı Kerim (v.310b)

Çizim 119: Sayfa Düzeni(v.310b)

Varak 310b'de yer alan sûre başı tezhibi 13x2.5cm ebadındadır. Sûre isminin (Teğâbûn) yazılı olduğu şemsenin altın zeminli yüzeyine ve diğer kısımlara bezeme yapılmamıştır.

Aynı şekilde Tahrîm (v.312a) Hâkka (v.314b) Meâric (315b) Müzemmil (v.317) de yer alan sûre başlarında da bezeme yoktur.



Fotoğraf 137: 0261 Envanter Numaralı Kur'ân-ı Kerim (v.311a)

Çizim 120: Sayfa Düzeni(v.311a)

Varak 311a'da yer alan sûre başı tezhibi 13x2.5cm ebadındadır. Sûre isminin (Talak) yazılı olduğu şemsenin altın zeminli yüzeyine bezeme yapılmamıştır. Altın iplikle sınırlandırılan yazılı alanın dışındaki kâğıt zeminli yüzeyde lacivert renk rûmi kompozisyonlu ½ simetrik desen, çift tahrir tarzda uygulanmıştır. Tezyini alan 4mm genişliğindeki pembe ara suyu ve altın cetvellerle sonlandırılmıştır. Ayet sonlarında helezon karakterli duraklar mevcuttur. Müzehhep sûre başının sol tarafında aşere gülü bulunmaktadır.

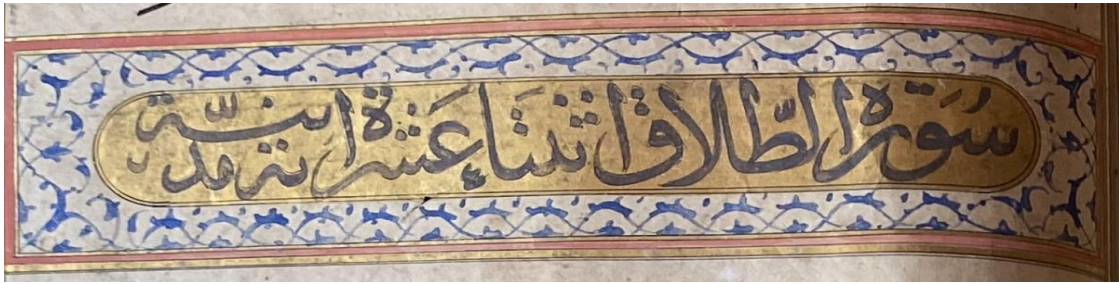

Fotoğraf 138: 0261 Envanter Numaralı Kur'ân-ı Kerim'in Sûre Başı (Sûretü't-Talak..v.311a)

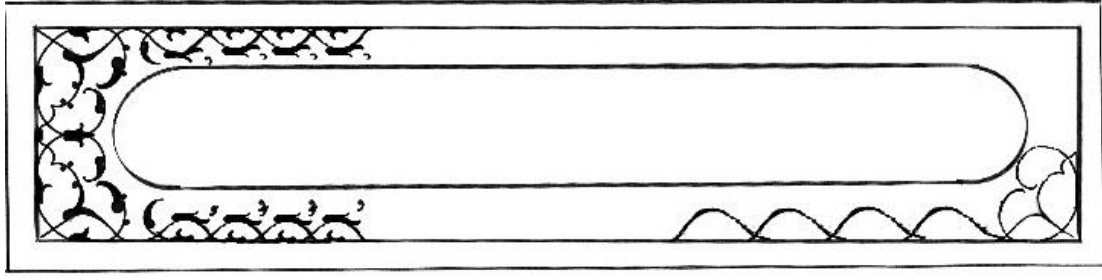

Çizim 121: Sûre başı Deseni(v.311a)



Fotoğraf 139: 0261 Envanter Numaralı Kur'ân-ı Kerim (v.312b)

Çizim 122: Sayfa Düzeni(v.312b)

Varak 312b'de yer alan sûre başı tezhibi 13x2.5cm ebadındadır. Sûre isminin (Mülk) yazılı olduğu şemse yer almaktadır. Altın iplikle sınırlandırılan yazılı alanın dışında kalan altın zeminli kısımda, hatâyî grubu motiflerle ¼ simetrik kompozisyon çift tahrir tarzda uygulanmıştır. Tezyini alan 3mm genişliğindeki pembe ve altın cetvellerle sonlandırılmıştır. Ayet sonlarında helezon karakterli duraklar mevcuttur. Müzehhep sûre başının sol tarafında cüz ve aşere gülleri bulunmaktadır.

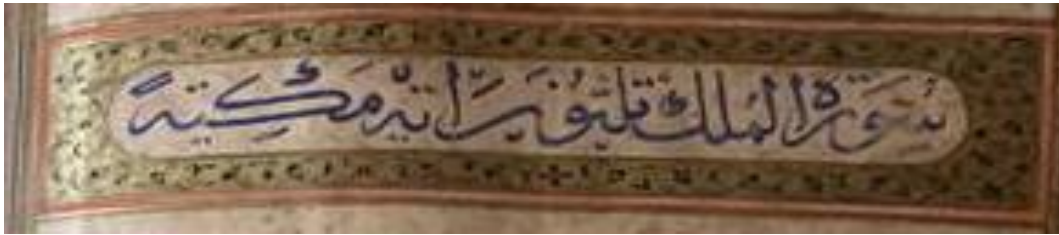

Fotoğraf 140: 0261 Envanter Numaralı Kur'ân-ı Kerim'in Sûre Başı (Sûretü'l Mülk..v.312b)

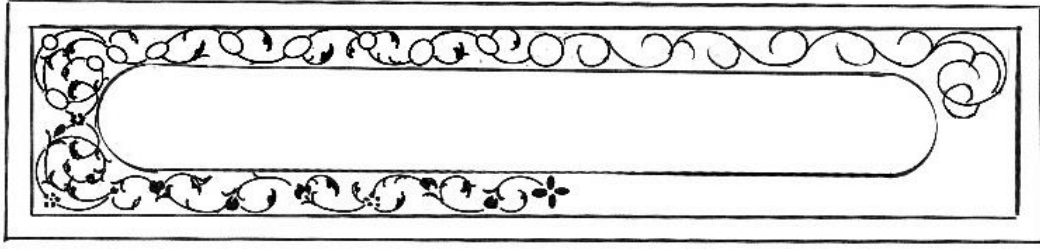

Çizim 123: Sûre başı Deseni(v.312b)

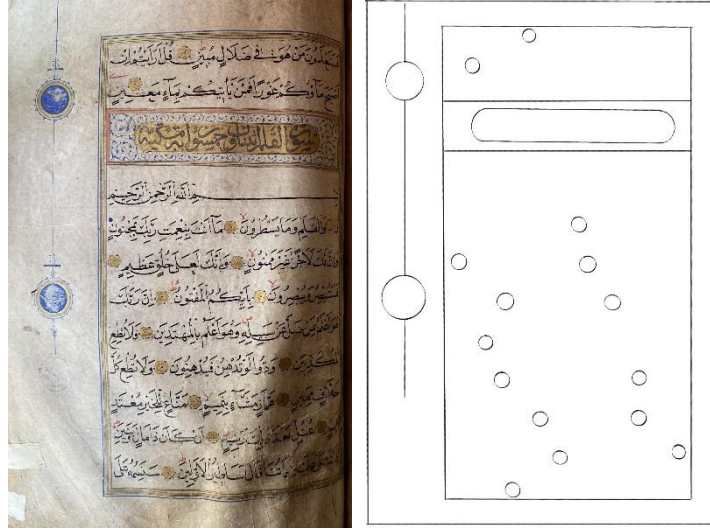

Fotoğraf 141: 0261 Envanter Numaralı Kur'ân-ı Kerim (v.313a)

Çizim 124: Sayfa Düzeni(v.313a)

Varak 313a'da yer alan sûre başı tezhibi 13x2.5cm ebadındadır. Sûre isminin (Kalem) yazılı olduğu şemsenin altın zeminli yüzeyinde bezeme yoktur. Yazılı alanın dışındaki kâğıt zemin üzerine lacivert renk rûmi kompozisyonlu ½ simetrik desen, çift tahrir tarzda uygulanmıştır. Tezyini alan 3mm genişliğindeki lacivert ve altın cetvellerle sonlandırılmıştır. Ayet sonlarında helezon karakterli duraklar mevcuttur. Müzehhep sûre başının sol tarafında hizib ve aşere gülleri bulunmaktadır.



Fotoğraf 142: 0261 Envanter Numaralı Kur'ân-ı Kerim'in Sûre Başı (Sûretü'l Kalem..v.313a)



Çizim 125: Sûre Başî Deseni(v.313a)

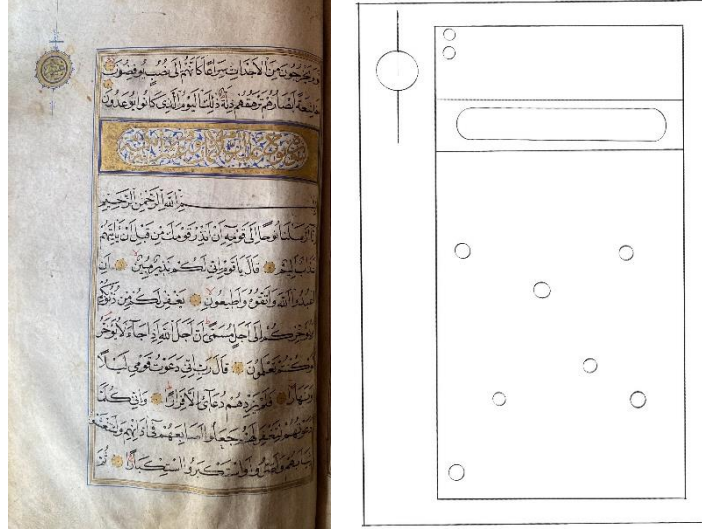

Fotoğraf 143: 0261 Envanter Numaralı Kur'ân-ı Kerim (v.315a)

Çizim 126: Sayfa Düzeni(v.315a)

Varak 315a'da yer alan sûre başî tezhibi 13x2.5cm ebadındadır. Sûre isminin (Nûh) yazılı olduğu şemsenin kâğıt zeminli yüzeyinde serbest rûmi kompozisyonlu desen, lacivert renkle çift tahrir tarzda uygulanmıştır. Altın iplikle sınırlandırılan yazılı alanın dışında kalan altın zemin üzerine bezeme yapılmamıştır. Tezyini alan 3mm genişliğindeki lacivert ve altın cetvellerle sonlandırılmıştır. Ayet sonlarında helezon karakterli duraklar mevcuttur. Müzehhep sûre başının sol tarafında aşere gülü bulunmaktadır.



Fotoğraf 144: 0261 Envanter Numaralı Kur'ân-ı Kerim'in Sûre Başî (Sûretü'n Nûh... v.315a)



Çizim 127: Sûre başı Deseni(v.315a)

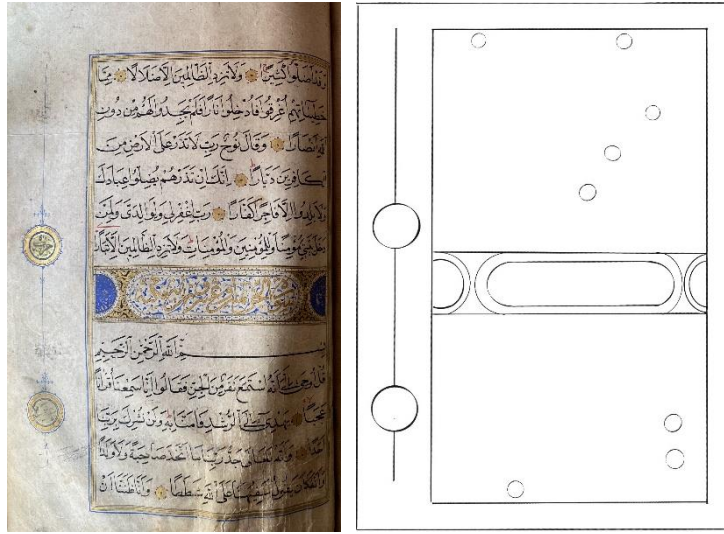

Fotoğraf 145: 0261 Envanter Numaralı Kur'ân-ı Kerim (v.316a)

Çizim 128: Sayfa Düzeni(v.316a)

Varak 316a'da yer alan sûre başı tezhibi 13x2.5cm ebadındadır. Sûre isminin (Cin) yazılı olduğu şemsenin kâğıt zeminli yüzeyinde lacivert renk rûmillerle serbest desen tasarlanmıştır. Şemsenin etrafı beyaz renkte arasuyu (+;-) şekillerle ile bezenmiştir. Yarım şemse ile yazı arasında kalan alanın zemini altın olup, rûmi kompozisyonlu ½ simetrik tasarım, siyah renkte çift tahrir tekniğinde uygulanmıştır. Kenarda bulunan yarım şemselerin zemini lacivert olup, üzerine hatâyî ve yaprak motifleriyle tasarlanan kompozisyon, altınla çift tahrir tarzda uygulanmıştır. Söz konusu yarım şemselerin deseni, aynı Mushaf'ın v.56b'deki sûre başı tezhibinde de görülmektedir. Tezyini alan 3mm genişliğindeki beyaz renkteki ara suyu basit şekillerle bezenmiştir. Ayet sonlarında helezon karakterli duraklar mevcuttur. Müzehhep sûre başının sol tarafında aşere gülleri bulunmaktadır.



Fotoğraf 146: 0261 Envanter Numaralı Kur'ân-ı Kerim'in Sûre Başı (Sûretü'l Cin..v.316a)

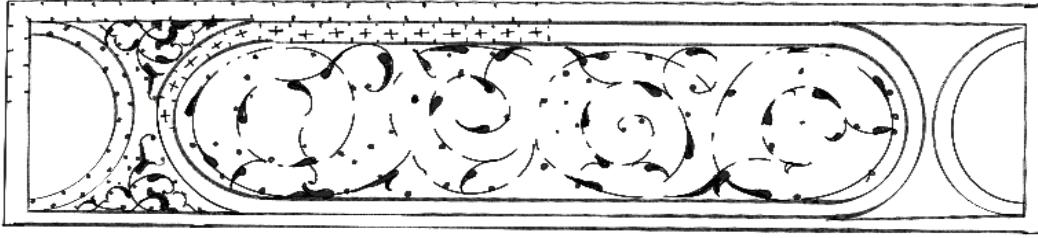

Çizim 129: Sûre Başı Deseni(v.316a)



Fotoğraf 147: 0261 Envanter Numaralı Kur'ân-ı Kerim (v.318b)

Çizim 130: Sayfa Düzeni(v.318b)

Varak 318b'de yer alan sûre başı tezhibi 13x2.5cm ebadındadır. Sûre isminin (Kıyâme) yazılı olduğu altın zeminli şemse de bezeme yoktur. Lacivert alan üzerinde hatâyî grubu motiflerle tasarlanan $\frac{1}{4}$ simetrik kompozisyon altınla çift tahrir tarzda uygulanmıştır. Tezyini alan 3mm genişliğindeki pembe ve altın cetvellerle sonlandırılmıştır. Ayet sonlarında helezon karakterli duraklar mevcuttur. Müzehhep sûre başının sağ tarafında aşere gülleri bulunmaktadır.



Fotoğraf 148: 0261 Envanter Numaralı Kur'ân-ı Kerim'in Sûre Başı (Sûretü'l Kıyâme..v.318b)

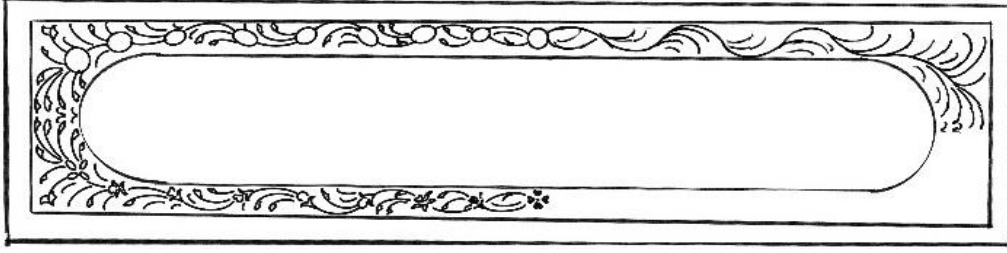

Çizim 131: Sûre Başı Deseni(v.318b)



Fotoğraf 149: 0261 Envanter Numaralı Kur'ân-ı Kerim (v.320b)

Çizim 132: Sayfa Düzeni(v.320b)

Varak 320b'de yer alan sûre başı tezhibi 13x2.5cm ebadındadır. Sûre isminin (İnsân) yazılı olduğu şemsenin kâğıt zeminli yüzeyinde lacivert renk rûmillerle serbest desen tasarlanmıştır. Şemsenin etrafı lacivert renkte arasuyu basit zencerekle bezenmiştir. Yarım şemse ile yazı arasındaki altın zeminli alana bezeme yapılmamıştır. Kenarda bulunan yarım şemselerin zemini lacivert olup, üzerine hatâyî ve yaprak motifleriyle tasarlanan serbest kompozisyon, altınla çift tahrir tarzda uygulanmıştır. Söz konusu

yarım şemselerin deseni, aynı Mushaf'ın v.56b'deki sûre başı tezhibinde de görülmektedir. Şemseler 3mm genişliğinde yeşil renk ara suyu ile çevrelenerek içine zencerek yapılmıştır. Sûre başı tezhibi 3mm genişliğindeki beyaz renk ve altın cetvellerle sonlandırılmıştır. Ayet sonlarında helezon karakterli duraklar mevcuttur. Müzehhep sûre başının sol tarafında aşere gülleri bulunmaktadır.



Fotoğraf 150: 0261 Envanter Numaralı Kur'ân-ı Kerim'in Sûre Başı (Sûretü'l İnsân..v.320b)

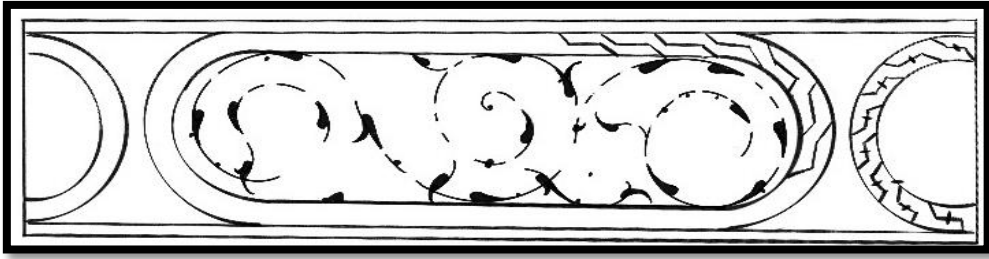

Çizim 133: Sûre Başı Deseni(v.320b)



Fotoğraf 151: 0261 Envanter Numaralı Kur'ân-ı Kerim (v.322b)

Çizim 134: Sayfa Düzeni(v.322b)

Varak 322b'de yer alan sûre başı tezhibi 13x2.5cm ebadındadır. Sûre isminin (Mürselât) yazılı olduğu şemsenin lacivert zeminli yüzeyinde turuncu renk rûmillerle serbest desen

tasarlanmıştır. Şemsenin etrafındaki yeşil renk arasuyu basit zencerekle bezenmiştir. Yazı dışındaki altın zeminli alana bezeme yapılmamıştır. Sûre başı tezhibi 3mm genişliğindeki pembe renk ve altın cetvellerle sonlandırılmıştır. Ayet sonlarında helezon karakterli duraklar mevcuttur. Müzehhep sûre başının sağ tarafında aşere gülü bulunmaktadır.



Fotoğraf 152: 0261 Envanter Numaralı Kur'ân-ı Kerim'in Sûre Başı (Sûretü'l Mürselât..v.322b)

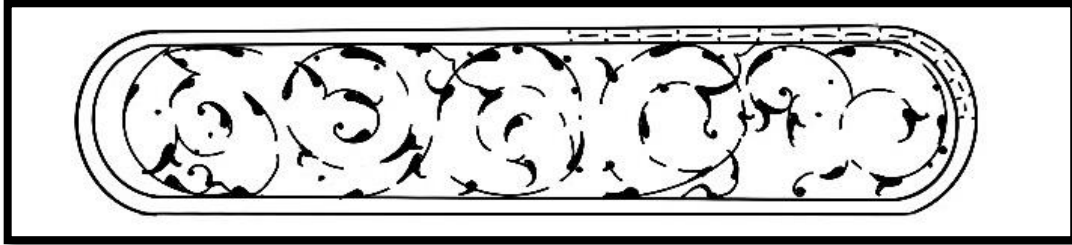

Çizim 135: Sûre Başı Deseni(v.322b)

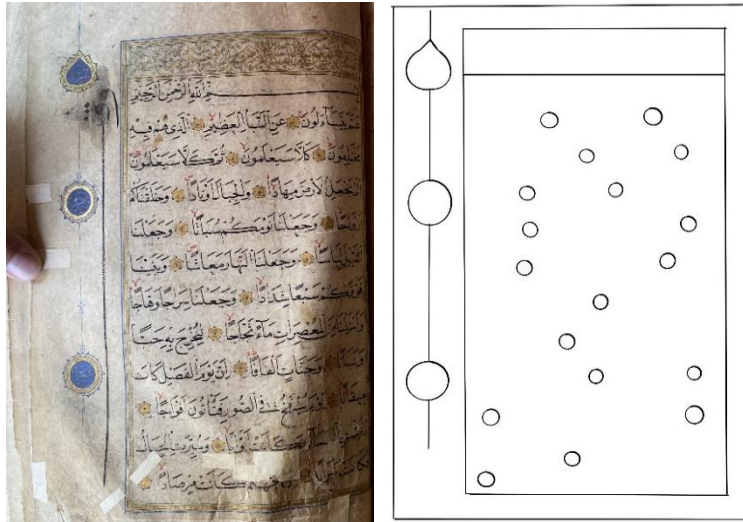

Fotoğraf 153: 0261 Envanter Numaralı Kur'ân-ı Kerim (v.323a)

Çizim 136: Sayfa Düzeni(v.323a)

Varak 323a'da yer alan sûre başı tezhibi 13x2.5cm ebadındadır. Sûre isminin (Nebe) yazılı olduğu kâğıt zeminli dikdörtgen alanın yüzeyinde altın ile rûmillerle serbest

kompozisyonlu bir desen uygulanmış ve altın cetvellerle sonlandırılmıştır. Ayet sonlarında helezon karakterli duraklar mevcuttur. Müzehhep sûre başının sol tarafında aşere gülleri bulunmaktadır.



Fotoğraf 154: 0261 Envanter Numaralı Kur'ân-ı Kerim'in Sûre Başı (Sûretü'n-Nebe..v.323a)

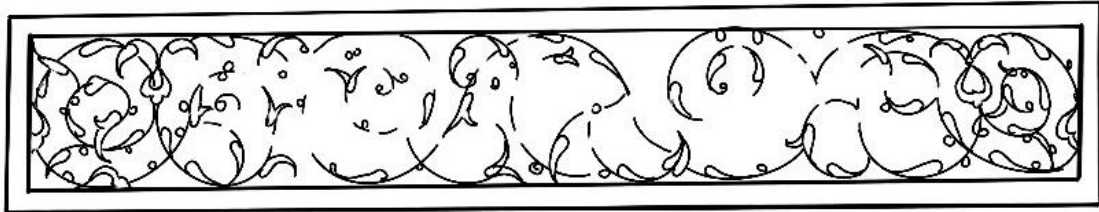

Çizim 137: Sûre Başı Deseni(v.323a)



Fotoğraf 155: 0261 Envanter Numaralı Kur'ân-ı Kerim (v.324b)

Çizim 138: Sayfa Düzeni(v.324b)

Varak 324b'de yer alan sûre başı tezhibi 13x2.5cm ebadındadır. Sûre isminin (Nâziât) yazılı olduğu şemsenin kâğıt zeminli yüzeyinde serbest kompozisyonlu rûmilerle oluşturulan desen lacivert renkle uygulanmıştır. Altınla çevrelenen şemsenin iki tarafındaki altın zeminli alana siyah renkte çift tahrir tarzda ¼ simetrik rûmi desen

işlenmiştir. Sûre başı tezhibi altın cetvellerle sınırlandırılmıştır. Ayet sonlarında helezon karakterli duraklar mevcuttur. Müzehhep sûre başının sağ tarafında aşere gülleri bulunmaktadır.



Fotoğraf 156: 0261 Envanter Numaralı Kur'ân-ı Kerim'in Sûre Başı (Sûretü'n Nâziât..v.324b)

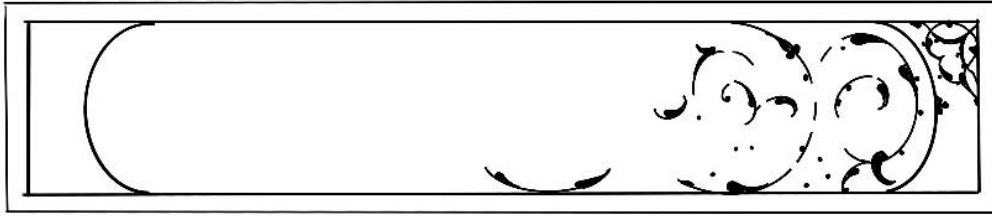

Çizim 139: Sûre Başı Deseni(v.324b)



Fotoğraf 157: 0261 Envanter Numaralı Kur'ân-ı Kerim (v.325b)

Çizim 140: Sayfa Düzeni(v.325b)

Varak 325b'de yer alan sûre başı tezhibi 13x2.5cm ebadındadır. Sûre isminin (Abese) yazılı olduğu şemsenin altın zeminli yüzeyine bezeme yapılmamıştır. Şemse altın iplikle çevrelenmiş olup, dışındaki kâğıt zeminli alana hatâyî grubu motiflerle altınla çift tahrir

tarza helezon desen uygulanmıştır. Sûre başı tezhibi 3mm genişliğindeki mavi renk ve altın cetvellerle sonlandırılmıştır. Ayet sonlarında helezon karakterli duraklar mevcuttur. Müzehhep sûre başının sağ tarafında aşere ve rûbi' gülleri bulunmaktadır.



Fotoğraf 158: 0261 Envanter Numaralı Kur'ân-ı Kerim'in Sûre Başı (Sûretü Abese..v.325b)

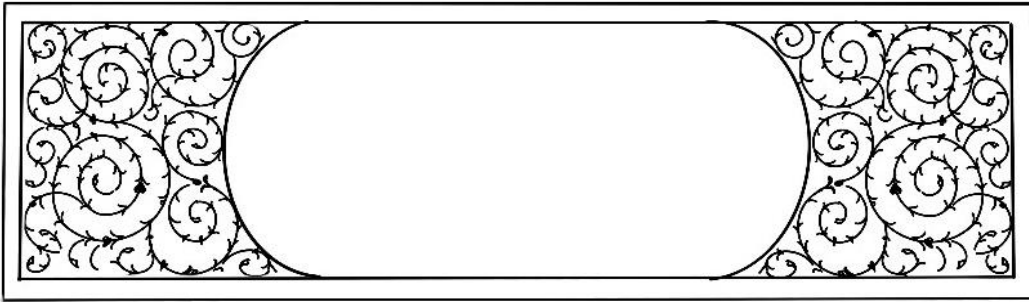

Çizim 141: Sûre Başı Deseni(v.325b)



Fotoğraf 159: 0261 Envanter Numaralı Kur'ân-ı Kerim (v.326b327a)

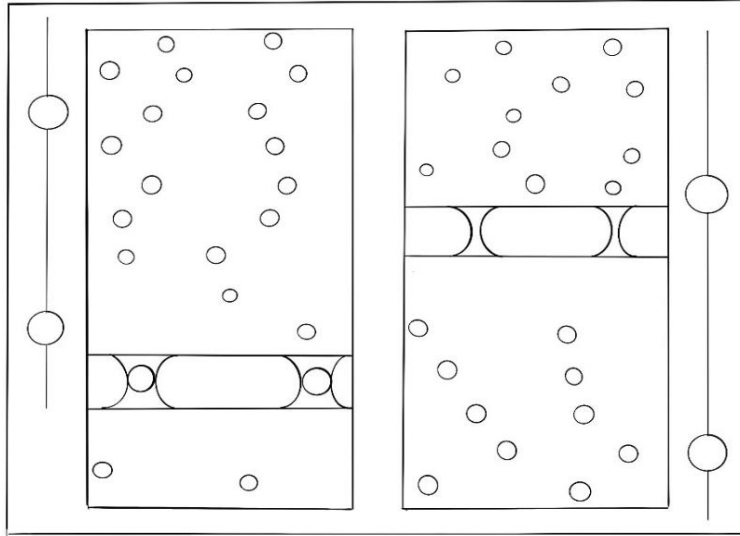

Çizim 142: Sayfa Düzeni(v.326b-327a)

Varak 326b'de yer alan sûre başı tezhibi 13x2.5cm ebadındadır. Sûre isminin (Tekvîr) yazılı olduğu şemsenin altın zeminli yüzeyine tezyinat yapılmamıştır. Yarım şemse ile yazı arasındaki siyah zeminli alanda, hatâyî grubu motif ve yapraklar altınla çift tahrir tekniğinde bezenmiştir. Kenarda bulunan kâğıt zeminli yarım şemselerin üzerine hatâyî ve yaprak motifleriyle tasarlanan ½ simetrik kompozisyon, altınla çift tahrir tarzda uygulanmıştır. Sûre başı tezhibi 3mm genişliğindeki mavi renk ve altın cetvellerle sonlandırılmıştır. Ayet sonlarında helezon karakterli duraklar mevcuttur. Müzehhep sûre başının sağ tarafında aşere gülleri bulunmaktadır.

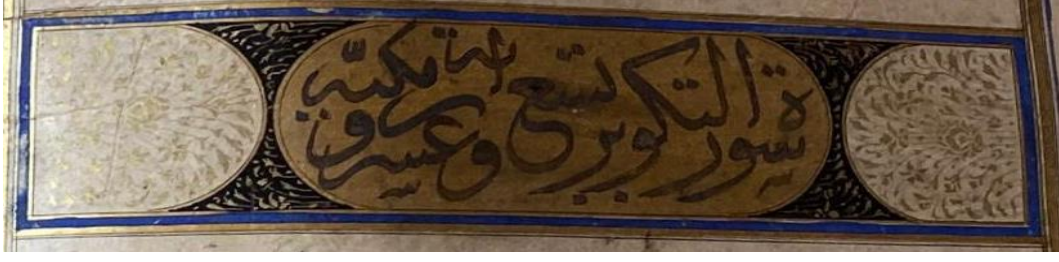

Fotoğraf 160: 0261 Envanter Numaralı Kur'ân-ı Kerim'in Sûre Başı (Sûretü't-Tekvîr.. v.326b)

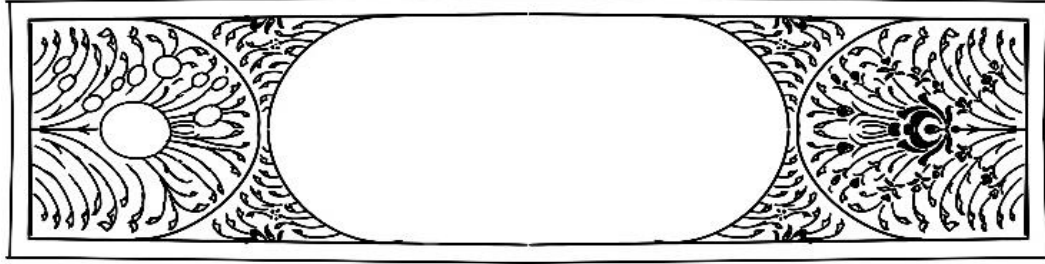

Çizim 143: Sûre Başı Deseni(v.326b)

Varak 327a'da yer alan sûre başı tezhibi 13x2.5cm ebadındadır. Sûre isminin (İnfitar) yazılı olduğu şemsenin kâğıt zeminli yüzeyinde lacivert renk rûmillerle serbest desen tasarlanmıştır. Kenarladaki yarım şemse ile yazılı alan arasında kalan siyah zeminli daire formlu paftanın üzerine hatâyî grubu motiflerle ½ simetrik desen altınla çift tahrir tekniğinde uygulanmıştır. Mavi zeminli yarım şemselerin üzerine hatâyî ve yaprak motifleriyle tasarlanan ½ simetrik kompozisyon, altınla çift tahrir tarzda yapılmıştır. Altın zeminli alanda ½ simetrik planlı toz pembe renkli kapalı form rûmi ve hâtayi grubu motifler altın ile uygulanmıştır. Paftalar 3mm genişliğinde pembe renk ara suyuna noktalar yapılmıştır. Sûre başı tezhibi 3mm genişliğindeki mavi renk ve altın cetvellerle sınırlandırılmıştır. Ayet sonlarında helezon karakterli duraklar mevcuttur. Müzehhep sûre başının sol tarafında aşere ve hıfz-ı nızip gülleri bulunmaktadır.



Fotoğraf 161: 0261 Envanter Numaralı Kur'ân-ı Kerim'in Sûre Başı (Sûretü'l İnfitar..v.327a)

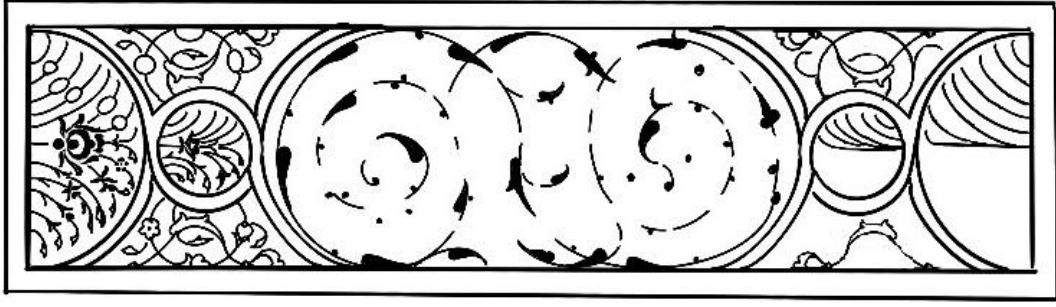

Çizim 144: Sûre Başı Deseni(v.327a)

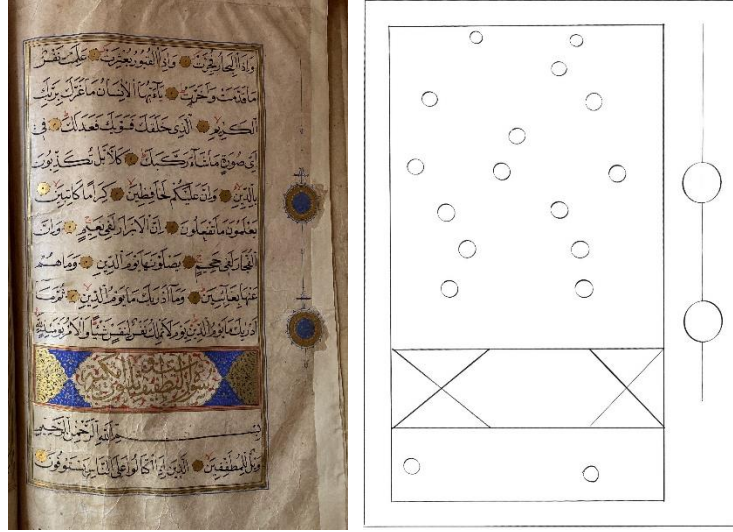

Fotoğraf 162: 0261 Envanter Numaralı Kur'ân-ı Kerim (v.327b)

Çizim 145: Sayfa Düzeni(v.327b)

Varak 327b'de yer alan sûre başı tezhibi 13x2.5cm ebadındadır. Sûre isminin (Mutaffifin) yazılı olduğu şemsenin kâğıt zeminli yüzeyine kiremit rengi rûmillerle serbest desen tasarlanmıştır. Yarım şemse ile yazı arasındaki mavi zeminli alanda, hatâyî grubu motif ve yapraklar altınla çift tahrir tekniğinde bezenmiştir. Kenarlardaki altın zeminli yarım şemselerin üzerine hatâyî ve yaprak motifleriyle tasarlanan ½ simetrik kompozisyon, siyah renkte çift tahrir tarzda uygulanmıştır. Sûre başı tezhibi 3mm genişliğindeki pembe renk ve altın cetvellerle sonlandırılmıştır. Ayet sonlarında helezon karakterli duraklar mevcuttur. Müzehhep sûre başının sağ tarafında aşere gülleri bulunmaktadır.



Fotoğraf 163: 0261 Envanter Numaralı Kur'ân-ı Kerim'in Sûre Başı (Sûretü'l Mutaffifin..v.327b)

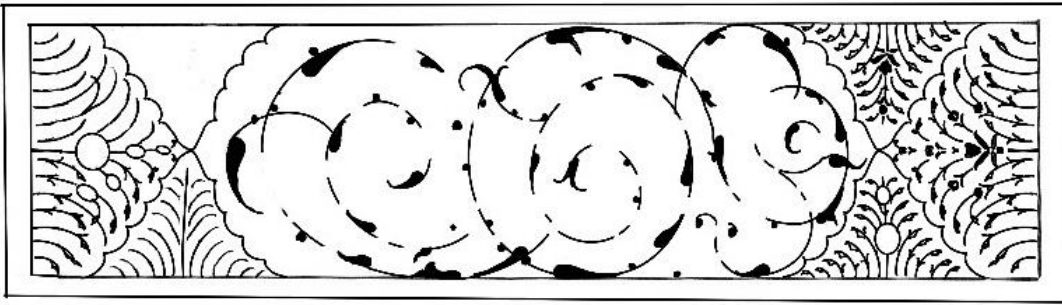

Çizim 146: Sûre Başı Deseni(v.327b)



Fotoğraf 164: 0261 Envanter Numaralı Kur'ân-ı Kerim (v.328b-v.329a)

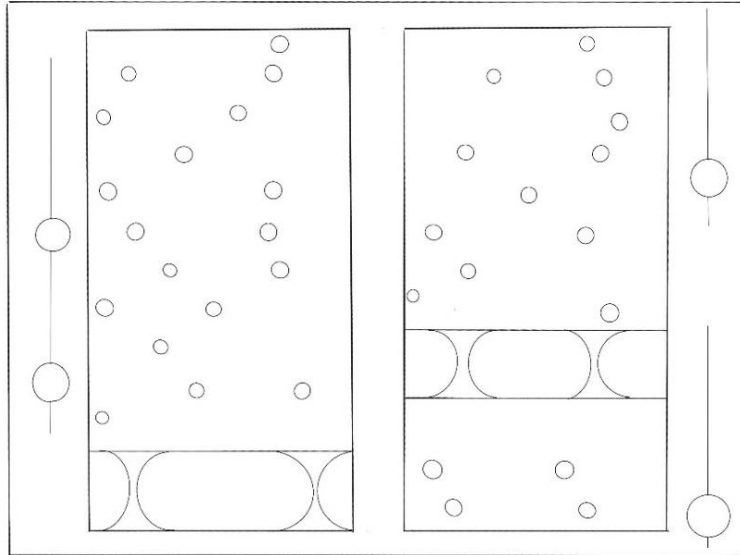

Çizim 147: Sayfa Düzeni(v.328b-v.329a)

Varak 328b'de yer alan sûre başı tezhibi 13x2.5cm ebadındadır. Sûre isminin (İnşikak) yazılı olduğu şemsenin altın zeminli yüzeyine bezeme yapılmamıştır. Yarım şemse ile yazı arasındaki mavi zeminli alanda, hatâyî grubu motif ve yapraklar altınla çift tahrir tekniğinde bezenmiştir. Kenarlardaki altın zeminli yarım şemselerin üzerine rûmi ve hatâyî grubu motiflerle tasarlanan serbest kompozisyon, siyah ve pembe renkte çift tahrir tarzda uygulanmıştır. Sûre başı tezhibi 3mm genişliğindeki mavi renk ara suyu ve altın cetvellerle sonlandırılmıştır. Ayet sonlarında helezon karakterli duraklar mevcuttur. Müzehhep sûre başının sağ tarafında aşere gülleri bulunmaktadır.

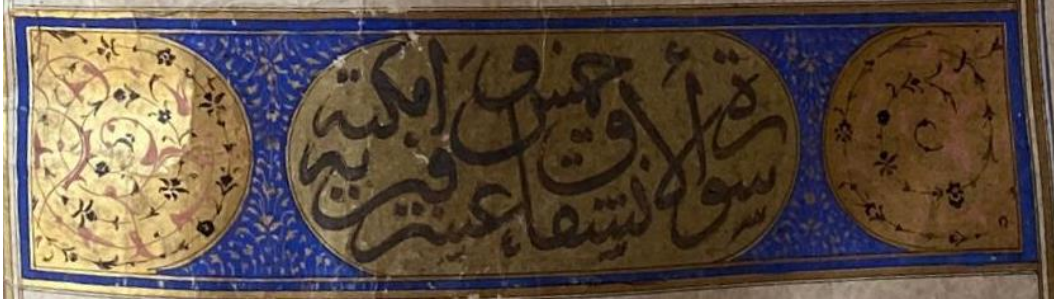

Fotoğraf 165: 0261 Envanter Numaralı Kur'ân-ı Kerim'in Sûre Başı (Sûretü'l İnşikak.. v.328b)

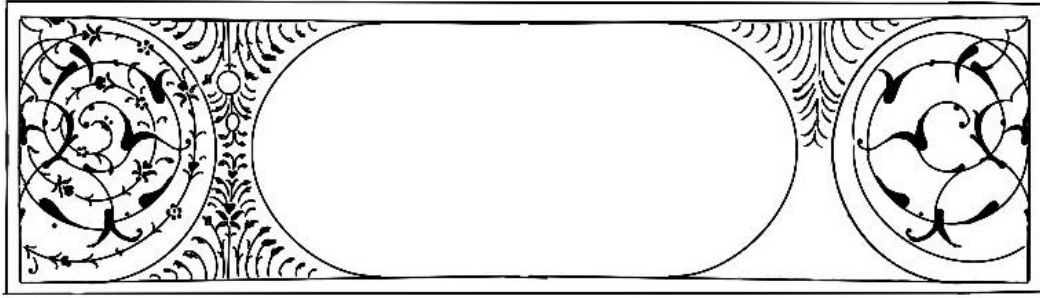

Çizim 148: Sûre Başı Deseni(v.328b)

Varak 329a'da yer alan sûre başı tezhibi 13x2.5cm ebadındadır. Sûre isminin (Burûç) yazılı olduğu şemsenin kâğıt zeminli yüzeyine mavi renk rûmillerle serbest desen tasarlanmıştır. Yarım şemse ile yazı arasındaki mavi zeminli alanda, hatâyî grubu motif ve yapraklar altınla çift tahrir tekniğinde bezenmiştir. Kenarlardaki altın zeminli yarım şemselerin üzerine hatâyî grubu motiflerle tasarlanan serbest kompozisyon, siyah renkte çift tahrir tarzda uygulanmıştır. Sûre başı tezhibi 3mm genişliğindeki pembe renk ara suyu ve altın cetvellerle çevrelenmiştir. Ayet sonlarında helezon karakterli duraklar mevcuttur. Müzehhep sûre başının sol tarafında aşere gülleri bulunmaktadır.



Fotoğraf 166: 0261 Envanter Numaralı Kur'ân-ı Kerim'in Sûre Başı (Sûretü'l Burûç..v.329a)

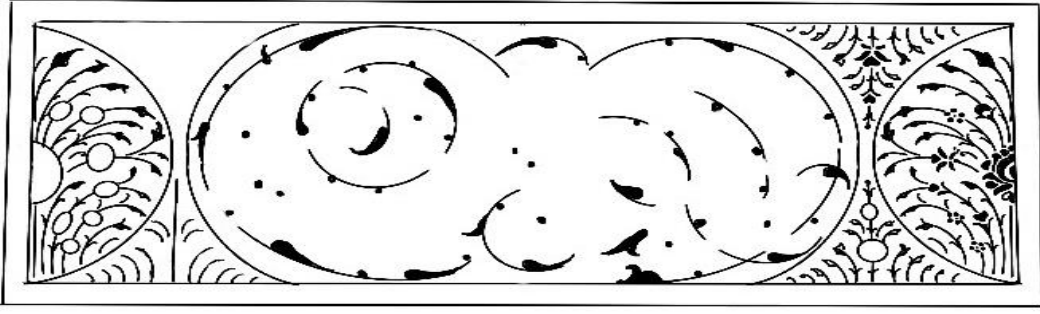

Çizim 149: Sûre Başı Deseni(v.329a)

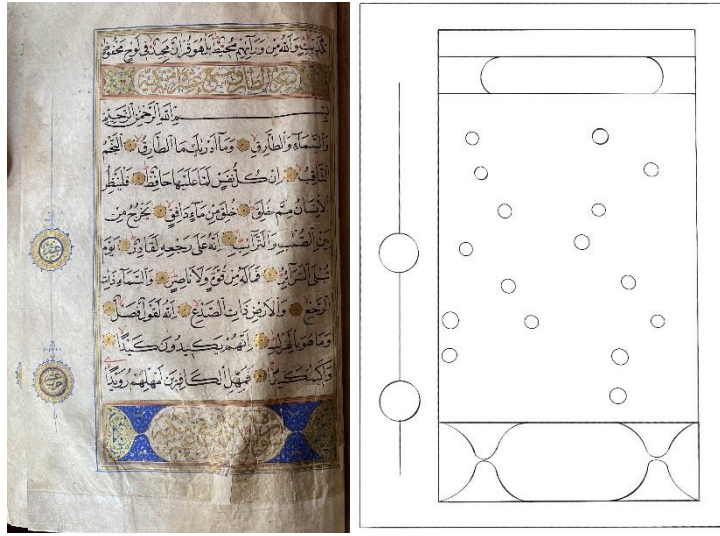

Fotoğraf 167: 0261 Envanter Numaralı Kur'ân-ı Kerim (v.330a)

Çizim 150: Sayfa Düzeni(v.330a)

Varak 330a'da yer alan sûre başı tezhibi 13x2.5cm ebadındadır. Sûre isminin (Tarîk) yazılı olduğu şemsenin kâğıt zeminli yüzeyine açık mavi rûmillerle desen tasarlanmıştır. Şemsenin iki tarafındaki altın zeminli alana açık mavi ve pembe renk rûmi ve hatâyî grubu motiflerle serbest desen uygulanmıştır. Sûre başı tezhibi 3mm genişliğindeki pembe renk ara suyu ve altın cetvellerle sonlandırılmıştır. Ayet sonlarında helezon karakterli duraklar mevcuttur. Müzehhep sûre başının sol tarafında aşere gülleri bulunmaktadır.



Fotoğraf 168: 0261 Envanter Numaralı Kur'ân-ı Kerim'in Sûre Başı (Sûretü't-Târık..v.330a)



Çizim 151: Sûre başı Deseni(v.330a)

Varak 330a'da yer alan sûre başı tezhibi 13x2.5cm ebadındadır. Sûre isminin (A'lâ) yazılı olduğu şemsenin kâğıt zeminli yüzeyine pembe renk rûmillerle serbest desen tasarlanmıştır. Yarım şemse ile yazı arasındaki mavi zeminli alanda, ½ simetrik planlı desende uygulanmış olup, kapalı form rûmi ipliklerden oluşan paftalı alandaki hatâyî grubu motif ve yapraklar altınla çift tahrir tekniğinde bezenmiştir. Kenardaki altın zeminli yarım şemseler ½ simetrik planlıdır. Ortabağ ve rûmi ipliklerden oluşan paftalı alanda hâtayi grubu motiflerle tasarlanan desen, mavi ve siyah renkle çift tahrir tarzda uygulanmıştır. Sûre başı tezhibi 3mm genişliğindeki pembe renk ara suyu ve altın cetvellerle çevrelenmiştir. Ayet sonlarında helezon karakterli duraklar mevcuttur.

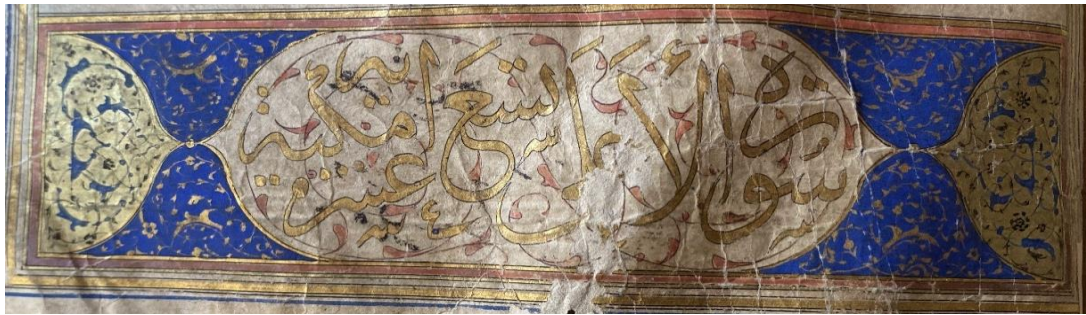

Fotoğraf 169: 0261 Envanter Numaralı Kur'ân-ı Kerim'in Sûre Başı (Sûretü'l A'lâ..v.330a)

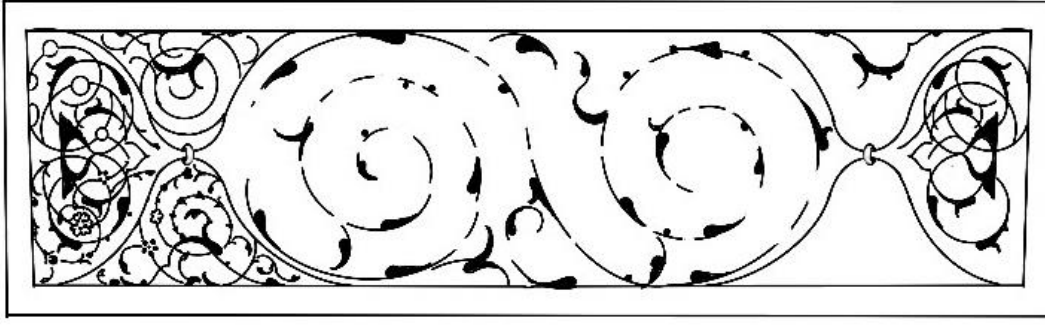

Çizim 152: Sûre Başı Deseni(v.330a)

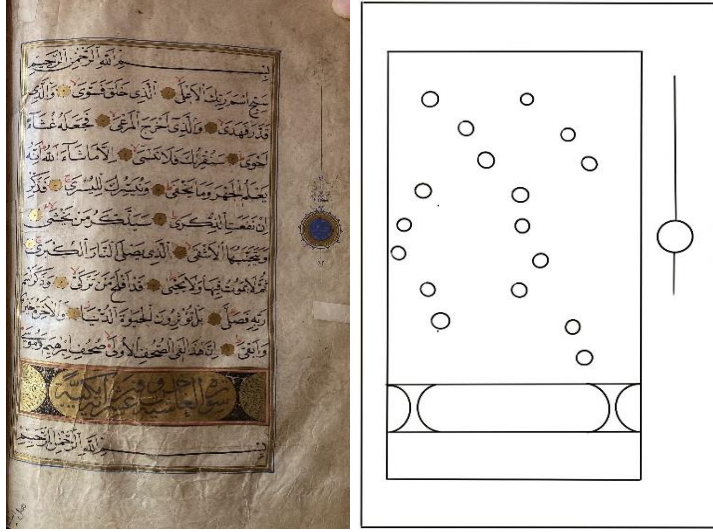

Fotoğraf 170: 0261 Envanter Numaralı Kur'ân-ı Kerim (v.331a)

Çizim 153: Sayfa Düzeni(v.331a)

Varak 331a'da yer alan sûre başı tezhibi 13x2.5cm ebadındadır. Sûre isminin (Gâşiye) yazılı olduğu şemsenin altın zeminli yüzeyinde tezyinat yoktur. Yarım şemse ile yazı arasında kalan alanın zemini siyah olup, hâtayi grubu motif ve yapraklardan meydana gelen ½ simetrik tasarım, altın ile çift tahrir tarzda uygulanmıştır. Kenarda bulunan yarım şemselerin zemini altın olup, üzerine siyah renk hâtayi grubu motiflerle ½ simetrik kompozisyonlu desen çift tahrir tarzda uygulanmıştır. Tezyini alan 4mm genişliğindeki pembe renk ara suyu ve altın cetvellerle çevrelenmiştir. Ayet sonlarında helezon karakterli duraklar mevcuttur. Müzehhep sûre başının sol tarafındaki Mushaf gülü silinmiştir.

Altın ile çift tahrir tarzda uygulanmış söz konusu bezemeli kısım, aynı Mushaf'ın v.56b'deki sûre başı tezhibinde de görülmektedir.



Fotoğraf 308: 0261 Envanter Numaralı Kur'ân-ı Kerim'in Sûre Başı (Sûretü'l Gâşiye..v.331a)



Fotoğraf 309: 0261 Envanter Numaralı Kur'ân-ı Kerim (v.332b-v.333a)

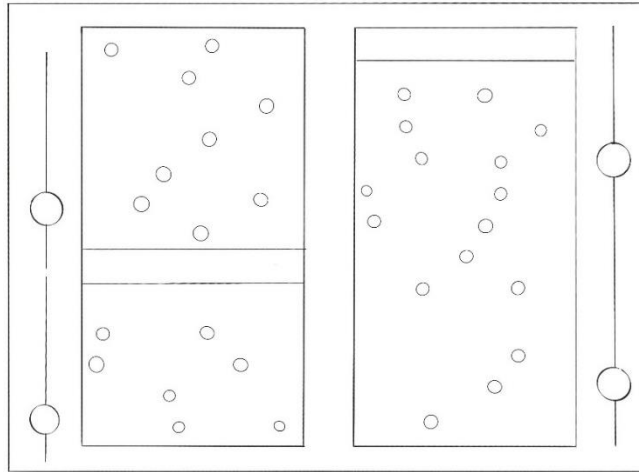

Çizim 154: Sayfa Düzeni(v.332b-v.333a)

Varak 332b'de yer alan sûre başı tezhibi 13x2.5cm ebadındadır. Sûre isminin (Fecr) yazılı olduğu kâğıt zeminli dikdörtgen alanın yüzeyine altın ve pembe renk rûmillerle tasarlanan

serbest desen uygulanarak altın cetvellerle sonlandırılmıştır. Ayet sonlarında helezon karakterli duraklar mevcuttur. Müzehhep sûre başının sağ tarafında aşere gülleri bulunmaktadır.



Fotoğraf 310: 0261 Envanter Numaralı Kur'ân-ı Kerim'in Sûre Başı (Sûretü'l Fecr..v.332b)

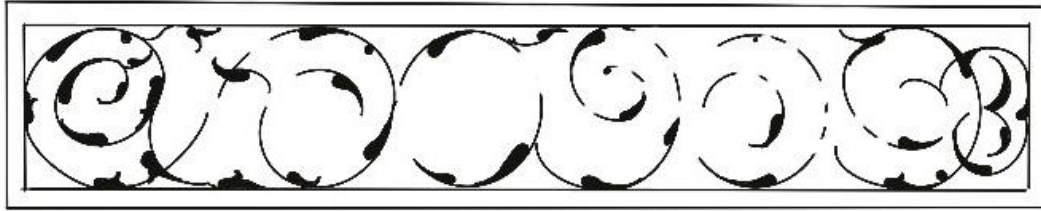

Çizim 155: Sûre Başı Deseni (v.332b)

Varak 333a'da yer alan sûre başı tezhibi 13x2.5cm ebadındadır. Sûre isminin (Beled) yazılı olduğu kâğıt zeminli dikdörtgen alanın yüzeyine lacivert renk rûmillerle tasarlanan serbest kompozisyonlu desen uygulanmıştır. Sûre başı tezhibi lacivert ara suyu ve altın cetvellerle çevrelenmiştir. Ayet sonlarında helezon karakterli duraklar mevcuttur. Müzehhep sûre başının sol tarafında aşere gülleri bulunmaktadır.



Fotoğraf 311: 0261 Envanter Numaralı Kur'ân-ı Kerim'in Sûre Başı (Sûretü'l Beled..v.333a)

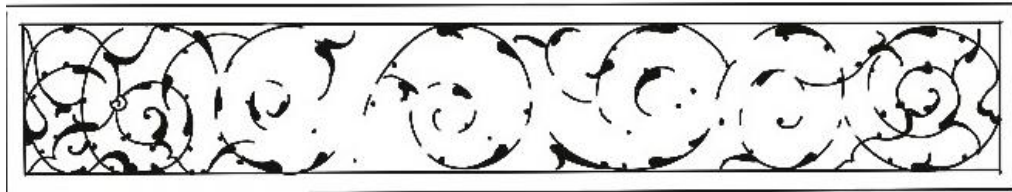

Çizim 156: Sûre Başı Deseni(v.333a)



Fotoğraf 312: 0261 Envanter Numaralı Kur'ân-ı Kerim (v.334b-v.335a)

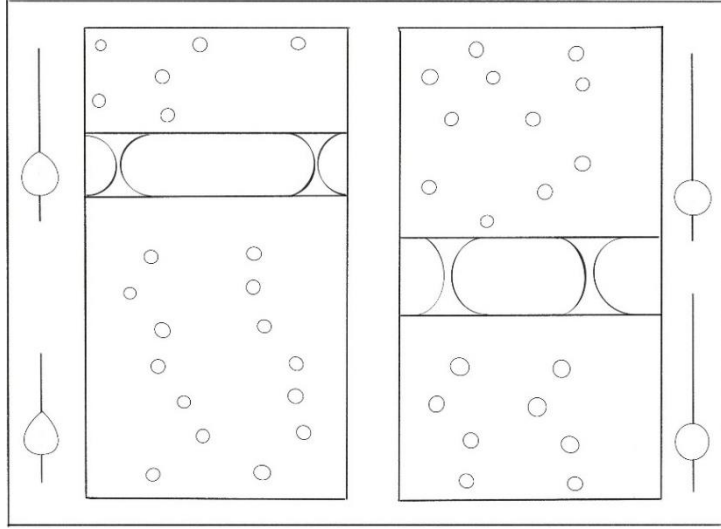

Çizim 157: Sayfa Düzeni(v.334b-v.335a)

Varak 334b'de yer alan sûre başı tezhibi 13x2.5cm ebadındadır. Sûre isminin (Leyl) yazılı olduğu şemsenin altın zeminli yüzeyine bezeme yapılmamıştır. Yarım şemse ile yazı arasındaki lacivert zeminli alanda, hatâyî grubu motif ve yapraklar altınla çift tahrir tekniğinde bezenmiştir. Kenarlardaki altın zeminli yarım şemselerin üzerine hatâyî grubu motiflerle tasarlanan ½ simetrik kompozisyon, altınla çift tahrir tarzda uygulanmıştır. Sûre başı tezhibi 3mm genişliğindeki pembe renk ara suyu ve altın cetvellerle sonlandırılmıştır. Ayet sonlarında helezon karakterli duraklar mevcuttur. Müzehhep sûre başının sağ tarafında aşere gülleri bulunmaktadır.



Fotoğraf 313: 0261 Envanter Numaralı Kur'ân-ı Kerim'in Sûre Başı (Sûretü'l Leyl..v.334b)

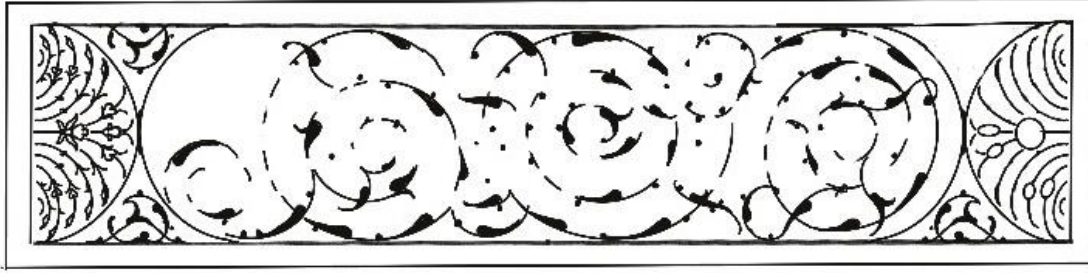

Çizim 158: Sûre Başı Deseni (v.334b)

Varak 335a'da yer alan sûre başı tezhibi 13x2.5cm ebadındadır. Sûre isminin (Şems) yazılı olduğu şemsenin kâğıt zeminli yüzeyine lacivert renk rûmilerle serbest desen tasarlanmıştır. Yarım şemse ile yazı arasındaki lacivert zeminli alanda, rûmi motifi altınla çift tahrir tekniğinde bezenmiştir. Kenarlardaki siyah zeminli yarım şemselerin üzerine hatâyî grubu motiflerle tasarlanan ½ simetrik kompozisyon, altınla çift tahrir tarzda uygulanmıştır. Sûre başı tezhibi 4mm genişliğindeki lacivert renk ara suyu ve altın cetvellerle çevrelenmiştir. Ayet sonlarında helezon karakterli duraklar mevcuttur. Müzehhep sûre başının sol tarafında aşere gülleri bulunmaktadır.



Fotoğraf 314: 0261 Envanter Numaralı Kur'ân-ı Kerim'in Sûre Başı (Sûretü'ş Şems..v.335a)

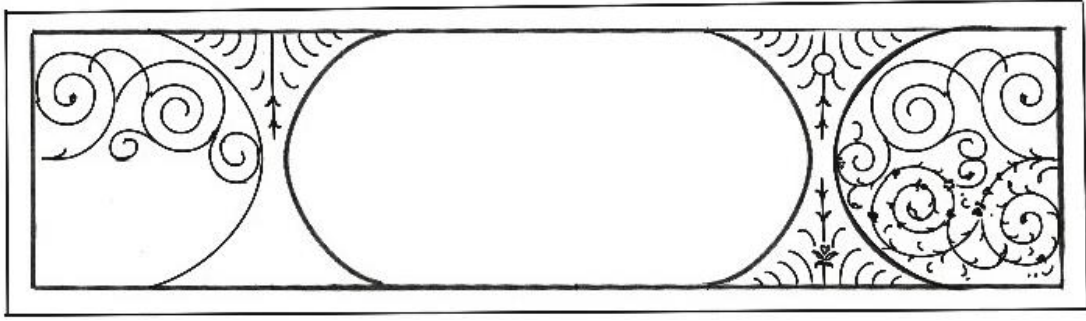

Çizim 159: Sûre Başı Deseni (v.335a)



Fotoğraf 315: 0261 Envanter Numaralı Kur'ân-ı Kerim (v.335b-v.336a)

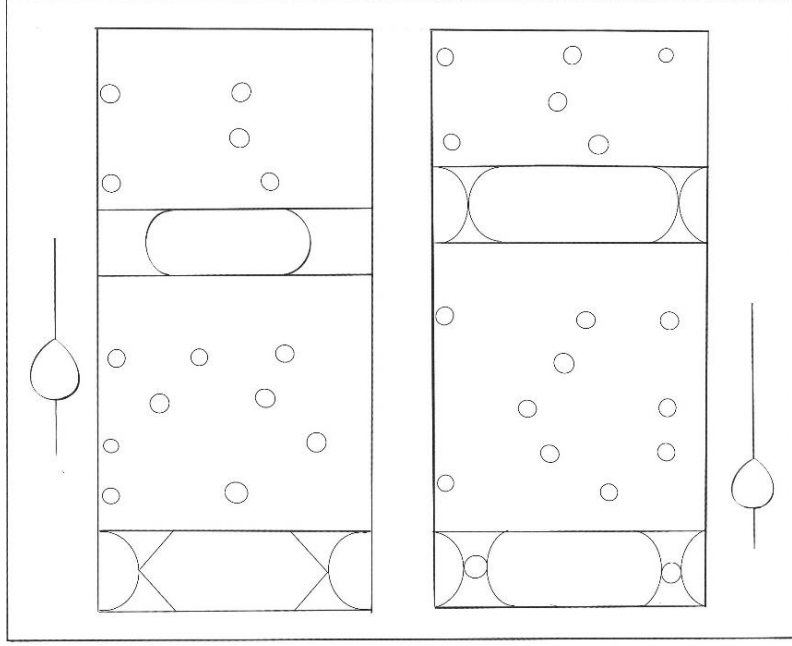

Çizim 160: Sayfa Düzeni(v.335b-v.336a)

Varak 335b’de yer alan sûre başı tezhibi 13x2.5cm ebadındadır. Sûre isminin (Duhâ) yazılı olduğu şemsenin altın zeminli yüzeyine altın ve lacivert renk hatâyî grubu motiflerle serbest desen tasarlanmıştır. Yarım şemse ile yazı arasındaki altın zeminli alanda, ½ simetrik planlı desen uygulanmış olup, kapalı form rûmi ipliklerden oluşan paftalı alandaki hatâyî grubu motif ve yapraklar siyah renkle çift tahrir tekniğinde bezenmiştir. Kenarlardaki lacivert zeminli yarım şemselerin üzerine hatâyî grubu motiflerle tasarlanan ½ simetrik kompozisyon, altınla çift tahrir tarzda uygulanmıştır. Sûre başı tezhibi 4mm genişliğindeki lacivert renk ara suyu ve altın cetvellerle çevrelenmiştir. Ayet sonlarında helezon karakterli duraklar mevcuttur. Müzehhep sûre başının sağ tarafında aşere gülü bulunmaktadır.



Fotoğraf 316: 0261 Envanter Numaralı Kur’ân-ı Kerim’in Sûre Başı (Sûretü’ d Duhâ..v.335b)

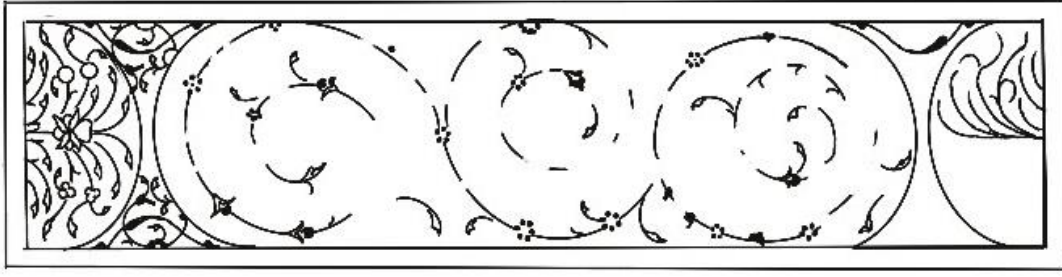

Çizim 161: Sûre Başı Deseni (v.335b)

Varak 335b’de yer alan sûre başı tezhibi 13x2.5cm ebadındadır. Sûre isminin (İnşirah) yazılı olduğu şemsenin altın zeminli yüzeyinde altın ve lacivert renk hatâyî grubu motiflerle serbest desen tasarlanmıştır. Kenarladaki yarım şemse ile yazılı alan arasında kalan altın zeminli daire formlu paftanın üzerine hatâyî ve yapraklarla ½ simetrik desen siyahla çift tahrir tekniğinde uygulanmıştır. Siyah zeminli yarım şemselerin üzerine hatâyî grubu motifleriyle tasarlanan ½ simetrik kompozisyon, altınla çift tahrir tarzda yapılmıştır. Paftalı alanların dışındaki lacivert zeminli kısımlarda ½ simetrik planlı desen uygulanmış olup, kapalı form rûmi ipliklerden oluşan paftalı alandaki hatâyî grubu motif ve yapraklar altınla çift tahrir tekniğinde bezenmiştir. Sûre başı tezhibi 4mm genişliğindeki lacivert renk ara suyu ve altın cetvellerle sınırlandırılmıştır. Ayet sonlarında helezon karakterli duraklar mevcuttur. Müzehhep sûre başının sağ tarafında aşere gülü bulunmaktadır.



Fotoğraf 317: 0261 Envanter Numaralı Kur’ân-ı Kerim’in Sûre Başı (Sûretü’l İnşirah..v.335b)

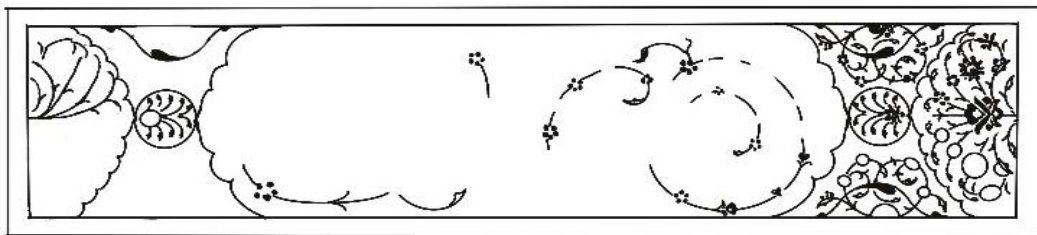

Çizim 162: Sûre Başı Deseni (v.335b)

Varak 336a'da yer alan sûre başı tezhibi 13x2.5cm ebadındadır. Sûre isminin (Tîn) yazılı olduğu şemsenin kâğıt zeminli yüzeyine bezeme yapılmamıştır. Şemsenin iki tarafındaki lacivert zeminli alana, hatâyî grubu motiflerle tasarlanan ½ simetrik desen altınla çift tahrir tarzda uygulanmıştır. Sûre başı tezhibi 4mm genişliğindeki lacivert renk ara suyu ve altın cetvellerle çevrelenmiştir. Ayet sonlarında helezon karakterli duraklar mevcuttur. Müzehhep sûre başının sol tarafında aşere gülü bulunmaktadır.



Fotoğraf 318: 0261 Envanter Numaralı Kur'ân-ı Kerim'in Sûre Başı (Sûretü't-Tîn..v.336a)

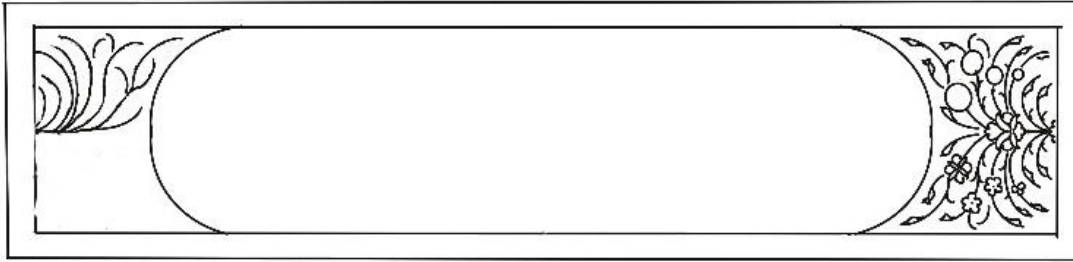

Çizim 163: Sûre Başı Deseni (v.336a)

Varak 336a'da yer alan sûre başı tezhibi 13x2.5cm ebadındadır. Sûre isminin (Alak) yazılı olduğu şemsenin altın zeminli yüzeyine tezhip yapılmamıştır. Yarım şemse ile yazı arasındaki siyah zeminli alanda, kapalı form rûmi ipliklerden oluşan paftalı alandaki hatâyî grubu motif ve yapraklar altınla çift tahrir tekniğinde bezenmiştir. Kenarlardaki lacivert zeminli yarım şemselerin üzerine hatâyî grubu motiflerle tasarlanan ½ simetrik kompozisyon, siyah renkle çift tahrir tarzda uygulanmıştır. Sûre başı tezhibi 4mm genişliğindeki lacivert renk ara suyu ve altın cetvellerle çevrelenmiştir. Ayet sonlarında helezon karakterli duraklar mevcuttur. Müzehhep sûre başının sol tarafında aşere gülü bulunmaktadır.



Fotoğraf 319: 0261 Envanter Numaralı Kur'ân-ı Kerim'in Sûre Başı (Sûretü'l Alak.. v.336a)

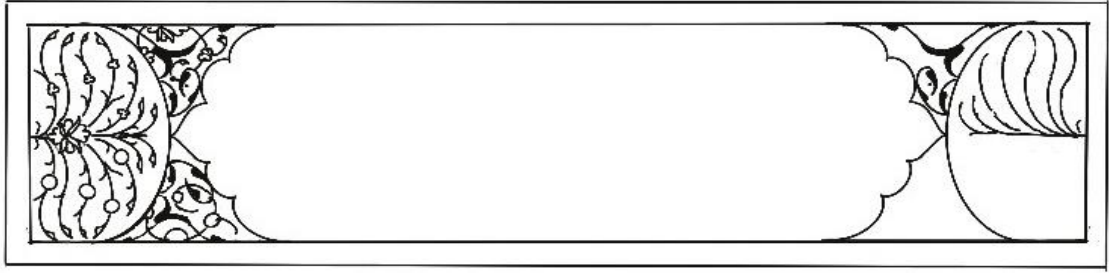

Çizim 164: Sûre Başı Deseni (v.336a)



Fotoğraf 320: 0261 Envanter Numaralı Kur'ân-ı Kerim (v.336b-v.337a)

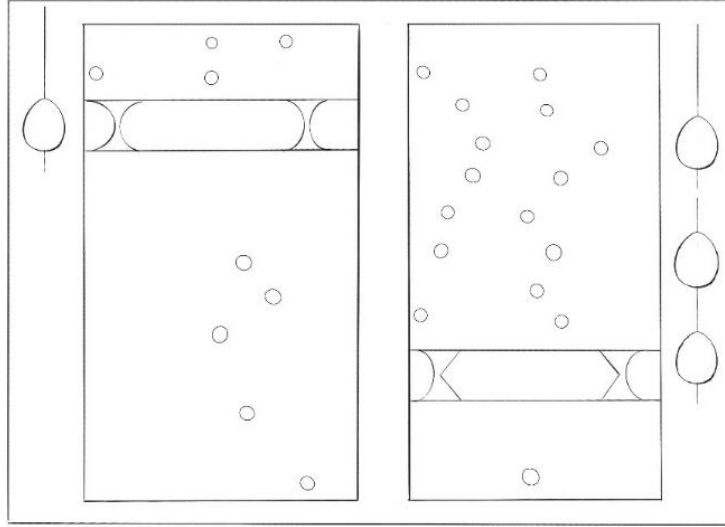

Çizim 165: Sayfa Düzeni(v.336b-v.337a)

Varak 337b'de yer alan sûre başı tezhibi 13x2.5cm ebadındadır. Sûre isminin (Kadir) yazılı olduğu şemsenin kâğıt zeminli yüzeyinde lacivert renk rûmilerle serbest desen tasarlanmıştır. Kenarladaki yarım şemse ile yazılı alan arasında kalan lacivert zeminli kısımlarda simetrik desen uygulanmış olup, kapalı form rûmi ipliklerden oluşan paftalı alandaki hatâyî grubu motif ve yapraklar altınla çift tahrir tekniğinde bezenmiştir. Altın zeminli yarım şemselerin üzerine rûmi ve hatâyî grubu motiflerle tasarlanan serbest kompozisyon, siyah renkte çift tahrir tarzda uygulanmıştır. Sûre başı tezhibi 4mm genişliğindeki lacivert renk ara suyu ve altın cetvellerle sınırlandırılmıştır. Ayet

sonlarında helezon karakterli duraklar mevcuttur. Müzehhep sûre başının sağ tarafında aşere ve hizib gülleri bulunmaktadır.



Fotoğraf 321: 0261 Envanter Numaralı Kur'ân-ı Kerim'in Sûre Başı (Sûretü'l Kadir..v.337b)

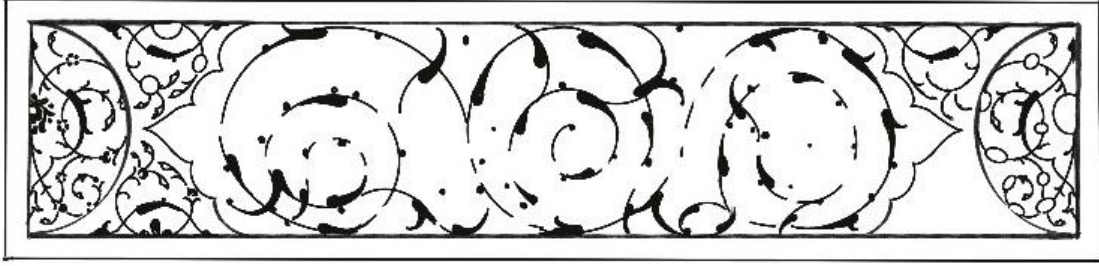

Çizim 166: Sûre Başı Deseni (v.336b)

Varak 338a'da yer alan sûre başı tezhibi 13x2.5cm ebadındadır. Sûre isminin (Beyyine) yazılı olduğu şemsenin kâğıt zeminli yüzeyinde lacivert renk rûmillerle serbest desen tasarlanmıştır. Kenarladaki yarım şemse ile yazılı alan arasında kalan altın zeminli kısımlarda simetrik desen uygulanmış olup, kapalı form ortabağ motifiyle oluşan paftalı alandaki hatâyî grubu motif ve yapraklar siyah renkle çift tahrir tekniğinde bezenmiştir. Lacivert zeminli yarım şemselerin üzerine kapalı form rûmi ipliklerden oluşan paftalı alandaki hatâyî grubu motif ve yapraklar altınla çift tahrir tekniğinde bezenmiştir. Sûre başı tezhibi 4mm genişliğinde lacivert renk ara suyu ve altın cetvellerle çevrelenmiştir. Ayet sonlarında helezon karakterli duraklar mevcuttur. Müzehhep sûre başının sol tarafında aşere gülü bulunmaktadır.



Fotoğraf 322: 0261 Envanter Numaralı Kur'ân-ı Kerim'in Sûre Başı (Sûretü'l Beyyine..v.338a)

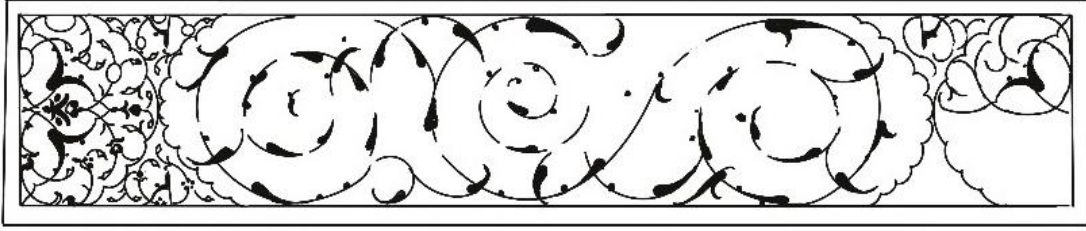

Çizim 167: Sûre Başı Deseni (v.338a)



Fotoğraf 323: 0261 Envanter Numaralı Kur'ân-ı Kerim (v.338b-v.339a)

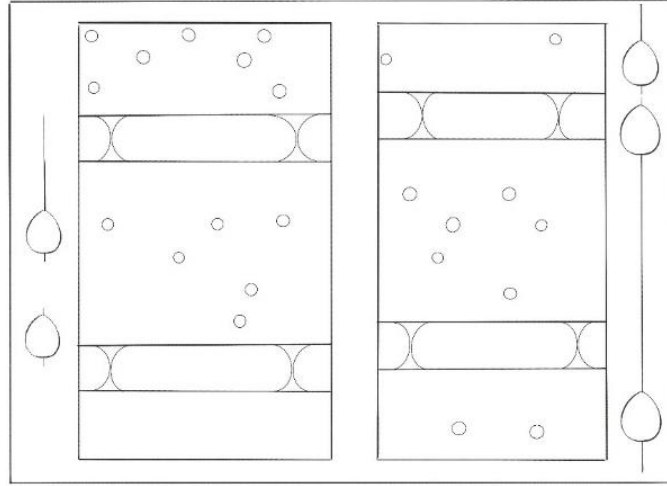

Çizim 168: Sayfa Düzeni(v.338b-v.339a)

Varak 338b'de yer alan sûre başı tezhibi 13x2.5cm ebadındadır. Sûre isminin (Zilzâl) yazılı olduğu şemsenin kâğıt zeminli yüzeyinde lacivert renk rûmillerle serbest desen tasarlanmıştır. Kenarladaki yarım şemse ile yazılı alan arasında kalan altın zeminli kısımlarda simetrik desen uygulanmış olup, yapraklar siyah renkle çift tahrir tekniğinde bezenmiştir. Siyah zeminli yarım şemselerin üzerine hatâyî grubu motif ve yapraklar altınla çift tahrir tekniğinde bezenmiştir. Sûre başı tezhibi 4mm genişliğinde lacivert renk ara suyu ve altın cetvellerle çevrelenmiştir. Ayet sonlarında helezon karakterli duraklar mevcuttur. Müzehhep sûre başının sağ tarafında aşere gülleri bulunmaktadır.



Fotoğraf 324: 0261 Envanter Numaralı Kur'ân-ı Kerim'in Sûre Başı (Sûretü'z Zilzâl..v.338b)

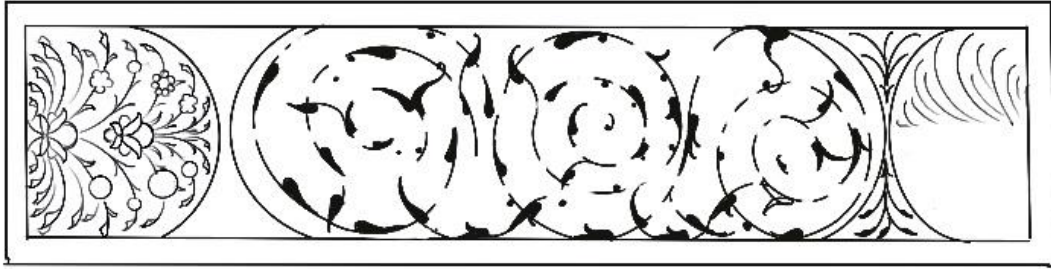

Çizim 169: Sûre Başı Deseni (v.338b)

Varak 338b'de yer alan sûre başı tezhibi 13x2.5cm ebadındadır. Sûre isminin (Âdiyât) yazılı olduğu şemsenin kâğıt zeminli yüzeyinde lacivert renk rûmillerle serbest desen tasarlanmıştır. Kenarladaki yarım şemse ile yazılı alan arasında kalan altın zeminli kısımlarda simetrik desen uygulanmış olup, yapraklar siyah renkle çift tahrir tekniğinde bezenmiştir. Lacivert zeminli yarım şemselerin üzerine hatâyî grubu motif ve yapraklarla tasarlanan ½ simetrik kompozisyon altınla çift tahrir tekniğinde bezenmiştir. Sûre başı tezhibi 4mm genişliğinde lacivert renk ara suyu ve altın cetvellerle çevrelenmiştir. Ayet sonlarında helezon karakterli duraklar mevcuttur. Müzehhep sûre başının sağ tarafında aşere gülleri bulunmaktadır. Altın ile çift tahrir tarzda uygulanmış olan yarım şemselerdeki bezemeler, aynı Mushaf'ın v.56b'deki sûre başı tezhibinde de görülmektedir.



Fotoğraf 325: 0261 Envanter Numaralı Kur'ân-ı Kerim'in Sûre Başı (Sûretü'l Âdiyât..v.338b)

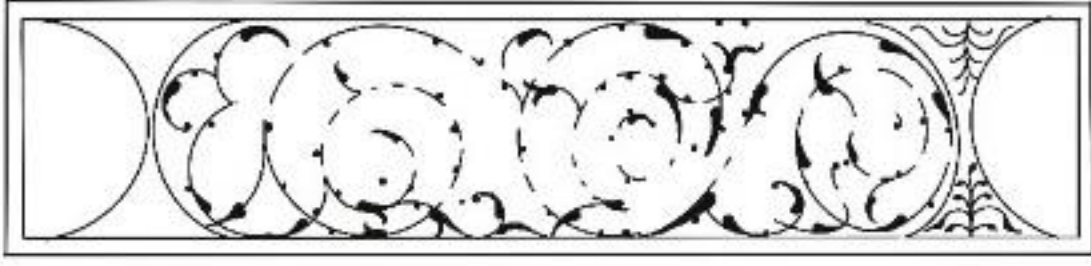

Çizim 170: Sûre Başı Deseni (v.338b)

Varak 339a'da yer alan sûre başı tezhibi 13x2.5cm ebadındadır. Sûre isminin (Kâria) yazılı olduğu şemsenin altın zeminli yüzeyinde siyah renk rûmillerle serbest desen tasarlanmıştır. Kenarladaki yarım şemse ile yazılı alan arasında kalan lacivert zeminli kısımlarda rûmi ve yapraklarla simetrik desen uygulanmış olup, siyah renkle çift tahrir tekniğinde bezenmiştir. Altın zeminli yarım şemselerin üzerine hatâyî grubu motif ve yapraklarla tasarlanan ½ simetrik kompozisyon siyah renkle çift tahrir tekniğinde bezenmiştir. Sûre başı tezhibi 4mm genişliğinde lacivert renk ara suyu ve altın cetvellerle çevrelenmiştir. Ayet sonlarında helezon karakterli duraklar mevcuttur. Müzehhep sûre başının sol tarafında aşere gülleri bulunmaktadır.

Altın ile çift tahrir tarzda uygulanmış olan yarım şemselerdeki bezemeler, aynı Mushaf'ın v.56b'deki sûre başı tezhibinde de görülmektedir.



Fotoğraf 326: 0261 Envanter Numaralı Kur'ân-ı Kerim'in Sûre Başı (Sûretü'l Kâria..v.339a)

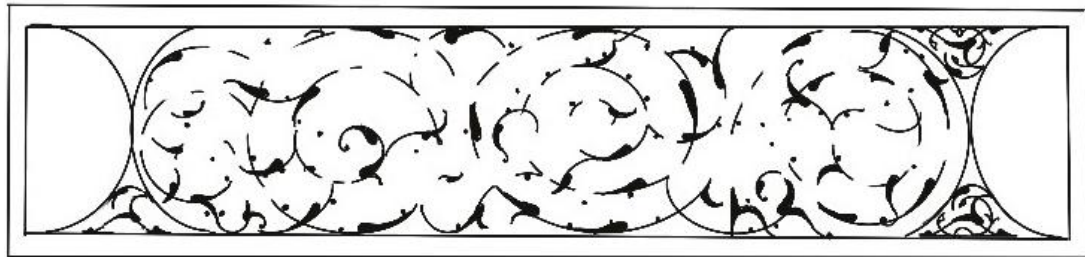

Çizim 171: Sûre Başı Deseni (v.339a)

Varak 339a'da yer alan sûre başı tezhibi 13x2.5cm ebadındadır. Sûre isminin (Tekâsur) yazılı olduğu şemsenin altın zeminli yüzeyinde siyah renk rûmillerle serbest desen tasarlanmıştır. Kenarladaki yarım şemse ile yazılı alan arasında kalan altın zeminli kısımlarda rûmi ipliklerle simetrik desen uygulanmış olup, lacivert renkte çift tahrir tekniğinde bezenmiştir. Kâğıt zeminli yarım şemselerin üzerinde kapalı form rûmi ve hatâyî grubu motiflerle tasarlanan ½ simetrik kompozisyon altın ve lacivertle çift tahrir tekniğinde uygulanmıştır. Sûre başı tezhibi 4mm genişliğinde lacivert renk ara suyu ve altın cetvellerle çevrelenmiştir. Ayet sonlarında helezon karakterli duraklar mevcuttur. Müzehhep sûre başının sol tarafında aşere gülleri bulunmaktadır.



Fotoğraf 327: 0261 Envanter Numaralı Kur'ân-ı Kerim'in Sûre Başı (Sûretü't Tekâsur..v.339a)

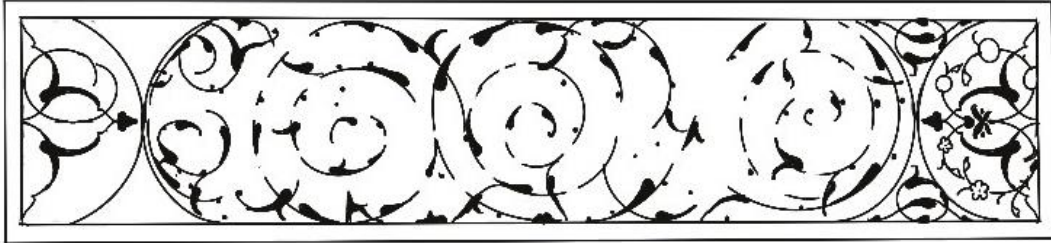

Çizim 172: Sûre Başı Deseni (v.339a)



Fotoğraf 328: 0261 Envanter Numaralı Kur'ân-ı Kerim (v.339b-v.340a)

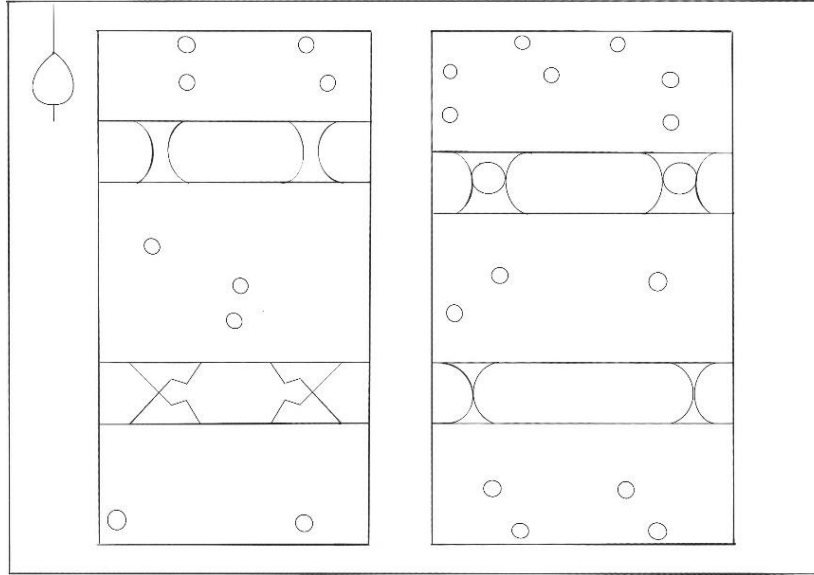

Çizim 173: Sayfa Düzeni(v.339b-v.340a)

Varak 339b'de yer alan sûre başı tezhibi 13x2.5cm ebadındadır. Sûre isminin (Asr) yazılı olduğu şemsenin kâğıt zeminli yüzeyinde lacivert renk rûmillerle serbest desen tasarlanmıştır. Kenarladaki yarım şemse ile yazılı alan arasında kalan siyah zeminli daire formlu paftanın üzerine hatâyî ve yapraklarla ½ simetrik desen altınla çift tahrir tekniğinde uygulanmıştır. Lacivert zeminli yarım şemselerin üzerine hatâyî grubu motifleriyle tasarlanan ½ simetrik desen, altınla çift tahrir tarzda yapılmıştır. Paftalı

alanların dışındaki altın zeminli kısımlarda ½ simetrik planlı desen uygulanmış olup, kapalı form rûmi ipliklerden oluşan paftalı alandaki hatâyî grubu motif ve yapraklar siyahla çift tahrir tekniğinde bezenmiştir. Sûre başı tezhibi 4mm genişliğindeki lacivert renk ara suyu ve altın cetvellerle sınırlandırılmıştır. Ayet sonlarında helezon karakterli duraklar mevcuttur.

Altın ile çift tahrir tarzda uygulanmış olan yarım şemse ve daire formu üzerindeki bezemeler, aynı Mushaf'ın v.335b'deki sûre başı tezhibinde de görülmektedir.



Fotoğraf 329: 0261 Envanter Numaralı Kur'ân-ı Kerim'in Sûre Başı (Sûretü'l Asr..v.339b)

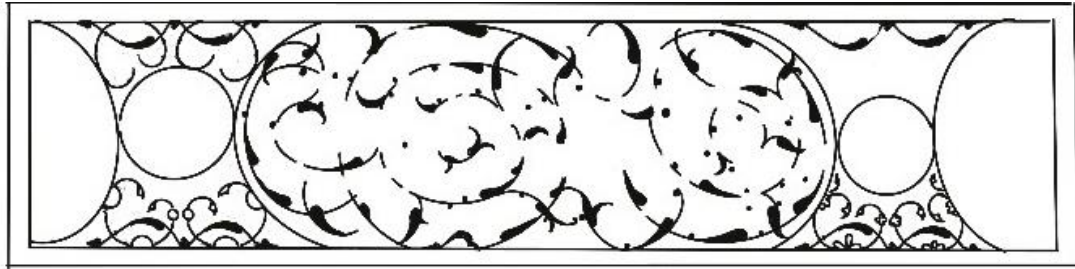

Çizim 174: Sûre Başı Deseni (v.339b)

Varak 339b'de yer alan sûre başı tezhibi 13x2.5cm ebadındadır. Sûre isminin (Hümeze) yazılı olduğu şemsenin kâğıt zeminli yüzeyinde lacivert renk rûmillerle serbest desen tasarlanmıştır. Kenarladaki yarım şemse ile yazılı alan arasında kalan alacivert zeminli kısımlarda simetrik desen uygulanmış olup, yapraklar altınla çift tahrir tekniğinde bezenmiştir. Siyah zeminli yarım şemselerin üzerine hatâyî grubu motif ve yapraklarla tasarlanan ½ simetrik kompozisyon altınla çift tahrir tekniğinde bezenmiştir. Sûre başı tezhibi 4mm genişliğinde lacivert renk ara suyu ve altın cetvellerle çevrenmiştir. Ayet sonlarında helezon karakterli duraklar mevcuttur.

Altın ile çift tahrir tarzda uygulanmış olan yarım şemselerdeki bezemeler, aynı Mushaf'ın v.56b'deki sûre başı tezhibinde de görülmektedir. Yarım şemse ve yazılı alan arasında kalan desen ise v.338b'deki ile aynıdır.



Fotoğraf 330: 0261 Envanter Numaralı Kur'ân-ı Kerim'in Sûre Başı (Sûretü'l Hümeze..v.339b)

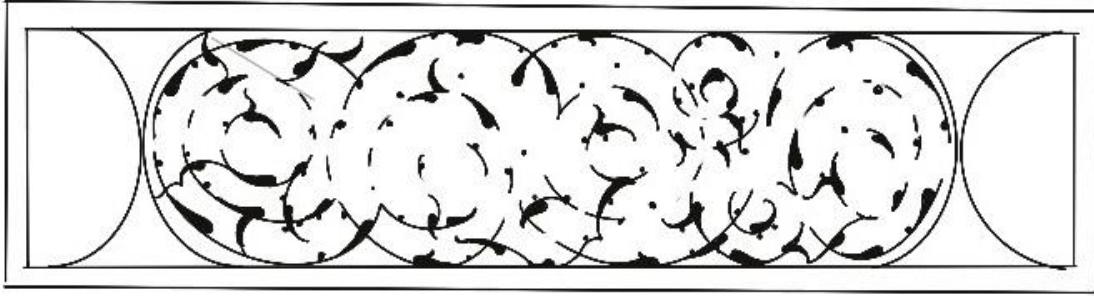

Çizim 175: Sûre Başı Deseni (v.339b)

Varak 340a'da yer alan sûre başı tezhibi 13x2.5cm ebadındadır. Sûre isminin (Fil) yazılı olduğu şemsenin kâğıt zeminli yüzeyinde turuncu renk rûmillerle serbest desen tasarlanmıştır. Kenarladaki yarım şemse ile yazılı alan arasında kalan altın zeminli kısımlarda kapalı form rûmi ve hatâyî grubu motiflerle ½ simetrik desen tasarlanmış olup, siyahla çift tahrir tekniğinde bezenmiştir. Lacivert zeminli yarım şemselerin üzerine bulut ve hatâyî grubu motiflerle tasarlanan ½ simetrik kompozisyon altınla çift tahrir tarzda uygulanmıştır. Sûre başı tezhibi 4mm genişliğinde lacivert renk ara suyu ve altın cetvellerle çevrelenmiştir. Ayet sonlarında helezon karakterli duraklar mevcuttur. Müzehhep sûre başının sol tarafında aşere gülü bulunmaktadır.



Fotoğraf 331: 0261 Envanter Numaralı Kur'ân-ı Kerim'in Sûre Başı (Sûretü'l Fil..v.340a)

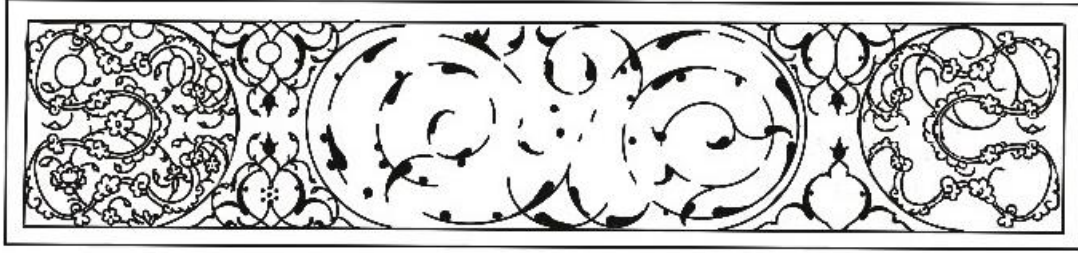

Çizim 176: Sûre Başı Deseni (v.340a)

Varak 340a'da yer alan sûre başı tezhibi 13x2.5cm ebadındadır. Sûre isminin (Kureyş) yazılı olduğu şemsenin kâğıt zeminli yüzeyinde turuncu renk rûmillerle serbest desen tasarlanmıştır. Kenarladaki yarım şemse ile yazılı alan arasında kalan siyah zeminli kısımlarda simetrik desen uygulanmış olup, kapalı form rûmi ipliklerle oluşan paftalı alandaki hatâyî grubu motifler altınla çift tahrir tekniğinde bezenmiştir. Lacivert zeminli yarım şemselerin üzerine kapalı form rûmi ipliklerden oluşan paftalı alandaki hatâyî grubu motifler altınla çift tahrir tekniğinde işlenmiştir. Sûre başı tezhibi 4mm genişliğinde lacivert renk ara suyu ve altın cetvellerle çevrelenmiştir. Ayet sonlarında helezon karakterli duraklar mevcuttur. Müzehhep sûre başının sol tarafında aşere gülü bulunmaktadır.

Altın ile çift tahrir tarzda uygulanmış olan yarım şemselerdeki bezemeler, aynı Mushaf'ın v.338a'daki sûre başı tezhibinde de görülmektedir.



Fotoğraf 332: 0261 Envanter Numaralı Kur'ân-ı Kerim'in Sûre Başı (Sûretü'l Kureyş..v.340a)

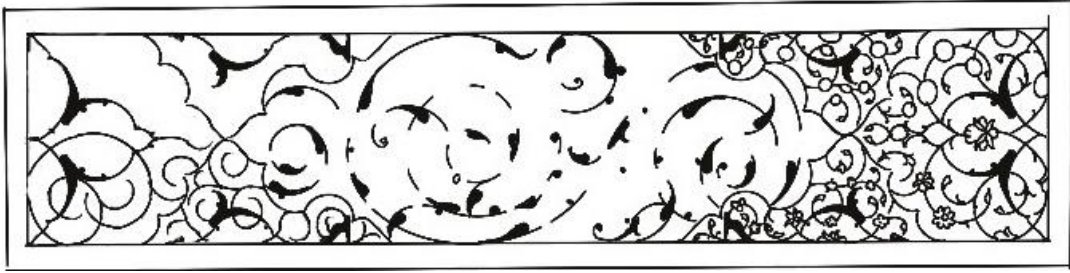

Çizim 177: Sûre Başı Deseni (v.340a)



Fotoğraf 171: 0261 Envanter Numaralı Kur'ân-ı Kerim (v.340b-v.341a)

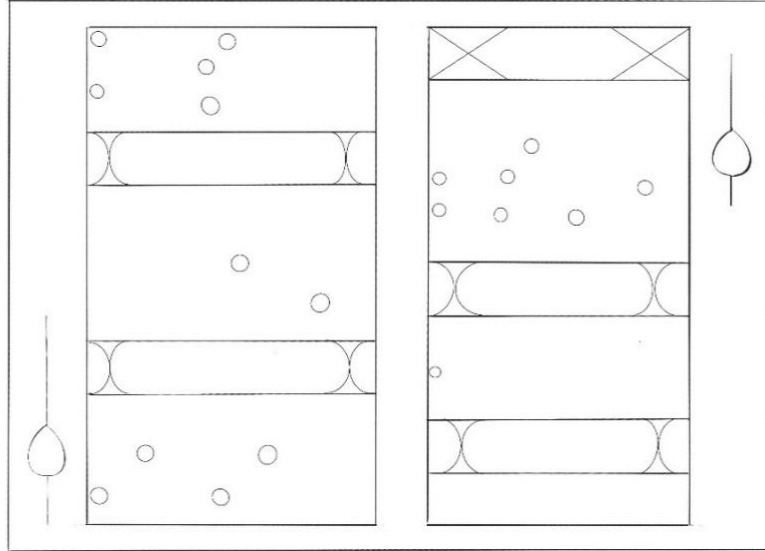

Çizim 178: Sayfa Düzeni(v.340b-v.341a)

Varak 340b'de yer alan sûre başı tezhibi 13x2.5cm ebadındadır. Sûre isminin (Maun) yazılı olduğu şemsenin kâğıt zeminli yüzeyinde lacivert renk rûmillerle serbest desen tasarlanmıştır. Kenarladaki yarım şemse ile yazılı alan arasında kalan altın zeminli kısımlarda hatâyî grubu motiflerle ½ simetrik desen uygulanmış olup, siyah renkle çift tahrir tekniğinde bezenmiştir. Lacivert zeminli yarım şemselerin üzerine hatâyî grubu motiflerle tasarlanan ½ simetrik kompozisyon altınla çift tahrir tekniğinde uygulanmıştır. Sûre başı tezhibi 4mm genişliğinde lacivert renk ara suyu ve altın cetvellerle

çevrelenmiştir. Ayet sonlarında helezon karakterli duraklar mevcuttur. Müzehhep sûre başının sağ tarafında aşere gülü bulunmaktadır.

Altın ile çift tahrir tarzda uygulanmış olan yarım şemselerdeki bezemeler, aynı Mushaf'ın v.56b'deki sûre başı tezhibinde de görülmektedir.



Fotoğraf 172: 0261 Envanter Numaralı Kur'ân-ı Kerim'in Sûre Başı (Sûretü'l Maun..v.340b)

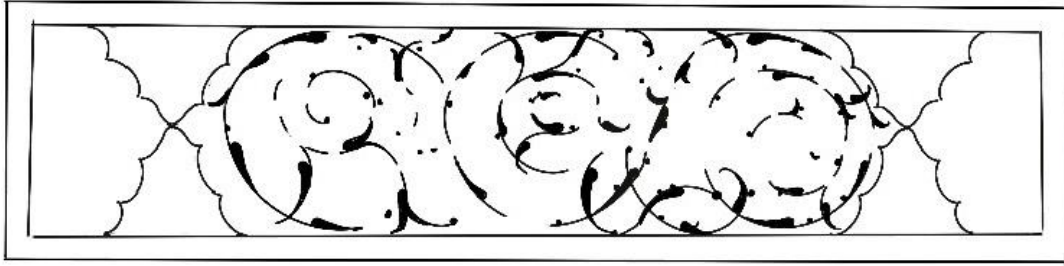

Çizim 179: Sûre Başı Deseni (v.340b)

Varak 340b'de yer alan sûre başı tezhibi 13x2.5cm ebadındadır. Sûre isminin (Kevser) yazılı olduğu şemsenin kâğıt zeminli yüzeyinde lacivert renk rûmillerle serbest desen tasarlanmıştır. Kenarladaki yarım şemse ile yazılı alan arasında kalan lacivert zeminli kısımlarda yapraklarla simetrik desen uygulanmış olup, altınla çift tahrir tekniğinde bezenmiştir. Altın zeminli yarım şemselerin üzerinde kapalı form rûmi ipliklerden oluşan paftalı alandaki hatâyî grubu motif ve yapraklar siyahla çift tahrir tekniğinde uygulanmıştır. Sûre başı tezhibi 4mm genişliğindeki lacivert renk ara suyu ve altın cetvellerle sınırlandırılmıştır. Ayet sonlarında helezon karakterli duraklar mevcuttur. Müzehhep sûre başının sağ tarafında aşere gülü bulunmaktadır.

Altın ile çift tahrir tarzda uygulanmış olan lacivert zemin üzerindeki bezemeler, aynı Mushaf'ın v.338b'deki sûre başı tezhibinde de görülmektedir.



Fotoğraf 173: 0261 Envanter Numaralı Kur'ân-ı Kerim'in Sûre Başı (Sûretü'l Kevser..v.340b)

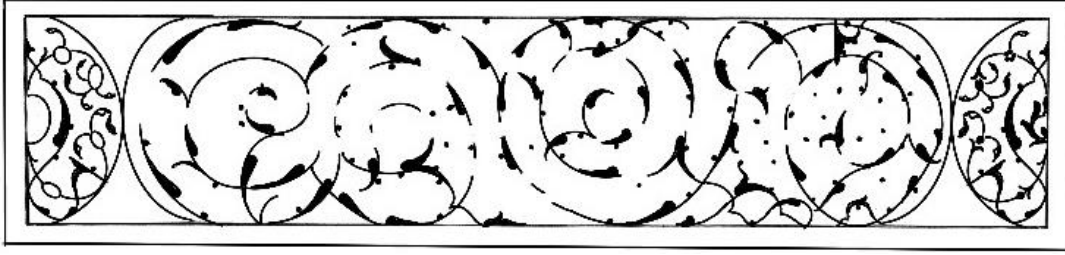

Çizim 180: Sûre Başı Deseni (v.340b)

Varak 340b'de yer alan sûre başı tezhibi 13x2.5cm ebadındadır. Sûre isminin (Kafirun) yazılı olduğu şemsenin kâğıt zeminli yüzeyinde lacivert renk hatâyî grubu motiflerle serbest desen tasarlanmıştır. Kenarladaki yarım şemse ile yazılı alan arasında kalan lacivert zeminli kısımlarda simetrik desen uygulanmış olup, yapraklar siyahla çift tahrir tekniğinde bezenmiştir. Lacivert zeminli yarım şemselerin üzerine hatâyî grubu motiflerle tasarlanan ½ simetrik desen, altınla çift tahrir tarzda uygulanmıştır. Sûre başı tezhibi 4mm genişliğinde lacivert renk ara suyu ve altın cetvellerle çevrelenmiştir. Ayet sonlarında helezon karakterli duraklar mevcuttur. Müzehhep sûre başının sağ tarafında aşere gülü bulunmaktadır.

Altın ile çift tahrir tarzda uygulanmış olan yarım şemselerdeki bezemeler, aynı Mushaf'ın v.56b'deki sûre başı tezhibinde de görülmektedir. Yarım şemse ve yazılı alan arasında kalan desen ise v.338b'deki ile aynıdır.



Fotoğraf 174: 0261 Envanter Numaralı Kur'ân-ı Kerim'in Sûre Başı (Sûretü'l Kafirun..v.340b)

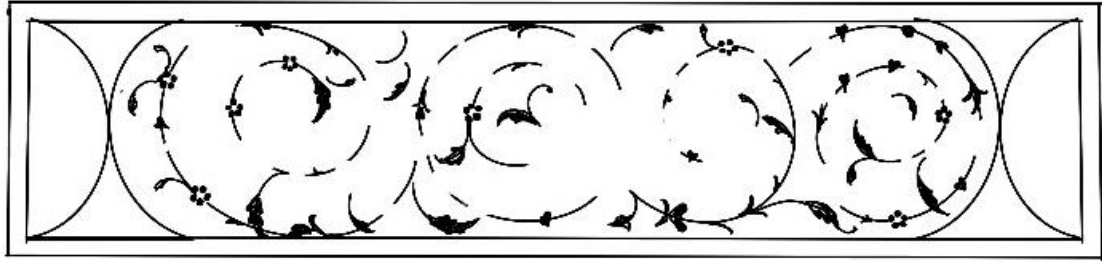

Çizim 181: Sûre Başı Deseni(v.340b)

Varak 341a'da yer alan sûre başı tezhibi 13x2.5cm ebadındadır. Sûre isminin (Nasr) yazılı olduğu şemsenin kâğıt zeminli yüzeyinde lacivert renk hatâyî grubu motiflerle serbest desen tasarlanmıştır. Kenarladaki yarım şemse ile yazılı alan arasında kalan lacivert zeminli kısımlarda hatâyî grubu motiflerle ½ simetrik desen uygulanmış olup, siyahla çift tahrir tekniğinde bezenmiştir. Siyah zeminli yarım şemselerin üzerine hatâyî grubu motiflerle tasarlanan ½ simetrik desen, altınla çift tahrir tarzda uygulanmıştır. Sûre başı tezhibi 4mm genişliğinde lacivert renk ara suyu ve altın cetvellerle çevrelenmiştir. Ayet sonlarında helezon karakterli duraklar mevcuttur. Müzehhep sûre başının sol tarafında aşere gülü bulunmaktadır.

Altın ile çift tahrir tarzda uygulanmış olan yarım şemse ve lacivert zemin üzerindeki bezemeler, aynı Mushaf'ın v.56b'deki sûre başı tezhibinde de görülmektedir.



Fotoğraf 175: 0261 Envanter Numaralı Kur'ân-ı Kerim'in Sûre Başı (Sûretü'n Nasr.. v.341a)

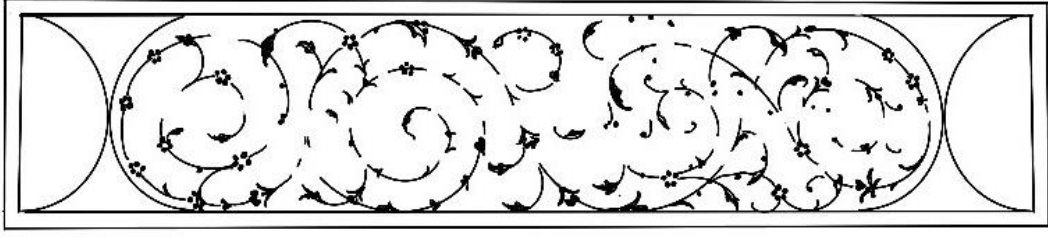

Çizim 182: Sûre Başı Deseni(v.341a)

Varak 341a'da yer alan sûre başı tezhibi 13x2.5cm ebadındadır. Sûre isminin (Tebbet) yazılı olduğu şemsenin kâğıt zeminli yüzeyinde lacivert renk rûmillerle serbest desen tasarlanmıştır. Kenarlardaki yarım şemse ile yazılı alan arasında kalan siyah zeminli kısımlarda hatâyî grubu motiflerle ½ simetrik desen uygulanmış olup, altınla çift tahrir tekniğinde bezenmiştir. Lacivert zeminli yarım şemselerin üzerine hatâyî grubu motiflerle tasarlanan ½ simetrik desen, altınla çift tahrir tarzda uygulanmıştır. Sûre başı tezhibi 4mm genişliğinde lacivert renk ara suyu ve altın cetvellerle çevrelenmiştir. Ayet sonlarında helezon karakterli duraklar mevcuttur. Müzehhep sûre başının sol tarafında aşere gülü bulunmaktadır.

Altın ile çift tahrir tarzda uygulanmış olan yarım şemse ve siyah zemin üzerindeki bezemeler, aynı Mushaf'ın v.56b'deki sûre başı tezhibinde de görülmektedir.



Fotoğraf 176: 0261 Envanter Numaralı Kur'ân-ı Kerim'in Sûre Başı (Sûretü Tebbet..v.341a)

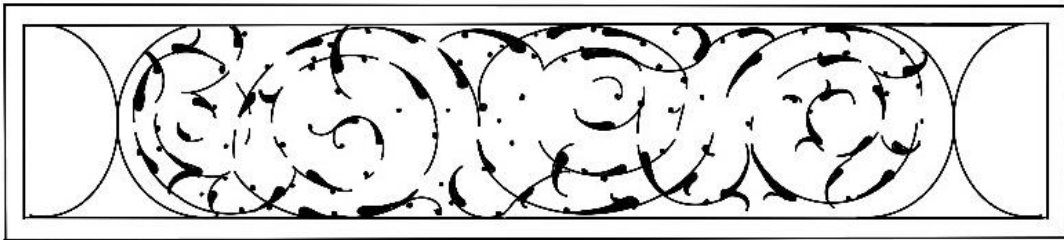

Çizim 183: Sûre Başı Deseni(v.341a)

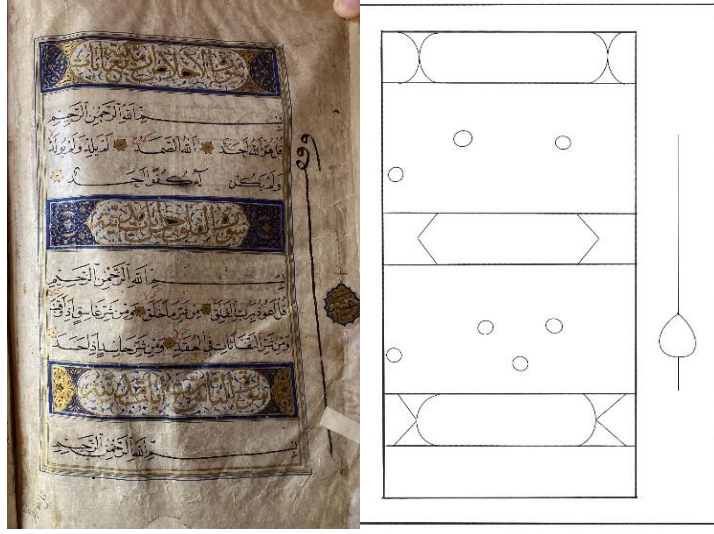

Fotoğraf 177: 0261 Envanter Numaralı Kur'ân-ı Kerim (v.341b)

Çizim 184: Sayfa Düzeni (v.341b)

Varak 341b'de yer alan sûre başı tezhibi 13x2.5cm ebadındadır. Sûre isminin (ihlâs) yazılı olduğu şemsenin kâğıt zeminli yüzeyinde lacivert renk rûmillerle serbest desen tasarlanmıştır. Kenarladaki yarım şemse ile yazılı alan arasında kalan altın zeminli kısımlarda kapalı form rûmi ve hatâyî grubu motiflerle simetrik desen uygulanmış olup, siyah renkle çift tahrir tekniğinde bezenmiştir. Lacivert zeminli yarım şemselerin üzerine hatâyî grubu motiflerle tasarlanan ½ simetrik desen, altınla çift tahrir tarzda uygulanmıştır. Sûre başı tezhibi 4mm genişliğinde lacivert renk ara suyu ve altın cetvellerle çevrelenmiştir. Ayet sonlarında helezon karakterli duraklar mevcuttur. Müzehhep sûre başının sağ tarafında aşere gülü bulunmaktadır.

Altın ile çift tahrir tarzda uygulanmış olan yarım şemselerdeki bezemeler, aynı Mushaf'ın v.56b'deki sûre başı tezhibinde de görülmektedir. Yarım şemse ve yazılı alan arasında kalan desen ise v.339a'daki ile aynıdır.



Fotoğraf 178: 0261 Envanter Numaralı Kur'ân-ı Kerim'in Sûre Başı (Sûretü'l İhlâs..v.341b)

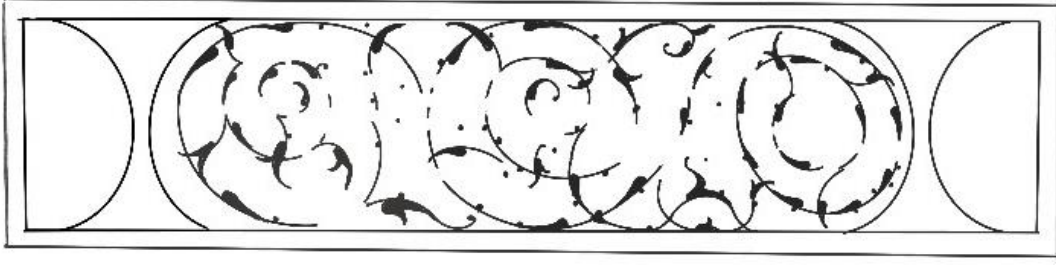

Çizim 185: Sûre Başı Deseni (v.341b)

Varak 341b’de yer alan sûre başı tezhibi 13x2.5cm ebadındadır. Sûre isminin (Felak) yazılı olduğu şemsenin kâğıt zeminli yüzeyinde lacivert renk rûmillerle serbest desen tasarlanmıştır. Kenarladaki lacivert zeminli kısımlarda ½ simetrik desen tasarlanmış olup, kapalı form rûmi motifiyle oluşan paftalı alandaki hatâyî grubu motifler altınla çift tahrir tekniğinde bezenmiştir. Sûre başı tezhibi 4mm genişliğinde lacivert renk ara suyu ve altın cetvellerle çevrelenmiştir. Ayet sonlarında helezon karakterli duraklar mevcuttur. Müzehhep sûre başının sağ tarafında aşere gülü bulunmaktadır.



Fotoğraf 179: 0261 Envanter Numaralı Kur’ân-ı Kerim’in Sûre Başı (Sûretü’l Felak..v.341b)

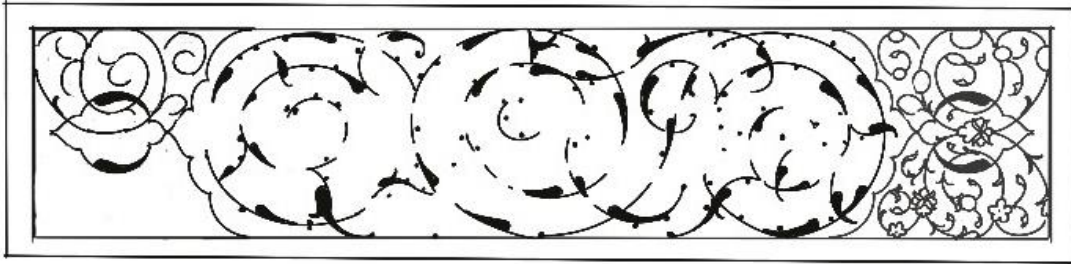

Çizim 186: Sûre Başı Deseni (v.341b)

Varak 341b’de yer alan sûre başı tezhibi 13x2.5cm ebadındadır. Sûre isminin (Nâs) yazılı olduğu şemsenin kâğıt zeminli yüzeyinde lacivert renk rûmillerle serbest desen tasarlanmıştır. Kenarladaki yarım şemse ile yazılı alan arasında kalan lacivert zeminli kısımlarda simetrik desen uygulanmış olup, yapraklar altınla çift tahrir tekniğinde

bezenmiştir. Altın zeminli yarım şemselerin üzerine hatâyî grubu motiflerle tasarlanan ½ simetrik desen, siyahla çift tahrir tarzda uygulanmıştır. Sûre başı tezhibi 4mm genişliğinde lacivert renk ara suyu ve altın cetvellerle çevrelenmiştir. Ayet sonlarında helezon karakterli duraklar mevcuttur. Müzehhep sûre başının sağ tarafında aşere gülü bulunmaktadır.

Altın ile çift tahrir tarzda uygulanmış olan yarım şemse ve yazılı alan arasında kalan bezemeler, aynı Mushaf'ın v.338b'deki sûre başı tezhibinde de görülmektedir.



Fotoğraf 180: 0261 Envanter Numaralı Kuran- Kerim'in Sûre Başı (Sûretü'n-Nâs..v.341b)

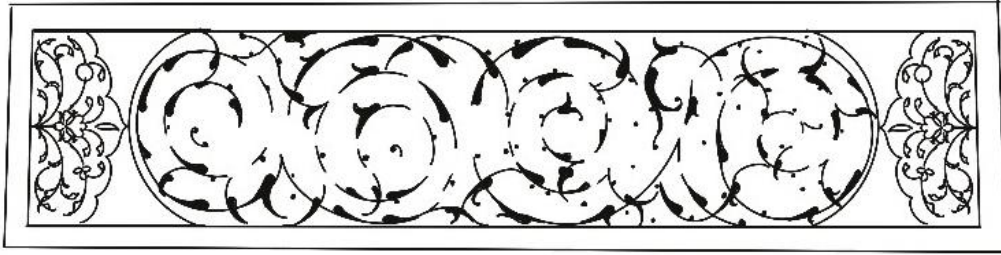

Çizim 187: Sûre Başı Deseni(v.341b)

0261 Envanter Numaralı Kuran-ı Kerim'in Gülleri

Kur'ân-ı Kerim'in haşiye kısmının sağ ve solunda yer alan Mushaf güllerinde birkaç farklı form kullanılmış olup, fotoğraf ve çizimleri net görünmesi açısından orijinal ölçülerinden yaklaşık %20 oranda büyütülmüştür.

Mushaf'ın v.7b'de bulunan yuvarlak formulu aşere gülünün çapı 2.7cm, tiğ uzunluğu 14.5cm dir. Aşere ibaresi etrafındaki serbest rûmi kompozisyonlu desen altın zemin üzerine siyah tahrirle uygulanmıştır. Altın zemin üzerine üç nokta iğne perdahı yapılmıştır. Gülün etrafını ince-kalın, altın ve lacivert renkte cetveller çevreler. En dıştaki

lacivert kuzunun üstünde eşit aralıklarla üç nokta görülmektedir. Lacivert renkli tığ, rûmi motiflerinden yapılmış küçük süslemelerden oluşmaktadır.

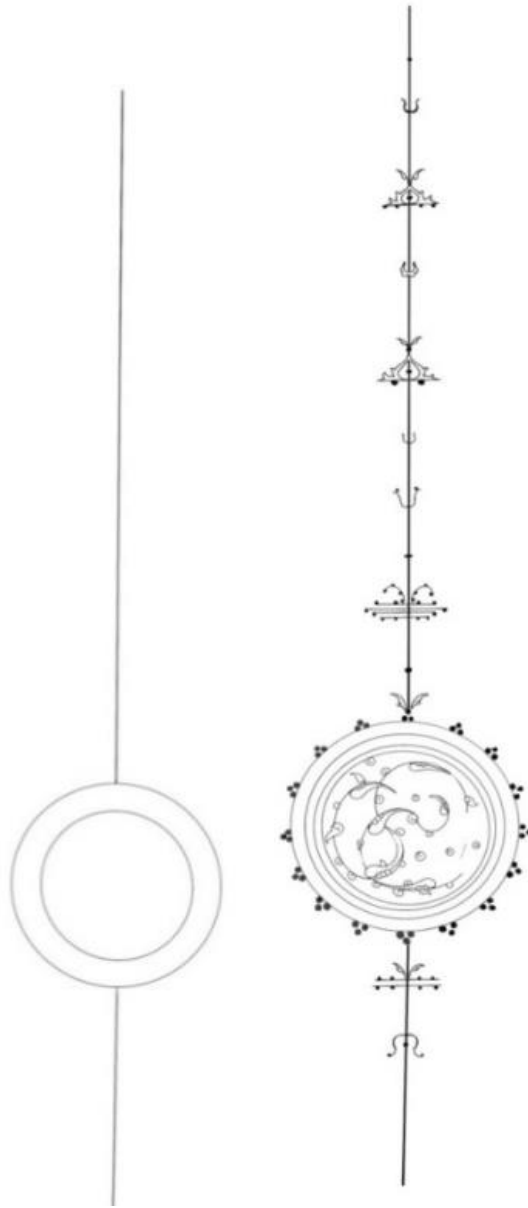

Fotoğraf 181: 0261 Envanter Numaralı Kur'ân-ı Kerim'in Aşere Gülü(v.7b)

Çizim 188: Gül Deseni(v.7b)

V.10a'da yer alan nısf-ı hizib(hizibin yarısı) gülünün çapı 2.5cm, tığ uzunluğu 12.7cm'dir. Dilimli lacivert yazı zemini üzerinde turuncu renkli hâtayı grubu motiflerden oluşan serbest desen görülmektedir. Etrafındaki altın zemine iğne perdahı yapılmıştır. Lacivert renkli dendanlı ince cetvel üzerinde üç nokta küçük süslemeler görülmektedir. Tığ ekseninde rûmi motiflerden oluşan süslemeler vardır.

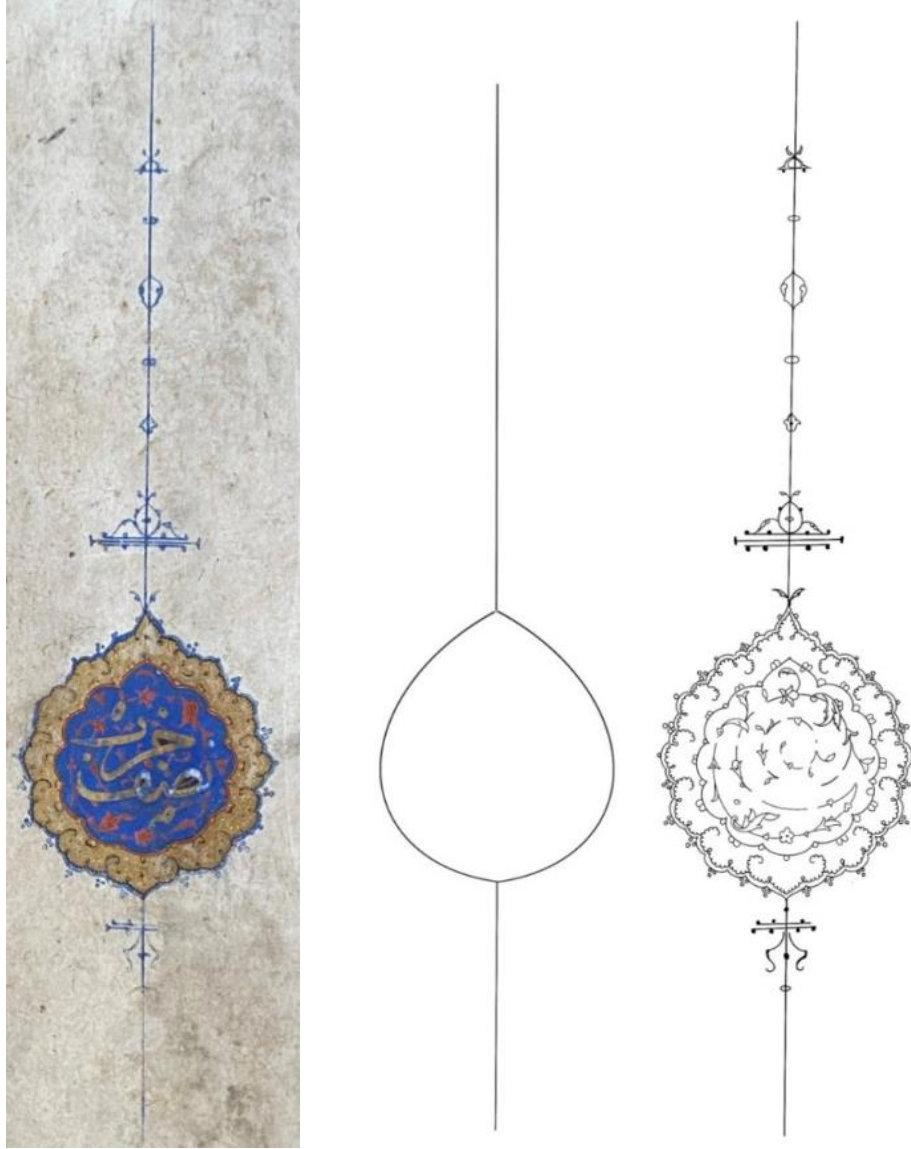

Fotoğraf 182: 0261 Envanter Numaralı Kur'ân-ı Kerim'in Nısfu Hizib Gülü (v.10a)

Çizim 189: Gül Deseni(v.10a)

Kur'ân-ı Kerim'in v.95b'de alt alta yerleştirilmiş olan 2.5cm çapında damla formundaki secde ve nisf-ı hizib gülü tığlarıyla birlikte 13cm uzunluğundadır. Yazının zemini sıvama altın üzerine siyah renkli serbest rûmi kompozisyondan oluşmaktadır. Etrafındaki kalın dendanlı lacivert cetvel üstüne noktalar konulup hareket kazandırılmıştır. Tığlar geometrik sade motiflerden oluşmaktadır.

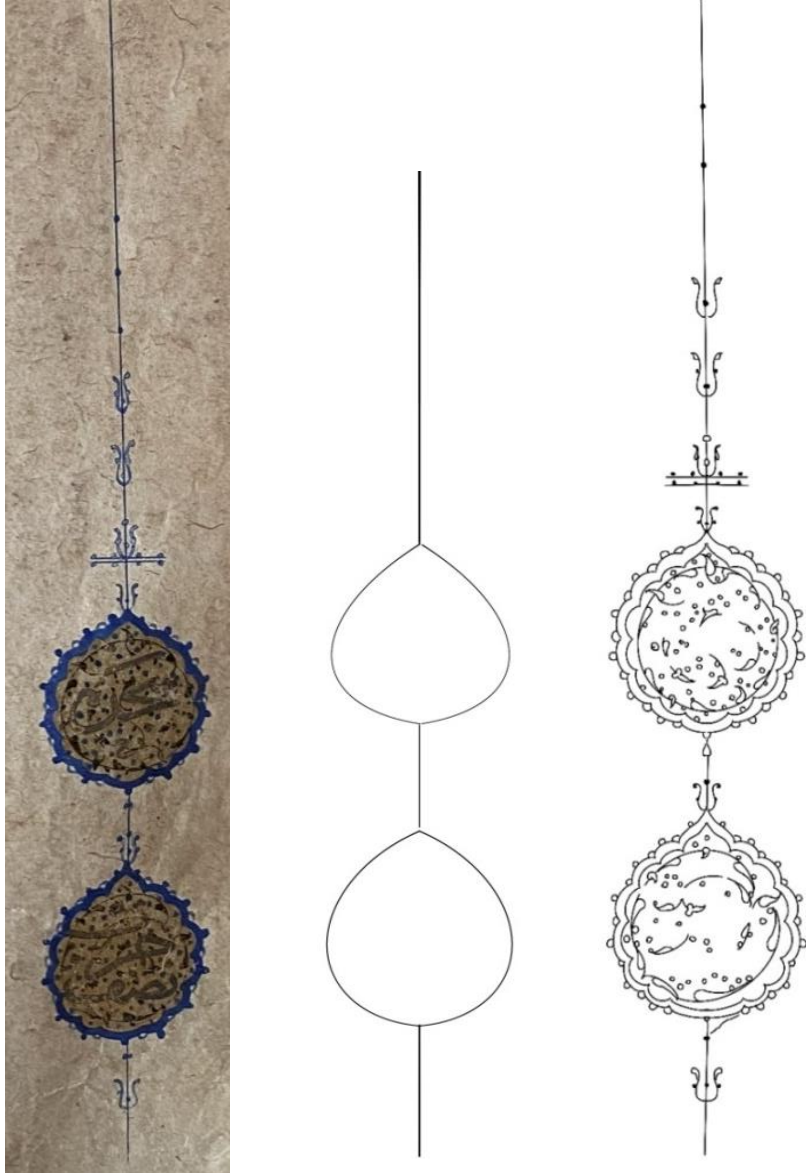

Fotoğraf 183: 0261 Envanter Numaralı Kur'ân-ı Kerim Secde ve Nısfu Hizib Gülü (v.95b)

Çizim 190: Gül Deseni(v.95b)

Varak171a'da bulunan güllerin üstteki daire alttaki hatâyî formludur. Çapı 2.7cm, tığlarıyla beraber 14.5cm ölçülerindedir. Yazı zemini silinmiş olan gülün, serbest rûmi kompozisyonlu deseni altın zemin üzerine lacivert tahrirle uygulanmıştır. Gülün etrafını ince-kalın, altın ve pembe renkte cetveller çevreler. Pembe cetvelde (-) şekiller altın cetvelde ise münhani motifi yapılmıştır. En dıştaki lacivert kuzunun üstünde eşit aralıklarla üç noktalar yerleştirilmiştir. Tığlarda hatâyî grubu motiflerle çift tahrir tekniği kullanılmıştır.

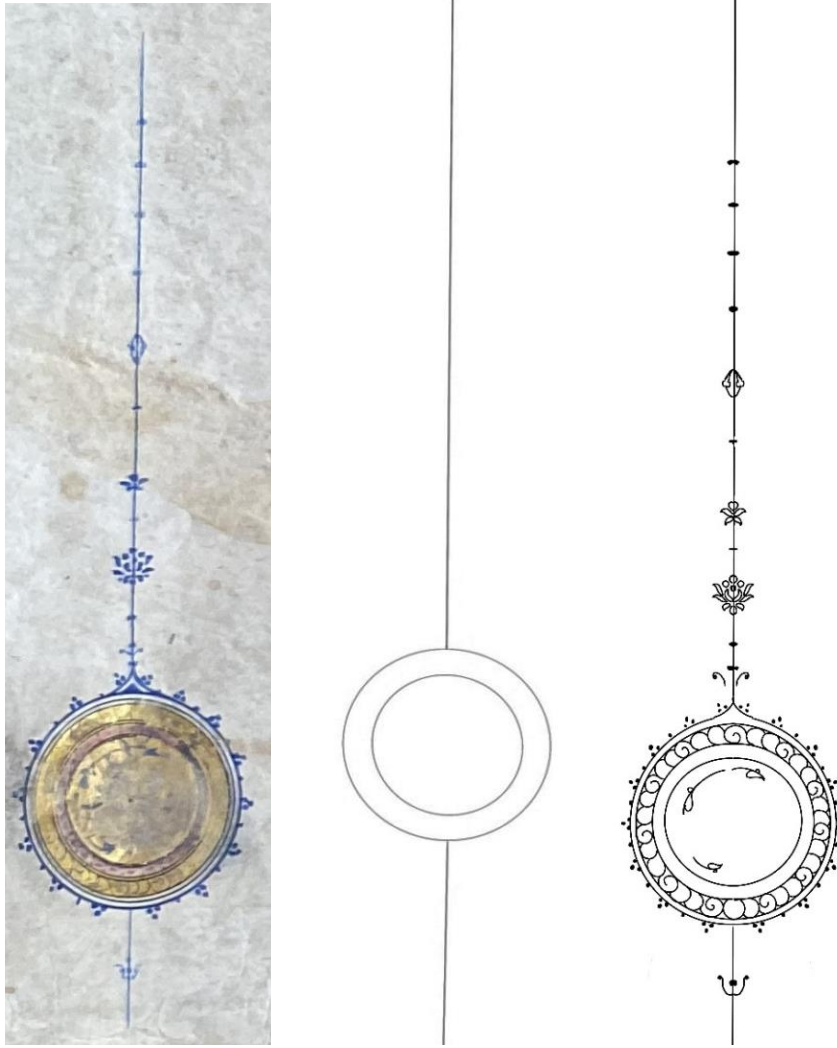

Fotoğraf 184: 0261 Envanter Numaralı Kur'ân-ı Kerim'in Gülü(v.171a)

Çizim 191: Gül Deseni(v.171a)

V.171a'da altta müzehhep sûre başının sol tarafında yer alan hizib gülünün çapı 2.5cm olup, tığlarla birlikte 12cm uzunluğundadır. Hatâyî formundaki gülün altın zemini üzerine turuncu renkte rûmi motiflerinden oluşan serbest desen yapılmıştır. Meşime ve taç yaprakları lacivert renkle tahrirlenmiştir. Hatâyî grubu motiflerden oluşan tığlarda çift tahrir tekniği uygulanmıştır.



Fotoğraf 185: 0261 Envanter Numaralı Kur'ân-ı Kerim'in Hizib Gülü (v.171a)

Çizim 192: Gül Deseni(v.171a)

Kur'ân-ı Kerim'in v.175b'de bulunan yuvarlak formlu aşere gülünün çapı 2.7cm'dir. Aşere ve hizbu rubu'(hizibin dörtte biri) ibaresi etrafındaki serbest rûmi kompozisyonlu desen altın zemin üzerine altınla uygulanmıştır. Gülün etrafını ince-kalın, altın ve lacivert renkte cetveller çevreler.Lacivert cetvelde (+,-)şekiller yer alırken altın cetvelde münhani formuna benzer yuvarlaklar yapılmıştır. En dıştaki lacivert kuzunun üstünde eşit

aralıklarla üç nokta görülmektedir. Lacivert renkli tığ, hatâyî motifleri ve küçük süslemelerden oluşmaktadır.

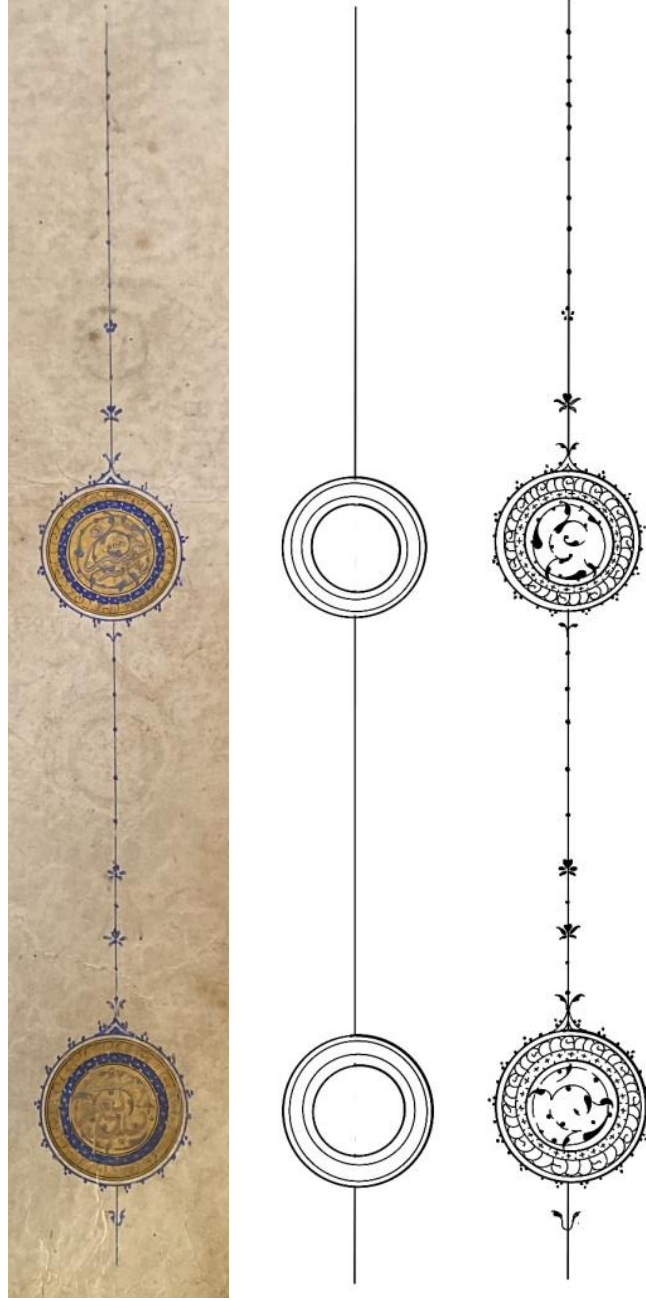

Fotoğraf 186: 0261 Envanter Numaralı Kur'ân-ı Kerim'in Aşere ve Hizbu Rubu' Gülü (v.175b)

Çizim 193: Gül Deseni(v.175b)

Kur'ân-ı Kerim'in v.205b'de haşiyeye kısmının sağ tarafına yerleştirilmiş olan 2.5cm çapında damla formundaki aşere gülü tığlarıyla birlikte 12cm uzunluğundadır. Yazının zemini sıvama altın üzerine siyah renkli serbest rûmi kompozisyonundan oluşmaktadır. Etrafındaki lacivert kuzu üstüne noktalar konulup hareket kazandırılmıştır. Tığlar sade süslemelerden oluşmaktadır.

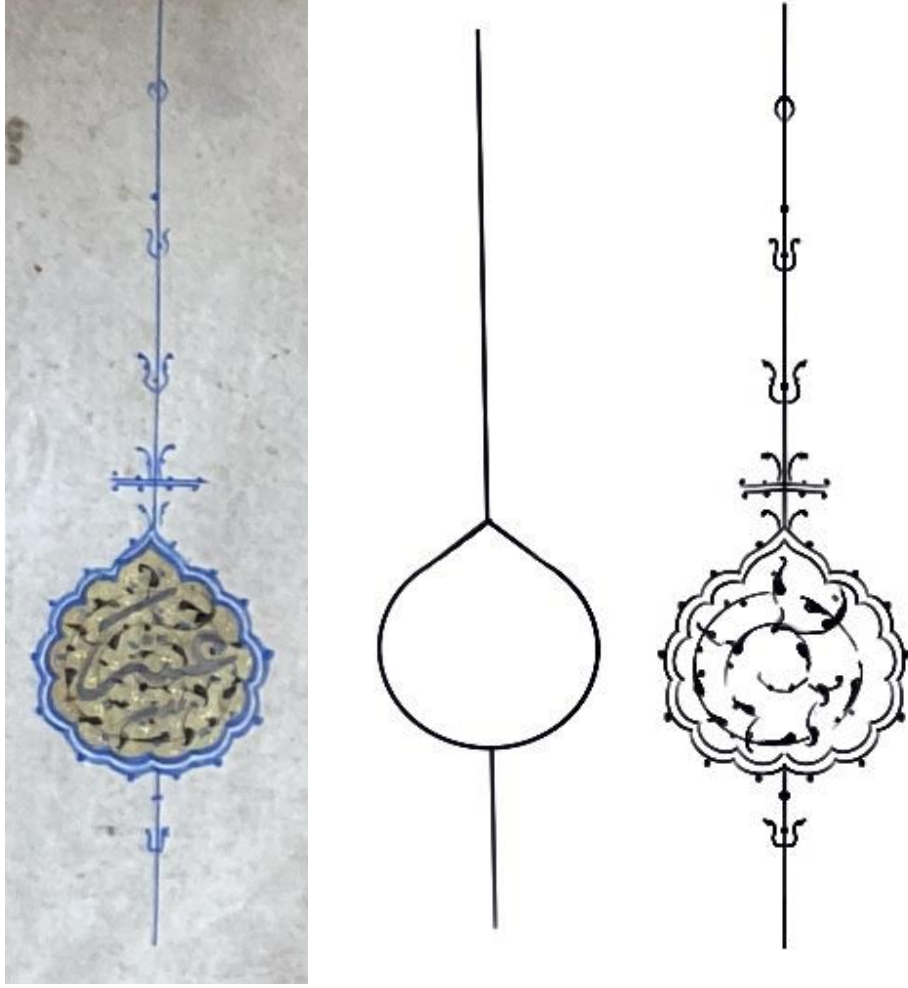

Fotoğraf 187: 0261 Envanter Numaralı Kur'ân-ı Kerim'in Aşere Gülü (v.205b)

Çizim 194: Gül Deseni(v.205b)

Kur'ân-ı Kerim'in v.218b'de bulunan gülleri hâtayi ve damla formundadır. Hâtayi formunda yapılan gülde cüz ibaresi bulunmaktadır meşime kısmı altın olup, yazı alanına serbest rûmi kompozisyonlu bir desen yapılmıştır. Hâtayi yaprakları kırmızı kalan kısımlar mavi boyanmış üzerine lacivert noktalar konulmuştur. Damla formunda olan aşere gülüne serbest kompozisyonlu rûmi deseni altın zemine siyah renkle işlenmiştir. Tığlarda sade süslemeler kullanılmıştır.

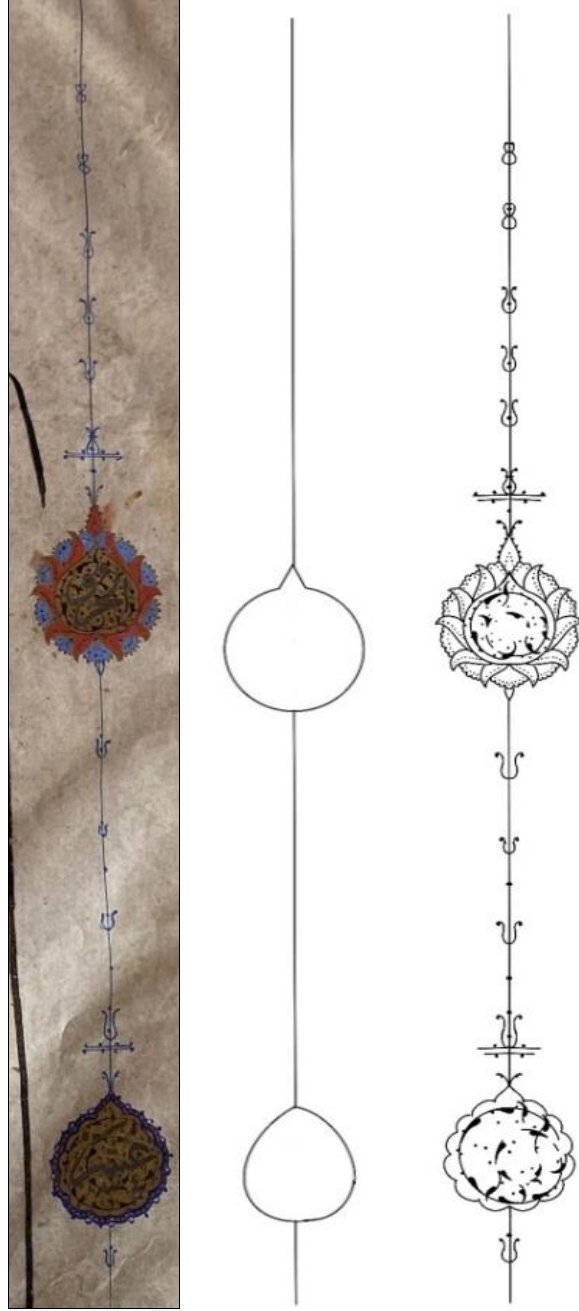

Fotoğraf 188: 0261 Envanter Numaralı Kur'ân-ı Kerim'in Cüz ve Aşere Gülü (v.218b)

Çizim 195: Gül Deseni(v.218b)

0261 Envanter numaralı Kur'ân-ı Kerim'in v.221a'da yer alan müzehhep sûre başının sol tarafında aşere ve rubu'gülü bulunmaktadır. Hâtayi formunda yapılan gülleri meşime kısmı laciverttir. Yazı alanına serbest rûmi kompozisyonlu bir desen yapılmış, üstteki rûmi sarı alttaki kiremit rengidir. Hâtayi yaprakları üstteki kiremit rengi altta bulunan ise sarı renklidir. Tığlarda çift tahrir tekniği ile sade süslemeler kullanılmıştır.

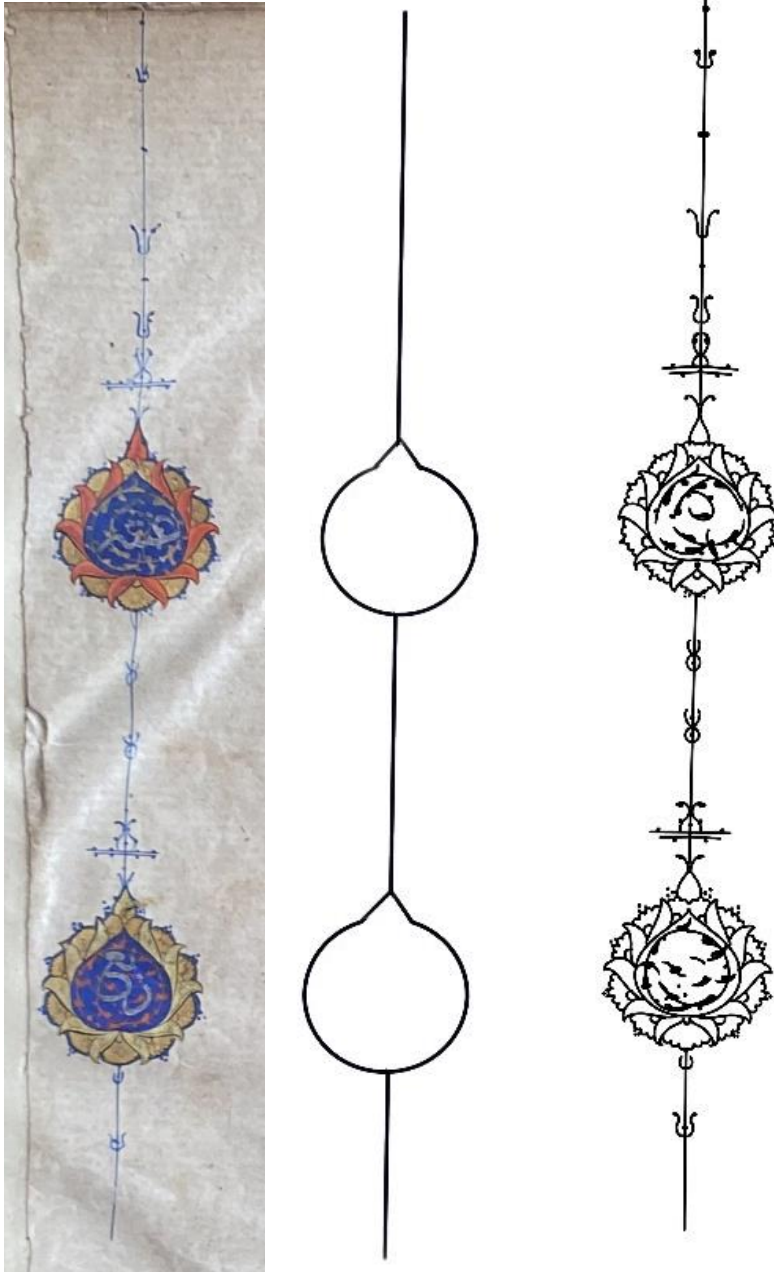

Fotoğraf 189: 0261 Envanter Numaralı Kur'ân-ı Kerim'in Aşere ve Rubu' Gülü (v.221a)

Çizim 196: Gül Deseni(v.221a)

0261 Envanter numaralı Kur'ân-ı Kerim'in v.267a'da yer alan müzehhep sûre başının sağ tarafında cüz ve aşere gülü bulunmaktadır. Her ikisinde yuvarlak formda yapılmış ve etrafına mavi renkte yapraklarla hareket katılmıştır. Altın zeminli yazı alanına serbest kompozisyonlu rûmi deseni yapılmıştır. Tığlar geometrik sade süslemelerden oluşmaktadır.

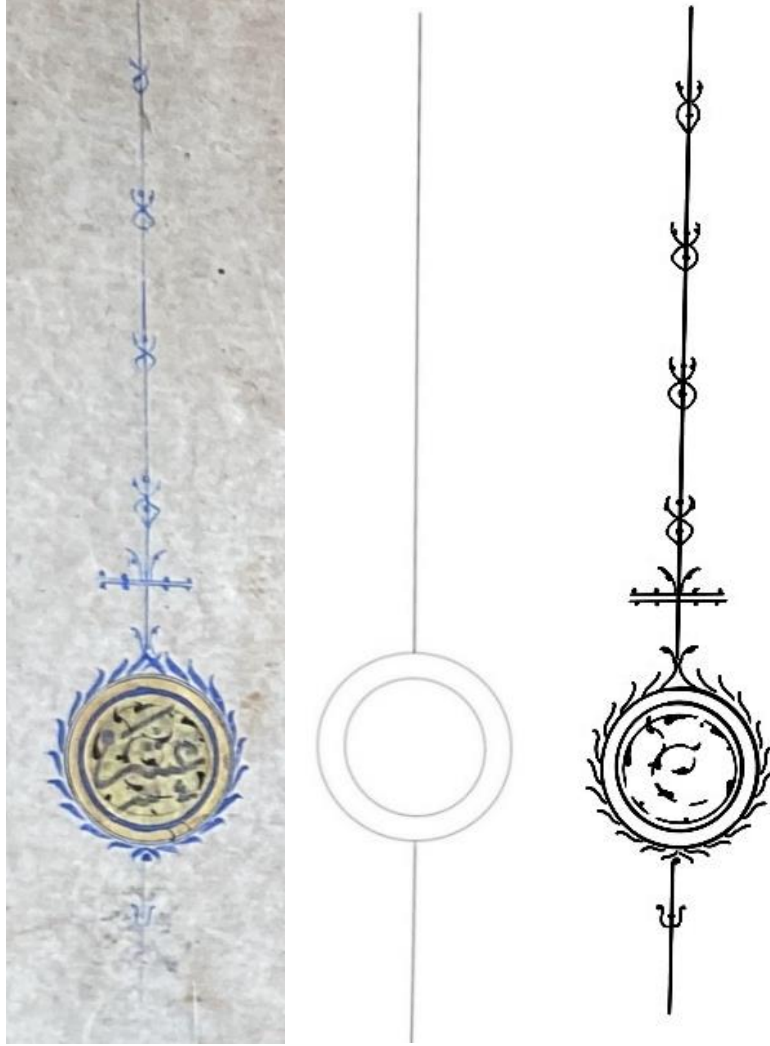

Fotoğraf 190: 0261 Envanter Numaralı Kur'ân-ı Kerim'in Aşere Gülü (v.267a)

Çizim 197: Gül Deseni(v.267a)

Kur'ân-ı Kerim'in v.275b'de haşiye kısmının sağ tarafına yerleştirilmiş olan 2.5cm çapında cüz gülü tığlarıyla birlikte 12cm uzunluğundadır. Yazı zemini lacivert olup üzerine altınla serbest rûmi kompozisyondan oluşan desen uygulanmıştır. Etrafındaki altın ara suyuna ve çevresine lacivert noktalar konmuştur. Diğer damla formlu güllerden farklı şekilde uygulanan gülün çevresindeki dilimli dendanlardan uzanan tığlar geometrik sade süslemelerden oluşmaktadır.

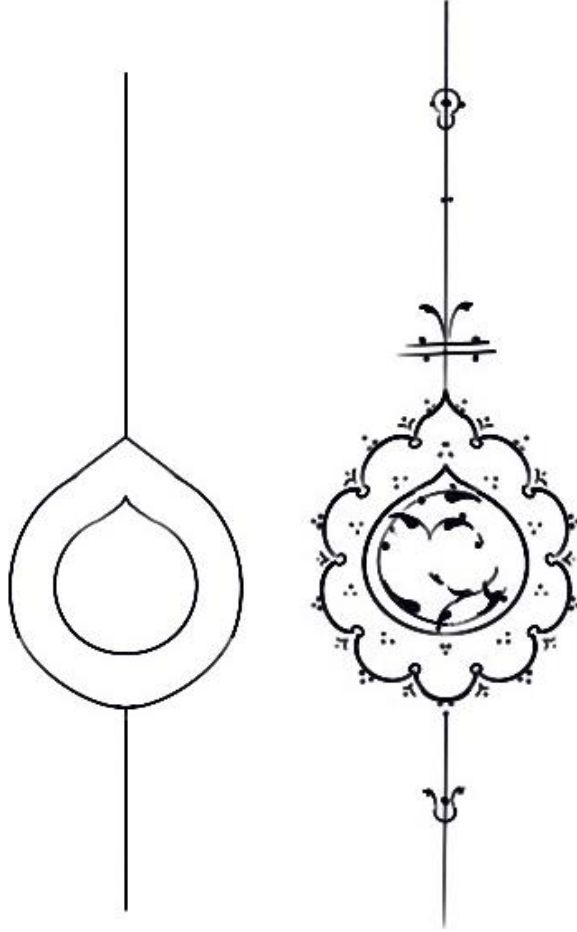

Fotoğraf 191: 0261 Envanter Numaralı Kur'ân-ı Kerim'in Cüz Gülü (v.275b)

Çizim 198: Gül Deseni(v.275b)

Kur'ân-ı Kerim'in v.325b'de haşiye kısmının sağ tarafına yerleştirilmiş olan 2.5cm çapında damla formundaki aşr ve rubu' gülü tığlarıyla birlikte 12cm uzunluğundadır. Güllerin yazı zemini lacivert olup üzerine altınla serbest rûmi kompozisyonlardan oluşan desen uygulanmıştır. Üstteki gülün etrafındaki altın kuzu üstüne lacivert noktalar konulup hareket kazandırılmıştır. Alttaki gülde ince cetvelde yavru ağzı renk kullanılmış üzerine uygulanan altın ara suyuna ve çevresine noktalar konmuştur. Tığlar geometrik sade süslemelerden oluşmaktadır.

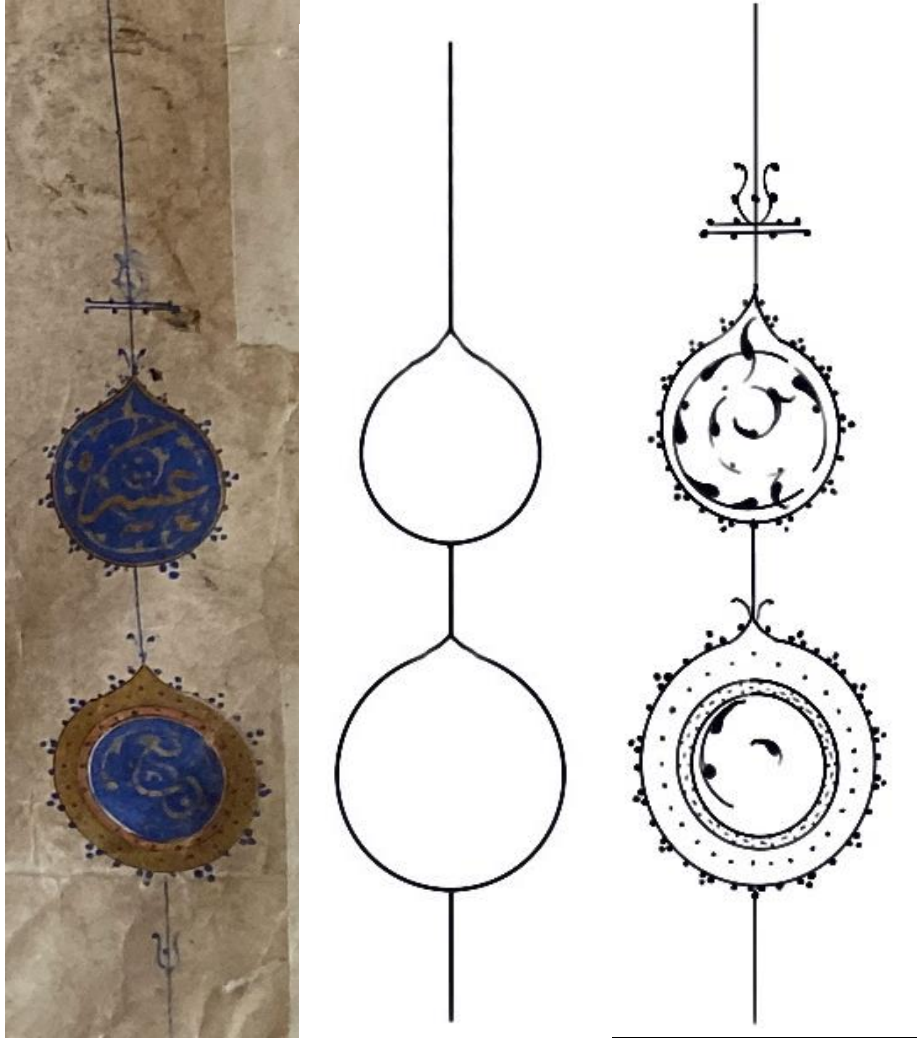

Fotoğraf 192: 0261 Envanter Numaralı Kur'ân-ı Kerim'in Aşere ve Rubu' Gülü (v.325b)

Çizim 199: : Gül Deseni(v.325b)



Fotoğraf 193: 0261 Envanter Numaralı Kur'ân-ı Kerim'in Ketebesi (v.342a)

Ketebe sayfasında orta kısımda yer alan metnin okunuşu; “Ve temmet kelimetü Rabbike sıdkan ve adlen la mübeddile likelimâtih ve hüvessemiül alim. Haza kitabun merkûmün kad veka'al ferâgu min tahrîrihi ve hüsni tevfiikihi ala yedi Abdi'-da'if el-muhtâc ilâ rabbihi'l-latîf hâc Abdillâh bin Muhammed es-Selânîki ve ma vekaa fihi minettahriri vettezhibi ala ahsenittertibi sun'u ehihi Mustafa, gaferallâhu lehüma ve livâlideyhima senete sebin ve hamsîne ve tis'a mie fi gurreti Recebi'l-müreceb hamiden lillahi ala niamihi ve musalliye ala nebiyyihi Muhammedin ve âlih”.

Türkçe Manası; “Rabbinin sözü, doğruluk ve adalet bakımından tamamlanmıştır. O'nun sözlerini değiştirecek kimse yoktur. O iştiridir, bilendir.” (En'âm, 6/115). Bu kitap,

araştırma yapıp güzelce bir araya getirildikten sonra Latif olan Allah'a muhtaç, zayıf kul Hâc Abdullah bin Muhammed es-Selânîki tarafından yazılmıştır. Kitabı güzel şekilde düzenleyen ve altın yazıyla süsleyen kişi kardeşi Mustafa'dır. Allah onlara ve anne babalarına rahmet eylesin. Bu kitap 957 yılının Recep ayının ilk gününde... yazıldı. Nimetlerine karşılık Allah'a hamd, Peygamberi Hz. Muhammed ve âline salat olsun.¹⁴³

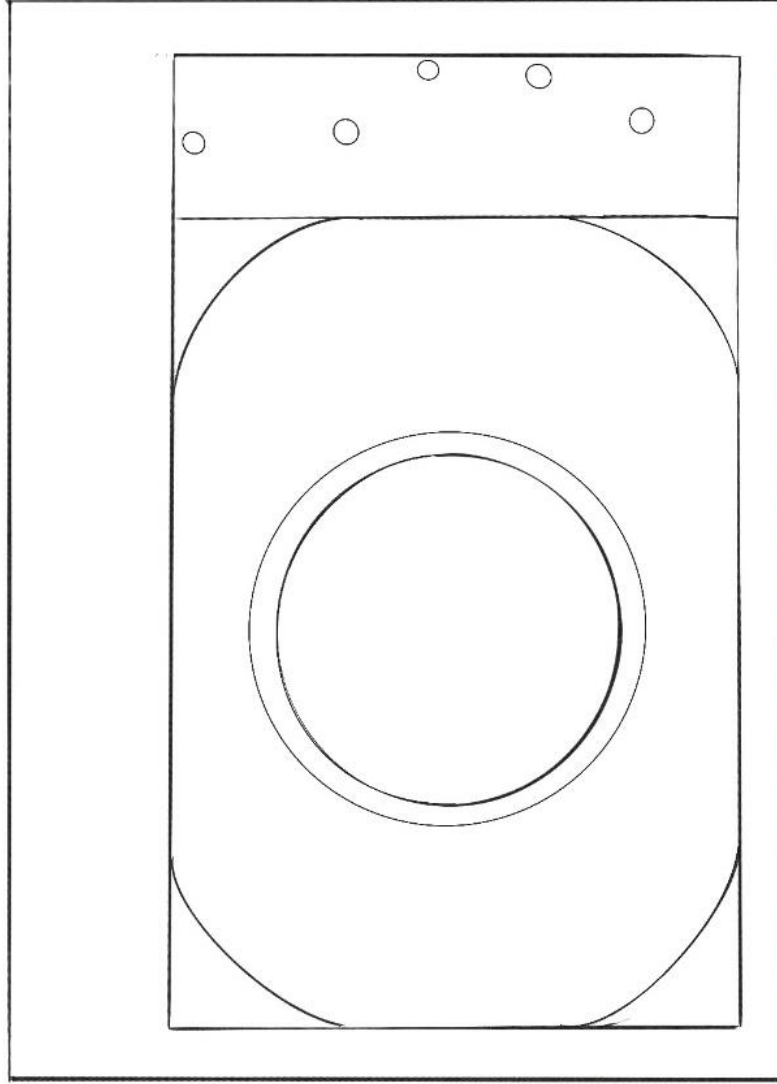

Çizim 200: Ketebe Sayfa Düzeni (v.342a)

0261 Envanter numaralı Kur'ân-ı Kerim'in ketebesinin yer aldığı v.342a'da sayfanın ortasında bulunan daire şeklindeki lacivert zeminli yazı alanının içine serbest kompozisyondan oluşan rûmi tasarımı kırmızı renkle yapılmıştır. Altın ipliklerin

¹⁴³ Kocaeli Üniversitesi İlahiyat Fakültesi, Temel İslam Bilimleri Anabilim Dalı Öğr. Gör. Mehmet Maşuk Acar ile 18.10.2022 tarihinde yapılan görüşmede metnin çevirisi yapılmıştır.

arasındaki yeşil zeminli ara suyuna (-)şekil uygulanmıştır. Daireyi çevreleyen yapraklar altındır. Etrafında bulunan lacivert kuzunun üzerine noktalar konmuştur. Köşelerdeki üçgen alanların zemini lacivert olup, altınla serbest dallar üzerine hatâyî grubu motifler işlenmiştir. Görseller eserin orijinal ölçüsünden %35 küçültülmüştür.

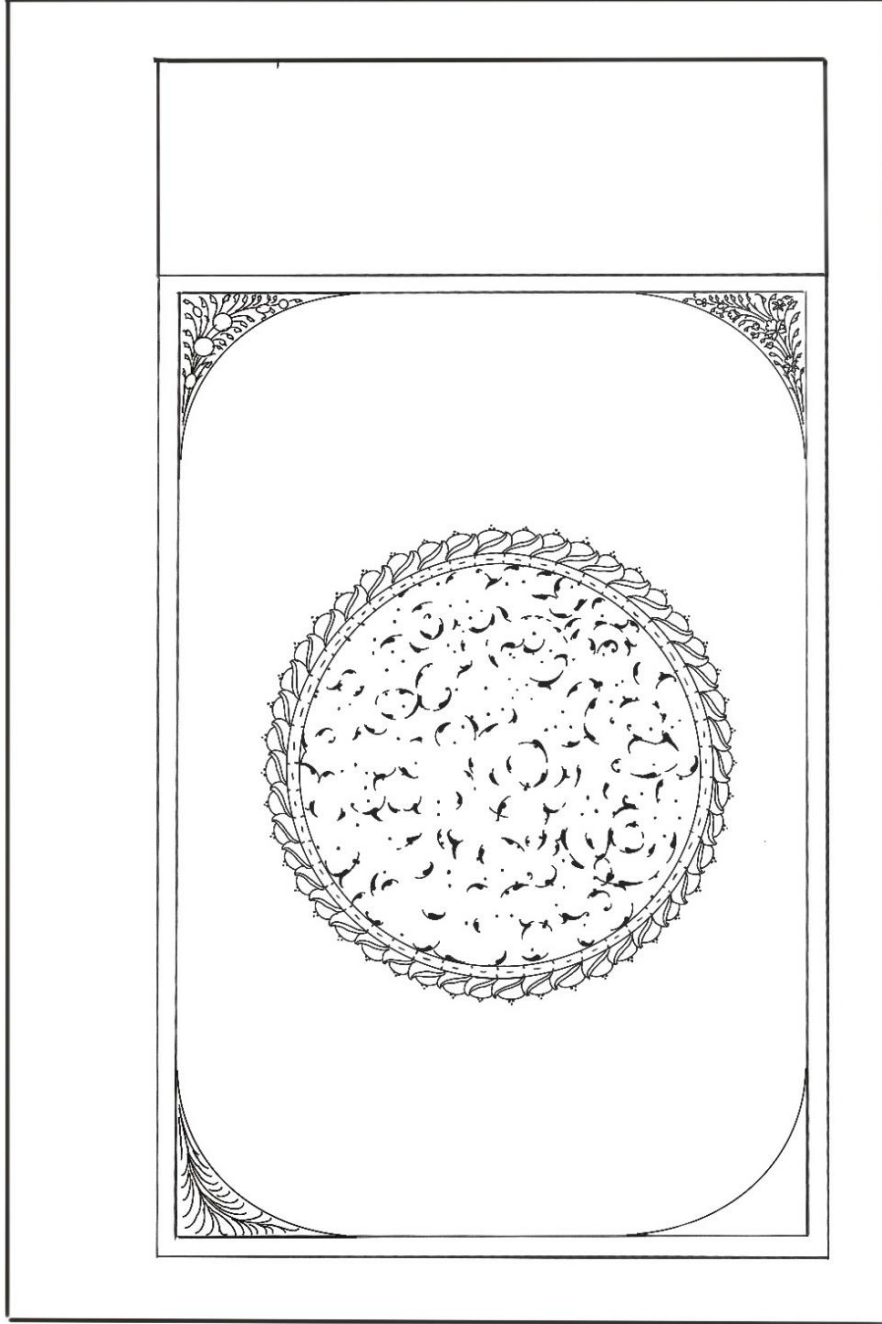

Çizim 201: Ketebe Deseni (v.342a)

2.2.2. 0281 Envanter Numaralı Kur'ân-ı Kerim

Bulunduğu Yer: Kastamonu Şeyh Şa'bân-ı Velî Vakıf Müzesi

Envanter no: 0281

Eser Adı: Kur'ân-ı Kerim

Tarihi: H.963 (M.1555)

Geldiği yer: Bilinmiyor

Ebadı: 62x55cm

Yazı türü: Nesih - Sülüs

Varak Sayısı: 495

Hattatı: Bilinmiyor

Müzehhibi: Bilinmiyor

Cilt: Var (Dış kapak Mülemma şemseli, iç kapak Müşebbek (kat'ı)şemseli)

Mikleb: Var

Zahriye: Yok

Serlevha: Çift tam sayfa müzehhep

Sûre başı: Müzehhep

Mushaf Gülü-Durak: Müzehhep

Kullanılan Motifler: Rûmi, zencerek, hatâyî grubu motifler

Kullanılan Renkler: Altın, lacivert, kırmızı, siyah, beyaz

Açıklama

Kastamonu Şeyh Şa'bân-ı Velî Vakıf Müzesi'nde bulunan, 0281 envanter numaralı, hicri 963 (M.1555) tarihli Kur'ân-ı Kerim'in kabin dışı (62x55cm) kahverengi deri üzerine mülemma şemseli olup, iç kab müşebbek (katı')şemseli cilt tekniği ile yapılmıştır.(Foto.34-36) Tahrip olmuş bir vaziyettedir. Ortasına salbekleriyle beraber 15x37cm ölçülerinde bir şemse yerleştirilmiştir. 21cm olan şemsenin ½ simetrik planlı tasarımı hatâyî grubu motiflerle yapılmıştır. Şemsenin zemini altın olup, ortasında yer alan ½ planlı rûmi motiflerinden oluşan tasarımın zemin rengi lacivert, rûmileri altındır. 6.5cm boyutundaki salbek ½ simetrik planlıdır ve hatâyî grubu motiflerden oluşmaktadır. Şemsede olduğu gibi salbekte de zemin ve motifler altındır. 11x17cm ölçülerinde olan köşebentler, yine hatâyî grubu motiflerle mülemma tekniğinde yapılmıştır.



Fotoğraf 194: 0281 Envanter Numaralı Kur'ân-ı Kerim'in Cildi



Fotoğraf 195: 0281 Envanter Numaralı Kur'ân-ı Kerim'in Dış Kabından Detay

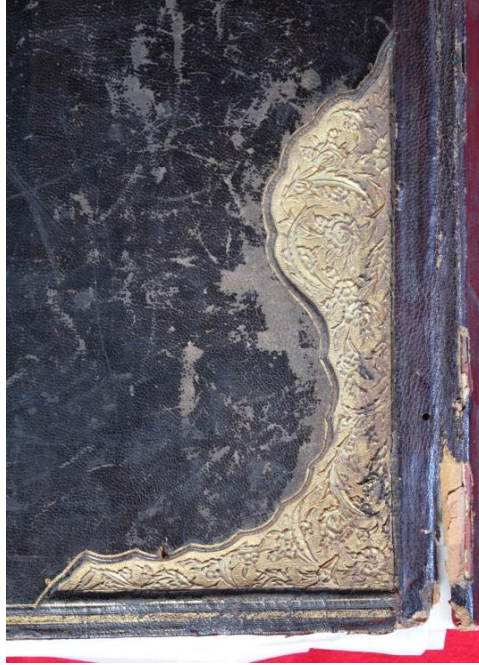

Fotoğraf 196: 0281 Envanter Numaralı Kur'ân-ı Kerim'in Dış Kab Köşebendi

Cildin mülevven teknikli iç kabı kiraz renk deri olup, 37cm şemse ile 17x7 cm köşebentlerin zemini kahverengi deridir. ¼ planlı şemse tasarımı rûmî ve hatâyî grubu motiflerden oluşmaktadır. İşçiliği oldukça ince ve güzeldir. Salbeklerin içine dış kaptan uygulanan tasarım kullanılmış olup, ancak zemin altın değildir. Miklebte, cild kabının ortasında yer alan şemse deseninin ½ planı kullanılmıştır. Aynı desenin ¼ oranı köşebentlerde uygulanmıştır.



Fotoğraf 197: 0281 Envanter Numaralı Kur'ân-ı Kerim'in Kabın İçi

0281 Envanter numaralı Kur'ân-ı Kerim'in çift sayfa serlevha tezhibi (42x27.5 cm) oldukça gösterişlidir. Dönemin karakteristik lacivert parlaklığı, altın uyumu, aynı zamanda deseni ve ince işçiliği serlevhada ilk dikkati çeken unsurlardandır.



Fotoğraf 198: 0281 Envanter Numaralı Kur'ân-ı Kerim'in Çift Tam Sayfa Serlevhası (v.1b-v.2a)

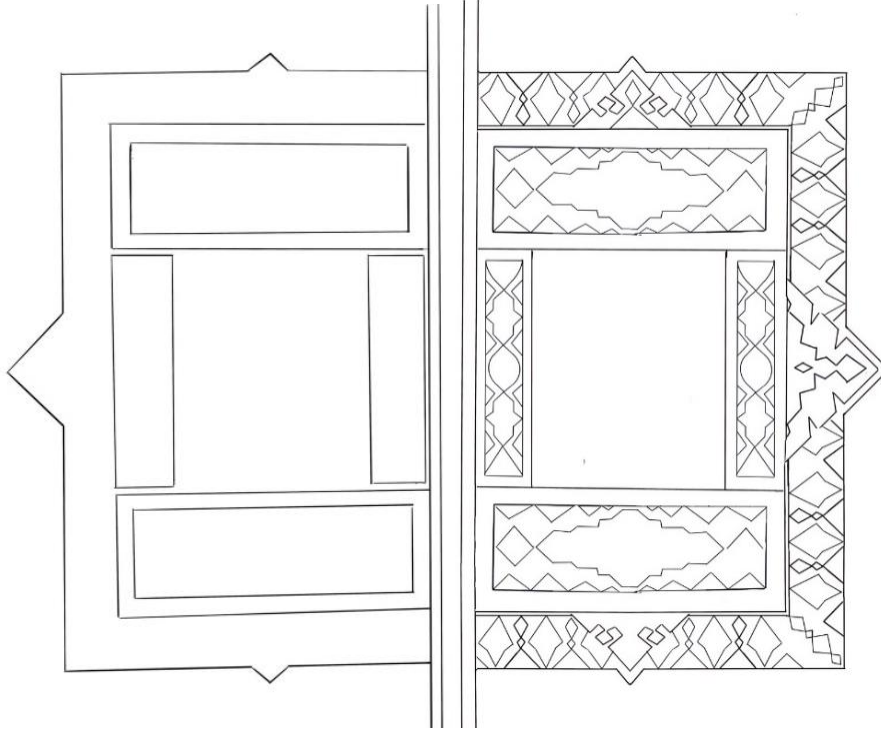

Çizim 202: 0281 Envanter Numaralı Kur'ân-ı Kerim'in Serlevha Planı

(Orijinal ölçüsünden ortalama %45 küçültülmüştür.)

Fatihâ Sûresi'nin ilk âyetlerinin yer aldığı çift tam sayfa serlevha bölümünün kareye yakın yazı alanı beyne's-sütûrludur. Hatâyî grubu motiflerle serbest kompozisyon esaslarına göre hazırlanan desen, mavi ve turuncu renklerle işlenmiş, zemini boyanmamış olup aradaki boşluklara lacivertle üç nokta konulmuştur. Bazı gözlü harflerin ortasına siyah renkte rûmiler yapıldığı dikkati çekmektedir. Altın ve lacivert zeminli mücevher duraklar, ortalarına konulan kırmızı nokta ile çarpıcı bir görünüm arz eder. Kur'ân-ı Kerim'in tamamında aynı durak kullanılmıştır.



Fotoğraf 199: 0281 Envanter Numaralı Kur'ân-ı Kerim

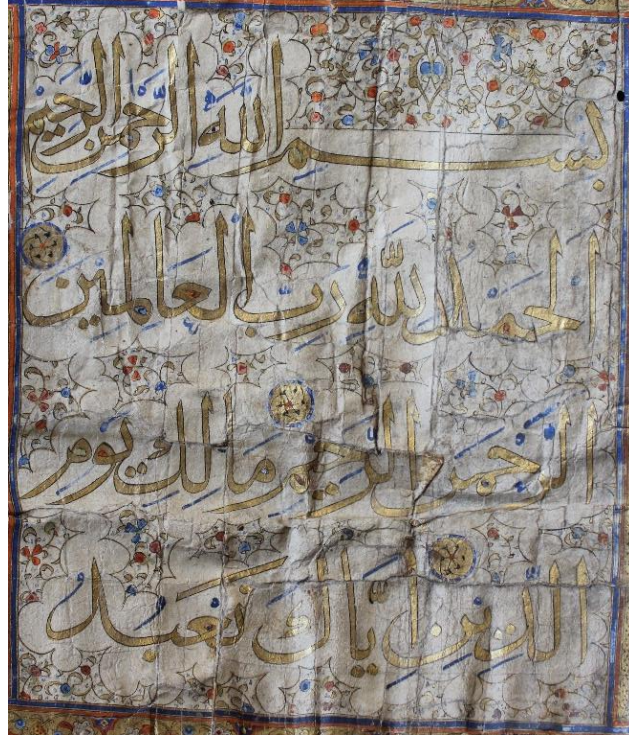

Fotoğraf 200: 0281 Envater Numaralı Kur'ân-ı Kerim'in Serlevhasının Beyne's-sütûrlü Alanı(v.1b)

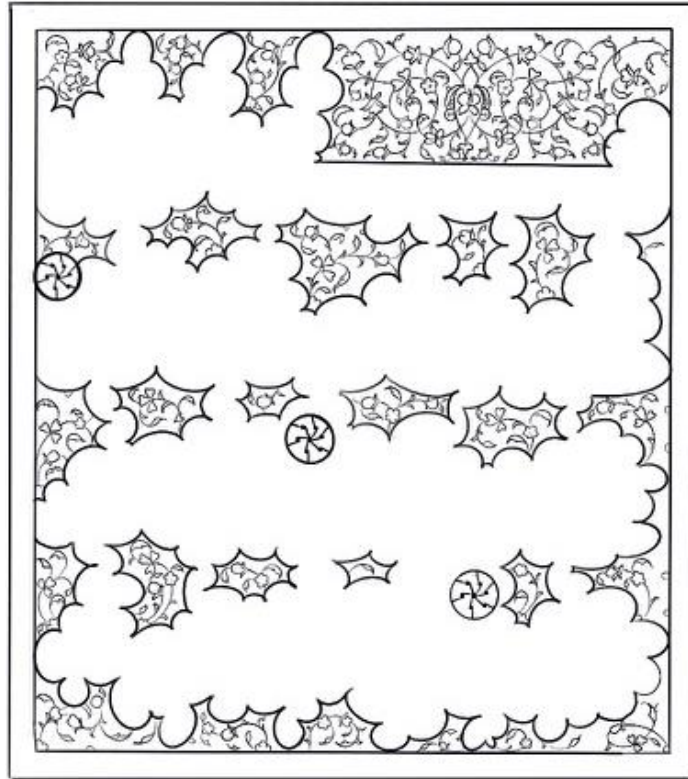

Çizim 203: Serlevhanın Beyne's-sütûr Deseni (v.1b)



Fotoğraf 201: 0281 Envater Numaralı Kur'ân-ı Kerim'in Serlevhasının Beyne's-sütürlü Alanı(v.2a)

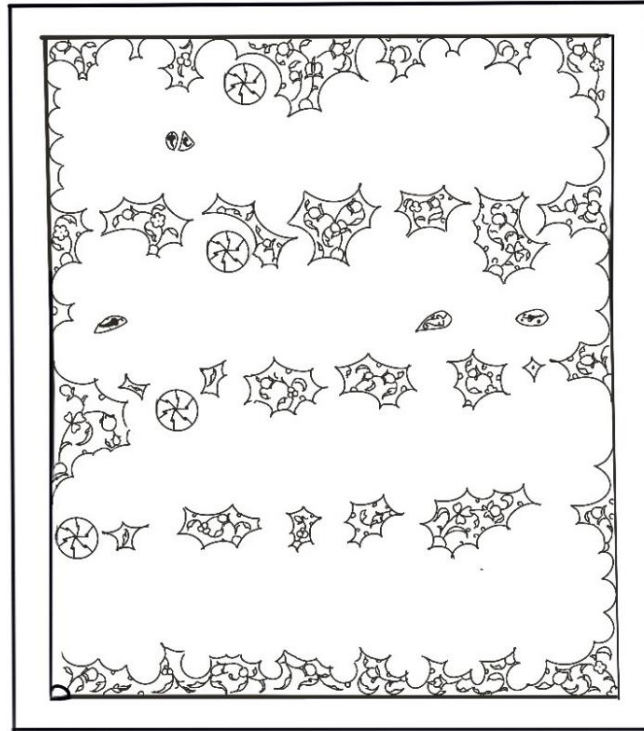

Çizim 204: Serlevhanın Beyne's-sütür Deseni (v.2a)

(Orijinal ölçüsünden ortalama %45 küçültülmüştür.)

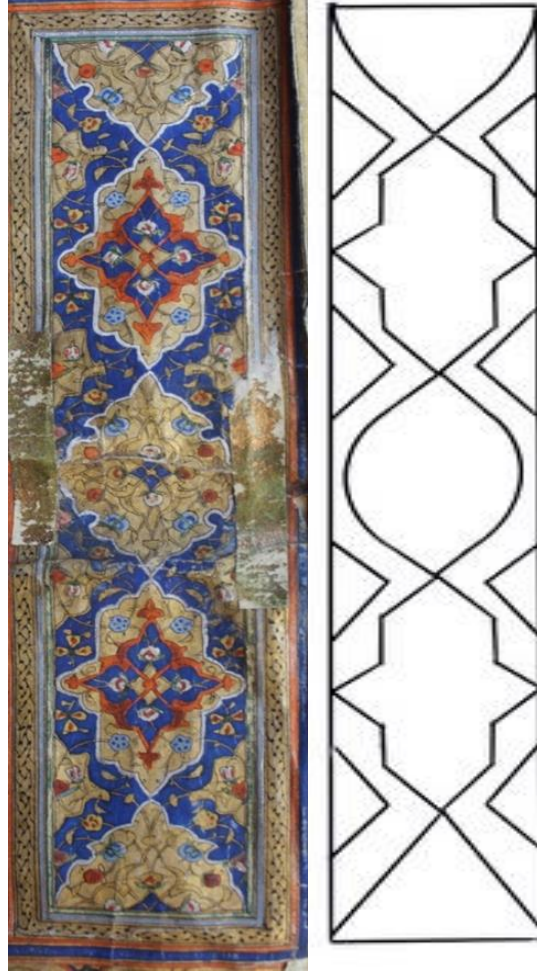

Fotoğraf 202: 281 Envanter Numaralı Kur'ân-ı Kerim'in Serlevha Koltuk Deseni

Çizim 205: Koltuk Deseni Planı

(Orijinal ölçüsünden ortalama %20 büyütülmüştür.)

Yazının yanlarında bulunan 16x3cm ebadındaki dikey koltukların yüzeyi oval ve dikdörtgen paftalara ayrılmış ve her bir pafta 1/4 simetrik planlı ulama desen esasına göre tasarlanmıştır. Rûmî ve hatâyî grubu motiflerden oluşan desende renkler lacivert, turuncu, mavi ve beyazdır. Dendanlı şemseler lacivert zeminden beyaz ipliklerle ayrılmaktadır. Dikdörtgen formlu paftalardan oluşan kompozisyonun deseni ¼ planlıdır. Rûmi ve hâtayi grubu motiflerin yer aldığı kompozisyonda renkler; mavi, beyaz, yeşil, turuncudur. Zemin rengi altın ve lacivert olup ortada dalların oluşturduğu alan yine altındır.

Oval formlu paftaların deseni ¼ simetrik planlıdır. Rûmi ve hatâyî grubu motiflerden oluşan tasarımda, rûmi motifleri ve zemin rengi altın, ortada dalların oluşturduğu alan laciverttir. Hâtayi gurubu motiflerin rengi turuncu, mavi, beyaz ve yeşildir. Oval

formdaki paftada yer alan rûmi tasarımın devamında oluşturulan rûmi paftalı alanın içi altın, dışta kalan bölümler laciverttir. Şemselerin dışında kalan alanın deseni ½ planlıdır. Koltuk deseninde zemin renkleri bir altın bir lacivert şeklinde yapılmış böylece kompozisyona bir derinlik kazandırılmaya çalışılmıştır.

Koltukların etrafını mavi ve yeşil renkli ara suyu çevrelemiş, altın zemin üzerine siyah renkle zencerek işlenmiştir. Zencereğin etrafına turuncu ve lacivert cetveller yapılmış ve altın iplikler kullanılmıştır.

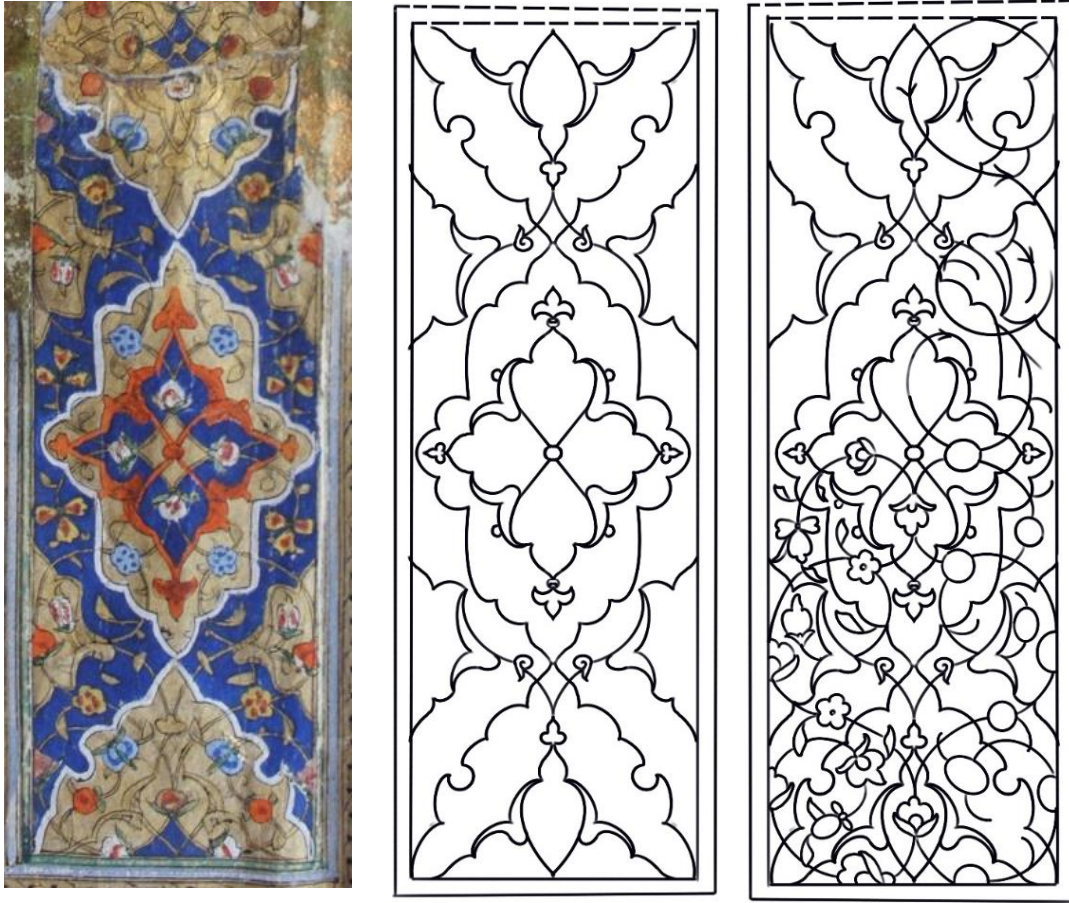

Fotoğraf 203:0281 Envanter Numaralı Kur'ân-ı Kerim'in Serlevha Koltuk Detayı

Çizim 206: Koltuk Deseni

(Orijinal ölçüsünden ortalama %45 büyütülmüştür.)

1 cm kalınlığındaki arasuyu turuncu renkli iplikle dendanlı paftalara ayrılmıştır. Zemini altın olan paftaların üzerine hatâyî grubu motiflerle ½ ters simetrik bir kompozisyon uygulanmıştır. Tasarımda renkler beyaz, mavi ve turuncudur. Paftaların arasında oluşan boşluklara penç motifi yapılmış ve zemin lacivert boyanmıştır.

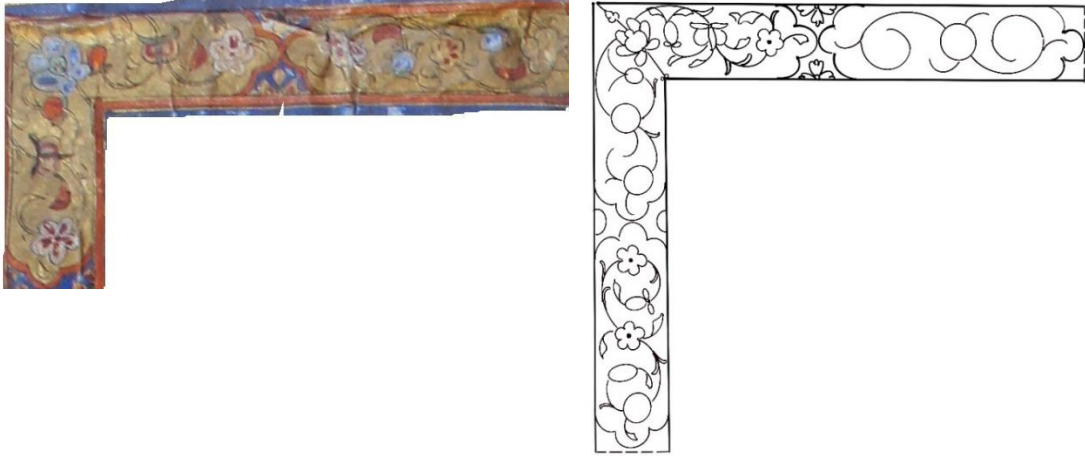

Fotoğraf 204: 0281 Envanter Numaralı Kur'ân-ı Kerim'in Serlevha Arasuyu Detayı

Çizim 207: Arasuyu Deseni

20x6.3 cm ebadındaki kitabenin kompozisyonu $\frac{1}{2}$ ve $\frac{1}{4}$ simetrik planlı tasarlanıp, rumî ve hatâyî grubu motifli desen uygulanmıştır. Bu alanın rûmilerle paftalama yapılarak desen zeminleri farklı renklendirilmiştir. Lacivert zeminde rûmi ve hatâyî grubu motiflerden oluşan tasarımda simetrik, orta kısımda altın zemin üzerinde uygulan tasarım ise çift tahrir teknikli serbest kompozisyonudur. “Sebu'l-mesani“ ibaresinin altın zeminli şemse üzerine üstübeçle yazıldığı görülmektedir. Şemse siyah, altın, uçuk mavi ve turuncu renkli ipliklerle dendanlanmıştır. Açık mavi renk üzerinde (+/-) şekiller görülmektedir. Yanlardaki $\frac{1}{2}$ simetrik planlı alanlarda yine rûmi ve hatâyî grubu motiflerden oluşan bir desen görülmektedir. Rûmiler altın, orta bağlar turuncu ve bulutlar açık mavi renktir. Hatâyî gurubu motiflerde altın, beyaz, pembe, yeşil, turuncu kullanılmıştır. Şemsenin etrafındaki zemin lacivert rûmilerin oluşturduğu paftalı alanların zemini ise altındır.



Fotoğraf 205: 0281 Envanter Numaralı Kur'ân-ı Kerim'in Serlevha Kitabe Detayı

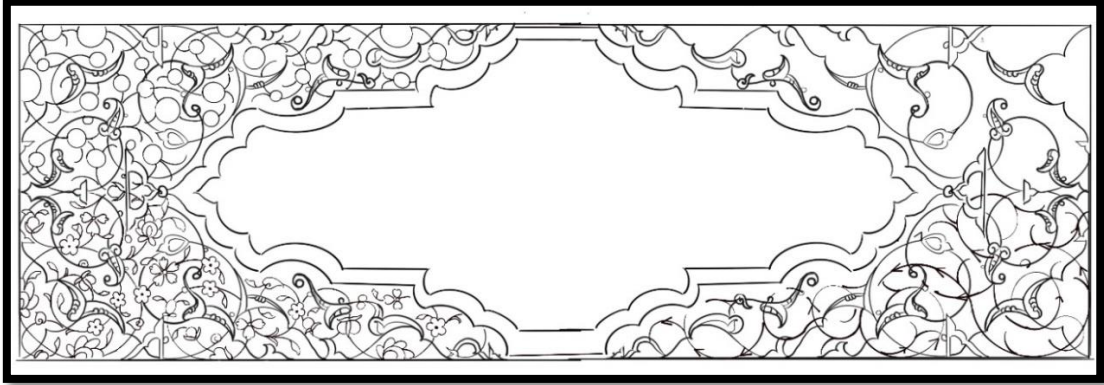
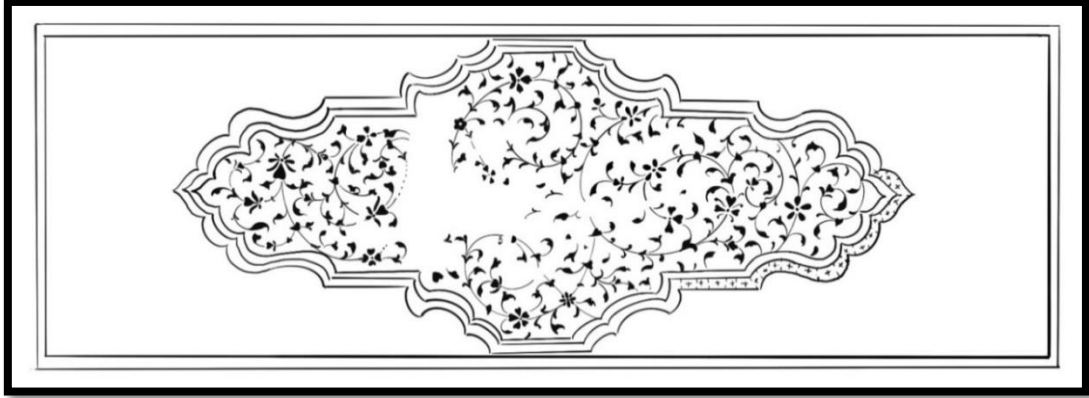

Çizim 208: Sûre Başı Deseni: Yazı Alanı ve Çevresi



Fotoğraf 206: 0281 Envanter Numaralı Kur'ân-ı Kerim'in Serlevha Dış Pervaz Detayı

Çizim 209: Dış Pervaz Deseni

(Orijinal ölçüsünden ortalama%35 büyütülmüştür.)

Sûre başı ve koltuklardan sonra lacivert ve turuncu ara suyu ile çevrelenen dış pervaz 4cm kalınlığındadır. Serlevhanın dış pervaz deseni $\frac{1}{4}$ simetri planlıdır. Çok dikkatli bir şekilde planı incelendiğinde buraya yerleştirilen kompozisyonun aslında daha önce yapılmış ulama karakterli dikey bir desen olduğu anlaşılmaktadır. Bu desenin silkelenerek yatay olarak bir parçasının uygulandığı düşünülmektedir. 4cm'lik alan içinde rûmi ve hatâyî grubu motiflerle tasarlanan dış pervaz, koltuk ve kitabe kompozisyonları ve renkleriyle

uyum içindedir. Paftalı rûmilerin zeminleri altın, kalan zeminler lacivert renklidir. Hatâyî grubu motifler beyaz, pembe, mavi ve turuncudur. Rûmilerin bağlantı noktasına zencerek şeklinde düğüm yapılmış ve ortası siyah boyanmıştır. Bulutlar açık mavi, orta bağlarda turuncudur.

Serlevhanın haşiyesine taşan kısmın üstünde ve altında bulunan kubbeler ½ planlıdır. Buradaki kubbelerinin altından geçen desenin rûmilerinin dendanların içe kıvrılan kısımlarında desenin farklı bir şekil aldığı dikkati çekmektedir. Rûmilerle ayrılan kapalı formların dış pervazda yer alan şemselerin enine kesilmiş halinin desen içinde kullanıldığı görülmektedir. Rûmi ve hatâi grubu motiflerden oluşan tasarımın renkleri eserin tamamına uygun olarak beyaz, mavi, pembe, turuncu ve altındır. Rûmilerin oluşturduğu paftaların zeminleri altın ve laciverttir.



Fotoğraf 207: 0281 Envanter Numaralı Kur'ân-ı Kerim'in Serlevha Dış Pervaz Üst ve Alt Kısım Kubbe Detayı

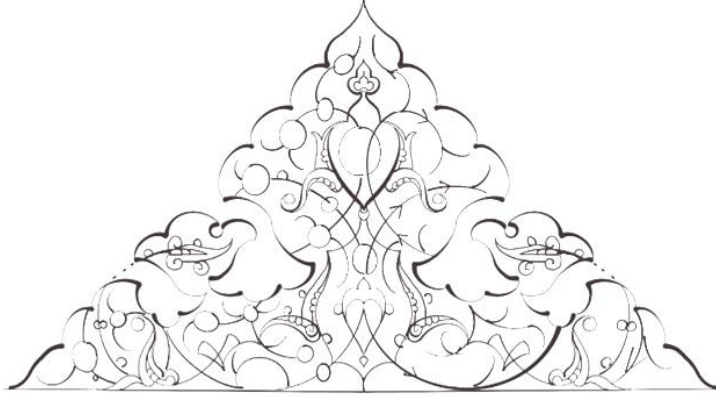
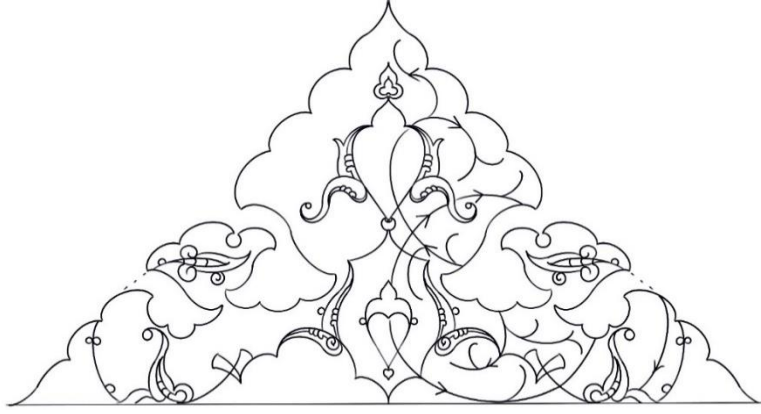

Çizim 210: Serlevha Dış Pervaz Üst ve Alt Kısımının Kubbe Deseni

(Görseller orijinal ölçüsünden ortalama%40 büyütülmüştür.)

Dış pervazın uzun dikey kısmındaki haşiye alanında bulunan kubbe 7.4 cm dir. Rûmi ve hatâyî grubu motiflerden oluşan kubbe tasarımı ½ planlı olup, rûmi ipliklerle paftalara ayrılmıştır. Alt ve üst kısımda yer alan kubbelerde olduğu gibi burada da kubbenin altından geçen desenin rûmilerinin dendanların içe kıvrılan kısımlarındaki desenin farklı bir şekil aldığı görülmektedir. Dendan iplikler beyaz, rûmiler altındır. Motiflerde renkler mavi, beyaz, turuncu, pembe dir.



Fotoğraf 208: 0281 Envanter Numaralı Kur'ân-ı Kerim'in Serlevha Dış Pervaz Sağ ve Sol Kısım Kubbe Detayı

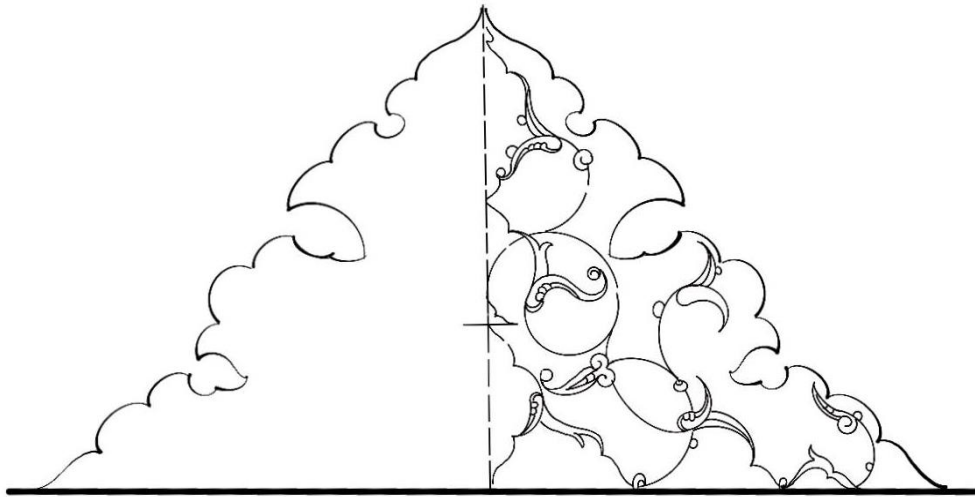



Çizim 211: Serlevha Dış Pervaz Sağ ve Sol Kısım Kubbe Çizimi

(Orijinal ölçüsünden ortalama%40 büyütülmüştür.)

Altın cetvelin üzerinde yer alan lacivert renkli kuzunun üstündeki tığlar 5cm ve 2.5cm uzunluğunda olup çift tahrir tekniği kullanılarak yapılmıştır.

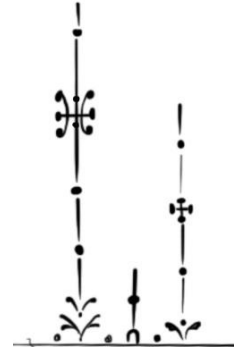

Fotoğraf 209: 0281 Envanter Numaralı Kur'ân-ı Kerim'in Serlevha Tığları

Çizim 212: Serlevha Tığ Deseni

Kur'ân-ı Kerim'in sayfa düzeni alışılmışın dışında tasarlanmıştır. Sayfalar altın cetvelle 2 eşit parçaya bölünmüş, yazıların 5 satırı üstte 5 satırı altta olmak üzere tasnif edilmiştir. Başta, ortada ve sonda görülen yatay dikdörtgen 4cm enindeki alan içine ayetlerin bir bölümü yazılmıştır. Ortada zerendud tarzında başta ve sondakiler ise lacivert renkle uygulanmıştır. Kenarlarında kalan koltuk tezhibi alanları boştur. Yatay ve dikey alanların etrafını 2mm altın ara suyu ve lacivert kuzular çevrelemektedir. Haşiyede daire formu güller yer almaktadır.



Fotoğraf 210: 0281 Envanter Numaralı Kur'ân-ı Kerim(v.446a-v.447b)

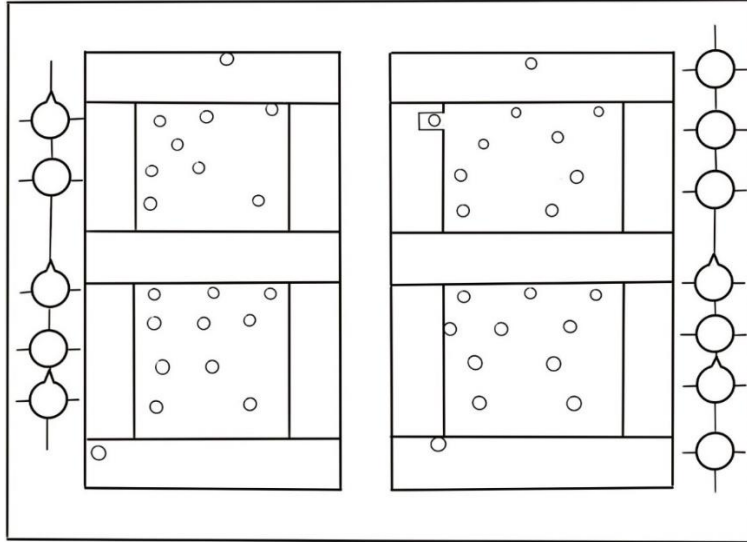

Çizim 213: Sayfa Düzeni(v.446a-v.447b)

(Orijinal ölçüsünden ortalama %65 küçültülmüştür.)

Bakara sûresinin ilk ayetelerinin yazılı olduğu sayfanın sûre başı tezhibi ünvan sayfası formunda olup tezhipli alanın boyutu 15.7x5.5 cm'dr. Serlevha tezhibinde kullanılan kitabe alanındaki desenine benzer bir tasarım sûre başı tezhibinde de uygulanmıştır. İktil tarzda hazırlanan desen $\frac{1}{2}$ planlı simetrik yarı ulama desendir.

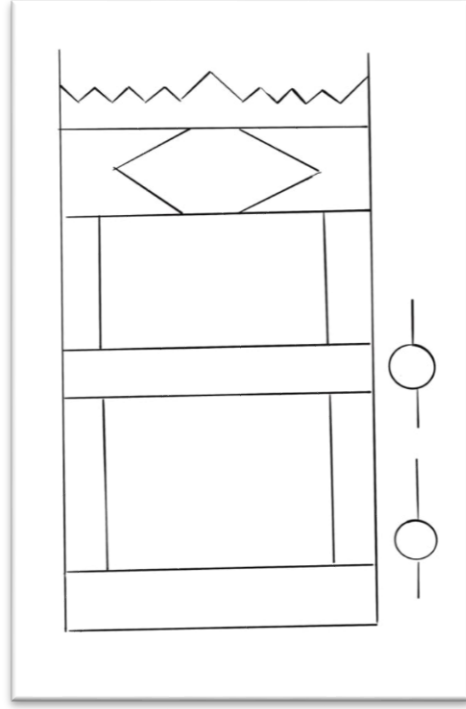

Fotoğraf 211: 0281 Envanter Numaralı Kur'ân-ı Kerim'in (v.3b)

Çizim 214: Sayfa Düzeni(v.3b)

(Orijinal ölçüsünden ortalama %65 küçültülmüştür.)

Sûre isminin yer aldığı altın zeminli alan üzerine üstübeçle sûrenin adı yazılmıştır. Serbest kompozisyonlu altın zeminli şemsenin deseni hatâyî grubu motiflerle oluşturulmuş ve siyah renkle çift tahrir tekniği uygulanmıştır. Köşebentlerle şemseli alan arasında kalan zemin lacivert renktir. Rûmilerin oluşturduğu patfaların zemini altındır. Bu alanlar üzerinde hatâyî grubu ve rûmi motiflerden oluşan desende renkler beyaz, mavi, turuncu ve pembe dir. Tezhipli alanın etrafını çevreleyen ara suları altın, lacivert, yeşil ve turuncudur.



Fotoğraf 212: 0281 Envanter Numaralı Kur'ân-ı Kerim'in Sûre Başı Tezhibi

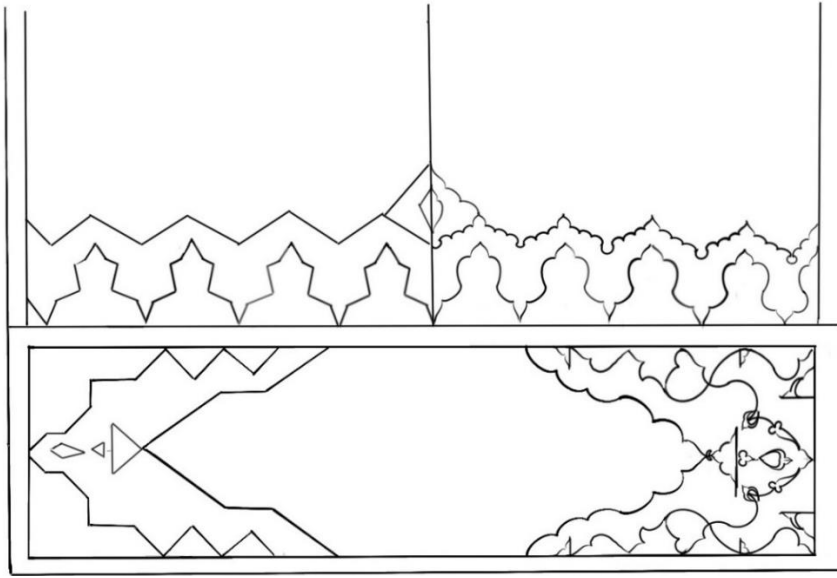

Çizim 215: Desen Planı(v.3b)

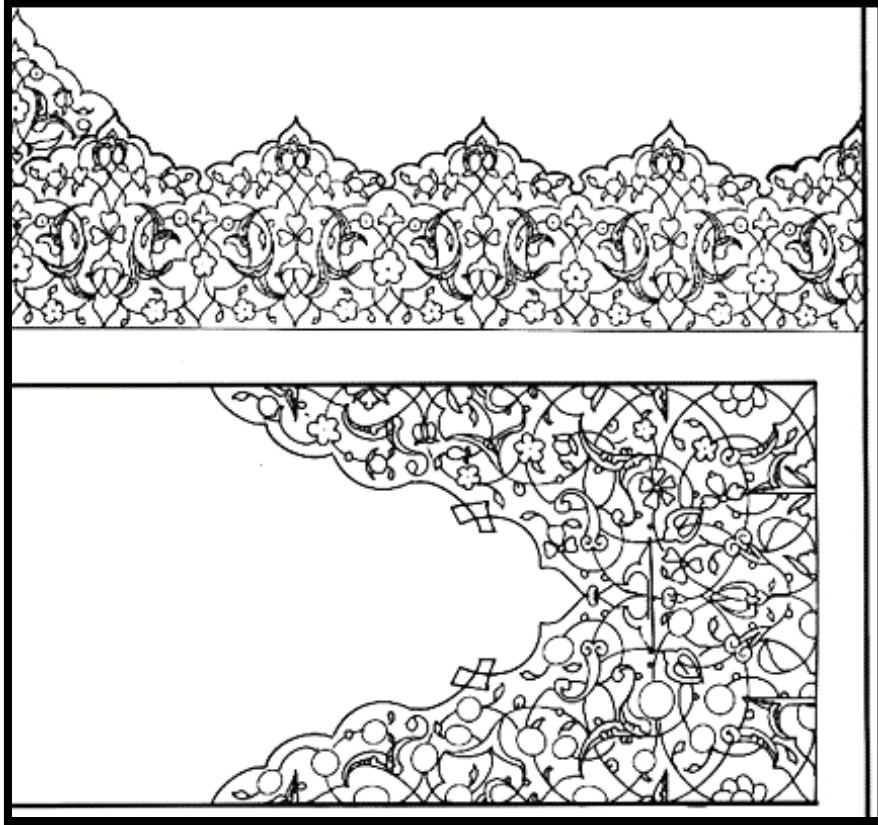
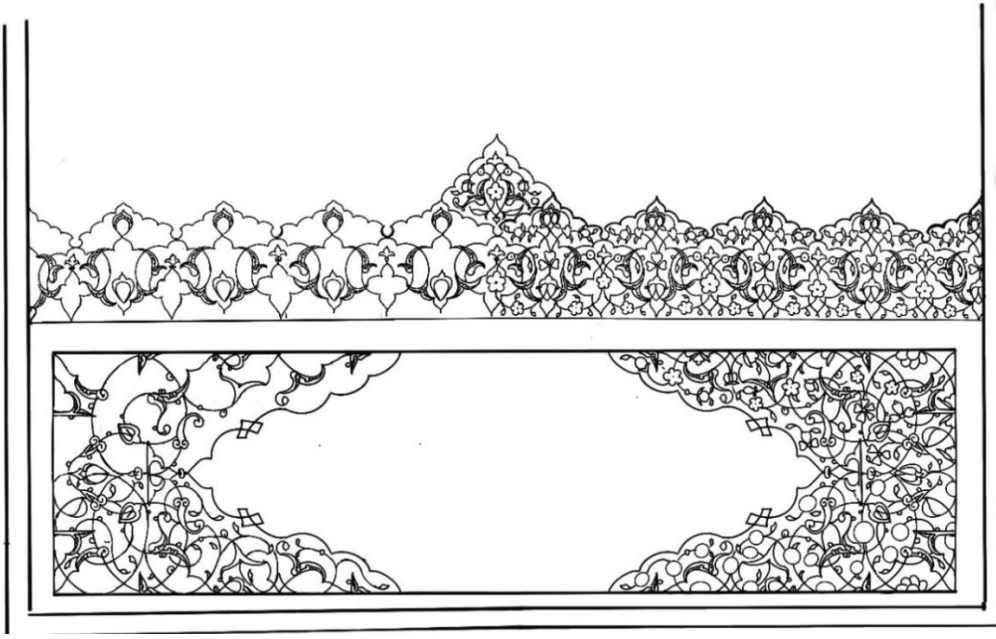

Çizim 216: Sûre Başı Deseni(v.3b)

(Orijinal ölçüsünden ortalama %10 büyütülmüştür.)

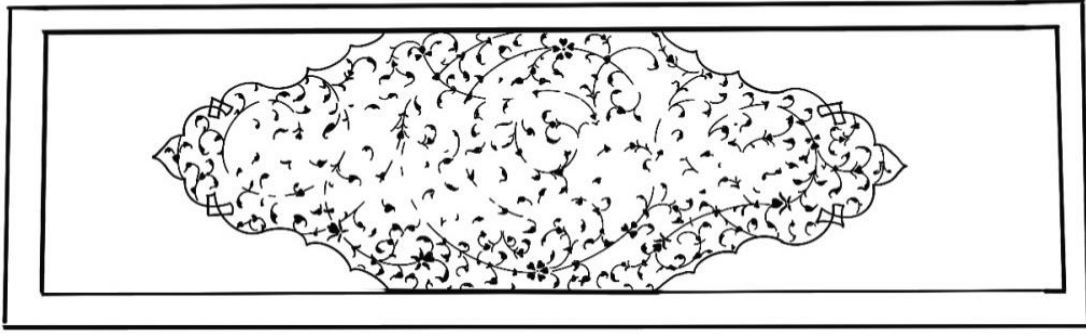

Çizim 217: Sûre Başı Yazı Alanı Deseni(v.3b)

(Orijinal ölçüsünden ortalama %10 büyütülmüştür.)

Kitabenin üstünde rûmi ve dilimli dendanlardan oluşan paftalar serlevha tezyinatına uyumludur. İktil tarzda $\frac{1}{2}$ planlı simetrik yarı ulama formda hazırlanan desen 3cm kalınlığında olup, rûmi ipliklerle altın ve lacivert zemine ayrılmıştır. Rûmi ve hatâyî gurubu motifler kullanılan kompozisyonda renkler; beyaz, mavi, pembe ve turuncudur. Ortabağlar turuncu boyanmıştır. Desen helezonları birbirini takip eder sadece orta kısımda altın zemin yukarıya doğru dendanla bir çıkıntı yapmış ve üçgenimsi bir form oluşturulmuştur. Bu alan içindeki desende yine rûmi ve hatâyî grubu motifler yer almıştır. Zemin rengi altındır, sadece rûminin içi lacivert boyanmıştır. Dendanların etrafını çevereleyen kuzu ve ipliklerin rengi turuncu ve laciverttir. 4cm ve 5 cm ebadındaki tığlar, serlevhadakinin birebir aynısı olup yine lacivert renkle çift tahrir tekniği ile yapılmıştır. Ayet sonlarında mücevher karakterli duraklar mevcuttur. Müzehhep sûre başının sağ tarafında aşere gülleri bulunmaktadır.



Fotoğraf 213: 0281 Envanter Numaralı Kur'ân-ı Kerim'in Sûre Başı Tezhibi Detayı(v.3a)

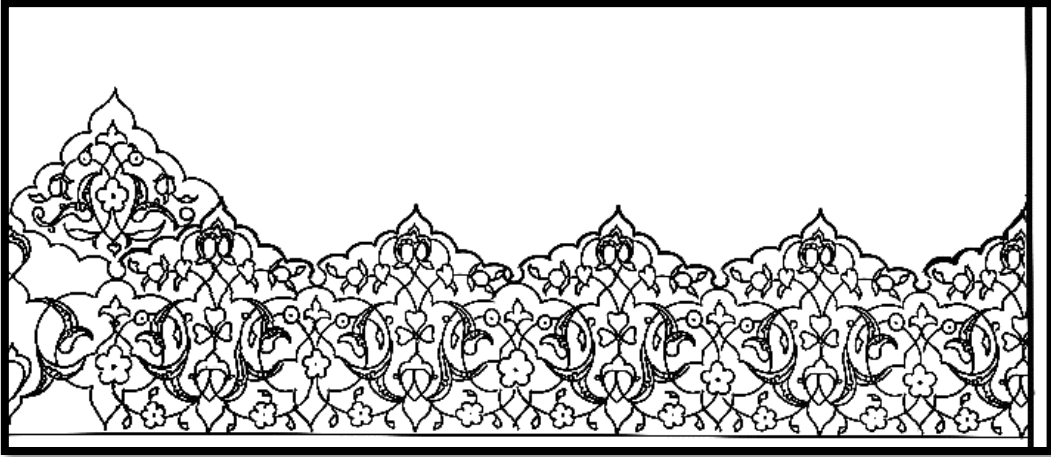

Çizim 218: Sûre Başı Tezhibi Detayı(v.3a)

(Orijinal ölçüsünden ortalama %35 büyütülmüştür.)

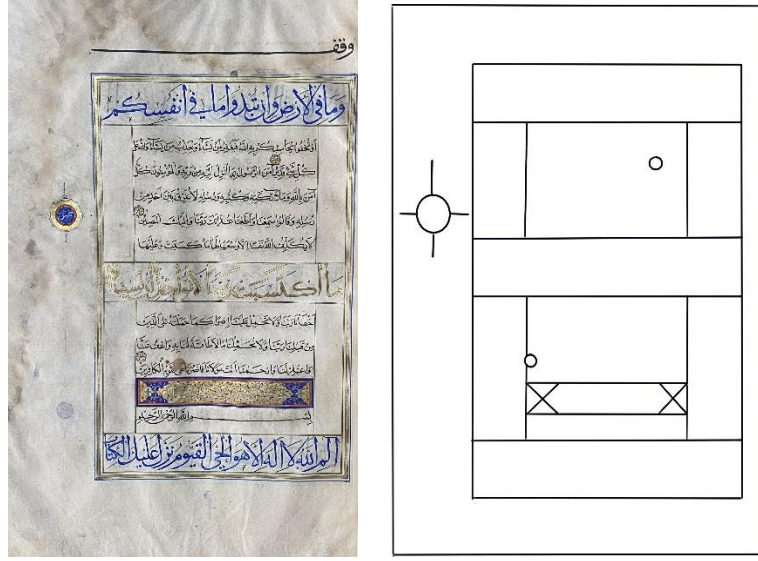

Fotoğraf 214: 0281 Envanter numaralı Kur'ân-ı Kerim (v.57a)

Çizim 219: Sayfa Düzeni(v.57a)

Sûre isminin yer aldığı altın zeminli alan üzerine üstübeçle sûrenin adı (Ali İmran) yazılmıştır. Serbest kompozisyonlu altın zeminli şemsenin deseni hatâyî grubu motiflerle oluşturulmuş ve siyah renkle çift tahrir tekniği uygulanmıştır. Köşebentlerle şemseli alan arasında kalan zemin lacivert renktir. Rûmilerin oluşturduğu paftaların zemini altındır. Bu alanlar üzerinde hatâyî grubu ve ortabağ motiflerden oluşan desende renkler beyaz, mavi, sarı ve turuncudur. Tezhipli alanın etrafını çevreleyen ara suları lacivert ve turuncudur. Ayet sonlarında mücevher karakterli duraklar mevcuttur. Müzehhep sûre başının sol tarafında hamse gülü bulunmaktadır.

0281 Envanter numaralı Mushaf-ı Şerife ait sûre başı görsel ve çizimleri eserin orijinal ölçüsünden ortalama %25 küçültülmüştür.



Fotoğraf 215: 0281 Envanter numaralı Kur'ân-ı Kerim'in Sûre Başı (v.57a)

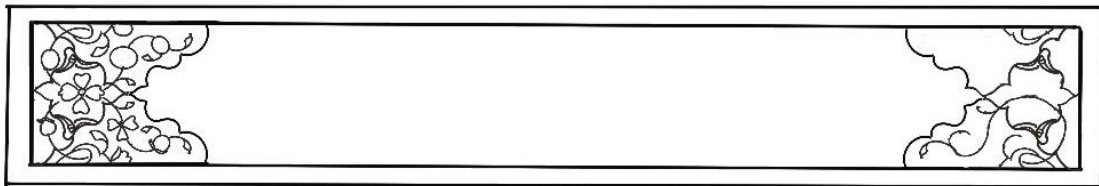

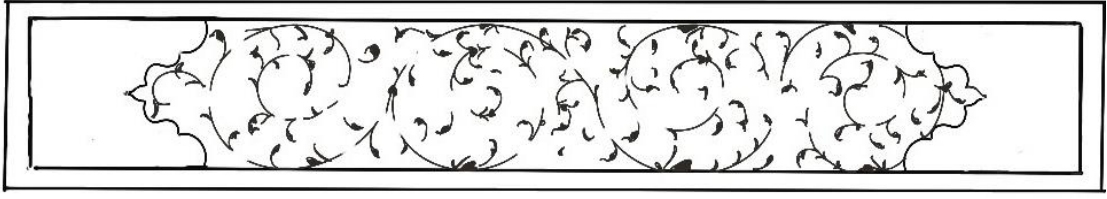

Çizim 220: Sûre Başı Deseni (v.57a)

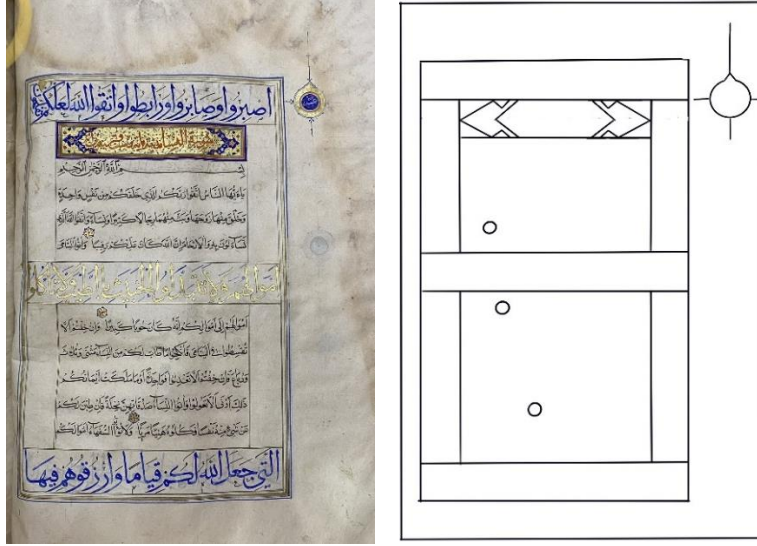

Fotoğraf 216: 0281 Envanter Numaralı Kur'ân-ı Kerim(v.71b)

Çizim 221: Sayfa Düzeni (v.71b)

Sûre isminin yer aldığı altın zeminli alan üzerine turuncu ile sûrenin adı (Nisa) yazılmıştır. Serbest kompozisyonlu altın zeminli şemsenin deseni hatâyî grubu motiflerle oluşturulmuş ve siyah renkle çift tahrir tekniği uygulanmıştır. Köşebentlerle şemseli alan arasında kalan zemin lacivert renktir. Rûmilerin oluşturduğu patfaların zemini altındır. Bu alanlar üzerinde hatâyî grubu ve ortabağ motiflerden oluşan desende renkler beyaz, mavi, turuncu ve pembedir. Tezhipli alanın etrafını çevreleyen ara suları altın, lacivert, yeşil ve turuncudur. Ayet sonlarında mücevher karakterli duraklar mevcuttur. Müzehhep sûre başının sağ tarafında aşere gülü bulunmaktadır.



Fotoğraf 217: 0281 Envanter Numaralı Kur'ân-ı Kerim'in Sûre Başı (v.71b)

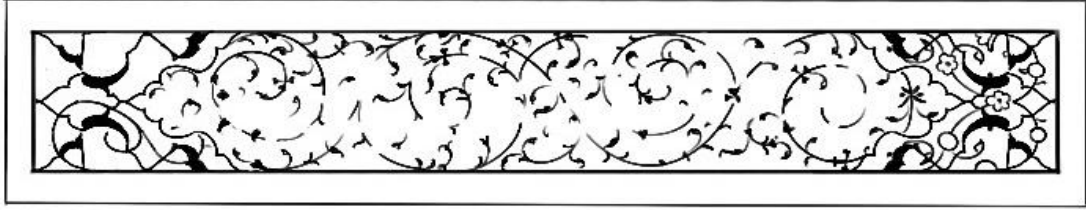

Çizim 222: Sûre Başı Deseni (v.71b)

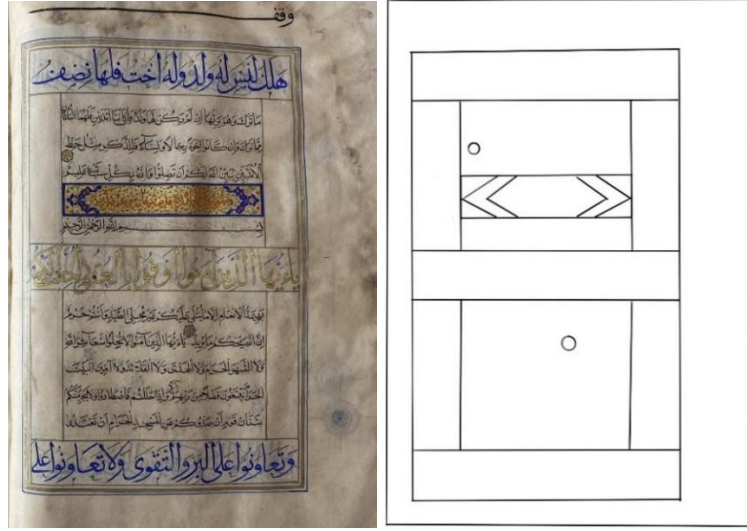

Fotoğraf 218: 0281 Envanter Numaralı Kur'ân-ı Kerim(v.96b)

Çizim 223: Sayfa Düzeni(v.96b)

Sûre isminin yer aldığı altın zeminli alan üzerine üstübeçle sûrenin adı (Mâide) yazılmıştır. Serbest kompozisyonlu altın zeminli şemsenin deseni hatâyî grubu motiflerle oluşturulmuş ve siyah renkle çift tahrir tekniği uygulanmıştır. Köşebentlerle şemseli alan arasında kalan zemin lacivert renktir. Rûmilerin oluşturduğu patfaların zemini altındır. Bu alanlar üzerinde hatâyî grubu ve rûmi motiflerden oluşan desende renkler beyaz, yeşil, turuncu ve sarıdır. Tezhipli alanın etrafı lacivert ara suyu ve altın cetvellerle çevrelenmiştir. Ayet sonlarında mücevher karakterli duraklar mevcuttur. Aynı Mushaf'ın v.71b'deki sûre başı tezhibinin köşelerindeki tezhiplerle bu sûre başındakiler aynıdır.



Fotoğraf 219: 0281 Envanter Numaralı Kur'ân-ı Kerim'in Sûre Başı (v.96b)

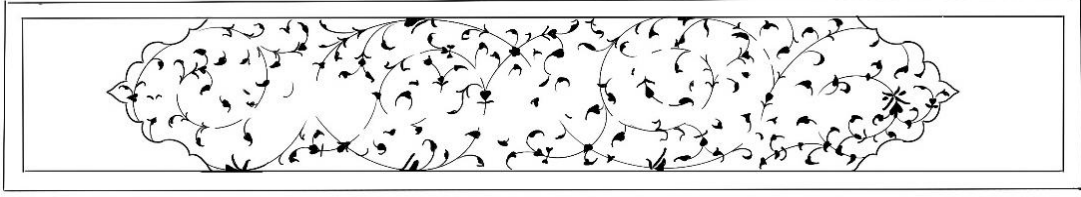

Çizim 224: Sûre Başı Deseni (v.96b)

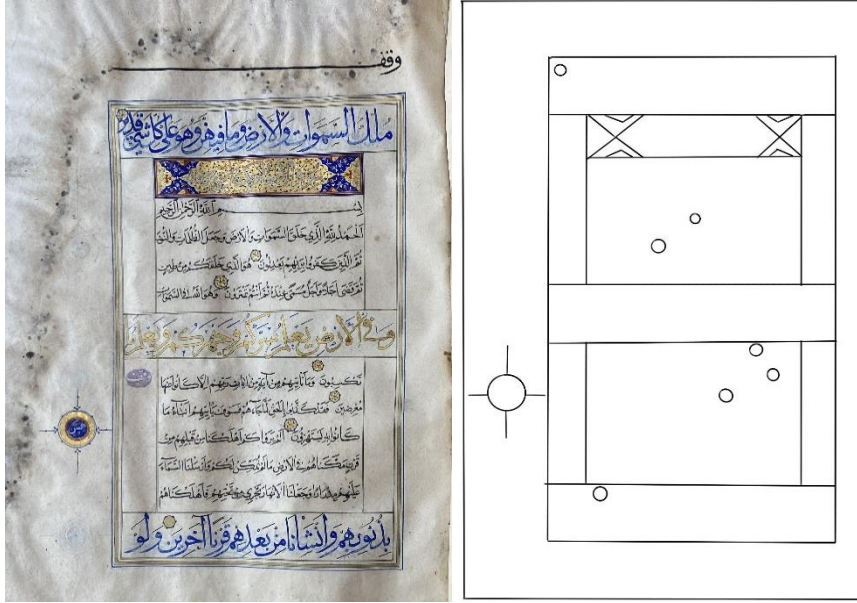

Fotoğraf 220: 0281 Envanter Numaralı Kur'ân-ı Kerim (v.121a)

Çizim 225: Sayfa Düzeni(v.121a)

0281 Envanter numaralı Kur'ân-ı Kerim'in v.121a da yer alan sûre başı tezhibi 17.2-2.8 cm ebadındadır. Sûre ismi (En'âm) altın zeminli alan üzerine üstübeçle yazılmıştır. Altın zeminli alanda görülen serbest kompozisyonlu desen, hatâyî grubu motiflerle oluşturulmuş ve siyah renkle çift tahrir tekniği uygulanmıştır. Dikdörtgen alanın kenarında bulunan rûmiler altındır. Rûmilerin içinde ve lacivert zeminli alanda oluşan desen ½ simetrik planlıdır. Rûmi ve hatâyî grubu motiflerin yer aldığı tasarımda iplikler rûmilerin içinden lacivert zeminli alana doğru devam etmektedir. Renkler beyaz, sarı, yeşil ve turuncudur. Lacivert zeminli alanda bulunan ortabağ ile rûminin merkezindeki penç turuncu boyanmış ve desende bütünlük sağlanmıştır. Tezhipli alanın etrafını çevreleyen 4mm ölçülerindeki ara suyu altın, turuncu ve laciverttir. Ayet sonlarında mücevher karakterli duraklar mevcuttur. Müzehhep sûre başının sol tarafında hamse gülü bulunmaktadır.



Fotoğraf 221: 0281 Envanter Numaralı Kur'ân-ı Kerim'in Sûre Başı (v.121a)

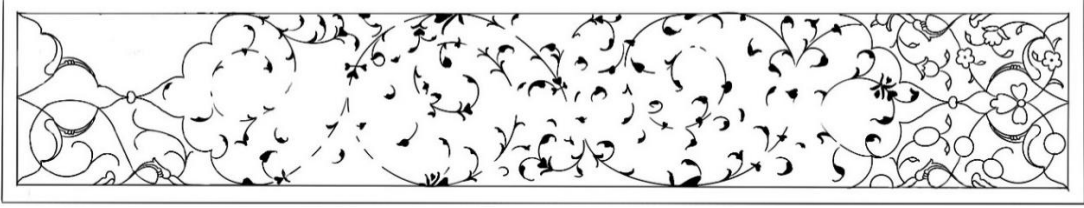

Çizim 226: Sûre Başı Deseni (v.121a)

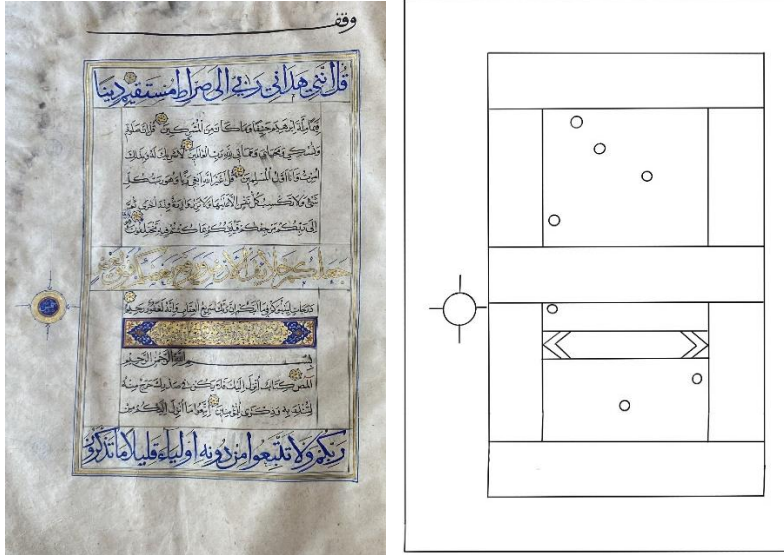

Fotoğraf 222: 0281 Envanter Numaralı Kur'ân-ı Kerim (v.141a)

Çizim 227: Sayfa Düzeni(v.141a)

0281 Envanter numaralı Kur'ân-ı Kerim'in v.141a da yer alan sûre başı tezhibi 17.2x2.8 cm ebadındadır. Sûre isminin yer aldığı altın zeminli alan üzerine üstübeçle sûrenin adı (Araf) yazılmıştır. Serbest kompozisyonlu altın zeminli şemsenin deseni hatâyî grubu motiflerle oluşturulmuş ve siyah renkle çift tahrir tekniği uygulanmıştır. Köşebentlerle şemseli alan arasında kalan zemin lacivert renktir. Dendanların oluşturduğu paftaların zemini altındır. Bu alanlar üzerinde hatâyî grubu motiflerden oluşan desende renkler kremite, yeşil, sarı ve pembedir. Lacivert zeminli alanda bulunan turuncu renk ortabağın

zemini yeşile boyanmış ve desende bütünlük sağlanmıştır. Tezhipli alanın etrafı 3mm genişliğinde turuncu ve lacivert ara suyu ile altın cetvellerle çevrelenmiştir. Ayet sonlarında mücevher karakterli duraklar mevcuttur. Müzehhep sûre başının sağ tarafında hamse gülü bulunmaktadır.

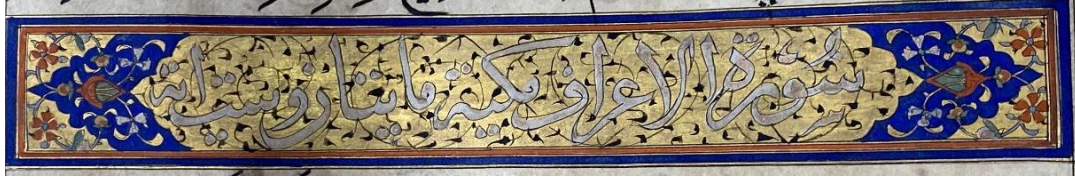

Fotoğraf 223: 0281 Envanter Numaralı Kur'ân-ı Kerim'in Sûre Başı (v.141a)

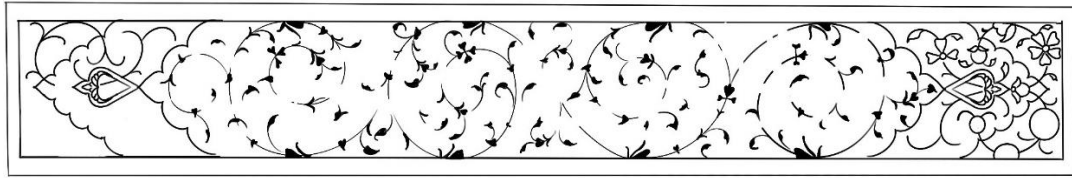

Çizim 228: Sûre Başı Deseni (v.141a)

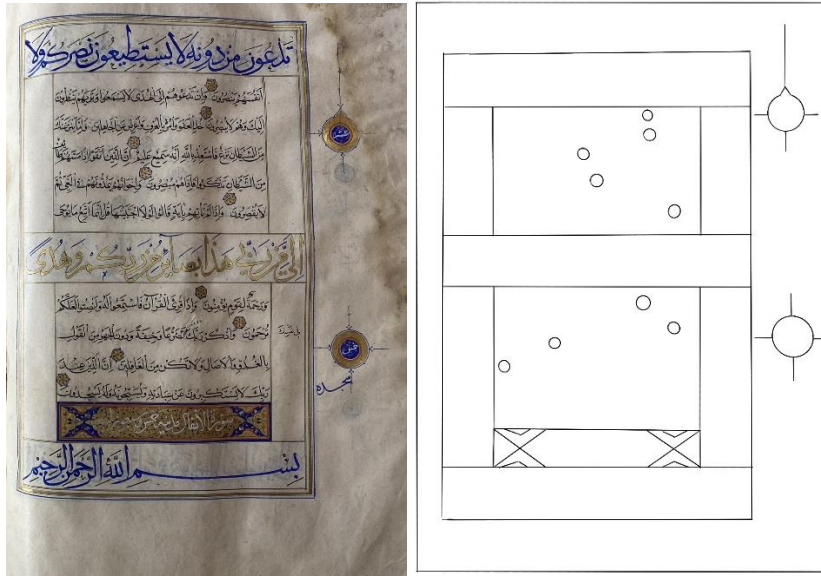

Fotoğraf 224: 0281 Envanter Numaralı Kur'ân-ı Kerim (v.161b)

Çizim 229: Sayfa Düzeni(v.161b)

0281 Envanter numaralı Kur'ân-ı Kerim'in v.161b de yer alan sûre başı tezhibi 17.2x2.8 cm ebadındadır. Sûre ismi (Enfal) altın zeminli alan üzerine üstübeçle yazılmıştır. Altın zeminli alandaki serbest kompozisyonlu desen, hatâyî grubu motiflerle oluşturulmuş ve siyah renkle çift tahrir tekniği uygulanmıştır. Dikdörtgen alanın kenarında bulunan

dendan ve rûmi paftaların zemini altındır. Paftaların içinde ve lacivert zeminli alanda oluşan desen ½ simetrik planlıdır. Rûmi ve hatâyî grubu motiflerin yer aldığı tasarımda iplikler paftaların içinden lacivert zeminli alana doğru devam etmektedir. Renkler beyaz, sarı, siyah ve turuncudur. Tezhipli alanın etrafını çevreleyen 4mm ölçülerindeki ara suyu altın, turuncu ve laciverttir. Ayet sonlarında mücevher karakterli duraklar mevcuttur. Müzehhep sûre başının sağ tarafında hamse gülü bulunmaktadır.



Fotoğraf 225: 0281 Envanter Numaralı Kur'ân-ı Kerim'in Sûre Başı (v.161b)

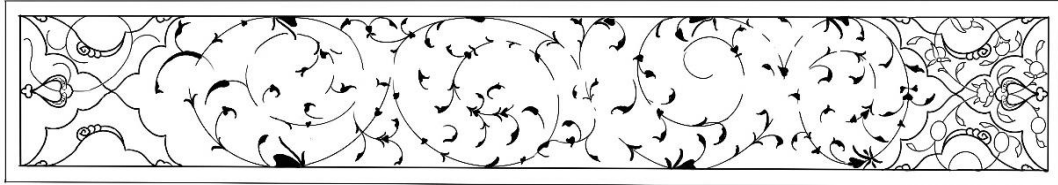

Çizim 230: Sûre Başı Deseni (v.161a)

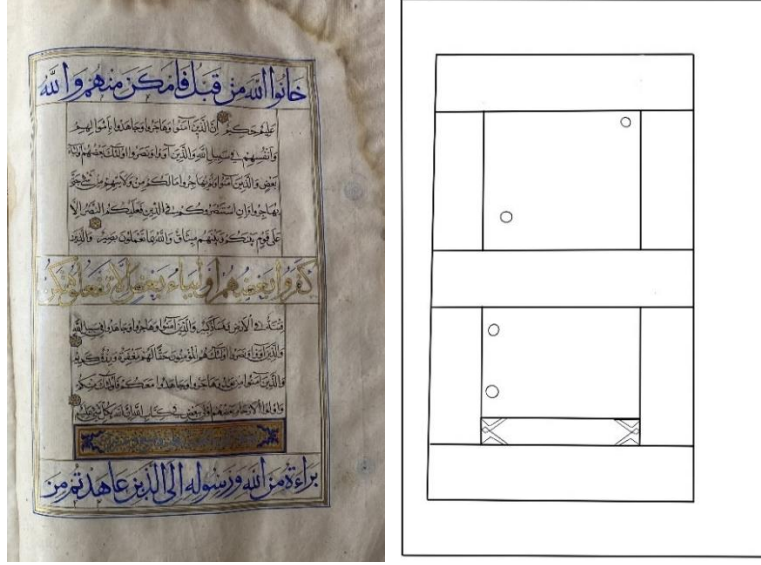

Fotoğraf 226: 0281 Envanter Numaralı Kur'ân-ı Kerim (v.173b)

Cizim 231: Sayfa Düzeni(v.173b)

0281 Envanter numaralı Kur'ân-ı Kerim'in v.173b de yer alan sûre başı tezhibi 17.2x2.8 cm ebadındadır. Sûre ismi (Tevbe) altın zeminli alan üzerine üstübeçle yazılmıştır. Altın zeminli alandaki serbest kompozisyonlu desen, hatâyî grubu motiflerle oluşturulmuş ve siyah renkle çift tahrir tekniği uygulanmıştır. Dikdörtgen alanın kenarında bulunan lacivert zeminli alanda ortabağ ve rûmi ipliklerle oluşan desen ½ simetrik planlı olup, altınla renk ayrımı yapılmıştır. Lacivert zeminli alanda bulunan turuncu renk ortabağ motifleriyle desende bütünlük sağlanmıştır. Tezhipli alanın etrafını çevreleyen 4mm ölçülerindeki altın ara suyu altın, turuncu ve laciverttir. Ayet sonlarında mücevher karakterli duraklar mevcuttur.



Fotoğraf 227: 0281 Envanter Numaralı Kur'ân-ı Kerim'in Sûre Başı (v.173b)

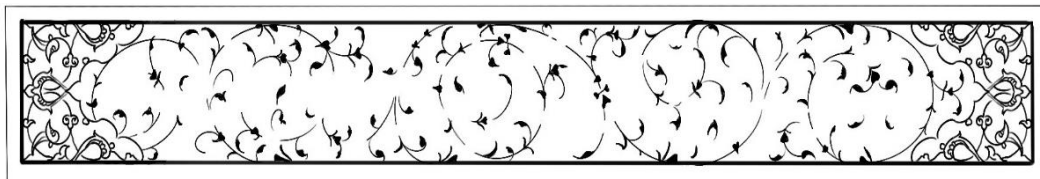

Cizim 232: Sûre Başı Deseni (v.173b)

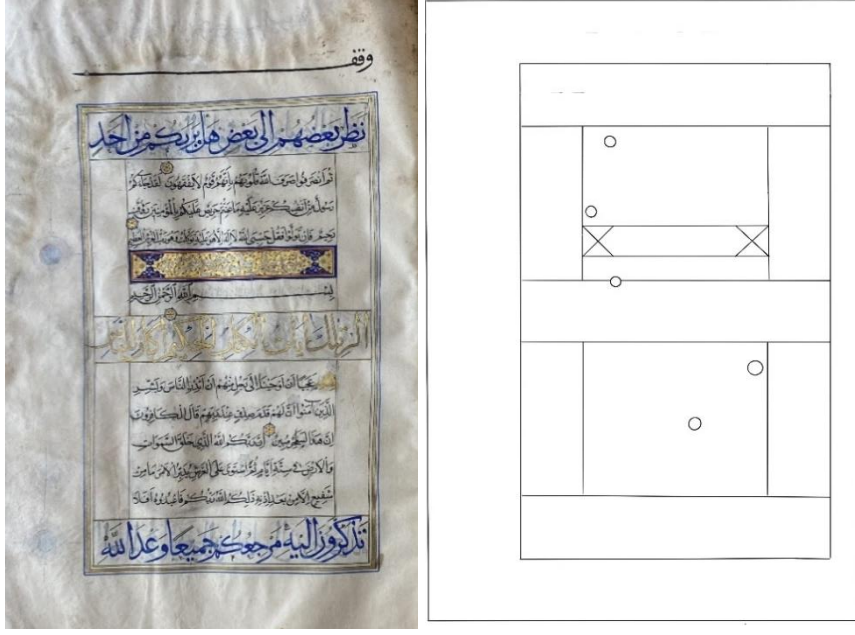

Fotoğraf 228: 0281 Envanter Numaralı Kur'ân-ı Kerim (v.192a)

Çizim 233: Sayfa Düzeni (v.192a)

0281 Envanter numaralı Kur'ân-ı Kerim'in v.192a da yer alan sûre başı tezhibi 17.2x2.8 cm ebadındadır. Sûre ismi (Yûnus) altın zeminli alan üzerine üstübeçe yazılmıştır. Altın zeminli alandaki serbest kompozisyonlu desen, hatâyî grubu motiflerle oluşturulmuş ve siyah renkle çift tahrir tekniği uygulanmıştır. Dikdörtgen alanın kenarında bulunan rûmiler altındır. Rûmilerin içinde ve lacivert zeminli alanda oluşan desen ½ simetrik planlıdır. Rûmi ve hatâyî grubu motiflerin yer aldığı tasarımda iplikler rûmilerin içinden lacivert zeminli alana doğru devam etmektedir. Renkler beyaz, sarı, yeşil ve turuncudur. Lacivert zeminli alanda bulunan ortabağ ile desende bütünlük sağlanmıştır. Renkler beyaz, sarı, pembe ve turuncudur. Tezhipli alanın etrafını çevreleyen 2mm ve 4mm ölçülerindeki ara suyu turuncu ve laciverttir. Ayet sonlarında mücevher karakterli duraklar mevcuttur.



Fotoğraf 229: 0281 Envanter Numaralı Kur'ân-ı Kerim'in Sûre Başı (v.192a)

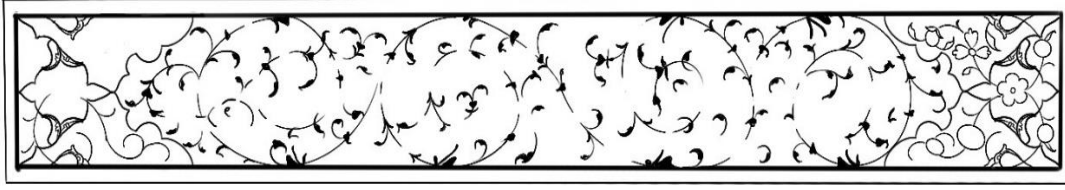

Çizim 234: Sûre Başı Deseni (v.192a)

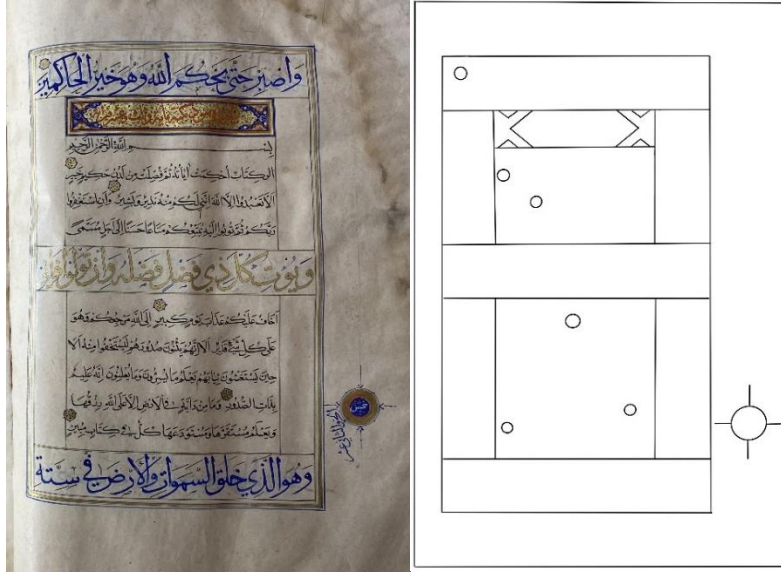

Fotoğraf 230: 0281 Envanter Numaralı Kur'ân-ı Kerim (v.202b)

Çizim 235: Sayfa Düzeni(v.202b)

0281 Envanter numaralı Kur'ân-ı Kerim'in v.202b de yer alan sûre başı tezhibi 17.2x2.8 cm ebadındadır. Sûre ismi (Hûd) altın zeminli alan üzerine turuncu ile yazılmıştır. Altın zeminli alandaki serbest kompozisyonlu desen, hatâyî grubu motiflerle oluşturulmuş ve siyah renkle çift tahrir tekniği uygulanmıştır. Dikdörtgen alanın kenarında bulunan turuncu renk rûmilerin zemini altındır. Rûmilerin içinde ve lacivert zeminli alanda oluşan desen ½ simetrik planlıdır. Hatâyî grubu motiflerin yer aldığı tasarımda iplikler rûmilerin içinden lacivert zeminli alana doğru devam etmektedir. Renkler beyaz, sarı, yeşil ve turuncudur. Lacivert zeminli alanda bulunan ortabağ ile desende bütünlük sağlanmıştır. Tezhipli alanın etrafını çevreleyen ara suları altın, turuncu ve laciverttir. Ayet sonlarında mücevher karakterli duraklar mevcuttur. Müzehhep sûre başının sağ tarafında hamse gülü bulunmaktadır.

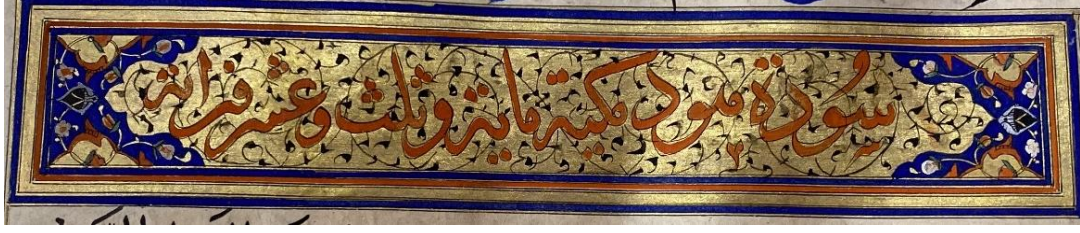

Fotoğraf 231: 0281 Envanter Numaralı Kur'ân-ı Kerim'in Sûre Başı (v.202b)

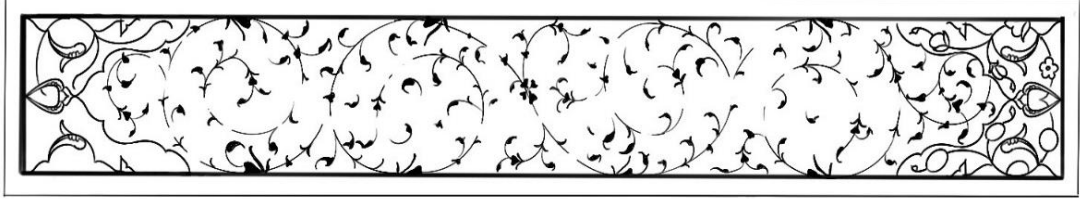

Çizim 236: Sûre Başı Deseni (v.202b)



Fotoğraf 232: 0281 Envanter Numaralı Kur'ân-ı Kerim (v.213a)

Çizim 237: Sayfa Düzeni(v.213a)

0281 Envanter numaralı Kur'ân-ı Kerim'in v.213a da yer alan sûre başı tezhibi 17.2-2.8 cm ebadındadır. Sûre ismi (Yûsuf) altın zeminli alan üzerine üstübeçle yazılmıştır. Altın zeminli alandaki serbest kompozisyonlu desen, hatâyî grubu motiflerle oluşturulmuş ve siyah renkle çift tahrir tekniği uygulanmıştır. Dikdörtgen alanın kenarındaki kapalı form ortabağ ve rûmi paftaların zemini altındır. Paftaların içinde ve lacivert zeminli alanda oluşan desen $\frac{1}{2}$ simetrik planlıdır. Hatâyî grubu motiflerin yer aldığı tasarımda iplikler

rûmilerin içinden lacivert zeminli alana doğru devam etmektedir. Renkler mavi, beyaz, sarı, yeşil ve turuncudur. Tezhipli alanın etrafını çevreleyen ara suları yeşil, turuncu ve laciverttir. Ayet sonlarında mücevher karakterli duraklar mevcuttur. Müzehhep sûre başının sol tarafında hamse gülü bulunmaktadır.



Fotoğraf 233: 0281 Envanter Numaralı Kur'ân-ı Kerim'in Sûre Başı (v.213a)

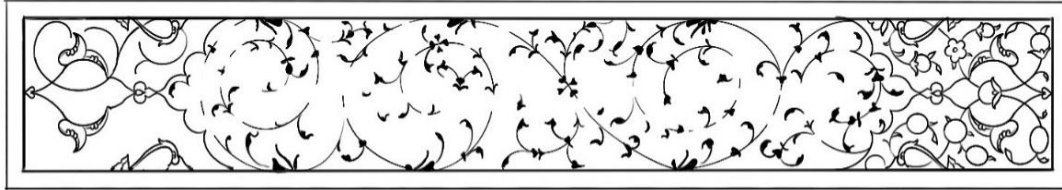

Çizim 238: Sûre Başı Deseni (v.213a)

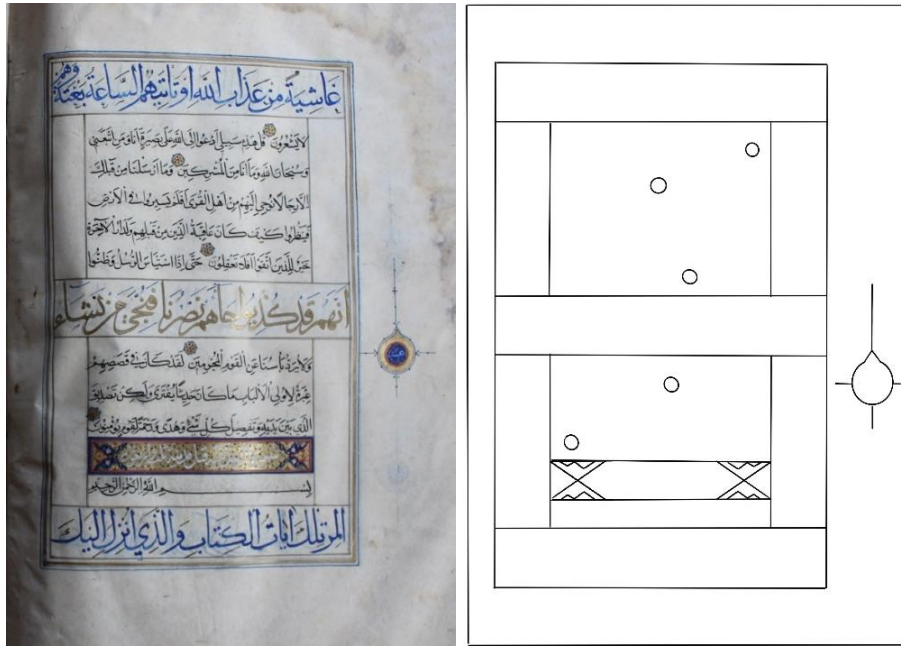

Fotoğraf 234: 0281 Envanter Numaralı Kur'ân-ı Kerim (v.221b)

Çizim 239: Sayfa Düzeni (v.221b)

0281 Envanter numaralı Mushaf'ın v.221b'de yer alan sûre başı tezhibi 17x2cm ebadındadır. Sûre ismi (Ra'd) altın zemin üzerine üstübeçle yazıldığı alanda görülen

serbest kompozisyonlu desen, hatâyî grubu motiflerle oluşturulmuş ve siyah renkle çift tahrir tekniği ile uygulanmıştır. Altın zemin dışında kalan alanda desen ½ simetrik planlıdır. Rûmi ve hatâyî grubu motiflerin yer aldığı tasarımda iplikler rûmilerin içinden lacivert zeminli alana doğru devam etmektedir. Dikdörtgen alanda lacivert zeminli kısmın altında ve üstünde bulunan rûmiler altın, kısa kenarda olanlar turuncudur. Renkler beyaz, sarı, yeşil ve turuncudur. Rûmi zeminleri altın, ortabağların içleri ise yeşil renklidir. Tezhipli alanın etrafını çevreleyen 5mm ölçülerindeki ara suyu altın, turuncu ve laciverttir. Ayet sonlarında mücevher karakterli duraklar mevcuttur. Müzehhep sûre başının sağ tarafında aşere gülü bulunmaktadır.



Fotoğraf 235: 0281 Envanter Numaralı Kur'ân-ı Kerim'in Sûre Başı (v.221b)

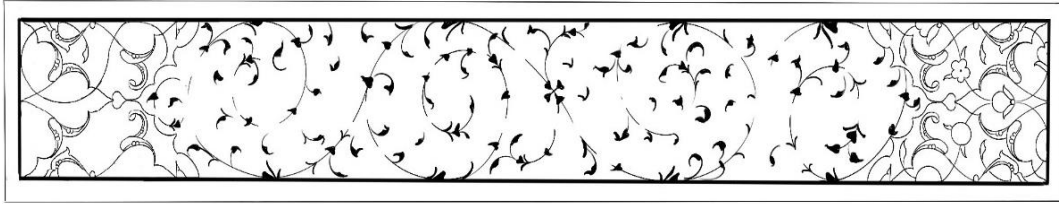

Çizim 240: Sûre Başı Deseni (v.221b)

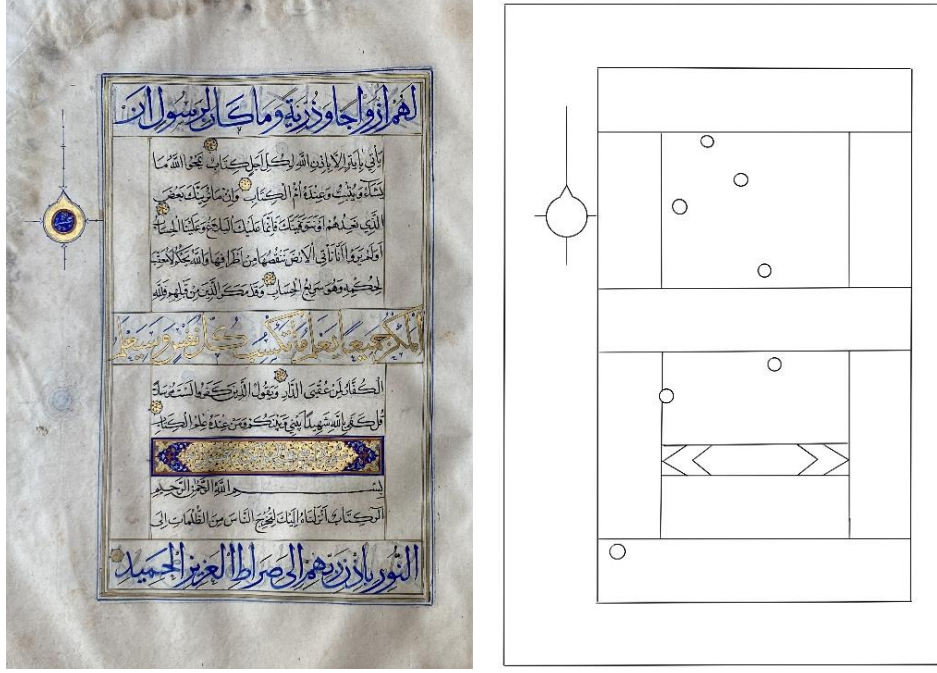

Fotoğraf 236: 0281 Envanter Numaralı Kur'ân-ı Kerim (v.229a)

Cizim 241: Sayfa Düzeni(v.229a)

0281 Envanter numaralı Kur'ân-ı Kerim'in v.229a'da yer alan sûre başı tezhibi 17.2x2.8 cm ebadındadır. Sûre ismi (İbrahim) altın zeminli alan üzerine üstübeçle yazılmıştır. Altın zeminli alandaki serbest kompozisyonlu desen, hatâyî grubu motiflerle oluşturulmuş ve siyah renkle çift tahrir tekniği uygulanmıştır. Dikdörtgen alanın kenarındaki kapalı form rûmi paftaların zemini altındır. Paftaların içinde ve lacivert zeminli alanda oluşan desen ½ simetrik planlıdır. Hatâyî grubu motiflerin yer aldığı tasarımda iplikler rûmilerin içinden lacivert zeminli alana doğru devam etmektedir. Renkler mavi, beyaz, sarı, yeşil ve turuncudur. Tezhipli alanın etrafını çevreleyen ara suları turuncu ve laciverttir. Ayet sonlarında mücevher karakterli duraklar mevcuttur. Müzehhep sûre başının sol tarafında aşere gülü bulunmaktadır.



Fotoğraf 237: 0281 Envanter Numaralı Kur'ân-ı Kerim'in Sûre Başı (v.229a)

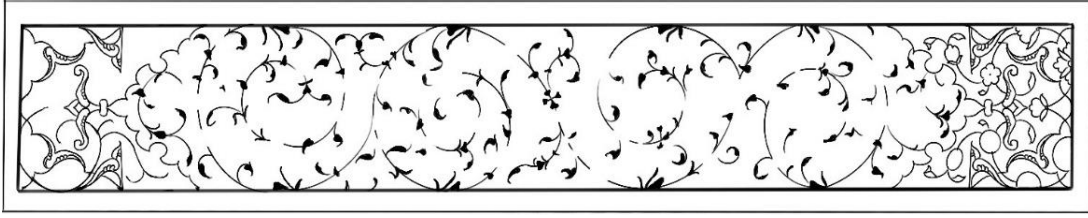

Çizim 242: Sûre Başı Deseni (v.229a)

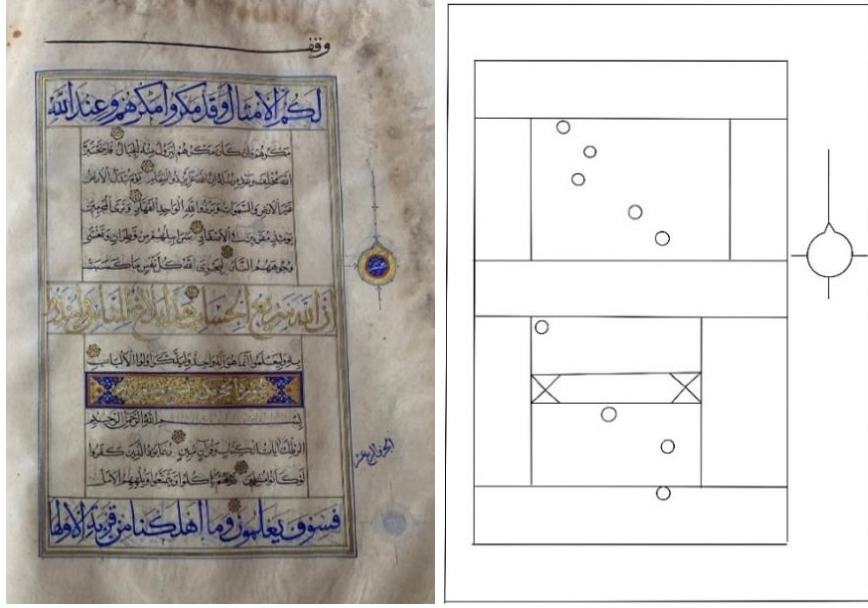

Fotoğraf 238: : 0281 Envanter Numaralı Kur'ân-ı Kerim (v.234b)

Çizim 243: Sayfa Düzeni (v.234b)

0281 Envanter numaralı Kur'ân-ı Kerim'in v.234b de yer alan sûre başı tezhibi 17.2x2.8 cm ebadındadır. Sûre ismi (Hicr) altın zeminli alan üzerine üstübeçle yazılmıştır. Altın zeminli alandaki serbest kompozisyonlu desen, hatâyî grubu motiflerle oluşturulmuş ve siyah renkle çift tahrir tekniği uygulanmıştır. Dikdörtgen alanın kenarındaki kapalı form rûmi paftaların zemini altındır. Paftaların içinde ve lacivert zeminli alanda oluşan desen ½ simetrik planlıdır. Hatâyî grubu motiflerin yer aldığı tasarımda iplikler rûmilerin içinden lacivert zeminli alana doğru devam etmektedir. Renkler beyaz, sarı, pembe ve turuncudur. Tezhipli alanın etrafını çevreleyen ara suları turuncu ve laciverttir. Ayet sonlarında mücevher karakterli duraklar mevcuttur. Müzehhep sûre başının sağ tarafında aşere gülü bulunmaktadır.

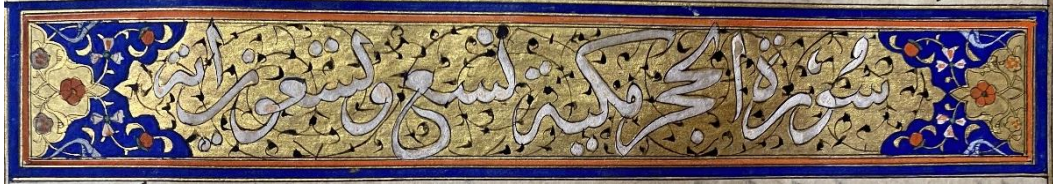

Fotoğraf 239: 0281 Envanter Numaralı Kur'ân-ı Kerim'in Sûre Başı (v.234b)

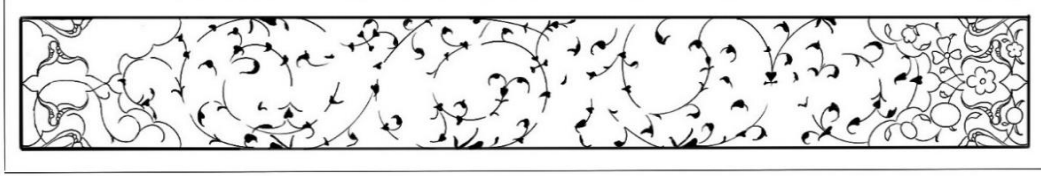

Çizim 244: Sûre Başı Deseni (v.234b)

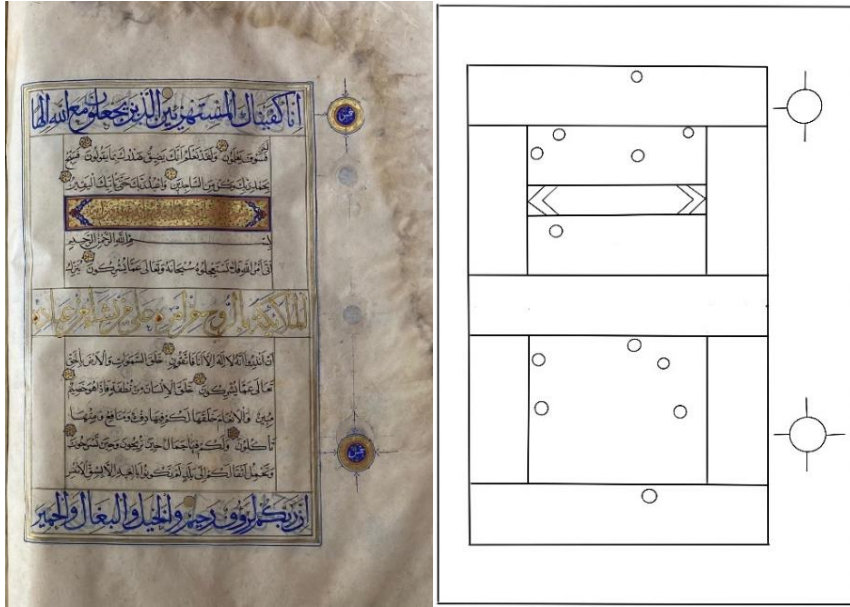

Fotoğraf 240: 0281 Envanter Numaralı Kur'ân-ı Kerim (v.237b)

Çizim 245: Sayfa Düzeni(v.237b)

0281 Envanter numaralı Kur'ân-ı Kerim'in v.237b de yer alan sûre başı tezhibi 17.2x2.8 cm ebadındadır. Sûre isminin yer aldığı altın zeminli alan üzerine yavruağzı renkle sûrenin adı (Nahl) yazılmıştır. Serbest kompozisyonlu altın zeminli şemsenin deseni hatâyî grubu motiflerle oluşturulmuş ve siyah renkle çift tahrir tekniği uygulanmıştır. Köşebentlerle şemseli alan arasında kalan zemin lacivert renktir. Rûmilerin oluşturduğu paftaların zemini altındır. Paftaların içinde ve lacivert zeminli alanda oluşan desen ½ simetrik planlıdır. Hatâyî grubu motiflerin yer aldığı tasarımda iplikler rûmilerin içinden lacivert zeminli alana doğru devam etmektedir. Renkler beyaz, yeşil ve turuncudur. Lacivert zeminli alanda bulunan turuncu renk sihay zeminli ortabağ bütünlük

sağlanmıştır. Tezhipli alanın etrafı 3mm genişliğinde turuncu ve lacivert ara suyu ile altın cetvellerle çevrelenmiştir. Ayet sonlarında mücevher karakterli duraklar mevcuttur. Müzehhep sûre başının sağ tarafında hamse gülü bulunmaktadır.

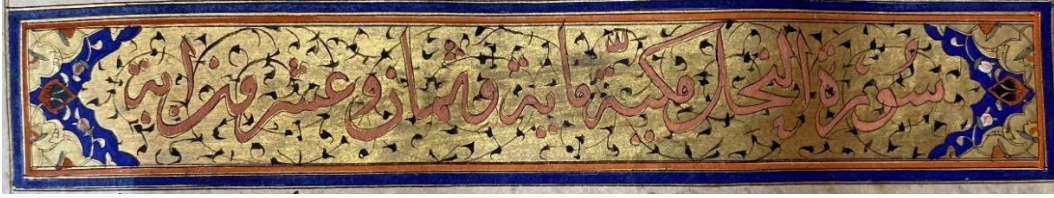

Fotoğraf 241: 0281 Envanter Numaralı Kur'ân-ı Kerim'in Sûre Başı (v.237b)

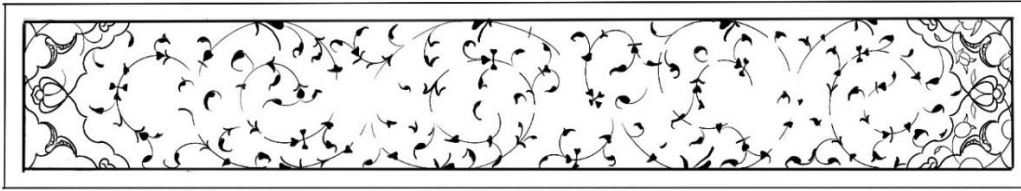

Çizim 246: Sûre Başı Deseni (v.237b)

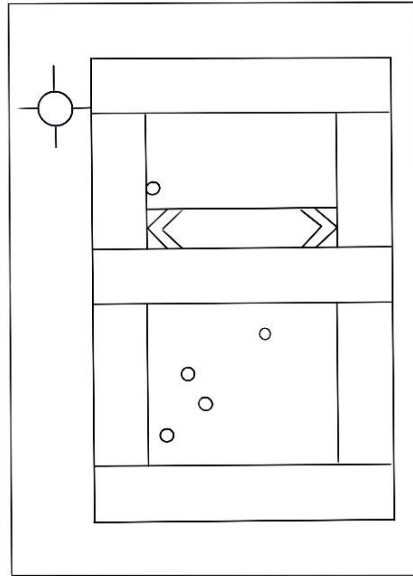

Fotoğraf 242: 0281 Envanter Numaralı Kur'ân-ı Kerim (v.239b)

Çizim 247: Sayfa Düzeni(v.239b)

Kur'ân-ı Kerim'in v.239b'de bulunan sûre başı tezhibinde ölçü 17cmx2.5cm ebadındadır. Sûre ismi (İsra) altın zeminli alan üzerine yavruağzı renkle yazılmıştır. Altın zeminli alanda görülen serbest kompozisyonlu desen, hatâyî grubu motiflerle oluşturulmuş ve siyah renkle çift tahrir tekniği uygulanmıştır. Altın zemin dışında kalan alanda desen ½ simetrik planlıdır. Rûmi ve hatâyî grubu motiflerin yer aldığı tasarımda iplikler rûmilerin

içinden lacivert zeminli alana doğru devam etmektedir. Sûre isminin yazıldığı alanın etrafını çevreleyen dendan iplikler ve tepelikleri turuncudur. Ortabağlar uçuk mavi rûmiler altındır. Hatâyî grubu motifler beyaz, sülyen, sarı, yeşil renktedir. Rûmi zeminleri altın, geriye kalan alan ise laciverttir. Tezhipli alanın etrafını çevreleyen 5mm ölçülerindeki ara suyu altın, sülyen ve laciverttir. Ayet sonlarında mücevher karakterli duraklar mevcuttur. Müzehhep sûre başının sol tarafında hamse gülü bulunmaktadır.



Fotoğraf 243: 0281 Envanter Numaralı Kur'ân-ı Kerim'in Sûre Başı (v.239b)

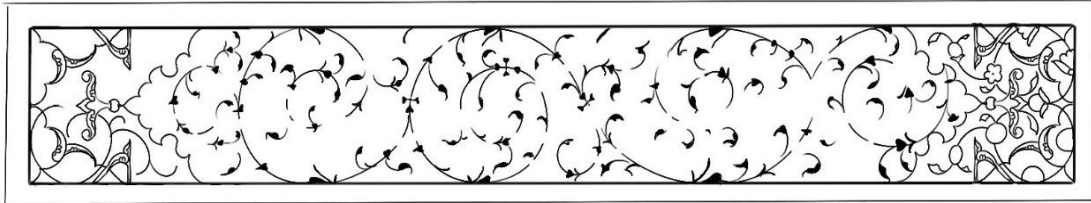

Çizim 248: Sûre Başı Deseni (v.239b)

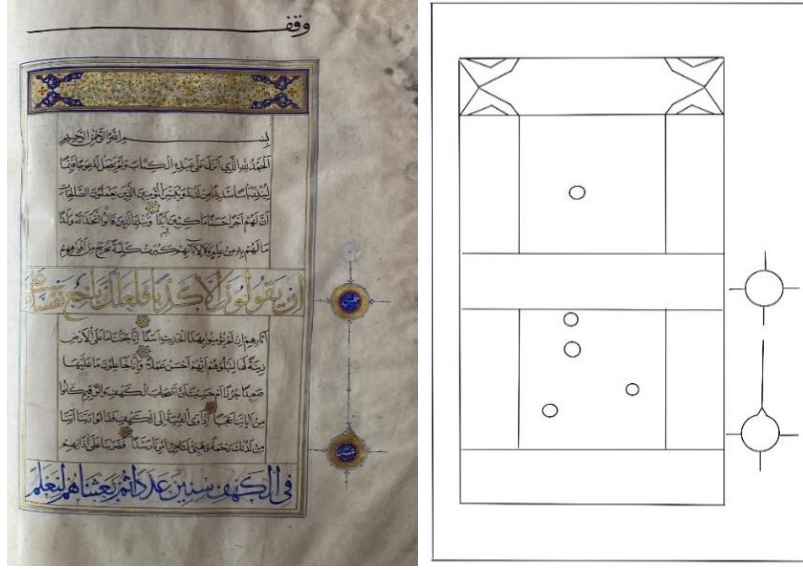

Fotoğraf 244: 0281 Envanter Numaralı Kur'ân-ı Kerim (v.241b)

Çizim 249: Sayfa Düzeni (v.241b)

Kur'ân-ı Kerim'in v.241b'de bulunan sûre başı tezhibi 22.4x2.8cm ebadındadır. Sûre ismi (Kehf) altın zeminli alan üzerine üstübeçle yazılmıştır. Altın zeminli alanda görülen serbest kompozisyonlu desen, hatâyî grubu motiflerle oluşturulmuş ve siyah renkle çift tahrir tekniği çalışılmıştır. Altın zemin dışında kalan alanlardaki desenlerde $\frac{1}{2}$ ve $\frac{1}{4}$ plan uygulanmıştır. Rûmi ve hatâyî grubu motiflerden oluşan tasarımda iplikler rûmilerin içinden lacivert zeminli alana doğru devam etmektedir. Dikdörtgen alanın lacivert zeminli bölümün altında ve üstünde bulunan rûmiler turuncu, kısa kenarda olanlar altındır. Rûmi zeminleri ve ortabağların içleri altındır. Hatâyî grubu motifler beyaz, sarı, yeşil ve turuncu renktedir. Tezhipli alanın etrafını çevreleyen ara suyu yeşil, turuncu ve laciverttir. Ayet sonlarında mücevher karakterli duraklar mevcuttur. Müzehhep sûre başının sağ tarafında aşere ve hamse gülleri bulunmaktadır.



Fotoğraf 245: 0281 Envanter Numaralı Kur'ân-ı Kerim'in Sûre Başı (v.241b)

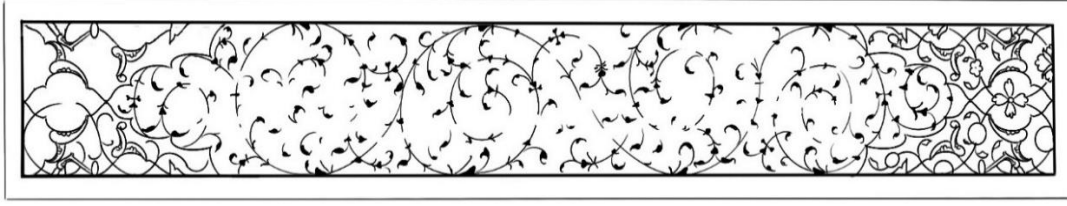

Çizim 250: Sûre Başı Deseni (v.241b)

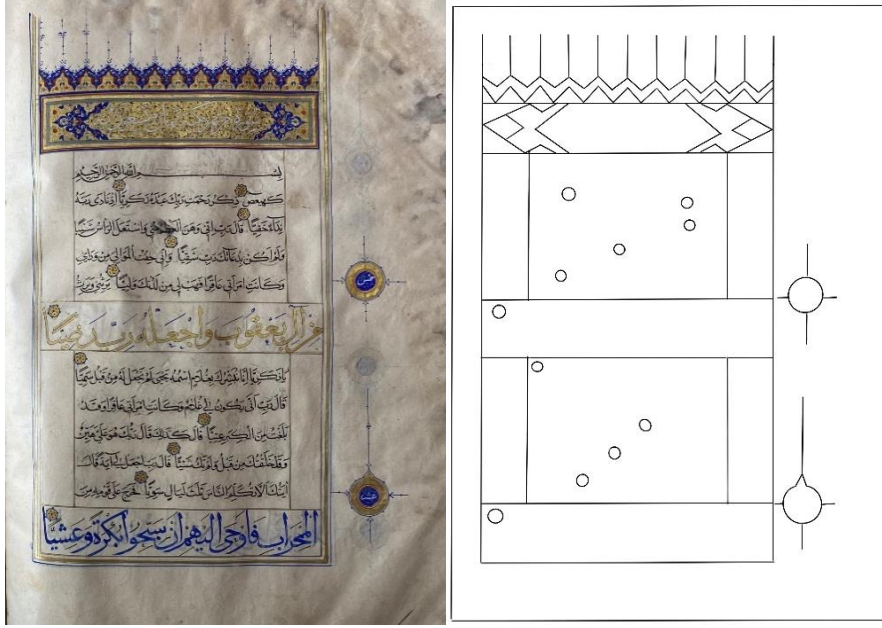

Fotoğraf 246: : 0281 Envanter Numaralı Kur'ân-ı Kerim (v.248b)

Çizim 251: Sayfa Düzeni(v.248b)

0281 Envanter numaralı Kur'ân-ı Kerim'in v.248b'de yer alan Meryem sûresinin kompozisyonu Mushaf'ın tam ortasını (Nısfü'l Kur'ân Tezhibi) işaret etmek için diğer sûre başlarından farklı olarak ünvan sayfası formunda tasarlanmıştır. Tezhipli alanın boyutu 21.9x5cm ebadındadır. İktil tarzda hazırlanan desen ½ planlı simetrik yarı ulama desendir. Sûre isminin yer aldığı altın zeminli alan üzerine üstübeçle sûrenin adı yazılmıştır. Serbest kompozisyonlu altın zeminli şemsenin deseni hatâyî grubu motiflerle oluşturulmuş ve siyah renkle çift tahrir tekniği uygulanmıştır. Köşebentlerle şemseli alan arasında kalan zemin lacivert renktir. Rûmilerin oluşturduğu patfaların zemini altındır. Bu alanlar üzerinde hatâyî grubu ve rûmi motiflerden oluşan desende renkler beyaz, mavi, turuncu ve pembedir. Tezhipli alanın etrafını çevreleyen ara suları altın, yeşil, turuncu ve laciverttir.

Kitabenin üstünde rûmi ve dilimli dendanlardan oluşan paftalardan oluşan, İktil tarzda ½ planlı simetrik yarı ulama hazırlanan desen 2.5cm kalınlığında olup, rûmi ipliklerle altın ve lacivert zemine ayrılmıştır. Rûmi ve hatâyî gurubu motifler kullanılan kompozisyonda renkler; mavi, pembe, turuncu ve yeşildir. Rûmiler turuncu ortabağlar altındır. Desenin altın zeminden lacivert zemine doğru uzanmaktadır. Dendanlı lacivert kuzunun üzerindeki tığlar çift tahrir tekniği ile yapılmıştır. Ayet sonlarında mücevher karakterli duraklar mevcuttur. Müzehhep sûre başının sağ tarafında aşere gülleri bulunmaktadır.

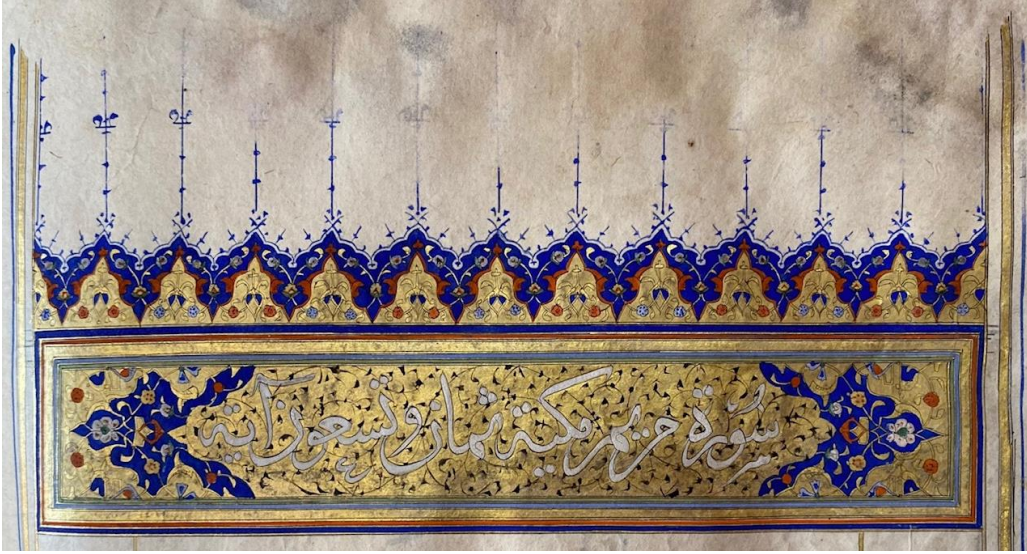

Fotoğraf 247: 0281 Envanter Numaralı Kur'ân-ı Kerim (v.248b)

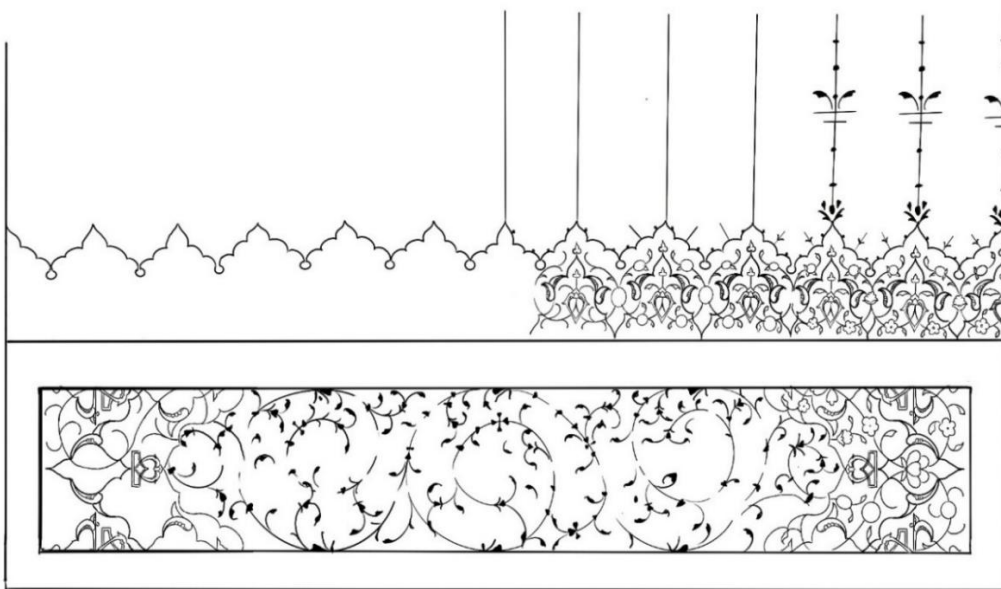

Çizim 252: Sûre Başı Deseni (v.248b)

(Orijinal ölçüsünden ortalama%25 küçültülmüştür.)

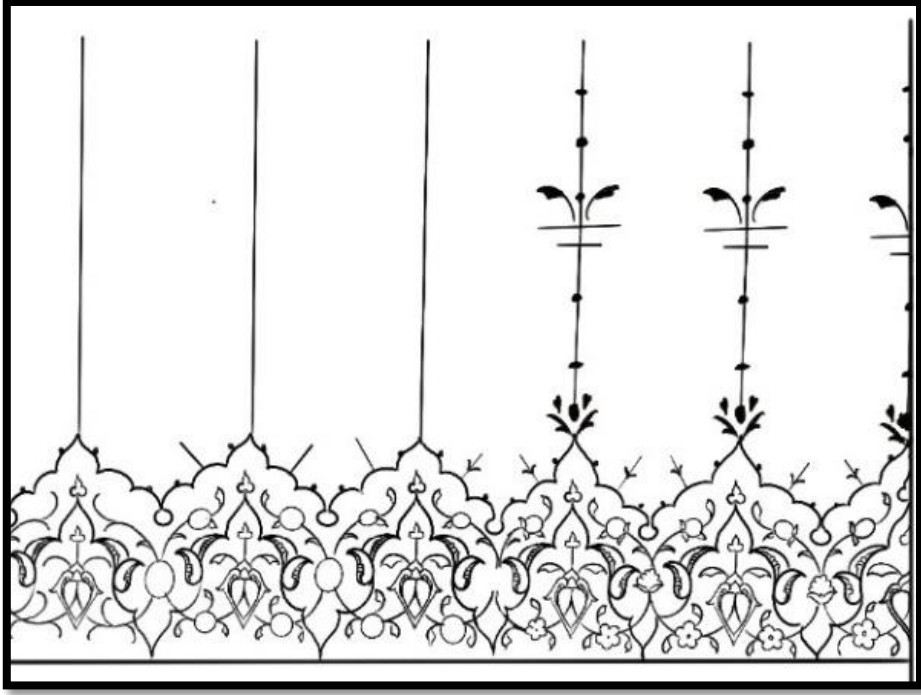

Çizim 253: Sûre Başı Desen Detayı(v.248b)

(Orijinal ölçüsünden ortalama%40 büyütülmüştür.)

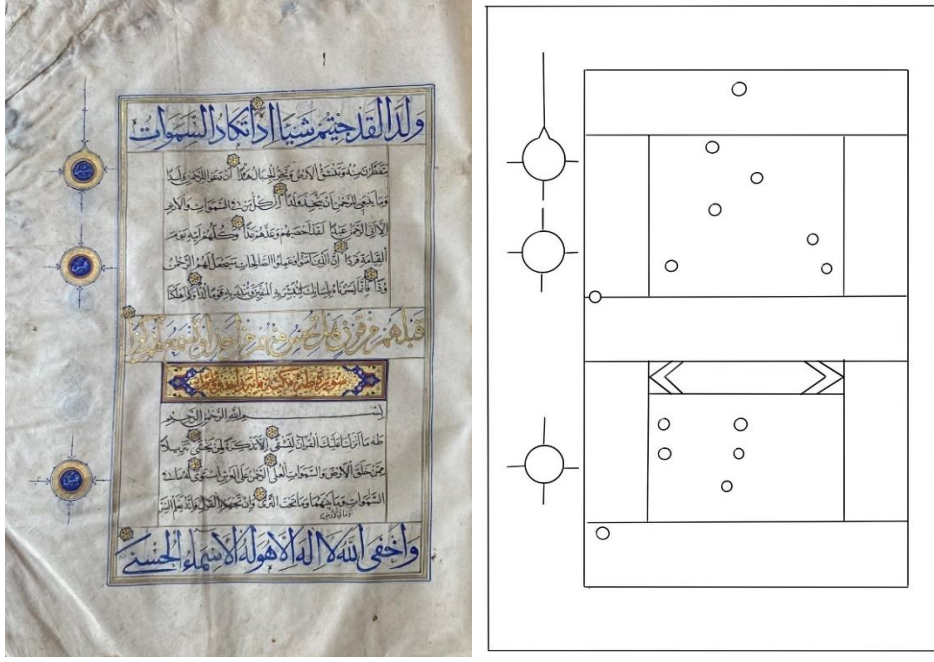

Fotoğraf 248: 0281 Envanter Numaralı Kur'ân-ı Kerim (v.255a)

Çizim 254: Sayfa Düzeni (v.255a)

0281 Envanter numaralı Kur'ân-ı Kerim'in v.255'da bulunan sûre başı tezhibi 17x2.5cm ebadındadır. Sûre ismi (Taha) altın zeminli alan üzerine turuncu (sülyen) renkle yazılmıştır. Altın zeminli alanda görülen serbest kompozisyonlu desen, hatâyî grubu motiflerle oluşturulmuş ve siyah renkle çift tahrir tekniği uygulanmıştır. Altın zemin dışında kalan alanda desen ½ planlıdır. Rûmi ve hatâyî grubu motiflerin yer aldığı tasarımda dallar rûmi ile paftalanmış alanın içinden lacivert zeminli kısma doğru devam etmektedir. Rûmiler turuncu ortabağlar altındır. Hatâyî grubu motifler beyaz, sarı, yeşil ve turuncu renktedir. Rûmi zeminleri altın, alt ve üst kısımdaki ortabağların içi siyah olup geriye kalan alan ise laciverttir. Tezhipli alanın etrafını çevreleyen 5mm ökalınlığındaki ara suyu sıvama altın, sülyen, yeşil ve laciverttir. Ayet sonlarında mücevher karakterli duraklar mevcuttur. Müzehhep sûre başının sol tarafında aşere ve hamse gülleri bulunmaktadır.

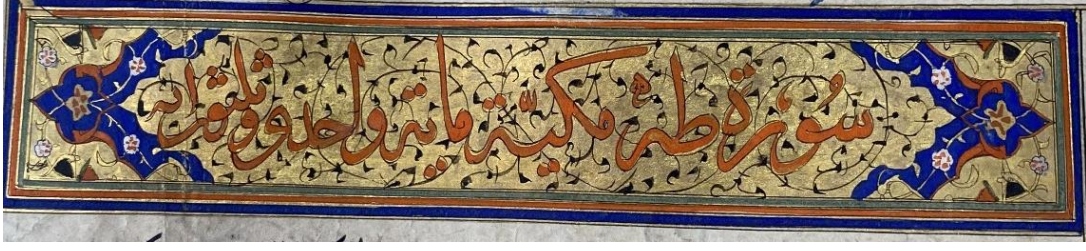

Fotoğraf 249: 0281 Envanter Numaralı Kur'ân-ı Kerim'in Sûre Başı (v.255a)

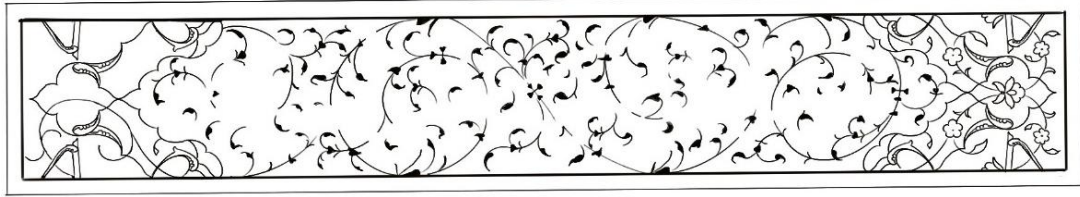

Çizim 255: Sûre Başı Deseni (v.255a)

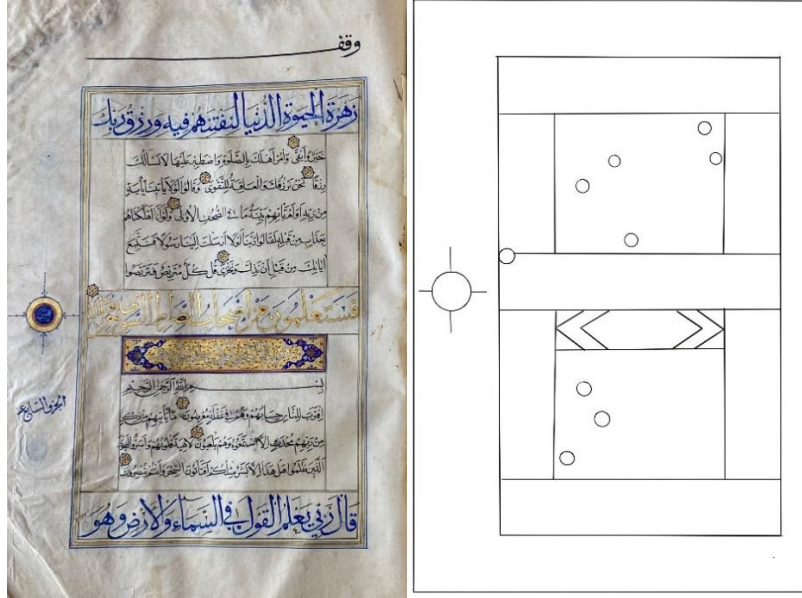

Fotoğraf 250: 0281 Envanter Numaralı Kur'ân-ı Kerim (v.265a)

Çizim 256: Sayfa Düzeni (v.265a)

0281 Envanter numaralı Mushaf'ın v.265a yer alan sûre başı tezhibi 17.2x2.8 cm ebadındadır. Sûre ismi (Enbiya) altın zeminli alan üzerine üstübeçle yazılmıştır. Altın zeminli alanda görülen serbest kompozisyonlu desen, hatâyî grubu motiflerle oluşturulmuş ve siyah renkle çift tahrir tekniği uygulanmıştır. Rûmilerin içinde ve lacivert zeminli alanada oluşan desen ½ planlıdır. Dikdörtgen alanın kenarında bulunan rûmiler altın ortada bulunan ortabağ turuncudur. Rûmi ve hatâyî grubu motiflerin yer aldığı tasarımda dallar rûmilerin içinden lacivert zeminli alana doğru devam etmektedir.

Motiflerde beyaz, slyen, sarı ve yeşil renkler kullanılmıştır. Tezhipli alanın etrafını çevreleyen 4mm kalınlığında ara suyu altın, slyen ve lacivettir. Ayet sonlarında mücevher karakterli duraklar mevcuttur. Müzehhep sre başının sol tarafında hamse glü bulunmaktadır.

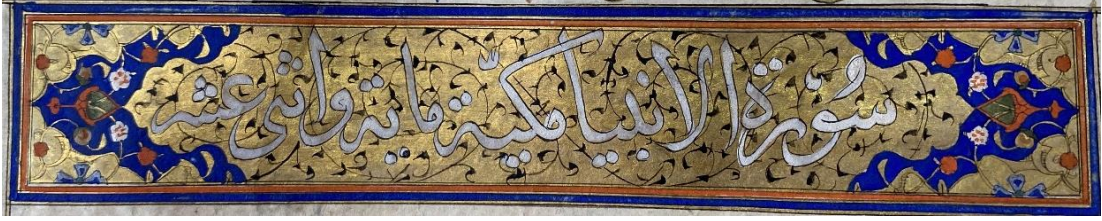

Fotoğraf 251: 0281 Envanter Numaralı Kur'ân-ı Kerim'in Sre Başı (v.265a)

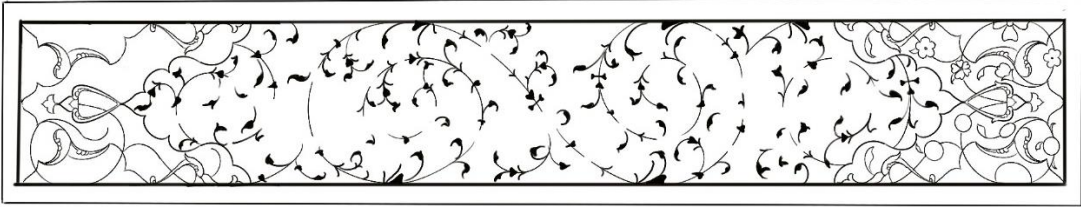

Çizim 257: Sre Başı Deseni (v.265a)

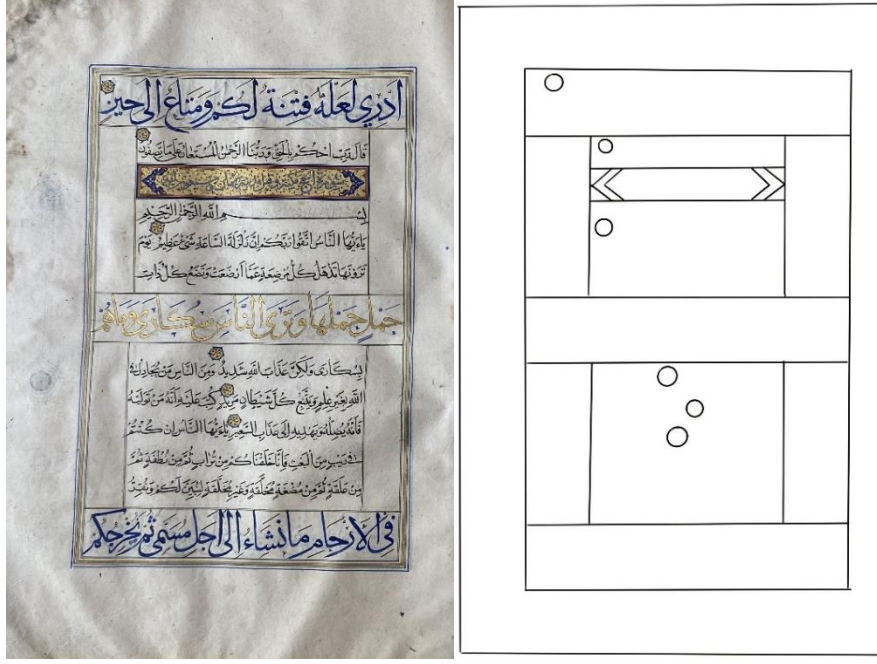

Fotoğraf 252: 0281 Envanter Numaralı Kur'ân-ı Kerim (v.275a)

Çizim 258: Sayfa Düzeni (v.275a)

Kur'ân-ı Kerim'in v.275a'da bulunan sûre başı tezhibi 17x2.5cm ebadındadır. Sûre ismi(Hac) altın zeminli alan üzerine açık mavi renkle yazılmıştır. Altın zemindeki alana serbest kompozisyonlu desen, hatâyî grubu motiflerle oluşturulmuş ve siyah renkle çift tahrir tekniği uygulanmıştır. Altın zemin dışında kalan alanda desen $\frac{1}{2}$ - $\frac{1}{4}$ planlıdır. Rûmi ve hatâyî grubu motiflerin yer aldığı tasarımda dallar rûmilerin içinden lacivert zeminli alana doğru devam etmektedir. Rûmiler altın, hatâyî grubu motifler beyaz, sarı, sülyen, yeşil renktedir. Rûmi zeminleri altın, geriye kalan alan ise laciverttir. Tezhipli alanın etrafını çevreleyen ara suyu altın, sülyen ve laciverttir. Ayet sonlarında mücevher karakterli duraklar mevcuttur.



Fotoğraf 253: 0281 Envanter Numaralı Kur'ân-ı Kerim'in Sûre Başı (v.275a)

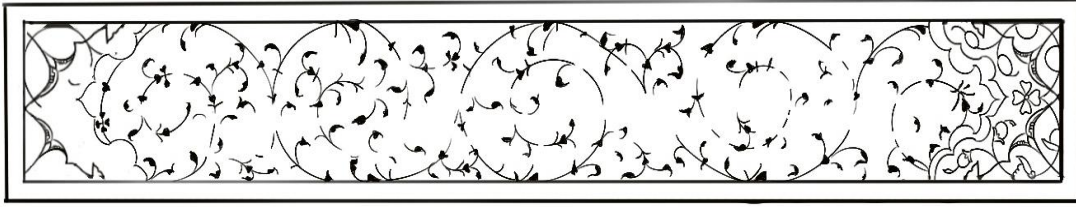

Çizim 259: Sûre Başı Deseni (v.275a)

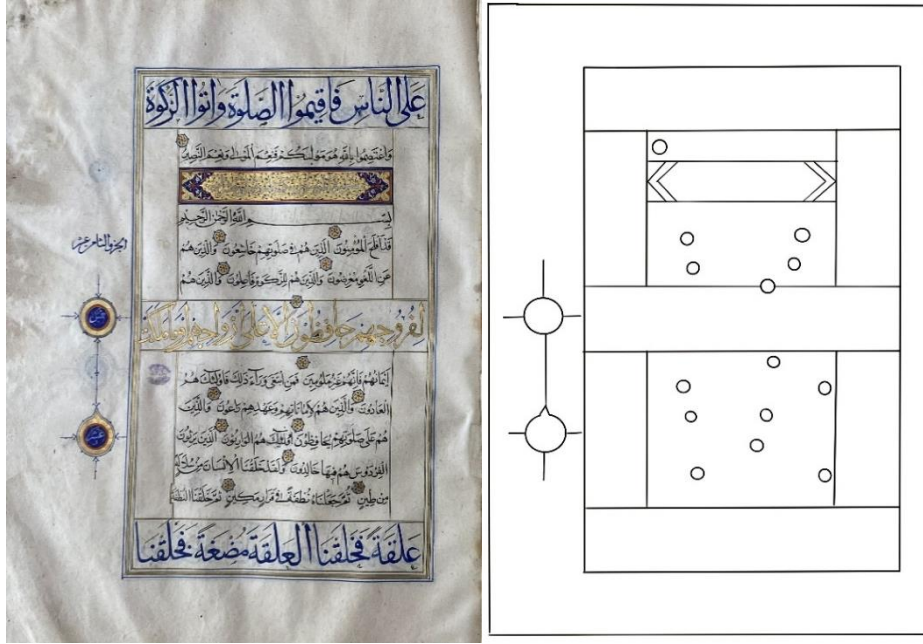

Fotoğraf 254: 0281 Envanter Numaralı Kur'ân-ı Kerim (v.285a)

Çizim 260: Sayfa Düzeni(v.285a)

Kur'ân-ı Kerim'in v.285a'da bulunan sûre başı tezhibi 17x2 cm ebadındadır. Sûre ismi (Mü'minun) altın zeminli alan üzerine üstübeçle yazılmıştır. Altın zeminli alanda görülen serbest kompozisyonlu desen, hatâyî grubu motiflerle oluşturulmuş ve siyah renkle çift tahrir tekniği çalışılmıştır. Altın zemin dışında kalan alandaki desen ½ planlıdır. Rûmi ve hatâyî grubu motiflerden oluşan tasarımda dallar rûmilerin içinden lacivert zeminli alana doğru devam etmektedir. Hatâyî grubu motifler beyaz, sülyen ve mavi renktedir. Tezhipli alanın etrafını çevreleyen ara suyu altın, sülyen ve laciverttir. Ayet sonlarında mücevher karakterli duraklar mevcuttur. Müzehhep sûre başının sol tarafında aşere gülleri bulunmaktadır. Köşelerdeki tezhip, aynı Mushaf'ın v.229a daki sûre başı tezhibiyle aynıdır.

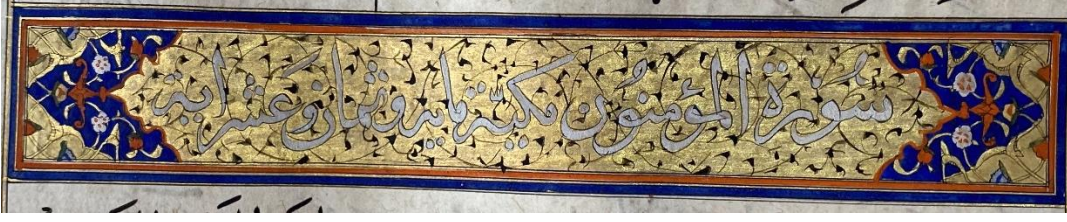

Fotoğraf 255: : 0281 Envanter Numaralı Kur'ân-ı Kerim'in Sûre Başı (v.285a)

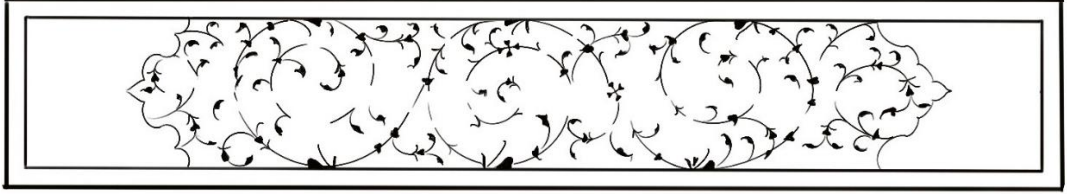

Çizim 261: Sûre Başı Deseni (v.285a)

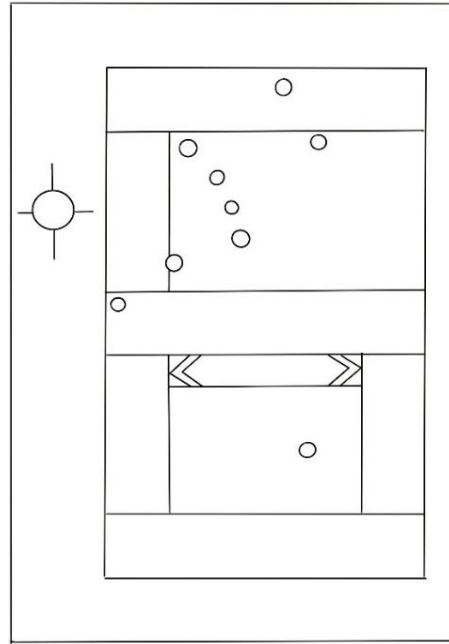

Fotoğraf 256: 0281 Envanter Numaralı Kur'ân-ı Kerim (v.294a)

Çizim 262: Sayfa Düzeni (v.294a)

0281 Envanter numaralı Kur'ân-ı Kerim'in v.294a'da bulunan sûre başı tezhibi 17cm-2.5cm ebadındadır. Sûre ismi(Nur) altın zeminli alan üzerine turuncu (sülyen) renkle yazılmıştır. Altın zeminli alanda görülen hatâyî grubu motiflerle oluşturulmuş serbest kompozisyonlu desende siyah renkle çift tahrir tekniği uygulanmıştır. Sûre isminin yazıldığı alanın etrafını çevreleyen dendan dallar turuncudur. Altın zemin dışında kalan

alandaki desen ½ simetrik planlıdır. Rûmi ve hatâyî grubu motiflerin yer aldığı tasarımda dallar rûmi ile paftalanmış alanın içinden lacivert zeminli kısma doğru devam etmektedir. Hatâyî grubu motiflerde beyaz, sarı, sülyen ve yeşil renkler kullanılmıştır. Rûmiler ve zeminleri altın, geriye kalan alan ise laciverttir. Tezhipli alanın etrafını çevreleyen 3mm kalınlığındaki ara suyu altın, yeşil, sülyen ve laciverttir. Ayet sonlarında mücevher karakterli duraklar mevcuttur. Müzehhep sûre başının sol tarafında hamse gülü bulunmaktadır.

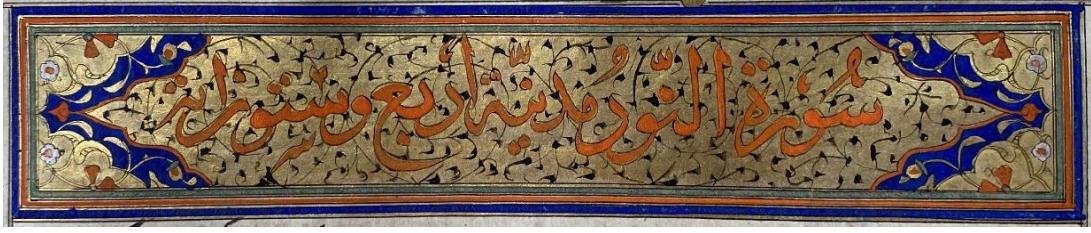

Fotoğraf 257: 0281 Envanter Numaralı Kur'ân-ı Kerim'in Sûre Başı (v.294a)

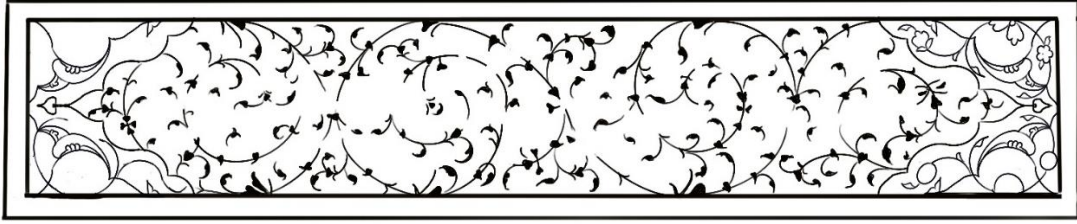

Çizim 263: Sûre Başı Deseni (v.294a)

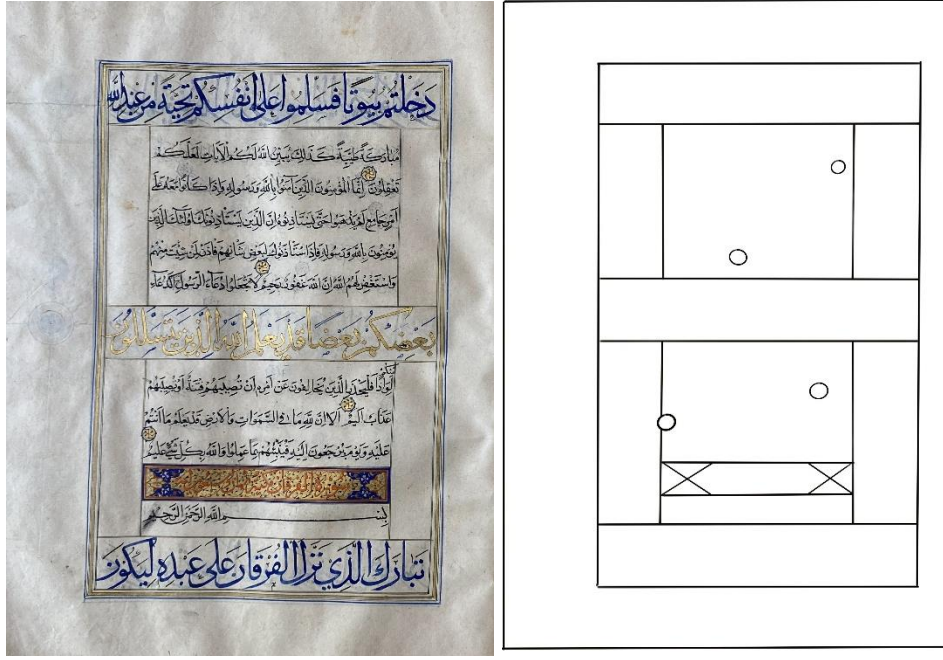

Fotoğraf 258: 0281 Envanter Numaralı Kur'ân-ı Kerim (v.301a)

Çizim 264: Sayfa Düzeni (v.301a)

Kur'ân-ı Kerim'in v.301a'da bulunan sûre başı tezhibi 17x2cm ebadındadır. Sûre ismi (Furkan) altın zeminli alan üzerine turuncu(sülyen) renkle yazılmıştır. Altın zeminli alanda görülen serbest kompozisyonlu desen, hatâyî grubu motiflerle oluşturulmuş ve siyah renkle çift tahrir tekniği çalışılmıştır. Altın zemin dışında kalan alanlardaki desenlerde $\frac{1}{2}$ simetrik plan uygulanmıştır. Rûmi ve hatâyî grubu motiflerden oluşan tasarımda dallar rûmilerin içinden lacivert zeminli alana doğru devam etmektedir. Rûmiler turuncu zeminleri altındır. Hatâyî grubu motifler beyaz, sarı, yeşil ve sülyen renktedir. Tezhipli alanın etrafını çevreleyen ara suyu altın, sülyen ve laciverttir. Köşelerdeki tezhip, aynı Mushaf'ın v.57a daki sûre başı tezhibiyle aynıdır.



Fotoğraf 259: 0281 Envanter Numaralı Kur'ân-ı Kerim'in Sûre Başı (v.301a)

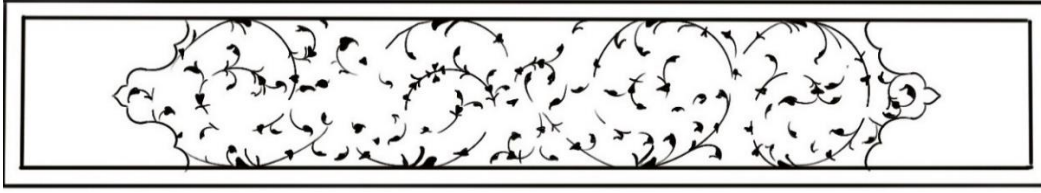

Çizim 265: Sûre Başı Deseni (v.301a)

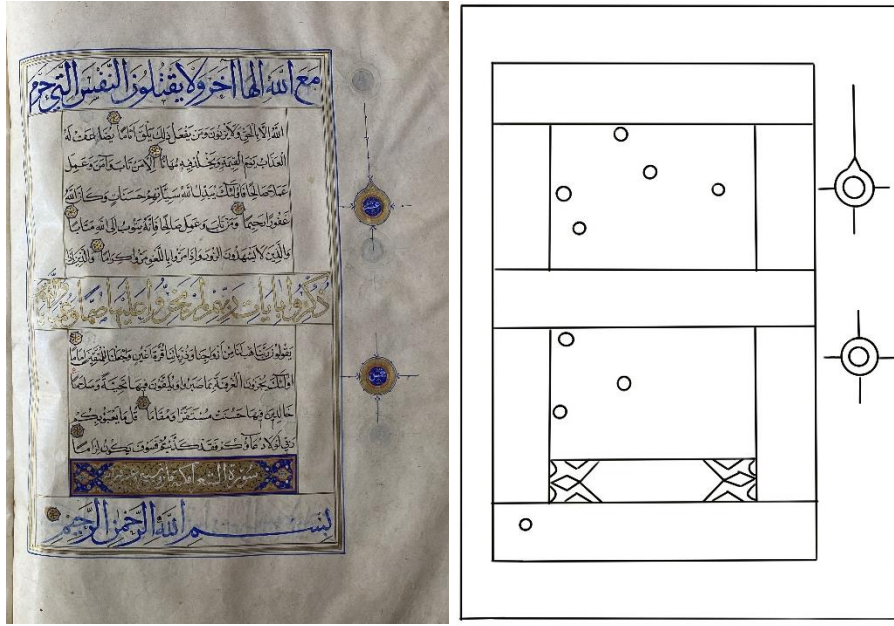

Fotoğraf 260: 0281 Envanter Numaralı Kur'ân-ı Kerim (v.305b)

Çizim 266: Sayfa Düzeni (v.305b)

0281 Envanter numaralı Kur'ân-ı Kerim'in v.305b'de bulunan sûre başı tezhibi 17cm-2.5cm ebadındadır. Sûre ismi(Şûarâ) altın zeminli alan üzerine üstübeçle yazılmıştır. Altın zeminli alanda, hatâyî grubu motiflerle oluşturulmuş serbest kompozisyonlu desen siyah renkle çift tahrir tekniğinde uygulanmıştır. Altın zemin dışında kalan alanda desen ½ simetrik planlıdır. Rûmi ve hatâyî grubu motiflerin yer aldığı tasarımda dallar rûmi ile paftalanmış alanların içinden lacivert zeminli kısım doğru devam etmektedir. Hatâyî grubu motiflerde beyaz, sarı, sülyen ve pembe renkler kullanılmıştır. Altın ve turuncu rûmilerin zemini altın, geriye kalan alan ise laciverttir. Tezhipli alanın etrafını çevreleyen 3mm kalınlığındaki ara suyu turuncu ve laciverttir. Ayet sonlarında mücevher karakterli duraklar mevcuttur. Müzehhep sûre başının sağ tarafında aşere gülleri bulunmaktadır.



Fotoğraf 261: 0281 Envanter Numaralı Kur'ân-ı Kerim'in Sûre Başı (v.305b)

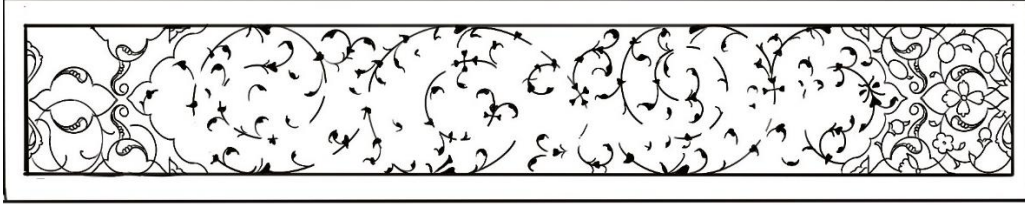

Çizim 267: Çizim 268: Sûre Başı Deseni (v.305b)

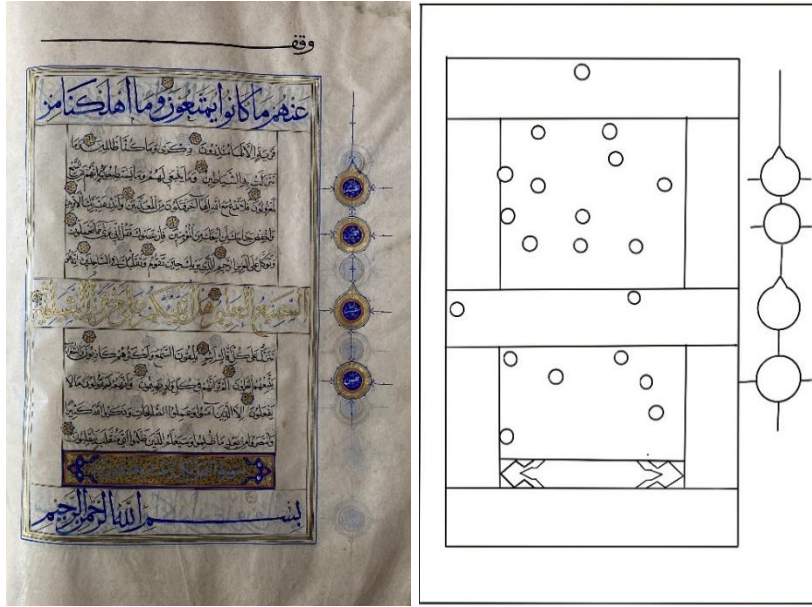

Fotoğraf 262: 0281 Envanter Numaralı Kur'ân-ı Kerim (v.311b)

Çizim 269: Sayfa Düzeni (v.311b)

0281Envanter numaralı v.311b'de bulunan sûre başı tezhibi 17cmx2cm ebadındadır. Sûre ismi (Neml) altın zeminli alan üzerine açık mavi renkle yazılmıştır. Altın zeminli alana hatâyî grubu motiflerle serbest kompozisyonlu desen siyah renkle çift tahrir tekniği ile uygulanmıştır. Altın zemin dışında kalan alanda desen ½ planlıdır. Rûmi ve hatâyî grubu motiflerin yer aldığı tasarımda dallar rûmilerin içinden lacivert zeminli alana doğru devam etmektedir. Rûmiler altın, hatâyî grubu motifler beyaz, sarı, yeşil ve sülyen

renktedir. Rûmi zeminleri altın, geriye kalan alan ise laciverttir. Tezhipli alanın etrafını çevreleyen ara suyu altın, sülyen ve laciverttir.

Ayet sonlarında mücevher karakterli duraklar mevcuttur. Müzehhep sûre başının sağ tarafında dört adet gül(hamse ve aşere) bulunmaktadır. Yazının üst kısmında bulunan vakıf ibaresi ile sayfa düzeni dikkat çekmektedir.



Fotoğraf 263: 0281 Envanter Numaralı Kur'ân-ı Kerim'in Sûre Başı (v.311b)

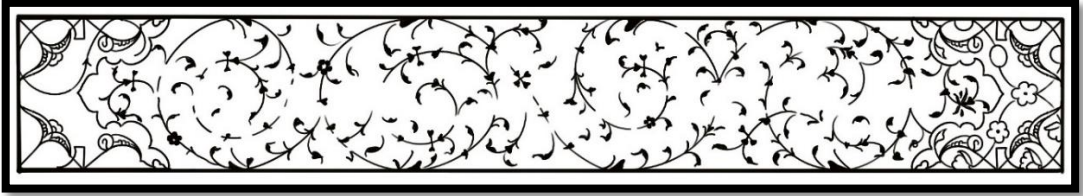

Çizim 270: Sûre Başı Deseni (v.311b)

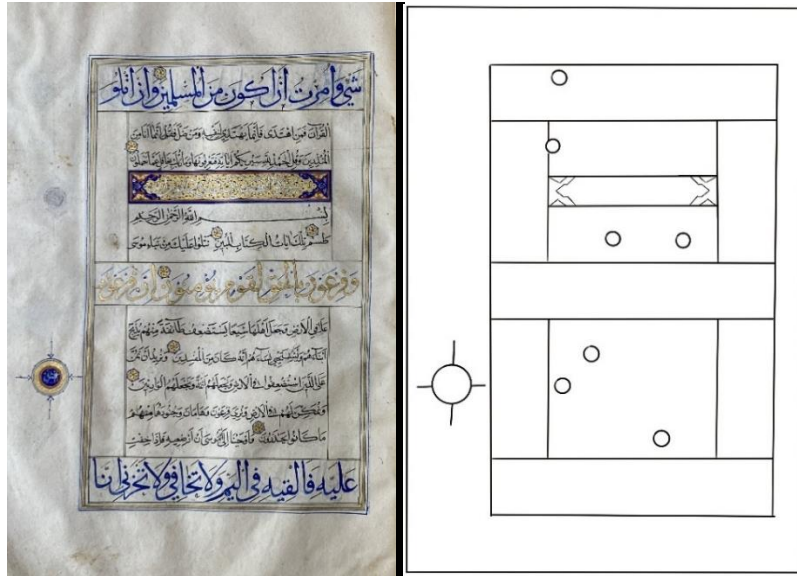

Fotoğraf 264: 0281 Envanter Numaralı Kur'ân-ı Kerim (v.320a)

Çizim 271: Sayfa Düzeni (v.320a)

Kur'ân-ı Kerim'in v.320a'da bulunan sûre başı tezhibi 17x2 cm ebadındadır. Sûre ismi(Kasas) altın zeminli alan üzerine üstübeçle yazılmıştır. Altın zeminli alanda görülen

serbest kompozisyonlu desen, hatâyî grubu motiflerle oluşturulmuş ve siyah renkle çift tahrir tekniği uygulanmıştır. Altın zemin dışında kalan alandaki desen ½ planlıdır. Rûmi ve hatâyî grubu motiflerden oluşan tasarımda dallar rûmilerin içinden lacivert zeminli alana doğru devam etmektedir. Hatâyî grubu motifler beyaz, sarı, yeşil ve turuncu renktedir. Rûmiler sülyen, Ortabağ açık mavi boyanmıştır. Rûmi zeminleri altın geri kalan alan laciverttir. Tezhipli alanın etrafını çevreleyen ara suyu altın, lacivert ve sülyendir. Ayet sonlarında mücevher karakterli duraklar mevcuttur. Müzehhep sûre başının sol tarafında hamse gülü bulunmaktadır.

Altın zeminli yazı alanı dışında kalan bezemeler aynı Kur'ân'ın v.202b'de yer alan sûre başı tezhibinde de görülmektedir.



Fotoğraf 265: 0281 Envanter Numaralı Kur'ân-ı Kerim'in Sûre Başı (v.320a)

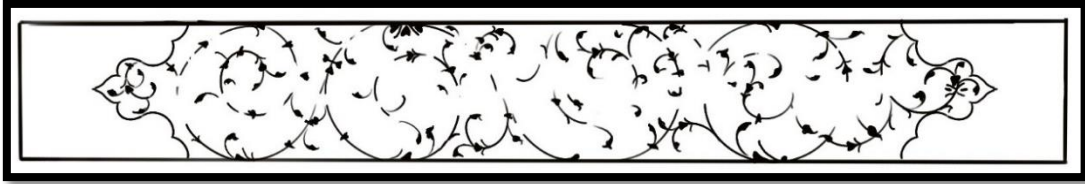

Çizim 272: Sûre Başı Deseni (v.320a)

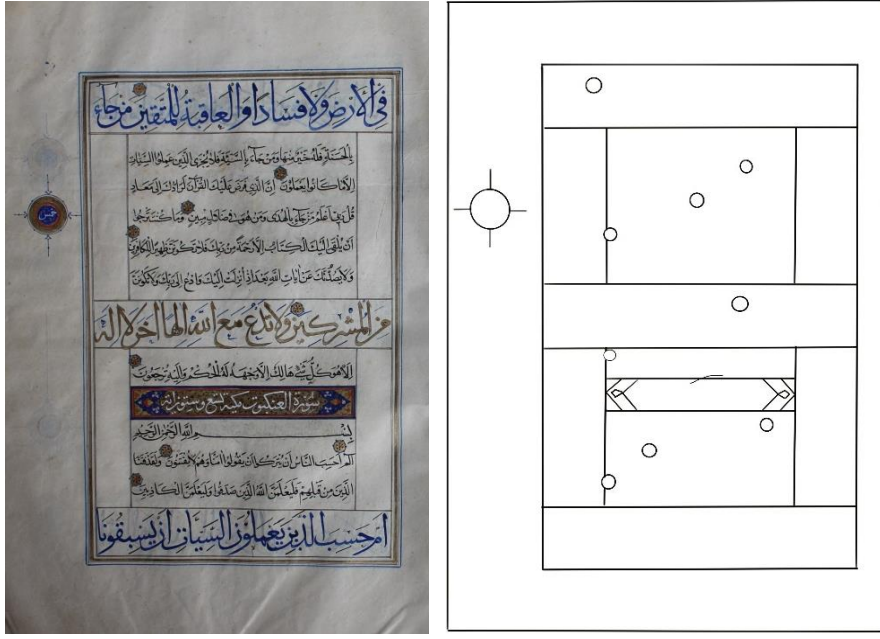

Fotoğraf 266: 0281 Envanter Numaralı Kur'ân-ı Kerim (v.327a)

Çizim 273: Sayfa Düzeni (v.327a)

0281 Envanter numaralı Kur'ânın v.327a'da bulunan sûre başı tezhibi 17x2 cm ebadındadır. Sûre ismi (Ankebut) altın zeminli alan üzerine üstübeçle yazılmıştır. Altın zeminli alanda görülen serbest kompozisyonlu desen, hatâyî grubu motiflerle oluşturulmuş ve siyah renkle çift tahrir tekniği uygulanmıştır. Altın zemin dışında kalan alandaki desen ½ simetrik planlıdır. Rûmi ve hatâyî grubu motiflerden oluşan tasarımda dallar rûmilerin içinden lacivert zeminli alana doğru devam etmektedir. Hatâyî grubu motifler sülyen, yeşil ve beyazdır. Ortabağ sülyen boyanmıştır. Tezhipli alanın etrafını çevreleyen ara suyu altın, lacivert ve sülyendir. Ayet sonlarında mücevher karakterli duraklar mevcuttur. Müzehhep sûre başının sol tarafında hamse gülü bulunmaktadır.



Fotoğraf 267: 0281 Envanter Numaralı Kur'ân-ı Kerim'in Sûre Başı (v.327a)



Çizim 274: Sûre Başı Deseni (v.327a)

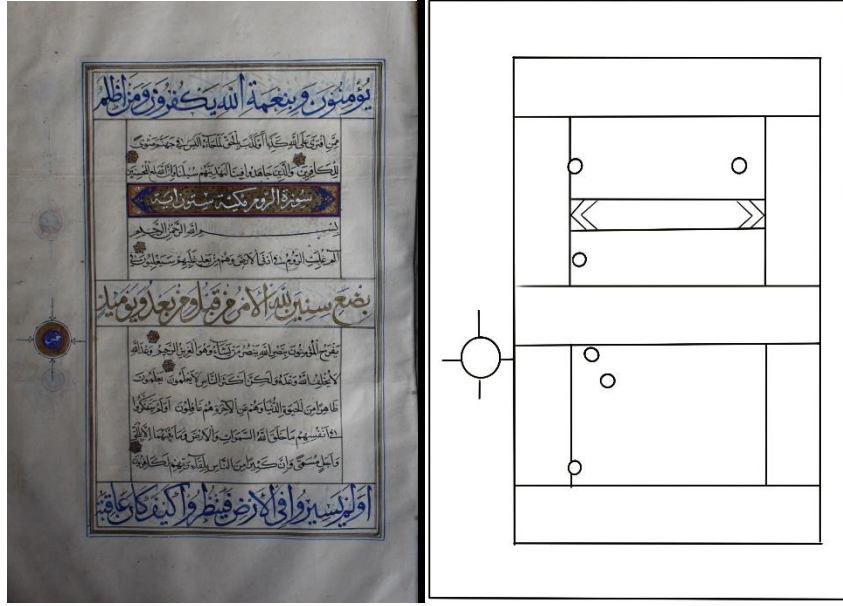

Fotoğraf 268: 0281 Envanter Numaralı Kur'ân-ı Kerim (v.331a)

Çizim 275: Sayfa Düzeni (v.331a)

Kur'ân-ı Kerim'in v.331a'da varakta yer alan sûre başı tezhibi 17x2 cm ebadındadır. Sûre (Rûm) ismi altın zeminli alan üzerine üstübeçle yazılmıştır. Altın zeminli alanda görülen serbest kompozisyonlu desen, hatâyî grubu motiflerle oluşturulmuş ve siyah renkle çift tahrir tekniği ile yapılmıştır. Altın zemin dışında kalan alandaki desen ½ simetrik planlıdır. Rûmi ve hatâyî grubu motiflerden oluşan tasarımda dallar rûmilerin içinden lacivert zeminli alana doğru devam etmektedir. Rûmiler altın, hatâyî grubu motifler beyaz, sarı, mavi ve turuncu renktedir. Tezhipli alanın etrafını çevreleyen ara suyu altın, sülyen ve laciverttir. Ayet sonlarında mücevher karakterli duraklar mevcuttur. Müzehhep sûre başının sol tarafında hamse gülü bulunmaktadır.

Altın zeminli yazı alanı dışında kalan bezemeler aynı Kur'ân'ın v.275a'da yer alan sûre başı tezhibinde de görülmektedir.



Fotoğraf 269: 0281 Envanter Numaralı Kur'ân-ı Kerim'in Sûre Başı (v.331a)

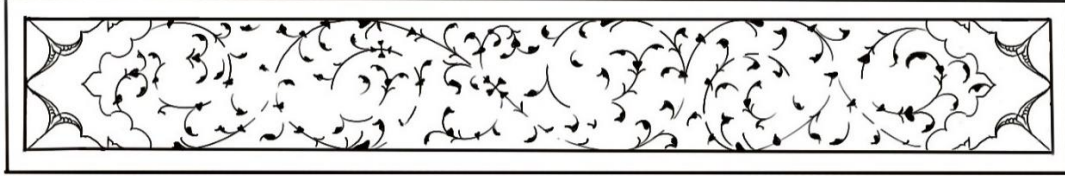

Çizim 276: Sûre Başı Deseni (v.331a)

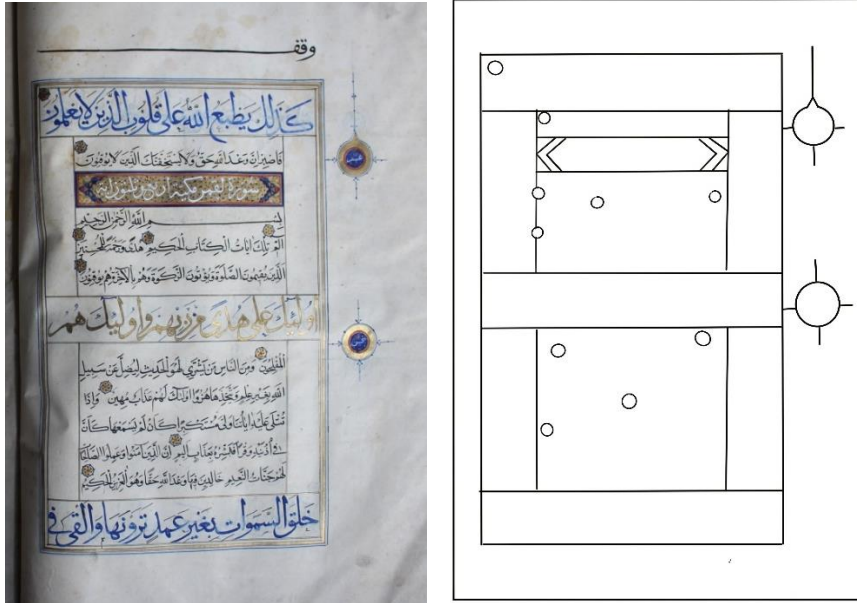

Fotoğraf 270: 0281 Envanter Numaralı Kur'ân-ı Kerim (v.336b)

Çizim 277: Sayfa Düzeni (v.336b)

Kur'ân-ı Kerim'in v.336b'de bulunan sûre başı tezhibi 17cmx2cm ebadındadır. Sûre ismi (Lokman) altın zeminli alan üzerine üstübeç ile yazılmıştır. Altın zeminli alana hatâyî grubu motiflerle serbest kompozisyonlu desen siyah renkle çift tahrir tekniği ile uygulanmıştır. Altın zemin dışında kalan alanda desen ½ simetrik planlıdır. Rûmi ve hatâyî grubu motiflerin yer aldığı tasarımda dallar rûmilerin içinden lacivert zeminli alana doğru devam etmektedir. Rûmiler altın, hatâyî grubu motifler beyaz, sarı, yeşil ve turuncu renktedir. Lacivert zeminli alanda bulunan ortabağ sülyen, zemini yeşildir. Rûmi

zeminleri altın, geriye kalan alan ise laciverttir. Tezhipli alanın etrafını çevreleyen ara suyu altın, sülyen ve laciverttir. Ayet sonlarında mücevher karakterli duraklar mevcuttur. Müzehhep sûre başının sağ tarafında hamse ve aşere gülü bulunmaktadır. Altın zeminli yazı alanı dışında kalan bezemeler aynı Kur'ân'ın v.275a'da yer alan sûre başı tezhibinde de görülmektedir.



Fotoğraf 271: 0281 Envanter Numaralı Kur'ân-ı Kerim'in Sûre Başı (v.336b)

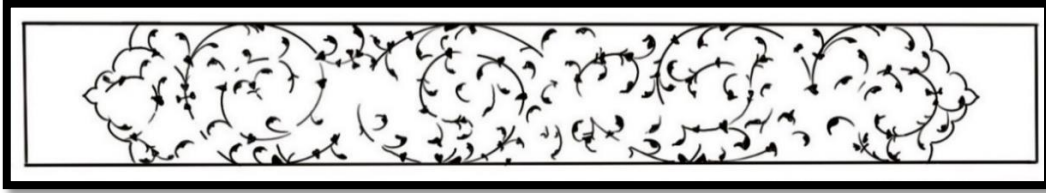

Çizim 278: Sûre Başı Deseni (v.336b)

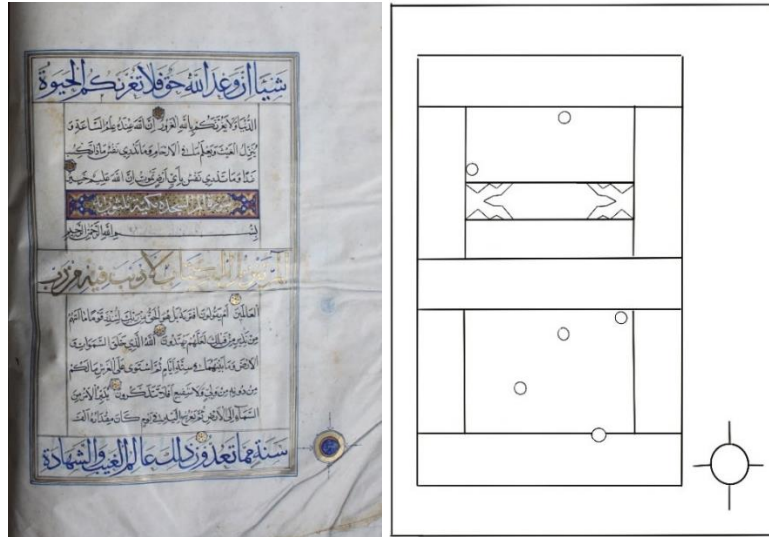

Fotoğraf 272: 0281 Envanter Numaralı Kur'ân-ı Kerim (v.339b)

Çizim 279: Sayfa Düzeni (v.339b)

0281 Envanter numaralı Mushaf'ın v.339b'de bulunan sûre başı tezhibi 17x2 cm ebadındadır. Sûre ismi (Secde) altın zeminli alan üzerine üstübeçle yazılmıştır. Altın zeminli alanda görülen serbest kompozisyonlu desen, hatâyî grubu motiflerle

oluşturulmuş ve siyah renkle çift tahrir tekniği uygulanmıştır. Altın zemin dışında kalan alandaki desen ½ simetrik planlıdır. Rûmi ve hatâyî grubu motiflerden oluşan tasarımda dallar rûmilerin içinden lacivert zeminli alana doğru devam etmektedir. Hatâyî grubu motifler sülyen, yeşil ve beyazdır. Ortabağ sülyen zemini açık mavi boyanmıştır. Tezhipli alanın etrafını çevreleyen ara suyu altın, lacivert ve sülyendir. Ayet sonlarında mücevher karakterli duraklar mevcuttur. Müzehhep sûre başının sağ tarafında hamse gülü bulunmaktadır.



Fotoğraf 273: 0281 Envanter Numaralı Kur'ân-ı Kerim'in Sûre Başı (v.339b)

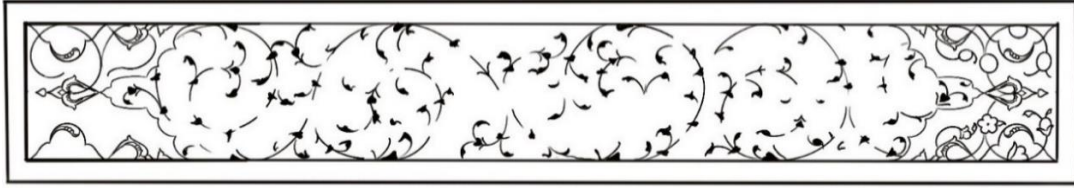

Çizim 280: Sûre Başı Deseni (v.339b)

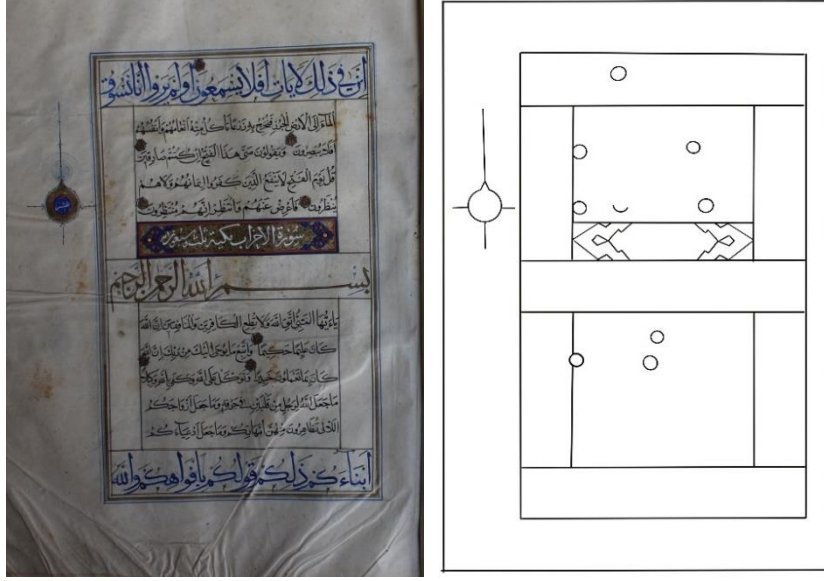

Fotoğraf 274: 0281 Envanter Numaralı Kur'ân-ı Kerim (v.343a)

Çizim 281: Sayfa Düzeni (v.343a)

Kur'ân-ı Kerim'in v.343a'da bulunan sûre başı tezhibi 17x2 cm ebadındadır. Sûre ismi (Ahzâb) altın zeminli alan üzerine üstübeçle yazılmıştır. Altın zeminli alanda görülen serbest kompozisyonlu desen, hatâyî grubu motiflerle oluşturulmuş ve siyah renkle çift tahrir tekniği uygulanmıştır. Altın zemin dışında kalan alandaki desen ½ simetrik planlıdır. Rûmi ve hatâyî grubu motiflerden oluşan tasarımda dallar rûmilerin içinden lacivert zeminli alana doğru devam etmektedir. Rûmiler altın, hatâyî grubu motifler sülyen, yeşil ve mavidir. Lacivert zeminli alanda bulunan rûmi sülyen, zemini siyahtır. Tezhipli alanın etrafını çevreleyen ara suyu altın, lacivert ve sülyendir. Ayet sonlarında mücevher karakterli duraklar mevcuttur. Müzehhep sûre başının sağ tarafında aşere gülü bulunmaktadır. Altın zeminli yazı alanı dışında kalan bezemeler aynı Kur'ân'ın v.237b'de yer alan sûre başı tezhibinde de görülmektedir.



Fotoğraf 275: 0281 Envanter Numaralı Kur'ân-ı Kerim'in Sûre Başı (v.343a)

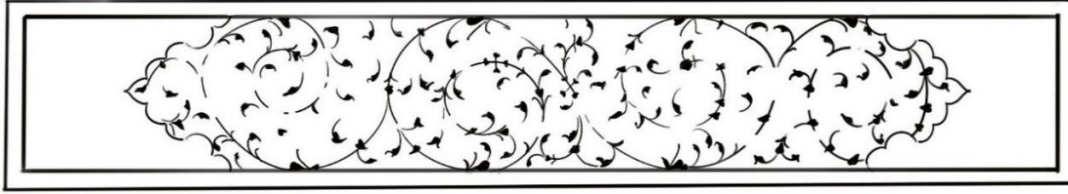

Çizim 282: Sûre Başı Deseni (v.343a)

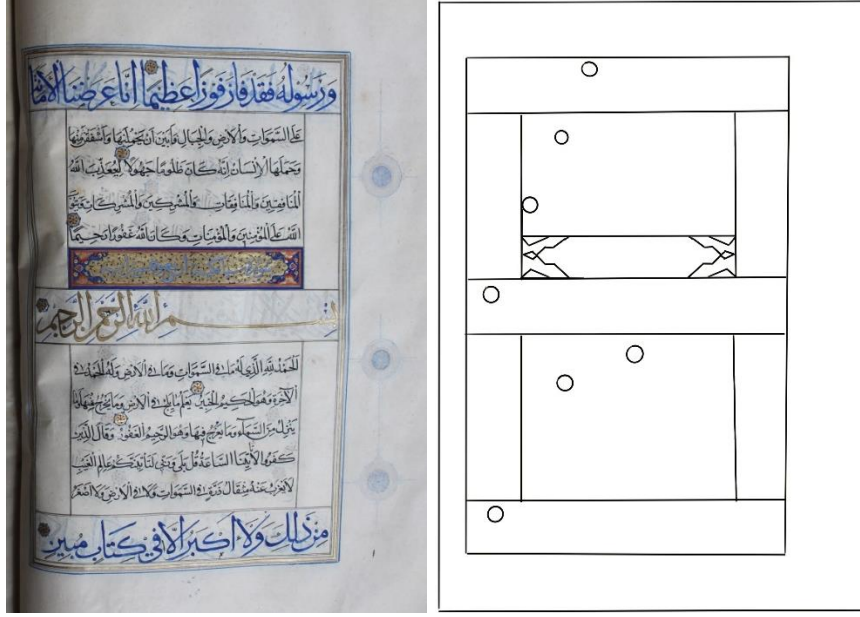

Fotoğraf 276: 0281 Envanter Numaralı Kur'ân-ı Kerim (v.345b)

Çizim 283: Sayfa Düzeni (v.345b)

0281Envanter numaralı Musahaf'ın v.345b'de bulunan sûre başı tezhibi 17cmx2cm ebadındadır. Sûre ismi (Sebe') altın zeminli alan üzerine açık mavi renkle yazılmıştır. Altın zeminli alana hatâyî grubu motiflerle serbest kompozisyonlu desen siyah renkle çift tahrir tekniği ile uygulanmıştır. Altın zemin dışında kalan alanda desen ½ simetrik planlıdır. Rûmi ve hatâyî grubu motiflerin yer aldığı tasarımda dallar rûmilerin içinden lacivert zeminli alana doğru devam etmektedir. Rûmiler sülyen, hatâyî grubu motifler beyaz, sarı, yeşil ve pembe renktedir. Rûmi zeminleri altın, geriye kalan alan ise laciverttir. Tezhipli alanın etrafını çevreleyen ara suyu altın, sülyen ve laciverttir. Ayet sonlarında mücevher karakterli duraklar mevcuttur. Altın zeminli yazı alanı dışında kalan bezemeler aynı Kur'ân'ın v.202b'de yer alan sûre başı tezhibinde de görülmektedir.

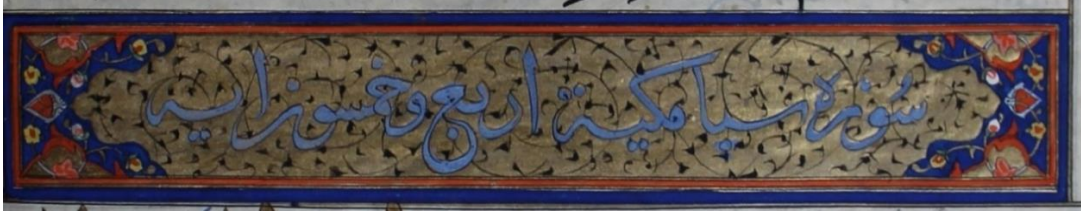

Fotoğraf 277: 0281 Envanter Numaralı Kur'ân-ı Kerim'in Sûre Başı (v.345b)



Çizim 284:Sûre Başı Deseni (v.345b)

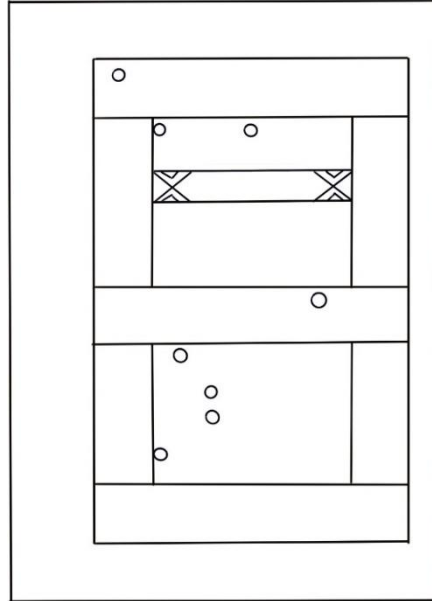
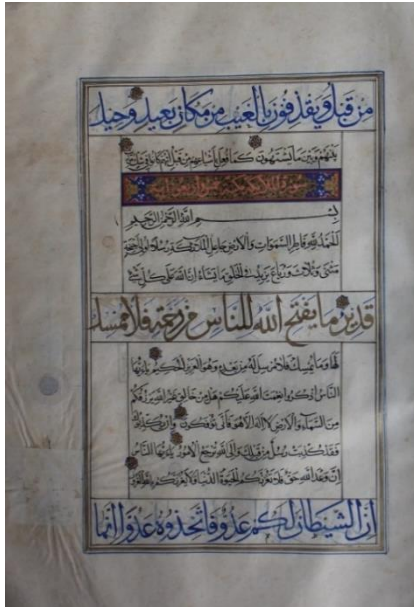

Fotoğraf 278: 0281 Envanter Numaralı Kur'ân-ı Kerim (v.348a)

Çizim 285: Sayfa Düzeni (v.348a)

Kur'ân-ı Kerim'in v.348a'da bulunan sûre başı tezhibinde ölçü 17cm-2.5cm ebadındadır. Sûre ismi (Fatır) altın zeminli alan üzerine yavruağzı renkle yazılmıştır. Altın zeminli alanda görülen serbest kompozisyonlu desen, hatâyî grubu motiflerle oluşturulmuş ve siyah renkle çift tahrir tekniği uygulanmıştır. Altın zemin dışında kalan alanda desen ½ simetrik planlıdır. Rûmi ve hatâyî grubu motiflerin yer aldığı tasarımda iplikler rûmilerin içinden lacivert zeminli alana doğru devam etmektedir. Ortabağlar uçuk mavi zeminleri sülyendir. Hatâyî grubu motifler beyaz, sülyen ve yeşil renktedir. Rûmi zeminleri altın,

geriye kalan alan ise laciverttir. Tezhipli alanın etrafını çevreleyen ara suyu altın, sülyen ve laciverttir. Ayet sonlarında mücevher karakterli duraklar mevcuttur.



Fotoğraf 279: 0281 Envanter Numaralı Kur'ân-ı Kerim'in Sûre Başı (v.348a)

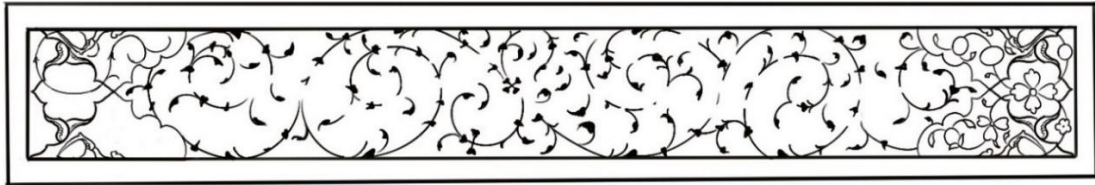

Çizim 286: Sûre Başı Deseni (v.348a)

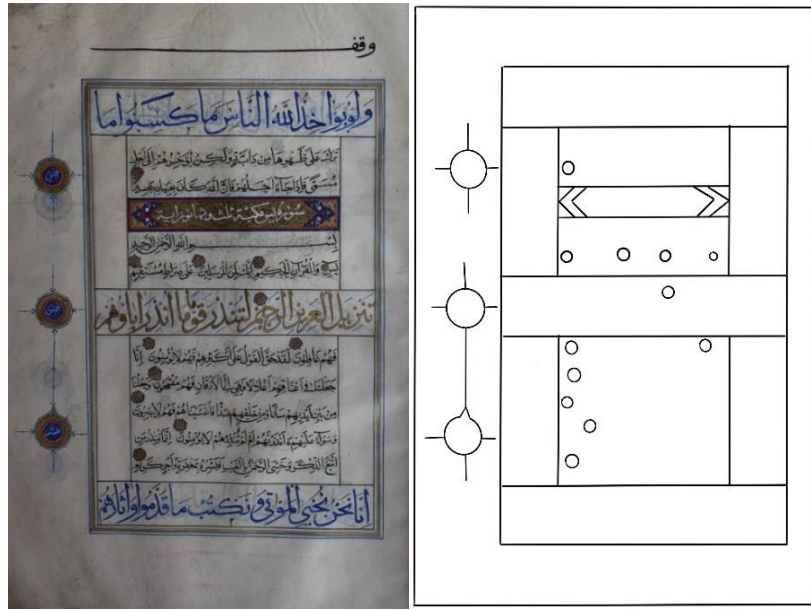

Fotoğraf 280: : 0281 Envanter Numaralı Kur'ân-ı Kerim (v.350a)

Çizim 287: : Sayfa Düzeni (v.350a)

Kur'ân-ı Kerim'in v.350a'da bulunan sûre başı tezhibinde ölçü 17cm-2.5cm ebadındadır. Sûre ismi (Yâsîn) altın zeminli alan üzerine üstübeçle yazılmıştır. Altın zeminli alanda görülen serbest kompozisyonlu desen, hatâyî grubu motiflerle oluşturulmuş ve siyah renkle çift tahrir tekniği uygulanmıştır. Altın zemin dışında kalan alanda desen ½ simetrik planlıdır. Rûmi ve hatâyî grubu motiflerin yer aldığı tasarımda iplikler rûmilerin içinden lacivert zeminli alana doğru devam etmektedir. Ortabağlar uçuk mavidir. Hatâyî grubu

motifler beyaz, turuncu ve sarı renktedir. Rûmi zeminleri altın, geriye kalan alan ise laciverttir. Tezhipli alanın etrafını çevreleyen ara suyu turuncu ve laciverttir. Ayet sonlarında mücevher karakterli duraklar mevcuttur. Müzehhep sûre başının sol tarafında aşere gülleri bulunmaktadır. Altın zeminli yazı alanı dışında kalan bezemeler aynı Kur'ân'ın v.229a'da yer alan sûre başı tezhibinde de görülmektedir.



Fotoğraf 281: 0281 Envanter Numaralı Kur'ân-ı Kerim'in Sûre Başı (v.350a)

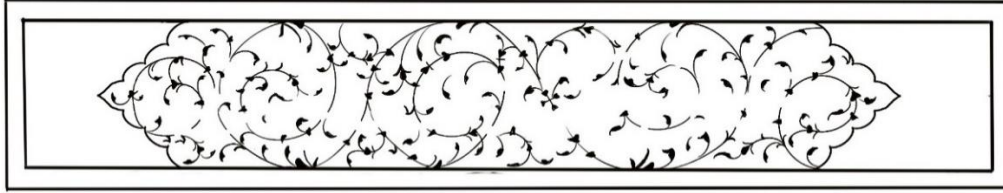

Çizim 288: Sûre Başı Deseni (v.350a)

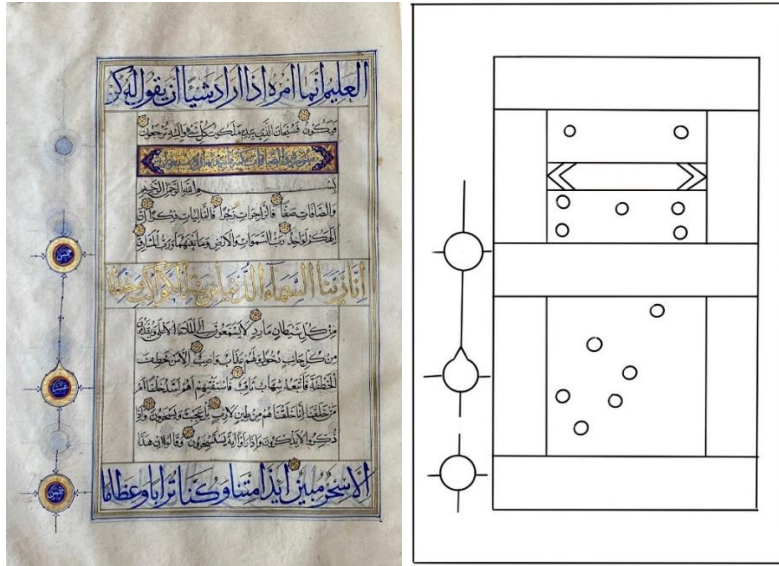

Fotoğraf 282: 0281 Envanter Numaralı Kur'ân-ı Kerim (v.354a)

Çizim 289: Sayfa Düzeni (v.354a)

Kur'ân-ı Kerim'in v.354a'da bulunan sûre başı tezhibinde ölçü 17cm-2.5cm ebadındadır. Sûre ismi (Sâffât) altın zeminli alan üzerine üstübeçle yazılmıştır. Altın zeminli alanda görülen serbest kompozisyonlu desen, hatâyî grubu motiflerle oluşturulmuş ve siyah

renkle çift tahrir tekniđi uygulanmıřtır. Altın zemin dıřında kalan alanda desen ½ simetrik planlıdır. Rûmi ve hatâyî grubu motiflerin yer aldıđı tasarımda iplikler rûmilerin içinden lacivert zeminli alana dođru devam etmektedir. Hatâyî grubu motifler mavi, beyaz, turuncu ve sarı renktedir. Rûmi zeminleri altın, geriye kalan alan ise laciverttir. Tezhipli alanın etrafını çevreleyen ara suyu turuncu ve laciverttir. Ayet sonlarında mücevher karakterli duraklar mevcuttur. Müzehhep sûre başının sol tarafında aşere gülleri bulunmaktadır.



Fotođraf 283: 0281 Envanter Numaralı Kur'ân-ı Kerim'in Sûre Başı (v.354a)

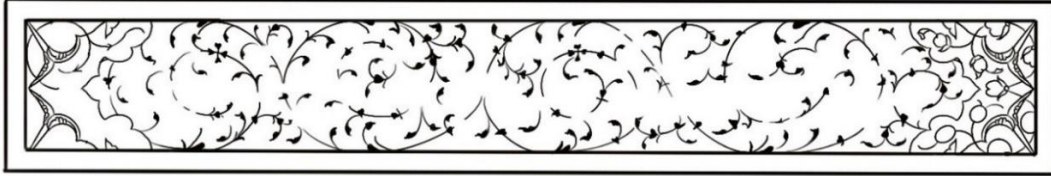

Çizim 290: Sûre Başı Deseni (v.354a)

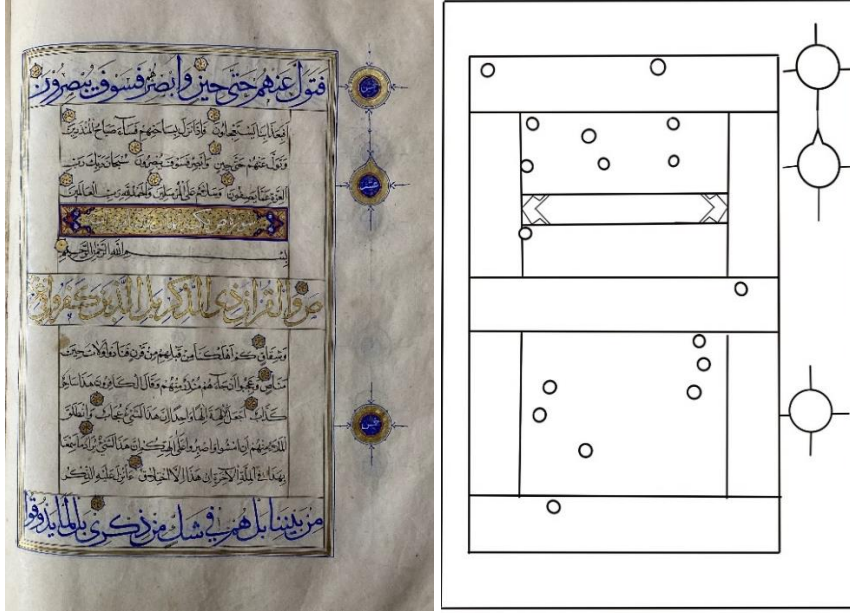

Fotoğraf 284: 0281 Envanter Numaralı Kur'ân-ı Kerim (v.360b)

Çizim 291: Sayfa Düzeni (v.360b)

Kur'ân-ı Kerim'in v.360b'de bulunan sûre başı tezhibinde ölçü 17cm-2.5cm ebadındadır. Sûre ismi (Sâd) altın zeminli alan üzerine üstübeçle yazılmıştır. Altın zeminli alanda görülen serbest kompozisyonlu desen, hatâyî grubu motiflerle oluşturulmuş ve siyah renkle çift tahrir tekniği uygulanmıştır. Altın zemin dışında kalan alanda desen ½ simetrik planlıdır. Rûmi ve hatâyî grubu motiflerin yer aldığı tasarımda iplikler rûmilerin içinden lacivert zeminli alana doğru devam etmektedir. Hatâyî grubu motifler mavi, beyaz, turuncu ve sarı renktedir. Rûmi zeminleri altın, geriye kalan alan ise laciverttir. Tezhipli alanın etrafını çevreleyen ara suyu turuncu ve laciverttir. Ayet sonlarında mücevher karakterli duraklar mevcuttur. Müzehhep sûre başının sağ tarafında aşere gülleri bulunmaktadır.



Fotoğraf 285: 0281 Envanter Numaralı Kur'ân-ı Kerim'in Sûre Başı (v.360b)

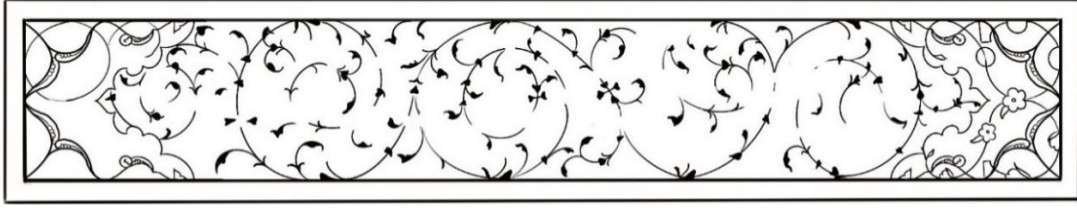

Çizim 292: Sûre Başı Deseni (v.360b)

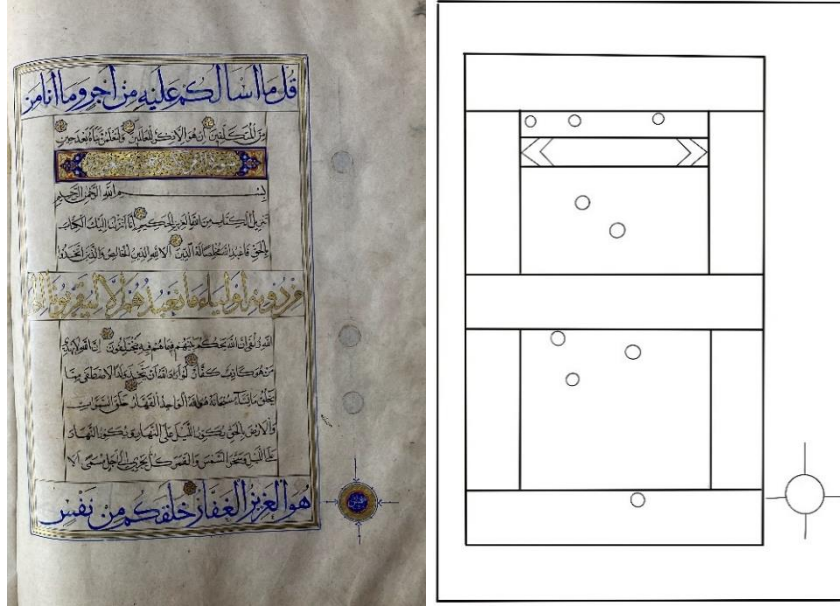

Fotoğraf 286: 0281 Envanter Numaralı Kur'ân-ı Kerim (v.362b)

Çizim 293: Sayfa Düzeni (v.362b)

Kur'ân-ı Kerim'in v.362b'de bulunan sûre başı tezhibinde ölçü 17cm-2.5cm ebadındadır. Sûre ismi (Zümer) altın zeminli alan üzerine üstübeçle yazılmıştır. Altın zeminli alanda görülen serbest kompozisyonlu desen, hatâyî grubu motiflerle oluşturulmuş ve siyah renkle çift tahrir tekniği uygulanmıştır. Altın zemin dışında kalan alanda desen ½ simetrik planlıdır. Ortabağ, rûmi ve hatâyî grubu motiflerin yer aldığı tasarımda iplikler ortabağ ve rûmilerin içinden lacivert zeminli alana doğru devam etmektedir. Ortabağlar uçuk mavi, zeminleri turuncudur. Hatâyî grubu motifler pembe, beyaz, turuncu ve sarı renktedir. Rûmi zeminleri altın, geriye kalan alan ise laciverttir. Tezhipli alanın etrafını çevreleyen ara suyu turuncu ve laciverttir. Ayet sonlarında mücevher karakterli duraklar mevcuttur. Müzehhep sûre başının sol tarafında aşere gülleri bulunmaktadır. Altın zeminli yazı alanı dışında kalan bezemeler aynı Kur'ân'ın v.311b'de yer alan sûre başı tezhibinde de görülmektedir.



Fotoğraf 287: 0281 Envanter Numaralı Kur'ân-ı Kerim'in Sûre Başı (v.362b)

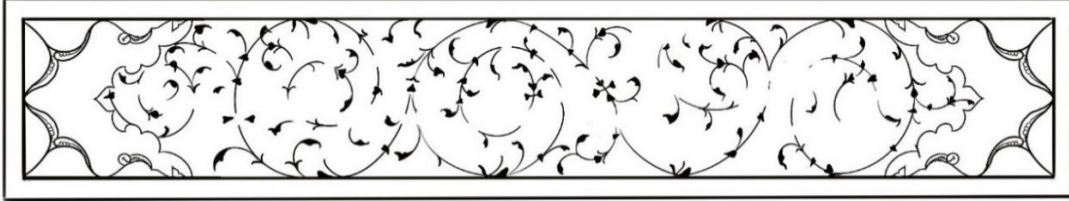

Çizim 294: Sûre Başı Deseni (v.362b)

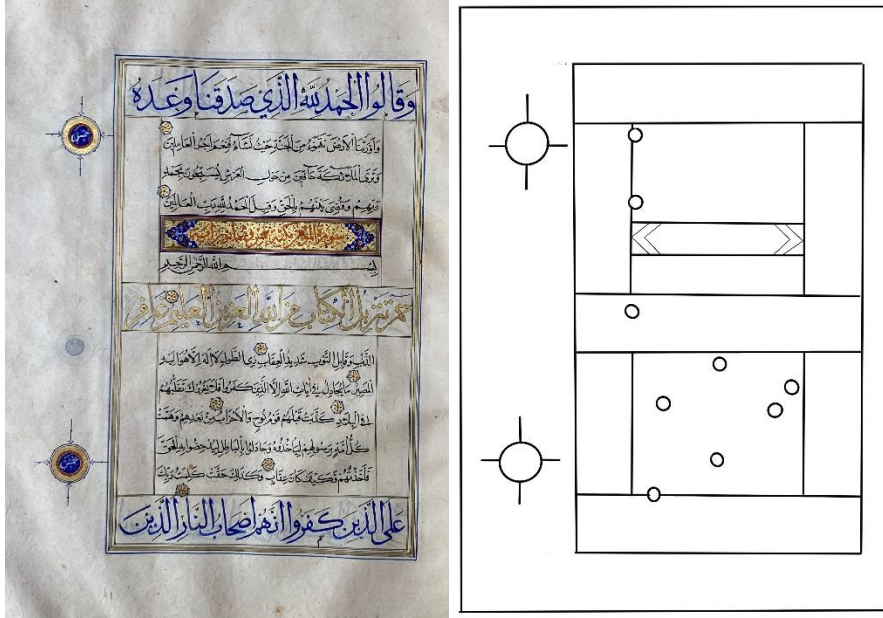

Fotoğraf 288: 0281 Envanter Numaralı Kur'ân-ı Kerim (v.365a)

Çizim 295: Sayfa Düzeni (v.365a)

Kur'ân-ı Kerim'in v.365a'da bulunan sûre başı tezhibinde ölçü 17cm-2.5cm ebadındadır. Sûre ismi (Mü'min) altın zeminli alan üzerine turuncu renkle yazılmıştır. Altın zeminli alanda görülen serbest kompozisyonlu desen, hatâyî grubu motiflerle oluşturulmuş ve siyah renkle çift tahrir tekniği uygulanmıştır. Altın zemin dışında kalan alanda desen ½ simetrik planlıdır. Rûmi, ortabağ ve hatâyî grubu motiflerin yer aldığı tasarımda iplikler rûmilerin içinden lacivert zeminli alana doğru devam etmektedir. Ortabağlar turuncu, zeminleri siyahtır. Hatâyî grubu motifler beyaz, turuncu ve sarı renktedir. Rûmi zeminleri

altın, geriye kalan alan ise laciverttir. Tezhipli alanın etrafını çevreleyen ara suyu turuncu, yeşil ve laciverttir. Ayet sonlarında mücevher karakterli duraklar mevcuttur. Müzehhep sûre başının sol tarafında aşere gülleri bulunmaktadır. Altın zeminli yazı alanı dışında kalan bezemeler aynı Kur'ân'ın v.229a'da yer alan sûre başı tezhibinde de görülmektedir.



Fotoğraf 289: 0281 Envanter Numaralı Kur'ân-ı Kerim'in Sûre Başı (v.365a)

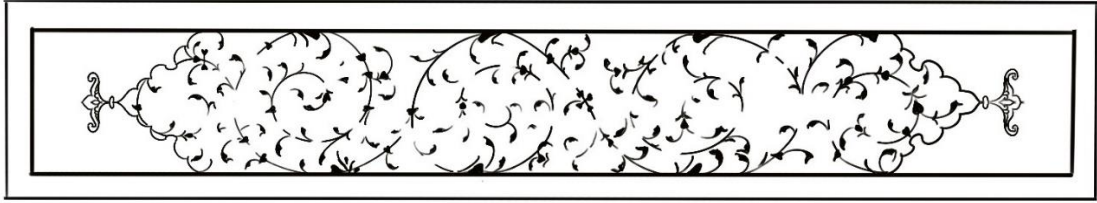

Çizim 296: Sûre Başı Deseni (v.365a)

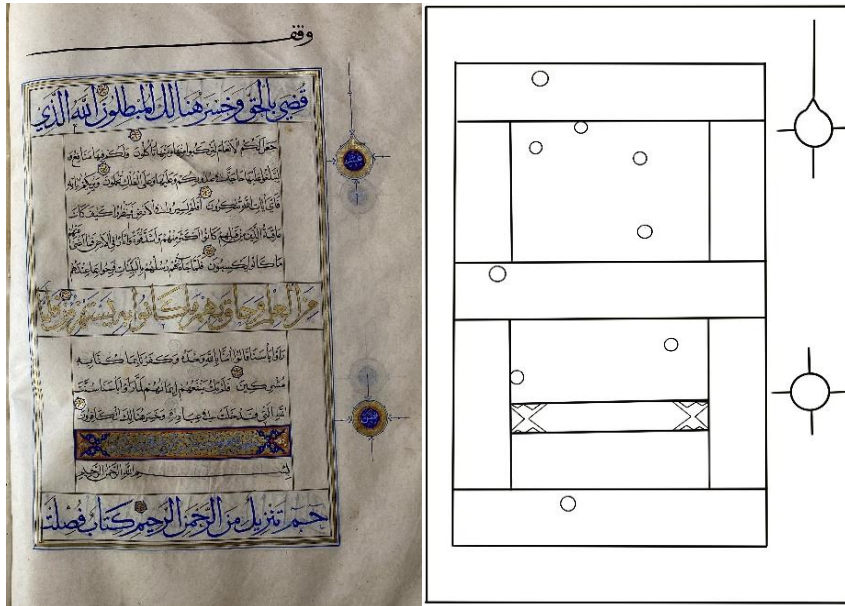

Fotoğraf 290: 0281 Envanter Numaralı Kur'ân-ı Kerim (v.367b)

Çizim 297: Sayfa Düzeni (v.367b)

Kur'ân-ı Kerim'in v.367b'de bulunan sûre başı tezhibinde ölçü 17cm-2.5cm ebadındadır. Sûre ismi (Fussilet) altın zeminli alan üzerine üstübeçle yazılmıştır. Altın zeminli alanda görülen serbest kompozisyonlu desen, hatâyî grubu motiflerle oluşturulmuş ve siyah

renkle çift tahrir tekniđi uygulanmıřtır. Altın zemin dıřında kalan alanda desen ½ simetrik planlıdır. Rûmi ve hatâyî grubu motiflerin yer aldıđı tasarımda iplikler rûmilerin iinden lacivert zeminli alana dođru devam etmektedir. Hatâyî grubu motifler beyaz, turuncu ve sarı renktedir. Altın ve turuncu renk rûmilerin zemini altın, geriye kalan alan ise laciverttir. Tezhipli alanın etrafını evreleyen ara suyu turuncu ve laciverttir. Ayet sonlarında mücevher karakterli duraklar mevcuttur. Müzehhep sûre bařının sol tarafında ařere gülleri bulunmaktadır. Altın zeminli yazı alanı dıřında kalan bezemeler aynı Kur'ân'ın v.221b'de yer alan sûre bařı tezhibinde de görölmektedir.



Fotođraf 291: 0281 Envanter Numaralı Kur'ân-ı Kerim'in Sûre Bařı (v.367b)

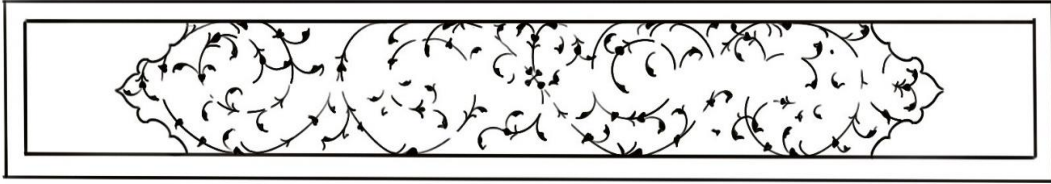

izim 298: Sûre Bařı Deseni (v.367b)

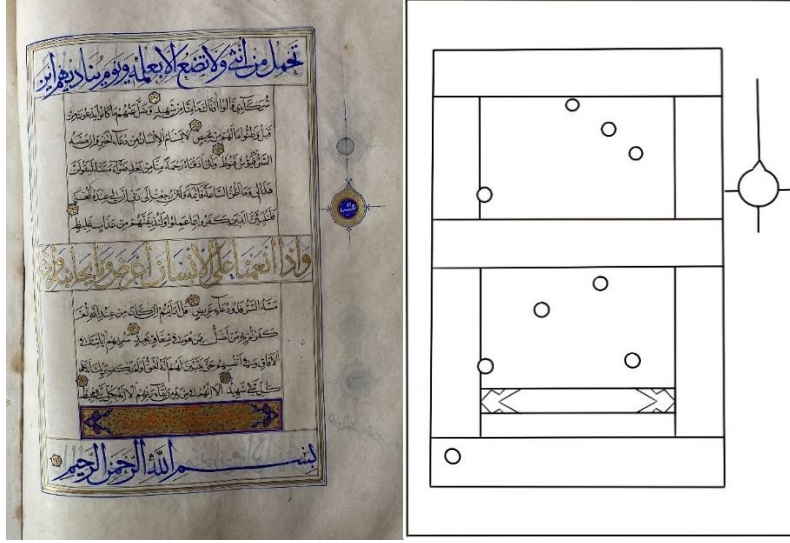

Fotoğraf 292: 0281 Envanter Numaralı Kur'ân-ı Kerim (v.370b)

Çizim 299: Sayfa Düzeni (v.370b)

Kur'ân-ı Kerim'in v.370b'de bulunan sûre başı tezhibinde ölçü 17cm-2.5cm ebadındadır. Sûre ismi (Şûra) altın zeminli alan üzerine turuncu renkle yazılmıştır. Altın zeminli alanda görülen serbest kompozisyonlu desen, hatâyî grubu motiflerle oluşturulmuş ve siyah renkle çift tahrir tekniği uygulanmıştır. Altın zemin dışında kalan alanda desen ½ simetrik planlıdır. Rûmi ve hatâyî grubu motiflerin yer aldığı tasarımda iplikler rûmilerin içinden lacivert zeminli alana doğru devam etmektedir. Hatâyî grubu motifler beyaz, turuncu ve pembe renktedir. Rûmi zeminleri altın, geriye kalan alan ise laciverttir. Tezhipli alanın etrafını çevreleyen ara suyu turuncu ve laciverttir. Ayet sonlarında mücevher karakterli duraklar mevcuttur. Müzehhep sûre başının sol tarafında aşere gülü bulunmaktadır. Altın zeminli yazı alanı dışında kalan bezemeler aynı Kur'ân'ın v.311b'de yer alan sûre başı tezhibinde de görülmektedir.



Fotoğraf 293: 0281 Envanter Numaralı Kur'ân-ı Kerim'in Sûre Başı (v.370b)

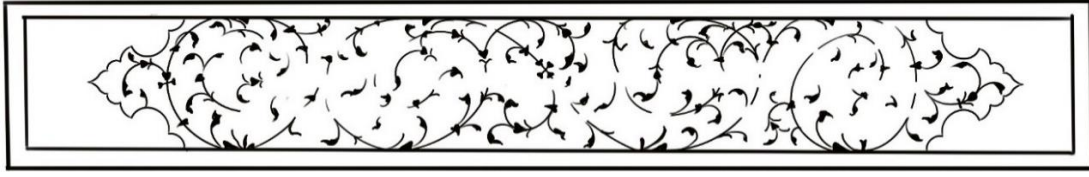

Çizim 300: Sûre Başı Deseni (v.370b)

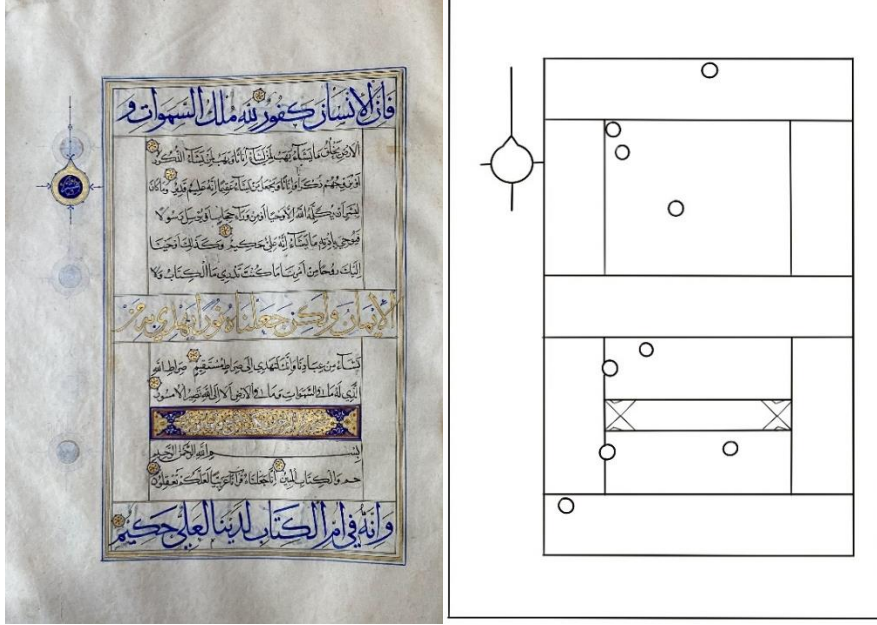

Fotoğraf 294: 0281 Envanter Numaralı Kur'ân-ı Kerim (v.373a)

Çizim 301: Sayfa Düzeni (v.373a)

Kur'ân-ı Kerim'in v.373a'da bulunan sûre başı tezhibinde ölçü 17cm-2.5cm ebadındadır. Sûre ismi (Zuhruf) altın zeminli alan üzerine üstübeçle yazılmıştır. Altın zeminli alandaki serbest kompozisyonlu desen, hatâyî grubu motiflerle oluşturulmuş ve siyah renkle çift tahrir tekniği uygulanmıştır. Altın zemin dışında kalan alanda desen ½ simetrik planlıdır. Rûmi, ortabağ ve hatâyî grubu motiflerin yer aldığı tasarımda iplikler ortabağ ve rûmilerin içinden lacivert zeminli alana doğru devam etmektedir. Ortabağlar turuncu renkte boyanmıştır. Hatâyî grubu motifler beyaz, turuncu, pembe ve sarı renktedir. Rûmi zeminleri altın, geriye kalan alan ise laciverttir. Tezhipli alanın etrafını çevreleyen ara suyu turuncu ve laciverttir. Ayet sonlarında mücevher karakterli duraklar mevcuttur. Müzehhep sûre başının sol tarafında aşere gülü bulunmaktadır. Altın zeminli yazı alanı dışında kalan bezemeler aynı Kur'ân'ın v.234b'de yer alan sûre başı tezhibinde de görülmektedir.



Fotoğraf 295: 0281 Envanter Numaralı Kur'ân-ı Kerim'in Sûre Başı (v.373a)

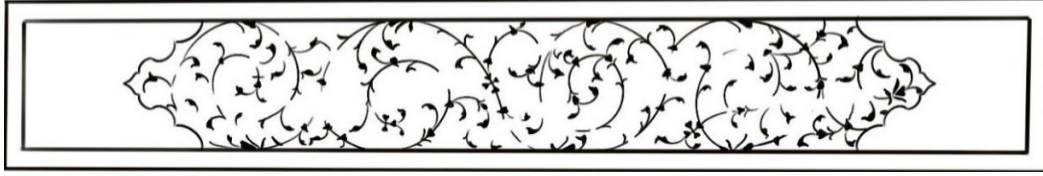

Çizim 302: Sûre Başı Deseni (v.373a)

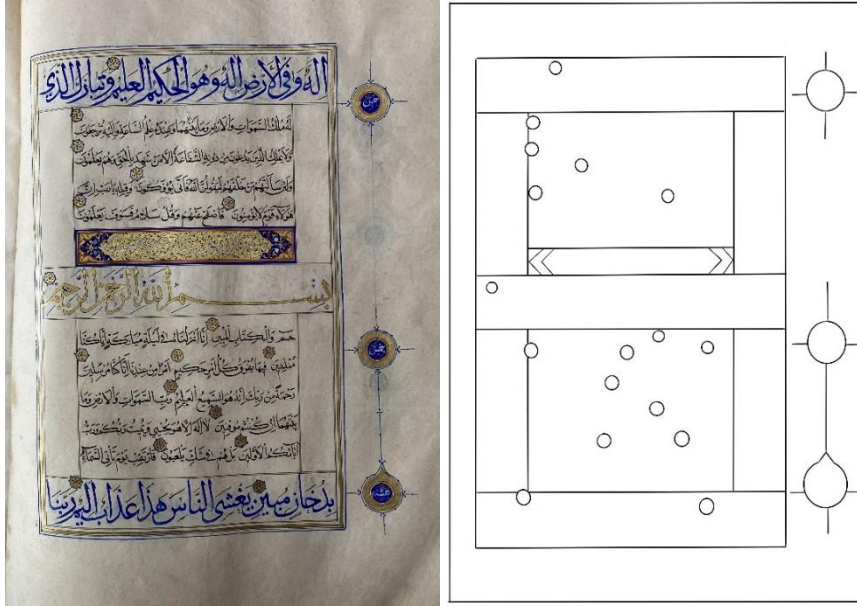

Fotoğraf 296: 0281 Envanter Numaralı Kur'ân-ı Kerim (v.376b)

Çizim 303: Sayfa Düzeni (v.376b)

Kur'ân-ı Kerim'in v.376b'de bulunan sûre başı tezhibinde ölçü 17cm-2.5cm ebadındadır. Sûre ismi (Duhân) altın zeminli alan üzerine üstübeçle yazılmıştır. Altın zeminli alanda görülen serbest kompozisyonlu desen, hatâyî grubu motiflerle oluşturulmuş ve siyah renkle çift tahrir tekniği uygulanmıştır. Altın zemin dışında kalan alanda desen ½ simetrik planlıdır. Rûmi, ortabağ ve hatâyî grubu motiflerin yer aldığı tasarımda iplikler rûmilerin içinden lacivert zeminli alana doğru devam etmektedir. Ortabağlar altın, zeminleri siyahtır. Hatâyî grubu motifler beyaz, turuncu ve sarı renktedir. Rûmi zeminleri altın,

geriye kalan alan ise laciverttir. Tezhipli alanın etrafını çevreleyen ara suyu turuncu ve laciverttir. Ayet sonlarında mücevher karakterli duraklar mevcuttur. Müzehhep sûre başının sağ tarafında aşere gülleri bulunmaktadır. Altın zeminli yazı alanı dışında kalan bezemeler aynı Kur'ân'ın v.229a'da yer alan sûre başı tezhibinde de görülmektedir.



Fotoğraf 297: 0281 Envanter Numaralı Kur'ân-ı Kerim'in Sûre Başı (v.376b)

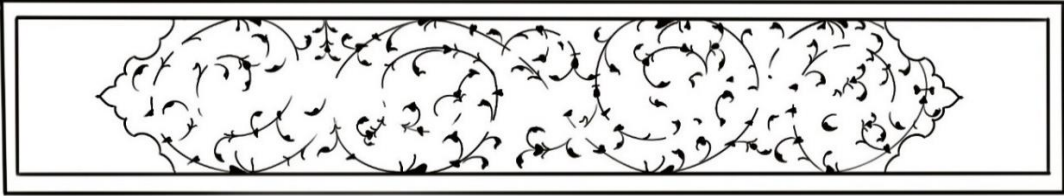

Çizim 304: Sûre Başı Deseni (v.376b)

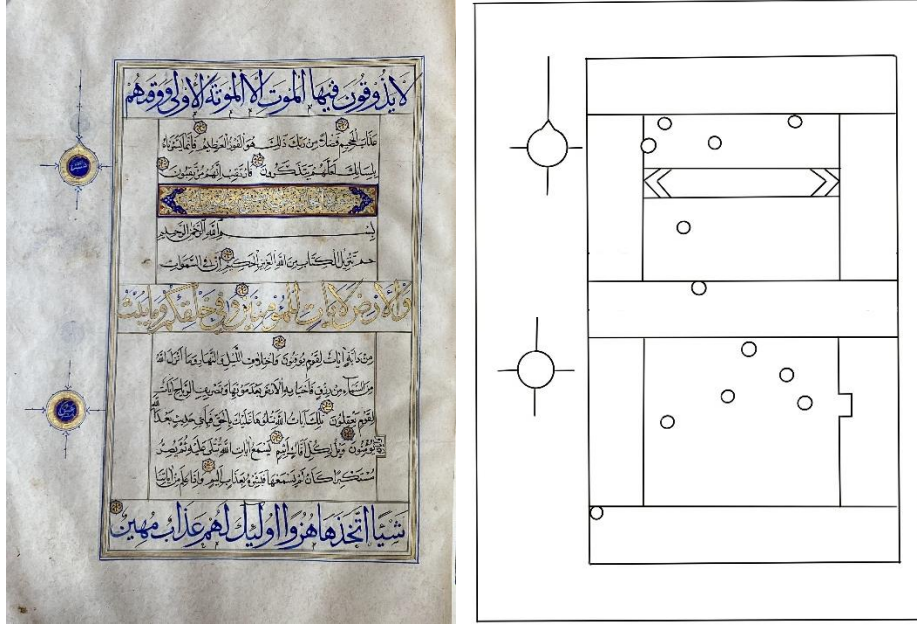

Fotoğraf 298: 0281 Envanter Numaralı Kur'ân-ı Kerim (v.379a)

Çizim 305: Sayfa Düzeni (v.379a)

Kur'ân-ı Kerim'in v.379a'da bulunan sûre başı tezhibinde ölçü 17cm-2.5cm ebadındadır. Sûre ismi (Câsiye) altın zeminli alan üzerine üstübeçle yazılmıştır. Altın zeminli alanda görülen serbest kompozisyonlu desen, hatâyî grubu motiflerle oluşturulmuş ve siyah renkle çift tahrir tekniği uygulanmıştır. Altın zemin dışında kalan alanda desen ½ simetrik planlıdır. Rûmi ve hatâyî grubu motiflerin yer aldığı tasarımda iplikler rûmilerin içinden lacivert zeminli alana doğru devam etmektedir. Hatâyî grubu motifler mavi, pembe, beyaz, turuncu ve sarı renktedir. Rûmi zeminleri altın, geriye kalan alan ise laciverttir. Tezhipli alanın etrafını çevreleyen ara suyu turuncu ve laciverttir. Ayet sonlarında mücevher karakterli duraklar mevcuttur. Müzehhep sûre başının sol tarafında aşere gülleri bulunmaktadır. Altın zeminli yazı alanı dışında kalan bezemeler aynı Kur'ân'ın v.275a'da yer alan sûre başı tezhibinde de görülmektedir.



Fotoğraf 299: 0281 Envanter Numaralı Kur'ân-ı Kerim'in Sûre Başı (v.379a)

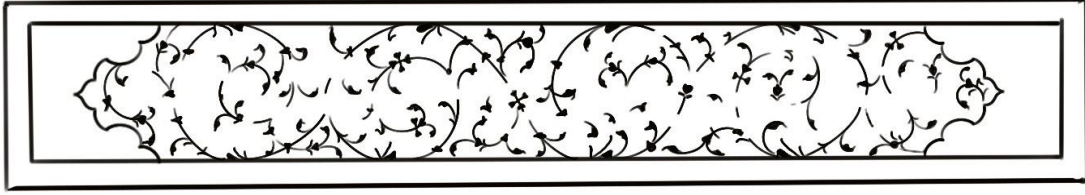

Çizim 306: Sûre Başı Deseni (v.379a)

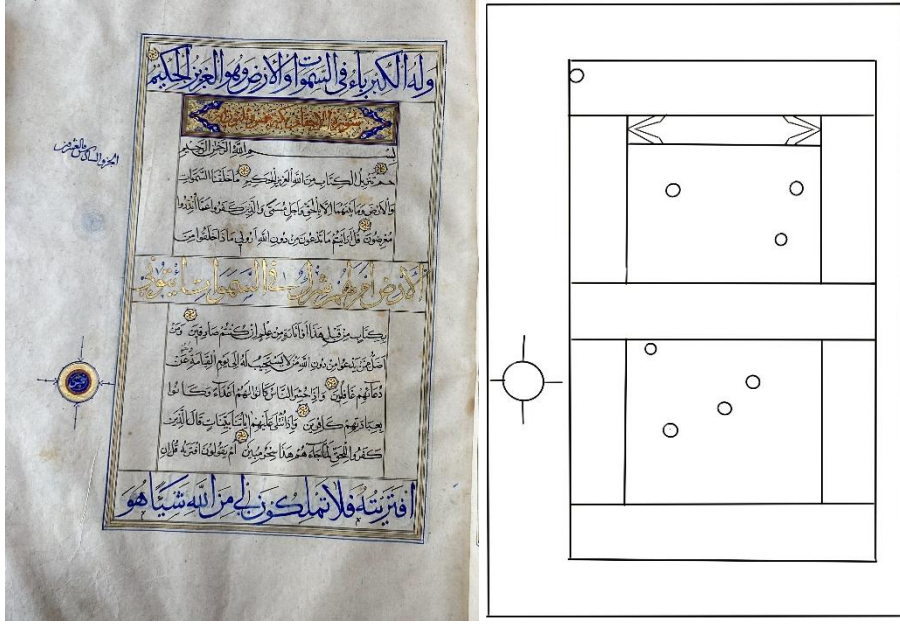

Fotoğraf 300: 0281 Envanter Numaralı Kur'ân-ı Kerim (v.381a)

Çizim 307: Sayfa Düzeni (v.381a)

Kur'ân-ı Kerim'in v.381a'da bulunan sûre başı tezhibinde ölçü 17cm-2.5cm ebadındadır. Sûre ismi (Ahkâf) altın zeminli alan üzerine üstübeçle yazılmıştır. Altın zeminli alanda görülen serbest kompozisyonlu desen, hatâyî grubu motiflerle oluşturulmuş ve siyah renkle çift tahrir tekniği uygulanmıştır. Altın zeminli şemsenin dışında kalan alanda desen ½ simetrik planlıdır. Rûmi ve hatâyî grubu motiflerin yer aldığı tasarımda iplikler rûmilerin içinden lacivert zeminli alana doğru devam etmektedir. Hatâyî grubu motifler beyaz, mavi, turuncu ve sarı renktedir. Rûmi zeminleri altın, geriye kalan alan ise laciverttir. Tezhipli alanın etrafını çevreleyen ara suyu yeşil, turuncu ve laciverttir. Ayet sonlarında mücevher karakterli duraklar mevcuttur. Müzehhep sûre başının sol tarafında aşere gülü bulunmaktadır. Altın zeminli yazı alanı dışında kalan bezemeler aynı Kur'ân'ın v.294a'da yer alan sûre başı tezhibinde de görülmektedir.



Fotoğraf 301: 0281 Envanter Numaralı Kur'ân-ı Kerim'in Sûre Başı (v.381a)

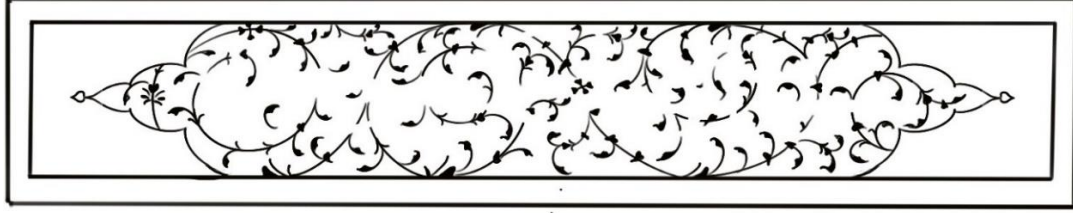

Çizim 308: Sûre Başı Deseni (v.381a)

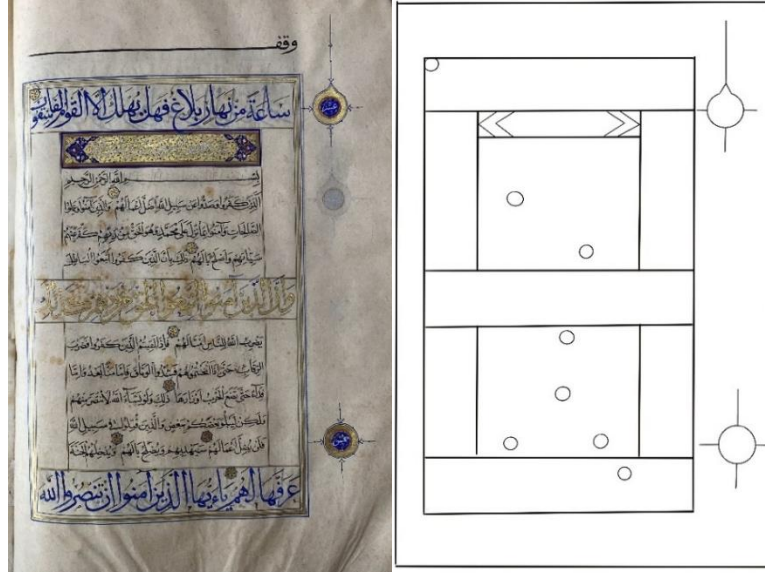

Fotoğraf 302: 0281 Envanter Numaralı Kur'ân-ı Kerim (v.383b)

Çizim 309: Sayfa Düzeni (v.383b)

Kur'ân-ı Kerim'in v.383b'de bulunan sûre başı tezhibinde ölçü 17cm-2.5cm ebadındadır. Sûre ismi (Muhammed) altın zeminli alan üzerine üstübeçle yazılmıştır. Altın zeminli alanda görülen serbest kompozisyonlu desen, hatâyî grubu motiflerle oluşturulmuş ve siyah renkle çift tahrir tekniği uygulanmıştır. Yazılı alanın dışında kalan kısımdaki desen ½ simetrik planlıdır. Rûmi ve hatâyî grubu motiflerin yer aldığı tasarımda iplikler rûmilerin içinden lacivert zeminli alana doğru devam etmektedir. Hatâyî grubu motifler beyaz, turuncu ve sarı renktedir. Rûmi zeminleri altın, geriye kalan alan ise laciverttir.

Lacivert zemin üzerindeki turuncu renk rûmi desenle bütünlük sağlamıştır. Tezhipli alanın etrafını çevreleyen ara suyu yeşil, turuncu ve laciverttir. Ayet sonlarında mücevher karakterli duraklar mevcuttur. Müzehhep sûre başının sol tarafında aşere gülleri bulunmaktadır. Altın zeminli yazı alanı dışında kalan bezemeler aynı Kur'ân'ın v.71b'de yer alan sûre başı tezhibinde de görülmektedir.



Fotoğraf 303: 0281 Envanter Numaralı Kur'ân-ı Kerim'in Sûre Başı (v.383b)

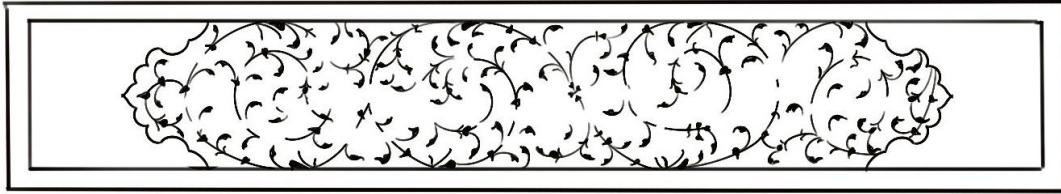

Çizim 310: Sûre Başı Deseni (v.383b)

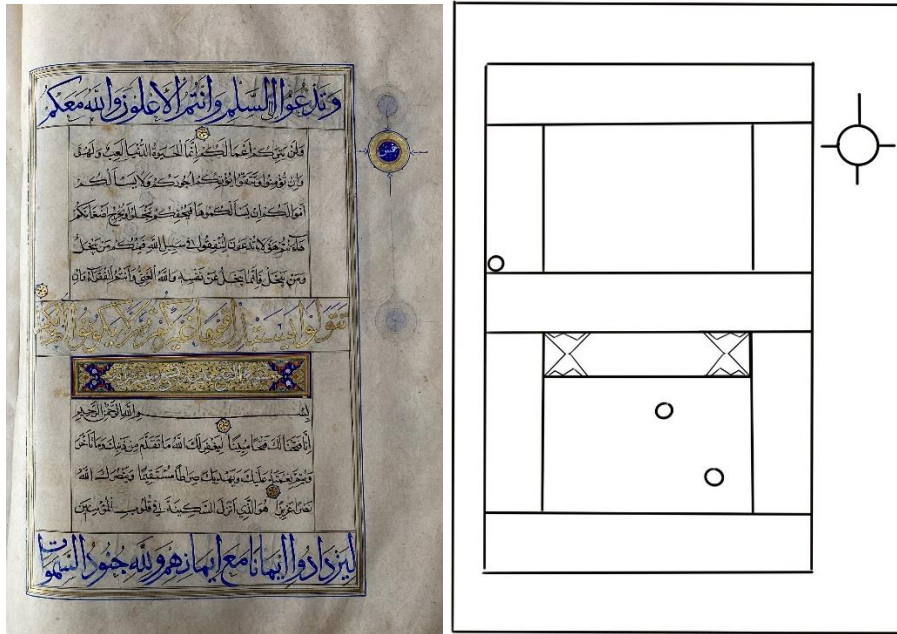

Fotoğraf 304: 0281 Envanter Numaralı Kur'ân-ı Kerim (v.386b)

Çizim 311: Sayfa Düzeni (v.386b)

Kur'ân-ı Kerim'in v.386b'de bulunan sûre başı tezhibinde ölçü 17cm-2.5cm ebadındadır. Sûre ismi (Feth) altın zeminli alan üzerine üstübeçle yazılmıştır. Altın zeminli alanda

görülen serbest kompozisyonlu desen, hatâyî grubu motiflerle oluşturulmuş ve siyah renkle çift tahrir tekniği uygulanmıştır. Altın zeminli şemsenin dışında kalan alanda desen ½ simetrik planlıdır. Rûmi ve hatâyî grubu motiflerin yer aldığı tasarımda iplikler rûmilerin içinden lacivert zeminli alana doğru devam etmektedir. Hatâyî grubu motifler beyaz, mavi, turuncu ve sarı renktedir. Rûmi zeminleri altın, geriye kalan alan ise laciverttir. Tezhipli alanın etrafını çevreleyen ara suyu altın, yeşil, turuncu ve laciverttir. Ayet sonlarında mücevher karakterli duraklar mevcuttur. Müzehhep sûre başının sağ tarafında aşere gülü bulunmaktadır. Altın zeminli yazı alanı dışında kalan bezemeler aynı Kur'ân'ın v.221b'de yer alan sûre başı tezhibinde de görülmektedir.



Fotoğraf 305: 0281 Envanter Numaralı Kur'ân-ı Kerim'in Sûre Başı (v.386b)

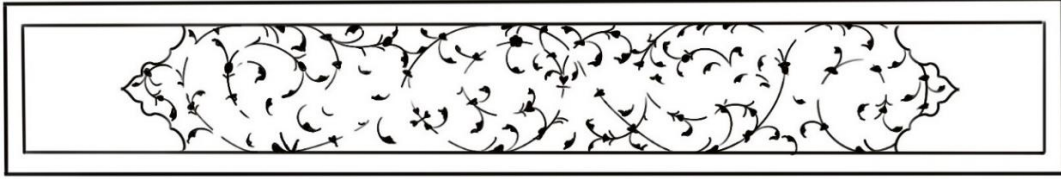

Çizim 312: Sûre Başı Deseni (v.386b)

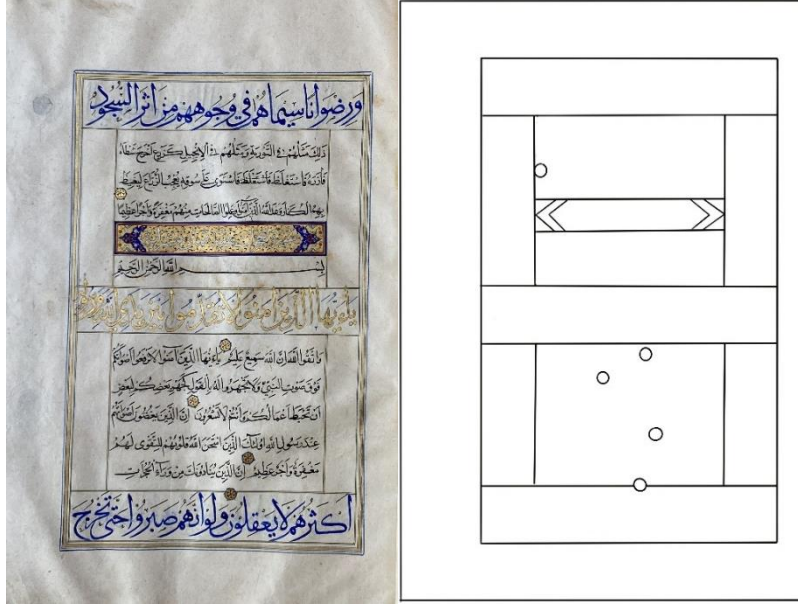

Fotoğraf 306: 0281 Envanter Numaralı Kur'ân-ı Kerim (v.388a)

Çizim 313: Sayfa Düzeni (v.388a)

Kur'ân-ı Kerim'in v.388a'da bulunan sûre başı tezhibinde ölçü 17cm-2.5cm ebadındadır. Sûre ismi (Hucurât) altın zeminli alan üzerine üstübeçle yazılmıştır. Altın zeminli alanda görülen serbest kompozisyonlu desen, hatâyî grubu motiflerle oluşturulmuş ve siyah renkle çift tahrir tekniği uygulanmıştır. Şemsenin dışında kalan alanda desen ½ simetrik planlıdır. Rûmi, ortabağ ve hatâyî grubu motiflerin yer aldığı tasarımda iplikler rûmilerin içinden lacivert zeminli alana doğru devam etmektedir. Ortabağlar turuncu ve uçuk mavidir. Hatâyî grubu motifler beyaz, turuncu ve sarı renktedir. Rûmi zeminleri altın, geriye kalan alan ise laciverttir. Tezhipli alanın etrafını çevreleyen ara suyu turuncu ve laciverttir. Ayet sonlarında mücevher karakterli duraklar mevcuttur. Altın zeminli yazı alanı dışında kalan bezemeler aynı Kur'ân'ın v.221b'de yer alan sûre başı tezhibinde de görülmektedir.



Fotoğraf 307: 0281 Envanter Numaralı Kur'ân-ı Kerim'in Sûre Başı (v.388a)

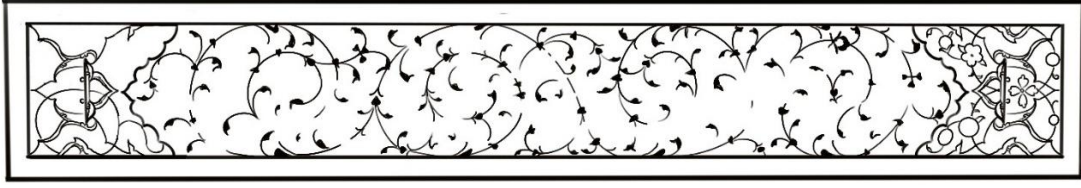

Çizim 314: Sûre Başı Deseni (v.388a)

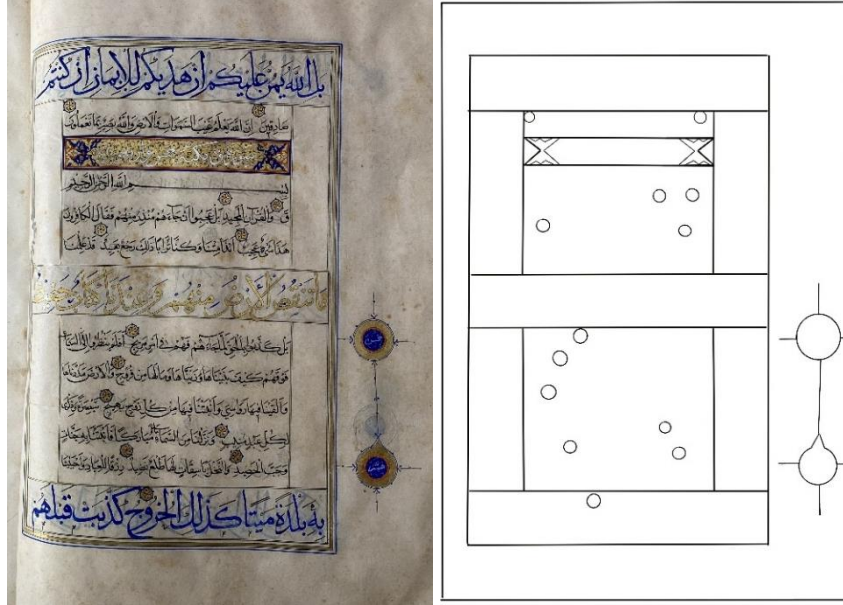

Fotoğraf 308: 0281 Envanter Numaralı Kur'ân-ı Kerim (v.391b)

Çizim 315: Sayfa Düzeni (v.391b)

Kur'ân-ı Kerim'in v.391b'de bulunan sûre başı tezhibinde ölçü 17cm-2.5cm ebadındadır. Sûre ismi (Kâf) altın zeminli alan üzerine üstübeçle yazılmıştır. Altın zeminli alanda görülen serbest kompozisyonlu desen, hatâyî grubu motiflerle oluşturulmuş ve siyah renkle çift tahrir tekniği uygulanmıştır. Yazılı alanın dışında kalan kısımdaki desen ½ simetrik planlıdır. Rûmi, ortabağ ve hatâyî grubu motiflerin yer aldığı tasarımda iplikler rûmilerin içinden lacivert zeminli alana doğru devam etmektedir. Hatâyî grubu motifler beyaz, turuncu ve sarı renktedir. Rûmi ve ortabağ zeminleri altın, geriye kalan alan ise laciverttir. Tezhipli alanın etrafını çevreleyen ara suyu turuncu ve laciverttir. Ayet sonlarında mücevher karakterli duraklar mevcuttur. Müzehhep sûre başının sağ tarafında hamse ve aşere gülleri bulunmaktadır. Köşelerdeki bezemeler, aynı Kur'ân'ın v.311b'de yer alan sûre başı tezhibinde de görülmektedir.



Fotoğraf 309: 0281 Envanter Numaralı Kur'ân-ı Kerim'in Sûre Başı (v.391b)

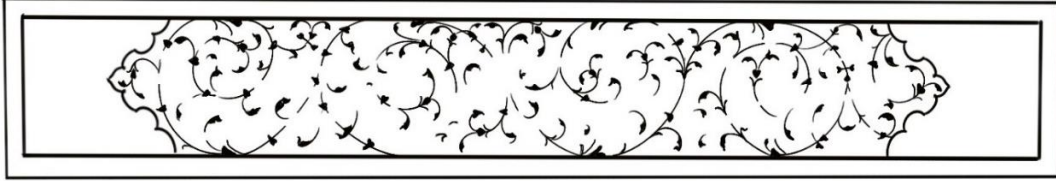

Çizim 316: Sûre Başı Deseni (v.391b)

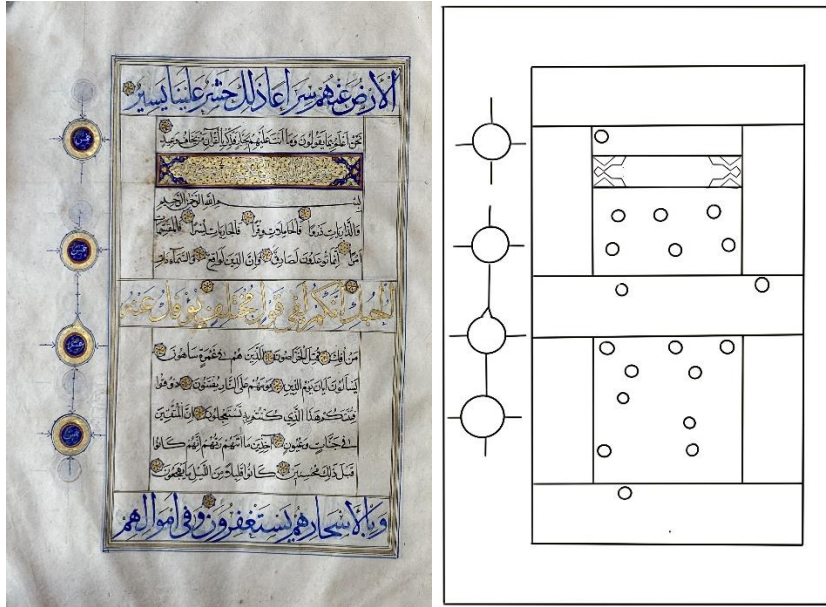

Fotoğraf 310: 0281 Envanter Numaralı Kur'ân-ı Kerim (v.393a)

Çizim 317: Sayfa Düzeni (v.393a)

Kur'ân-ı Kerim'in v.393a'da bulunan sûre başı tezhibinde ölçü 17cm-2.5cm ebadındadır. Sûre ismi (Zâriyât) altın zeminli alan üzerine üstübeçle yazılmıştır. Altın zeminli alanda görülen serbest kompozisyonlu desen, hatâyî grubu motiflerle oluşturulmuş ve siyah renkle çift tahrir tekniği uygulanmıştır. Yazılı alanın dışında kalan kısımdaki desen ½ simetrik planlıdır. Rûmi, ortabağ ve hatâyî grubu motiflerin yer aldığı tasarımda iplikler rûmilerin içinden lacivert zeminli alana doğru devam etmektedir. Hatâyî grubu motifler mavi, beyaz, turuncu ve sarı renktedir. Rûmi ve ortabağ zeminleri altın, geriye kalan alan ise laciverttir. Tezhipli alanın etrafını çevreleyen ara suyu turuncu ve laciverttir. Ayet

sonlarında mücevher karakterli duraklar mevcuttur. Müzehhep sûre başının sağ tarafında hamse ve aşere gülleri bulunmaktadır. Köşelerdeki bezemeler, aynı Kur'ân'ın v.202b'de yer alan sûre başı tezhibinde de görülmektedir.



Fotoğraf 311: 0281 Envanter Numaralı Kur'ân-ı Kerim'in Sûre Başı (v.393a)

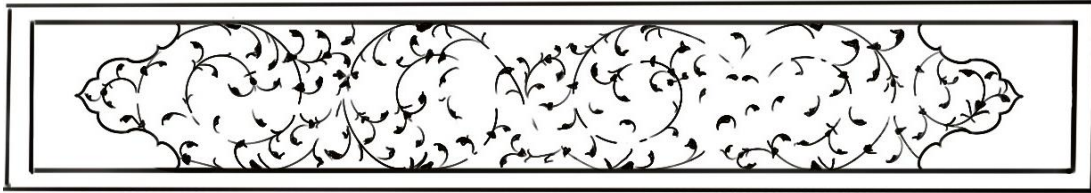

Çizim 318: Sûre Başı Deseni (v.393a)

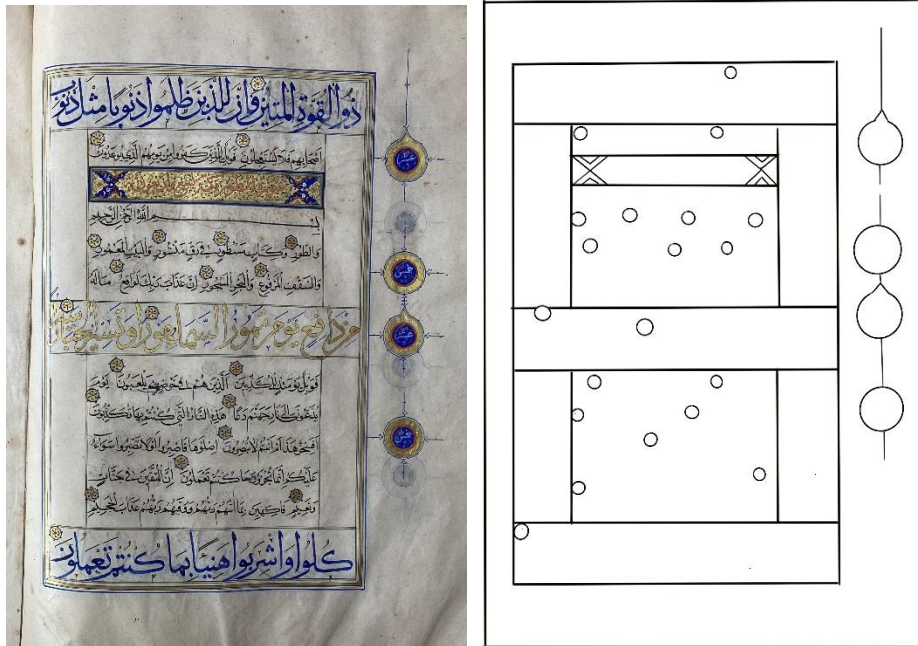

Fotoğraf 312: 0281 Envanter Numaralı Kur'ân-ı Kerim (v.395b)

Çizim 319: Sayfa Düzeni (v.395b)

Kur'ân-ı Kerim'in v.395b'de bulunan sûre başı tezhibinde ölçü 17cm-2.5cm ebadındadır. Sûre ismi (Tur) altın zeminli alan üzerine yavruağzı renkle yazılmıştır. Altın zeminli alandaki serbest kompozisyonlu desen, hatâyî grubu motiflerle oluşturulmuş ve siyah renkle çift tahrir tekniği uygulanmıştır. Yazılı alanın dışında kalan kısımdaki desen ½

simetrik planlıdır. Rûmi ve hatâyî grubu motiflerin yer aldığı tasarımda iplikler rûmilerin içinden lacivert zeminli alana doğru devam etmektedir. Hatâyî grubu motifler yeşil, beyaz, turuncu ve sarı renktedir. Rûmi zeminleri altın, geriye kalan alan ise laciverttir. Tezhipli alanın etrafını çevreleyen ara suyu yeşil ve laciverttir. Ayet sonlarında mücevher karakterli duraklar mevcuttur. Müzehhep sûre başının sağ tarafında hamse ve aşere gülleri bulunmaktadır. Köşelerdeki bezemeler, aynı Kur'ân'ın v.311b'de yer alan sûre başı tezhibinde de görülmektedir.



Fotoğraf 313: 0281 Envanter Numaralı Kur'ân-ı Kerim'in Sûre Başı (v.395b)

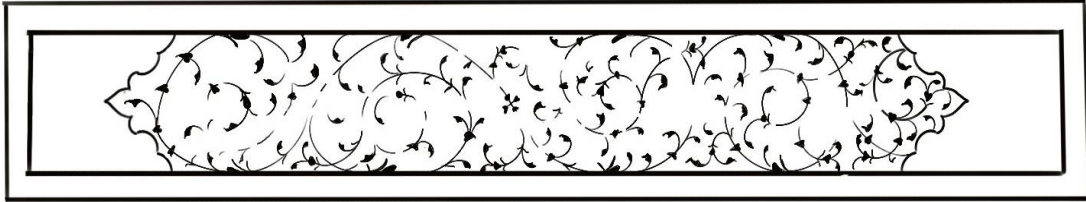

Çizim 320: Sûre Başı Deseni (v.395b)

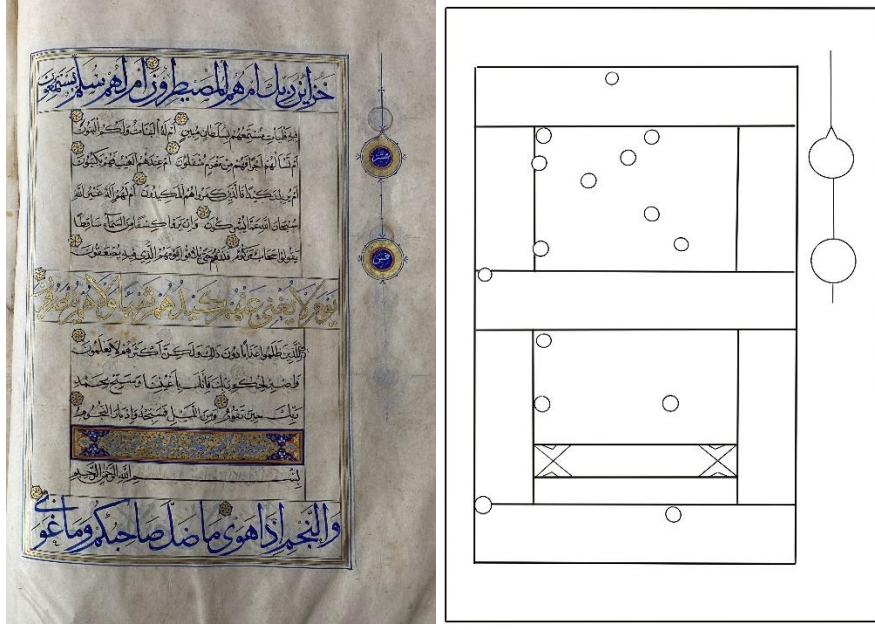

Fotoğraf 314: : 0281 Envanter Numaralı Kur'ân-ı Kerim (v.398b)

Çizim 321: Sayfa Düzeni (v.398b)

Kur'ân-ı Kerim'in v.398b'de bulunan sûre başı tezhibinde ölçü 17cm-2.5cm ebadındadır. Sûre ismi (Necm) altın zeminli alan üzerine üstübeçle yazılmıştır. Altın zeminli alanda görülen serbest kompozisyonlu desen, hatâyî grubu motiflerle oluşturulmuş ve siyah renkle çift tahrir tekniği uygulanmıştır. Yazılı alanın dışında kalan kısımdaki desen ½ simetrik planlıdır. Rûmi, ortabağ ve hatâyî grubu motiflerin yer aldığı tasarımda iplikler rûmilerin içinden lacivert zeminli alana doğru devam etmektedir. Hatâyî grubu motifler mavi, beyaz, turuncu ve sarı renktedir. Rûmilerin zeminleri altın, geriye kalan alan ise laciverttir. Tezhipli alanın etrafını çevreleyen ara suyu turuncu ve laciverttir. Ayet sonlarında mücevher karakterli duraklar mevcuttur. Müzehhep sûre başının sağ tarafında hamse ve aşere gülleri bulunmaktadır. Köşelerdeki bezemeler, aynı Kur'ân'ın v.275a'da yer alan sûre başı tezhibinde de görülmektedir.



Fotoğraf 315: 0281 Envanter Numaralı Kur'ân-ı Kerim'in Sûre Başı (v.398b)

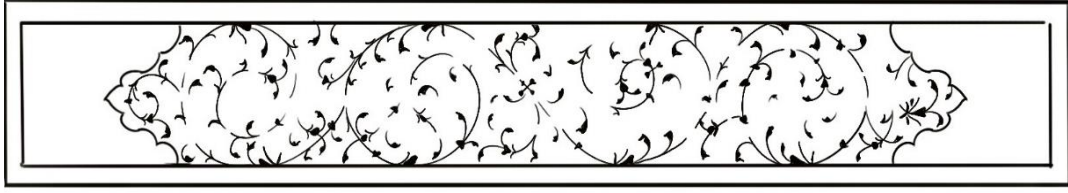

Çizim 322: Sûre Başı Deseni (v.398b)

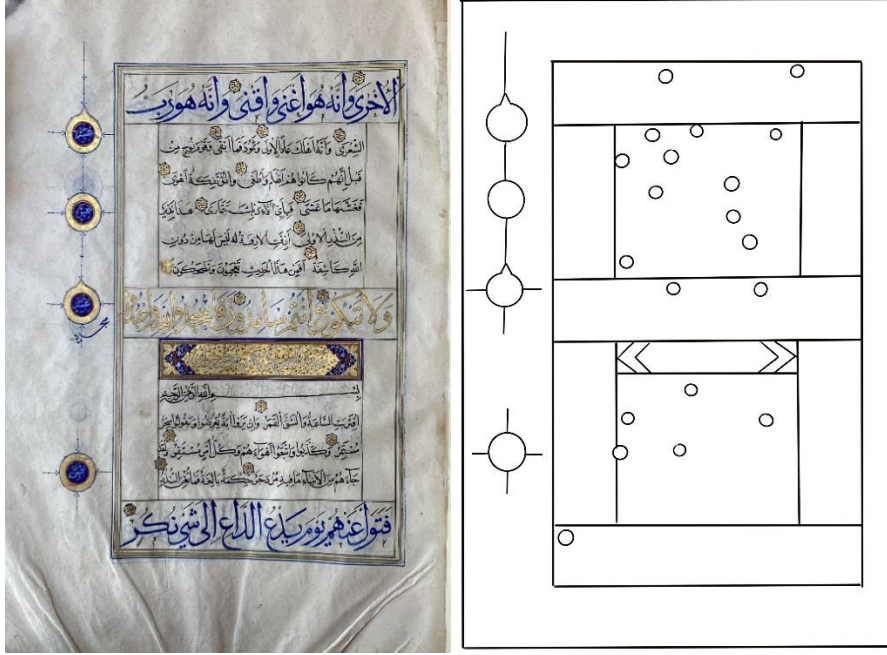

Fotoğraf 316: 0281 Envanter Numaralı Kur'ân-ı Kerim (v.400a)

Çizim 323: Sayfa Düzeni (v.400a)

Kur'ân-ı Kerim'in v.400a'da bulunan sûre başı tezhibinde ölçü 17cm-2.5cm ebadındadır. Sûre ismi (Kamer) altın zeminli alan üzerine üstübeçle yazılmıştır. Altın zeminli alanda görülen serbest kompozisyonlu desen, hatâyî grubu motiflerle oluşturulmuş ve siyah renkle çift tahrir tekniği uygulanmıştır. Yazılı alanın dışında kalan kısımdaki desen ½ simetrik planlıdır. Rûmi, ortabağ ve hatâyî grubu motiflerin yer aldığı tasarımda iplikler rûmilerin içinden lacivert zeminli alana doğru devam etmektedir. Ortabağlar uçuk mavidir. Hatâyî grubu motifler yeşil, beyaz, turuncu ve sarı renktedir. Rûmi zeminleri altın, geriye kalan alan ise laciverttir. Tezhipli alanın etrafını çevreleyen ara suyu yeşil, turuncu ve laciverttir. Ayet sonlarında mücevher karakterli duraklar mevcuttur. Müzehhep sûre başının sağ tarafında hamse ve aşere gülleri bulunmaktadır. Köşelerdeki bezemeler, aynı Kur'ân'ın v.229a'da yer alan sûre başı tezhibinde de görülmektedir.



Fotoğraf 317: 0281 Envanter Numaralı Kur'ân-ı Kerim'in Sûre Başı (v.400a)

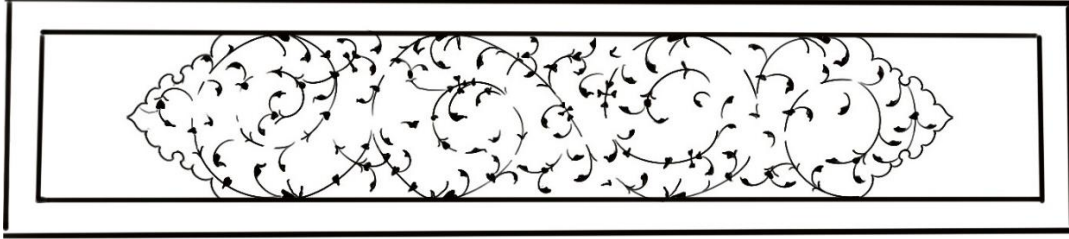

Çizim 324: Sûre Başı Deseni (v.400a)

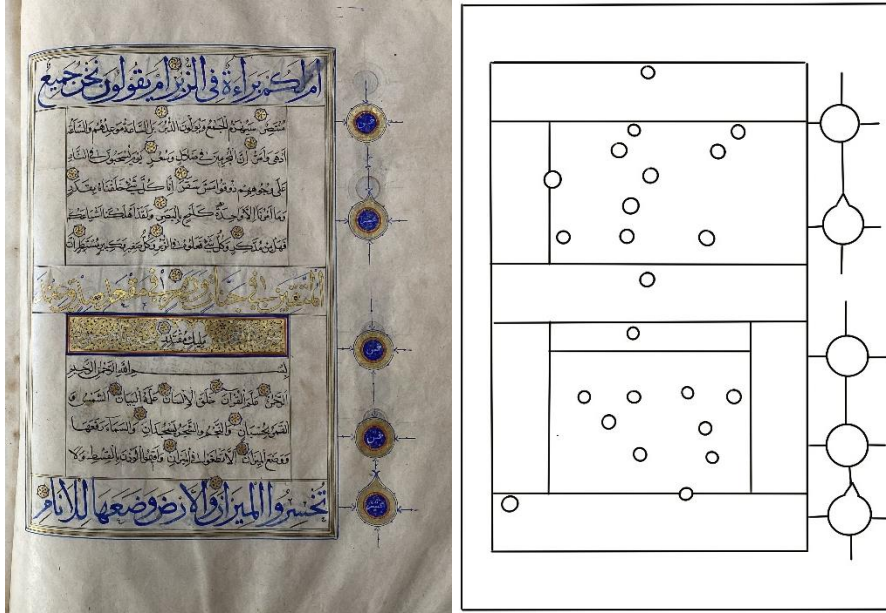

Fotoğraf 318: 0281 Envanter Numaralı Kur'ân-ı Kerim (v.402b)

Çizim 325: Sayfa Düzeni (v.402b)

Kur'ân-ı Kerim'in v.402b'de bulunan sûre başı tezhibinde ölçü 17cm-2.5cm ebadındadır. Sûre ismi (Rahman) altın zeminli alan üzerine üstübeçle yazılmıştır. Altın zeminli alanda görülen serbest kompozisyonlu desen, hatâyî grubu motiflerle oluşturulmuş ve siyah renkle çift tahrir tekniği uygulanmıştır. Tezhipli alanın etrafını çevreleyen ara suyu turuncu ve laciverttir. Ayet sonlarında mücevher karakterli duraklar mevcuttur. Müzehhep sûre başının sağ tarafında hamse ve aşere gülleri bulunmaktadır.



Fotoğraf 319: 0281 Envanter Numaralı Kur'ân-ı Kerim'in Sûre Başı (v.402b)

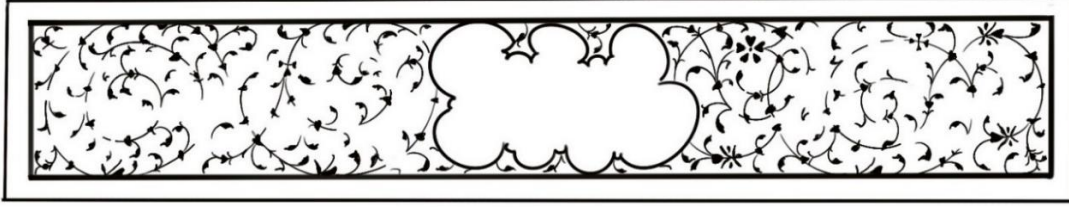

Çizim 326: Sûre Başı Deseni (v.402b)

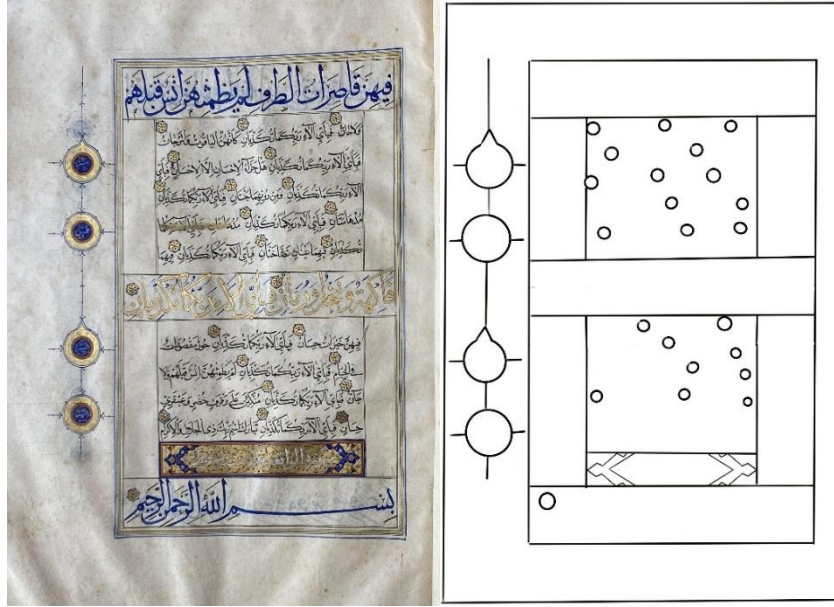

Fotoğraf 320: 0281 Envanter Numaralı Kur'ân-ı Kerim (v.404a)

Çizim 327: Sayfa Düzeni (v.404a)

Kur'ân-ı Kerim'in v.404a'da bulunan sûre başı tezhibinde ölçü 17cm-2.5cm ebadındadır. Sûre ismi (Vâkı'a) altın zeminli alan üzerine üstübeçle yazılmıştır. Altın zeminli alanda görülen serbest kompozisyonlu desen, hatâyî grubu motiflerle oluşturulmuş ve siyah renkle çift tahrir tekniği uygulanmıştır. Yazılı alanın dışında kalan kısımdaki desen ½ simetrik planlıdır. Rûmi, ortabağ ve hatâyî grubu motiflerin yer aldığı tasarımda iplikler rûmilerin içinden lacivert zeminli alana doğru devam etmektedir. Rûmiler altın, ortabağ

motifleri turuncudur. Hatâyî grubu motifler yeşil, beyaz, turuncu ve sarı renktedir. Rûmi ve ortabağ zeminleri altın, geriye kalan alan ise laciverttir. Tezhipli alanın etrafını çevreleyen ara suyu turuncu ve laciverttir. Ayet sonlarında mücevher karakterli duraklar mevcuttur. Müzehhep sûre başının sol tarafında hamse ve aşere gülleri bulunmaktadır. Köşelerdeki bezemeler, aynı Kur'ân'ın v.71b'de yer alan sûre başı tezhibinde de görülmektedir.



Fotoğraf 321: 0281 Envanter Numaralı Kur'ân-ı Kerim'in Sûre Başı (v.404a)

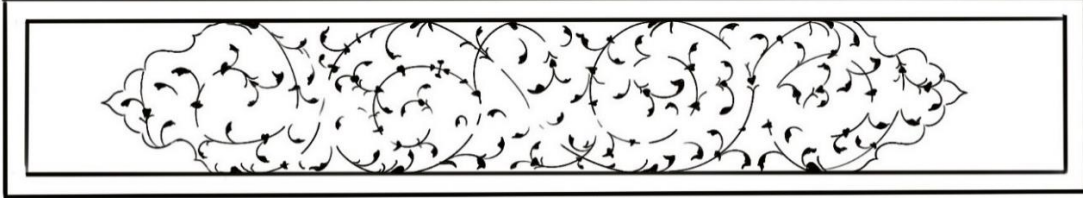

Çizim 328: Sûre Başı Deseni (v.404a)

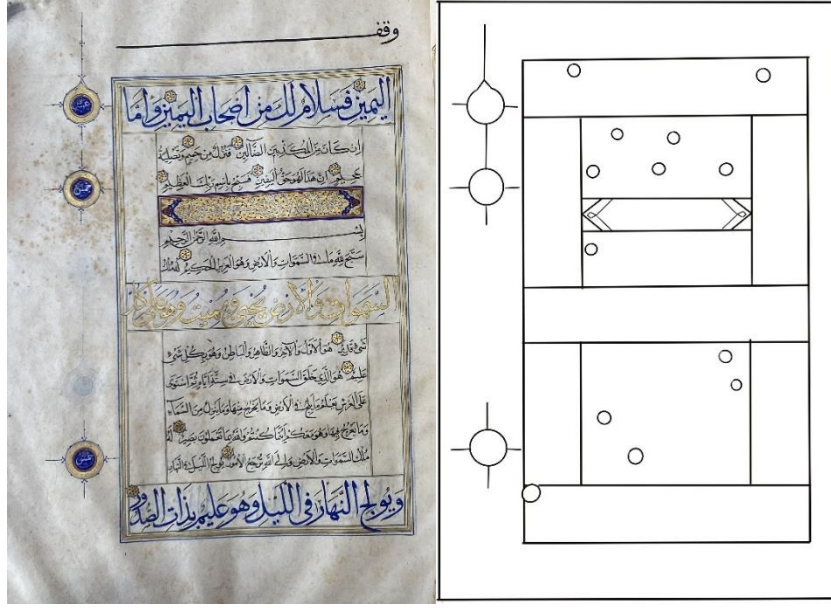

Fotoğraf 322: 0281 Envanter Numaralı Kur'ân-ı Kerim (v.406a)

Çizim 329: Sayfa Düzeni (v.406a)

Kur'ân-ı Kerim'in v.406a'da bulunan sûre başı tezhibinde ölçü 17cmx2.5cm ebadındadır. Sûre ismi (Hadîd) altın zeminli alan üzerine üstübeçle yazılmıştır. Altın zeminli alanda görülen serbest kompozisyonlu desen, hatâyî grubu motiflerle oluşturulmuş ve siyah renkle çift tahrir tekniği uygulanmıştır. Yazılı alanın dışında kalan kısımdaki desen ½ simetrik planlıdır. Rûmi, ortabağ ve hatâyî grubu motiflerin yer aldığı tasarımda iplikler rûmilerin içinden lacivert zeminli alana doğru devam etmektedir. Turuncu renk ortabağ desende bütünlük sağlamıştır. Hatâyî grubu motifler yeşil, beyaz, turuncu ve sarı renktedir. Rûmilerin zemini altın, geriye kalan alan ise laciverttir. Tezhipli alanın etrafını çevreleyen ara suyu turuncu ve laciverttir. Ayet sonlarında mücevher karakterli duraklar mevcuttur. Müzehhep sûre başının sol tarafında hamse ve aşere gülleri bulunmaktadır. Köşelerdeki bezemeler, aynı Kur'ân'ın v.237b'de yer alan sûre başı tezhibinde de görülmektedir.



Fotoğraf 323: 0281 Envanter Numaralı Kur'ân-ı Kerim'in Sûre Başı (v.406a)

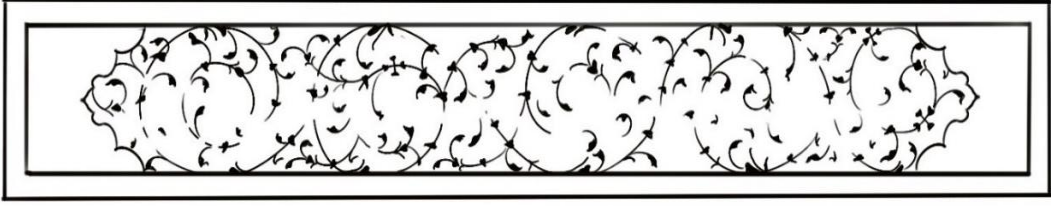

Çizim 330: Sûre Başı Deseni (v.406a)

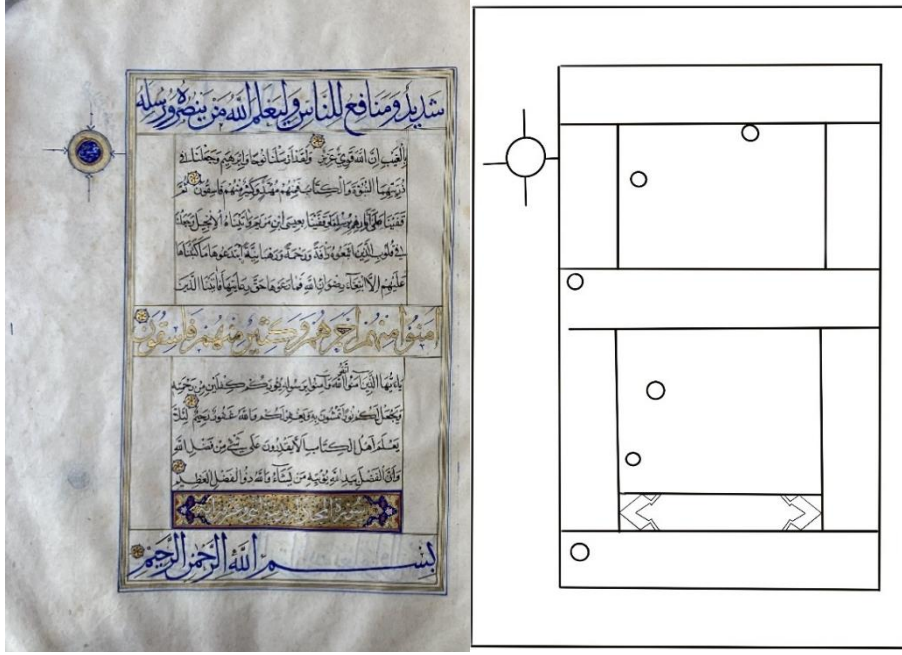

Fotoğraf 324: 0281 Envanter Numaralı Kur'ân-ı Kerim (v.409a)

Çizim 331: Sayfa Düzeni (v.409a)

Kur'ân-ı Kerim'in v.409a'da bulunan sûre başı tezhibinde ölçü 17cmx2.5cm ebadındadır. Sûre ismi (Mücâdele) altın zeminli alan üzerine üstübeçle yazılmıştır. Altın zeminli alanda görülen serbest kompozisyonlu desen, hatâyî grubu motiflerle oluşturulmuş ve siyah renkle çift tahrir tekniği uygulanmıştır. Yazılı alanın dışında kalan kısımdaki desen ½ simetrik planlıdır. Rûmi ve hatâyî grubu motiflerin yer aldığı tasarımda iplikler rûmilerin içinden lacivert zeminli alana doğru devam etmektedir. Hatâyî grubu motifler mavi, beyaz, turuncu ve sarı renktedir. Rûmilerin zemini altın, geriye kalan alan ise laciverttir. Tezhipli alanın etrafını çevreleyen ara suyu turuncu ve laciverttir. Ayet sonlarında mücevher karakterli duraklar mevcuttur. Müzehhep sûre başının sol tarafında aşere gülü bulunmaktadır. Köşelerdeki bezemeler, aynı Kur'ân'ın v.311b'de yer alan sûre başı tezhibinde de görülmektedir.



Fotoğraf 325: 0281 Envanter Numaralı Kur'ân-ı Kerim'in Sûre Başı (v.409a)

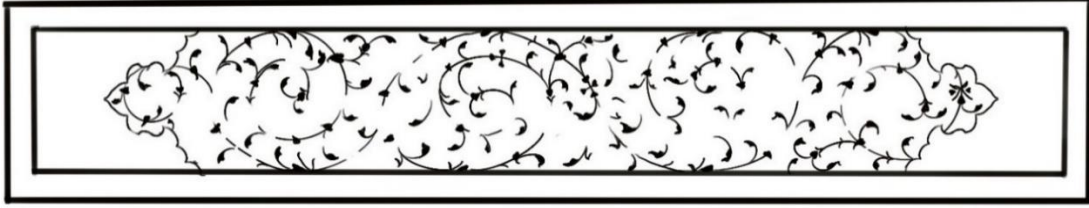

Çizim 332: Sûre Başı Deseni (v.409a)

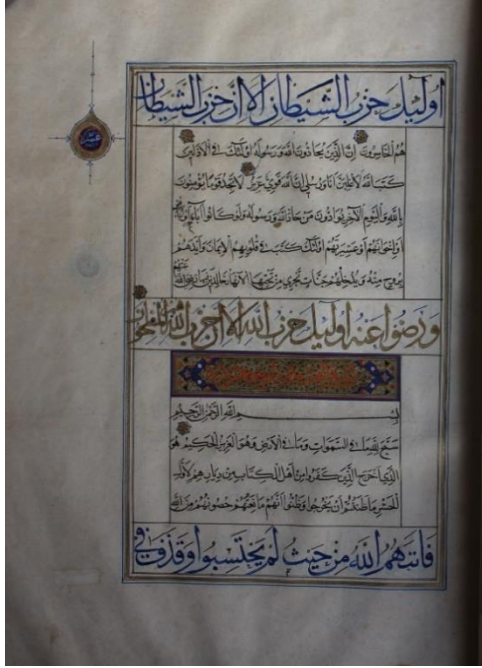

Fotoğraf 326: 0281 Envanter Numaralı Kur'ân-ı Kerim (v.411a)

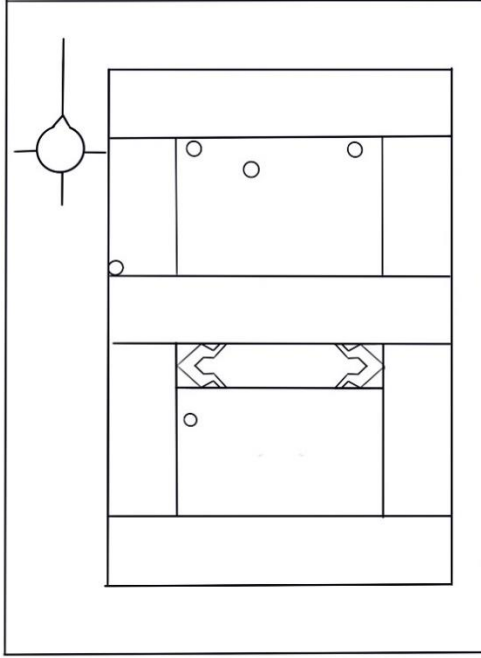

Çizim 333: Sayfa Düzeni (v.411a)

Kur'ân-ı Kerim'in v.411a'da bulunan sûre başı tezhibinde ölçü 17cmx2.5cm ebadındadır. Sûre ismi (Haşr) altın zeminli alan üzerine turuncu renkle yazılmıştır. Altın zeminli alanda görülen serbest kompozisyonlu desen, hatâyî grubu motiflerle oluşturulmuş ve siyah renkle çift tahrir tekniği uygulanmıştır. Yazılı alanın dışında kalan kısımdaki desen ½ simetrik planlıdır. Rûmi, ortabağ ve hatâyî grubu motiflerin yer aldığı tasarımda iplikler ortabağ ve rûmilerin içinden lacivert zeminli alana doğru devam etmektedir. Altın

ve turuncu renk ortabağ motifleri desende bütünlük sağlamıştır. Hatâyî grubu motifler mavi, beyaz, turuncu ve sarı renktedir. Rûmilerin zemini altın olup, üzerindeki ortabağ motiflerin zemini siyah, geriye kalan alan ise laciverttir. Tezhipli alanın etrafını çevreleyen ara suyu turuncu, yeşil ve laciverttir. Ayet sonlarında mücevher karakterli duraklar mevcuttur. Müzehhep sûre başının sol tarafında aşere gülü bulunmaktadır. Köşelerdeki bezemeler, aynı Kur'ân'ın v.237b'de yer alan sûre başı tezhibinde de görülmektedir.



Fotoğraf 327: 0281 Envanter Numaralı Kur'ân-ı Kerim'in Sûre Başı (v.411a)



Çizim 334: Sûre Başı Deseni (v.411a)

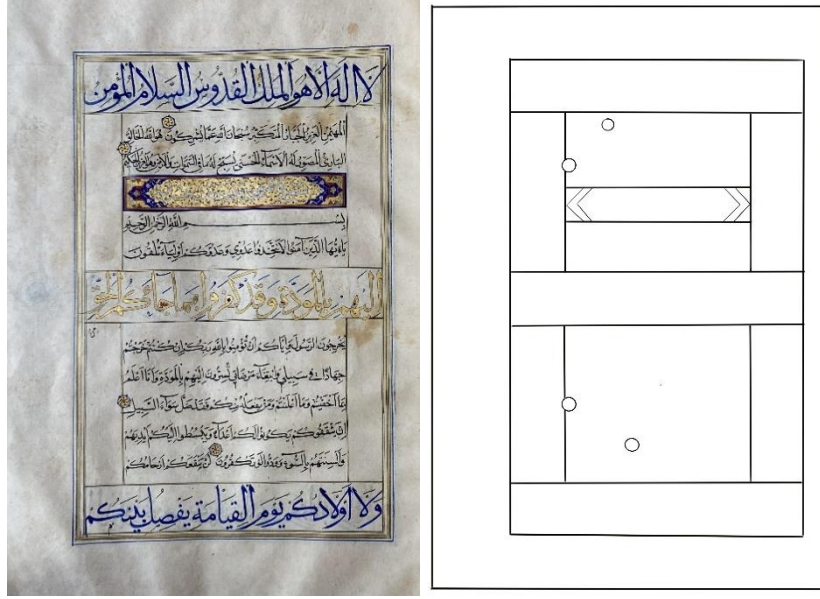

Fotoğraf 328: 0281 Envanter Numaralı Kur'ân-ı Kerim (v.413a)

Çizim 335: Sayfa Düzeni (v.413a)

Kur'ân-ı Kerim'in v.413a'da bulunan sûre başı tezhibinde ölçü 17cmx2.5cm ebadındadır. Sûre ismi (Mümtehine) altın zeminli alan üzerine üstübeçle yazılmıştır. Altın zeminli alanda görülen serbest kompozisyonlu desen, hatâyî grubu motiflerle oluşturulmuş ve siyah renkle çift tahrir tekniği uygulanmıştır. Yazılı alanın dışında kalan kısımdaki desen ½ simetrik planlıdır. Rûmi, ortabağ ve hatâyî grubu motiflerin yer aldığı tasarımda iplikler rûmilerin içinden lacivert zeminli alana doğru devam etmektedir. Hatâyî grubu motifler yeşil, beyaz, turuncu ve sarı renktedir. Rûmilerin zemini altın olup, üzerindeki ortabağ motiflerin zemini yeşil, geriye kalan alan ise laciverttir. Tezhipli alanın etrafını çevreleyen ara suyu turuncu ve laciverttir. Ayet sonlarında mücevher karakterli duraklar mevcuttur. Köşelerdeki bezemeler, aynı Kur'ân'ın v.71b'de yer alan sûre başı tezhibinde de görülmektedir.



Fotoğraf 329: 0281 Envanter Numaralı Kur'ân-ı Kerim'in Sûre Başı (v.413a)

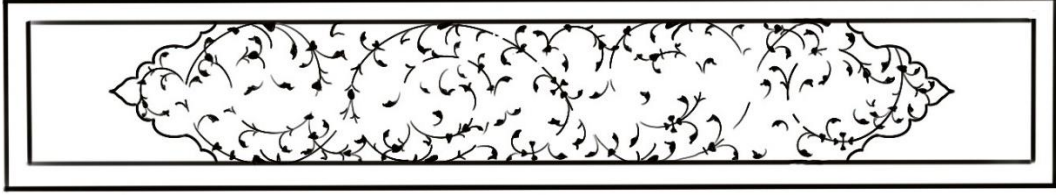

Çizim 336: Sûre Başı Deseni (v.413a)



Fotoğraf 330: 0281 Envanter Numaralı Kur'ân-ı Kerim (v.414b-v.415a)

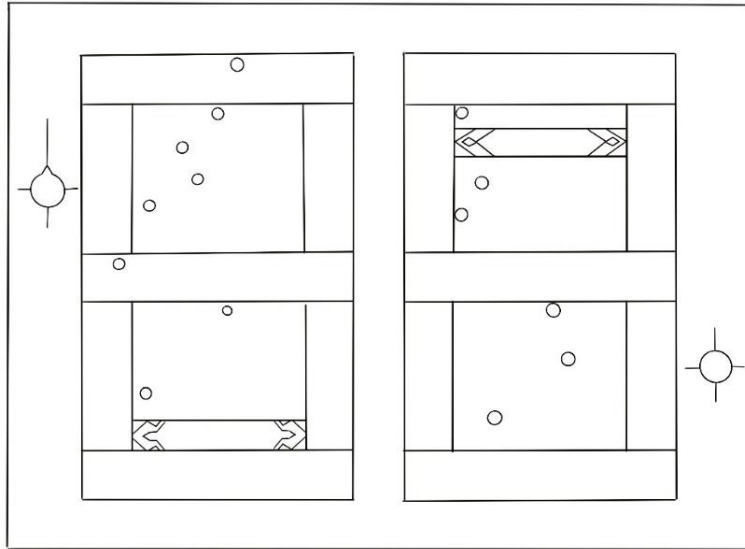

Çizim 337: Sayfa Düzeni (v.414b-v.415a)

Kur'ân-ı Kerim'in v.414b'de bulunan sûre başı tezhibinde ölçü 17cmx2.5cm ebadındadır. Sûre ismi (Saf) altın zeminli alan üzerine turuncu renkle yazılmıştır. Altın zeminli alanda görülen serbest kompozisyonlu desen, hatâyî grubu motiflerle oluşturulmuş ve siyah renkle çift tahrir tekniği uygulanmıştır. Yazılı alanın dışında kalan kısımdaki desen ½ simetrik planlıdır. Rûmi, ortabağ ve hatâyî grubu motiflerin yer aldığı tasarımda iplikler ortabağ ve rûmilerin içinden lacivert zeminli alana doğru devam etmektedir. Hatâyî grubu motifler mavi, pembe, turuncu ve sarı renktedir. Köşebentlerdeki rûmi ve ortabağ motiflerin zemini altın, ortada desen bütünlüğünü sağlayan turuncu renk kapalı form rûmi paftanın zemini siyah, geriye kalan alan ise laciverttir. Tezhipli alanın etrafını çevreleyen ara suyu yeşil ve laciverttir. Ayet sonlarında mücevher karakterli duraklar mevcuttur. Müzehhep sûre başının sağ tarafında hamse gülü bulunmaktadır. Köşelerdeki bezemeler, aynı Kur'ân'ın v.71b'de yer alan sûre başı tezhibinde de görülmektedir.



Fotoğraf 331: 0281 Envanter Numaralı Kur'ân-ı Kerim'in Sûre Başı (v.414b)

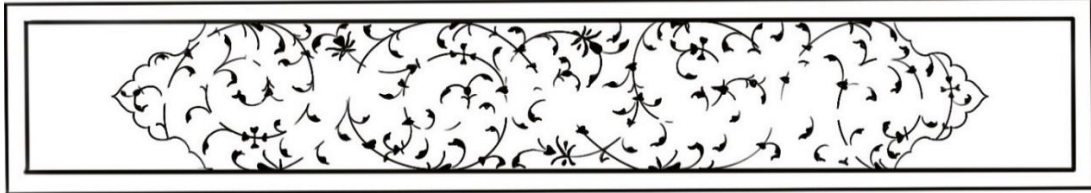

Çizim 338: Sûre Başı Deseni (v.414b)

Kur'ân-ı Kerim'in v.415a'da bulunan sûre başı tezhibinde ölçü 17cmx2.5cm ebadındadır. Sûre ismi (Cum'a) altın zeminli alan üzerine turuncu renkle yazılmıştır. Altın zeminli alanda görülen serbest kompozisyonlu desen, hatâyî grubu motiflerle oluşturulmuş ve siyah renkle çift tahrir tekniği uygulanmıştır. Yazılı alanın dışında kalan kısımdaki desen ½ simetrik planlıdır. Rûmi ve hatâyî grubu motiflerin yer aldığı tasarımda iplikler rûmilerin içinden lacivert zeminli alana doğru devam etmektedir. Hatâyî grubu motifler mavi, beyaz, turuncu ve sarı renktedir. Rûmilerin zemini altın olup, geriye kalan alan ise laciverttir. Tezhipli alanın etrafını çevreleyen ara suyu turuncu ve laciverttir. Ayet sonlarında mücevher karakterli duraklar mevcuttur. Müzehhep sûre başının sol tarafında

aşere gülü bulunmaktadır. Köşelerdeki bezemeler, aynı Kur'ân'ın v.311b'de yer alan sûre başı tezhibinde de görülmektedir.



Fotoğraf 332: 0281 Envanter Numaralı Kur'ân-ı Kerim'in Sûre Başı (v.415a)



Çizim 339: Sûre Başı Deseni (v.415a)

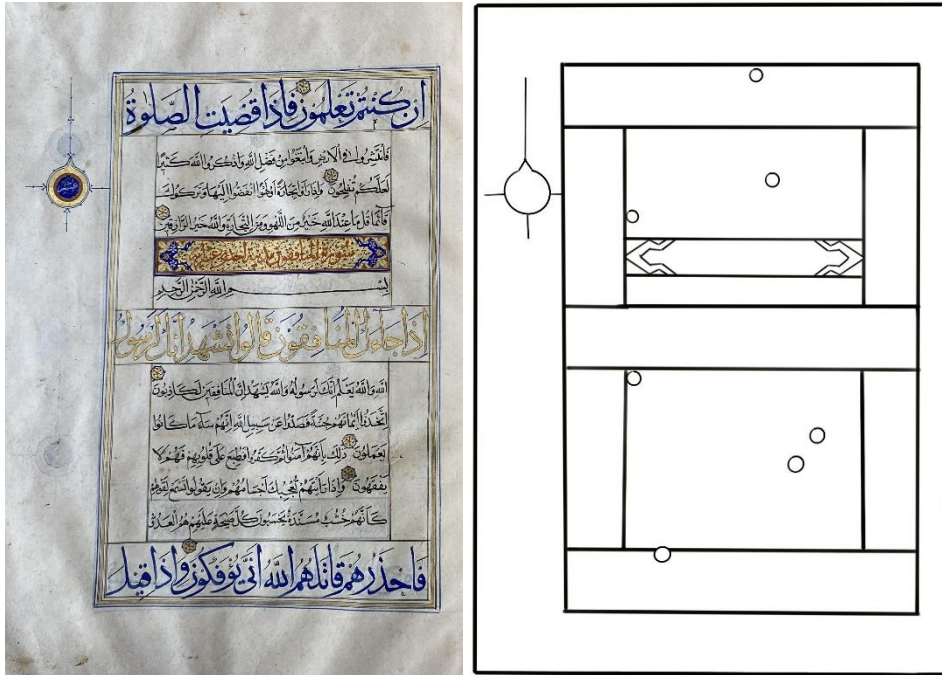

Fotoğraf 333: 0281 Envanter Numaralı Kur'ân-ı Kerim (v.416a)

Çizim 340: Sayfa Düzeni (v.416a)

Kur'ân-ı Kerim'in v.416a'da bulunan sûre başı tezhibinde ölçü 17cmx2.5cm ebadındadır. Sûre ismi (Münafikun) altın zeminli alan üzerine turuncu renkle yazılmıştır. Altın zeminli alanda görülen serbest kompozisyonlu desen, hatâyî grubu motiflerle oluşturulmuş ve siyah renkle çift tahrir tekniği uygulanmıştır. Yazılı alanın dışında kalan kısımdaki desen

½ simetrik planlıdır. Rûmi ve hatâyî grubu motiflerin yer aldığı tasarımda iplikler rûmilerin içinden lacivert zeminli alana doğru devam etmektedir. Hatâyî grubu motifler mavi, beyaz, turuncu ve sarı renktedir. Rûmilerin zemini altın, geriye kalan alan ise laciverttir. Tezhipli alanın etrafını çevreleyen ara suyu turuncu ve laciverttir. Ayet sonlarında mücevher karakterli duraklar mevcuttur. Müzehhep sûre başının sol tarafında aşere gülü bulunmaktadır. Köşelerdeki bezemeler, aynı Kur'ân'ın v.311b'de yer alan sûre başı tezhibinde de görülmektedir.



Fotoğraf 334: 0281 Envanter Numaralı Kur'ân-ı Kerim'in Sûre Başı (v.416a)

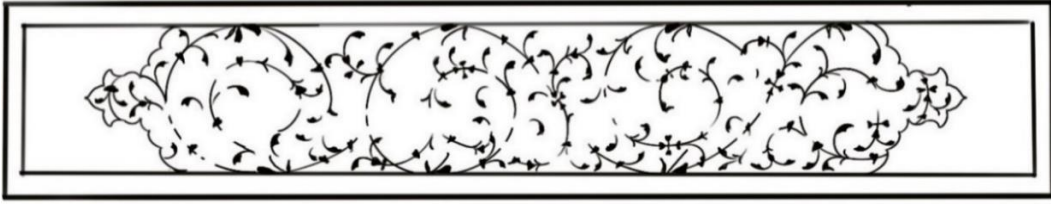

Çizim 341: Sûre Başı Deseni (v.416a)

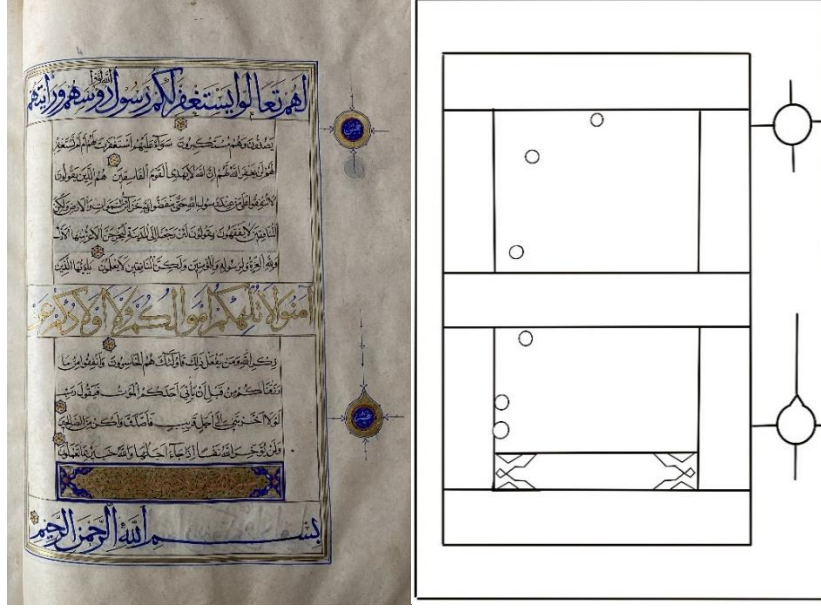

Fotoğraf 335: 0281 Envanter Numaralı Kur'ân-ı Kerim (v.417b)

Çizim 342: Sayfa Düzeni (v.417b)

Kur'ân-ı Kerim'in v.417b'de bulunan sûre başı tezhibinde ölçü 17cmx2.5cm ebadındadır. Sûre ismi (Teğâbûn) altın zeminli alan üzerine yavruağzı renkle yazılmıştır. Altın zeminli alanda görülen serbest kompozisyonlu desen, hatâyî grubu motiflerle oluşturulmuş ve siyah renkle çift tahrir tekniği uygulanmıştır. Yazılı alanın dışında kalan kısımdaki desen ½ simetrik planlıdır. Rûmi, ortabağ ve hatâyî grubu motiflerin yer aldığı tasarımda iplikler ortabağ ve rûmilerin içinden lacivert zeminli alana doğru devam etmektedir. Hatâyî grubu motifler mavi, beyaz, turuncu ve sarı renktedir. Rûmilerin zemini altın, turuncu renk ortabağın zemini yeşil, geriye kalan alan ise laciverttir. Tezhipli alanın etrafını çevreleyen ara suyu altın ve laciverttir. Ayet sonlarında mücevher karakterli duraklar mevcuttur. Müzehhep sûre başının sağ tarafında hamse ve aşere gülleri bulunmaktadır. Köşelerdeki bezemeler, aynı Kur'ân'ın v.202b'de yer alan sûre başı tezhibinde de görülmektedir.



Fotoğraf 336: 0281 Envanter Numaralı Kur'ân-ı Kerim'in Sûre Başı (v.417b)

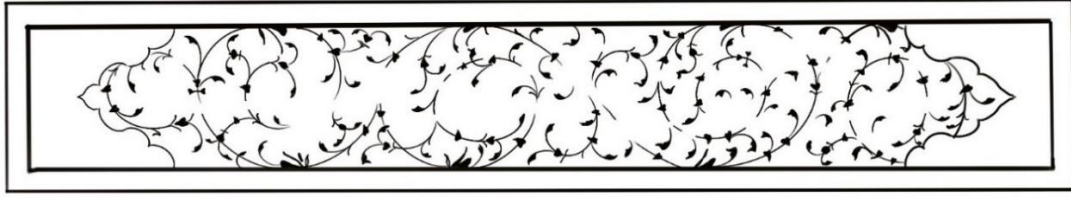

Çizim 343: Sûre Başı Deseni (v.417b)

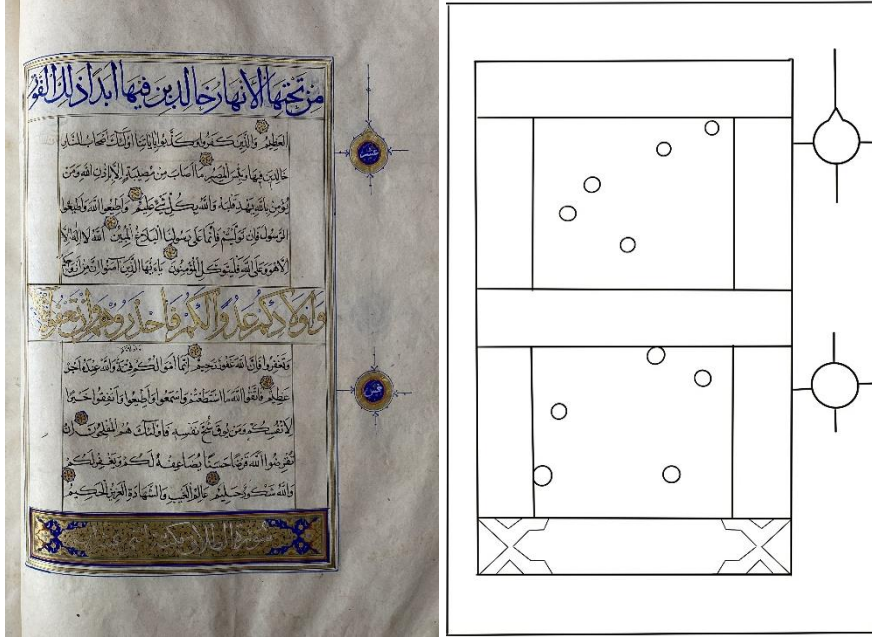

Fotoğraf 337: 0281 Envanter Numaralı Kur'ân-ı Kerim (v.419b)

Çizim 344: Sayfa Düzeni (v.419b)

Kur'ân-ı Kerim'in v.419b'de bulunan sûre başı tezhibinde ölçü 17cmx2.5cm ebadındadır. Sûre ismi (Talak) altın zeminli alan üzerine üstübeçle yazılmıştır. Altın zeminli alanda görülen serbest kompozisyonlu desen, hatâyî grubu motiflerle oluşturulmuş ve siyah renkle çift tahrir tekniği uygulanmıştır. Yazılı alanın dışında kalan kısımdaki desen ½ simetrik planlıdır. Rûmi, ortabağ ve hatâyî grubu motiflerin yer aldığı tasarımda iplikler ortabağ ve rûmilerin içinden lacivert zeminli alana doğru devam etmektedir. Hatâyî grubu motifler pembe, turuncu ve sarı renktedir. Rûmi ve ortabağ motiflerinin zemini altın, geriye kalan alan ise laciverttir. Tezhipli alanın etrafını çevreleyen ara suyu altın, turuncu, yeşil ve laciverttir. Ayet sonlarında mücevher karakterli duraklar mevcuttur. Müzehhep sûre başının sağ tarafında aşere ve hamse gülü bulunmaktadır. Köşelerdeki bezemeler, aynı Kur'ân'ın v.311b'de yer alan sûre başı tezhibinde de görülmektedir.



Fotoğraf 338: 0281 Envanter Numaralı Kur'ân-ı Kerim'in Sûre Başı (v.419b)

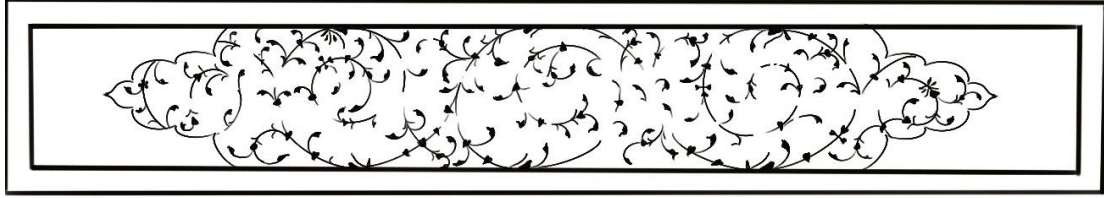

Çizim 345: Sûre Başı Deseni (v.419b)

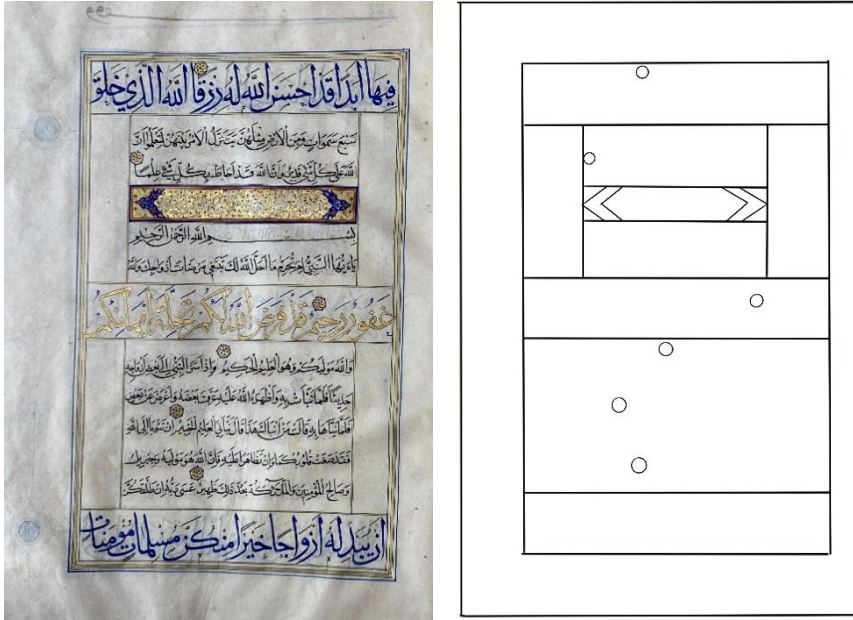

Fotoğraf 339: 0281 Envanter Numaralı Kur'ân-ı Kerim (v.420a)

Çizim 346: Sayfa Düzeni (v.420a)

Kur'ân-ı Kerim'in v.420a'da bulunan sûre başı tezhibinde ölçü 17cmx2.5cm ebadındadır. Sûre ismi (Tahrim) altın zeminli alan üzerine turuncu renkle yazılmıştır. Altın zeminli alanda görülen serbest kompozisyonlu desen, hatâyî grubu motiflerle oluşturulmuş ve siyah renkle çift tahrir tekniği uygulanmıştır. Yazılı alanın dışında kalan kısımdaki desen ½ simetrik planlıdır. Rûmi, ortabağ ve hatâyî grubu motiflerin yer aldığı tasarımda iplikler ortabağ ve rûmilerin içinden lacivert zeminli alana doğru devam etmektedir. Hatâyî grubu motifler pembe, turuncu ve sarı renktedir. Köşebentlerdeki rûmilerin zemini altın, geriye kalan alan ise laciverttir. Lacivert zemin üzerinde desen bütünlüğünü

sağlayan uçuk mavi renk kapalı form ortabağ motifi vardır. Tezhipli alanın etrafını çevreleyen ara suyu turuncu ve laciverttir. Ayet sonlarında mücevher karakterli duraklar mevcuttur. Köşelerdeki bezemeler, aynı Kur'ân'ın v.388a'da yer alan sûre başı tezhibinde de görülmektedir.



Fotoğraf 340: 0281 Envanter Numaralı Kur'ân-ı Kerim'in Sûre Başı (v.420a)

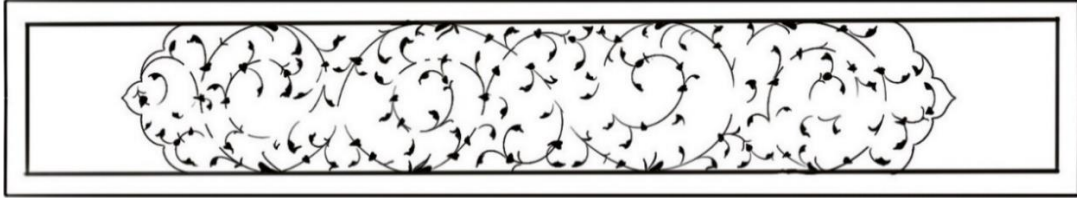

Çizim 347: Sûre Başı Deseni (v.420a)

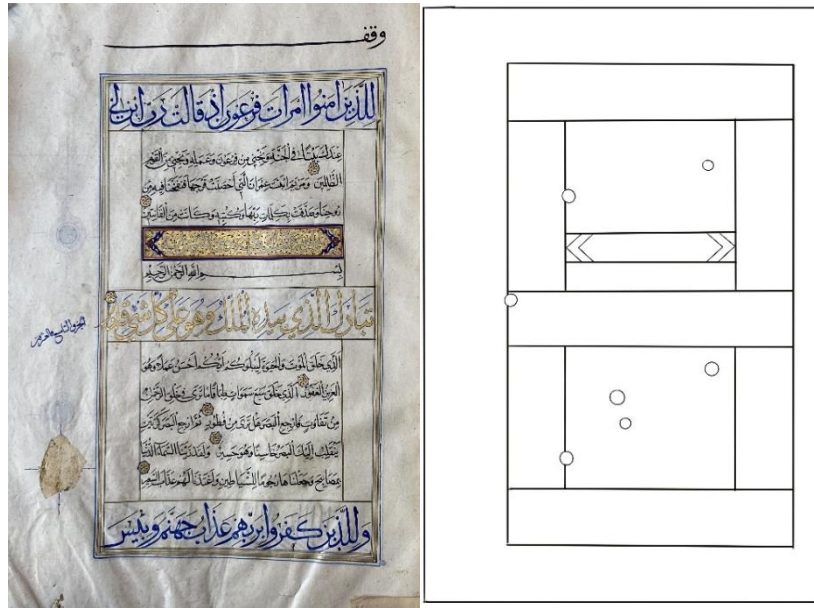

Fotoğraf 341: 0281 Envanter Numaralı Kur'ân-ı Kerim (v.425a)

Çizim 348: Sayfa Düzeni (v.425a)

Kur'ân-ı Kerim'in v.425a'da bulunan sûre başı tezhibinde ölçü 17cmx2.5cm ebadındadır. Sûre ismi (Mülk) altın zeminli alan üzerine turuncu renkle yazılmıştır. Altın zeminli alandaki serbest kompozisyonlu desen, hatâyî grubu motiflerle oluşturulmuş ve siyah

renkle çift tahrir tekniđi uygulanmıřtır. Yazılı alanın dıřında kalan kısımdaki desen ½ simetrik planlıdır. Rûmi, ortabađ ve hatâyî grubu motiflerin yer aldıđı tasarımda iplikler ortabađ ve rûmilerin içinden lacivert zeminli alana dođru devam etmektedir. Hatâyî grubu motifler pembe, yeřil ve sarı renktedir. Köřebentlerdeki rûmi ve ortabađ motiflerin zemini altın, ortada desen bütünlüđünü sađlayan turuncu renk kapalı form rûmi paftanın zemini siyah, geriye kalan alan ise laciverttir. Tezhipli alanın etrafını çevreleyen ara suyu turuncu ve laciverttir. Ayet sonlarında mücevher karakterli duraklar mevcuttur. Müzehhep sûre başının sol tarafındaki gül silinmiřtir. Köřelerdeki bezemeler, aynı Kur'ân'ın v.237b'de yer alan sûre başı tezhibinde de görölmektedir.



Fotođraf 342: 0281 Envanter Numaralı Kur'ân-ı Kerim'in Sûre Bařı (v.425a)

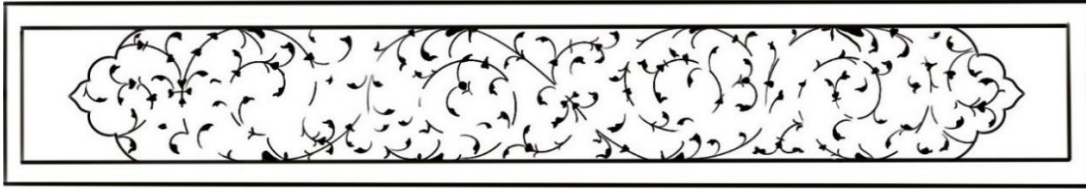

Çizim 349: Sûre Bařı Deseni (v.425a)

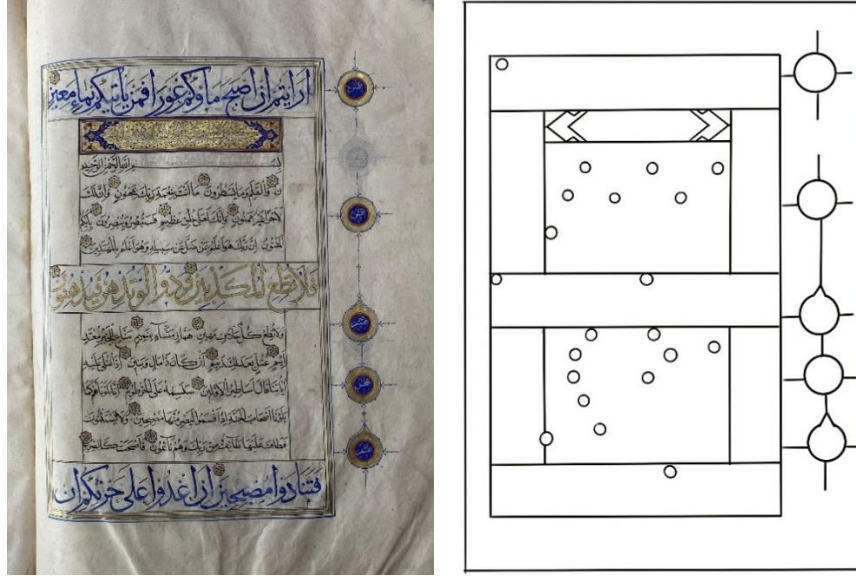

Fotoğraf 343: 0281 Envanter Numaralı Kur'ân-ı Kerim (v.428b)

Çizim 350: Sayfa Düzeni (v.428b)

Kur'ân-ı Kerim'in v.428b'de bulunan sûre başı tezhibinde ölçü 17cmx2.5cm ebadındadır. Sûre ismi (Kalem) altın zeminli alan üzerine turuncu renkle yazılmıştır. Altın zeminli alandaki serbest kompozisyonlu desen, hatâyî grubu motiflerle oluşturulmuş ve siyah renkle çift tahrir tekniği uygulanmıştır. Yazılı alanın dışında kalan kısımdaki desen ½ simetrik planlıdır. Rûmi, ortabağ ve hatâyî grubu motiflerin yer aldığı tasarımda iplikler ortabağ ve rûmilerin içinden lacivert zeminli alana doğru devam etmektedir. Hatâyî grubu motifler mavi, pembe, turuncu ve sarı renktedir. Rûmilerin zemini altın, turuncu renk ortabağ motiflerin zemini siyah, geriye kalan alan ise laciverttir. Tezhipli alanın etrafını çevreleyen ara suyu turuncu ve laciverttir. Ayet sonlarında mücevher karakterli duraklar mevcuttur. Müzehhep sûre başının sağ tarafında hamse ve aşere gülü bulunmaktadır. Köşelerdeki bezemeler, aynı Kur'ân'ın v.71b'de yer alan sûre başı tezhibinde de görülmektedir.



Fotoğraf 344: 0281 Envanter Numaralı Kur'ân-ı Kerim'in Sûre Başı (v.428b)

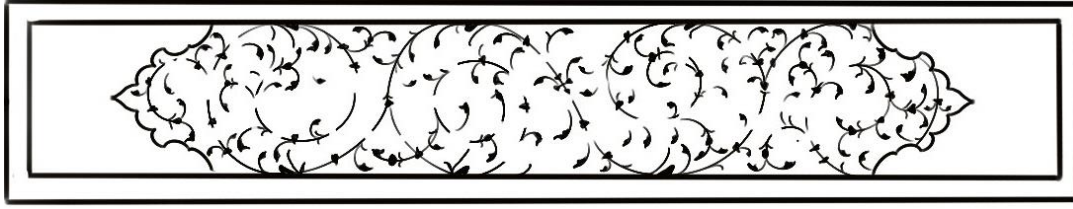

Çizim 351: Sûre Başı Deseni (v.428b)

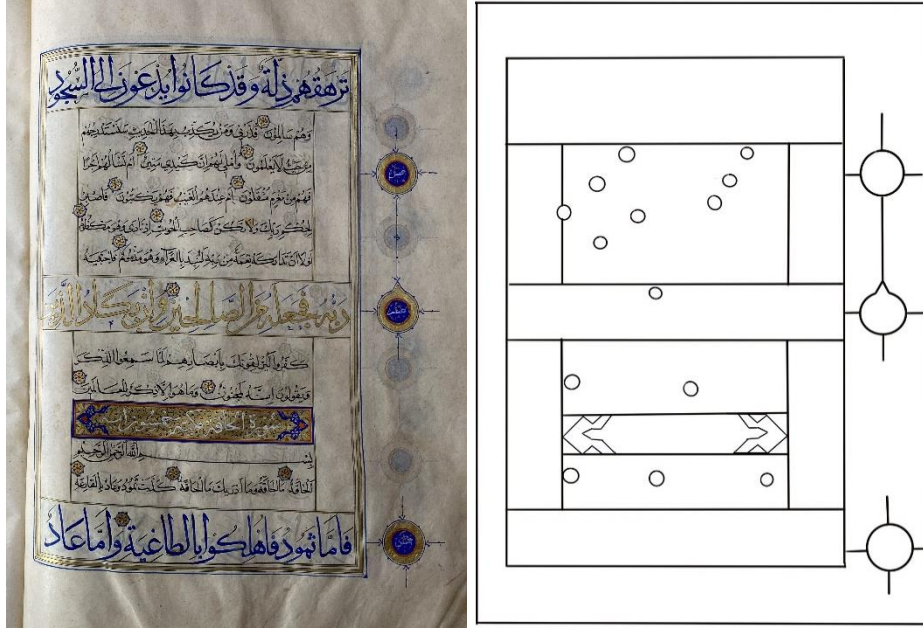

Fotoğraf 345: 0281 Envanter Numaralı Kur'ân-ı Kerim (v.431b)

Çizim 352: Sayfa Düzeni (v.431b)

Kur'ân-ı Kerim'in v.431b'de bulunan sûre başı tezhibinde ölçü 17cmx2.5cm ebadındadır. Sûre ismi (Hakka) altın zeminli alan üzerine üstübeçle yazılmıştır. Altın zeminli alandaki serbest kompozisyonlu desen, hatâyî grubu motiflerle oluşturulmuş ve siyah renkle çift tahrir tekniği uygulanmıştır. Yazılı alanın dışında kalan kısımdaki desen ½ simetrik planlıdır. Rûmi ve hatâyî grubu motiflerin yer aldığı tasarımda iplikler rûmilerin içinden lacivert zeminli alana doğru devam etmektedir. Hatâyî grubu motifler mavi, pembe, turuncu ve sarı renktedir. Rûmilerin zemini altın, geriye kalan alan ise laciverttir. Tezhipli alanın etrafını çevreleyen ara suyu turuncu ve laciverttir. Ayet sonlarında mücevher karakterli duraklar mevcuttur. Müzehhep sûre başının sağ tarafında hamse ve aşere gülü bulunmaktadır. Köşelerdeki bezemeler, aynı Kur'ân'ın v.311b'de yer alan sûre başı tezhibinde de görülmektedir.



Fotoğraf 346: 0281 Envanter Numaralı Kur'ân-ı Kerim'in Sûre Başı (v.431b)

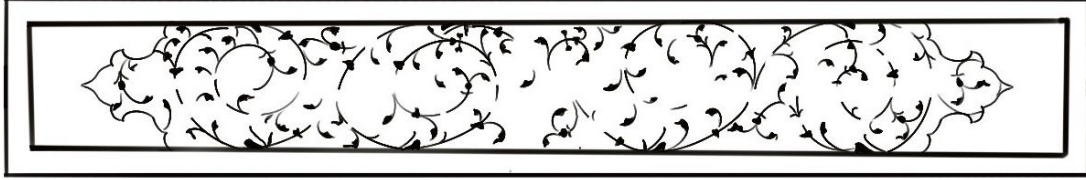

Çizim 353: Sûre Başı Deseni (v.431b)

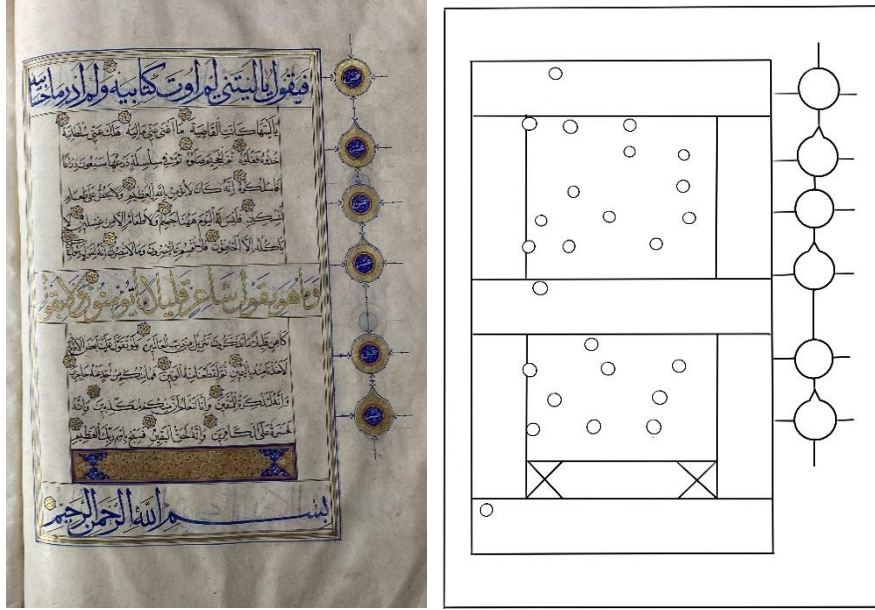

Fotoğraf 347: 0281 Envanter Numaralı Kur'ân-ı Kerim (v.435b)

Çizim 354: Sayfa Düzeni (v.435b)

Kur'ân-ı Kerim'in v.435b'de bulunan sûre başı tezhibinde ölçü 17cmx2.5cm ebadındadır. Sûre ismi (Me'aric) altın zeminli alan üzerine yavruağzı renkle yazılmıştır. Altın zeminli alandaki serbest kompozisyonlu desen, hatâyî grubu motiflerle oluşturulmuş ve siyah renkle çift tahrir tekniği uygulanmıştır. Yazılı alanın dışında kalan kısımdaki desen ½ simetrik planlıdır. Rûmi, ortabağ ve hatâyî grubu motiflerin yer aldığı tasarımda iplikler ortabağ ve rûmilerin içinden lacivert zeminli alana doğru devam etmektedir. Hatâyî grubu motifler mavi, beyaz, turuncu ve sarı renktedir. Rûmilerin zemini altın, geriye kalan alan ise laciverttir. Tezhipli alanın etrafını çevreleyen ara suyu turuncu ve laciverttir. Ayet

sonlarında mücevher karakterli duraklar mevcuttur. Müzehhep sûre başının sağ tarafında hamse ve aşere gülleri bulunmaktadır. Köşelerdeki bezemeler, aynı Kur'ân'ın v.57a'da yer alan sûre başı tezhibinde de görülmektedir.



Fotoğraf 348: 0281 Envanter Numaralı Kur'ân-ı Kerim'in Sûre Başı (v.435b)

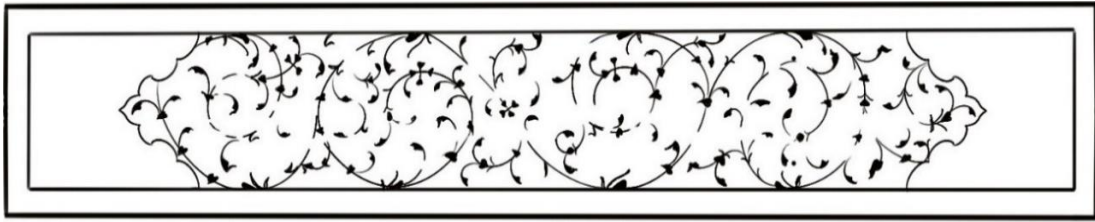

Çizim 355: Sûre Başı Deseni (v.435b)

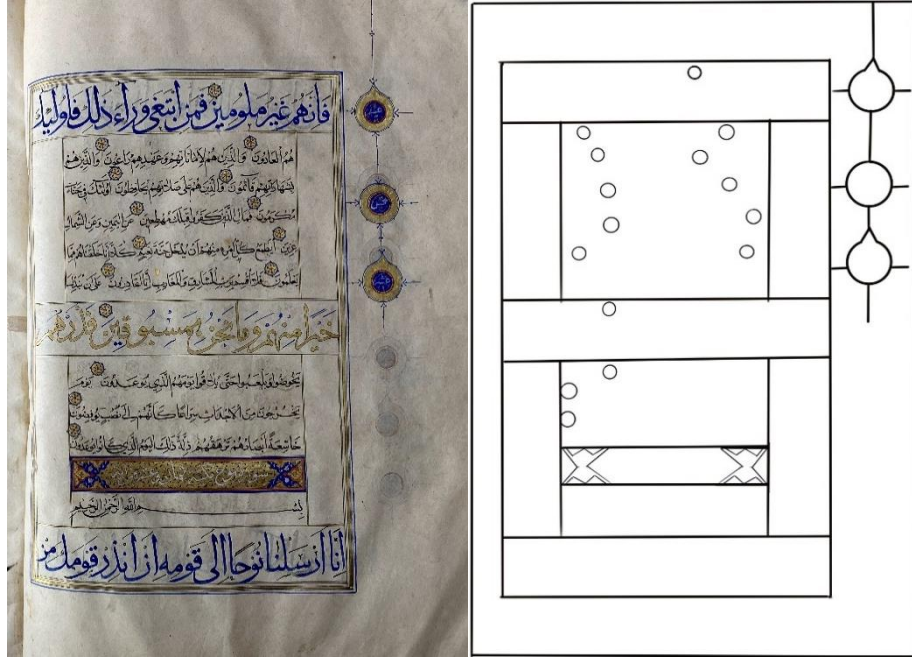

Fotoğraf 349: 0281 Envanter Numaralı Kur'ân-ı Kerim (v.438b)

Çizim 356: Sayfa Düzeni (v.438b)

Kur'ân-ı Kerim'in v.438b'de bulunan sûre başı tezhibinde ölçü 17cmx2.5cm ebadındadır. Sûre ismi (Nûh) altın zeminli alan üzerine üstübeçle yazılmıştır. Altın zeminli alandaki

serbest kompozisyonlu desen, hatâyî grubu motiflerle oluşturulmuş ve siyah renkle çift tahrir tekniği uygulanmıştır. Yazılı alanın dışında kalan kısımdaki desen ½ simetrik planlıdır. Rûmi, ortabağ ve hatâyî grubu motiflerin yer aldığı tasarımda iplikler ortabağ ve rûmilerin içinden lacivert zeminli alana doğru devam etmektedir. Hatâyî grubu motifler yeşil, pembe, turuncu ve sarı renktedir. Rûmilerin zemini altın, ortabağın zemini yeşil, geriye kalan alan ise laciverttir. Tezhipli alanın etrafını çevreleyen ara suyu turuncu ve laciverttir. Ayet sonlarında mücevher karakterli duraklar mevcuttur. Müzehhep sûre başının sağ tarafında hamse ve aşere gülleri bulunmaktadır. Köşelerdeki bezemeler, aynı Kur'ân'ın v.221b'de yer alan sûre başı tezhibinde de görülmektedir.



Fotoğraf 350: 0281 Envanter Numaralı Kur'ân-ı Kerim'in Sûre Baş (v.438b)

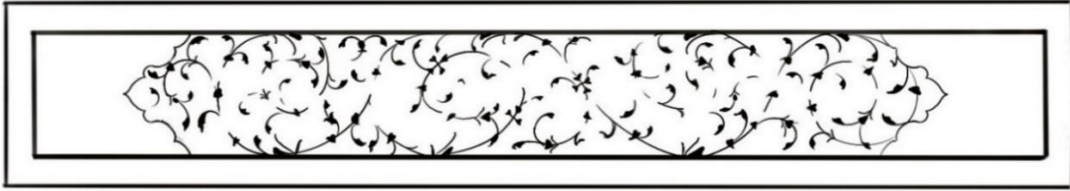

Çizim 357: Sûre Baş Deseni (v.438b)

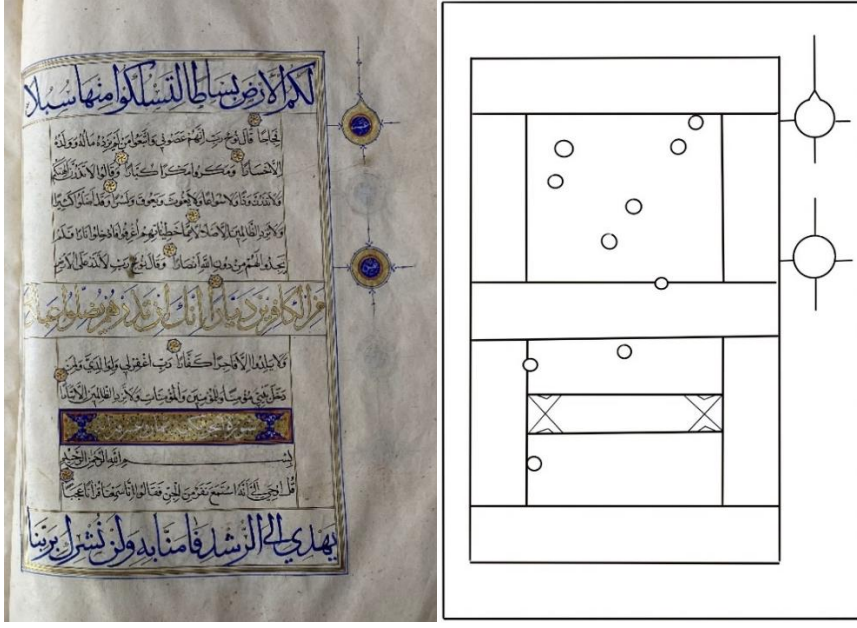

Fotoğraf 351: 0281 Envanter Numaralı Kur'ân-ı Kerim (v.440b)

Çizim 358: Sayfa Düzeni (v.440b)

Kur'ân-ı Kerim'in v.440b'de bulunan sûre başı tezhibinde ölçü 17cmx2.5cm ebadındadır. Sûre ismi (Cin) altın zeminli alan üzerine turuncu renkle yazılmıştır. Altın zeminli alandaki serbest kompozisyonlu desen, hatâyî grubu motiflerle oluşturulmuş ve siyah renkle çift tahrir tekniği uygulanmıştır. Yazılı alanın dışında kalan kısımdaki desen ½ simetrik planlıdır. Rûmi, ortabağ ve hatâyî grubu motiflerin yer aldığı tasarımda iplikler ortabağ ve rûmilerin içinden lacivert zeminli alana doğru devam etmektedir. Hatâyî grubu motifler pembe, turuncu ve sarı renktedir. Rûmilerin zemini altın, geriye kalan alan ise laciverttir. Lacivert zemin üzerindeki turuncu renk ortabağ motifleri desende bütünlük sağlamıştır. Tezhipli alanın etrafını çevreleyen ara suyu turuncu ve laciverttir. Ayet sonlarında mücevher karakterli duraklar mevcuttur. Müzehhep sûre başının sağ tarafında hamse ve aşere gülü bulunmaktadır. Köşelerdeki bezemeler, aynı Kur'ân'ın v.57a'da yer alan sûre başı tezhibinde de görülmektedir.



Fotoğraf 352: 0281 Envanter Numaralı Kur'ân-ı Kerim'in Sûre Başı (v.440b)

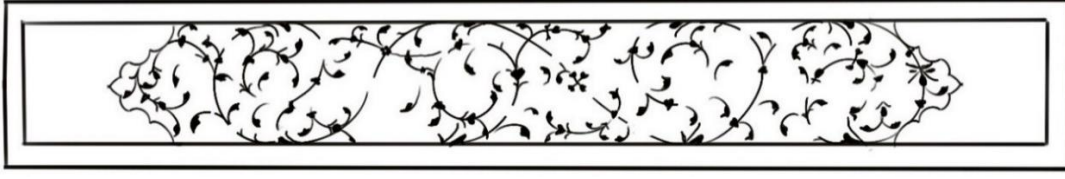

Çizim 359: Sûre Başı Deseni (v.440b)

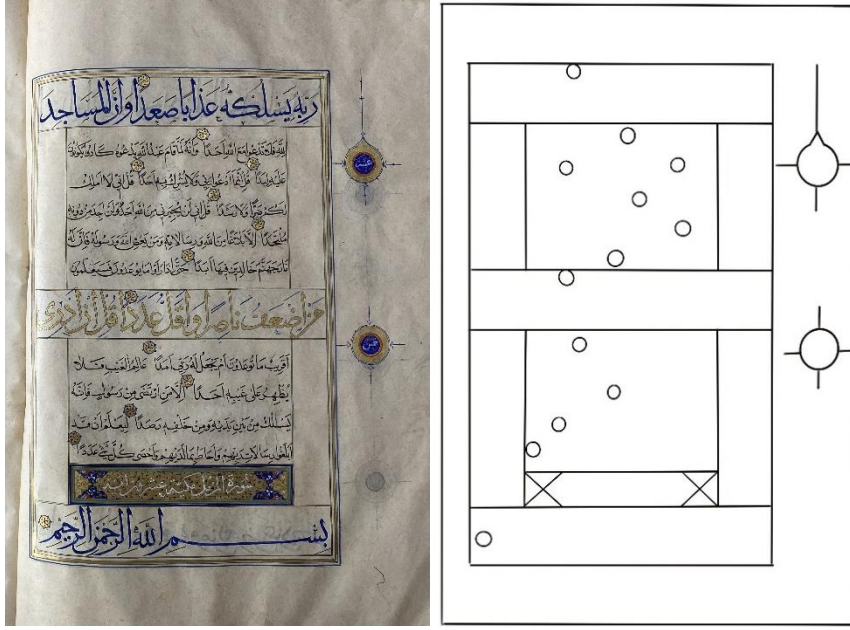

Fotoğraf 353: 0281 Envanter Numaralı Kur'ân-ı Kerim (v.442a)

Çizim 360: Sayfa Düzeni (v.442a)

Kur'ân-ı Kerim'in v.442a'da bulunan sûre başı tezhibinde ölçü 17cmx2.5cm ebadındadır. Sûre ismi (Müzemmil) altın zeminli alan üzerine üstübeçle yazılmıştır. Altın zeminli alandaki serbest kompozisyonlu desen, hatâyî grubu motiflerle oluşturulmuş ve siyah renkle çift tahrir tekniği uygulanmıştır. Yazılı alanın dışında kalan kısımdaki desen ½ simetrik planlıdır. Rûmi, ortabağ ve hatâyî grubu motiflerin yer aldığı tasarımda iplikler ortabağ ve rûmilerin içinden lacivert zeminli alana doğru devam etmektedir. Hatâyî grubu motifler pembe, turuncu ve sarı renktedir. Rûmilerin zemini altın, geriye kalan alan ise laciverttir. Lacivert zemin üzerindeki turuncu renk ortabağ motifleri desende bütünlük sağlamıştır. Tezhipli alanın etrafını çevreleyen ara suyu yeşil ve laciverttir. Ayet sonlarında mücevher karakterli duraklar mevcuttur. Müzehhep sûre başının sağ tarafında hamse ve aşere gülü bulunmaktadır. Köşelerdeki bezemeler, aynı Kur'ân'ın v.57a'da yer alan sûre başı tezhibinde de görülmektedir.



Fotoğraf 354: 0281 Envanter Numaralı Kur'ân-ı Kerim'in Sûre Başı (v.442a)

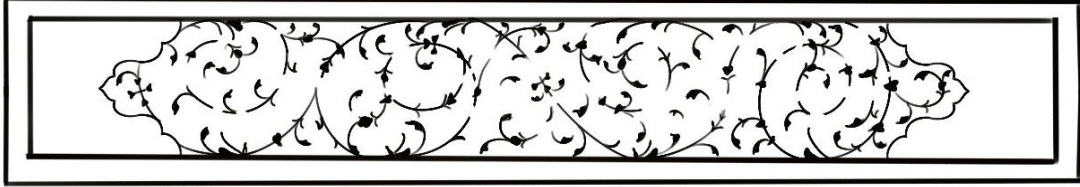

Çizim 361: Sûre Başı Deseni (v.442a)

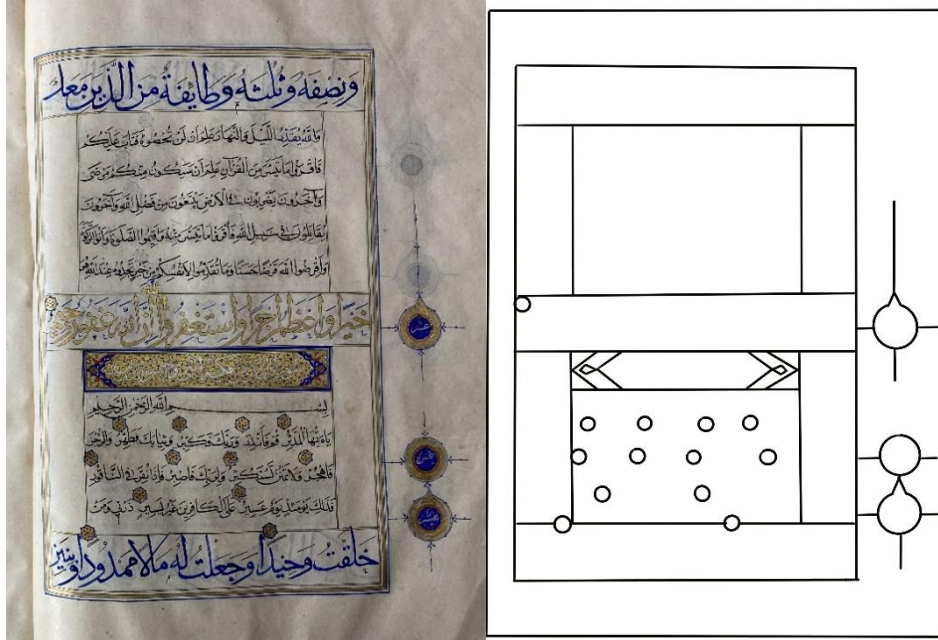

Fotoğraf 355: 0281 Envanter Numaralı Kur'ân-ı Kerim (v.445b)

Çizim 362: Sayfa Düzeni (v.445b)

Kur'ân-ı Kerim'in v.445b'de bulunan sûre başı tezhibinde ölçü 17cmx2.5cm ebadındadır. Sûre ismi (Müderris) altın zeminli alan üzerine üstübeçe yazılmıştır. Altın zeminli alandaki serbest kompozisyonlu desen, hatâyî grubu motiflerle oluşturulmuş ve siyah renkle çift tahrir tekniği uygulanmıştır. Yazılı alanın dışında kalan kısımdaki desen ½ simetrik planlıdır. Rûmi, ortabağ ve hatâyî grubu motiflerin yer aldığı tasarımda iplikler ortabağ ve rûmilerin içinden lacivert zeminli alana doğru devam etmektedir. Hatâyî grubu motifler pembe, turuncu ve sarı renktedir. Rûmilerin zemini altın, geriye kalan alan ise

laciverttir. Lacivert zemin üzerindeki ortabağ motifi desende bütünlük sağlamıştır. Tezhipli alanın etrafını çevreleyen ara suyu yeşil ve laciverttir. Ayet sonlarında mücevher karakterli duraklar mevcuttur. Müzehhep sûre başının sağ tarafında hamse ve aşere gülleri bulunmaktadır. Köşelerdeki bezemeler, aynı Kur'ân'ın v.237b'de yer alan sûre başı tezhibinde de görülmektedir.



Fotoğraf 356: 0281 Envanter Numaralı Kur'ân-ı Kerim'in Sûre Başı (v.445b)

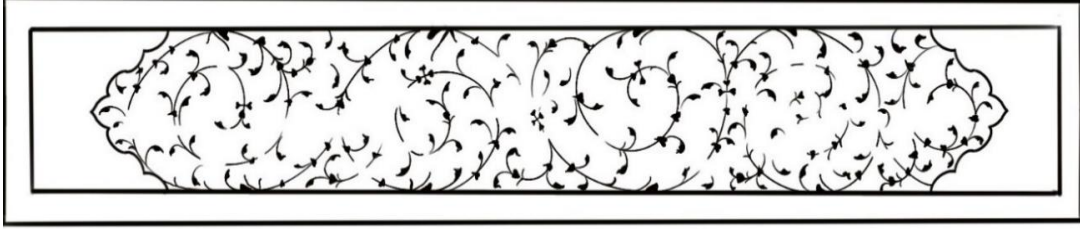

Çizim 363: Sûre Başı Deseni (v.445b)

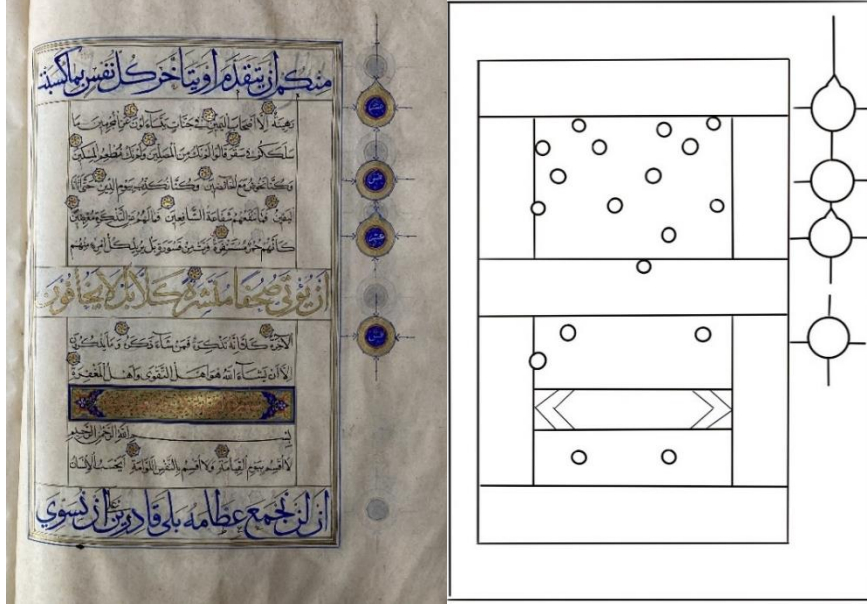

Fotoğraf 357: 0281 Envanter Numaralı Kur'ân-ı Kerim (v.446b)

Çizim 364: Sayfa Düzeni (v.446b)

Kur'ân-ı Kerim'in v.446b'de bulunan sûre başı tezhibinde ölçü 17cmx2.5cm ebadındadır. Sûre ismi (Kıyâme) altın zeminli alan üzerine yavruağzı renkle yazılmıştır. Altın zeminli alandaki serbest kompozisyonlu desen, hatâyî grubu motiflerle oluşturulmuş ve siyah renkle çift tahrir tekniği uygulanmıştır. Yazılı alanın dışında kalan kısımdaki desen ½ simetrik planlıdır. Rûmi, ortabağ ve hatâyî grubu motiflerin yer aldığı tasarımda iplikler ortabağ ve rûmilerin içinden lacivert zeminli alana doğru devam etmektedir. Hatâyî grubu motifler mavi, pembe, turuncu ve sarı renktedir. Rûmilerin zemini altın, geriye kalan alan ise laciverttir. Lacivert zemin üzerindeki kapalı form ortabağ motifi desende bütünlük sağlamıştır. Tezhipli alanın etrafını çevreleyen ara suyu yeşil ve laciverttir. Ayet sonlarında mücevher karakterli duraklar mevcuttur. Müzehhep sûre başının sağ tarafında hamse ve aşere gülleri bulunmaktadır. Köşelerdeki bezemeler, aynı Kur'ân'ın v.388a'da yer alan sûre başı tezhibinde de görülmektedir.

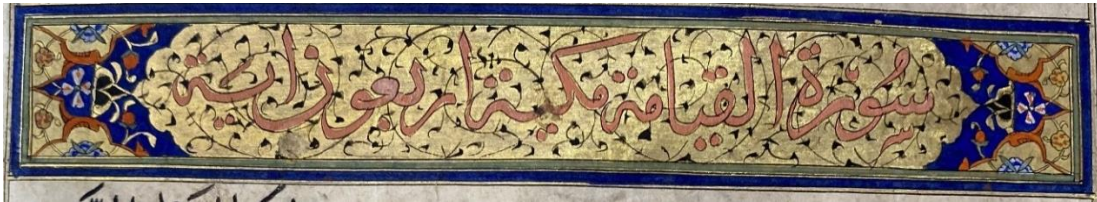

Fotoğraf 358: 0281 Envanter Numaralı Kur'ân-ı Kerim'in Sûre Başı (v.446b)

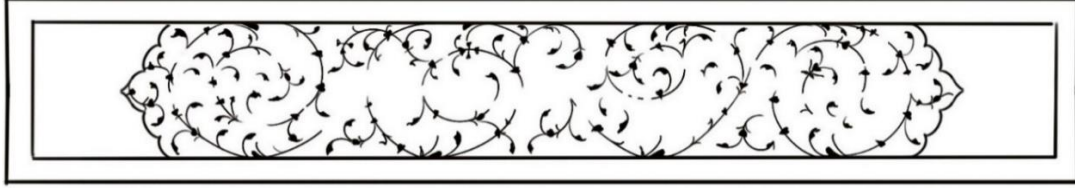

Çizim 365: Sûre Başı Deseni (v.446b)

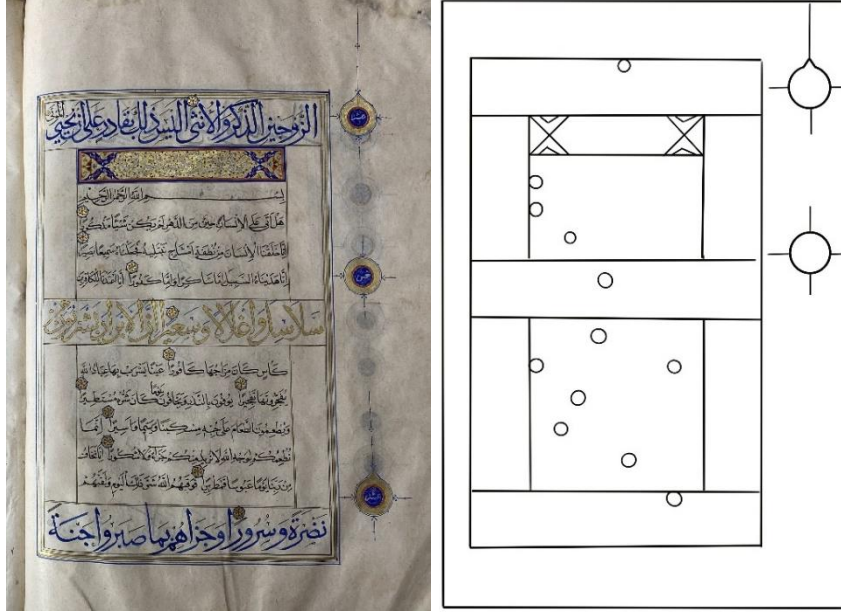

Fotoğraf 359: 0281 Envanter Numaralı Kur'ân-ı Kerim (v.448b)

Çizim 366: Sayfa Düzeni (v.448b)

Kur'ân-ı Kerim'in v.448b'de bulunan sûre başı tezhibinde ölçü 17cmx2.5cm ebadındadır. Sûre ismi (İnsân) altın zeminli alan üzerine üstübeçle yazılmıştır. Altın zeminli alandaki serbest kompozisyonlu desen, hatâyî grubu motiflerle oluşturulmuş ve siyah renkle çift tahrir tekniği uygulanmıştır. Yazılı alanın dışında kalan kısımdaki desen ½ simetrik planlıdır. Rûmi, ortabağ ve hatâyî grubu motiflerin yer aldığı tasarımda iplikler ortabağ ve rûmilerin içinden lacivert zeminli alana doğru devam etmektedir. Hatâyî grubu motifler yeşil, pembe, turuncu ve sarı renktedir. Rûmilerin zemini altın, geriye kalan alan ise laciverttir. Altın zemin üzerindeki turuncu renk ortabağ motiflerin zemini siyahtır. Tezhipli alanın etrafını çevreleyen ara suyu turuncu ve laciverttir. Ayet sonlarında mücevher karakterli duraklar mevcuttur. Müzehhep sûre başının sağ tarafında hamse ve aşere gülleri bulunmaktadır. Köşelerdeki bezemeler, aynı Kur'ân'ın v.161b'de yer alan sûre başı tezhibinde de görülmektedir.



Fotoğraf 360: 0281 Envanter Numaralı Kur'ân-ı Kerim'in Sûre Başı (v.448b)

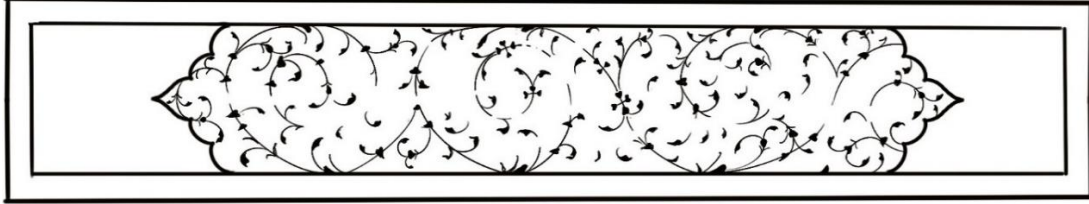

Çizim 367: Sûre Başı Deseni (v.448b)

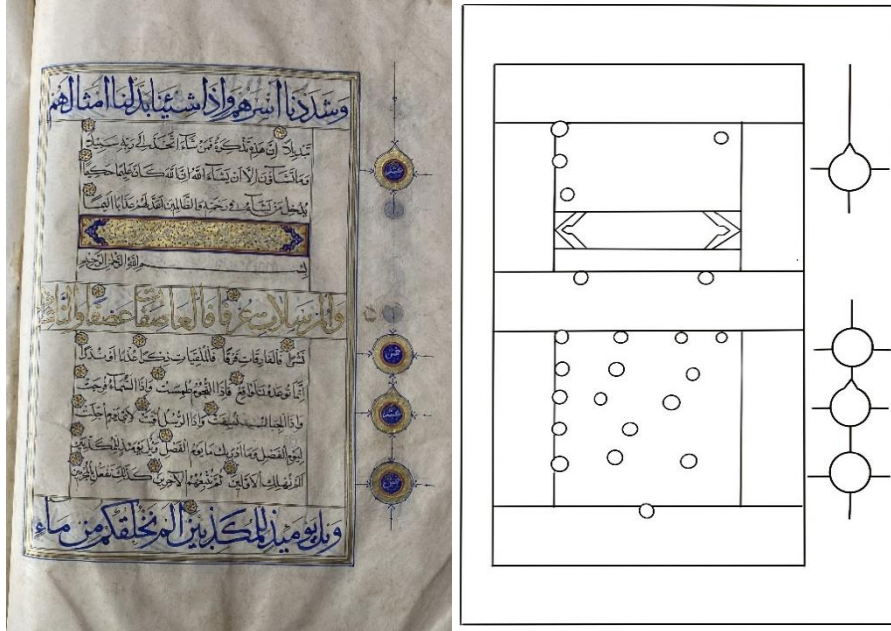

Fotoğraf 361: 0281 Envanter Numaralı Kur'ân-ı Kerim (v.451b)

Çizim 368: Sayfa Düzeni (v.451b)

Kur'ân-ı Kerim'in v.451b'de bulunan sûre başı tezhibinde ölçü 17cmx2.5cm ebadındadır. Sûre ismi (Mürselât) altın zeminli alan üzerine üstübeçle yazılmıştır. Altın zeminli alandaki serbest kompozisyonlu desen, hatâyî grubu motiflerle oluşturulmuş ve siyah renkle çift tahrir tekniği uygulanmıştır. Yazılı alanın dışında kalan kısımdaki desen ½ simetrik planlıdır. Rûmi ve hatâyî grubu motiflerin yer aldığı tasarımda iplikler rûmilerin içinden lacivert zeminli alana doğru devam etmektedir. Hatâyî grubu motifler mavi, pembe, turuncu ve sarı renktedir. Rûmilerin zemini altın, geriye kalan alan ise laciverttir.

Tezhipli alanın etrafını çevreleyen ara suyu turuncu ve laciverttir. Ayet sonlarında mücevher karakterli duraklar mevcuttur. Müzehhep sûre başının sağ tarafında hamse ve aşere gülleri bulunmaktadır. Köşelerdeki bezemeler, aynı Kur'ân'ın v.237b'de yer alan sûre başı tezhibinde de görülmektedir.



Fotoğraf 362: 0281 Envanter Numaralı Kur'ân-ı Kerim'in Sûre Başı (v.451b)

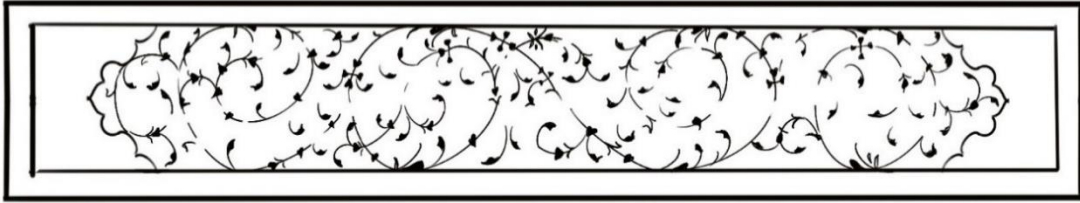

Çizim 369: Sûre Başı Deseni (v.451b)



Fotoğraf 363: 0281 Envanter Numaralı Kur'ân-ı Kerim (v.457b-458a)

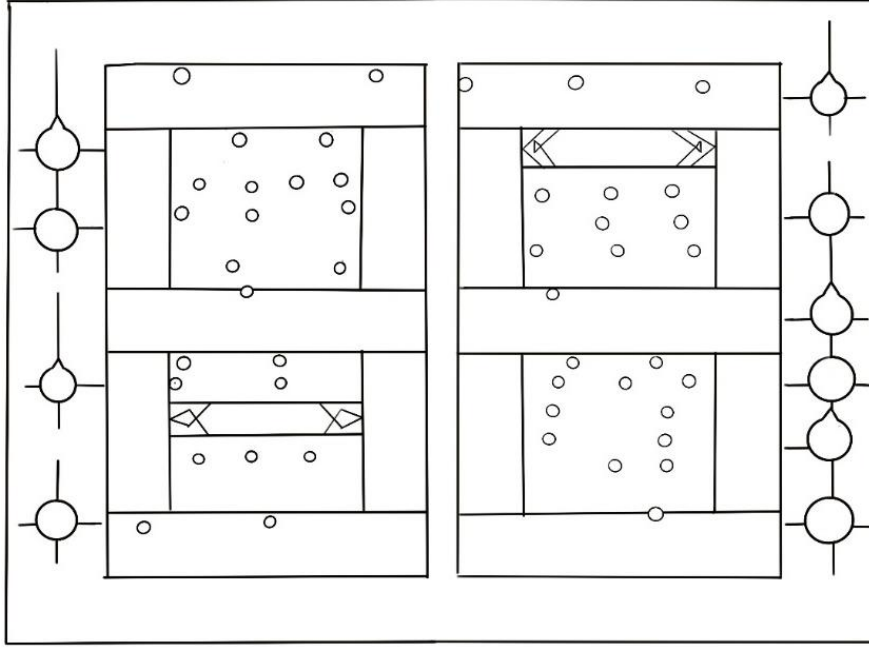

Çizim 370: Sayfa Düzeni (v.457b-458a)

Kur'ân-ı Kerim'in v.457b'de bulunan sûre başı tezhibinde ölçü 17cmx2.5cm ebadındadır. Sûre ismi (Nebe) altın zeminli alan üzerine turuncu renkle yazılmıştır. Altın zeminli alandaki serbest kompozisyonlu desen, hatâyî grubu motiflerle oluşturulmuş ve siyah renkle çift tahrir tekniği uygulanmıştır. Yazılı alanın dışında kalan kısımdaki desen ½ simetrik planlıdır. Rûmi, ortabağ ve hatâyî grubu motiflerin yer aldığı tasarımda iplikler ortabağ ve rûmilerin içinden lacivert zeminli alana doğru devam etmektedir. Hatâyî grubu motifler pembe, turuncu ve sarı renktedir. Rûmilerin zemini altın, geriye kalan alan ise laciverttir. Lacivert zemin üzerindeki yeşil zeminli turuncu renk ortabağ motifi desende bütünlük sağlamıştır. Tezhipli alanın etrafını çevreleyen ara suyu yeşil, turuncu ve laciverttir. Ayet sonlarında mücevher karakterli duraklar mevcuttur. Müzehhep sûre başının sağ tarafında hamse ve aşere gülleri bulunmaktadır. Köşelerdeki bezemeler, aynı Kur'ân'ın v.388a'da yer alan sûre başı tezhibinde de görülmektedir.



Fotoğraf 364: 0281 Envanter Numaralı Kur'ân-ı Kerim'in Sûre Başı (v.457b)



Çizim 371: Sûre Başı Deseni (v.457b)

Kur'ân-ı Kerim'in v.457a'da bulunan sûre başı tezhibinde ölçü 17cmx2.5cm ebadındadır. Sûre ismi (Nâziât) altın zeminli alan üzerine üstübeçle yazılmıştır. Altın zeminli alandaki serbest kompozisyonlu desen, hatâyî grubu motiflerle oluşturulmuş ve siyah renkle çift tahrir tekniği uygulanmıştır. Yazılı alanın dışında kalan kısımdaki desen ½ simetrik planlıdır. Altın zeminli tepelik ve hatâyî grubu motiflerin yer aldığı tasarımda iplikler tepelik içinden lacivert zeminli alana doğru devam etmektedir. Hatâyî grubu motifler pembe, turuncu, beyaz ve sarı renktedir. Tezhipli alanın etrafını çevreleyen ara suyu turuncu ve laciverttir. Ayet sonlarında mücevher karakterli duraklar mevcuttur. Müzehhep sûre başının sol tarafında hamse ve aşere gülü bulunmaktadır.



Fotoğraf 365: 0281 Envanter Numaralı Kur'ân-ı Kerim'in Sûre Başı (v.458a)

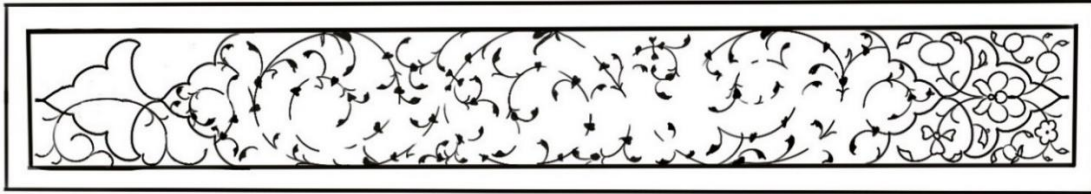

Çizim 372: Sûre Başı Deseni (v.458a)

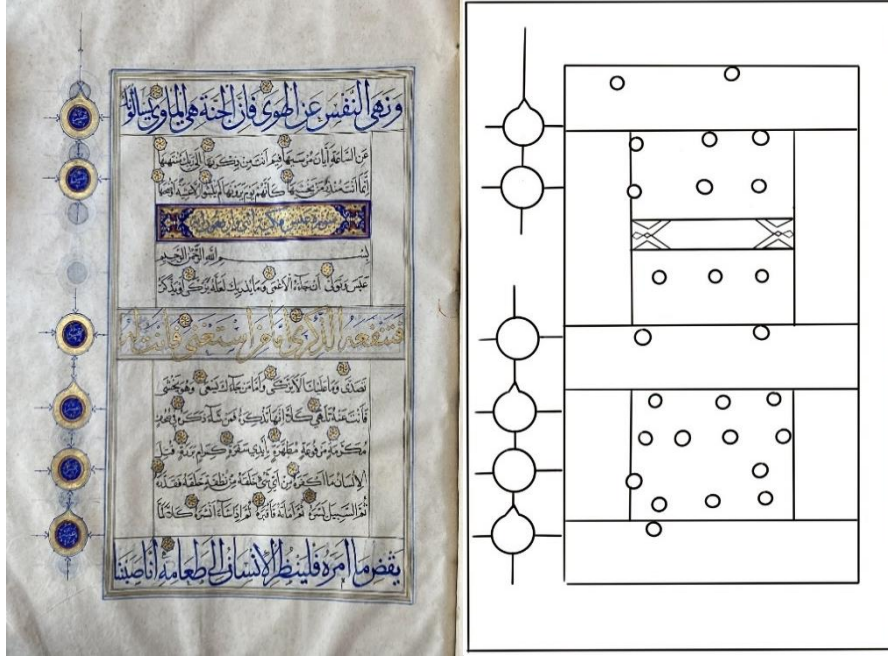

Fotoğraf 366: 0281 Envanter Numaralı Kur'ân-ı Kerim (v.462a)

Çizim 373: Sayfa Düzeni(v.462a)

Kur'ân-ı Kerim'in v.462a'da bulunan sûre başı tezhibinde ölçü 17cmx2.5cm ebadındadır. Sûre ismi (Abese) altın zeminli alan üzerine üstübeçle yazılmıştır. Altın zeminli alandaki serbest kompozisyonlu desen, hatâyî grubu motiflerle oluşturulmuş ve siyah renkle çift tahrir tekniği uygulanmıştır. Yazılı alanın dışında kalan kısımdaki desen ½ simetrik planlıdır. Rûmi, ortabağ ve hatâyî grubu motiflerin yer aldığı tasarımda iplikler ortabağ ve rûmilerin içinden lacivert zeminli alana doğru devam etmektedir. Hatâyî grubu motifler beyaz ve turuncu renktedir. Rûmilerin zemini altın, geriye kalan alan ise laciverttir. Ortabağ motifleri desende bütünlük sağlamış olup, altın ve siyah zeminlidir. Tezhipli alanın etrafını çevreleyen ara suyu turuncu ve laciverttir. Ayet sonlarında mücevher karakterli duraklar mevcuttur. Müzehhep sûre başının sol tarafında hamse ve aşere gülleri bulunmaktadır. Köşelerdeki bezemeler, aynı Kur'ân'ın v.57a'da yer alan sûre başı tezhibinde de görülmektedir.



Fotoğraf 367: 0281 Envanter Numaralı Kur'ân-ı Kerim'in Sûre Başı (v.462a)

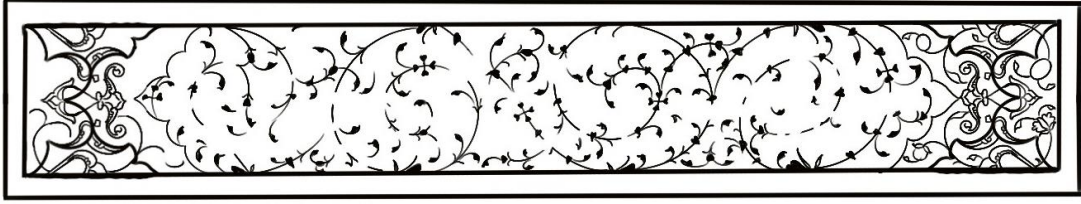

Çizim 374: Sûre Başı Deseni (v.462a)



Fotoğraf 368: 0281 Envanter Numaralı Kur'ân-ı Kerim (v.469b-v.470a)

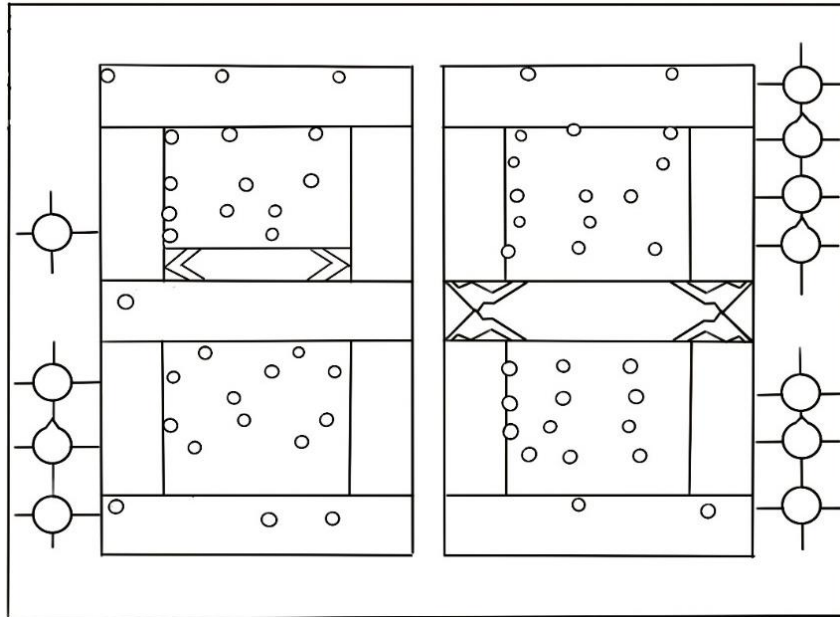

Çizim 375: Sayfa Düzeni(v.469b-v.470a)

Kur'ân-ı Kerim'in v.469b'de bulunan sûre başı tezhibinde ölçü 17cmx2.5cm ebadındadır. Sûre ismi (Tekvîr) altın zeminli alan üzerine üstübeçle yazılmıştır. Altın zeminli alandaki serbest kompozisyonlu desen, hatâyî grubu motiflerle oluşturulmuş ve siyah renkle çift tahrir tekniği uygulanmıştır. Yazılı alanın dışında kalan kısımdaki desen ½ simetrik planlıdır. Rûmi, ortabağ ve hatâyî grubu motiflerin yer aldığı tasarımda iplikler ortabağ ve rûmilerin içinden lacivert zeminli alana doğru devam etmektedir. Hatâyî grubu motifler mavi, pembe, turuncu ve sarı renktedir. Ortabağ ve rûmilerin zemini altın, geriye kalan alan ise laciverttir. Tezhipli alanın etrafını çevreleyen ara suyu yeşil, turuncu ve laciverttir. Ayet sonlarında mücevher karakterli duraklar mevcuttur. Müzehhep sûre başının sağ tarafında hamse ve aşere gülleri bulunmaktadır. Köşelerdeki bezemeler, aynı Kur'ân'ın v.311b'de yer alan sûre başı tezhibinde de görülmektedir.

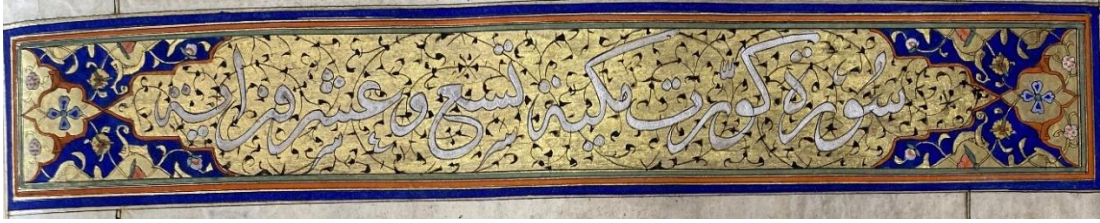

Fotoğraf 369: 0281 Envanter Numaralı Kur'ân-ı Kerim'in Sûre Başı (v.469b)

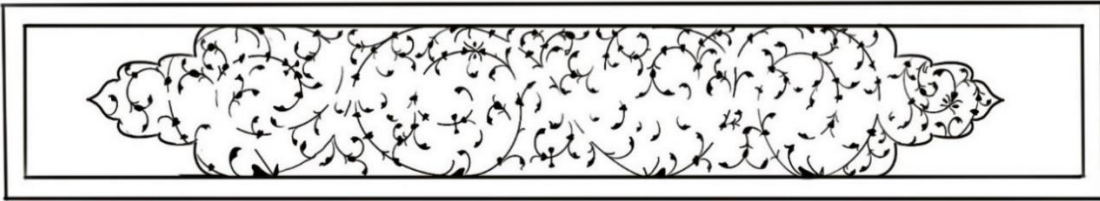

Çizim 376: Sûre Başı Deseni (v.469b)

Kur'ân-ı Kerim'in v.470a'da bulunan sûre başı tezhibinde ölçü 17cmx2.5cm ebadındadır. Sûre ismi (İnfîtar) altın zeminli alan üzerine turuncu renkle yazılmıştır. Altın zeminli alandaki serbest kompozisyonlu desen, hatâyî grubu motiflerle oluşturulmuş ve siyah renkle çift tahrir tekniği uygulanmıştır. Yazılı alanın dışında kalan kısımdaki desen ½ simetrik planlıdır. Rûmi, ortabağ ve hatâyî grubu motiflerin yer aldığı tasarımda iplikler ortabağ ve rûmilerin içinden lacivert zeminli alana doğru devam etmektedir. Hatâyî grubu motifler yeşil, beyaz, turuncu ve sarı renktedir. Rûmilerin zemini altın, geriye kalan alan ise laciverttir. Lacivert zemin üzerindeki uçuk mavi renk ortabağ motifleri desende bütünlük sağlamıştır. Tezhipli alanın etrafını çevreleyen ara suyu yeşil ve laciverttir. Ayet sonlarında mücevher karakterli duraklar mevcuttur. Müzehhep sûre başının sol tarafında

hamse ve aşere gülleri bulunmaktadır. Köşelerdeki bezemeler, aynı Kur'ân'ın v.229a'da yer alan sûre başı tezhibinde de görülmektedir.



Fotoğraf 370: 0281 Envanter Numaralı Kur'ân-ı Kerim'in Sûre Başı (v.470a)

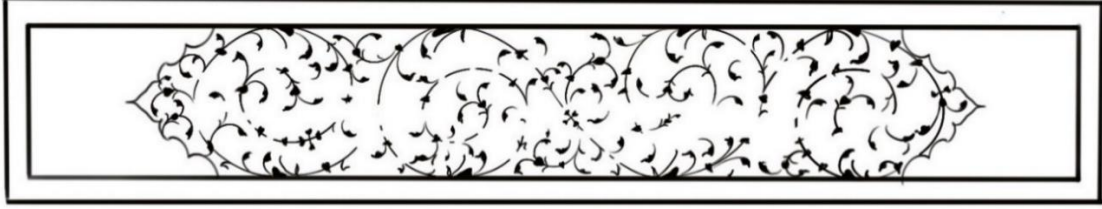

Çizim 377: Sûre Başı Deseni (v.470a)



Fotoğraf 371: 0281 Envanter Numaralı Kur'ân-ı Kerim (v.473b-v.474a)

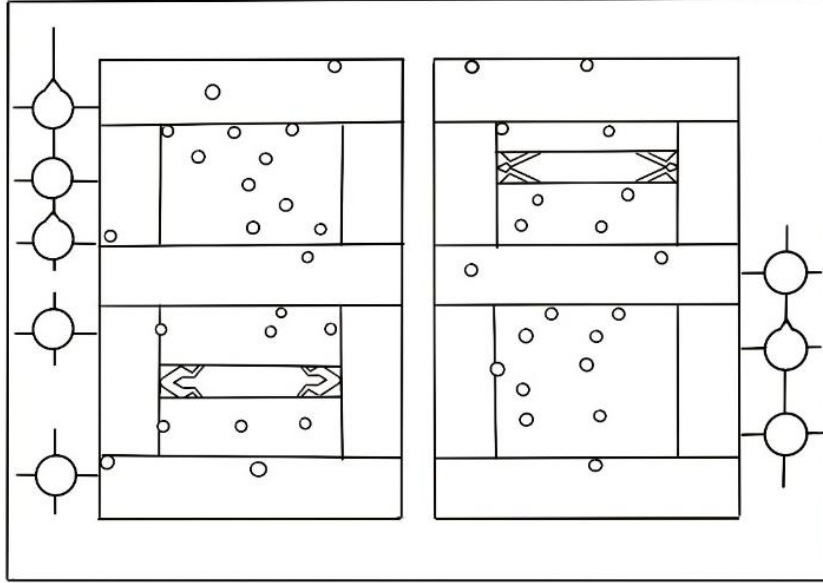

Çizim 378: Sayfa Düzeni(v.473b-v.474a)

Kur'ân-ı Kerim'in v.473b'de bulunan sûre başı tezhibinde ölçü 17cmx2.5cm ebadındadır. Sûre ismi (Mutaffifin) altın zeminli alan üzerine turuncu renkle yazılmıştır. Altın zeminli alandaki serbest kompozisyonlu desen, hatâyî grubu motiflerle oluşturulmuş ve siyah renkle çift tahrir tekniği uygulanmıştır. Yazılı alanın dışında kalan kısımdaki desen ½ simetrik planlıdır. Rûmi, ortabağ ve hatâyî grubu motiflerin yer aldığı tasarımda iplikler ortabağ ve rûmilerin içinden lacivert zeminli alana doğru devam etmektedir. Hatâyî grubu motifler pembe, turuncu ve sarı renktedir. Rûmilerin zemini altın, geriye kalan alan ise

laciverttir. Lacivert zemin üzerindeki uçuk mavi renk ortabağ motifleri desende bütünlük sağlamıştır. Tezhipli alanın etrafını çevreleyen ara suyu turuncu ve laciverttir. Ayet sonlarında mücevher karakterli duraklar mevcuttur. Müzehhep sûre başının sağ tarafında hamse ve aşere gülleri bulunmaktadır. Köşelerdeki bezemeler, aynı Kur'ân'ın v.202b'de yer alan sûre başı tezhibinde de görülmektedir.



Fotoğraf 372: 0281 Envanter Numaralı Kur'ân-ı Kerim'in Sûre Başı (v.473b)

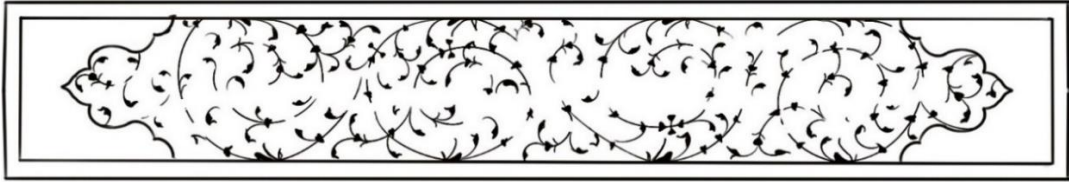

Çizim 379: Sûre Başı Deseni (v.473b)

Kur'ân-ı Kerim'in v.474a'da bulunan sûre başı tezhibinde ölçü 17cmx2.5cm ebadındadır. Sûre ismi (İnşikak) altın zeminli alan üzerine üstübeçle yazılmıştır. Altın zeminli alandaki serbest kompozisyonlu desen, hatâyî grubu motiflerle oluşturulmuş ve siyah renkle çift tahrir tekniği uygulanmıştır. Yazılı alanın dışında kalan kısımdaki desen ½ simetrik planlıdır. Rûmî ve hatâyî grubu motiflerin yer aldığı tasarımda iplikler rûmilerin içinden lacivert zeminli alana doğru devam etmektedir. Hatâyî grubu motifler mavi, pembe, turuncu ve sarı renktedir. Rûmilerin zemini altın, geriye kalan alan ise laciverttir. Tezhipli alanın etrafını çevreleyen ara suyu turuncu ve laciverttir. Ayet sonlarında mücevher karakterli duraklar mevcuttur. Müzehhep sûre başının sağ tarafında hamse ve aşere gülleri bulunmaktadır. Köşelerdeki bezemeler, aynı Kur'ân'ın v.311b'de yer alan sûre başı tezhibinde de görülmektedir.



Fotoğraf 373: 0281 Envanter Numaralı Kur'ân-ı Kerim'in Sûre Başı (v.474a)

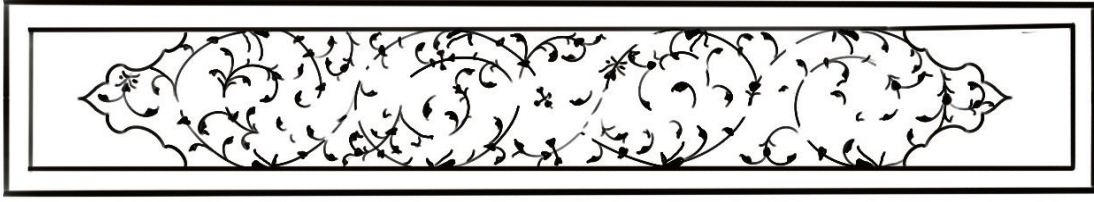

Çizim 380: Sûre Başı Deseni (v.474a)



Fotoğraf 374: 0281 Envanter Numaralı Kur'ân-ı Kerim (v.476b-v.477a)

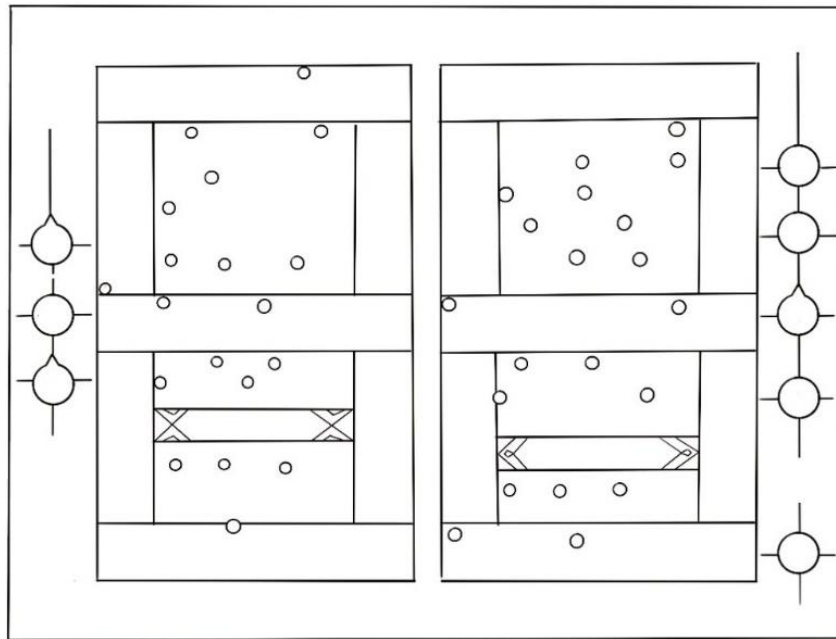

Çizim 381: Sayfa Düzeni (v.476b-v.477a)

Kur'ân-ı Kerim'in v.476b'de bulunan sûre başı tezhibinde ölçü 17cmx2.5cm ebadındadır. Sûre ismi (Burûç) altın zeminli alan üzerine üstübeçe yazılmıştır. Altın zeminli alandaki serbest kompozisyonlu desen, hatâyî grubu motiflerle oluşturulmuş ve siyah renkle çift tahrir tekniği uygulanmıştır. Yazılı alanın dışında kalan kısımdaki desen ½ simetrik planlıdır. Rûmi, ortabağ ve hatâyî grubu motiflerin yer aldığı tasarımda iplikler ortabağ ve rûmilerin içinden lacivert zeminli alana doğru devam etmektedir. Hatâyî grubu motifler mavi, turuncu ve sarı renktedir. Rûmilerin zemini altın, geriye kalan alan ise laciverttir. Lacivert zemin üzerindeki siyah zeminli turuncu renk ortabağ motifi desende bütünlük sağlamıştır. Tezhipli alanın etrafını çevreleyen ara suyu turuncu ve laciverttir. Ayet sonlarında mücevher karakterli duraklar mevcuttur. Müzehhep sûre başının sağ tarafında hamse ve aşere gülleri bulunmaktadır. Köşelerdeki bezemeler, aynı Kur'ân'ın v.57a'da yer alan sûre başı tezhibinde de görülmektedir.



Fotoğraf 375: 0281 Envanter Numaralı Kur'ân-ı Kerim'in Sûre Başı (v.476b)

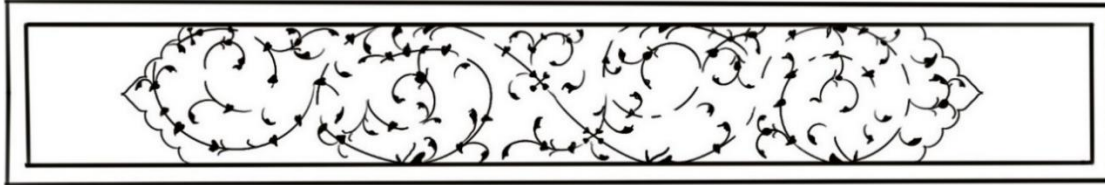

Çizim 382: Sûre Başı Deseni (v.476b)

Kur'ân-ı Kerim'in v.477a'da bulunan sûre başı tezhibinde ölçü 17cmx2.5cm ebadındadır. Sûre ismi (Tarîk) altın zeminli alan üzerine üstübeçe yazılmıştır. Altın zeminli alandaki serbest kompozisyonlu desen, hatâyî grubu motiflerle oluşturulmuş ve siyah renkle çift tahrir tekniği uygulanmıştır. Yazılı alanın dışında kalan kısımdaki desen ½ simetrik planlıdır. Rûmi, ortabağ ve hatâyî grubu motiflerin yer aldığı tasarımda iplikler ortabağ ve rûmilerin içinden lacivert zeminli alana doğru devam etmektedir. Hatâyî grubu motifler pembe, turuncu ve sarı renktedir. Rûmilerin zemini altın, geriye kalan alan ise laciverttir. Lacivert zemin üzerindeki ortabağ motifleri turuncu renktir. Tezhipli alanın etrafını çevreleyen ara suyu turuncu ve laciverttir. Ayet sonlarında mücevher karakterli

duraklar mevcuttur. Müzehhep sûre başının sol tarafında hamse ve aşere gülü bulunmaktadır. Köşelerdeki bezemeler, aynı Kur'ân'ın v.263b'de yer alan sûre başı tezhibinde de görülmektedir.



Fotoğraf 376: 0281 Envanter Numaralı Kur'ân-ı Kerim'in Sûre Başı (v.477a)

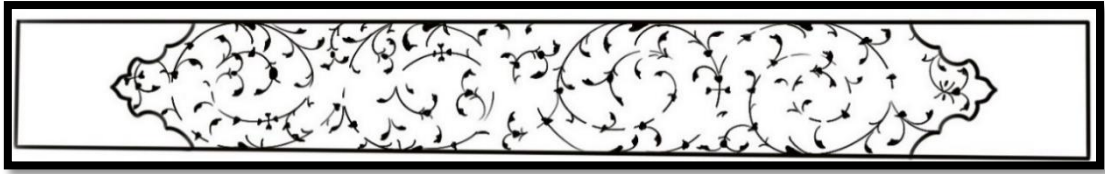

Çizim 383: Sûre Başı Deseni (v.477a)



Fotoğraf 377: 0281 Envanter Numaralı Kur'ân-ı Kerim (v.479b-v.480a)

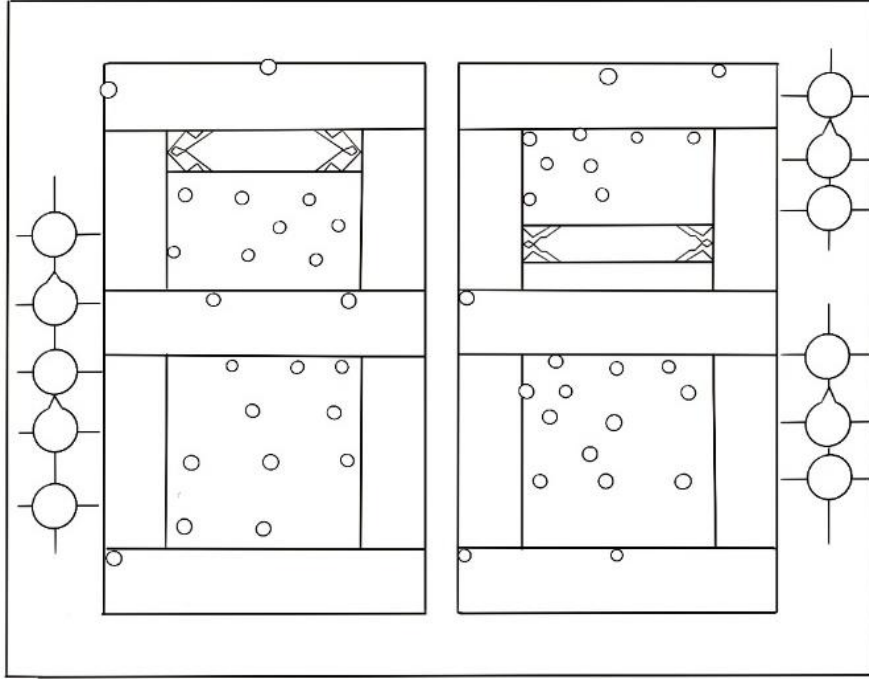

Çizim 384: Sayfa Düzeni(v.479b-v.480a)

Kur'ân-ı Kerim'in v.479b'de bulunan sûre başı tezhibinde ölçü 17cmx2.5cm ebadındadır. Sûre ismi (Gâşiye) altın zeminli alan üzerine üstübeçle yazılmıştır. Altın zeminli alandaki serbest kompozisyonlu desen, hatâyî grubu motiflerle oluşturulmuş ve siyah renkle çift tahrir tekniği uygulanmıştır. Yazılı alanın dışında kalan kısımdaki desen ½ simetrik

planlıdır. Rûmi, ortabağ ve hatâyî grubu motiflerin yer aldığı tasarımda iplikler ortabağ ve rûmilerin içinden lacivert zeminli alana doğru devam etmektedir. Hatâyî grubu motifler mavi, pembe, turuncu ve sarı renktedir. Rûmilerin zemini altın, geriye kalan alan ise laciverttir. Lacivert zemin üzerindeki yeşil zeminli ortabağ motifleri desende bütünlük sağlamıştır. Tezhipli alanın etrafını çevreleyen ara suyu turuncu ve laciverttir. Ayet sonlarında mücevher karakterli duraklar mevcuttur. Müzehhep sûre başının sağ tarafında hamse ve aşere gülleri bulunmaktadır. Köşelerdeki bezemeler, aynı Kur'ân'ın v.202b'de yer alan sûre başı tezhibinde de görülmektedir.



Fotoğraf 378: 0281 Envanter Numaralı Kur'ân-ı Kerim'in Sûre Baş (v.479b)

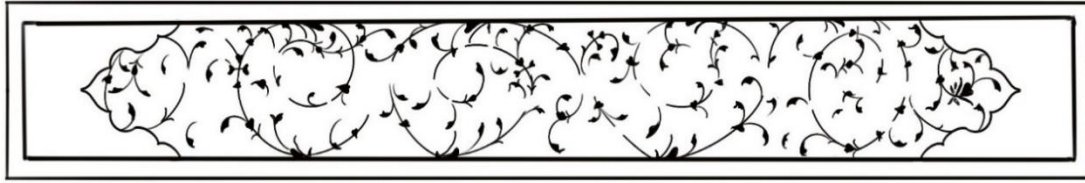

Çizim 385: Sûre Baş Deseni (v.479b)

Kur'ân-ı Kerim'in v.480a'da bulunan sûre başı tezhibinde ölçü 17cmx2.5cm ebadındadır. Sûre ismi (Al'â) altın zeminli alan üzerine turuncu renkle yazılmıştır. Altın zeminli alandaki serbest kompozisyonlu desen, hatâyî grubu motiflerle oluşturulmuş ve siyah renkle çift tahrir tekniği uygulanmıştır. Yazılı alanın dışında kalan kısımdaki desen ½ simetrik planlıdır. Rûmi, ortabağ ve hatâyî grubu motiflerin yer aldığı tasarımda iplikler ortabağ ve rûmilerin içinden lacivert zeminli alana doğru devam etmektedir. Hatâyî grubu motifler pembe, turuncu ve sarı renktedir. Rûmilerin zemini altın, geriye kalan alan ise laciverttir. Lacivert zemin üzerindeki turuncu renk siyah zeminli ortabağ motifi desende bütünlük sağlamıştır. Tezhipli alanın etrafını çevreleyen ara suyu turuncu ve laciverttir. Ayet sonlarında mücevher karakterli duraklar mevcuttur. Müzehhep sûre başının sol tarafında hamse ve aşere gülü bulunmaktadır. Köşelerdeki bezemeler, aynı Kur'ân'ın v.71b'de yer alan sûre başı tezhibinde de görülmektedir.



Fotoğraf 379: 0281 Envanter Numaralı Kur'ân-ı Kerim'in Sûre Başı (v.480a)

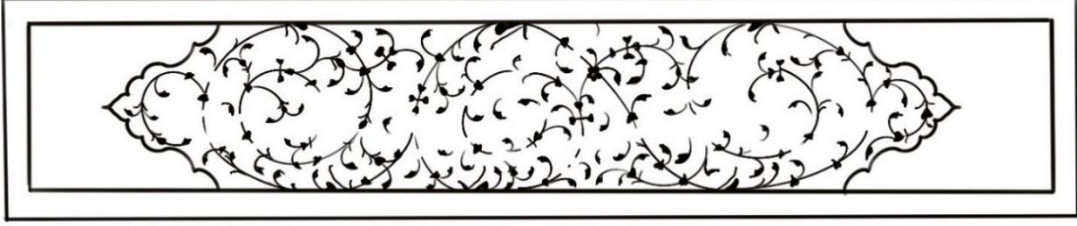

Çizim 386: Sûre Başı Deseni (v.480a)



Fotoğraf 380: 0281 Envanter Numaralı Kur'ân-ı Kerim (v.483b-v.484a)

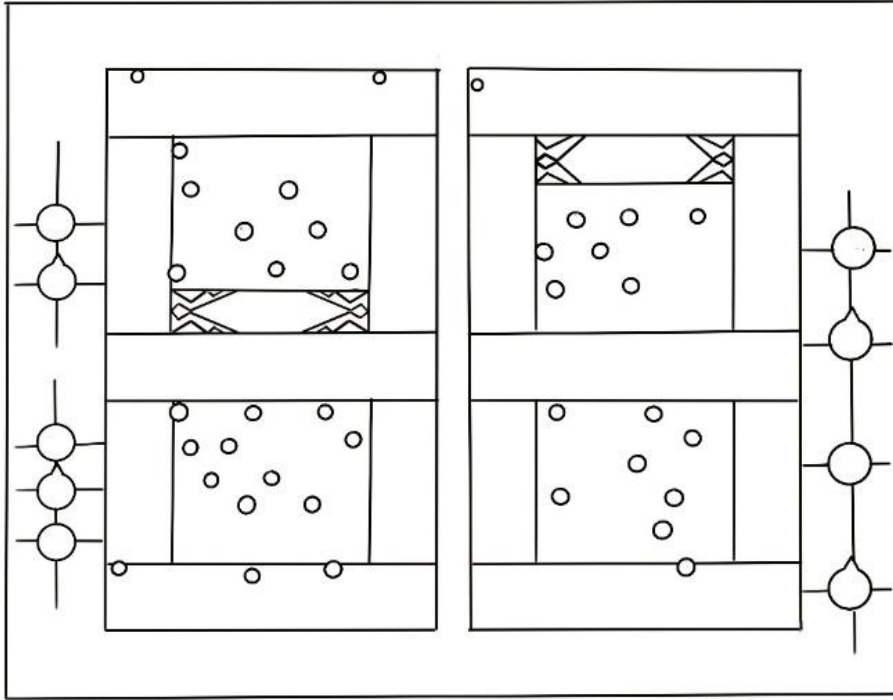

Çizim 387: Sayfa Düzeni(v.483b-v.484a)

Kur'ân-ı Kerim'in v.483b'de bulunan sûre başı tezhibinde ölçü 17cmx2.5cm ebadındadır. Sûre ismi (Fecr) altın zeminli alan üzerine yavruağzı renkle yazılmıştır. Altın zeminli alandaki serbest kompozisyonlu desen, hatâyî grubu motiflerle oluşturulmuş ve siyah

renkle çift tahrir tekniği uygulanmıştır. Yazılı alanın dışında kalan kısımdaki desen ½ simetrik planlıdır. Rûmi, ortabağ ve hatâyî grubu motiflerin yer aldığı tasarımda iplikler ortabağ ve rûmilerin içinden lacivert zeminli alana doğru devam etmektedir. Hatâyî grubu motifler pembe, turuncu ve sarı renktedir. Ortabağ ve rûmilerin zemini altın, geriye kalan alan ise laciverttir. Tezhipli alanın etrafını çevreleyen ara suyu turuncu ve laciverttir. Ayet sonlarında mücevher karakterli duraklar mevcuttur. Müzehhep sûre başının sağ tarafında hamse ve aşere gülleri bulunmaktadır. Köşelerdeki bezemeler, aynı Kur'ân'ın v.202b'de yer alan sûre başı tezhibinde de görülmektedir.



Fotoğraf 381: 0281 Envanter Numaralı Kur'ân-ı Kerim'in Sûre Başı (v.483b)



Çizim 388: Sûre Başı Deseni (v.483b)

Kur'ân-ı Kerim'in v.484a'da bulunan sûre başı tezhibinde ölçü 17cmx2.5cm ebadındadır. Sûre ismi (Beled) altın zeminli alan üzerine yavruağzı renkle yazılmıştır. Altın zeminli alandaki serbest kompozisyonlu desen, hatâyî grubu motiflerle oluşturulmuş ve siyah renkle çift tahrir tekniği uygulanmıştır. Yazılı alanın dışında kalan kısımdaki desen ½ simetrik planlıdır. Rûmi, ortabağ ve hatâyî grubu motiflerin yer aldığı tasarımda iplikler ortabağ ve rûmilerin içinden lacivert zeminli alana doğru devam etmektedir. Hatâyî grubu motifler beyaz, mavi ve sarı renktedir. Rûmilerin zemini altın, geriye kalan alan ise laciverttir. Lacivert zemin üzerindeki turuncu renk yeşil zeminli ortabağ motifleri desende bütünlük sağlamıştır. Tezhipli alanın etrafını çevreleyen ara suyu turuncu ve laciverttir. Ayet sonlarında mücevher karakterli duraklar mevcuttur. Müzehhep sûre başının sağ tarafında hamse ve aşere gülü bulunmaktadır. Köşelerdeki bezemeler, aynı Kur'ân'ın v.339b'de yer alan sûre başı tezhibinde de görülmektedir.



Fotoğraf 382: 0281 Envanter Numaralı Kur'ân-ı Kerim'in Sûre Başı (v.484a)

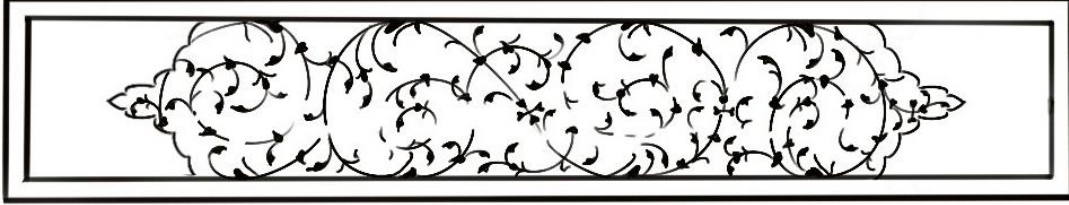

Çizim 389: Sûre Başı Deseni (v.484a)



Fotoğraf 383: 0281 Envanter Numaralı Kur'ân-ı Kerim (v.488b-v.489a)

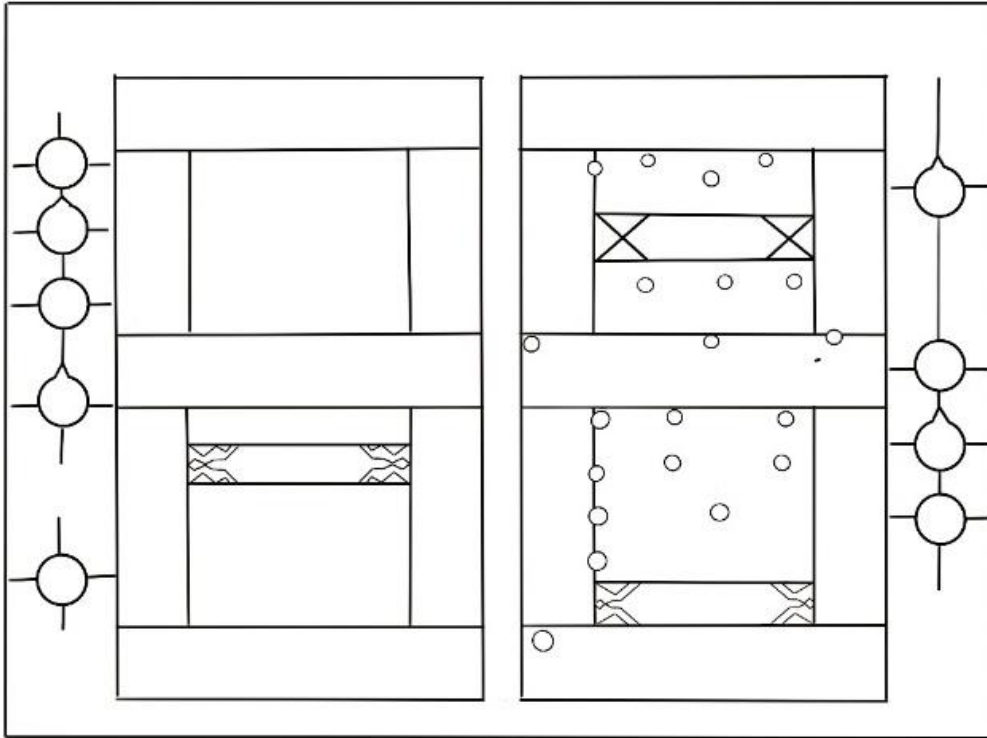

Çizim 390: Sayfa Düzeni(v.488b-v.489a)

Kur'ân-ı Kerim'in v.488b'de bulunan sûre başı tezhibinde ölçü 17cmx2.5cm ebadındadır. Sûre ismi (Şems) altın zeminli alan üzerine turuncu renkle yazılmıştır. Altın zeminli

alandaki serbest kompozisyonlu desen, hatâyî grubu motiflerle oluşturulmuş ve siyah renkle çift tahrir tekniği uygulanmıştır. Yazılı alanın dışında kalan kısımdaki desen ½ simetrik planlıdır. Rûmi, ortabağ ve hatâyî grubu motiflerin yer aldığı tasarımda iplikler ortabağ ve rûmilerin içinden lacivert zeminli alana doğru devam etmektedir. Hatâyî grubu motifler beyaz, turuncu ve sarı renktedir. Rûmilerin zemini altın, geriye kalan alan ise laciverttir. Lacivert zemin üzerindeki turuncu renk ortabağ motifleri desende bütünlük sağlamıştır. Tezhipli alanın etrafını çevreleyen ara suyu yeşil ve laciverttir. Ayet sonlarında mücevher karakterli duraklar mevcuttur. Müzehhep sûre başının sağ tarafında hamse ve aşere gülleri bulunmaktadır. Köşelerdeki bezemeler, aynı Kur'ân'ın v.57a'da yer alan sûre başı tezhibinde de görülmektedir.



Fotoğraf 384: 0281 Envanter Numaralı Kur'ân-ı Kerim'in Sûre Başı (v.488b)

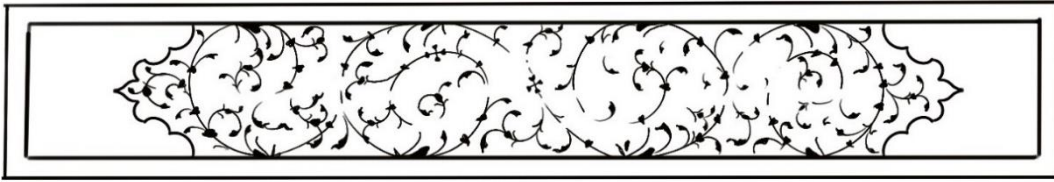

Çizim 391: Sûre Başı Deseni (v.488b)

Kur'ân-ı Kerim'in v.488b'de bulunan sûre başı tezhibinde ölçü 17cmx2.5cm ebadındadır. Sûre ismi (Leyl) altın zeminli alan üzerine üstübeçle yazılmıştır. Altın zeminli alandaki serbest kompozisyonlu desen, hatâyî grubu motiflerle oluşturulmuş ve siyah renkle çift tahrir tekniği uygulanmıştır. Yazılı alanın dışında kalan kısımdaki desen ½ simetrik planlıdır. Rûmi, ortabağ ve hatâyî grubu motiflerin yer aldığı tasarımda iplikler ortabağ ve rûmilerin içinden lacivert zeminli alana doğru devam etmektedir. Hatâyî grubu motifler beyaz, turuncu ve sarı renktedir. Rûmilerin zemini altın, geriye kalan alan ise laciverttir. Lacivert zemin üzerindeki uçuk mavi renk ortabağ motifleri desende bütünlük sağlamıştır. Tezhipli alanın etrafını çevreleyen ara suyu turuncu ve laciverttir. Ayet sonlarında mücevher karakterli duraklar mevcuttur. Müzehhep sûre başının sağ tarafında hamse ve aşere gülleri bulunmaktadır. Köşelerdeki bezemeler, aynı Kur'ân'ın v.202b'de yer alan sûre başı tezhibinde de görülmektedir.



Fotoğraf 385: 0281 Envanter Numaralı Kur'ân-ı Kerim'in Sûre Başı (v.488b)

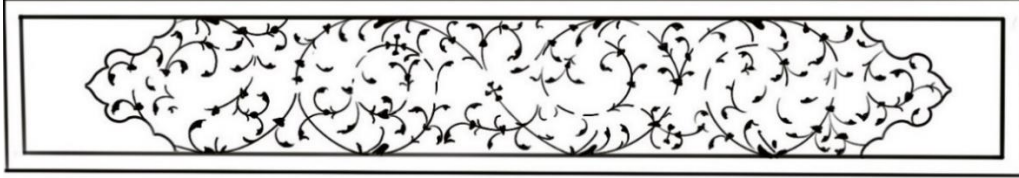

Çizim 392: Sûre Başı Deseni (v.488b)

Kur'ân-ı Kerim'in v.489a'da bulunan sûre başı tezhibinde ölçü 17cmx2.5cm ebadındadır. Sûre ismi (Duhâ) altın zeminli alan üzerine turuncu renkle yazılmıştır. Altın zeminli alandaki serbest kompozisyonlu desen, hatâyî grubu motiflerle oluşturulmuş ve siyah renkle çift tahrir tekniği uygulanmıştır. Yazılı alanın dışında kalan kısımdaki desen ½ simetrik planlıdır. Rûmi, ortabağ ve hatâyî grubu motiflerin yer aldığı tasarımda iplikler ortabağ ve rûmilerin içinden lacivert zeminli alana doğru devam etmektedir. Hatâyî grubu motifler pembe, turuncu ve sarı renktedir. Rûmilerin zemini altın, geriye kalan alan ise laciverttir. Lacivert zemin üzerindeki turuncu renk ortabağ motifleri desende bütünlük sağlamıştır. Tezhipli alanın etrafını çevreleyen ara suyu turuncu ve laciverttir. Ayet sonlarında mücevher karakterli duraklar mevcuttur. Müzehhep sûre başının sağ tarafında hamse ve aşere gülü bulunmaktadır. Köşelerdeki bezemeler, aynı Kur'ân'ın v.339b'de yer alan sûre başı tezhibinde de görülmektedir.

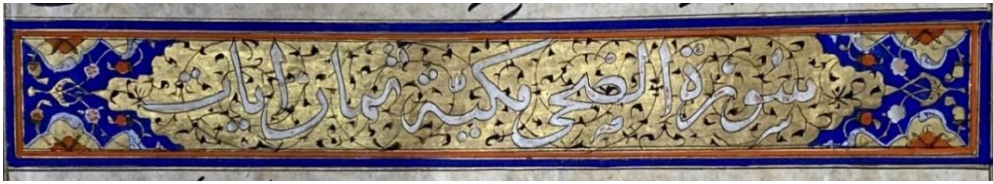

Fotoğraf 386: 0281 Envanter Numaralı Kur'ân-ı Kerim'in Sûre Başı (v.489a)

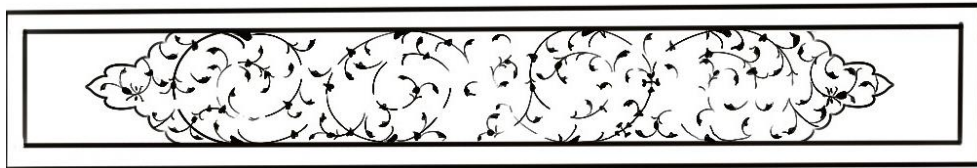

Çizim 393: Sûre Başı Deseni (v.489a)



Fotoğraf 387: 0281 Envanter Numaralı Kur'ân-ı Kerim (v.489b-v.490a)

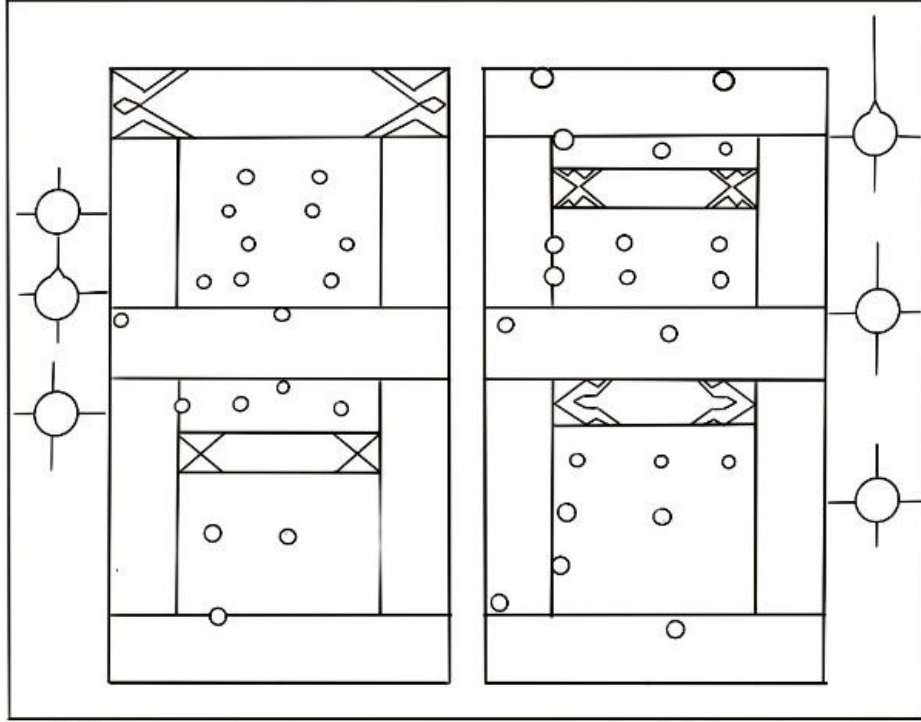

Çizim 394: Sayfa Düzeni(v.489b-v.490a)

Kur'ân-ı Kerim'in v.489b'de bulunan sûre başı tezhibinde ölçü 17cmx2.5cm ebadındadır. Sûre ismi (İnşirah) altın zeminli alan üzerine üstübeçle yazılmıştır. Altın zeminli alandaki serbest kompozisyonlu desen, hatâyî grubu motiflerle oluşturulmuş ve siyah renkle çift tahrir tekniği uygulanmıştır. Yazılı alanın dışında kalan kısımdaki desen ½ simetrik

planlıdır. Rûmi, ortabağ ve hatâyî grubu motiflerin yer aldığı tasarımda iplikler ortabağ ve rûmilerin içinden lacivert zeminli alana doğru devam etmektedir. Hatâyî grubu motifler beyaz, turuncu ve sarı renktedir. Ortabağ ve rûmilerin zemini altın, geriye kalan alan ise laciverttir. Tezhipli alanın etrafını çevreleyen ara suyu turuncu ve laciverttir. Ayet sonlarında mücevher karakterli duraklar mevcuttur. Müzehhep sûre başının sağ tarafında hamse ve aşere gülleri bulunmaktadır. Köşelerdeki bezemeler, aynı Kur'ân'ın v.311b'de yer alan sûre başı tezhibinde de görülmektedir.



Fotoğraf 388: 0281 Envanter Numaralı Kur'ân-ı Kerim'in Sûre Baş (v.489b)

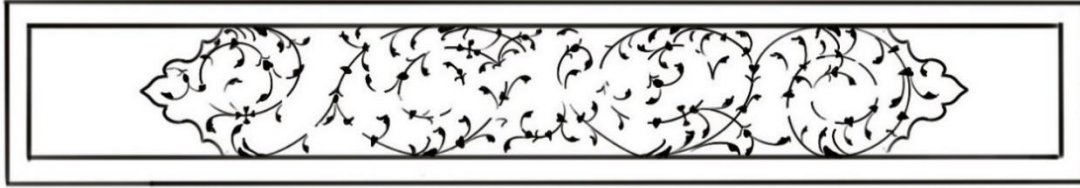

Çizim 395: Sûre Baş Deseni (v.489b)

Kur'ân-ı Kerim'in v.489b'de bulunan sûre başı tezhibinde ölçü 17cmx2.5cm ebadındadır. Sûre ismi (Tîn) altın zeminli alan üzerine üstübeçle yazılmıştır. Altın zeminli alandaki serbest kompozisyonlu desen, hatâyî grubu motiflerle oluşturulmuş ve siyah renkle çift tahrir tekniği uygulanmıştır. Yazılı alanın dışında kalan kısımdaki desen ½ simetrik planlıdır. Rûmi, ortabağ ve hatâyî grubu motiflerin yer aldığı tasarımda iplikler ortabağ ve rûmilerin içinden lacivert zeminli alana doğru devam etmektedir. Hatâyî grubu motifler beyaz, yeşil, pembe, turuncu ve sarı renktedir. Ortabağ ve rûmilerin zemini altın, geriye kalan alan ise laciverttir. Altın zemin üzerindeki ortabağ motiflerin zemini de laciverttir. Tezhipli alanın etrafını çevreleyen ara suyu turuncu ve laciverttir. Ayet sonlarında mücevher karakterli duraklar mevcuttur. Müzehhep sûre başının sağ tarafında hamse ve aşere gülleri bulunmaktadır. Köşelerdeki bezemeler, aynı Kur'ân'ın v.71b'de yer alan sûre başı tezhibinde de görülmektedir.



Fotoğraf 389: 0281 Envanter Numaralı Kur'ân-ı Kerim'in Sûre Başı (v.489b)



Çizim 396: Sûre Başı Deseni (v.489b)

Kur'ân-ı Kerim'in v.490a'da bulunan sûre başı tezhibinde ölçü 17cmx2.5cm ebadındadır. Sûre ismi (Alak) altın zeminli alan üzerine üstübeçle yazılmıştır. Altın zeminli alandaki serbest kompozisyonlu desen, hatâyî grubu motiflerle oluşturulmuş ve siyah renkle çift tahrir tekniği uygulanmıştır. Yazılı alanın dışında kalan kısımdaki desen ½ simetrik planlıdır. Rûmi, ortabağ ve hatâyî grubu motiflerin yer aldığı tasarımda iplikler ortabağ ve rûmilerin içinden lacivert zeminli alana doğru devam etmektedir. Hatâyî grubu motifler pembe, turuncu ve sarı renktedir. Ortabağ ve rûmilerin zemini altın, geriye kalan alan ise laciverttir. Lacivert zemin üzerindeki turuncu renk ortabağ motifi desende bütünlük sağlamıştır. Tezhipli alanın etrafını çevreleyen ara suyu yeşil, turuncu ve laciverttir. Ayet sonlarında mücevher karakterli duraklar mevcuttur. Müzehhep sûre başının sol tarafında hamse ve aşere gülü bulunmaktadır. Köşelerdeki bezemeler, aynı Kur'ân'ın v.202b'de yer alan sûre başı tezhibinde de görülmektedir.



Fotoğraf 390: 0281 Envanter Numaralı Kur'ân-ı Kerim'in Sûre Başı (v.490a)

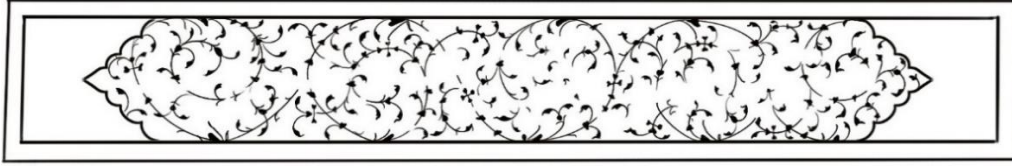

Çizim 397: Sûre Başı Deseni (v.490a)

Kur'ân-ı Kerim'in v.490a'da bulunan sûre başı tezhibinde ölçü 17cmx2.5cm ebadındadır. Sûre ismi (Kadir) altın zeminli alan üzerine üstübeçe yazılmıştır. Altın zeminli alandaki serbest kompozisyonlu desen, hatâyî grubu motiflerle oluşturulmuş ve siyah renkle çift tahrir tekniği uygulanmıştır. Yazılı alanın dışında kalan kısımdaki desen ½ simetrik planlıdır. Rûmi, ortabağ ve hatâyî grubu motiflerin yer aldığı tasarımda iplikler ortabağ ve rûmilerin içinden lacivert zeminli alana doğru devam etmektedir. Hatâyî grubu motifler pembe, turuncu ve sarı renktedir. Rûmilerin zemini altın, geriye kalan alan ise laciverttir. Tezhipli alanın etrafını çevreleyen ara suyu turuncu ve laciverttir. Ayet sonlarında mücevher karakterli duraklar mevcuttur. Müzehhep sûre başının sol tarafında hamse ve aşere gülleri bulunmaktadır. Köşelerdeki bezemeler, aynı Kur'ân'ın v.57a'da yer alan sûre başı tezhibinde de görülmektedir.



Fotoğraf 391: 0281 Envanter Numaralı Kur'ân-ı Kerim'in Sûre Başı (v.490a)

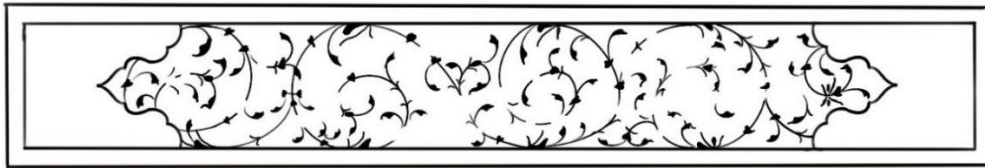

Çizim 398: Sûre Başı Deseni (v.490a)



Fotoğraf 392: 0281 Envanter Numaralı Kur'ân-ı Kerim (v.490b-v.491a)

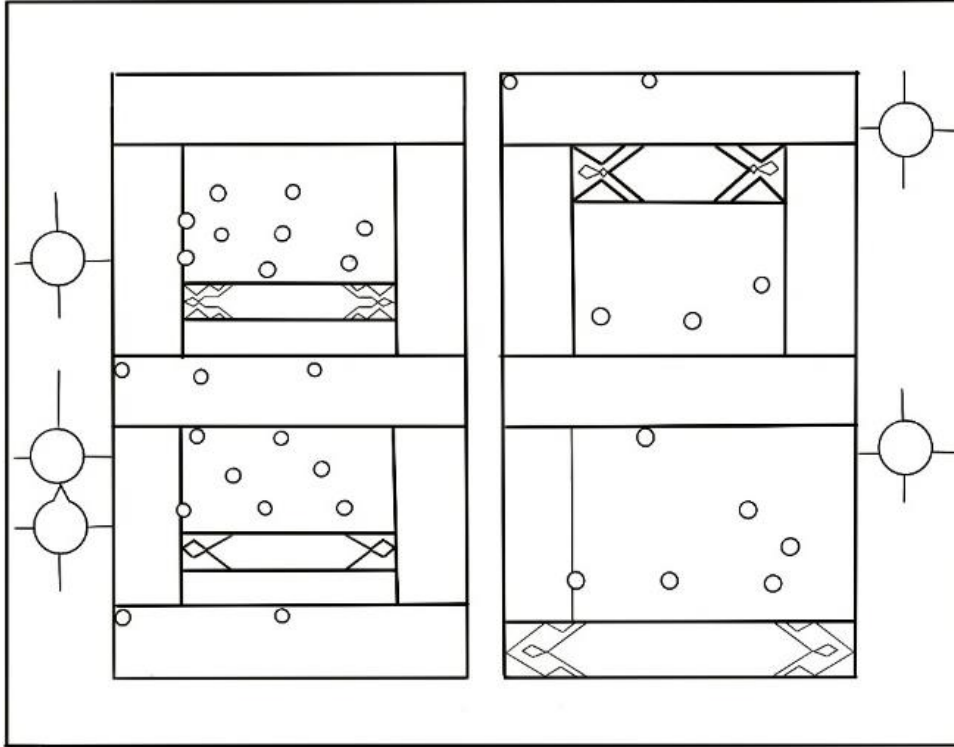

Çizim 399: Sayfa Düzeni(v.490b-v.491a)

Kur'ân-ı Kerim'in v.490b'de bulunan sûre başı tezhibinde ölçü 17cmx2.5cm ebadındadır. Sûre ismi (Beyyine) altın zeminli alan üzerine üstübeçle yazılmıştır. Altın zeminli

alandaki serbest kompozisyonlu desen, hatâyî grubu motiflerle oluşturulmuş ve siyah renkle çift tahrir tekniği uygulanmıştır. Yazılı alanın dışında kalan kısımdaki desen ½ simetrik planlıdır. Rûmi, ortabağ ve hatâyî grubu motiflerin yer aldığı tasarımda iplikler ortabağ ve rûmilerin içinden lacivert zeminli alana doğru devam etmektedir. Hatâyî grubu motifler turuncu ve sarı renktedir. Ortabağ ve rûmilerin zemini altın, geriye kalan alan ise laciverttir. Altın zemin üzerindeki ortabağ motiflerin zemini siyahtır. Lacivert zemin üzerindeki turuncu renk ortabağ motifi desende bütünlük sağlamıştır. Tezhipli alanın etrafını çevreleyen ara suyu yeşil, turuncu ve laciverttir. Ayet sonlarında mücevher karakterli duraklar mevcuttur. Müzehhep sûre başının sağ tarafında hamse ve aşere gülü bulunmaktadır. Köşelerdeki bezemeler, aynı Kur'ân'ın v.57a'da yer alan sûre başı tezhibinde de görülmektedir.



Fotoğraf 393: 0281 Envanter Numaralı Kur'ân-ı Kerim'in Sûre Başı (v.490b)

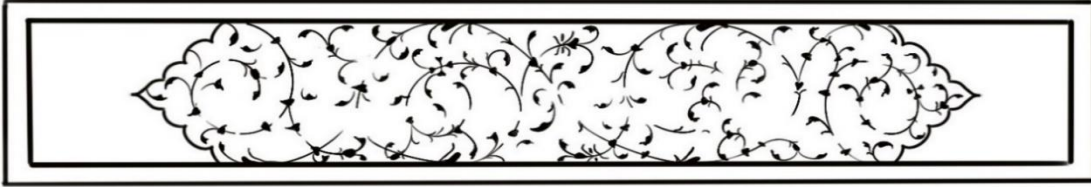

Çizim 400: Sûre Başı Deseni (v.490b)

Kur'ân-ı Kerim'in v.490b'de bulunan sûre başı tezhibinde ölçü 17cmx2.5cm ebadındadır. Sûre ismi (Zilzâl) altın zeminli alan üzerine üstübeçle yazılmıştır. Altın zeminli alandaki serbest kompozisyonlu desen, hatâyî grubu motiflerle oluşturulmuş ve siyah renkle çift tahrir tekniği uygulanmıştır. Yazılı alanın dışında kalan kısımdaki desen ½ simetrik planlıdır. Rûmi, ortabağ ve hatâyî grubu motiflerin yer aldığı tasarımda iplikler ortabağ ve rûmilerin içinden lacivert zeminli alana doğru devam etmektedir. Hatâyî grubu motifler mavi, pembe, turuncu ve sarı renktedir. Rûmilerin zemini altın, geriye kalan alan ise laciverttir. Lacivert zemin üzerindeki yeşil zeminli ortabağ motifi desende bütünlük sağlamıştır. Tezhipli alanın etrafını çevreleyen ara suyu yeşil, turuncu ve laciverttir. Ayet sonlarında mücevher karakterli duraklar mevcuttur. Müzehhep sûre başının sağ tarafında

hamse ve aşere gülü bulunmaktadır. Köşelerdeki bezemeler, aynı Kur'ân'ın v.71b'de yer alan sûre başı tezhibinde de görülmektedir.



Fotoğraf 394: 0281 Envanter Numaralı Kur'ân-ı Kerim'in Sûre Başı (v.490b)



Çizim 401: Sûre Başı Deseni (v.490b)

Kur'ân-ı Kerim'in v.491a'da bulunan sûre başı tezhibinde ölçü 17cmx2.5cm ebadındadır. Sûre ismi (Âdiyât) altın zeminli alan üzerine turuncu renkle yazılmıştır. Altın zeminli alandaki serbest kompozisyonlu desen, hatâyî grubu motiflerle oluşturulmuş ve siyah renkle çift tahrir tekniği uygulanmıştır. Yazılı alanın dışında kalan kısımdaki desen ½ simetrik planlıdır. Rûmi, ortabağ ve hatâyî grubu motiflerin yer aldığı tasarımda iplikler ortabağ ve rûmilerin içinden lacivert zeminli alana doğru devam etmektedir. Hatâyî grubu motifler beyaz, mavi ve sarı renktedir. Rûmilerin zemini altın, geriye kalan alan ise laciverttir. Lacivert zemin üzerindeki turuncu renk ortabağ motifi desende bütünlük sağlamıştır. Tezhipli alanın etrafını çevreleyen ara suyu turuncu ve laciverttir. Ayet sonlarında mücevher karakterli duraklar mevcuttur. Müzehhep sûre başının sol tarafında hamse ve aşere gülü bulunmaktadır. Köşelerdeki bezemeler, aynı Kur'ân'ın v.339b'de yer alan sûre başı tezhibinde de görülmektedir.

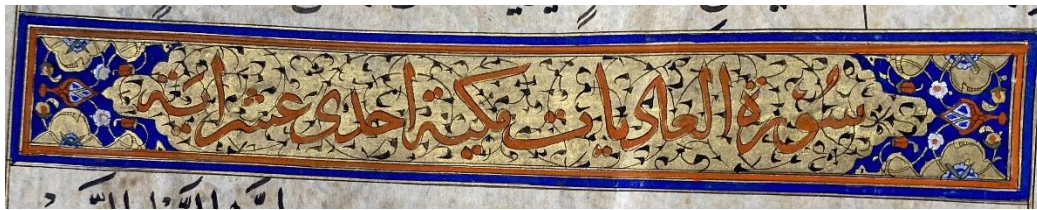

Fotoğraf 395: 0281 Envanter Numaralı Kur'ân-ı Kerim'in Sûre Başı (v.491a)

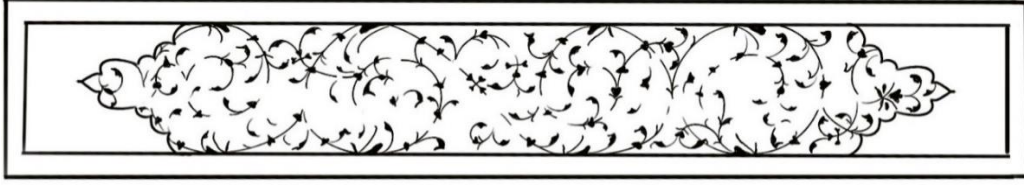

Çizim 402: Sûre Başı Deseni (v.491a)

Kur'ân-ı Kerim'in v.491a'da bulunan sûre başı tezhibinde ölçü 17cmx2.5cm ebadındadır. Sûre ismi (Kâria) altın zeminli alan üzerine üstübeçle yazılmıştır. Altın zeminli alandaki serbest kompozisyonlu desen, hatâyî grubu motiflerle oluşturulmuş ve siyah renkle çift tahrir tekniği uygulanmıştır. Yazılı alanın dışında kalan kısımdaki desen ½ simetrik planlıdır. Rûmi ve ortabağ motiflerin yer aldığı tasarımda rûmi iplikler altın zeminli ortabağ motifin içinden lacivert zeminli alana doğru devam etmektedir. Tezhipli alanın etrafını çevreleyen ara suyu yeşil ve laciverttir. Ayet sonlarında mücevher karakterli duraklar mevcuttur. Müzehhep sûre başının sol tarafında hamse ve aşere gülü bulunmaktadır.



Fotoğraf 396: 0281 Envanter Numaralı Kur'ân-ı Kerim'in Sûre Başı (v.491a)

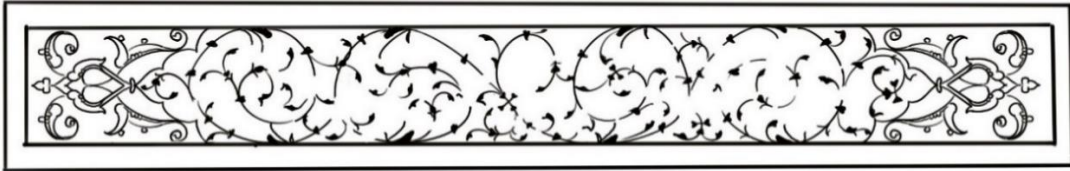

Çizim 403: Sûre Başı Deseni (v.491a)



Fotoğraf 397: 0281 Envanter Numaralı Kur'ân-ı Kerim (v.492b-v.493a)

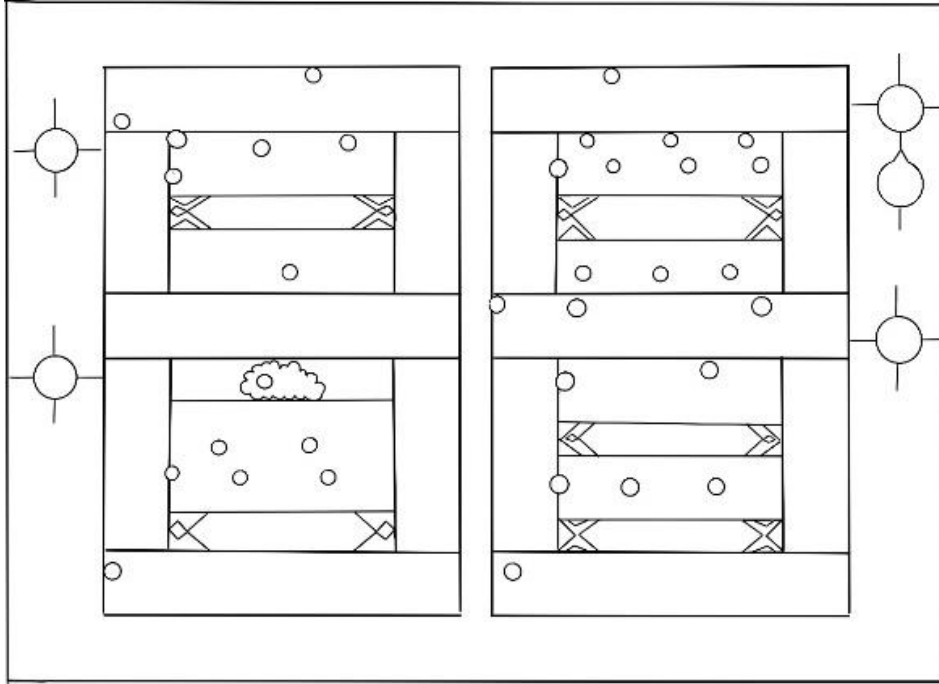

Çizim 404: Sayfa Düzeni (v.492b-v.493a)

Kur'ân-ı Kerim'in v.492b'de bulunan sûre başı tezhibinde ölçü 17cmx2.5cm ebadındadır. Sûre ismi (Tekâsur) altın zeminli alan üzerine turuncu renkle yazılmıştır. Altın zeminli alandaki serbest kompozisyonlu desen, hatâyî grubu motiflerle oluşturulmuş ve siyah

renkle çift tahrir tekniği uygulanmıştır. Yazılı alanın dışında kalan kısımdaki desen ½ simetrik planlıdır. Rûmi, ortabağ ve hatâyî grubu motiflerin yer aldığı tasarımda iplikler ortabağ ve rûmilerin içinden lacivert zeminli alana doğru devam etmektedir. Hatâyî grubu motifler beyaz, mavi ve sarı renktedir. Rûmilerin zemini altın, geriye kalan alan ise laciverttir. Lacivert zemin üzerindeki yeşil zeminli turuncu renk ortabağ motifi desende bütünlük sağlamıştır. Tezhipli alanın etrafını çevreleyen ara suyu yeşil ve laciverttir. Ayet sonlarında mücevher karakterli duraklar mevcuttur. Müzehhep sûre başının sağ tarafında hamse ve aşere gülleri bulunmaktadır. Köşelerdeki bezemeler, aynı Kur'ân'ın v.202b'de yer alan sûre başı tezhibinde de görülmektedir.



Fotoğraf 398: 0281 Envanter Numaralı Kur'ân-ı Kerim'in Sûre Başı (v.492b)

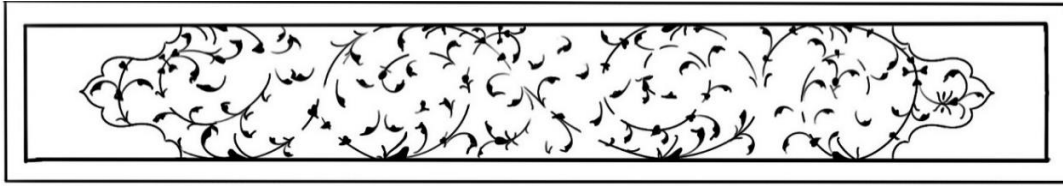

Çizim 405: Sûre Başı Deseni (v.492b)

Kur'ân-ı Kerim'in v.492b'de bulunan sûre başı tezhibinde ölçü 17cmx2.5cm ebadındadır. Sûre ismi (Asır) altın zeminli alan üzerine üstübeçle yazılmıştır. Altın zeminli alandaki serbest kompozisyonlu desen, hatâyî grubu motiflerle oluşturulmuş ve siyah renkle çift tahrir tekniği uygulanmıştır. Yazılı alanın dışında kalan kısımdaki desen ½ simetrik planlıdır. Ortabağ ve hatâyî grubu motiflerin yer aldığı tasarımda iplikler ortabağ ve altın zeminli alanların içinden lacivert zeminli alana doğru devam etmektedir. Hatâyî grubu motifler beyaz, açık mavi ve sarı renktedir. Lacivert zemin üzerindeki uçuk mavi zeminli turuncu renk ortabağ motifi desende bütünlük sağlamıştır. Tezhipli alanın etrafını çevreleyen ara suyu turuncu ve laciverttir. Ayet sonlarında mücevher karakterli duraklar mevcuttur. Müzehhep sûre başının sağ tarafında hamse ve aşere gülü bulunmaktadır. Köşelerdeki bezemeler, aynı Kur'ân'ın v.237b'de yer alan sûre başı tezhibinde de görülmektedir.



Fotoğraf 399: 0281 Envanter Numaralı Kur'ân-ı Kerim'in Sûre Başı (v.492b)

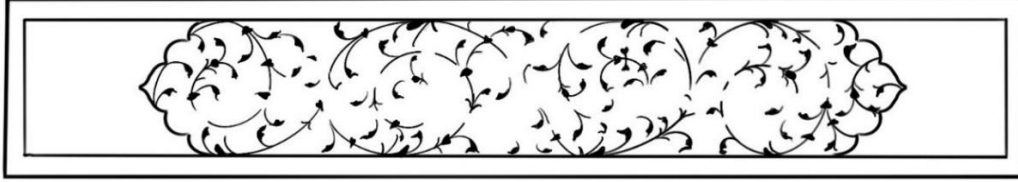

Çizim 406: Sûre Başı Deseni (v.492b)

Kur'ân-ı Kerim'in v.492b'de bulunan sûre başı tezhibinde ölçü 17cmx2.5cm ebadındadır. Sûre ismi (Hümeze) altın zeminli alan üzerine yavruağzı renkle yazılmıştır. Altın zeminli alandaki serbest kompozisyonlu desen, hatâyî grubu motiflerle oluşturulmuş ve siyah renkle çift tahrir tekniği uygulanmıştır. Yazılı alanın dışında kalan kısımdaki desen ½ simetrik planlıdır. Rûmi, ortabağ ve hatâyî grubu motiflerin yer aldığı tasarımda iplikler ortabağ ve rûmilerin içinden lacivert zeminli alana doğru devam etmektedir. Hatâyî grubu motifler pembe, beyaz, turuncu ve sarı renktedir. Rûmilerin zemini altın, geriye kalan alan ise laciverttir. Lacivert zemin üzerindeki uçuk mavi zeminli turuncu renk ortabağ motifi desende bütünlük sağlamıştır. Tezhipli alanın etrafını çevreleyen ara suyu yeşil ve laciverttir. Ayet sonlarında mücevher karakterli duraklar mevcuttur. Müzehhep sûre başının sağ tarafında hamse ve aşere gülü bulunmaktadır. Köşelerdeki bezemeler, aynı Kur'ân'ın v.57a'da yer alan sûre başı tezhibinde de görülmektedir.



Fotoğraf 400: 0281 Envanter Numaralı Kur'ân-ı Kerim'in Sûre Başı (v.492b)

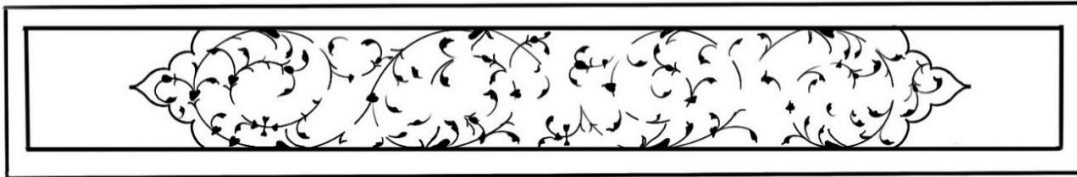

Çizim 407: Sûre Başı Deseni (v.492b)

Kur'ân-ı Kerim'in v.493a'da bulunan sûre başı tezhibinde ölçü 17cmx2.5cm ebadındadır. Sûre ismi (Fil) altın zeminli alan üzerine turuncu renkle yazılmıştır. Altın zeminli alandaki serbest kompozisyonlu desen, hatâyî grubu motiflerle oluşturulmuş ve siyah renkle çift tahrir tekniği uygulanmıştır. Yazılı alanın dışında kalan kısımdaki desen ½ simetrik planlıdır. Rûmi, ortabağ ve yaprakların yer aldığı tasarımda iplikler ortabağ ve rûmilerin içinden lacivert zeminli alana doğru devam etmektedir. Ortabağ ve rûmilerin zemini altın, geriye kalan alan ise laciverttir. Tezhipli alanın etrafını çevreleyen ara suyu yeşil ve laciverttir. Ayet sonlarında mücevher karakterli duraklar mevcuttur. Müzehhep sûre başının sol tarafında hamse ve aşere gülleri bulunmaktadır.



Fotoğraf 401: 0281 Envanter Numaralı Kur'ân-ı Kerim'in Sûre Başı (v.493a)

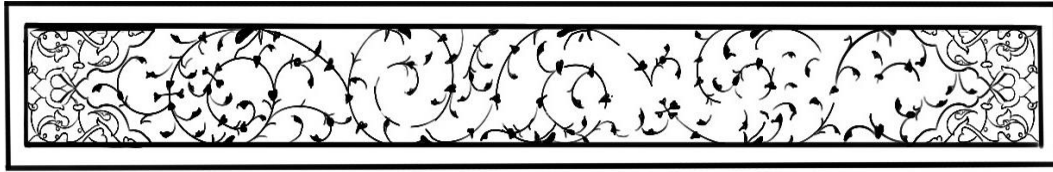

Çizim 408: Sûre Başı Deseni (v.493a)

Kur'ân-ı Kerim'in v.493a'da bulunan sûre başı tezhibinde ölçü 17cmx2.5cm ebadındadır. Sûre ismi (Kureyş) altın zeminli alan üzerine eflatun renkle yazılmıştır. Altın zeminli alandaki serbest kompozisyonlu desen, hatâyî grubu motiflerle oluşturulmuş ve siyah renkle çift tahrir tekniği uygulanmıştır. Tezhipli alanın etrafını çevreleyen ara suyu turuncu ve laciverttir. Ayet sonlarında mücevher karakterli duraklar mevcuttur. Müzehhep sûre başının sol tarafında hamse ve aşere gülleri bulunmaktadır.



Fotoğraf 402: 0281 Envanter Numaralı Kur'ân-ı Kerim'in Sûre Başı (v.493a)

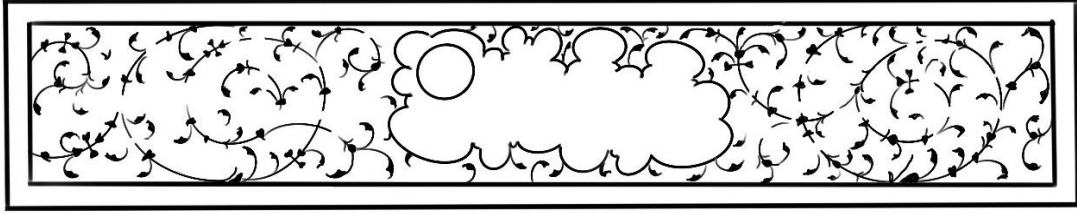

Çizim 409: Sûre Başı Deseni (v.493a)

Kur'ân-ı Kerim'in v.493a'da bulunan sûre başı tezhibinde ölçü 17cmx2.5cm ebadındadır. Sûre ismi (Maun) altın zeminli alan üzerine üstübeçle yazılmıştır. Altın zeminli alandaki serbest kompozisyonlu desen, hatâyî grubu motiflerle oluşturulmuş ve siyah renkle çift tahrir tekniği uygulanmıştır. Yazılı alanın dışında kalan kısımdaki desen ½ simetrik planlıdır. Rûmi ve hatâyî grubu motiflerin yer aldığı tasarımda iplikler rûmilerin içinden lacivert zeminli alana doğru devam etmektedir. Rûmilerin zemini altın, geriye kalan alan ise laciverttir. Tezhipli alanın etrafını çevreleyen ara suyu turuncu ve laciverttir. Ayet sonlarında mücevher karakterli duraklar mevcuttur. Müzehhep sûre başının sol tarafında hamse ve aşere gülleri bulunmaktadır.



Fotoğraf 403: 0281 Envanter Numaralı Kur'ân-ı Kerim'in Sûre Başı (v.494a)

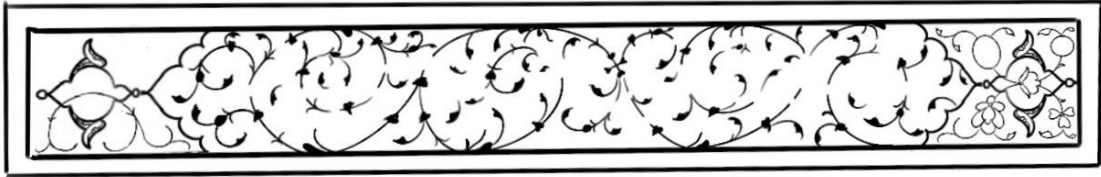

Çizim 410: Sûre Başı Deseni (v.494a)



Fotoğraf 404: 0281 Envanter Numaralı Kur'ân-ı Kerim (v.494b-v.495a)

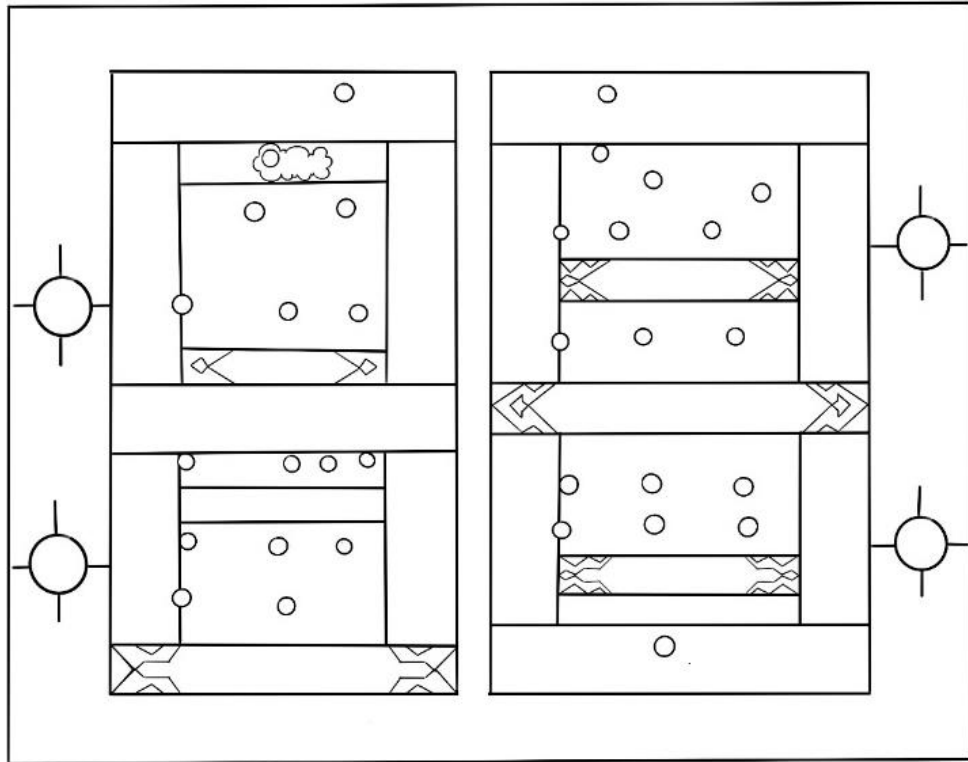

Çizim 411: Sayfa Düzeni(v.494b-v.495a)

Kur'ân-ı Kerim'in v.494b'de bulunan sûre başı tezhibinde ölçü 17cmx2.5cm ebadındadır. Sûre ismi (Kevser) altın zeminli alan üzerine yavruağzı renkle yazılmıştır. Altın zeminli alandaki serbest kompozisyonlu desen, hatâyî grubu motiflerle oluşturulmuş ve siyah renkle çift tahrir tekniği uygulanmıştır. Yazılı alanın dışında kalan kısımdaki desen ½ simetrik planlıdır. Rûmi, ortabağ ve hatâyî grubu motiflerin yer aldığı tasarımda iplikler ortabağ ve rûmilerin içinden lacivert zeminli alana doğru devam etmektedir. Hatâyî grubu motifler beyaz, turuncu ve sarı renktedir. Rûmilerin zemini altın, geriye kalan alan ise laciverttir. Tezhipli alanın etrafını çevreleyen ara suyu turuncu ve laciverttir. Ayet sonlarında mücevher karakterli duraklar mevcuttur. Müzehhep sûre başının sağ tarafında hamse ve aşere gülü bulunmaktadır.



Fotoğraf 405: 0281 Envanter Numaralı Kur'ân-ı Kerim'in Sûre Başı (v.494b)

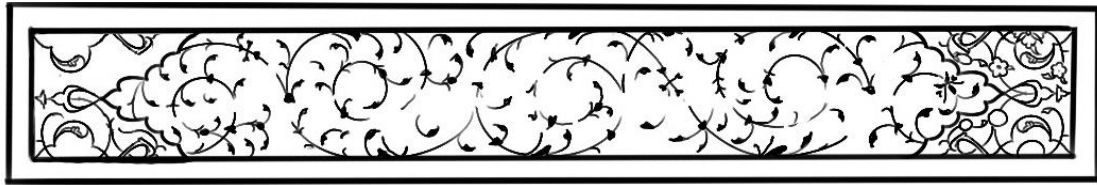

Çizim 412: Sûre Başı Deseni (v.494b)

Kur'ân-ı Kerim'in v.494b'de bulunan sûre başı tezhibinde ölçü 17cmx2.5cm ebadındadır. Sûre ismi (Kafirun) altın zeminli alan üzerine üstübeçle yazılmıştır. Altın zeminli alandaki serbest kompozisyonlu desen, hatâyî grubu motiflerle oluşturulmuş ve siyah renkle çift tahrir tekniği uygulanmıştır. Yazılı alanın dışında kalan kısımdaki desen ½ simetrik planlıdır. Rûmi, ortabağ, hatâyî grubu motif ve tepeliğin yer aldığı tasarımda iplikler tepelik, ortabağ ve rûmilerin içinden lacivert zeminli alana doğru devam etmektedir. Hatâyî grubu motifler yeşil, pembe, beyaz, turuncu ve sarı renktedir. Paftalı alanların zemini altın, geriye kalan alan ise laciverttir. Tepelik üzerindeki turuncu renk ortabağ motifi desende bütünlük sağlamıştır. Tezhipli alanın etrafını çevreleyen ara suyu yeşil, turuncu ve laciverttir. Ayet sonlarında mücevher karakterli duraklar mevcuttur. Müzehhep sûre başının sağ tarafında hamse ve aşere gülü bulunmaktadır.



Fotoğraf 406: 0281 Envanter Numaralı Kur'ân-ı Kerim'in Sûre Başı (v.494b)

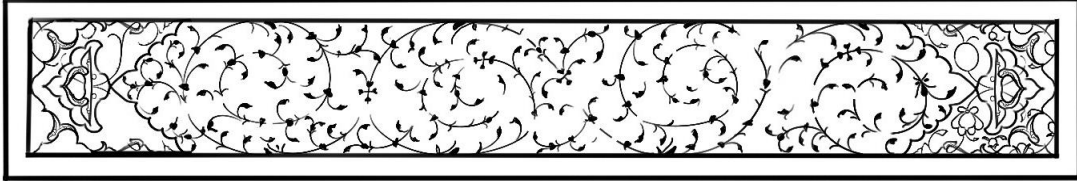

Çizim 413: Sûre Başı Deseni (v.494b)

Kur'ân-ı Kerim'in v.494b'de bulunan sûre başı tezhibinde ölçü 17cmx2.5cm ebadındadır. Sûre ismi (Nasır) altın zeminli alan üzerine yavruağzı renkle yazılmıştır. Altın zeminli alandaki serbest kompozisyonlu desen, hatâyî grubu motiflerle oluşturulmuş ve siyah renkle çift tahrir tekniği uygulanmıştır. Yazılı alanın dışında kalan kısımdaki desen ½ simetrik planlıdır. Rûmi, ortabağ ve hatâyî grubu motiflerin yer aldığı tasarımda iplikler ortabağ ve rûmilerin içinden lacivert zeminli alana doğru devam etmektedir. Hatâyî grubu motifler pembe, beyaz, turuncu ve sarı renktedir. Uçuk mavi renk ortabağ ve rûmilerin zemini altın, geriye kalan alan ise laciverttir. Lacivert zemin üzerindeki altın sürülmüş ortabağ motifi desende bütünlük sağlamıştır. Tezhipli alanın etrafını çevreleyen ara suyu turuncu ve laciverttir. Ayet sonlarında mücevher karakterli duraklar mevcuttur. Müzehhep sûre başının sağ tarafında hamse ve aşere gülü bulunmaktadır. Köşelerdeki bezemeler, aynı Kur'ân'ın v.339b'de yer alan sûre başı tezhibinde de görülmektedir.



Fotoğraf 407: 0281 Envanter Numaralı Kur'ân-ı Kerim'in Sûre Başı (v.494b)

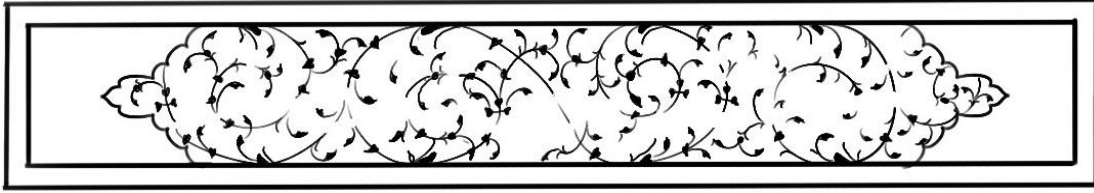

Çizim 414: Sûre Başı Deseni (v.494b)

Kur'ân-ı Kerim'in v.495a'da bulunan sûre başı tezhibinde ölçü 17cmx2.5cm ebadındadır. Sûre ismi (Tebbet) altın zeminli alan üzerine üstübeçe yazılmıştır. Altın zeminli alandaki serbest kompozisyonlu desen, hatâyî grubu motiflerle oluşturulmuş ve siyah renkle çift tahrir tekniği uygulanmıştır. Tezhipli alanın etrafını çevreleyen ara suyu yeşil ve laciverttir. Ayet sonlarında mücevher karakterli duraklar mevcuttur. Müzehhep sûre başının sol tarafında hamse ve aşere gülleri bulunmaktadır.



Fotoğraf 408:0281 Envanter Numaralı Kur'ân-ı Kerim'in Sûre Başı (v.495a)

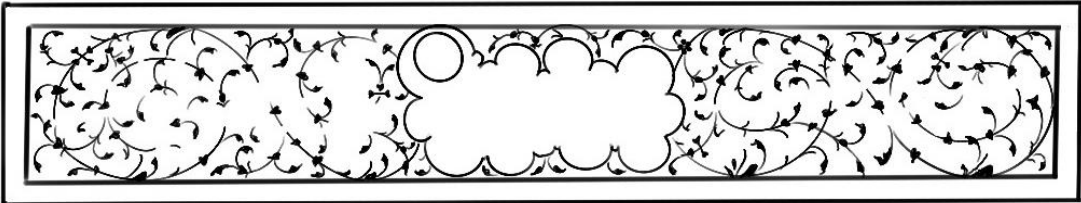

Çizim 415: Sûre Başı Deseni (v.495a)

Kur'ân-ı Kerim'in v.495a'da bulunan sûre başı tezhibinde ölçü 17cmx2.5cm ebadındadır. Sûre ismi (İhlâs) altın zeminli alan üzerine eflatun renkle yazılmıştır. Altın zeminli alandaki serbest kompozisyonlu desen, hatâyî grubu motiflerle oluşturulmuş ve siyah renkle çift tahrir tekniği uygulanmıştır. Yazılı alanın dışında kalan kısımda, tepelik ve hatâyî grubu motiflerin yer aldığı kompozisyonda ½ simetrik planlı iki farklı desen tasarlanmıştır. Hatâyî grubu motifler pembe, yeşil, turuncu ve sarı renktedir. Tezhipli alanın etrafını çevreleyen ara suyu turuncu ve laciverttir. Ayet sonlarında mücevher karakterli duraklar mevcuttur. Müzehhep sûre başının sağ tarafında hamse ve aşere gülü bulunmaktadır.



Fotoğraf 409: 0281 Envanter Numaralı Kur'ân-ı Kerim'in Sûre Başı (v.495a)



Çizim 416: Sûre Başı Deseni (v.495a)

Kur'ân-ı Kerim'in v.495a'da bulunan sûre başı tezhibinde ölçü 17cmx2.5cm ebadındadır. Sûre ismi (Felak) altın zeminli alan üzerine turuncu renkle yazılmıştır. Altın zeminli alandaki serbest kompozisyonlu desen, hatâyî grubu motiflerle oluşturulmuş ve siyah renkle çift tahrir tekniği uygulanmıştır. Yazılı alanın dışında kalan kısımdaki desen ½ simetrik planlıdır. Rûmi, ortabağ ve hatâyî grubu motiflerin yer aldığı tasarımda iplikler ortabağ ve rûmilerin içinden lacivert zeminli alana doğru devam etmektedir. Hatâyî grubu motifler açık mavi, beyaz, turuncu ve sarı renktedir. Ortabağ ve rûmilerin zemini altın, geriye kalan alan ise laciverttir. Tezhipli alanın etrafını çevreleyen ara suyu laciverttir. Ayet sonlarında mücevher karakterli duraklar mevcuttur. Müzehhep sûre başının sağ tarafında hamse ve aşere gülü bulunmaktadır.



Fotoğraf 410: 0281 Envanter Numaralı Kur'ân-ı Kerim'in Sûre Başı (v.495a)

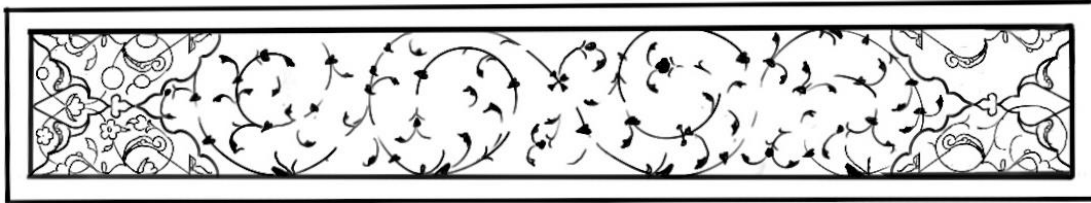

Çizim 417: Sûre Başı Deseni (v.495a)

Kur'ân-ı Kerim'in v.495a'da bulunan sûre başı tezhibinde ölçü 17cmx2.5cm ebadındadır. Sûre ismi (Nas) altın zeminli alan üzerine üstübeçle yazılmıştır. Altın zeminli alandaki serbest kompozisyonlu desen, hatâyî grubu motiflerle oluşturulmuş ve siyah renkle çift tahrir tekniği uygulanmıştır. Yazılı alanın dışında kalan kısımdaki desen ½ simetrik planlıdır. Rûmi, ortabağ ve hatâyî grubu motiflerin yer aldığı tasarımda iplikler ortabağ ve rûmilerin içinden lacivert zeminli alana doğru devam etmektedir. Hatâyî grubu motifler pembe, beyaz, turuncu ve sarı renktedir. Rûmilerin zemini altın, geriye kalan alan ise laciverttir. Lacivert zemin üzerindeki turuncu renk ortabağ motifi desende bütünlük sağlamıştır. Tezhipli alanın etrafını çevreleyen ara suyu yeşil, turuncu ve laciverttir. Ayet sonlarında mücevher karakterli duraklar mevcuttur. Müzehhep sûre başının sağ tarafında hamse ve aşere gülü bulunmaktadır. Köşelerdeki bezemeler, aynı Kur'ân'ın v.311b'de yer alan sûre başı tezhibinde de görülmektedir.

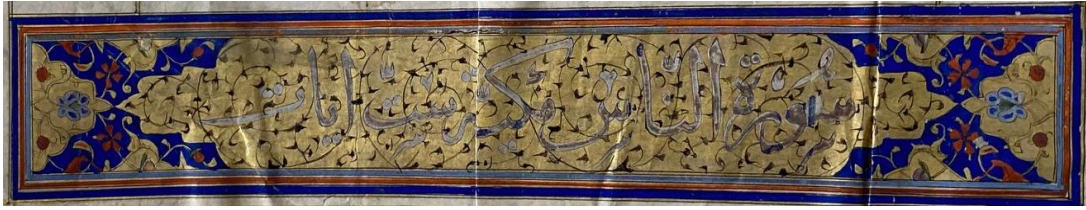

Fotoğraf 411: 0281 Envanter Numaralı Kur'ân-ı Kerim'in Sûre Başı (v.495a)

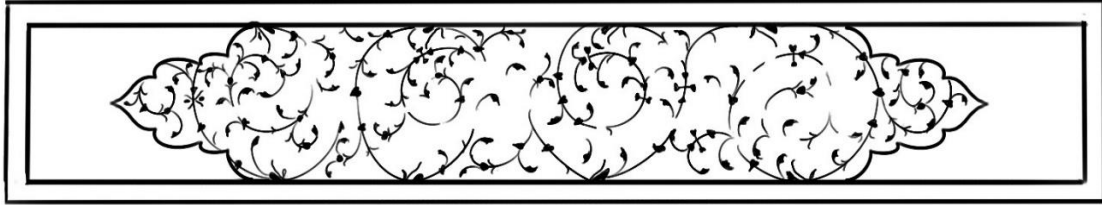

Çizim 418: Sûre Başı Deseni (v.495a)

0281 Envanter Numaralı Kuran- Kerim'in Gülleri:

Mushaf'ın haşiyeye kısmında görülen gül tezyinatı iç içe dairelerden meydana gelir. 3.5cm çapında madalyon şeklinde tasarlanmış olan güllerin orta kısmına lacivert zemin üzerine hangi gül olduğunu gösteren ibareler genellikle beyaz renk ile yazılmıştır. Lacivert zeminli alana, serbest dallar üzerine penç ve yapraklar altınla çift tahrir tekniği ile uygulanmıştır. Etrafını çevreleyen altın zeminli alan boş bırakılmıştır. Mushaf güllerinin bazıları tığın bağlama noktasından yukarı doğru üçgenimsi şekilde uzatılmıştır. Tığlar, ufak tefek geometrik motiflerle lacivert renkle negatif tarzda yapılmıştır. Mushaf-ı Şerifte bulunan bazı güller bir tığ ile birbirine bağlanmış şekilde uygulanmış olup, Kur'ân-ı Kerim'deki diğer gül desenleriyle aynı özelliktedir. Yazma eserin tamamında yer alan Mushaf güllerinin görselleri eserin orijinal ölçüsünden ortalama %35 büyütülmüştür.

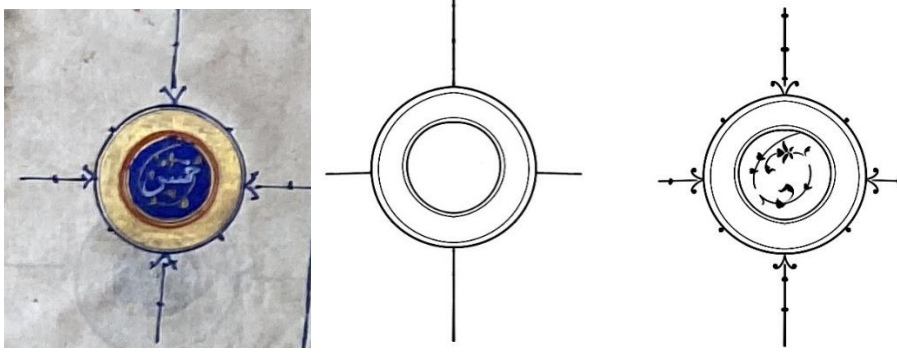

Fotoğraf 412: 0281 Envanter Numaralı Kur'ân-ı Kerim Gülü (v.265a)

Çizim 419: Gül Deseni(v.265a)

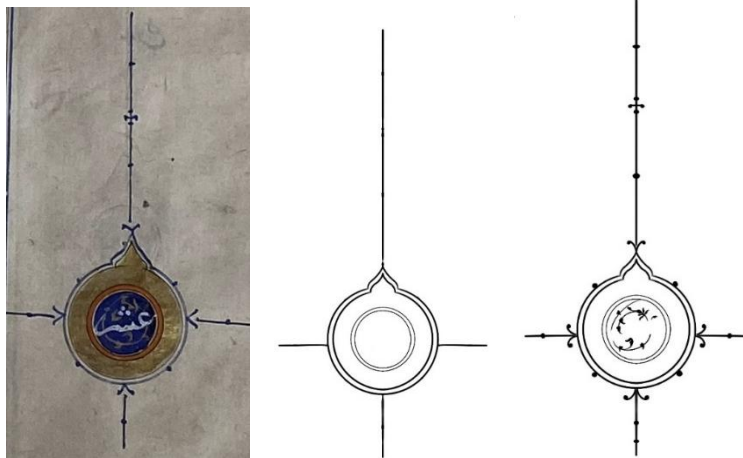

Fotoğraf 413: 0281 Envanter Numaralı Kur'ân-ı Kerim Gülü (v.241b)

Çizim 420: Gül Deseni(v.241b)

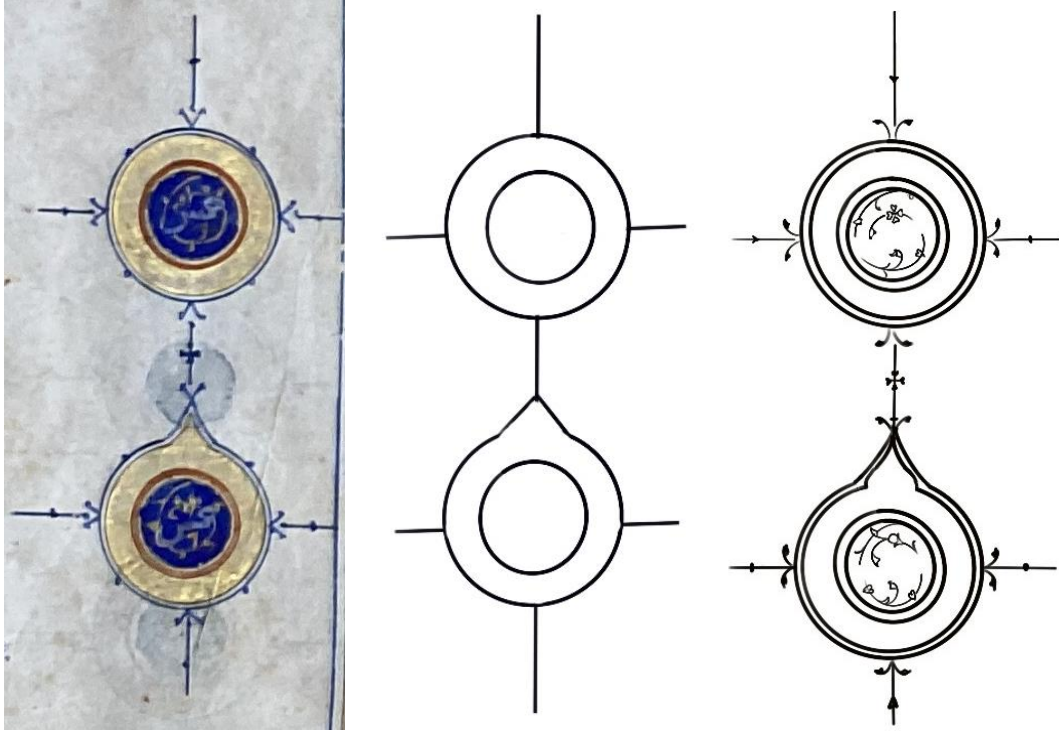

Fotoğraf 414: 0281 Envanter Numaralı Kur'ân-ı Kerim Gülü (v.477a)

Çizim 421: Hamse ve Aşere Gülü Deseni(v.477a)

Kur'ân-ı Kerim'in v.276'da yer alan gül deseni diğerlerinden farklı bezenmiştir. İç içe dairelerden meydana gelen 3.5cm çapında madalyon şeklinde tasarlanmış olan gül yuvarlak formda kullanılmıştır. Orta kısmına lacivert zemin üzerine aşere ibaresi beyaz renk ile yazılmıştır. Lacivert zeminli alana, serbest dallar üzerine penç ve yapraklar çift tahrir tekniği altınla uygulanmıştır. Etrafını çevreleyen altın zemine münhane tarzında yuvarlak şekiller turuncu ve lacivert renkle işlenmiştir. Tığlar dairenin çaplarının üzerine bağlama noktasından yukarı doğru üçgenimsi şekilde yerleştirilmiş, lacivert renkle negatif tarzda yapılmıştır.

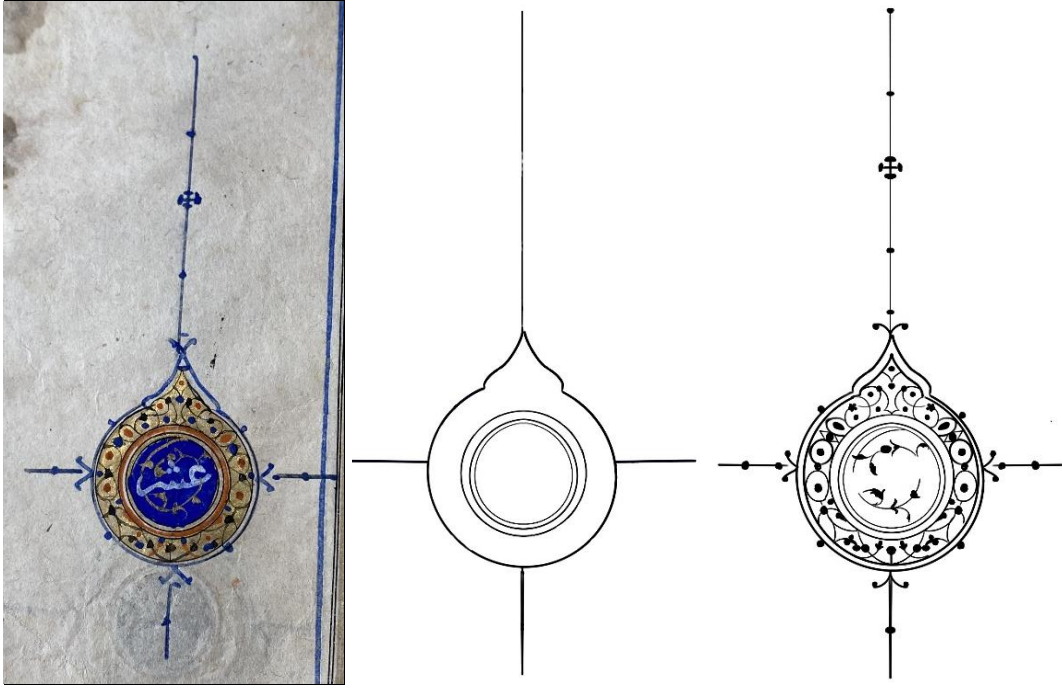

Fotoğraf 415: 0281 Envanter Numaralı Kur'ân-ı Kerim Gülü (v.276a)

Çizim 422: Aşere Gülü Deseni (v.276a)

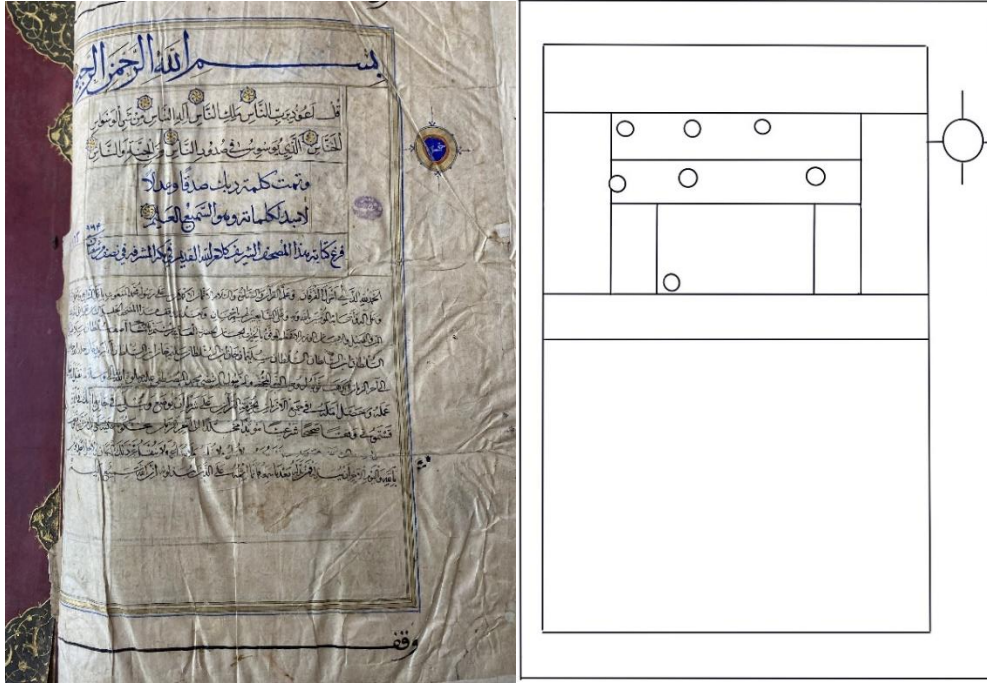

Fotoğraf 416: 0281 Envanter Numaralı Kur'ân-ı Kerim(v.495b)

Çizim 423: Ketebe ve Vakıf Kaydı Sayfa Düzeni(v.495b)

Kur'ân-ı Kerim'in ketebesinin yer aldığı v.495b'de sayfa düzeni diğerlerinden farklı olarak düzenlenmiştir. Sayfa altın cetvelle 5 parçaya bölünmüştür. Başta görülen yatay dikdörtgen 4cm enindeki alan içine besmele yazılmıştır. Kenarlarında kalan koltuk tezhibi alanları boştur. Yatay ve dikey alanların etrafını 2mm altın ara suyu ve lacivert kuzular çevrelemektedir. Haşiye kısmında hamse gülü yer almaktadır.



Fotoğraf 417:0281 Envanter Numaralı Kur'ân-ı Kerim'in Ketebe ve Vakıf Kaydı(v.495b)

Ketebe sayfasında yer alan metnin okunuşu; Ve temmet kelimetü Rabbike sıdken ve adlen la mü'beddile likelimatihi ve hüve's-semî'ü'l-'alîm. Ferağe kitabetü hazel'-Mushafü'ş-şerif kelâmüllahi'l-kadim fi Mekketi'l-müşerrafe fi nisf min Şaban sene 963/1555.

Elhamdülillezi enzele'l-Furkan ve allame'l-Kur'ân vesselatü vessalam el-etemmân el-ekmelân alâ resülihi (Muhammedi)'l-meb'ûsi bi ekmeli'ş-şerâi' ve ecmelil edyan ve ala ilahi ve ashabihi'l müminine billahi ve bihi ve alettabîn le-hüm bi ihsanin ve ba'd vekafe haze'l mushaf'ül celilüşşân tekarrüben ilellahi zil menni vel fazli vel ihsânül vezirü'l a'zamal muvaffakü bil hayrâti'l-hisân el hazret (el-âliye) Rüstem Paşa Âsıf, Sultanu selâtîni'z-zemân es- sultan ibn-i sultan es-sultan Süleyman han ibn-i's-sultan Selim han ibn-i's sultan Bâyezîd hân halledellahü hilafetuhü ila ahirizzeman vehebe sevâbehü li rûhi'n nebiyyil müctebâ ve resülil mürteza Muhammed Mustafa aleyhisselâtüllahi tealâ ve selamühü takabbelellahü taala amelehu ve hassele emelehü fi cemiil ezmâni bi

hurmeti'l Kur'ân ala şarti en yûda'a ve yütlâ fi câmi'i fi beldeti Kastamoni vakfen sahihen şer'iiyyen müebbeden mühalleden ila ahirizzaman. mahkûmen aleyhi alâ men cevveze vakfe ve lâ yübâ'u ve lâ yünkalü gayra zalike'l-mekân ve lâ yehillu li ehadin yü'minü

..... Billahi vel yevmil ahiri en yübeddilehü femen beddelehü bade ma semiehü fe inne mâ ismihu alellezîne yübeddilûnehu innellahe semiün alim.

Türkçe Manası; “Rabbinin sözü, doğruluk ve adalet bakımından tamamlanmıştır. O'nun sözlerini değiştirecek kimse yoktur. O işitendir, bilendir.” (En‘âm, 6/115). Allah’ın kadim keliması olan bu Mushaf 963/1555 senesinin Şaban ayında Mekke-i müşerrefede yazılmıştır.

Furkân’ı indiren ve Kur’ân’ı öğreten Allah’a hamdolsun. En mükemmel ve eksiksiz salat ve selam şariatların en kusursuzu, dinlerin en güzeli ile gönderilmiş Hz. Muhammed’e, Allah’a iman eden ehline, tüm ashabına ve kıyamete kadar ihsan ile O’nun peşinden gidenlere olsun. Bundan sonra, şanı yüce bu Mushaf, lütuf ve fazl-u ihsan sahibi Allah’a yaklaşmak için vezir-i azâm, güzel hayırlara vesile olan, âlicenap Rüstem Paşa Âsîf tarafından vakfedilmiştir. O, zamanın sultanlarının sultanı, es- sultan ibni’s-sultan, es- sultan Süleyman hân ibn-i’s-sultan Selim han ibn-i’s sultan Bâyezîd hândır. Allah halifeliğini âhir zamana kadar kalıcı kılsın. Sevabını seçilmiş peygamber, razı olunmuş resul Hz. Muhammed (s.a.s)’e hibe etmiştir. Allah, Kur’ân hürmetine her daim amelini kabul buyursun, umduğuna ulaştırsın. (Vakfın şartı) Kastamonu şehrinde bulunan (...?) beg Camisine bırakılması, orda okunması ve İslam hukukuna göre sahih bir vakıf şekliyle ahir zamana kadar kalıcı olması şartıyla vakfedilmiştir. Hakkında hüküm verilerek (...?) vakfa cevaz veren (...?) ...satılamaz, bu mekandan başka yere nakledilemez. Allah’a ve ahiret gününe iman eden kimseye onu değiştirmesi helal değildir. “Artık onu işittikten sonra değiştiren olursa, bunun günahı değiştirenin üzerinedir. Allah şüphesiz işitir ve bilir.” (Bakara 2/181).¹⁴⁴

¹⁴⁴ Kocaeli Üniversitesi İlahiyat Fakültesi, Temel İslam Bilimleri Anabilim Dalı Öğr. Gör. Mehmet Maşuk Acar ile 18.10.2022 tarihinde yapılan görüşmede metnin çevirisi yapılmıştır.

2.2.3. 0278 Envanter Numaralı Kur'ân-ı Kerim

Bulunduğu Yer: Kastamonu Şeyh Şa'bân-ı Velî Vakıf Müzesi

Envanter no: 0278

Eser Adı: Kur'ân-ı Kerim

Tarihi: Yok (Vakıf Tarihi H.1135 (M.1722/1723))

Geldiği yer: Kâdîri Zâviyesi Câmii (El-hac Mustafa Ağa ibn-i Şaban bey adına vakfedilmiş.)

Ebadı: 24x35cm

Yazı türü: Nesih - Sülüs

Varak sayısı: 586

Hattatı: Bilinmiyor

Müzehhibi: Bilinmiyor

Cilt: Gömme Şemseli Cilt

Mikleb: Yok

Zahriye: Yok

Serlevha: Çift tam sayfa müzehhep

Sûre başı: Müzehhep

Mushaf Gülü-Durak: Müzehhep

Kullanılan Motifler: Rûmi, zencerek, hatâyî grubu motifler

Kullanılan Renkler: Altın, lacivert, kırmızı, siyah, beyaz

Açıklama

Hicri 1135(M.1722-1723)tarihinde vakfedilen Kur'ân-ı Kerim'in cildi gömme şemselidir. 35x24cm ebadında olan cildin derisi kahverengi olup, bezemesi altınla yapılmıştır. Etrafı altın cetvellerle çevrelenen 1.5cm'lik alan içine uygulanan bordürde rûmi ve hatâyî grubu motiflerle desen yapılmış ve paftalara ayrılmıştır. Ortada yer alan şemse ve salbekler 18.5cm'dir. Şemsenin desen tasarımında rûmi ve hatâyî grubu motifler, salbeklerde ise sadece rûmi motifi kullanılmıştır. ¼ Simetri kompozisyon esaslarına göre hazırlanan şemse ve salbeklerde uygulanan desen, 10 x 4.5cm ebadında olan köşebentlerde de kullanılmıştır.



Fotoğraf 418: 0278 Envanter Numaralı Kur'ân-ı Kerim'in Cildi

İç kapakta yine kâtî' tekniği uygulanmış fakat farklı tasarım yapılmıştır. En dışta bulunan bordürde rûmilerden oluşan bir tasarım uygulanmışken iç kısımda yer alan bordürde rûmi ve hatâyî grubu motiflerle desen yapılmıştır. Paftalara ayrılan bordürde ve tezyin edilen diğer alanlarda altın kullanılmıştır. Oldukça tahrip olan cildin orta bölümünde dikdörtgen alan içine yine rûmi ve hatâyî grubu motifler birlikte kullanılmıştır.



Fotoğraf 419: 0278 Envanter Numaralı Kur'ân-ı Kerim Kabının İçi

Kastamonu Şeyh Şa'bân-ıVelî Vakıf Müzesinde bulunan 0278 Envanter numaralı Kur'ân-ı Kerim'in serlevha tezhibi oldukça gösterişlidir. (Foto.28) Fatihâ Sûresi ile Bakara Sûresi'nin ilk âyetlerinin yer aldığı serlevha bölümü kareye yakın yazı alanına beyne's-sütûr yapılarak altınla karelenmiş zemine lacivert renkle çift tahrir işlenmiştir. Yazı etrafında ve satır aralarında, açık mavi renkte uygulanan cetvellerin etrafında 1mm'lik altın cetveller yer almaktadır. Duraklarda mücevher durak kullanılmıştır.



Fotoğraf 420: Serlevha, Durak Örneği

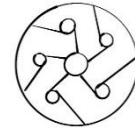

Çizim 424: Serlevha, Durak Örneği



Fotoğraf 421: 0278 Envanter Numaralı Kur'ân-ı Kerim'in Serlevhası(v.1b-2b)

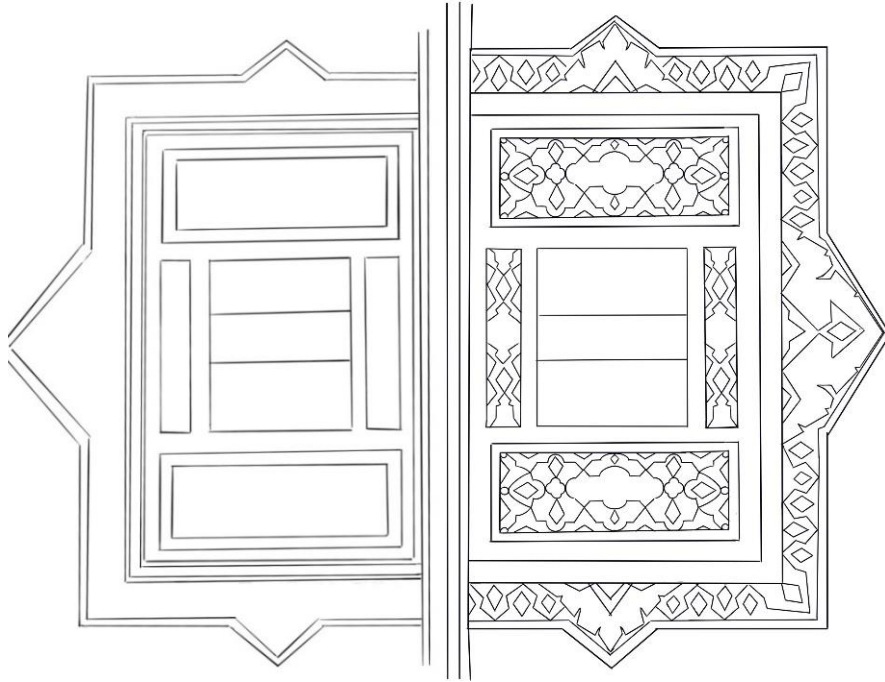

Çizim 425: 0278 Envanter Numaralı Kur'ân-ı Kerim'in Serlevha Plan Şeması

(Orijinal ölçüsünden ortalama%60 küçültülmüştür.)

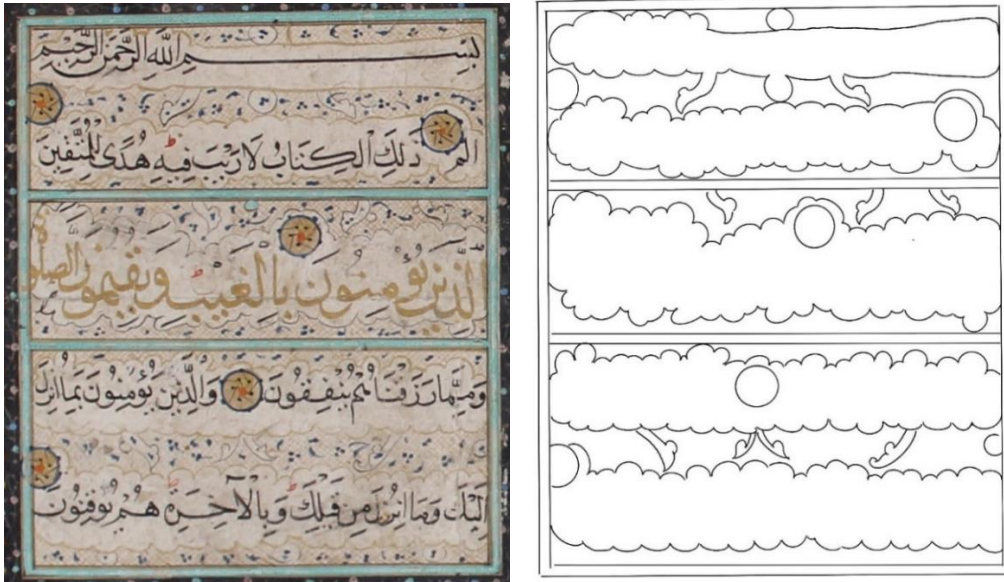
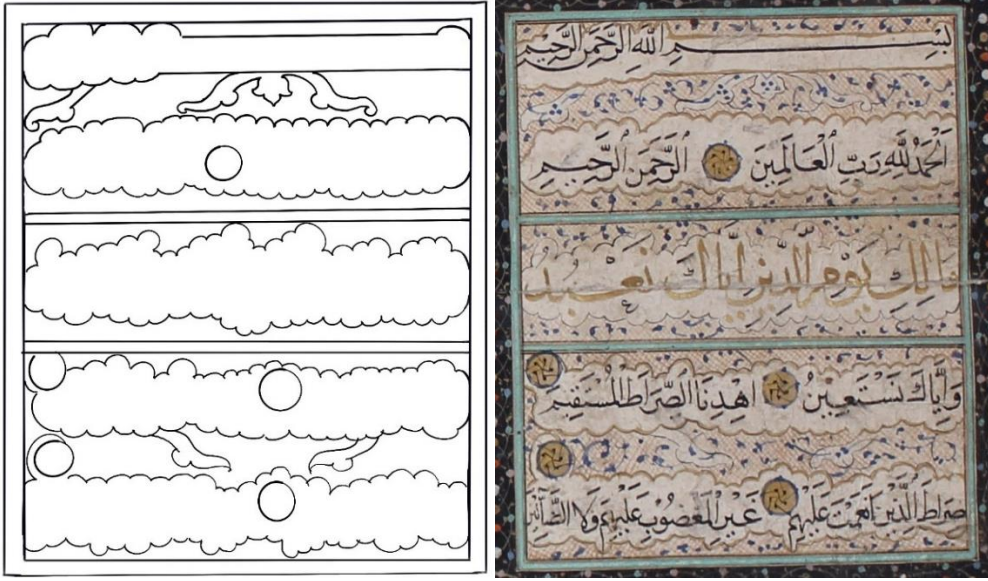

Fotoğraf 422: 0278 Envanter Numaralı Kur'ân-ı Kerim'in Serlevha Detayı(v.1b-2a)

Çizim 426: Serlevha Detayı

(Orijinal ölçüsünden ortalama%20 küçültülmüştür.)

9 x 1.5cm ebadında dendanlı beyaz iplikle paftalara bölünen koltuk alanının desen planı ½ simetridir. Rûmi ve hatâyî grubu motiflerden oluşan deseninin ortasında bulunan altın zeminli şemseninin üstünde ve altında yer alan açık mavi kapalı rûmi formunun, zemin rengi altındır. Turkuaz renkli ortabağlarda zemin kırmızı ve siyah uygulanmıştır. üst ve alt kısımdaki altın zeminli paftanın deseni hatâyî grubu motiflerden meydana gelmekte olup, dalların geçiş noktasındaki ortabağ açık mavi renktedir. Hatâyî grubu

motiflerde renkler; beyaz, sarı, turuncu ve altındır. Desenin etrafını çevreleyen ince altın cetvellerin arasında kalan beyaz renkli ara suyu üzerine (+,-) şekiller yapılmıştır.



Fotoğraf 423: 0278 Envanter Numaralı Kur'ân-ı Kerim'in Serlevha Koltuk Tezhibi

Çizim 427: Koltuk Deseni

Serlevhanın üst ve alt kısımlarında bulunan tezhipli alanlar beyaz ipliklerle paftalara ayrılmıştır. Bu paftaların içinde rûmî ve hatâyî grubu motiflerden oluşan ¼ planlı tam ulama bir desen vardır. Koltuk deseninde olduğu gibi renkler burada da aynen kullanılmıştır. Etrafında bulunan beyaz renkli ara suyu içine (+,-)şekiller yapılmıştır. Altın zeminli arasuyunda zencerek uygulanmış olup, desenin köşeleri birbirinden farklıdır. Zencereğin etrafı sülyen (turuncu) ve limonküfü cetvellerle çevrelenmiştir.

6mmkalınlığındaki siyah zeminli arasuyu, üç iplik tasarımıdır. Dikkatle bakıldığında, ince altın dalların üzerine motif yerine kırmızı, mavi, beyaz, sarı, turkuaz renklerle iri noktalar konulmuştur. Siyah zeminli arasuyunun etrafındaki altın zeminli cetvele (+,-) şekiller yapılmıştır. Turkuaz renkli ipliğin üzerinde yer alan altın zeminli arasuyuna, saç örgüsü zencerek yapılmıştır. Sülyen (turuncu) renkli ipliğin üzerindeki lacivert zeminli cetvele (+,-) şekiller uygulanmıştır.



Fotoğraf 424: 0278 Envanter Numaralı Kur'ân-ı Kerim'in Serlevha Sûre Başı Tezhibi

(Orijinal ölçüsünden ortalama%50 büyütülmüştür.)

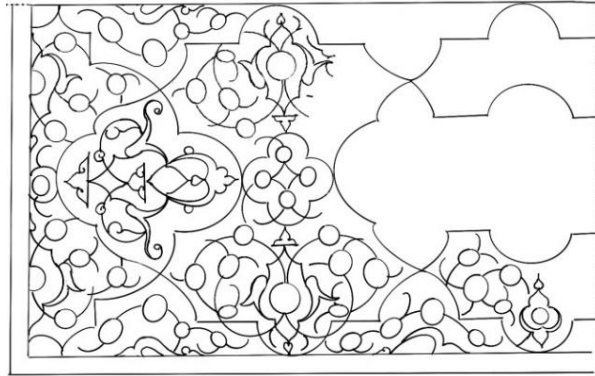
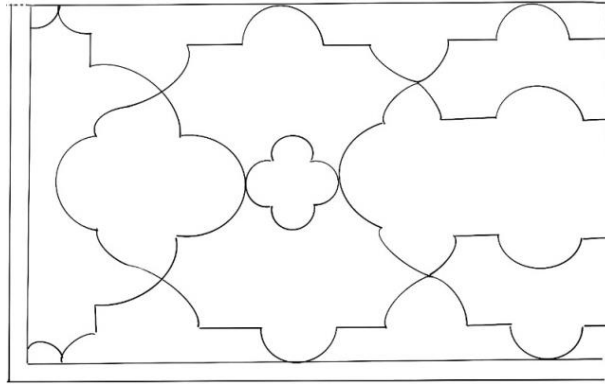

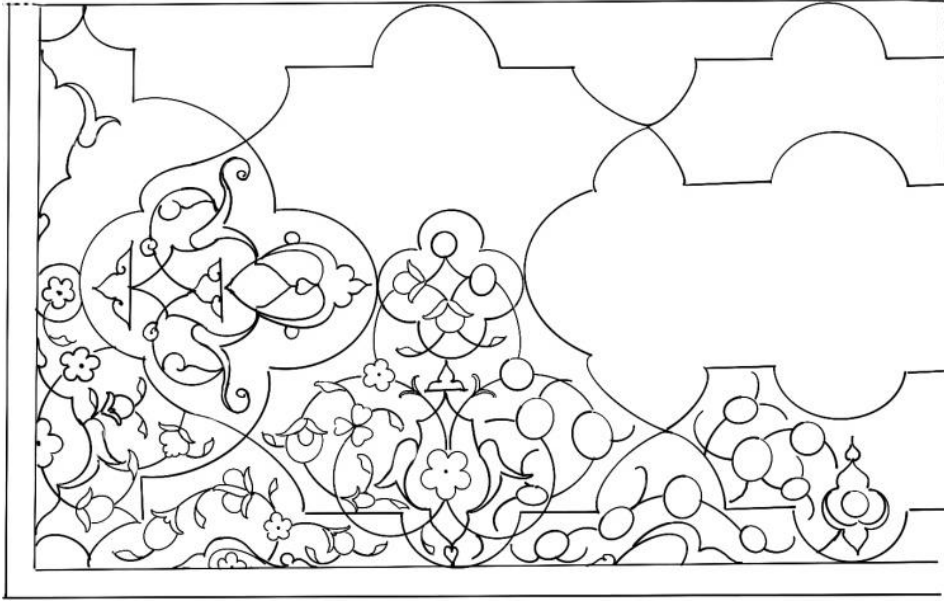

Çizim 428: Serlevha Sûre Başı Desen Detayı

(Orijinal ölçüsünden ortalama %55 büyütülmüştür.)

Haşiyeye kısmına taşan kubbe formları ve dış pervaz ince arasuları ile ayrılmıştır. Dış pervaz sayfa düzeni, 1/4 planlı pano nitelikli ulama kompozisyonundan oluşmaktadır. Altın ve lacivert zeminli mihrap formulu paftaların içine rûmi ve hatâyî grubu motiflerden oluşan bir desen uygulanmıştır. Rûmiler açık mavi ve firuze renkte, zeminleri siyah, kırmızı, laciverttir. Hatâyî grubu motifler pembe, beyaz, turuncu, sarı ile renklendirilmiştir.



Fotoğraf 425: 0278 Envanter Numaralı Kur'ân-ı Kerim'in Serlevha Tezhibi Detayı

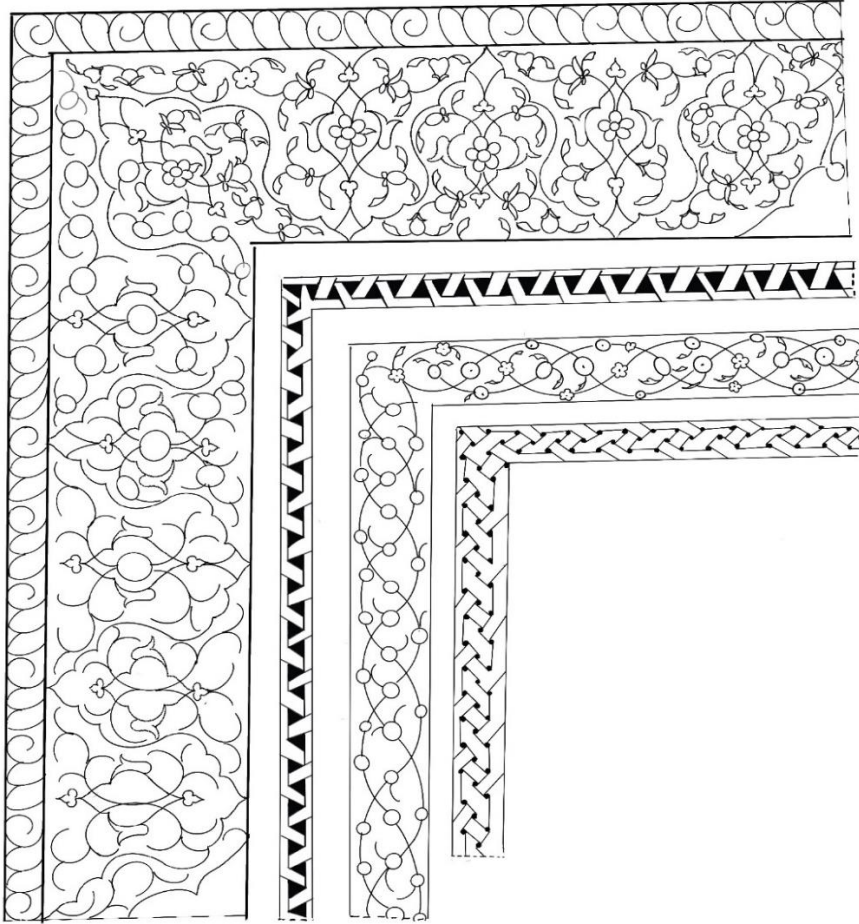
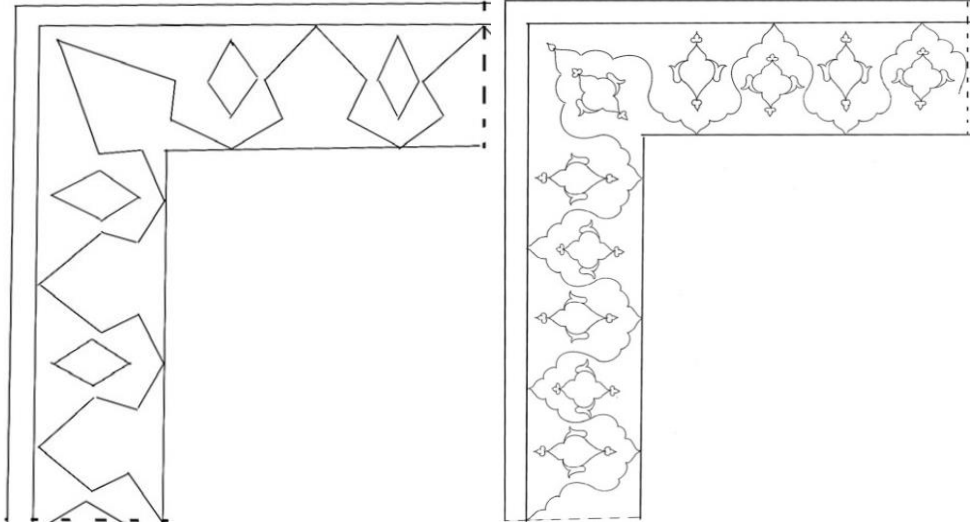

Çizim 429: 0278 Envanter Numaralı Kur'ân-ı Kerim'in Serlevha Tezhip Deseni

(Orijinal ölçüsünden ortalama %30 büyütülmüştür.)

Çift tam sayfa serlevhanın dış pervazının haşiye kısmına taşmış olan kubbelerin yüksekliği; üstte ve alt kısımda 4.5cm, sağ ve sol kenarlarda bulunanların ise 5.5cm'dir. Rûmi ve hatâyî grubu motiflerle bezenen kubbelerin deseni ½ planlı simetrik bir kompozisyondan oluşmaktadır. Üst ve alt kısımda yer alan kubbelerde, altın zeminli desenin motiflerinde kullanılan renkler; beyaz, kırmızı, pembe ve mavidir. Ortada cetvele bitişik yarım şemsenin, rûmi ve dendanlı iplikle paftalanmış alanların zemini lacivert, siyah ve kırmızıdır. Motiflerde yine beyaz, turuncu, mavi renk kullanılmıştır.



Fotoğraf 426: 0278 Envanter Numaralı Kur'ân-ı Kerim'in Serlevha Tezhibinin Üst ve Alt Kısımındaki Kubbeli Alan

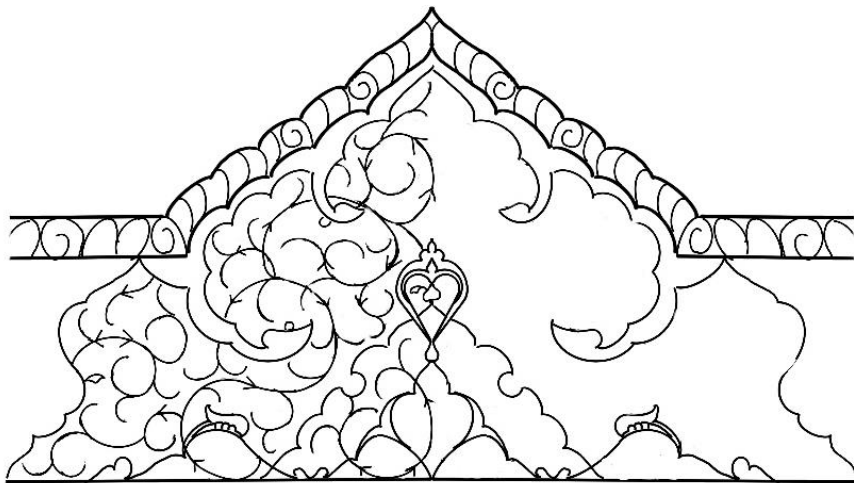

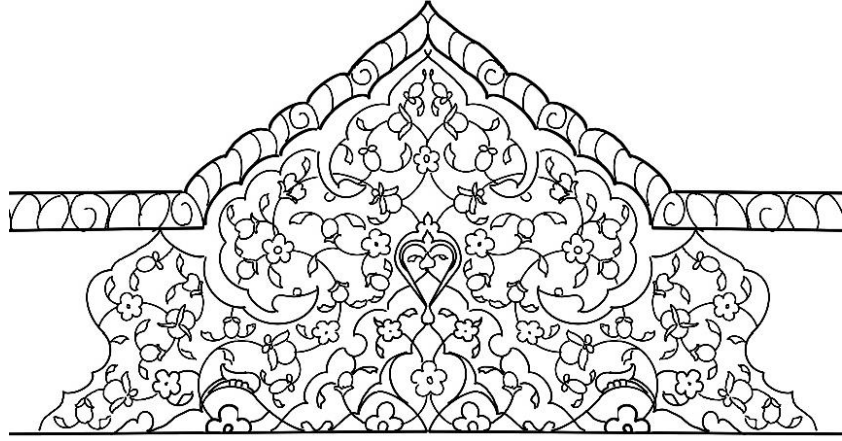
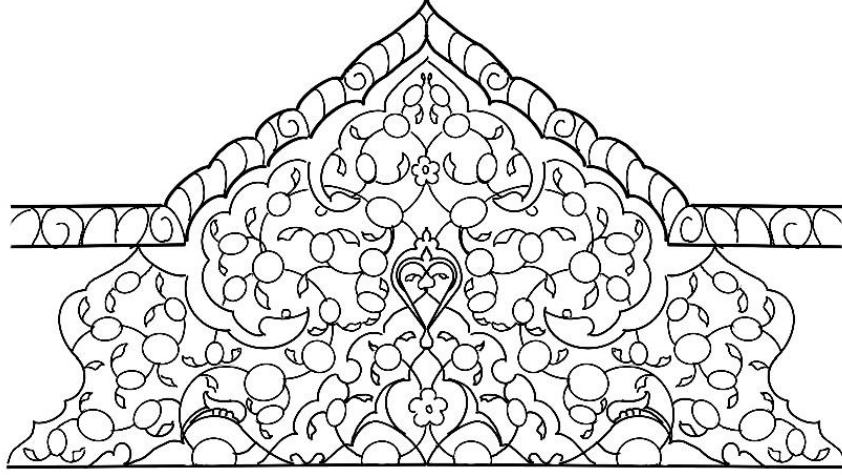

Çizim 430: 0278 Envanter Numaralı Kur'ân-ı Kerim'in Serlevha Tezhibindeki Kubbeli Alanın Deseni

(Orijinal ölçüsünden ortalama %25 büyütülmüştür.)

Serlevhanın kenarlarındaki kubbelerde rûmi ve dendanlarla paftalanmış alanın zemini lacivert, kırmızı, siyah olup, geri kalan zemin altındır. Kubbe deseninde üstte ortada yer alan dendanla ayrılmış lacivert renkli paftanın içindeki rûmi ve alt kısımda yer alan otabağın rengi limonküfüdür. Zemin renkleri ise kırmızıdır. Deseninin etrafını çevreleyen dendanın iplik rengi beyaz iç kısımda ki dendanların iplik rengi turuncudur. Kubbe deseninin altında ortada yer alan lacivert zeminli paftanın rûmileri altındır. Zemin renkleri ise ortada siyah yanlarda kırmızıdır. Desende kullanılan rûmi iplikler altın olup, motifler beyaz, turuncu, mavi, limonküfü, kiremit rengi ve pembe dir.



Fotoğraf 427: 0278 Envanter Numaralı Kur'ân-ı Kerim'in Serlevha Tezhibinin Kenarındaki Kubbeli Alan

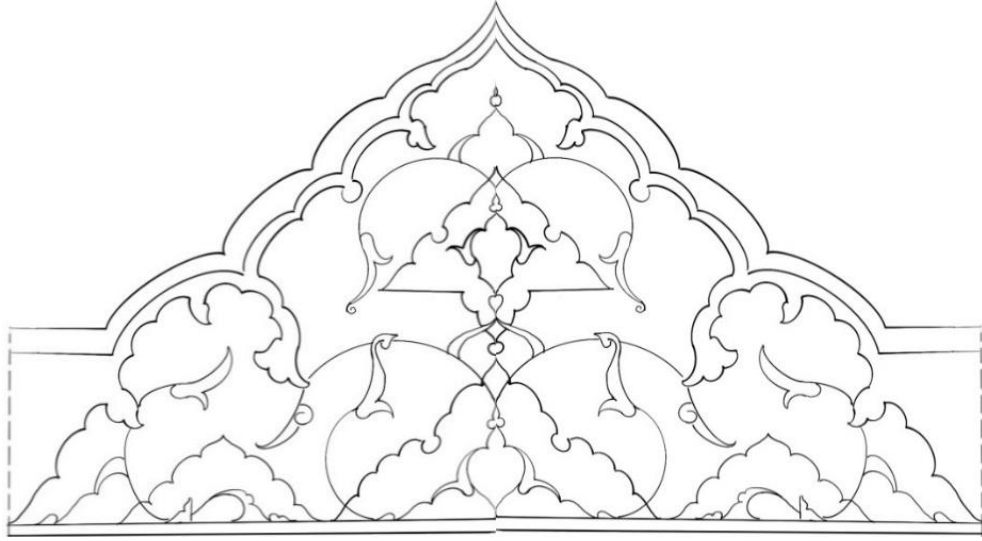

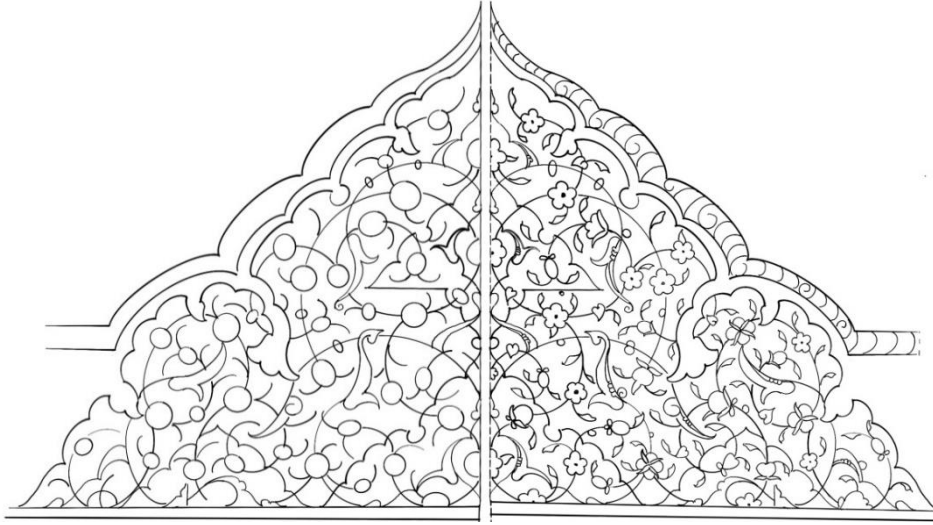

Çizim 431: Serlevha Tezhibinin Kenarındaki Kubbe Deseni

(Orijinal ölçüsünden ortalama %20 büyütülmüştür.)

Dış pervazın ve kubbe kısmının etrafını çevereleyen 2mm genişliğindeki altın cetvel içine mavi kiremit rengi münhani yapılmıştır. Zeminde kullanılan lacivert renkle uygulanan cetveller yine aynı renk tığlarla sonlandırılmıştır. 2.5cm yüksekliğinde olan tığlar oldukça sade ve basittir.

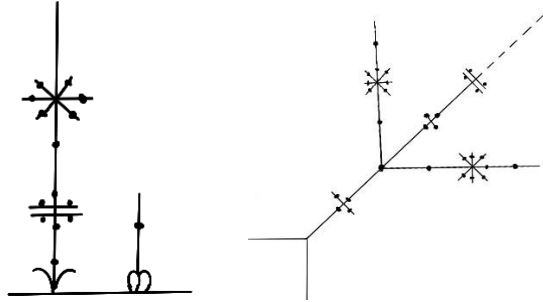

Fotoğraf 428: Serlevha, Dış Pervaz Tığları

Çizim 432: Tığ Detayı

0278 Envanter numaralı Kur'ân-ı Kerim'in iç sayfa düzeni farklı formda tasarlanmıştır. Sayfalar çift tam sayfa halinde düzenlenmiş, başta, ortada ve sonda olmak üzere 4cm'lik alana ayetlerin bir bölümü zerendud tarzda süslü yazı ile yazılmış, 6 satır üstte 6 satır altta olmak üzere nesih yazı ile sayfa tasarımı yapılmıştır.

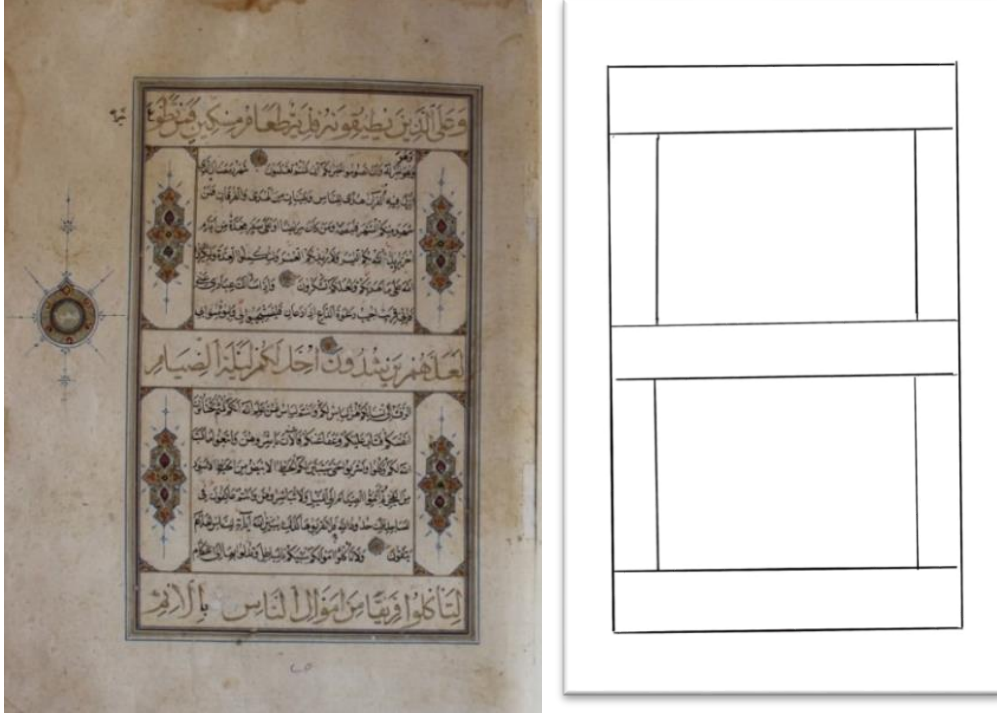

Fotoğraf 429: 0278 Envanter Numaralı Kur'ân-ı Kerim'in İç Sayfası (v.25a)

Çizim 433: İç Sayfası Plan Şeması

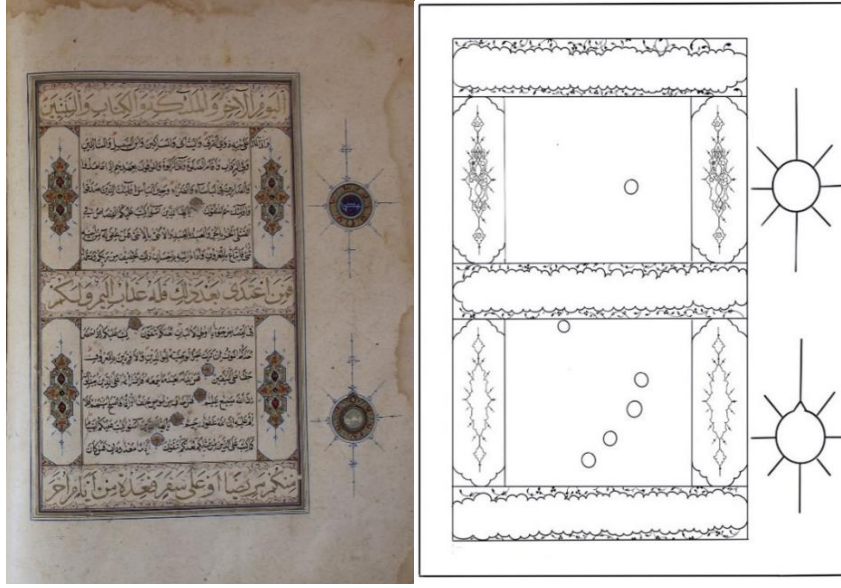

Fotoğraf 430:0278 Envanter Numaralı Kur'ân-ı Kerim (v.24b)

Çizim 434:Sayfa Düzeni(v.24b)

Kur'ân-ı Kerim'in sadece v.24b'de yer alan zerendud yazıların etrafına serlevhada olduğu gibi beyne's-sütûr yapılmıştır. Altınlı baklava dilimli zeminin üzerine lacivert renkle çift tahrir uygulandığı görülmektedir.

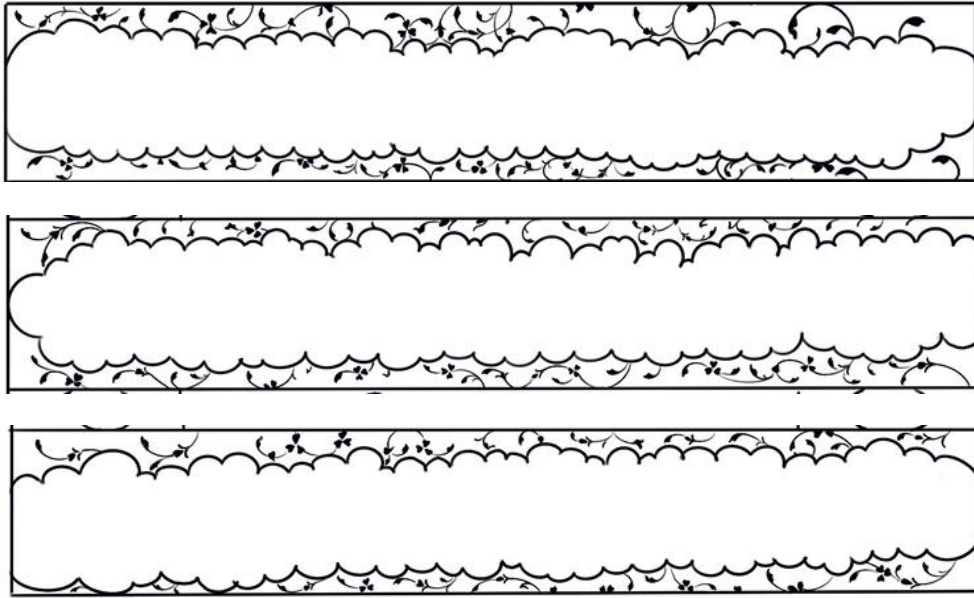

Çizim 435: Beyne's-sütûr Deseni (v.24b)

(Orijinal ölçüsünden ortalama %30 büyütülmüştür.)

0278 Envanter numaralı Mushaf'ın yazı alanının kenarlarındaki 7x 2cm'lik kısımlara koltuk tezhibi yapılmıştır. Her sayfası altın cetvel ve renkli ipliklerle çerçevesi yapılmıştır. Kur'ân-ı Kerime ait sûre başı görsel ve çizimleri eserin orijinal ölçüsünde yer almakta olup sayfa düzenleri ortalama %63 küçültülmüştür.

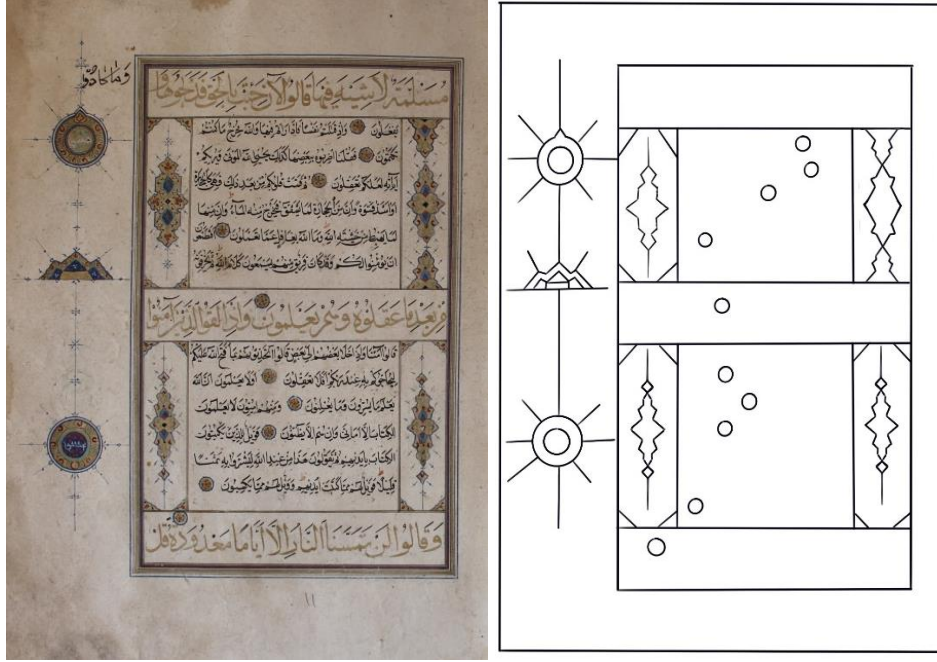

Fotoğraf 431: 0278 Envanter Numaralı Kur'ân-ı Kerim'deki Farklı Koltuk Tezhibi (v.11a)

Çizim 436: Sayfa Düzeni (v.11a)

Kur'ân-ı Kerim'in yazı alanının kenarlarındaki 7x 2cm'lik kısımlara koltuk tezhibi yapılmıştır. Altın zemin üzerine rûmi ve bitkisel motiflerle tasarlanmış koltuk tezhipleri ¼ planlıdır. Rûmiler turkuaz, zeminleri lacivert ve kiremit rengidir. Motifler ise turuncu, beyaz, kırmızı renkli olup, yapraklar negatif tarzda siyah ile işlenmiştir. Paftalanmış zeminde altın kullanılmış, dendanların etrafını çevreleyen lacivert renk, koltuk tezhibinin tığlarında da yapılmıştır. Köşelerde yer alan paftaların içine altın zemin üzerine hatâyî grubu motiflerden olan gonca motifi ve yaprak işlenmiştir. Mavi renkli tığların deseni çizgilerden ve küçük noktacıklardan ibarettir. Bu koltuk deseni eserin hemen hemen tamamında kullanılmıştır.

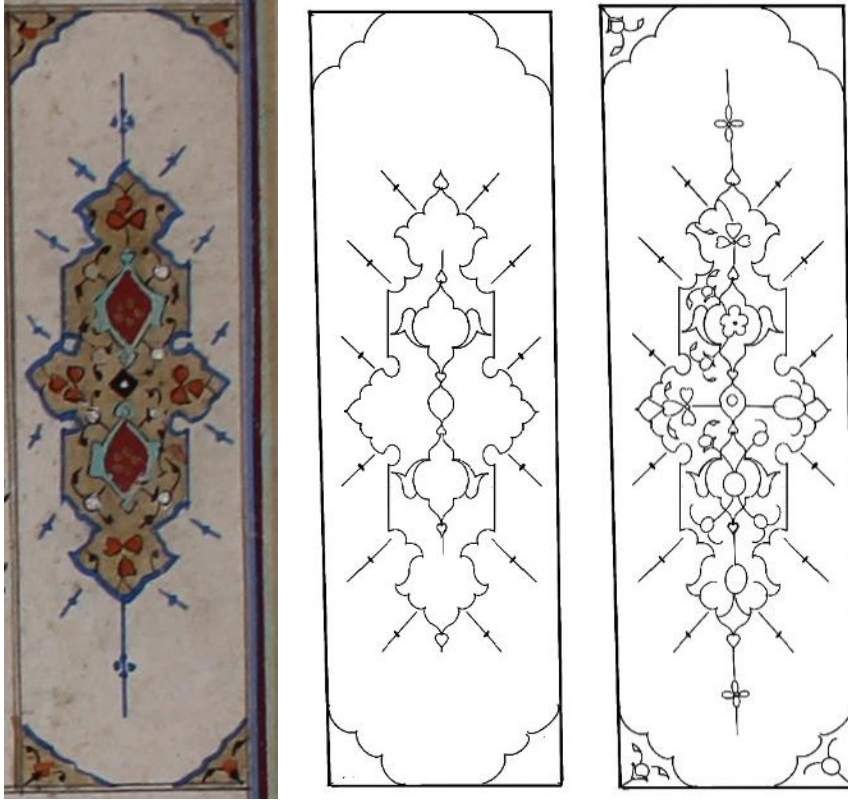

Fotoğraf 432: 0278 Envanter Numaralı Kur'ân-ı Kerim'deki Koltuk Tezhibi (v.11a)

Çizim 437: Koltuk Deseni (v.11a)

(Orijinal ölçüsünden ortalama %30 büyütülmüştür.)

Kur'ân-ı Kerim'in sadece v.11a'da sağ üst kenarda bulunan koltuk deseninde kullanılan münhani kıvrımlarına benzeyen tasarım $\frac{1}{2}$ simetrik planlanmıştır. Desende altın zemin üzerine, Mushaf'ın koltuk kısmının tamamında kullanılan turuncu, lacivert ve turkuaz renkler yer almaktadır.

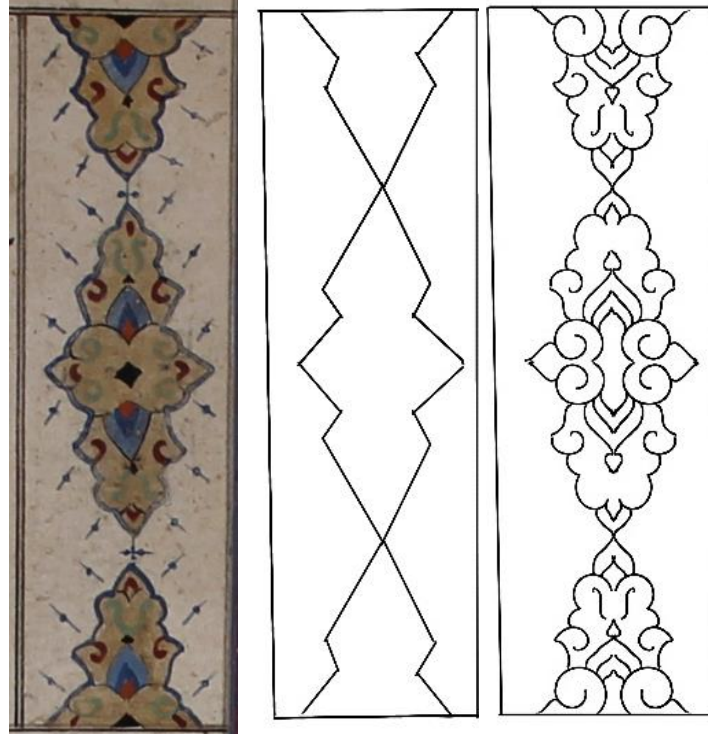

Fotoğraf 433: 0278 Envanter Numaralı Kur'ân-ı Kerim'deki Koltuk Tezhibi (v.11a)

Çizim 438: Koltuk Deseni (v.11a)

(Orijinal ölçüsünden ortalama %30 büyütülmüştür.)

Kur'ân-ı Kerim'in yine v.11a'da alt kısımda sağ ve solda yer alan koltuk tezhibi $\frac{1}{2}$ simetri kompozisyon esaslarına göre hazırlanmıştır. İşçilik açısından başka bir müzehhibin yaptığı tahmin edilen koltuk tezyinatı Mushaf'ın diğer varaklarında da karşımıza çıkmaktadır. İşçiliğin kaba olduğu koltuk tezhibinde, münhani kıvrımlarına benzer desen yapılmış, renkler altın, turuncu, mavi, beyaz ve kiremit rengi kullanılmıştır. Musaf'ın koltuk desenlerinde görülen tasarımların ve işçiliğin aynı elden çıkmadığı muhtemelen birkaç müzehhibe ait olduğu görülmektedir.

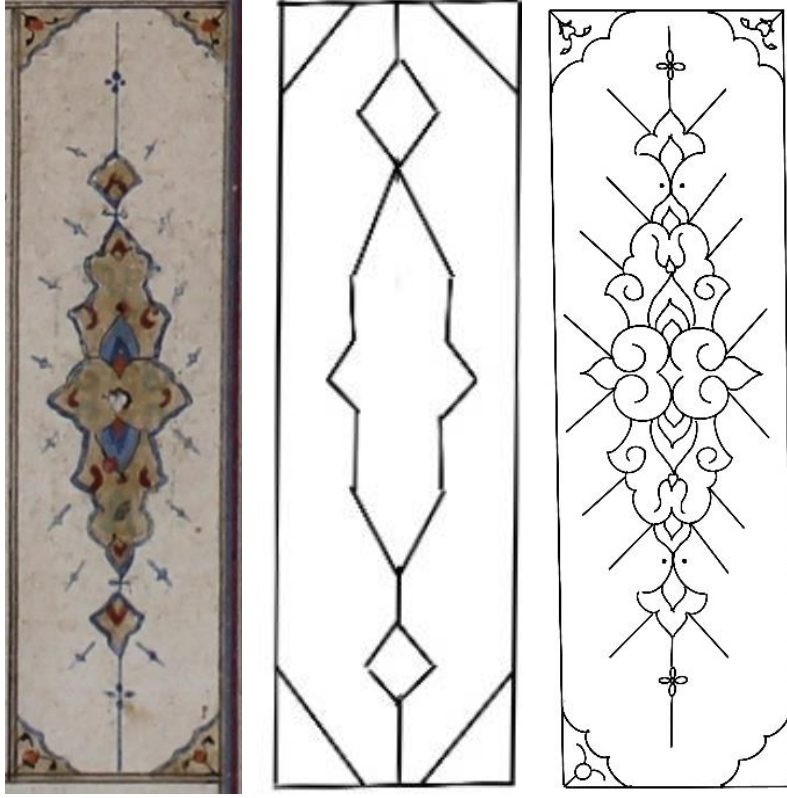

Fotoğraf 434: 0278 Envanter Numaralı Kur'ân-ı Kerim'deki Koltuk Deseni(v.11a)

Çizim 439: Koltuk Deseni

(Orijinal ölçüsünden ortalama %30 büyütülmüştür.)



Fotoğraf 435: 0278 Envanter Numaralı Kur'ân-ı Kerim'in İç Sayfası (v.40b-41b)



Fotoğraf 436: 0278 Envanter Numaralı Kur'ân-ı Kerim (v.1b ve v.41b)

Görsel olarak bakıldığında serlevha ve Mushafın iç sayfalarında yer alan (v.1b ve v.41b) bu iki sayfadaki yazı farklı iki hattatın elinden çıkmış olabilir¹⁴⁵.

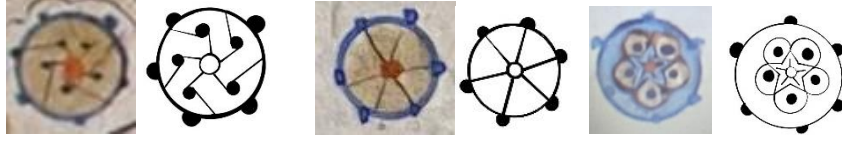

Fotoğraf 437: 0278 Envanter Numaralı Kur'ân-ı Kerim'de Yer Alan Durak Çeşitleri

Çizim 440: Durak Deseni

Kur'ân-ı Kerim'in genelinde mücevher durak birkaç sayfasında penç formu durak çeşitleri uygulanmıştır.

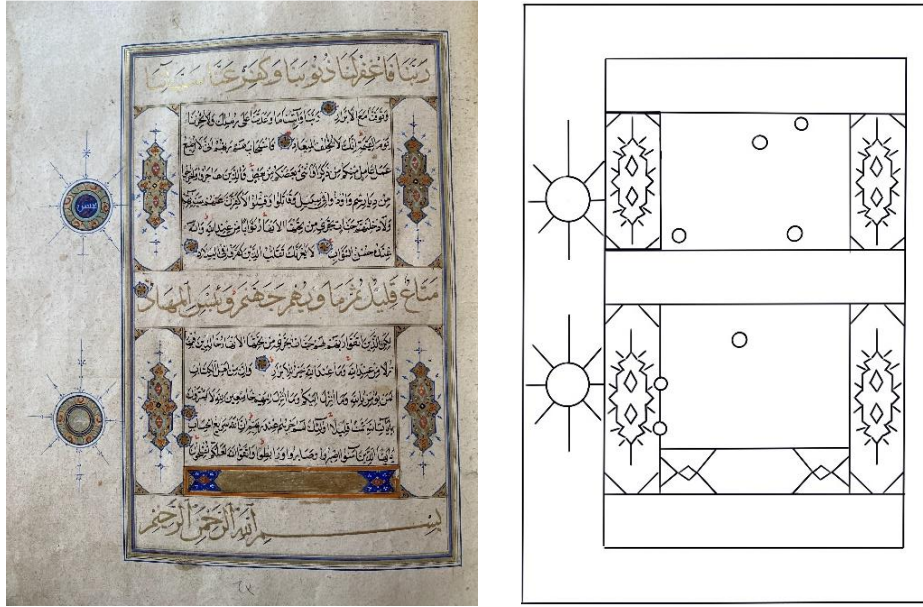

Fotoğraf 438: 0278 Envanter Numaralı Kur'ân-ı Kerim (v.62a)

Çizim 441: Sayfa Düzeni(v.62a)

0278 Envanter numaralı Kur'ân-ı Kerim'in v.62.a'da bulunan sûre başı (Nisâ) tezhibi ¼ planlı olup paftalara ayrılmıştır. Lacivert, altın ve kiremit rengi ile boyanan zeminler, turkuaz, beyaz ve kırmızı renkli bitkisel motiflerle bezenmiştir. Orta kısım sıvama altındır. Sûre başı tezhibi kiremit rengi ara suyu ve altın cetvellerle sonlandırılmıştır. Ayet sonlarında mücevher karakterli duraklar mevcuttur. Mushaf'ın yazı alanının kenarlarındaki 7x 2cm'lik kısımlara koltuk tezhibi yapılmıştır. Altın zemin üzerine rûmi

¹⁴⁵ Prof.Dr. Mehmet Memiş ile 15.12.2020 tarihinde yapılan görüşmede bu yazıların farklı olduğu hakkında fikir birliğine varılmıştır.

ve bitkisel motiflerle tasarlanmış koltuk tezhipleri ¼ planlıdır. Müzehhep sûre başının sol tarafında aşere gülü bulunmaktadır.



Fotoğraf 439: 0278 Envanter Numaralı Kur'ân-ı Kerim'in Sûre Başı (Nisâ.- v.62a)

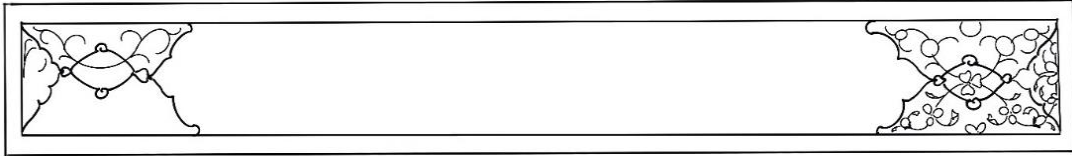

Çizim 442: Sûre Başı Deseni (v.62a)

Kur'ân-ı Kerim'in v.62a' da yer alan sûre başı tezhibi ile (v.75b - v.167a - v.177a v.189a- v.200b-v.206b-v.211a-v.216b-v.228b-v.238b- v.295a- v.301a- v.319b- v.326a- v.340b- v.344b-v.500b-)desen açısından aynıdır. Kur'ân-ı Kerimde bulunan sûre başlarının etrafında genellikle ince arasuyu ve altın cetveller kullanılmakla beraber bazılarında da arasuyu kullanıldığı görülür. Altın, turkuaz, kiremit rengi uygulanmıştır. Arasuyu olan v.502a'da münhani kullanılmıştır.



Fotoğraf 440: 0278 Envanter Numaralı Kur'ân-ı Kerim'in Sûre Başı (Mâide Sûresi v.75b)



Fotoğraf 441: 0278 Envanter Numaralı Kur'ân-ı Kerim'in Sûre Başı (Yûnus Sûresi v.167a)



Fotoğraf 442: 0278 Envanter Numaralı Kur'ân-ı Kerim'in Sûre Başı (Hûd Sûresi v.177a)



Fotoğraf 443: 0278 Envanter Numaralı Kur'ân-ı Kerim'in Sûre Başı (Yûsuf Sûresi v.189a)



Fotoğraf 444: 0278 Envanter Numaralı Kur'ân-ı Kerim'in Sûre Başı (Ra'd Sûresi v.200b)



Fotoğraf 445: 0278 Envanter Numaralı Kur'ân-ı Kerim'in Sûre Başı (İbrahim Sûresi v.206b)



Fotoğraf 446: 0278 Envanter Numaralı Kur'ân-ı Kerim'in Sûre Başı (Hicr Sûresi v.211a)



Fotoğraf 447: 0278 Envanter Numaralı Kur'ân-ı Kerim'in Sûre Başı (Nahl Sûresi v.216b)



Fotoğraf 448: 0278 Envanter Numaralı Kur'ân-ı Kerim'in Sûre Başı (İsrâ Sûresi v.228b)



Fotoğraf 449: 0278 Envanter Numaralı Kur'ân-ı Kerim'in Sûre Başı (Kehf Sûresi v.238b)



Fotoğraf 450: 0278 Envanter Numaralı Kur'ân-ı Kerim'in Sûre Başı (Furkan Sûresi v.295a)



Fotoğraf 451: 0278 Envanter Numaralı Kur'ân-ı Kerim'in Sûre Başı (Şûarâ Sûresi v.301a)



Fotoğraf 452: 0278 Envanter Numaralı Kur'ân-ı Kerim'in Sûre Başı (Kasas Sûresi v.319b)



Fotoğraf 453: 0278 Envanter Numaralı Kur'ân-ı Kerim'in Sûre Başı (Ankebut Sûresi v.326a)



Fotoğraf 454: 0278 Envanter Numaralı Kur'ân-ı Kerim'in Sûre Başı (Lokman Sûresi v.340b)



Fotoğraf 455: 0278 Envanter Numaralı Kur'ân-ı Kerim'in Sûre Başı (Secde Sûresi v.344b)



Fotoğraf 456: 0278 Envanter Numaralı Kur'ân-ı Kerim'in Sûre Başı (Cin Sûresi v.500b)

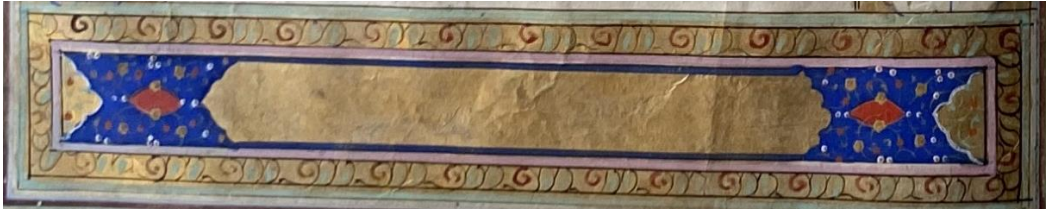

Fotoğraf 457: : 0278 Envanter Numaralı Kur'ân-ı Kerim'in Sûre Başı (Müddesir Sûresi v.502a)

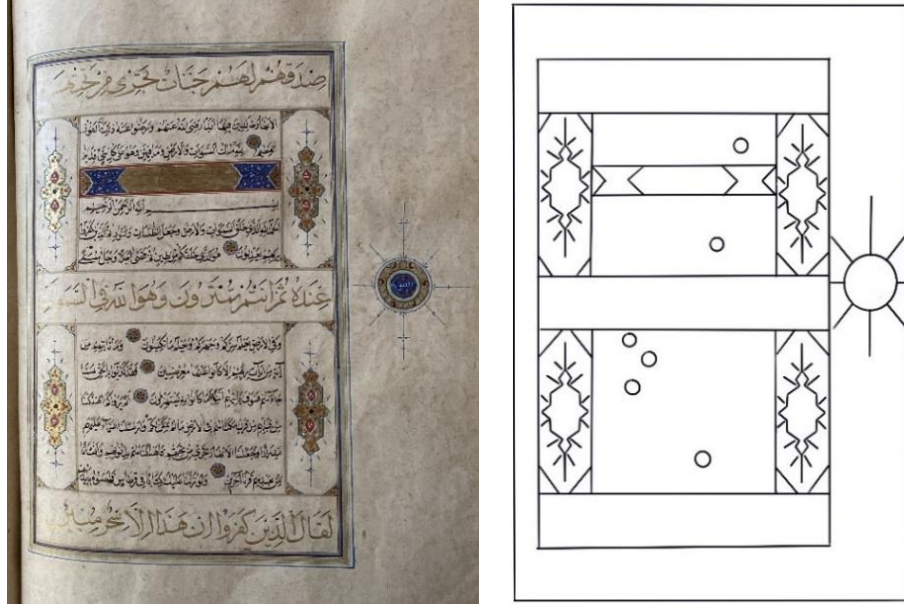

Fotoğraf 458: 0278 Envanter Numaralı Kur'ân-ı Kerim (v.104b)

Çizim 443: Sayfa Düzeni (v.104b)

0278 Envanter numaralı Kur'ân-ı Kerim v.104b'de bulunan sûre başı (En'âm) tezhibi $\frac{1}{4}$ planlı olup paftalara ayrılmıştır. Hatâyî grubu motiflerin kullanıldığı alanlarda zemin rengi altın ve laciverttir. Motifleri altın, turuncu, kırmızı ve beyaz olan sûre başı tezyinatının orta alanı ve kenarda bulunan paftaların zemini sıvama altın yapılmıştır. Sûre başı tezhibi kirmizi ara suyu ve altın cetvellerle sonlandırılmıştır. Ayet sonlarında mücevher karakterli duraklar mevcuttur. Mushaf'ın yazı alanının kenarlarındaki 7x 2cm'lik kısımlara koltuk tezhibi yapılmıştır. Altın zemin üzerine rûmî ve bitkisel motiflerle tasarlanmış koltuk tezhipleri $\frac{1}{4}$ planlıdır. Müzehhep sûre başının sol tarafında aşere gülü bulunmaktadır.



Fotoğraf 459: 0278 Envanter Numaralı Kur'ân-ı Kerim'in Sûre Başı (En'âm Sûresi v.104b)

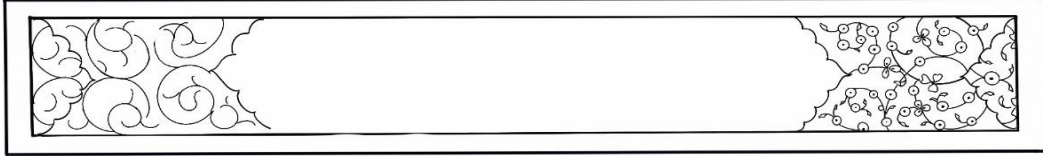

Çizim 444: Sûre başı Deseni (v.104b)

Kur'ân-ı Kerim'in v.104b' da yer alan sûre başı tezhibi ile v.125b desen açısından aynıdır. Ara suyunda kullanılan renk turkuazdır.



Fotoğraf 460: 0278 Envanter Numaralı Kur'ân-ı Kerim'in Sûre Başı (A'râf Sûresi v.125b)

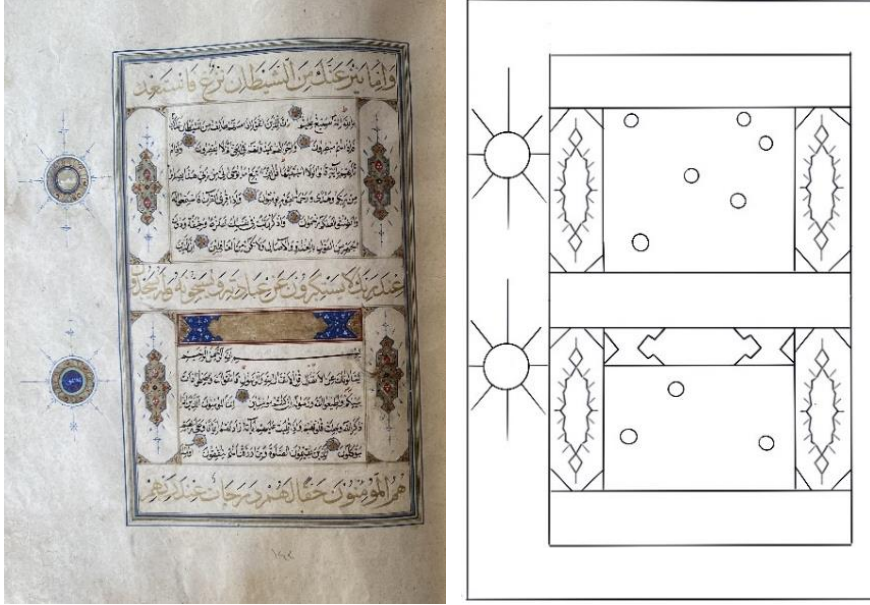

Fotoğraf 461: : 0278 Envanter Numaralı Kur'ân-ı Kerim (v.142a)

Çizim 445: Sayfa Düzeni (v.142a)

0278 Envanter numaralı Kur'ân-ı Kerim'in v.142a'da bulunan sûre başı (Enfâl) tezhibi ¼ planlı olup paftalara ayrılmıştır. Lacivert ve altın boyanan zeminler, turkuaz, beyaz ve turuncu renkte bitkisel motiflerle bezenmiştir. Orta kısım ve kenardaki paftaların zemini sıvama altındır. Etrafını çevreleyen ara suyu kiremit rengi, cetveller altındır. Ayet sonlarında mücevher karakterli duraklar mevcuttur. Mushaf'ın yazı alanının kenarlarındaki 7x 2cm'lik kısımlara koltuk tezhibi yapılmıştır. Altın zemin üzerine rûmi

ve bitkisel motiflerle tasarlanmış koltuk tezhipleri ¼ planlıdır. Müzehhep sûre başının sol tarafında aşere gülü bulunmaktadır.



Fotoğraf 462:0278 Envanter Numaralı Kur'ân-ı Kerim'in Sûre Başı (Enfâl Sûresi v.142a)

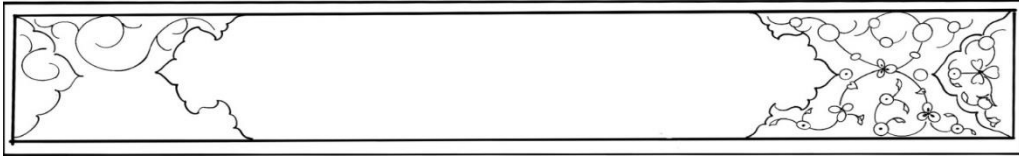

Çizim 446: Sûre Başı Deseni (v.142a)

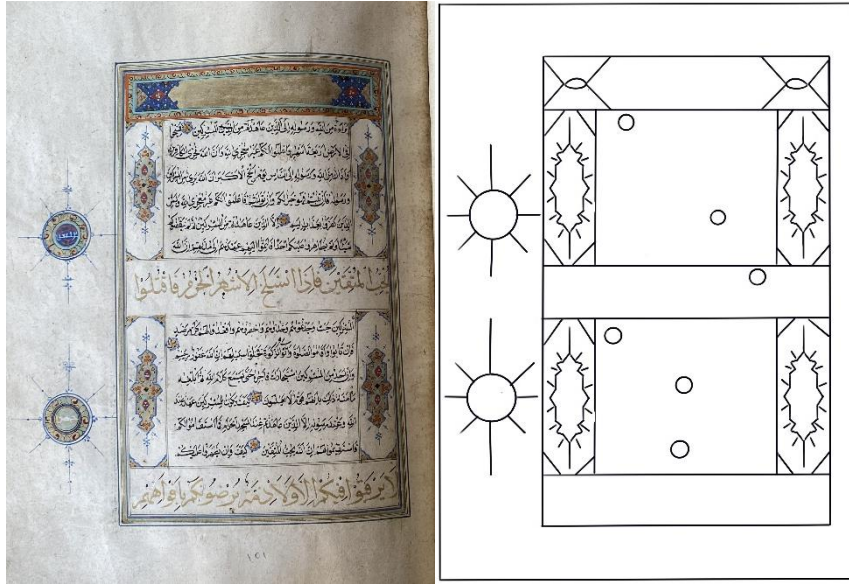

Fotoğraf 463: 0278 Envanter Numaralı Kur'ân-ı Kerim (v.151a)

Çizim 447: Sayfa Düzeni (v.151a)

Kur'ân-ı Kerim v.151a'da görülen sûre başı (Tevbe) tezhibi ¼ planlı olup paftalara ayrılmıştır.. Hatâyî grubu motiflerin yer aldığı sûre başı deseninde renkler diğerlerinde olduğu gibi altın, turuncu, turkuaz, kiremit rengi ve beyazdır. Orta kısım ve kenardaki paftaların zemini sıvama altındır. Desende ortada bulunan paftalı alanının zemini kırmızı, alt ve üstte bulunan paftalar siyah kalan kısımlar laciverttir. Turkuaz ve turuncu cetveller

arasına altın zemin üstüne münhani yapılmış olup turkuaz ve turuncu ile renklendirilmiştir. Ayet sonlarında mücevher karakterli duraklar mevcuttur. Mushaf'ın yazı alanının kenarlarındaki 7x 2cm'lik kısımlara koltuk tezhibi yapılmıştır. Altın zemin üzerine rûmi ve bitkisel motiflerle tasarlanmış koltuk tezhipleri ¼ planlıdır. Müzehhep sûre başının sol tarafında aşere gülü bulunmaktadır.



Fotoğraf 464: 0278 Envanter Numaralı Kur'ân-ı Kerim'in Sûre Başı (Tevbe Sûresi v.151a)

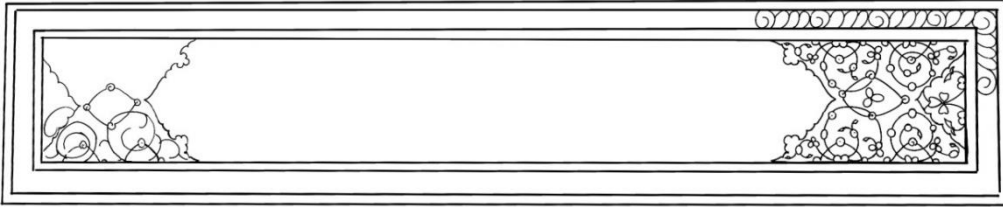

Çizim 448: Sûre Başı Deseni (v.151a)

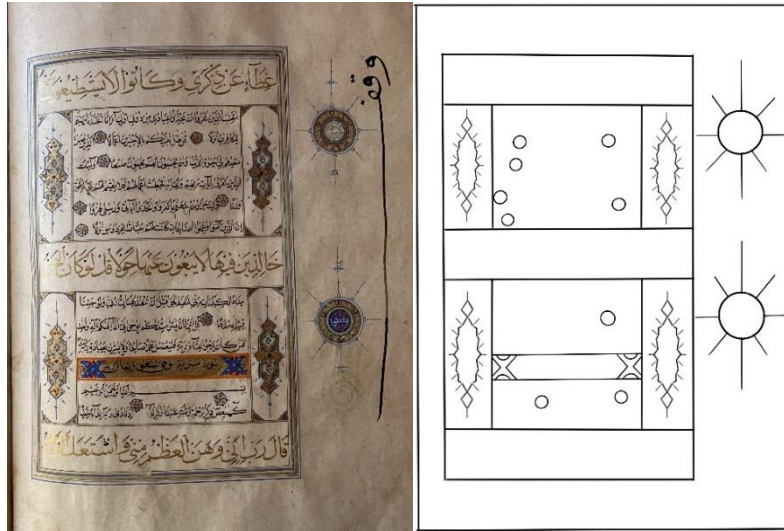

Fotoğraf 465: 0278 Envanter Numaralı Kur'ân-ı Kerim(v.249b)

Çizim 449: Sayfa Düzeni (v.249b)

Kur'ân-ı Kerim'in v.249b de bulunan sûre başında altın üstüne sûre adı(Meryem) yazılmıştır. Mushaf'ın tam ortasını(Nısfü'l Kurân) işaret etmek için diğerlerinde farklı

olarak tasarlanmıştır. Tezhibi ¼ planlı olup hatâyî grubu motiflerle yapılmıştır. Zeminde renkler altın, lacivert, kiremit rengidir. Motifler beyaz, ve turuncu renkte uygulanmıştır. Desenin kenarındaki paftaların zemini sıvama altın üstte ve altta bulunan paftalı alanların zemini kiremit rengi kalan kısımlar laciverttir. Ara suyu turuncu renkte tercih edilmiştir. Ayet sonlarında mücevher karakterli duraklar mevcuttur. Mushaf'ın yazı alanının kenarlarındaki 7x 2cm'lik kısımlara koltuk tezhibi yapılmıştır. Altın zemin üzerine rûmi ve bitkisel motiflerle tasarlanmış koltuk tezhipleri ¼ planlıdır. Müzehhep sûre başının sağ tarafında hizib ve aşere gülü bulunmaktadır.



Fotoğraf 466: 0278 Envanter Numaralı Kur'ân-ı Kerim'in Sûre Başı (Meryem Sûresi v.249b)



Çizim 450: Sûre Başı Deseni(v.249b)

Kur'ân-ı Kerim'in v.249b' de yer alan sûre başı tezhibi ile v.255b desen açısından aynıdır. Ara suyunda kullanılan renk turkuazdır.



Fotoğraf 467: 0278 Envanter Numaralı Kur'ân-ı Kerim'in Sûre Başı (Taha Sûresi v.255b)

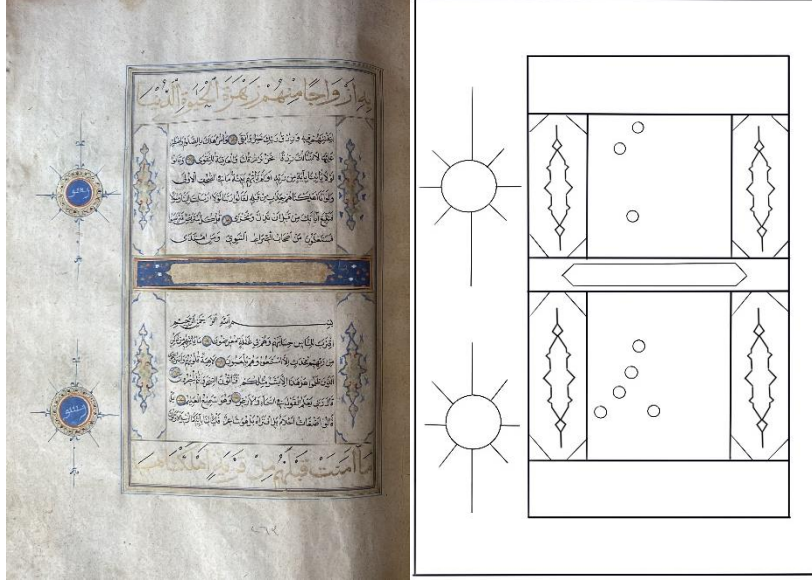

Fotoğraf 468: 0278 Envanter Numaralı Kur'ân-ı Kerim (v.263a)

Çizim 451: Sayfa Düzeni (v.263a)

Kur'ân-ı Kerim'in v.263a da bulunan sûre başında diğerlerinde farklı desen, renk ve işçilik uygulanmıştır. Sûre başındaki işçilik diğerlerinden biraz daha basit karakterlidir. Lacivert zemin üzerine altın beyaz ve turuncu renklerle tek dal üzerine motifler yuvarlak şekilde yerleştirilmiştir. Lale ve hatâyî grubu motifler kullanılmıştır. Zeminde renkler altın, lacivert, kiremit rengidir. Ara suyu turuncu renkte tercih edilmiştir. Ayet sonlarında mücevher karakterli duraklar mevcuttur. Müzehhep sûre başının sol tarafında aşere gülü bulunmaktadır.



Fotoğraf 469: 0278 Envanter Numaralı Kur'ân-ı Kerim'in Sûre Başı (Enbiya Sûresi v.263a)

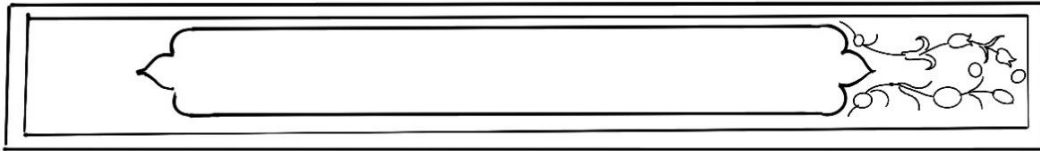

Çizim 452: Sûre Başı Deseni (v.263a)

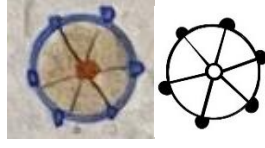

Çizim 453: Durak Deseni

Mushaf'ın yazı alanının kenarlarındaki 7x 2cm'lik kısımlara koltuk tezhibi yapılmıştır. Altın zemin üzerine ½ planlı hazırlanan koltuk deseninde münhani kıvrımlarını anımsatan bir tasarım yer almaktadır. İşçiliğin kaba olduğu koltuk tezhibinde tığlar çizgi şeklinde lacivert renkle uygulanmıştır. Müzehhep sûre başının sol tarafında aşere gülü bulunmaktadır.

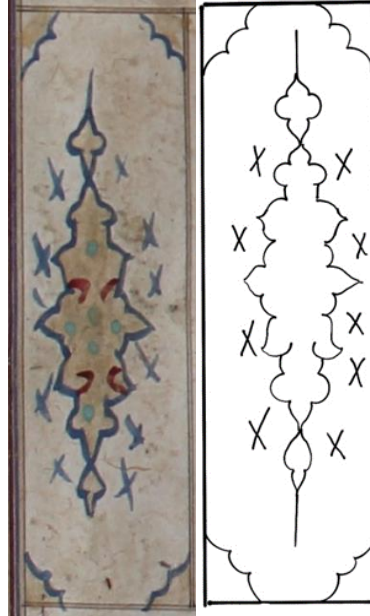

Fotoğraf 470: 0278 Envanter Numaralı Kur'ân-ı Kerim'deki Koltuk (v.263a)

Çizim 454: Koltuk Deseni (v.263a)

Kur'ân-ı Kerim'in v.263a' da yer alan sûre başı, gül ve koltuk tezhibi ile (v.271a-v.280b-v.287a) desen açısından aynıdır. Ara sularında kullanılan renk turuncudur.



Fotoğraf 471: 0278 Envanter Numaralı Kur'ân-ı Kerim'in Sûre Başı (Hac Sûresi v.271a)



Fotoğraf 472: 0278 Envanter Numaralı Kur'ân-ı Kerim'in Sûre Başı (Mü'minûn Sûresi v.280b)



Fotoğraf 473: 0278 Envanter Numaralı Kur'ân-ı Kerim'in Sûre Başı (Nûr Sûresi v.287a)

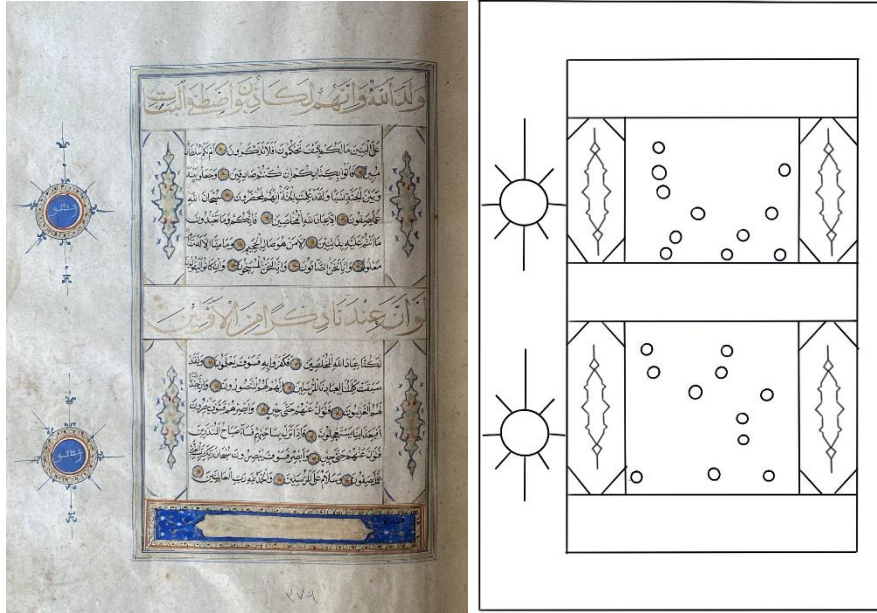

Fotoğraf 474: 0278 Envanter Numaralı Kur'ân-ı Kerim (v.379a)

Çizim 455: Sayfa Düzeni (v.379a)

Kur'ân-ı Kerim'in v.379a bulunan sûre başındaki lacivert zemin üzerine altın ve beyaz renklerle tek dal üzerine motifler yuvarlak şekilde yerleştirilmiştir. Cetvel kısmında altın zemin üzerine damla formunda yapılan münhaniye benzeyen arasuyunun etrafına turuncu ve altın cetvel çekilmiştir. Tezyinatın üstünde sağ köşeye yazı yazılmıştır. Eserin hattatına ait olmadığını düşündüğümüz yazı sanat değeri taşımamaktadır. Ayet sonlarında mücevher karakterli duraklar mevcuttur. Müzehhep sûre başının sol tarafında aşere gülü bulunmaktadır.



Fotoğraf 475: 0278 Envanter Numaralı Kur'ân-ı Kerim'in Sûre Başı (Sâd Sûresi v.379a)

Kur'ân-ı Kerim'in v.379a' da yer alan sûre başı, gül ve koltuk tezhibi ile(v.384b- v.412a- v.559a-v.550b-v.552a-v.563a-v.564b-v.566b-v.567a-v.569b-v.570a-v.572a-v.573b- v.575b-v.577b-v.578a-v.578b-v.579a-v.580a-v.580b-v.530b-v.583a-v.584b-v.585a- v.585b) desen açısından aynıdır.



Fotoğraf 476: 0278 Envanter Numaralı Kur'ân-ı Kerim'in Sûre Başı (Zümer Sûresi v.384b)



Fotoğraf 477: 0278 Envanter Numaralı Kur'ân-ı Kerim'in Sûre Başı (Zuhruf Sûresi v.412a)



Fotoğraf 478: 0278 Envanter Numaralı Kur'ân-ı Kerim'in Sûre Başı (Kıyâmet Sûresi v.549b)



Fotoğraf 479: 0278 Envanter Numaralı Kur'ân-ı Kerim'in Sûre Başı (İnsân Sûresi v.550b)



Fotoğraf 480: 0278 Envanter Numaralı Kur'ân-ı Kerim'in Sûre Başı (Mürselât Sûresi v.552a)



Fotoğraf 481: 0278 Envanter Numaralı Kur'ân-ı Kerim'in Sûre Başı (Nebe Sûresi v.563a)



Fotoğraf 482: 0278 Envanter Numaralı Kur'ân-ı Kerim'in Sûre Başı (Nâziât Sûresi v.564b)



Fotoğraf 483: 0278 Envanter Numaralı Kur'ân-ı Kerim'in Sûre Başı (Abese Sûresi v.566b)



Fotoğraf 484: 0278 Envanter Numaralı Kur'ân-ı Kerim'in Sûre Başı (Tekvîr Sûresi v.567a)

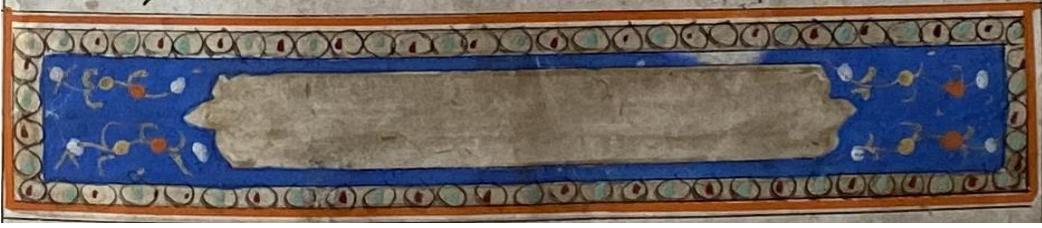

Fotoğraf 485: 0278 Envanter Numaralı Kur'ân-ı Kerim'in Sûre Başı (İnfitâr Sûresi v.569b)

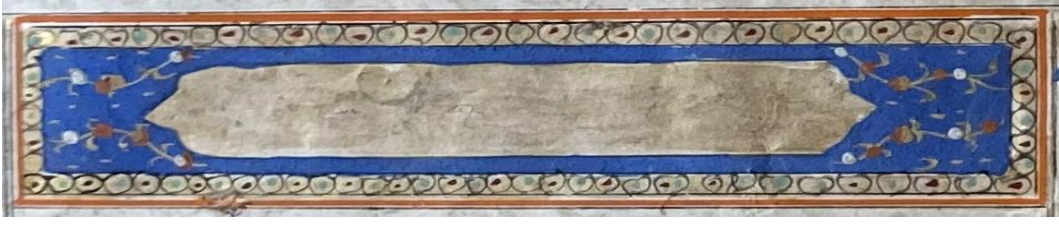

Fotoğraf 486: 0278 Envanter Numaralı Kur'ân-ı Kerim'in Sûre Başı (Mutaffifin Sûresi v.570a)



Fotoğraf 487: 0278 Envanter Numaralı Kur'ân-ı Kerim'in Sûre Başı (İnşikâk Sûresi v.572a)

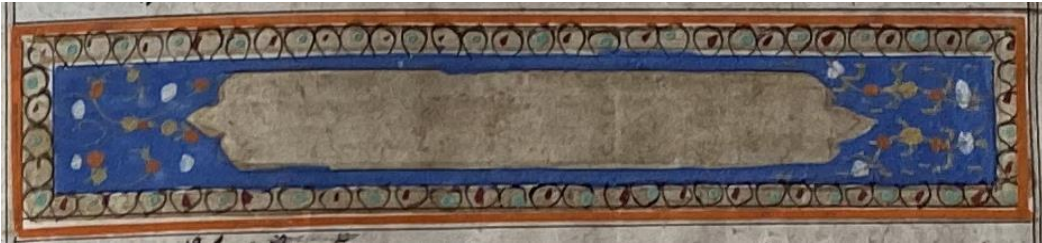

Fotoğraf 488: 0278 Envanter Numaralı Kur'ân-ı Kerim'in Sûre Başı (Burûc Sûresi v.573b)



Fotoğraf 489: 0278 Envanter Numaralı Kur'ân-ı Kerim'in Sûre Başı (Tarîk Sûresi v.574a)



Fotoğraf 490: 0278 Envanter Numaralı Kur'ân-ı Kerim'in Sûre Başı (A'lâ Sûresi v.574a)



Fotoğraf 491: 0278 Envanter Numaralı Kur'ân-ı Kerim'in Sûre Başı (Gâşiye Sûresi v.575b)

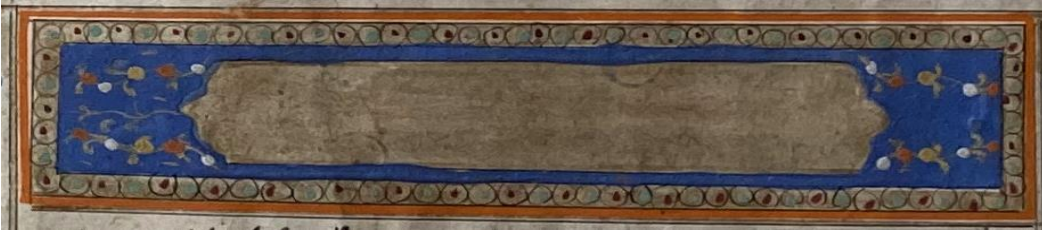

Fotoğraf 492: 0278 Envanter Numaralı Kur'ân-ı Kerim'in Sûre Başı (Beled Sûresi v.577b)



Fotoğraf 493: 0278 Envanter Numaralı Kur'ân-ı Kerim'in Sûre Başı (Leyl Sûresi 578a)



Fotoğraf 494: 0278 Envanter Numaralı Kur'ân-ı Kerim'in Sûre Başı (Dûha Sûresi v.578b)



Fotoğraf 495: 0278 Envanter Numaralı Kur'ân-ı Kerim'in Sûre Başı (İnşirâh Sûresi v.579a)



Fotoğraf 496: 0278 Envanter Numaralı Kur'ân-ı Kerim'in Sûre Başı (Tîn Sûresi v.580a)



Fotoğraf 497: 0278 Envanter Numaralı Kur'ân-ı Kerim'in Sûre Başı (Alak Sûresi v.580a)



Fotoğraf 498: 0278 Envanter Numaralı Kur'ân-ı Kerim'in Sûre Başı (Kadr Sûresi v.580b)



Fotoğraf 499: 0278 Envanter Numaralı Kur'ân-ı Kerim'in Sûre Başı (Beyyine Sûresi v.580b)



Fotoğraf 500: 0278 Envanter Numaralı Kur'ân-ı Kerim'in Sûre Başı (Zilzâl Sûresi, v.580b)



Fotoğraf 501: 0278 Envanter Numaralı Kur'ân-ı Kerim'in Sûre Başı (Âdiyât Sûresi, v.582b)



Fotoğraf 502: 0278 Envanter Numaralı Kur'ân-ı Kerim'in Sûre Başı (Kâria Sûresi 582b)



Fotoğraf 503: 0278 Envanter Numaralı Kur'ân-ı Kerim'in Sûre Başı (Tekâsur Sûresi v.583a)



Fotoğraf 504: 0278 Envanter Numaralı Kur'ân-ı Kerim'in Sûre Başı (Asr Sûresi v.583a)



Fotoğraf 505: 0278 Envanter Numaralı Kur'ân-ı Kerim'in Sûre Başı (Hümeze Sûresi v.583a)



Fotoğraf 506: 0278 Envanter Numaralı Kur'ân-ı Kerim'in Sûre Başı (Fîl Sûresi v.584b)



Fotoğraf 507: 0278 Envanter Numaralı Kur'ân-ı Kerim'in Sûre Başı (Kureyş Sûresi v.584b)



Fotoğraf 508: 0278 Envanter Numaralı Kur'ân-ı Kerim'in Sûre Başı (Maûn Sûresi 585a)



Fotoğraf 509: 0278 Envanter Numaralı Kur'ân-ı Kerim'in Sûre Başı (Kevser Sûresi v.585a)



Fotoğraf 510: 0278 Envanter Numaralı Kur'ân-ı Kerim'in Sûre Başı (Kâfirûn Sûresi v.585a)



Fotoğraf 511: 0278 Envanter Numaralı Kur'ân-ı Kerim'in Sûre Başı (Nasr Sûresi v.585b)



Fotoğraf 512: 0278 Envanter Numaralı Kur'ân-ı Kerim'in Sûre Başı (Tebbet Sûresi v.585b)



Fotoğraf 513: 0278 Envanter Numaralı Kur'ân-ı Kerim (v.334b-v.335a)

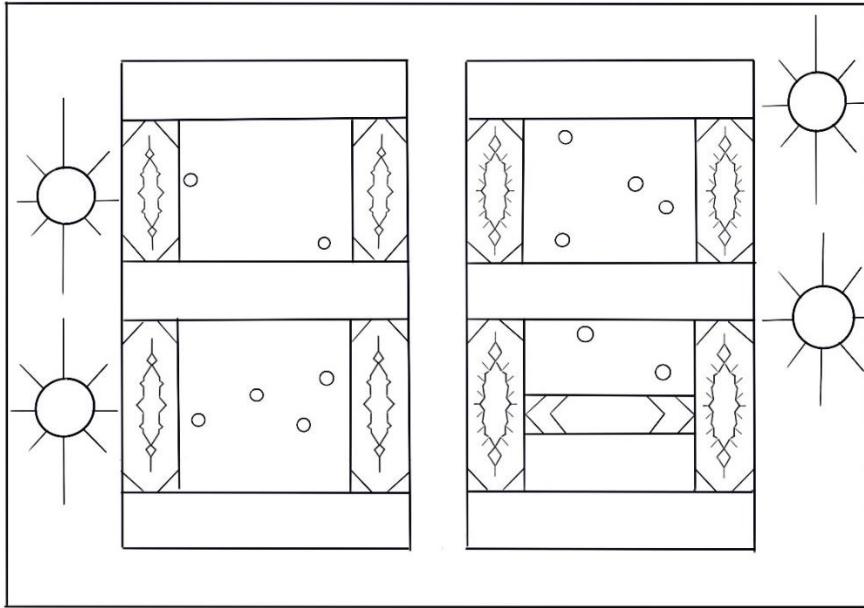

Çizim 456: Sayfa Düzeni (v.334b-v.335a)

v.334b'de bulunan sûre başı tezhibinde $\frac{1}{4}$ simetrik planlı desen uygulanmıştır. Motiflerde altın, turuncu ve beyaz renk kullanılmıştır. Paftalara ayrılmış desenin dendanlarında beyaz renkli iplik kullanılmış olup, zemininde lacivert ve kırmızı renkler yer alır. Ara suyu turuncu ve turkuazdır. Ayet sonlarında mücevher karakterli duraklar mevcuttur. Müzehhep sûre başının sol tarafında hamse ve aşere gülü bulunmaktadır. v.335a'da işçiliğin farklı şekilde uygulandığı görülmektedir.



Fotoğraf 514: : 0278 Envanter Numaralı Kur'ân-ı Kerim'in Sûre Başı (Rûm Sûresi v.334b)

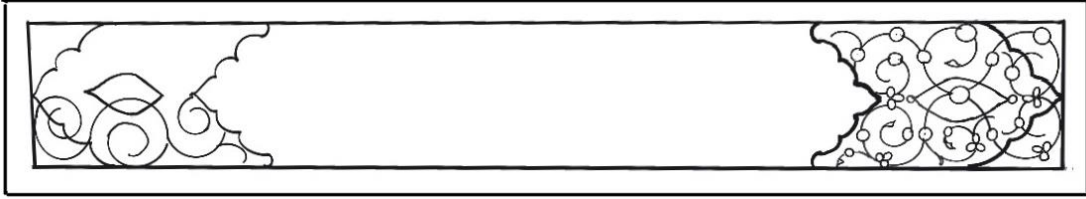

Çizim 457: Sûre Başı Deseni (v.334b)

Kur'ân-ı Kerim'in v.334b' de yer alan sûre başı tezhibi ile (v.347a - v.368b - v.402b- v.421a-v.451b-v.462a-v.471a-v.475a-v.478b-v.485b- v.498b) desen açısından aynı olup paftalı alanların zemin renklerinde farklılıklar vardır.



Fotoğraf 515: 0278 Envanter Numaralı Kur'ân-ı Kerim'in Sûre Başı (Ahzâb Sûresi v.347a)



Fotoğraf 516: 0278 Envanter Numaralı Kur'ân-ı Kerim'in Sûre Başı (Yâsîn Sûresi v.368b)



Fotoğraf 517: 0278 Envanter Numaralı Kur'ân-ı Kerim'in Sûre Başı (Fussilet Sûresi v.402b)



Fotoğraf 518: 0278 Envanter Numaralı Kur'ân-ı Kerim'in Sûre Başı (Muhammed Sûresi v.421a)

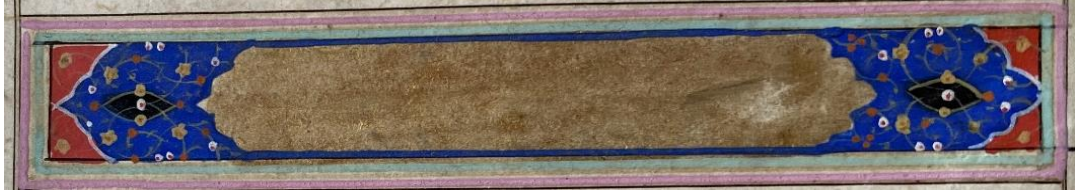

Fotoğraf 519: 0278 Envanter Numaralı Kur'ân-ı Kerim'in Sûre Başı (Necm Sûresi v.451a)



Fotoğraf 520: 0278 Envanter Numaralı Kur'ân-ı Kerim'in Sûre Başı (Hadîd Sûresi v.462a)



Fotoğraf 521: 0278 Envanter Numaralı Kur'ân-ı Kerim'in Sûre Başı (Haşr Sûresi v.471a)



Fotoğraf 522: 0278 Envanter Numaralı Kur'ân-ı Kerim'in Sûre Başı (Mümtehine Sûresi v.475a)



Fotoğraf 523: 0278 Envanter Numaralı Kur'ân-ı Kerim'in Sûre Başı (Saff Sûresi v.478b)



Fotoğraf 524: 0278 Envanter Numaralı Kur'ân-ı Kerim'in Sûre Başı (Talâk Sûresi v.485b)



Fotoğraf 525: 0278 Envanter Numaralı Kur'ân-ı Kerim'in Sûre Başı (Nûh Sûresi v.498b)

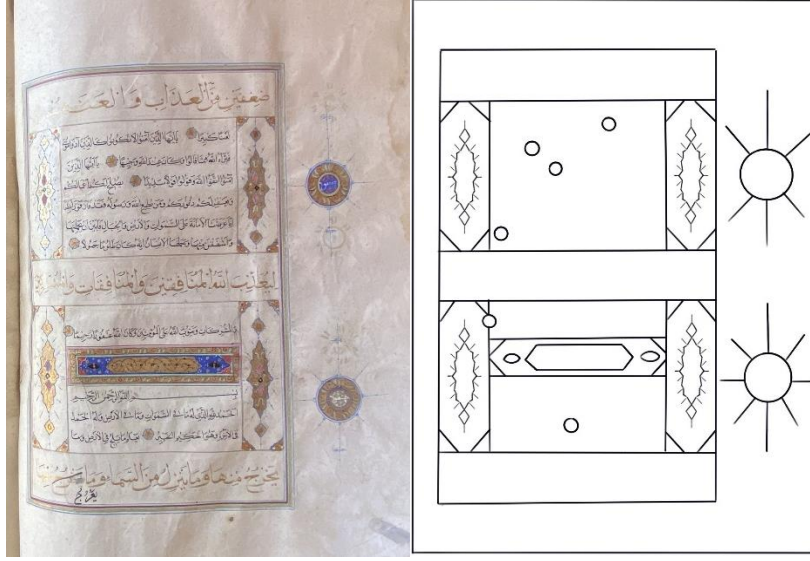

Fotoğraf 526: 0278 Envanter Numaralı Kur'ân-ı Kerim (v.356b)

Çizim 458: Sayfa Düzeni (v.356b)

0278 Envanter numaralı Kur'ân-ı Kerim'in v.356b'de bulunan sûre başı tezhibi ¼ planlı olarak tespit edilmiştir. Desende ortada bulunan paftalı alanının zemini siyah, beyaz renkli dendanlarla lacivert zeminden ayrılan zeminin rengi kırmızıdır. Hatâyî grubu motiflerin rengi altın, beyaz ve kırmızıdır. Sûre isminin yazılacağı alanın zemini sıvama altın olup, serbest dallarla siyah renkte çift tahrir uygulanmıştır. Turkuaz ve pembe cetveller arasında altın zemin üzerine siyah tahrirle münhani yapılmış, yine kiremit rengi ve turkuaz ile renklendirilmiştir. Ayet sonlarında mücevher karakterli duraklar mevcuttur. Müzehhep sûre başının sağ tarafında hamse ve aşere gülü bulunmaktadır.



Fotoğraf 527: 0278 Envanter Numaralı Kur'ân-ı Kerim'in Sûre Başı (Sebe Sûresi v.356b)

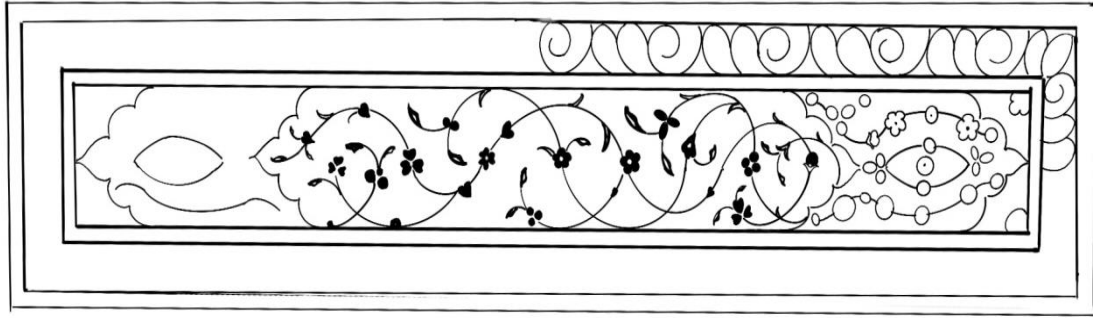

Çizim 459: Sûre Başı Deseni (v.356b)

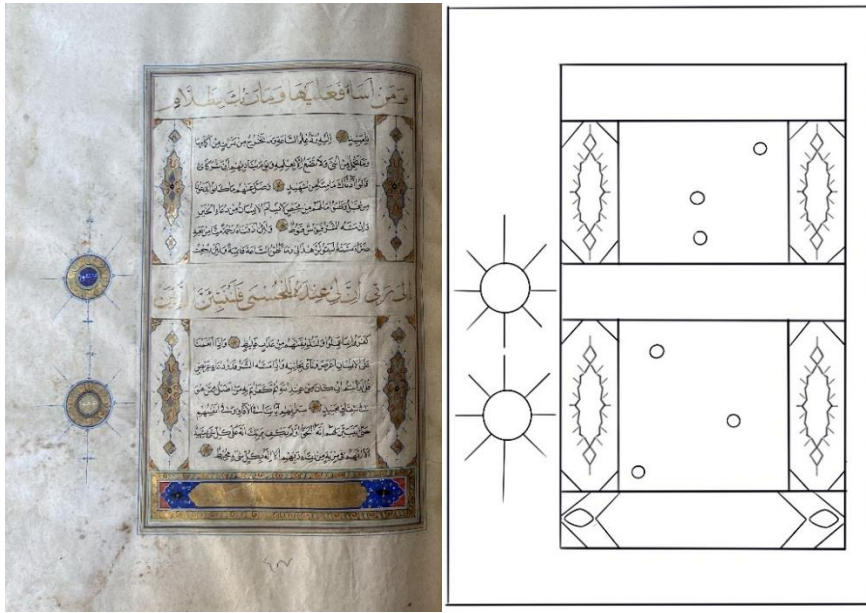

Fotoğraf 528: 0278 Envanter Numaralı Kur'ân-ı Kerim (v.407a)

Çizim 460: Sayfa Düzeni (v.407a)

Kur'ân-ı Kerim'in v.407a'da bulunan sûre başı tezhibinde $\frac{1}{4}$ simetrik planlı desen uygulanmıştır. Motiflerde altın ve beyaz renk kullanılmıştır. Paftalara ayrılmış desenin dendanlarında beyaz renkli iplik kullanılmış olup, zemininde lacivert, siyah ve kırmızı renkler yer alır. Arasuyuna altın zemin üzerine turkuaz ve kiremit rengi ile münhani yapılmıştır. Ayet sonlarında mücevher karakterli duraklar mevcuttur. Desende yer alan paftalama v.468a'daki sûre başı ile aynıdır. Müzehhep sûre başının sol tarafında hamse ve aşere gülü bulunmaktadır.



Fotoğraf 529: 0278 Envanter Numaralı Kur'ân-ı Kerim'in Sûre Başı (Şûra Sûresi v.407a)

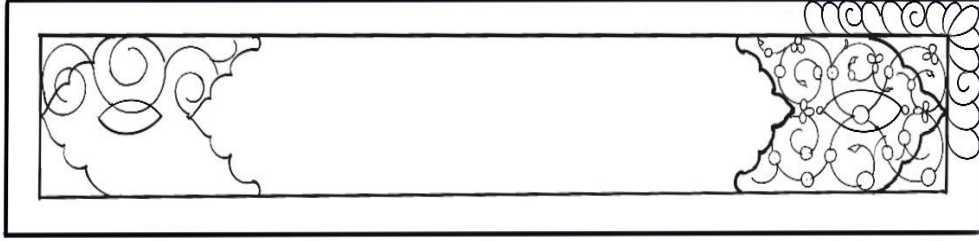

Çizim 461: Sûre Başı Deseni (v.407a)



Fotoğraf 530: 0278 Envanter Numaralı Kur'ân-ı Kerim'in Sûre Başı (Mücadele Sûresi v.468a)

Kur'ân-ı Kerim'in v.460b'de bulunan sûre başı kitabesinde diğerlerinden farklı olarak altın zemin üzerine beyaz renkle “zül celali vel ikram” ibaresi yazılmıştır. Tezhibinde ise v.334b'de bulunan sûre başı kompozisyonu kullanılmış ve renkler de aynı şekilde uygulanmıştır.



Fotoğraf 531: 0278 Envanter Numaralı Kur'ân-ı Kerim'in Sûre başı (Vakı'a Sûresi v.460b)

0278 Envanter numaralı Kur'ân-ı Kerim'in v.496b'de bulunan sûre başı bezemesi ki tezhipleri renk ve kompozisyon açısından v.334b ile aynıdır. Mushafta yer alan bütün sûre başlarından farklı olarak arasuyuna saç örgüsü zencerek kullanılmıştır. Zencereklein ortasındaki üçgen alan siyah boyanmıştır.



Fotoğraf 532: 0278 Envanter Numaralı Kur'ân-ı Kerim'in Sûre Başı (Meâric Sûresi v.496b)



Çizim 462: Arasuyu Deseni (v.496b)

Kur'ân-ı Kerim'in v.456b-v.467a-v.470b sûre başı tezhipleri benzerlik göstermektedir. Dendanlarla paftalara ayrılan desenlerin zemininde lacivert, altın ve kırmızı renkler kullanılmıştır. Hatâyî grubu motiflerin yer aldığı bezemede renkler beyaz, altın, turuncudur. v.456b ve v.467a'da yer alan sûre başlarının arasularında münhani uygulanmıştır. v.470b'de bulunan sûre başının cetveli turkuaz ve kiremit rengindedir. v.467a'nın tezhibinde diğerlerinden farklı olarak kırmızı renkli zemin yerine altın yapılmıştır.



Fotoğraf 533: 0278 Envanter Numaralı Kur'ân-ı Kerim'in Sûre Başı (Feth Sûresi v.456b)



Fotoğraf 534: 0278 Envanter Numaralı Kur'ân-ı Kerim'in Sûre Başı (Zâriyât Sûresi v.467a)



Fotoğraf 535: 0278 Envanter Numaralı Kur'ân-ı Kerim'in Sûre Başı (Tûr Sûresi v.470b)

Kur'ân-ı Kerim'in v.502a'da bulunan sûre başında, dendanlarla paftalara ayrılan desenlerin zemininde lacivert, altın, kırmızı ve siyah renkler kullanılmıştır. Hatâyî grubu motiflerin yer aldığı bezemede motif renkleri beyaz, altın, turuncudur. Sûre başında iğferlerinden farklı olarak kırmızı renkli zemin yerine altın yapılmış ve üzerine sağ tarafta bulunan paftaya beyaz, sol taraftakine siyah renkle rûmi işlenmiştir. Arasularında münhani uygulanmıştır.



Fotoğraf 536: 0278 Envanter Numaralı Kur'ân-ı Kerim'in Sûre Başı (Cuma Sûresi v.502a)

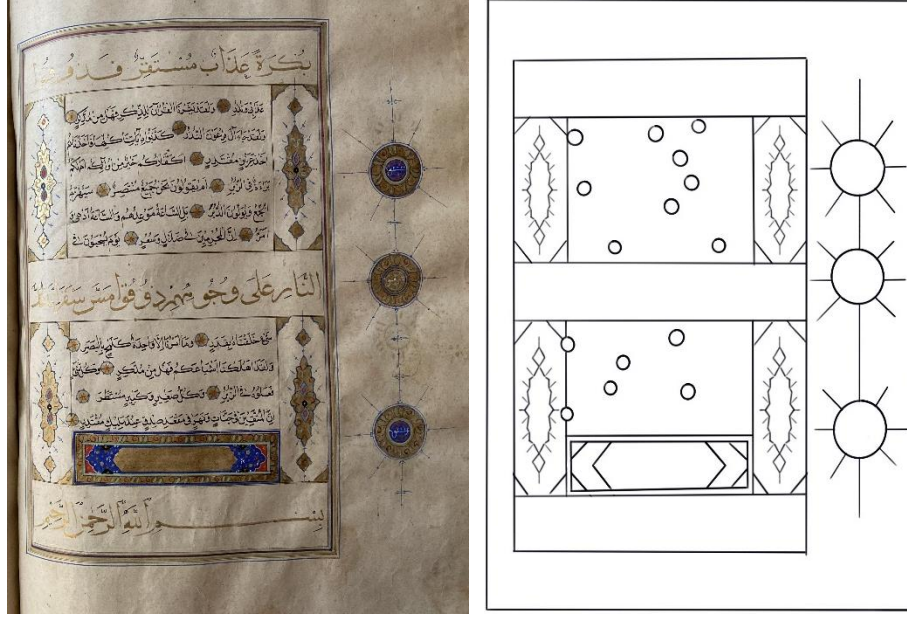

Fotoğraf 537: 0278 Envanter Numaralı Kur'ân-ı Kerim (v.456b)

Çizim 463: : Sayfa Düzeni (v.456b)

v.456b'de yer alan sûre başı tezhibi ½ kompozisyon esasına göre hazırlanmıştır. Paftalara ayrılan desenin zemininde lacivert, altın, siyah ve kırmızı renkler kullanılmıştır. Hatâyî grubu motiflerde renkler altın, beyaz ve turuncudur.



Fotoğraf 538: 0278 Envanter Numaralı Kur'ân-ı Kerim'in Sûre Başı (Rahman Sûresi v.456b)

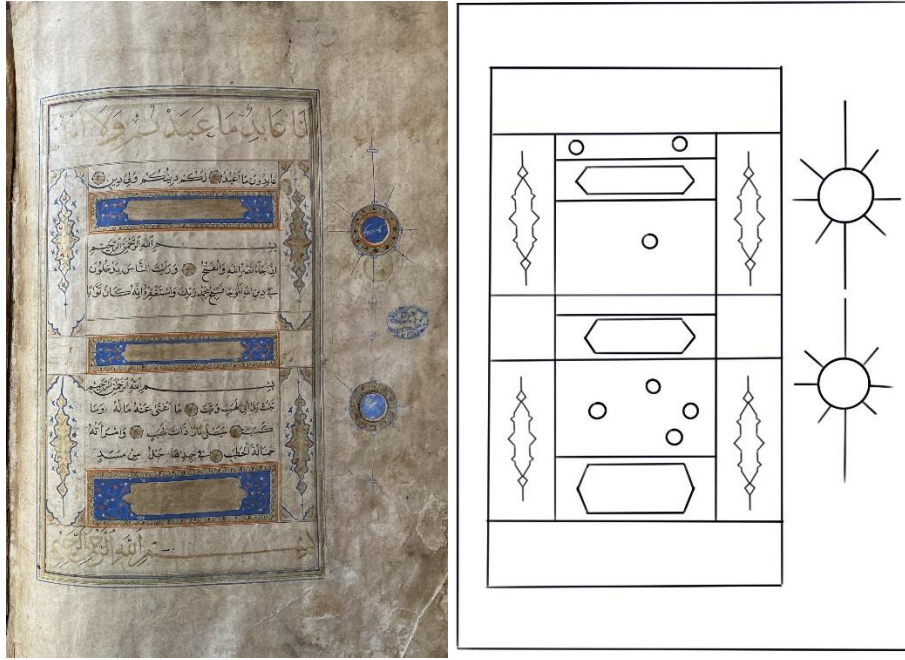

Fotoğraf 539: 0278 Envanter Numaralı Kur'ân-ı Kerim (v.585b)

Çizim 464: : Sayfa Düzeni (v.585b)

Kur'ân-ı Kerim'in v.585b' de yer alan sûre başı tezhibleri ile v.379a desen açısından aynıdır. v.585'de en alttaki sûre başı tezhibinde desen diğerlerinden farklıdır. Tezminatın başka bir müzehhibe ait olduğu düşünülen desen, tek dal üzerine bitkisel motifler ile yapılmıştır. Kullanılan renkler altın, beyaz ve turuncudur. Arasuyuna yapılan münhani de tezhip gibi oldukça bozuktur.



Fotoğraf 540:0278 Envanter Numaralı Kur'ân-ı Kerim'in Sûre Başı (Tebbet Sûresi v.585b)

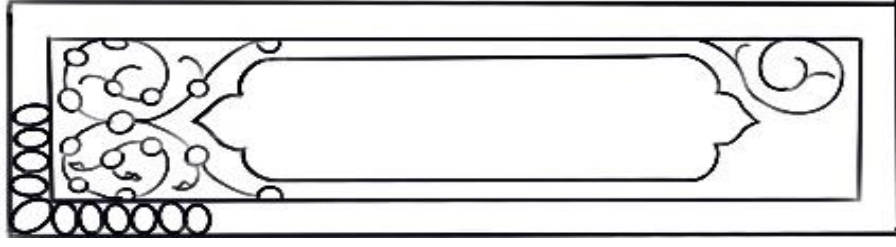

Çizim 465: Sûre Başı Deseni (v.585b)

Kastamonu Şeyh Şa'bân-ıVelî Vakıf Müzesi'nde yer alan 0278 envanter numaralı Kur'ân-ı Kerim'de duraklar; sıvama altın ile uygulanmış olup, mücevher durak şeklinde yapılmıştır. Mushaf'ın sadece bir sayfasında bulunan duraklarda pençhane motifine yer verilmiştir.(v.491a) Ayrıca eserin birkaç varağında sadece yuvarlak şekilde uygulanan duraklar sıvama altın boyanmış (v.297a ile v.319a arasında) ve bazıları cetvelin üzerine gelecek şekilde yapılmıştır.

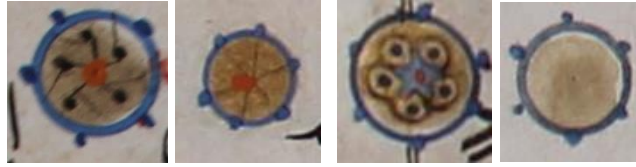

Fotoğraf 541: 0278 Envanter Numaralı Kur'ân-ı Kerim'deki Duraklar

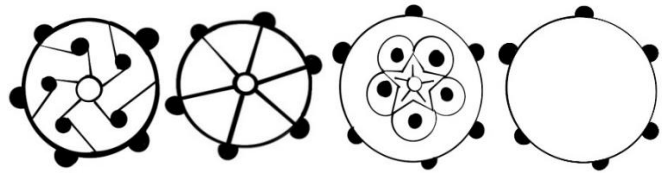

Çizim 466: Durak Desenleri

0278 Envanter Numaralı Kuran- Kerim'in Gülleri:

0278 Envanter numaralı Kur'ân-ı Kerim'in haşiye kısmında yer alan bazı güller şemse formunda tasarlanmıştır. Paftalarla ayrılmış lacivert zeminli kısımda hatâyî grubu motifler, altınla yapılan kısımda ise diğer güllerdeki gibi turuncu ve turkuaz renklerle münhani yapılmıştır. Şemse formundaki güler yarım şekilde de uygulanmıştır. Bazı güllerin tığlarla birbirine bağlı olarak tasarlandığı görülmektedir.



Fotoğraf 542: 0278 Envanter Numaralı Kur'ân-ı Kerim'deki Gül (v.19a)

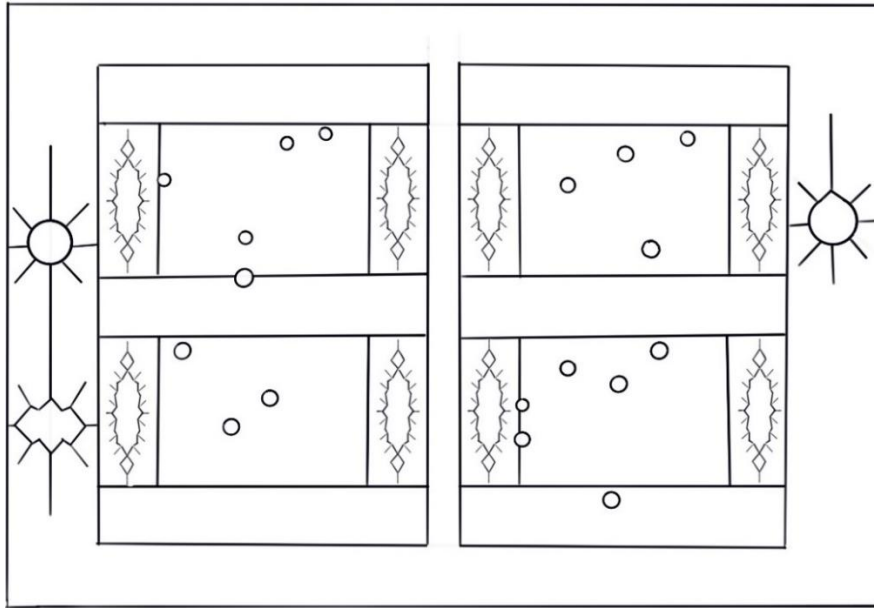

Çizim 467: Sayfa Düzeninde Gül (v.19a)

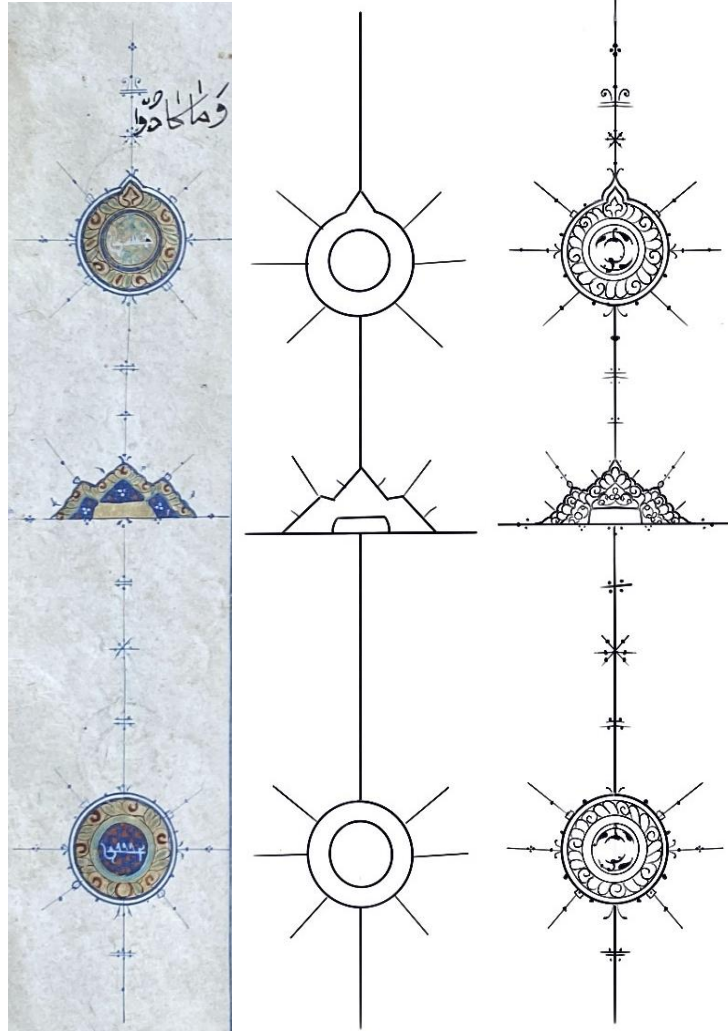

Fotoğraf 543: 0278 Envanter Numaralı Kur'ân-ı Kerim'deki Hamse, Nısf, Aşere Gülleri (v.11a)

Çizim 468: Gül Deseni(v.11a)

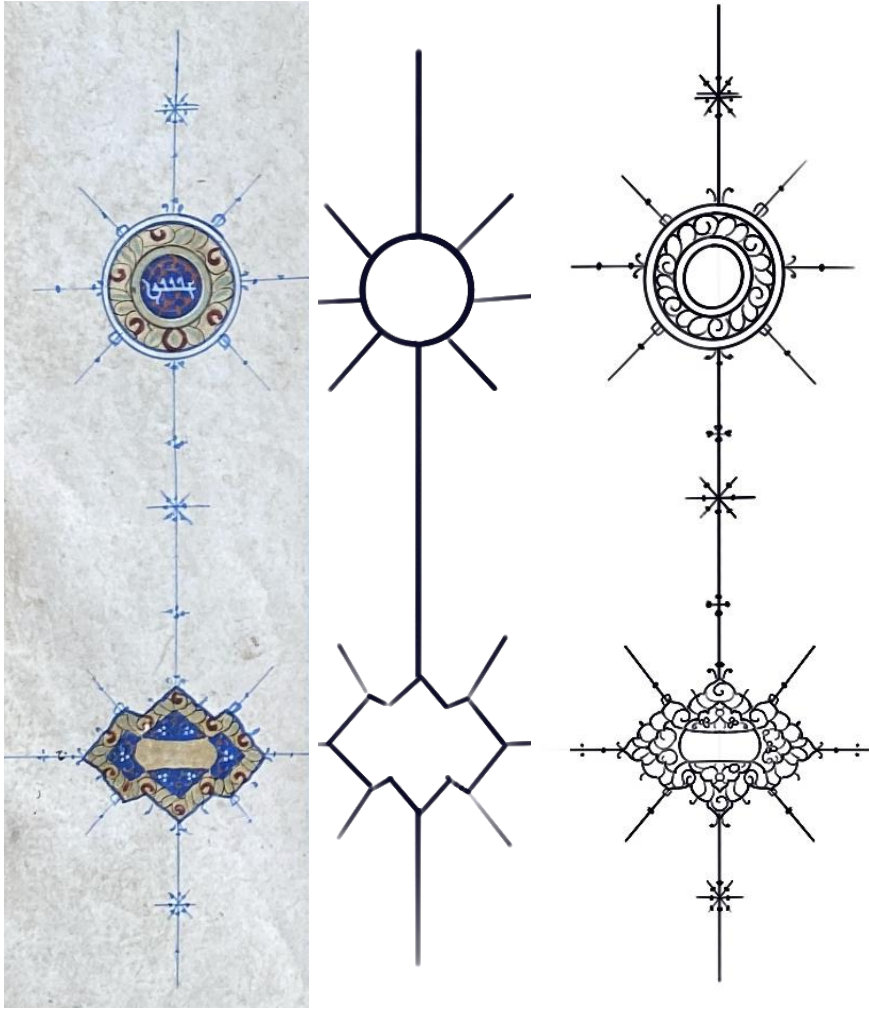

Fotoğraf 544: 0278 Envanter Numaralı Kur'ân-ı Kerim'deki Şemse ve Daire Formlu Güller(v.19a)

Çizim 469: Gül Deseni (v.19a)

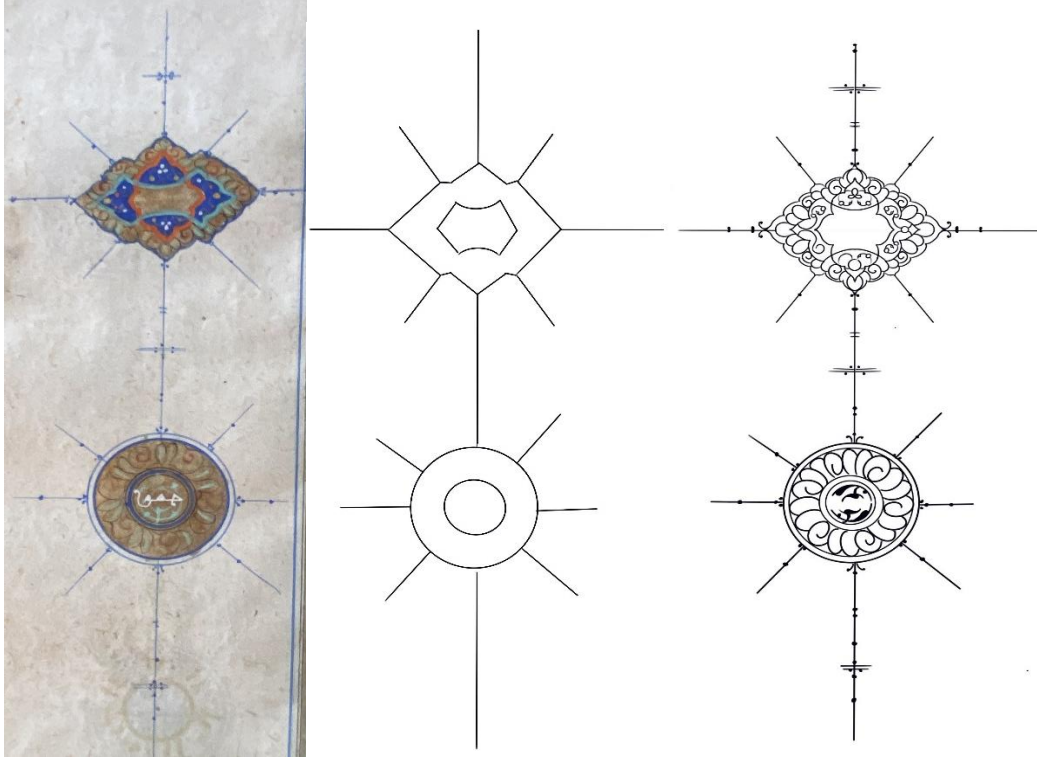

Fotoğraf 545: 0278 Envanter Numaralı Kur'ân-ı Kerim'deki Güller (v.251a)

Çizim 470: Gül Deseni(v.251a)

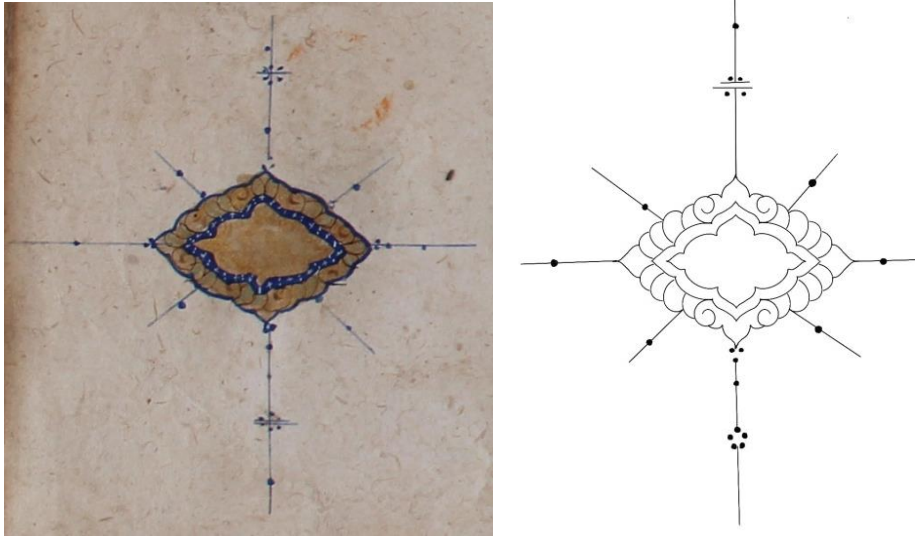

Fotoğraf 546:0278 Envanter Numaralı Kur'ân-ı Kerim'in Gülü (v.267a)

Çizim 471: Gül Deseni(v.267a)

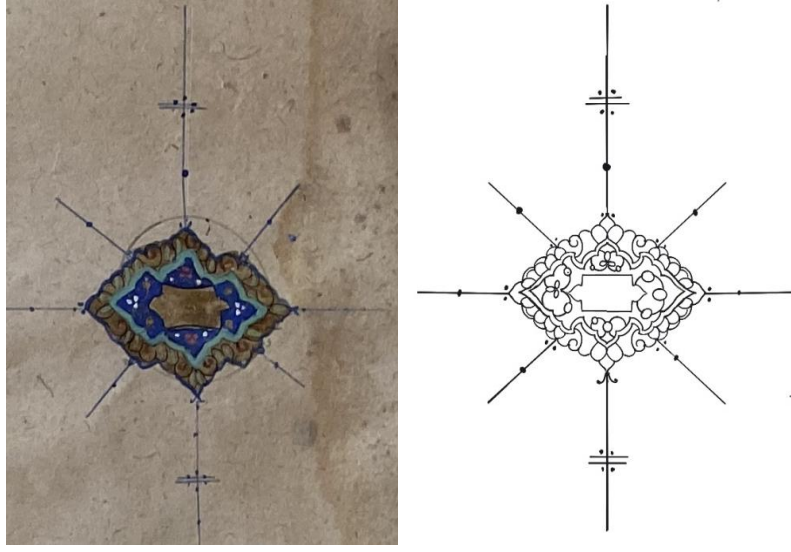

Fotoğraf 547: 0278 Envanter Numaralı Kur'ân-ı Kerim'in Gülü (v.333b)

Çizim 472: Gül Deseni(v.333b)

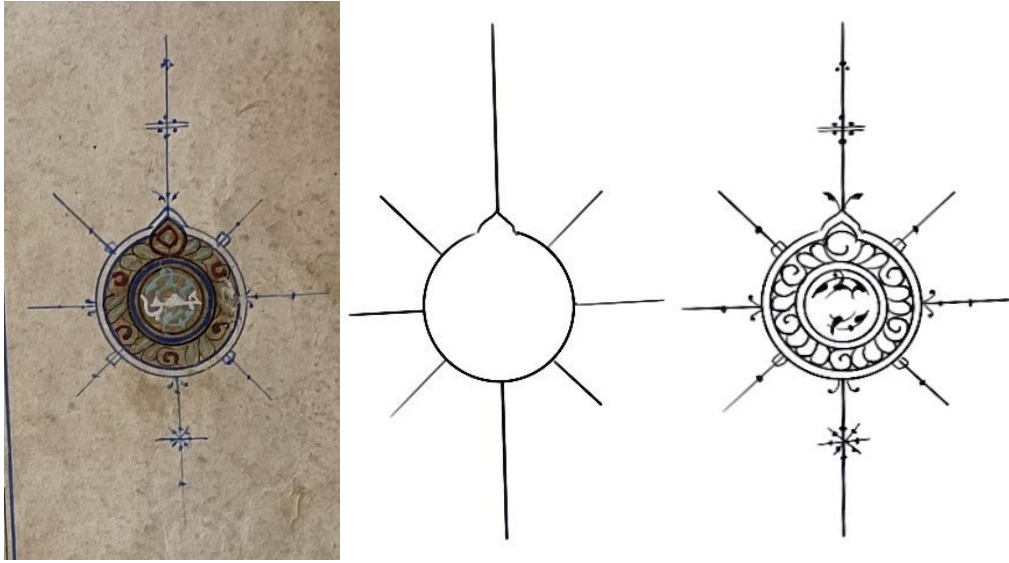

Fotoğraf 548: 0278 Envanter Numaralı Kur'ân-ı Kerim'deki Hamse Gülü (v.19a)

Çizim 473: Gül Deseni(v.19a)

Eserdeki gül tezyinatı iç içe dairelerden meydana gelir. 2.5cm çapında madalyon şeklinde tasarlanmış olan güllerin orta kısmına altın ve lacivert zemin üzerine hangi gül olduğunu gösteren yazı yer alır. Yazılar genellikle beyaz ile yazılmış fakat birkaç gülda altın zemin üzerine lal mürekkebi kullanılmıştır. En içte zemin rengi altın olana turkuaz, lacivert zemini olana kırmızı renkte rûmi ile serbest kompozisyonlu tasarım uygulanmıştır. Bazı güller tıgın bağlama noktasından yukarı doğru üçgenimsi şekilde uzatılmıştır. Lacivert

renkli kuzuların üzerinden uzanan tığlara ufak tefek geometrik motifler negatif tarzda yapılmıştır.



Fotoğraf 549: 0278 Envanter Numaralı Kur'ân-ı Kerim'deki Hamse, Aşere, Hamse Gülleri (v.244a-v.245b)

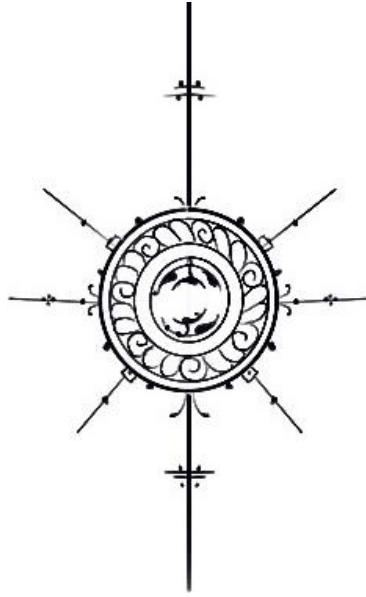

Çizim 474: Gül Deseni

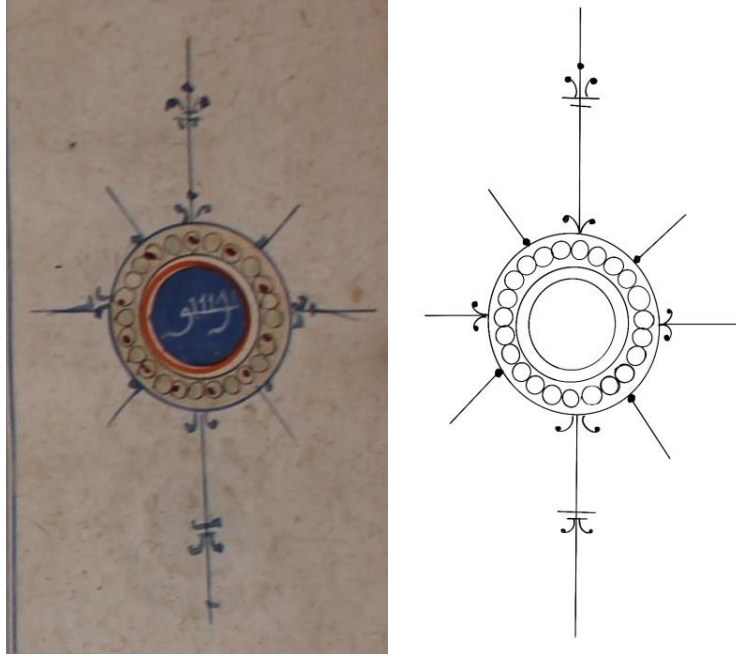

Fotoğraf 550: 0278 Envanter Numaralı Kur'ân-ı Kerim'in Aşere Gülü (v.261a)

Çizim 475: Gül Deseni(v.261a)

0278 Envanter numaralı Mushaf'ın sûre başı tezhibinde olduğu gibi, güllerde de farklı bir sanatkârların uygulama yaptığı dikkat çekmektedir. İşçiliğin kaba olduğu bu sahifelerde güller aslına benzer şekilde yapılmaya çalışılmıştır. Orta zemin hepsinde lacivert boyanmıştır. Etrafına kaba bir münhani desen görülmektedir. Altın zeminde uygulanan münhanilerde yine dairelerle bezenmiş ve turuncu, turkuaz ile renklendirilmiştir. Güllerin çevresine lacivert kuzular çekilmiş ve aynı renk tığlarla sonlandırılmıştır.



Fotoğraf 551:0278 Envanter Numaralı Kur'ân-ı Kerim'deki Daire Formlu Gülleri(v.299a-v.298b)

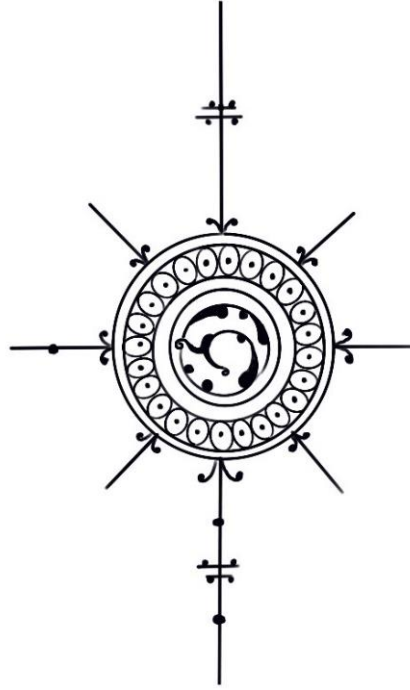

Çizim 476: Gül Deseni(v.299a-v.298b)

0278 Envanter Numaralı Kur'ân-ı Kerim'deki işçiliğin kaba olduğu bu sahifelerde güller aslına benzer şekilde yapılmaya çalışılmıştır. Orta zemin hepsinde lacivert boyanmışken v.298b'de yer alan gülden siyah boyanmıştır. Güllerin etrafında kaba bir münhani desen görülmektedir. İşçiliğin el değiştirdiği diğer sayfalarda da güllerin orta kısmında zemin lacivert olup, üzerine kırmızı ile serbest kompozisyonlu rûmi deseni yapılmıştır. Altın

zeminde uygulanan münhanilerde yine dairelerle bezenmiş ve turuncu, turkuaz ile renklendirilmiştir. Güllerin çevresine lacivert kuzular çekilmiş ve aynı renk tığlarla sonlandırılmıştır.



Fotoğraf 552: 0278 Envanter Numaralı Kur'ân-ı Kerim(v.585b-586b)

Kur'ân-ı Kerim'in sayfaları incelendiğinde Tezhiplerin işçilikleri farklı ustaların elinden çıktığı anlaşılmaktadır. Ketebe sayfasında ve bazı sayfalarındaki koltuk alanlarında tezhib olmadığı görülmektedir.

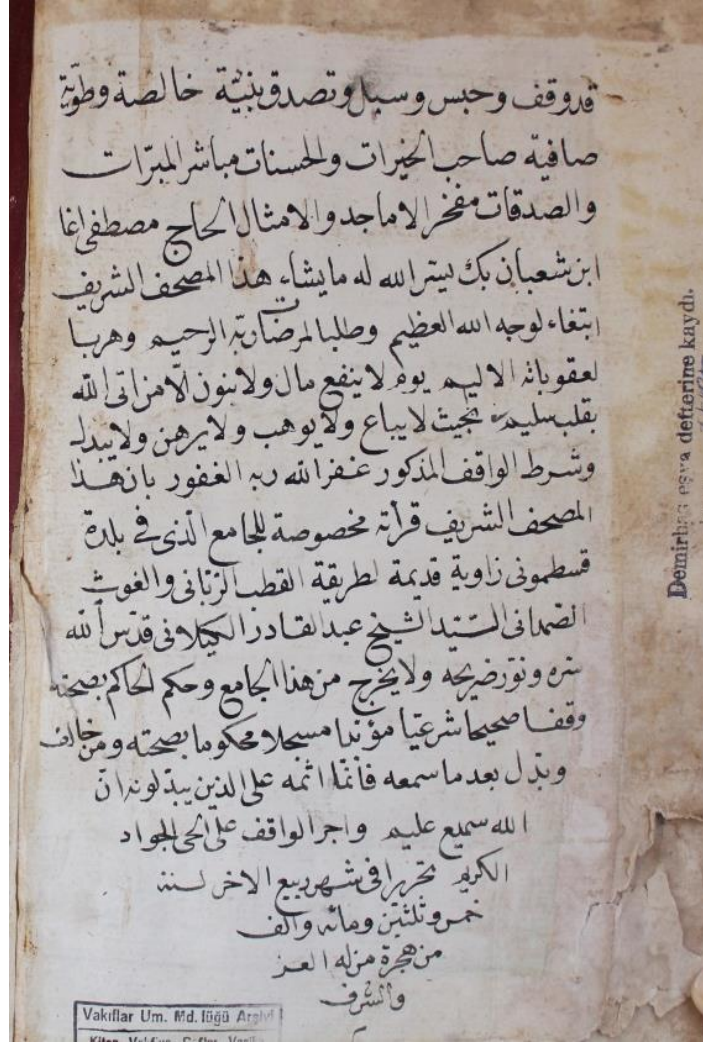

Fotoğraf 553: 0278 Envanter Numaralı Kur'ân-ı Kerim'in Sonundaki Vakıf Kaydı (v.586b)

Son Sayfasında yer alan metnin okunuşu; Kad vekafe ve habese ve sebele ve tesaddeka biniyyeti'l-hâliseti ve taviyyeti safiyeti sahibü'l hayrati ve'l-hesenâti mübâşirü'l-müberrât ve'ssadekât mefharü'l-emâcid ve'l-emsâl el-Hac Mustafa Ağa ibn Şa'ban Beg yesserellâhû lehu mâ-yeşâ'û hâzâ el- mushafû'ş-şerîf ibtiğâ'î livechi'llâhi'l-'azîm ve talebe'lmerzâti Rabbirrahim hereben li'ukûbeti'l-elîm. Yevme lâ yenfe'u mâlün velâ benûne illâ men etellahu bi-kalbin selîm bi haysü lâ yübâ'u velâ yuvvehibu velâ yurhenü vela yubdelü ve şartü'l-vâkıfı'l-mezkûr ğaferallahû Rabbehü'l-ğafûr bi-enne hâze'l-mushafu'ş-şerîf kara'tühü mahsûseten li'l-câmi' ellezî fi beldeti Kastamoni zâviyetün kadîmetün litarîkati'l-kutbu'z-zamânî ve'l-gavsi's-samadânî es-Seyyid eş-Şeyh Abdülkadiri el-Geylâni kaddesallahü sırrehû ve nevvera darihahû vela yehrüc min hazel cami ve hükmü'l hâkim bi sıhhatihi ve vekfen sahihen şeriyyeh müebbeden

mûseccelen mahkûmen bi sıhhatihî ve minhalefe ve beddele ma semiahû fe innema ismûhu alellezine yûbeddilunehû semiun alîm. Ve eccere'l vakıf alel hayyi'l cevâdû'l kesîm tahrîren fî şehri Rebî'ulâhir li sene hemse ve selâsîn ve mie ve elf minhicreti men lehül izzü veşşeref.

Türkçe Manası; Bu mushaf-ı şerîf, hayır ve ihsan ehli, iyilik ve sadakaları doğrudan ulaştıran, şan şöhret ve örnekliliğin medar-ı iftiharî el-Hâc Mustafa Ağa ibn Şa'ban Beg - Allah muradına nail eylesin- tarafından halis bir niyet ve saf bir içtenlikle vakf edilmiş, Allah yoluna adanmış, sadaka olarak bağışlanmıştır. Bunu, sırf yüce olan Allah, merhametli olan Rabi'nin rızası için; "Allah'a temiz bir kalple gelenler dışında malın da çocukların da fayda vermeyeceği bir gün"ün (Şuara 26/88-89) acıklı azabından kaçınmak için yaptı. Bu vakıf satılamaz, hibe edilemez, rehin bırakılamaz ve değiştirilemez. Adı geçen vakfın sahibi -Allah kendisine rahmet eylesin, kabrini pür nur kılsın-, söz konusu mushafın sadece Kastamonu'nun bir şehrinde bulunan ve kutb-ü rabbânî, gavs-ı samedânî Abdulkadir-i Geylânî k.s. tarikatının da eski zaviyelerinden olan camide okunmasını, ayrıca buradan dışarı çıkarılamamasını şart koşmuştur. Hâkim, bu vakfın dinen geçerli, kalıcı ve tescilli olduğuna hükmetmiştir. Her kim bu hükme aykırı davranır ve "işittikten sonra değiştirirse, günahı ancak onu değiştirenlerin boynunadır. Şüphesiz Allah hakkıyla işitendir, hakkıyla bilendir." (Bakara 2/181). Vakfeden kişinin ecri cömert olan Allah'a aittir. İş bu vakıf, hicri 1135 yılı, Rabî'ulâhir ayında yazılmıştır¹⁴⁶.

¹⁴⁶ Kocaeli Üniversitesi İlahiyat Fakültesi, Temel İslam Bilimleri Anabilim Dalı Öğr. Gör. Mehmet Maşuk Acar ile 18.10.2022 tarihinde yapılan görüşmede metnin çevirisi yapılmıştır.

2.2.4. 0262 Envanter Numaralı Kur'ân-ı Kerim

Bulunduğu Yer: Kastamonu Şeyh Şa'bân-ı Velî Vakıf Müzesi

Envanter no: 0262

Eser Adı: Kur'ân-ı Kerim

Tarihi: H.1247 (M.1831/1832)

Geldiği Yer: Kastamonu, Nasrullah Cami (Daday Gülbey Mahallesinden Sabri adına vakfedilmiş.)

Ebadı: 16 x10cm

Yazı türü: Nesih

Varak sayısı: 304

Hattatı: Osman Efendi ibni Hüseyin Efendi min telemizi el-hac Süleyman Efendi.

Müzehhibi: Bilinmiyor

Cilt: Zilbahar (Zerbahar) cilt.

Mikleb: Var (bezemeli)

Zahriye: Yok

Serlevha: Çift tam sayfa müzehhep

Sûre başı: Müzehhep

Mushaf Gülü-Durak: Müzehhep

Ketebe Sayfası: Müzehhep

Kullanılan Motifler: Rûmi, zencerek, geçme, hatâyî grubu motifler

Kullanılan Renkler: Altın, lacivert, kırmızı, yeşil, turuncu(sülyen),sarı, pembe, siyah, beyaz.

Açıklama:

Kastamonu Şeyh Şa'bân-ı Veli Vakıf Müzesi'nde bulunan, 0262 envanter numaralı, hicri 1247 (M.1831/1832) tarihli Kur'ân-ı Kerim 16x10 cm ölçülerindedir. Kabin dışı kahverengi renkli deri olan Kur'ân-ı Kerim'in Zilbahar (Zerbahar) cildinin sıvama altın ile dört dilimli yaprak motiflerinden oluşan deseni vardır. Baklava dilimleri arasına gonca motifi yerleştirilmiştir. Desenin etrafı ince altın cetvelle çevrelenmiş ve 5mm'lik alan deri renginde bırakılmıştır. 6mm'lik altın zeminli bordürlerine ikili zencerek yapılmış ve ortalarına iğne perdahtı uygulanmıştır. Tahrip olmuş cildinin üst- alt kab, mikleb ve sertabında da aynı desen görülmektedir.

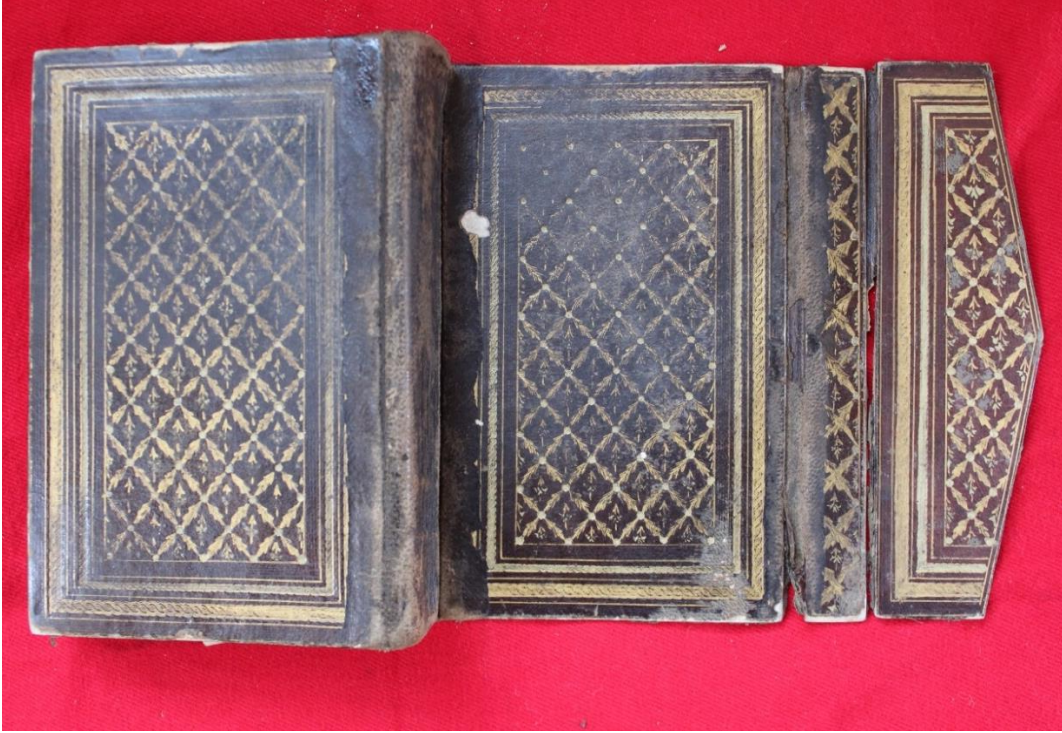

Fotoğraf 554: 0262 Envanter Numaralı Kur'ân-ı Kerim'in Cildi



Fotoğraf 555: 0262 Envanter Numaralı Kur'ân-ı Kerim'in Serlevhası(v1b-2a)

(Orjinal ölçüsünden ortalama %21 küçültülmüştür.)

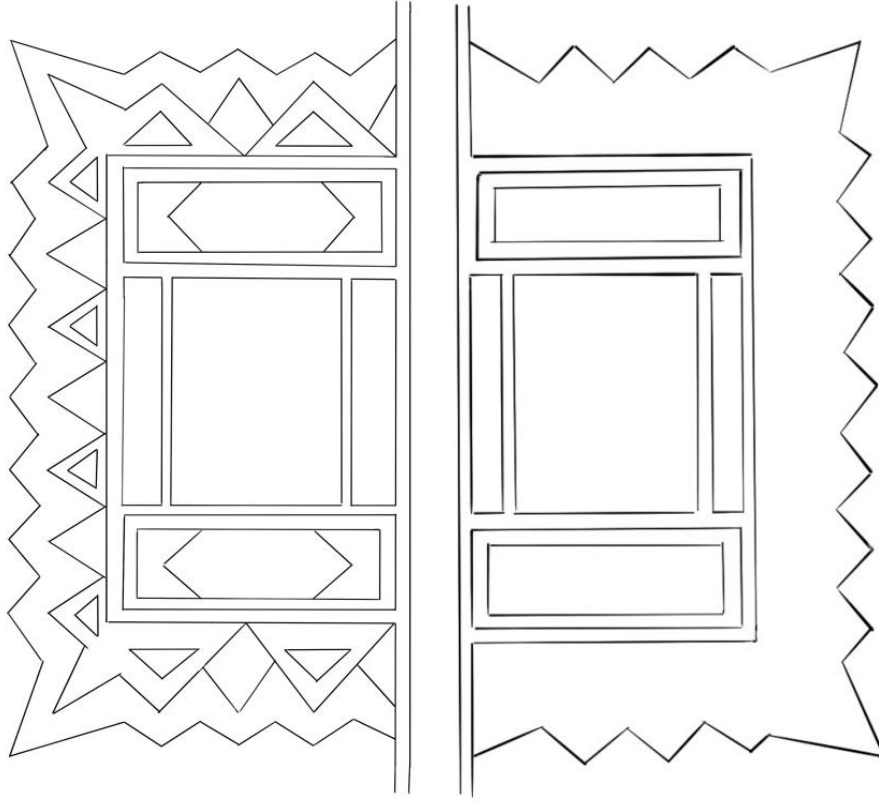

Çizim 477: Serlevha Plan Çizimi.

XIX. Yüzyıl ilk yarısına ait Kur'ân-ı Kerimin serlevhası çift tam sayfa müzehheptir. 14 x 8 cm ölçülerinde hazırlanan eserin serlevhasında nesih hattı ile yazılmış Fatihâ Sûresi ile Bakara Sûresi'nin zemini yapıştırma altın ile beyne's-sütûr yapılmıştır. Zeminin muhtelif yerlerinde iğne perdaht görülmektedir.

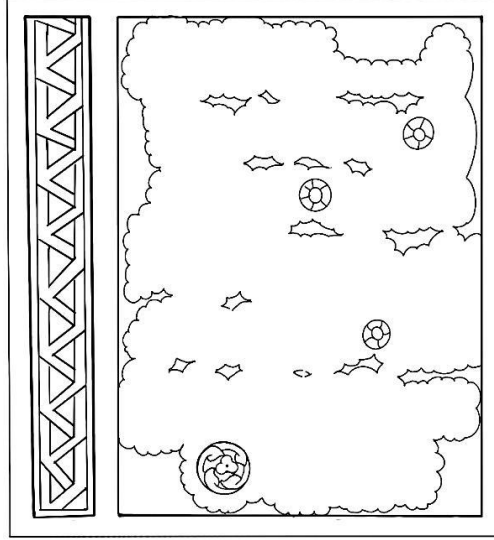
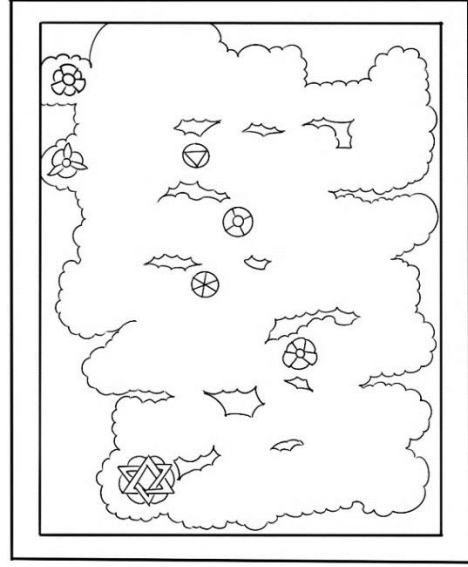

Fotoğraf 556: 0262 Envanter Numaralı Kur'ân-ı Kerim'in Beyne's-süturlu Yazı Alanı.

Çizim 478: Beyne's-süturlu Yazı Alanı

(Orijinal ölçüsünden ortalama %75 büyütülmüştür.)

Bazı kısımları turuncu ve mavi renklendirilmiş olan duraklarda; mücevhe, pençberk ve şeşhaneli durak çeşitleri kullanılmıştır.



Fotoğraf 557: 0262 Envanter Numaralı Kur'ân-ı Kerim'in Serlevha Durakları

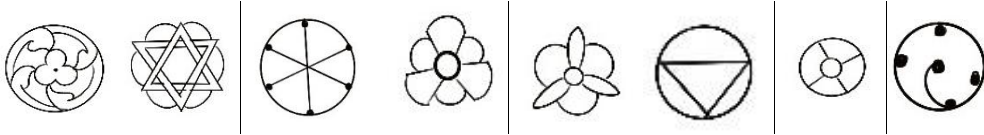

Çizim 479: 0262 Envanter Numaralı Kur'ân-ı Kerim'in Serlevha Durakları

Yazının yanlarında bulunan 6mm enindeki koltuklarda altın zemin üzerine zencerek işlenmiş olup, etrafını çevreleyen 2mm genişliğindeki ince ara suyuna, pembe zemin üzerine (+,-) şekilleri ve çapraz çizgiler uygulanmıştır.

Serlevhanın alt ve üst kısımlardaki yatay dikdörtgen alanların ebadı 4.5cm/1.2cm'dir. Kompozisyonu 1\2 simetrik planlı tasarlanmış olan sûre başının zemini altındır. Hatâyî grubu motifler ve yapraklarla oluşturulan tasarımın motiflerine siyah tahrir çekilmiş, uç kısımları yeşil ve kırmızı ile renklendirilmiştir. Etrafında yer alan ince cetveller altın olup, sarı zeminli arasuyu üzerine kırmızı renk ile(<<) şekli yapılmıştır.

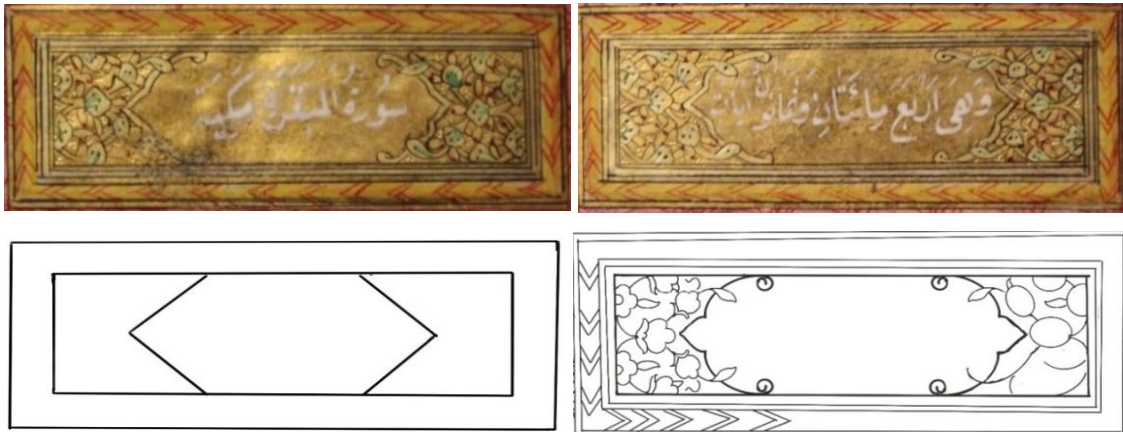

Fotoğraf 558: 0262 Envanter Numaralı Kur'ân-ı Kerim'in Serlevhasına Ait Üst ve Alt Başlık Kısımları

Çizim 480: Sûre Başı Çizimi

(Orijinal ölçüsünden ortalama %90 büyütülmüştür.)

Serlevhanın etrafını çevreleyen arasuyu pembe renkli olup içine baklava dilimi ve (+) şekli işlenmiştir. Sûre başının çevresinde önce sarı zemin üzerine kırmızı renk ile (>>)form uygulanmış üzerine yine pembe renkli arasuyu yapılmıştır.

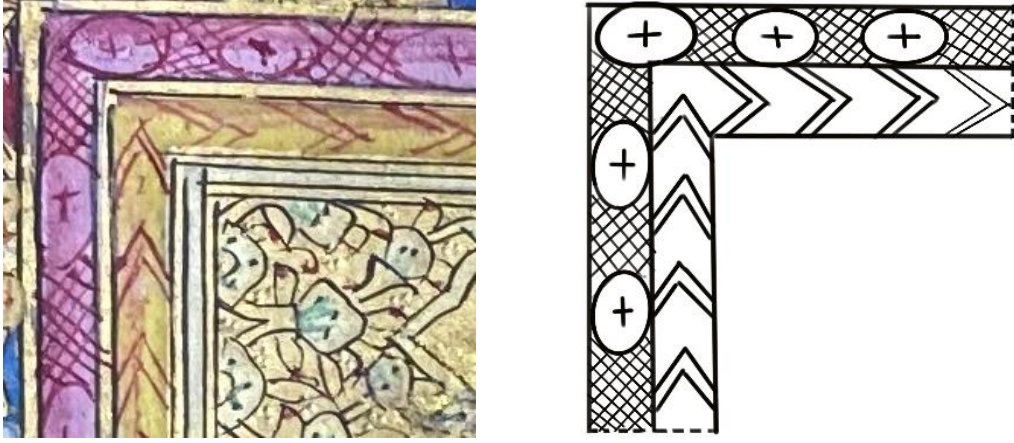

Fotoğraf 559: 0262 Envanter Numaralı Kur'ân-ı Kerim'in Serlevha Arasuyu

Çizim 481: Arasuyu Deseni

Geniřlięi 2.2cm olan, 1/2 pano nitelikli yarı ulama planlı serlevha tezhibinin dıř pervazı; rûmi ve hatâyî grubu motifler kullanılarak tasarlanmıřtır. Sıvama altın rûmi iplik, rûmi ortabaę ve tepeliklerin oluřturduęu paftaların zemin renkl

eri altın, kırmızı ve laciverttir. Desende bulunan bütün hatâyî grubu motifler sarı renkte boyanmıř içlerine sadece kırmızı ve yeřil çiziler atılmıřtır. Rûmiler ve orta baęlar altındır. Zemin renklerinde ise kapalı rûmi formun içi ve ipliklerin oluřturduęu üçgen alanlar kırmızı, rûmi dendanların oluřturduęu paftalar lacivert, en dıřta olan pafta ise altın renklidir.



Fotoğraf 560: 0262 Envanter Numaralı Kur'ân-ı Kerim'in Serlevha Dış Pervaz Detayı

Çizim 482: Serlevha Dış Pervaz Deseni

(Orijinal ölçüsünden ortalama %65 büyütülmüştür.)

Dış pervazın etrafındaki dendanlı cetvelin renkleri turuncu(sülyen) ve altındır. Altın zemin üzerine iğne perdahı uygulanmıştır. En üstteki mavi renkli kuzu üzerine 1cm uzunluğunda olan tığlar, hatâyî grubu motiflerle yapılmış ve mavi-beyaz renklerle kullanılmıştır. Tığlar, klasik dönem tığlarını anımsatmakla birlikte işçilik açısından klasiğe göre daha kabadır.

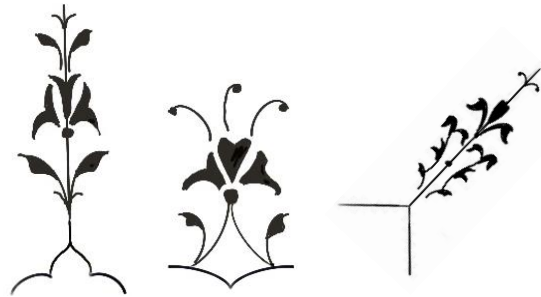

Fotoğraf 561: 0262 Envanter Numaralı Kur'ân-ı Kerim'in Serlevha Tığları

Çizim 483: Serlevha Tığları

0262 Envanter numaralı Kur'ân-ı Kerim her sayfada 15 satır olacak şekilde düzenlenmiş olup, yazı etrafına kalın altın cetvel çekilmiş, mavi ve kırmızı kuzu ile çevrelenmiştir. Mushaf-ı Şerife ait sûre başı görsel ve çizimleri eserin orijinal ölçüsünden %64 büyütülmüş olup sayfa düzenleri ortalama %53 küçültülmüştür.



Fotoğraf 562: Sayfa Düzeni ve Mushaf Gülü (v.4b-5a)

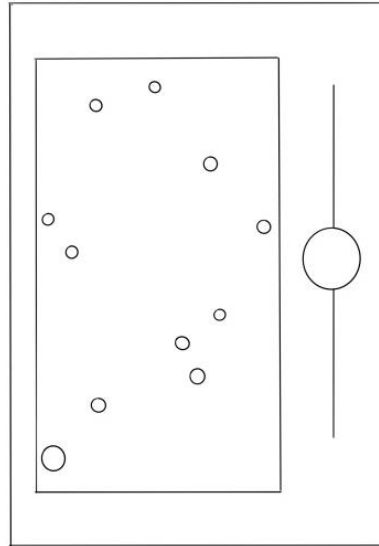

Çizim 484: Sayfa Düzeni(v.4b)

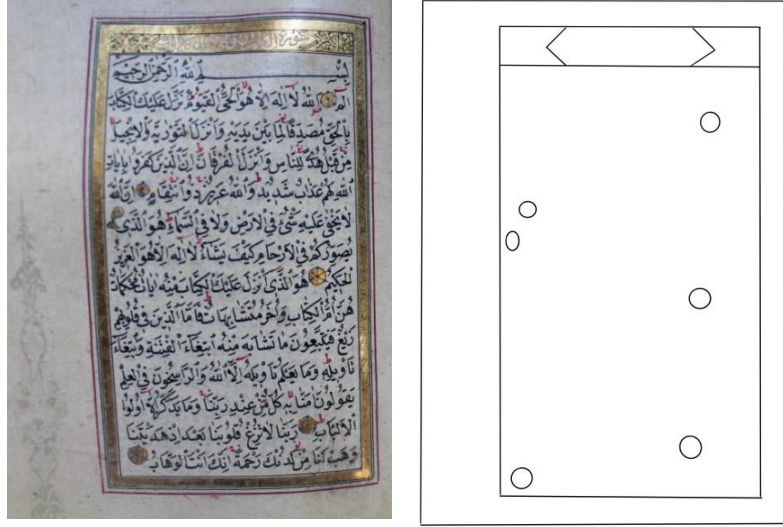

Fotoğraf 563: 0262 Envanter Numaralı Kur'ân-ı Kerim (v.26a)

Çizim 485: Sayfa Düzeni(v.26a)

Kur'ân-ı Kerim'in v.26a' de yer alan sûre başı tezhibi 4.7cmx5mm ebadındadır. Sûre ibaresinin yazılı olduğu zemin altın boyanmış, etrafına yapılan desen hatâyî grubu motif ve yapraklardan meydana gelmektedir. Motiflerin içine yeşil ve kırmızı renkle noktalar işlenmiştir. Duraklar şeshaneli ve helezonik durak olup, Kur'ân-ı Kerim'in diğer sayfalarında da aynı durakların kullanıldığı görülür.

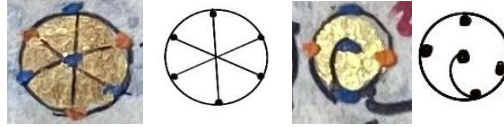

Fotoğraf 564: 0262 Envanter Numaralı Kur'ân-ı Kerim'in Durakları

Çizim 486: Durak Deseni

Kur'ân-ı Kerim'in v.26a' de yer alan sûre başı tezhibi ile(v.98b-v.132a-v.161b-v.170b-v.179a- v.209a- v.238a-v.240a-v.252b-v.256a -v.260a- v.268 a-v.271a- v.277a-v.285a- v.290a- v.291b- v.296a- v.298a- v.301a) desen açısından aynıdır.



Fotoğraf 565: 0262 Envanter Numaralı Kur'ân-ı Kerim'in Sûre Başı (v.26a)

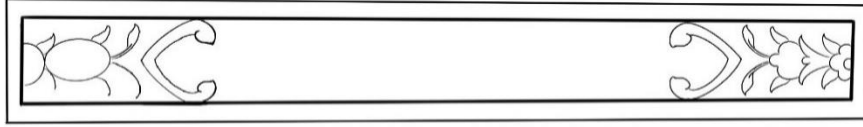

Çizim 487: 0262 Envanter Numaralı Kur'ân-ı Kerim'in Sûre Başı Deseni (v.26a)

0262 Envanter numaralı Kur'ân-ı Kerim'in v.26a daki sûre başı ile aynı Mushaf'ın v.179a, v.209a, v.268a, v.271a da yer alan sûre başlarının deseni aynıdır, fakat motif açısından farklılık göstermektedir.



Fotoğraf 566: 0262 Envanter Numaralı Kur'ân-ı Kerim'in Sûre Başı (Sûretü'l-Hicr..v.132a)

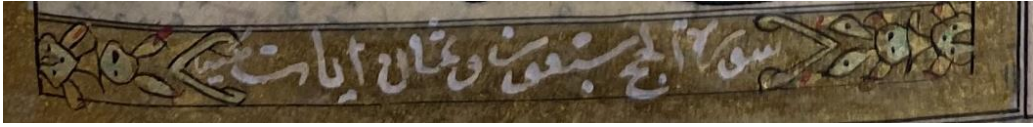

Fotoğraf 567: 0262 Envanter Numaralı Kur'ân-ı Kerim'in Sûre Başı (Sûretü'l-Hac.. v.161b)



Fotoğraf 568: 0262 Envanter Numaralı Kur'ân-ı Kerim'in Sûre Başı (Sûretü'l-Mü'minun.. -v.170b)

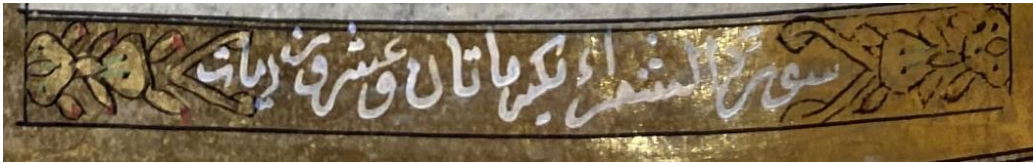

Fotoğraf 569: 0262 Envanter Numaralı Kur'ân-ı Kerim'in Sûre Başı (Sûretü's-Şuarâ.. v.179a)



Fotoğraf 570: 0262 Envanter Numaralı Kur'ân-ı Kerim'in Sûre Başı (Sûretü's-Sebe.. v.209a)



Fotoğraf 571: 0262 Envanter Numaralı Kur'ân-ı Kerim'in Sûre Başı (Sûretü'ş-Şûrâ.. v.238a)



Fotoğraf 572: 0262 Envanter Numaralı Kur'ân-ı Kerim'in Sûre Başı (Sûretü'd-Duhân.. v.240a)



Fotoğraf 573: 0262 Envanter Numaralı Kur'ân-ı Kerim'in Sûre Başı (Sûretü'l-Feth..(v.252b)

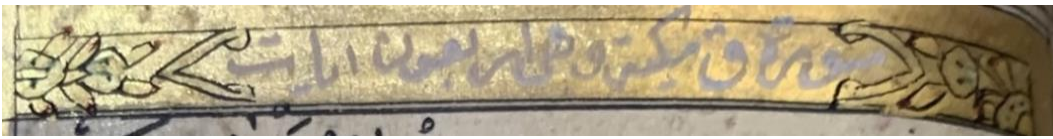

Fotoğraf 574: 0262 Envanter Numaralı Kur'ân-ı Kerim'in Sûre Başı (Sûretü-Kâf.. v.256a)

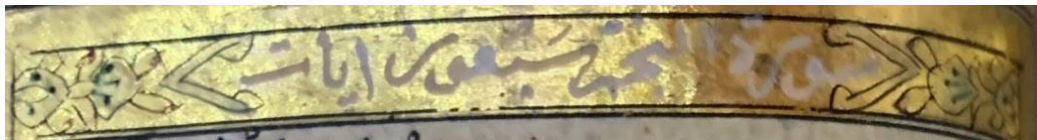

Fotoğraf 575: 0262 Envanter Numaralı Kur'ân-ı Kerim'in Sûre Başı (Sûretü'n-Necm.. v.260a)



Fotoğraf 576: 0262 Envanter Numaralı Kur'ân-ı Kerim'in Sûre Başı (Sûretü'l-Mücâdele.. v.268a)



Fotoğraf 577: 0262 Envanter Numaralı Kur'ân-ı Kerim'in Sûre Başı (Sûretü'l-Mümtehine..v.271a)

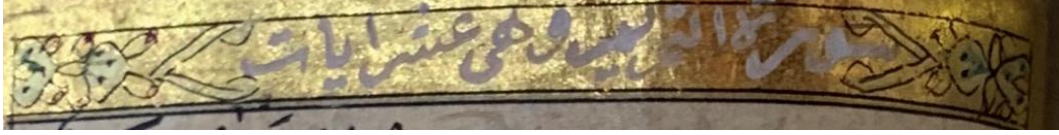

Fotoğraf 578: 0262 Envanter Numaralı Kur'ân-ı Kerim'in Sûre Başı (Sûretü't-Tahrîm.. v.277a)



Fotoğraf 579: 0262 Envanter Numaralı Kur'ân-ı Kerim'in Sûre Başı (Sûretü'l Müzemmil.. v.285a)



Fotoğraf 580: 0262 Envanter Numaralı Kur'ân-ı Kerim'in Sûre Başı (Sûretü'n-Nebe..v.290a)

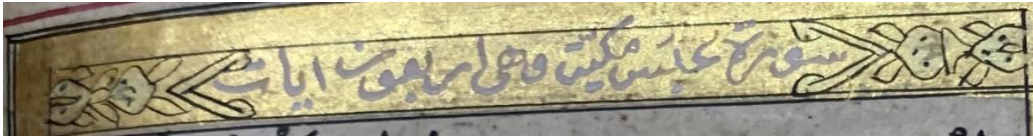

Fotoğraf 581: 0262 Envanter Numaralı Kur'ân-ı Kerim'in Sûre Başı (Sûretü' Abese..v.291b)



Fotoğraf 582: 0262 Envanter Numaralı Kur'ân-ı Kerim'in Sûre Başı (Sûretü'l-Leyl..v.296a)

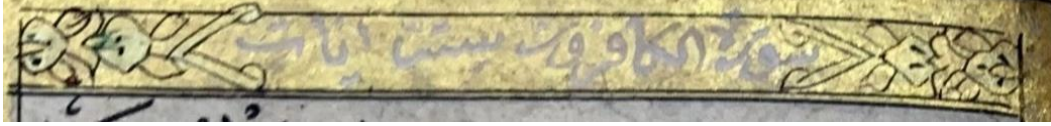

Fotoğraf 583: 0262 Envanter Numaralı Kur'ân-ı Kerim'in Sûre Başı (Sûretü'l-Kâfirûn..v.298a)



Fotoğraf 584: 0262 Envanter Numaralı Kur'ân-ı Kerim'in Sûre Başı (Sûretü'l-İhlâs..v.301a)

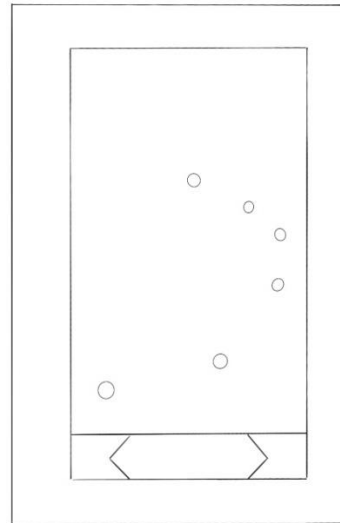
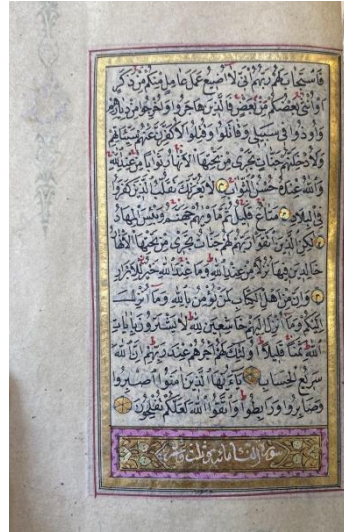

Fotoğraf 585: 0262 Envanter Numaralı Kur'ân-ı Kerim (v. 39b)

Çizim 488: Sayfa Düzeni(v.39b)

Kur'ân-ı Kerim'in v.39a' da yer alan sûre başı tezhibi 4.7cmx7.7mm ebadındadır. "Sûretü'n-Nisâ" ibaresinin yazılı olduğu kitabenin zemini altındır. Dendanlı iplikle yazıdan ayrılan ½ simetrik desen hatâyî grubu motif ve yapraklardan meydana

gelmektedir. Açık yeşil renk ile tonlama yapıldığı düşünülen motiflerin üzeri siyah ve kırmızı noktalarla süslenmiştir. Yaprakların uçlarına kırmızı ile gölge verilmiştir. Bezemeli alanın etrafını çevreleyen pembe renkli ara suyuna (+) şekli işlenmiştir. Kaba bir zer'ender zer tezhip işçiliği görülmektedir.



Fotoğraf 586: 0262 Envanter Numaralı Kur'ân-ı Kerim'in Sûre Başı (v.39a)

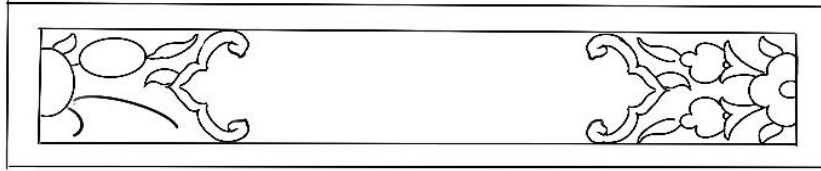

Çizim 489: 0262 Envanter Numaralı Kur'ân-ı Kerim'in Sûre Başı Deseni (v.39a)
Kur'ân-ı Kerim'in v.39a' de yer alan sûre başı tezhibi ile (v.54a- v.98b-v.112b-v.119a- v.153a-v.174a-v.183a-v.206-v.222a-v.226a-v.229b-v.243a-v.259b-v.263b-v.270b- v.282b-v.283a-v.286b-v.291b-v.293a-v.295b-v.297a) desen açısından aynıdır. Kur'ân-ı Kerimde bulunan sûrebaşlarının etrafında genellikle ince bir altın cetvel kullanılmakla beraber bazılarında da arasuyu kullanıldığı görülür. Sarı, pembe, açık mavi zemin üzerine (//)-(>>)-(+)-(-)-(~)şekiller uygulanmıştır.



Fotoğraf 587: 0262 Envanter Numaralı Kur'ân-ı Kerim'in Sûre Başı (Sûretü'l-Mâide..v.54a)

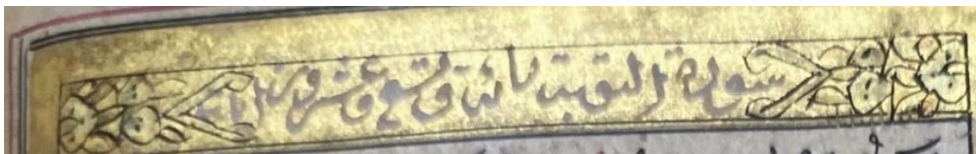

Fotoğraf 588 : 0262 Envanter Numaralı Kur'ân-ı Kerim'in Sûre Başı (Sûretü-t-Tevbe.. v.87b)

Kur'ân-ı Kerim'in v.98a' da yer alan sûre başının sağ kenardaki desen v.39a ile aynı olup, sol tarafındaki desen v.26a ile aynıdır.

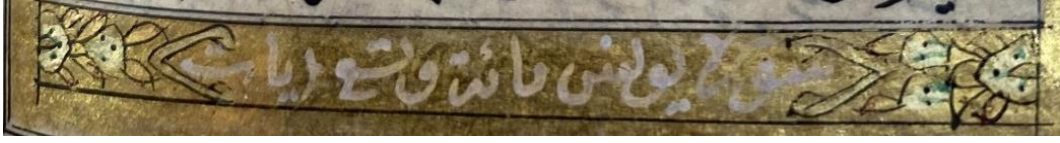

Fotoğraf 589: 0262 Envanter Numaralı Kur'ân-ı Kerim'in Sûre Başı (Sûretü Yûnus..v.98b)



Fotoğraf 590: 0262 Envanter Numaralı Kur'ân-ı Kerim'in Sûre Başı (Sûretü Hûd.. v.112b)



Fotoğraf 591: 0262 Envanter Numaralı Kur'ân-ı Kerim'in Sûre Başı (Sûretü Yûsuf.. v.119a)



Fotoğraf 592: 0262 Envanter Numaralı Kur'ân-ı Kerim'in Sûre Başı (Sûretü Tâhâ.. v.153a)



Fotoğraf 593: 0262 Envanter Numaralı Kur'ân-ı Kerim'in Sûre Başı (Sûretü'n-Nûr.. v.174a)

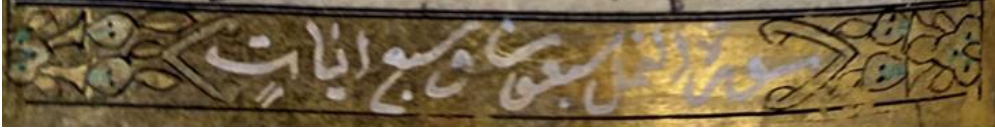

Fotoğraf 594: 0262 Envanter Numaralı Kur'ân-ı Kerim'in Sûre Başı (Sûretü'n-Neml..v.183a)

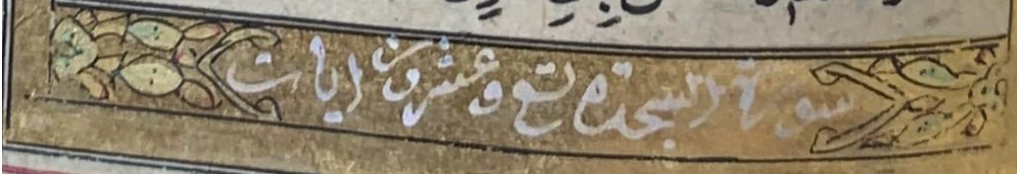

Fotoğraf 595: 0262 Envanter Numaralı Kur'ân-ı Kerim'in Sûre Başı (Sûretü's-Secde..v.206a)

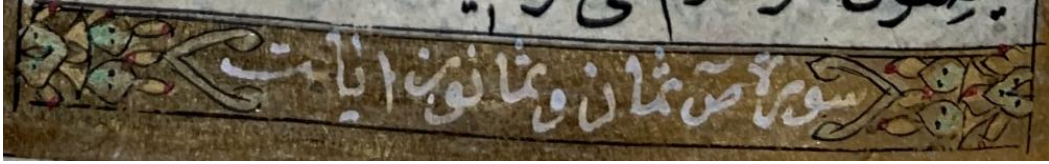

Fotoğraf 596: 0262 Envanter Numaralı Kur'ân-ı Kerim'in Sûre Başı (Sûretü Sâd..v.222a)



Fotoğraf 597: 0262 Envanter Numaralı Kur'ân-ı Kerim'in Sûre Başı (Sûretü'z-Zümer..v.226a)



Fotoğraf 598: 0262 Envanter Numaralı Kur'ân-ı Kerim'in Sûre Başı (Sûretü'l-Mü'min..v.229b)

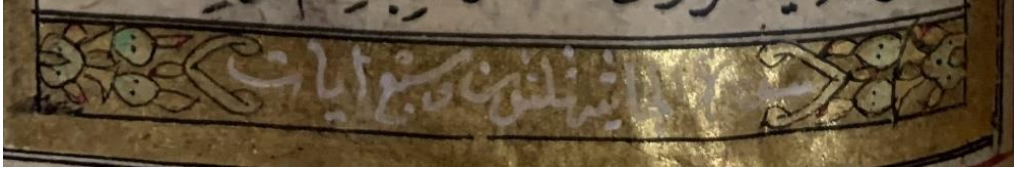

Fotoğraf 599: 0262 Envanter Numaralı Kur'ân-ı Kerim'in Sûre Başı (Sûretü'l-Câsiye..v.243a)



Fotoğraf 600: 0262 Envanter Numaralı Kur'ân-ı Kerim'in Sûre Başı (Sûretü'z-Zâriyât..v.258a)



Fotoğraf 601: 0262 Envanter Numaralı Kur'ân-ı Kerim'in Sûre Başı (Sûretü't-Tûr..v.259b)



Fotoğraf 602: 0262 Envanter Numaralı Kur'ân-ı Kerim'in Sûre Başı (Sûretü'r-Rahmân..v.263b)



Fotoğraf 603: 0262 Envanter Numaralı Kur'ân-ı Kerim'in Sûre Başı (Sûretü'l-Haşr..v.270b)



Fotoğraf 604: 0262 Envanter Numaralı Kur'ân-ı Kerim'in Sûre Başı (Sûretü'l-Me'âric..v.282a)

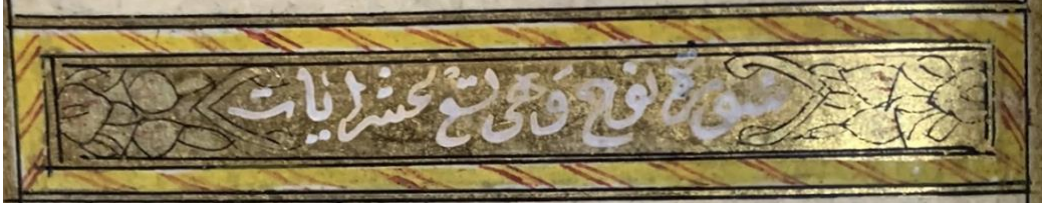

Fotoğraf 605: 0262 Envanter Numaralı Kur'ân-ı Kerim'in Sûre Başı (Sûretü Nüh..v.283a)



Fotoğraf 606: 0262 Envanter Numaralı Kur'ân-ı Kerim'in Sûre Başı (Sûretü'l-Müddessir.. v.286b)



Fotoğraf 607: 0262 Envanter Numaralı Kur'ân-ı Kerim'in Sûre Başı (Sûretü'n-Nâziât..v.291b)



Fotoğraf 608: 0262 Envanter Numaralı Kur'ân-ı Kerim'in Sûre Başı (Sûretü'l-İnfîtâr..v.293a)



Fotoğraf 609: 0262 Envanter Numaralı Kur'ân-ı Kerim'in Sûre Başı (Sûretü'l-Burûç..v.295b)



Fotoğraf 610: 0262 Envanter Numaralı Kur'ân-ı Kerim'in Sûre Başı (Sûretü'l-Beled..v.297a)

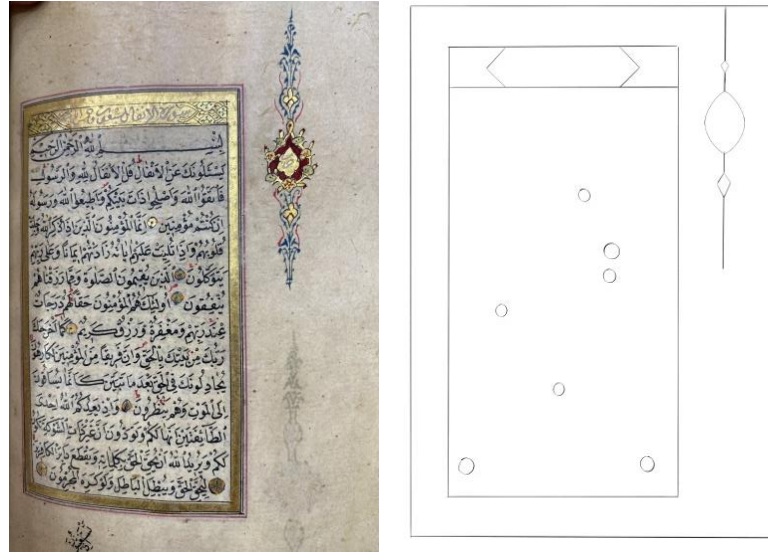

Fotoğraf 611: 0262 Envanter Numaralı Kur'ân-ı Kerim(v.79b)

Çizim 490: Sayfa Düzeni (v.79b)

Kur'ân-ı Kerim'in v.79b' de yer alan sûre başı tezhibi 4.7cmx5mm ebadındadır. "Sûretü'l-Enfâl" ibaresinin yazılı olduğu kitabenin zemini altındır. Dendan iplikle yazıdan ayrılan desen ½ simetrik planlıdır ve hatâyî grubu motif ve yapraklardan meydana gelmektedir. Motiflerin içine yeşil ve kırmızı renkle noktalar işlenmiştir. Müzehhep sûre başının sol tarafında aşere gülü bulunmaktadır. Kaba bir zer'ender zer tezhip işçiliği görülmektedir.

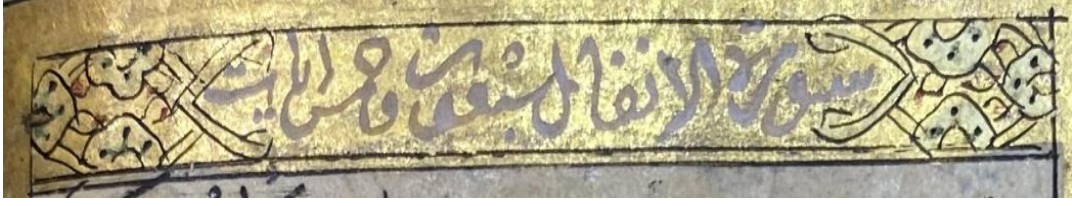

Fotoğraf 612: 0262 Envanter Numaralı Kur'ân-ı Kerim'in Sûre Başı (v.79b)

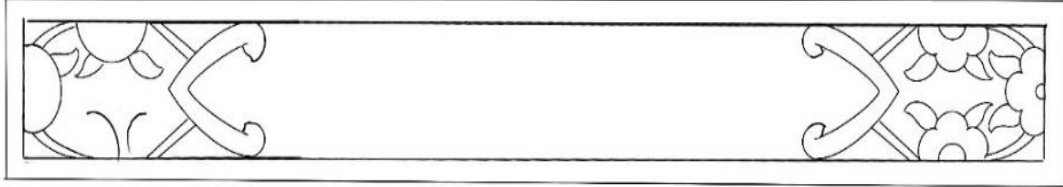

Çizim 491: 0262 Envanter Numaralı Kur'ân-ı Kerim'in Sûre Başı Deseni (v.79b)

Kur'ân-ı Kerim'in v.79b' de yer alan sûre başı tezhibi ile (v.134b- v.189b-v.220b-v.238b- v.254b-v272b-v.274a-v.280a- v.281a-v.284a- v.288a- v.294b- v.296b- v.297a- v.298a) desen açısından aynıdır. Kur'ân-ı Kerimde bulunan sûrebaşlarının etrafında genellikle ince bir altın cetvel kullanılmakla beraber bazılarında da arasuyu kullanıldığı görülür. Sarı, pembe, açık mavi, yeşil zemin üzerine (//)-(^)-(>>)-(+)-(-)-(~)şekiller uygulanmıştır.



Fotoğraf 613: 0262 Envanter Numaralı Kur'ân-ı Kerim'in Sûre Başı (Sûretü'n-Nahl.. v.134b)



Fotoğraf 614: 0262 Envanter Numaralı Kur'ân-ı Kerim'in Sûre Başı (Sûretü'l-Kasas..v.189b)

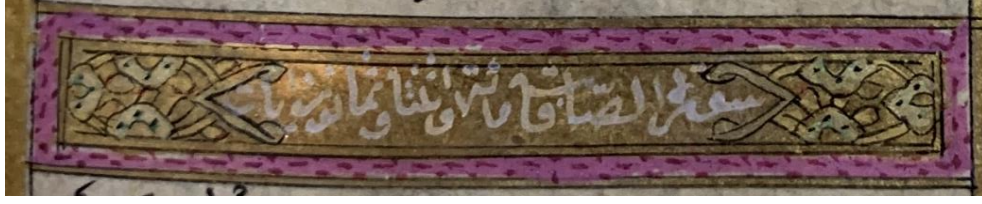

Fotoğraf 615: 0262 Envanter Numaralı Kur'ân-ı Kerim'in Sûre Başı (Sûretü's-Saffât..v.220b)



Fotoğraf 616: 0262 Envanter Numaralı Kur'ân-ı Kerim'in Sûre Başı (Sûretü'z-Zuhruf..v.238b)



Fotoğraf 617: 0262 Envanter Numaralı Kur'ân-ı Kerim'in Sûre Başı (Sûretü'l-Hucurât.. v.254b)



Fotoğraf 618: 0262 Envanter Numaralı Kur'ân-ı Kerim'in Sûre Başı (Sûretü's-Saff..v.272b)



Fotoğraf 619: 0262 Envanter Numaralı Kur'ân-ı Kerim'in Sûre Başı (Sûretü'l-Münafikûn..v.274a)

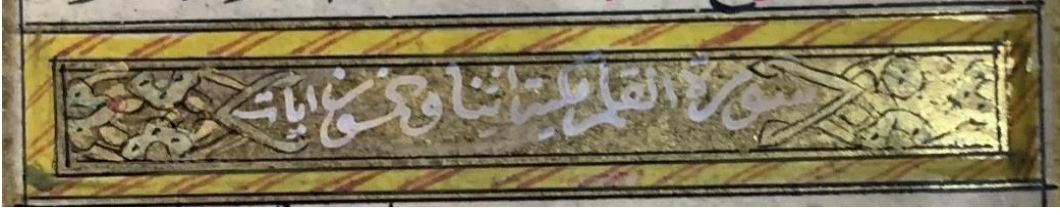

Fotoğraf 620: 0262 Envanter Numaralı Kur'ân-ı Kerim'in Sûre Başı (Sûretü'l-Kalem..v.280a)



Fotoğraf 621: 0262 Envanter Numaralı Kur'ân-ı Kerim'in Sûre Başı (Sûretü'l-Hâkka..v.281a)



Fotoğraf 622: 0262 Envanter Numaralı Kur'ân-ı Kerim'in Sûre Başı (Sûretü'l-Cin..v.284a)



Fotoğraf 623: 0262 Envanter Numaralı Kur'ân-ı Kerim'in Sûre Başı (Sûretü'l-İnsân..v.288a)



Fotoğraf 624: 0262 Envanter Numaralı Kur'ân-ı Kerim'in Sûre Başı (Sûretü'l-İnşikâk..v.294b)

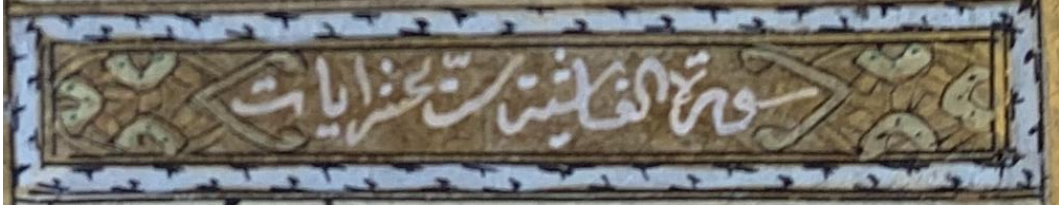

Fotoğraf 625: 0262 Envanter Numaralı Kur'ân-ı Kerim'in Sûre Başı (Sûretü'l-Ğâşiye..v.296b)



Fotoğraf 626: 0262 Envanter Numaralı Kur'ân-ı Kerim'in Sûre Başı (Sûretü'l-Fecr..v.296b)



Fotoğraf 627: 0262 Envanter Numaralı Kur'ân-ı Kerim'in Sûre Başı (Sûretü'l-İkra..v.297a)



Fotoğraf 628: 0262 Envanter Numaralı Kur'ân-ı Kerim'in Sûre Başı (Sûretü'l-Fil..v.298a)

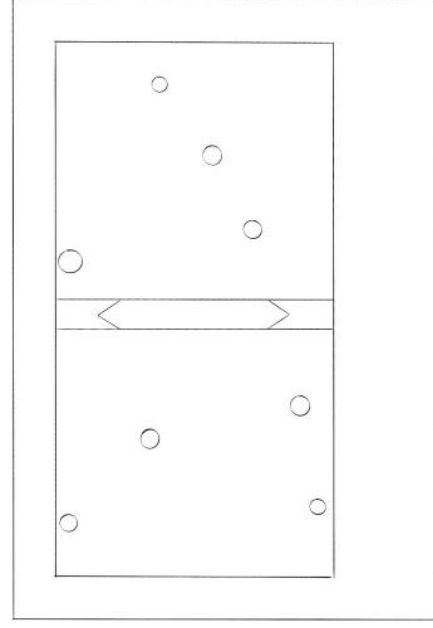

Fotoğraf 629: 0262 Envanter Numaralı Kur'ân-ı Kerim (V.125b)

Çizim 492: Sayfa Düzeni (v.125b)

Kur'ân-ı Kerim'in v.125b' da yer alan sûre başı tezhibi 4.7cmx7.7mm ebadındadır. "Sûret-ül Ra'd" ibaresinin yazılı olduğu kitabenin zemini altındır. Dendanlı iplikle yazıdan ayrılan desen ½ simetrik planlıdır ve hatâyî grubu motiflerden oluşmaktadır. Motiflerde krem rengi kullanılmış, yaprakların uçlarına kırmızı, motiflerin içine yeşil renkle noktalar konulmuştur. Bezemeli alanın etrafını çevreleyen pempe renkli ara suyuna (//) şekli işlenmiştir. Kaba bir zer'ender zer tezhip işçiliği görülmektedir.



Fotoğraf 630: 0262 Envanter Numaralı Kur'ân-ı Kerim'in Sûre Başı (v.125b)

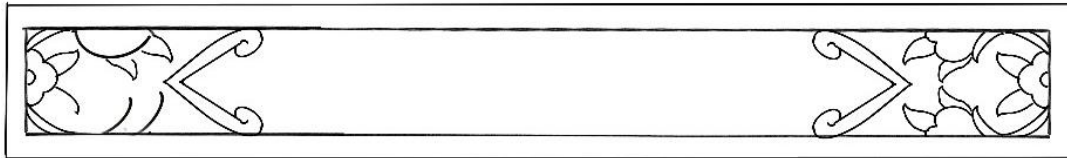

Çizim 493: 0262 Envanter Numaralı Kur'ân-ı Kerim'in Sûre Başı Deseni (v.125b)

Kur'ân-ı Kerim'in v.125b' de yer alan sûre başı tezhibi ile (v.128b-v.137a-v.147b-v.233b-v.275b-v.297a-v.298a-v.300a-v.301b)desen açısından aynıdır. Kur'ân-ı Kerimde bulunan sûrebaşlarının etrafında genellikle ince bir altın cetvel kullanılmakla beraber bazılarında da arasuyu kullanıldığı görülür. Pembe, yeşil, açık mavi zemin üzerine (//)-(+)-(~)şekiller uygulanmıştır.



Fotoğraf 631: 0262 Envanter Numaralı Kur'ân-ı Kerim'in Sûre Başı (Sûretü İbrahim..v.128b)

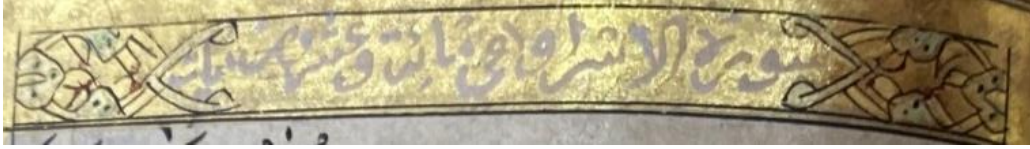

Fotoğraf 632: 0262 Envanter Numaralı Kur'ân-ı Kerim'in Sûre Başı (Sûretü'l-İsra..v.137a)



Fotoğraf 633: 0262 Envanter Numaralı Kur'ân-ı Kerim'in Sûre Başı (Sûretü Meryem..v.147b)



Fotoğraf 634: 0262 Envanter Numaralı Kur'ân-ı Kerim'in Sûre Başı (Sûretü Fussilet..v.233b)

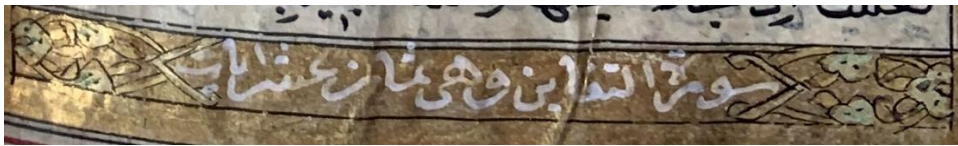

Fotoğraf 635: 0262 Envanter Numaralı Kur'ân-ı Kerim'in Sûre Başı (Sûretü't-Tegâbun..v.275b)



Fotoğraf 636: 0262 Envanter Numaralı Kur'ân-ı Kerim'in Sûre Başı (Sûretü't-Tarık..v.295b)



Fotoğraf 637: 0262 Envanter Numaralı Kur'ân-ı Kerim'in Sûre Başı (Sûretü'l-Kadr..v.297a)



Fotoğraf 638: 0262 Envanter Numaralı Kur'ân-ı Kerim'in Sûre Başı (Sûretü'd Duhâ..v.298a)



Fotoğraf 639: 0262 Envanter Numaralı Kur'ân-ı Kerim'in Sûre Başı (Sûretü Hûmeze..v.300a)

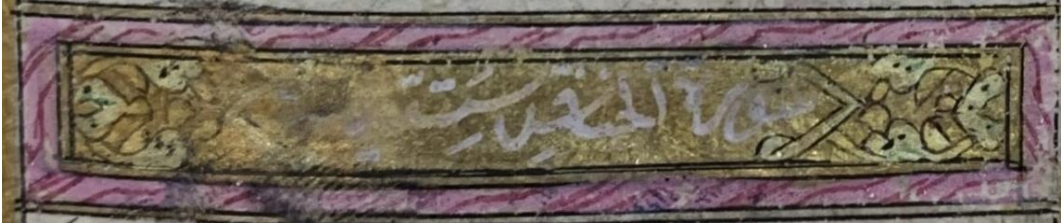

Fotoğraf 640: 0262 Envanter Numaralı Kur'ân-ı Kerim'in Sûre Başı (Sûretü'n-Nâs..v.301b)



Fotoğraf 641: 0262 Envanter Numaralı Kur'ân-ı Kerim (v.157a)

Çizim 494: Sayfa Düzeni (v.157a)

Kur'ân-ı Kerim'in v.157a' da yer alan sûre başı tezhibi 4.7cmx7.7mm ebadındadır. "Sûretü'l-Enbiya" ibaresinin yazılı olduğu kitabenin zemini altındır. Dendanlı iplikle yazıdan ayrılan desen hatâyî grubu motiflerden oluşmaktadır. Yaprakların uçlarına kırmızı, motiflerin içine yeşil renkle noktalar konulmuştur. Müzehhep sûre başının sağ tarafında cüz gülü bulunmaktadır. Kaba bir zer'ender zer tezhip işçiliği görülmektedir.



Fotoğraf 642: 0262 Envanter Numaralı Kur'ân-ı Kerim'in Sûre Başı (Sûretü'l-Enbiya..v.157a)

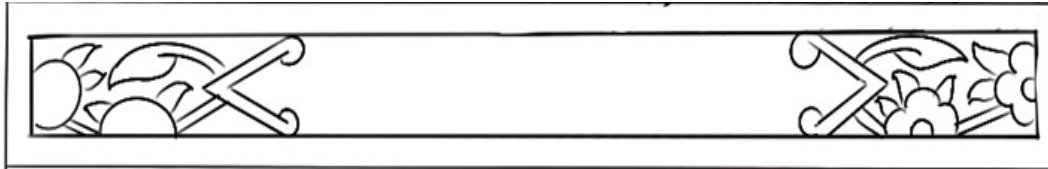

Çizim 495: 0262 Envanter Numaralı Kur'ân-ı Kerim'in Sûre Başı Deseni (v.157a)

Kur'ân-ı Kerim'in v.157a' da yer alan sûre başı tezhibi ile (v.193a- v.199a- v.203b- v.208b- v.248a- v.250b- v.262a- v.264a- v.273b- v.287b- v.289a- v.293a- v.294a-v.296a- v.297a v.298b-v.299b) desen açısından aynıdır. Kur'ân-ı Kerimde bulunan sûrebaşlarının etrafında genellikle ince bir altın cetvel kullanılmakla beraber bazılarında da arasuyu kullanıldığı görülür. Pembe, yeşil, sarı, açık mavi zemin üzerine (//)-(+)-(<<)-(-)şekiller uygulanmıştır.



Fotoğraf 643: 0262 Envanter Numaralı Kur'ân-ı Kerim'in Sûre Başı (Sûretü'l-Ankebut..v.193a)



Fotoğraf 644: 0262 Envanter Numaralı Kur'ân-ı Kerim'in Sûre Başı (Sûretü'r-Rûm..v.199a)

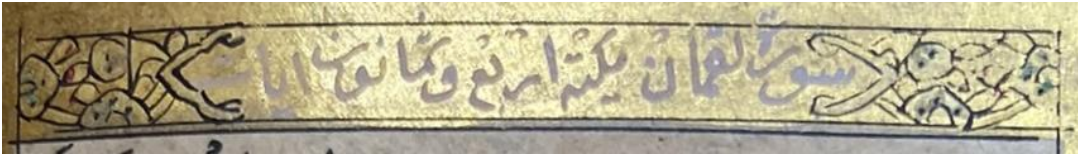

Fotoğraf 645: 0262 Envanter Numaralı Kur'ân-ı Kerim'in Sûre Başı (Sûretü'l-Lokman..v.203b)

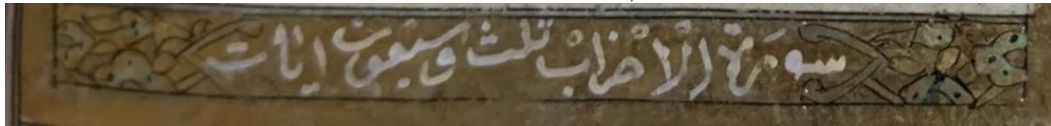

Fotoğraf 646: 0262 Envanter Numaralı Kur'ân-ı Kerim'in Sûre Başı (Sûretü'l-Ahzâb..v.208b)



Fotoğraf 647: 0262 Envanter Numaralı Kur'ân-ı Kerim'in Sûre Başı (Sûretü'l-Ahkâf..v.248a)

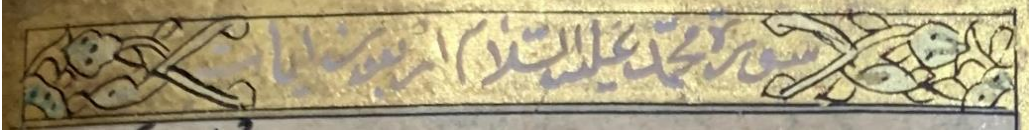

Fotoğraf 648: 0262 Envanter Numaralı Kur'ân-ı Kerim'in Sûre Başı (Sûretü Muhammed.. v.250b)



Fotoğraf 649: 0262 Envanter Numaralı Kur'ân-ı Kerim'in Sûre Başı (Sûretü'l-Kamer..v.262a)



Fotoğraf 650: 0262 Envanter Numaralı Kur'ân-ı Kerim'in Sûre Başı (Sûretü'l-Vâkı'a..v.264a)

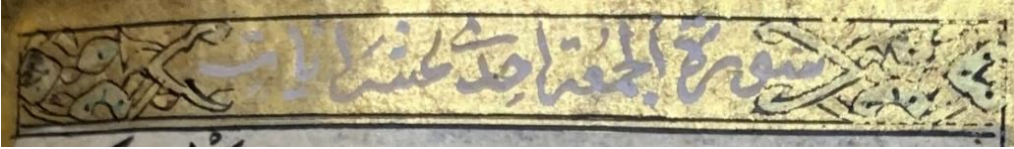

Fotoğraf 651: 0262 Envanter Numaralı Kur'ân-ı Kerim'in Sûre Başı (Sûretü'l-Cuma..v.273b)



Fotoğraf 652: 0262 Envanter Numaralı Kur'ân-ı Kerim'in Sûre Başı (Sûretü'l-Kıyame..v.287b)



Fotoğraf 653: 0262 Envanter Numaralı Kur'ân-ı Kerim'in Sûre Başı (Sûretü'l-Mürselât..v.289a)



Fotoğraf 654: 0262 Envanter Numaralı Kur'ân-ı Kerim'in Sûre Başı (Sûretü'ş-Şems..v.293a)

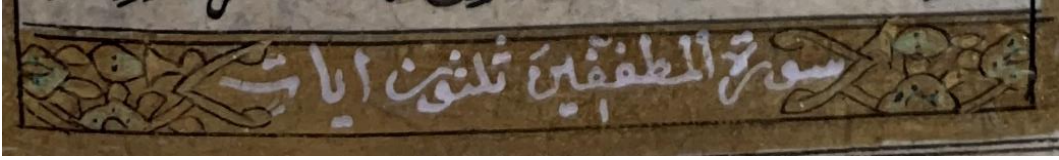

Fotoğraf 655: 0262 Envanter Numaralı Kur'ân-ı Kerim'in Sûre Başı (Sûretü'l-Mutaffifin..v.294a)



Fotoğraf 656: 0262 Envanter Numaralı Kur'ân-ı Kerim'in Sûre Başı (Sûretü İnşirâh..v.296a)



Fotoğraf 657: 0262 Envanter Numaralı Kur'ân-ı Kerim'in Sûre Başı (Sûretü'l-Âdiyât..v.297a)

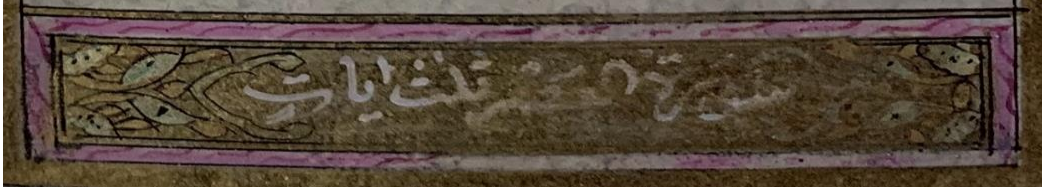

Fotoğraf 658: 0262 Envanter Numaralı Kur'ân-ı Kerim'in Sûre Başı (Sûretü'l-Asr..v.298b)



Fotoğraf 659: 0262 Envanter Numaralı Kur'ân-ı Kerim'in Sûre Başı (Sûretü'l-Maûn, v.299b)

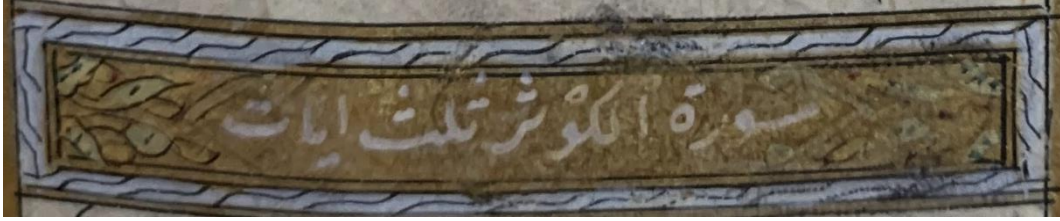

Fotoğraf 660: 0262 Envanter Numaralı Kur'ân-ı Kerim'in Sûre Başı (Sûretü'l-Kevser..v.299b)

0262 Envanter Numaralı Kuran- Kerim'in Gülleri:

Kastamonu Şeyh Şa'ban-ı Velî Vakıf Müzesi'nde bulunan, 0262 Envanter numaralı Kur'ân-ı Kerim'deki güller rûmî ve hatâyî grubu motiflerden oluşmaktadır. Altın, mavi, kırmızı renklerin hakim olduğu tığların içlerine üstübeç mürekkebi ile hizib, aşere, cüz, secde ibareleri yazılmıştır. Tığlarda tepelik formunun yanında, sade gonca gül ve küçük yapraklar kullanılmıştır. Tepelikler altın, motifler mavi renklidir. Yapraklarda ve süslemelerde kırmızı renk uygulanmıştır. Klasik dönem tığlarını anımsatmakla birlikte işçilik açısından klasiğe göre daha kabadır. Yazma eserin tamamında yer alan Mushaf güllerinin görselleri eserin orijinal ölçüsünden ortalama %35 büyütülmüştür.

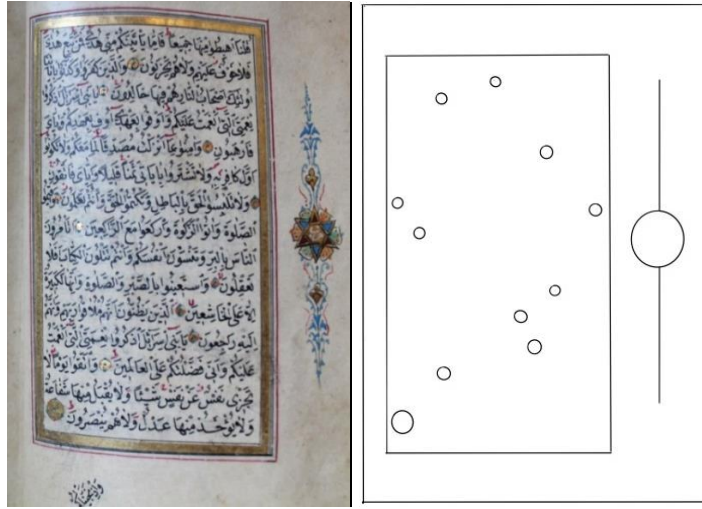

Fotoğraf 661: 0262 Envanter numaralı Kur'ân-ı Kerim (v.4b)

Çizim 496: Sayfa Düzeni ve Mushaf Gülü (v.4b)

Kur'ân-ı Kerim'in v.4b'de haşiye kısmına yerleştirilmiş olan hizib gülü tığlarıyla birlikte 5cm uzunluğundadır. Penç motifli gülün ortasında mühr-i Süleyman olarak bilinen geçmenin merkezi altın olup, hizib ibaresi üstübeçle yazılmıştır. Üçgenlerin zemini mavi ve vişne rengidir. Kalan kısımlar yeşil ve turuncudur.

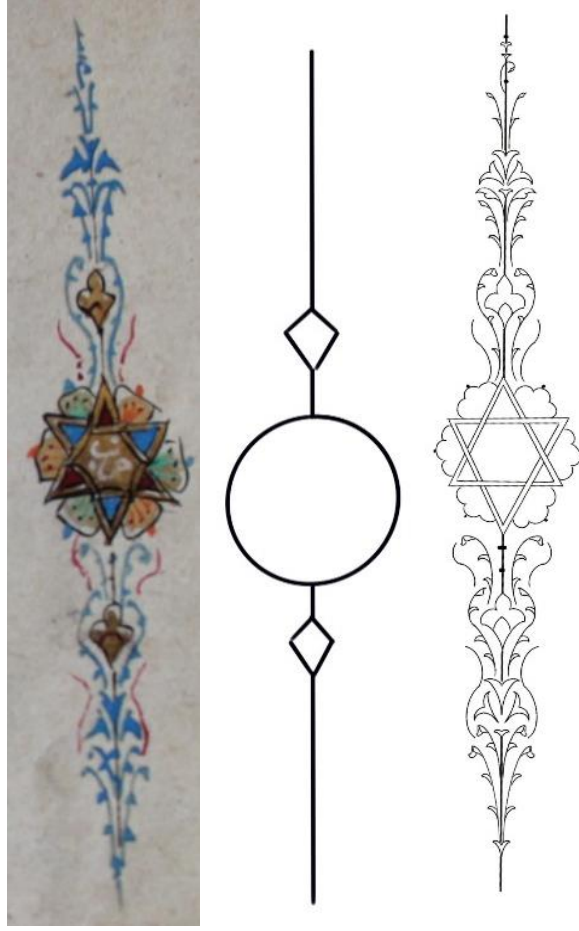

Fotograf 662: 0262 Envanter Numaralı Kur'ân-ı Kerim'in Gülü (v.4b)

Çizim 497: Gül Deseni (v.4b)

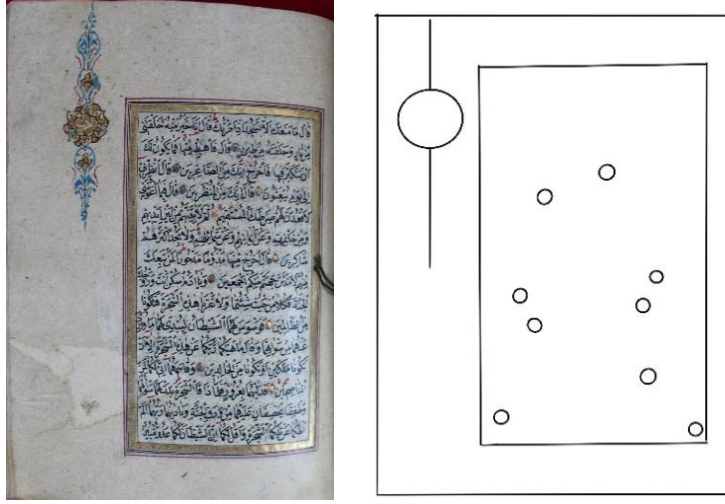

Fotoğraf 663: 0262 Envanter Numaralı Kur'ân-ı Kerim.(v.76a)

Çizim 498: Sayfa Düzeni ve Mushaf Gülü(v.76a)

Kur'ân-ı Kerim'in v.134b'de haşiye kısmına yerleştirilmiş olan hizib gülü tığlarıyla birlikte 5cm uzunluğundadır. Çarkıfelek penç formulu gülün ortasındaki altın zemine hizib ibaresi yazılmıştır. Motifin üzerine yeşil, kırmızı ve mavi renkle süslemeler yapılmıştır. Tığlarda tepelik formunun yanında, sade gonca gül ve küçük yapraklar kullanılmıştır. Tepelikler altın, motifler mavi renklidir. Yapraklarda ve süslemelerde kırmızı renk uygulanmıştır.

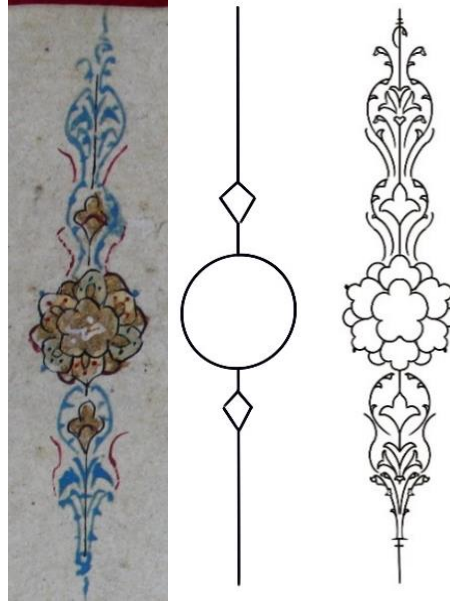

Fotoğraf 664: 0262 Envanter Numaralı Kur'ân-ı Kerim'in Gülü(v.76a)

Çizim 499: Gül Deseni (v.76a)

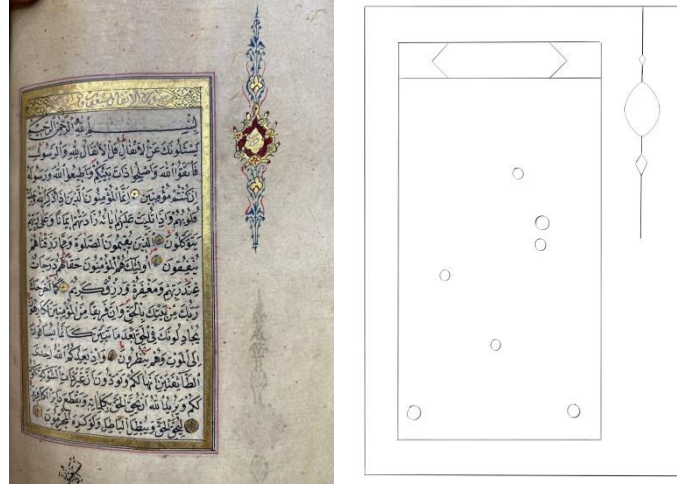

Fotoğraf 665: 0262 Envanter Numaralı Kur'ân-ı Kerim (v.79b)

Çizim 500: Sayfa Düzeni ve Gül Motifi (v.79b)

Müzehhep sûre başının sağ tarafında hizib gülü bulunmaktadır. Kur'ân-ı Kerim'in v.79b'de haşiye kısmına yerleştirilmiş olan damla formundaki hizib gülü tığlarıyla birlikte 5cm uzunluğundadır. Penç motifinden çıkış yapan gonca gül motiflerinin oluşturduğu kırmızı zeminli damla formunun ortasındaki altın zeminli şemsede hizib ibaresi yazılıdır. Motifler sarı üzerine yeşil ve turuncu renkle işlenmiştir.

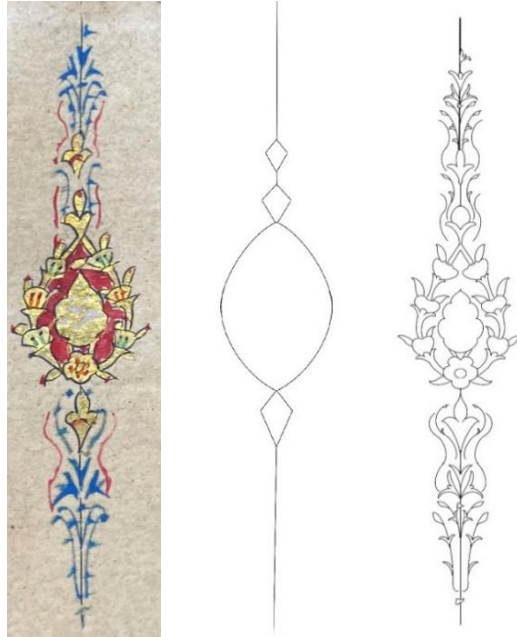

Fotoğraf 666: 0262 Envanter Numaralı Kur'ân-ı Kerim'in Gülü(v.79b)

Çizim 501: Gül Deseni (v.79b)

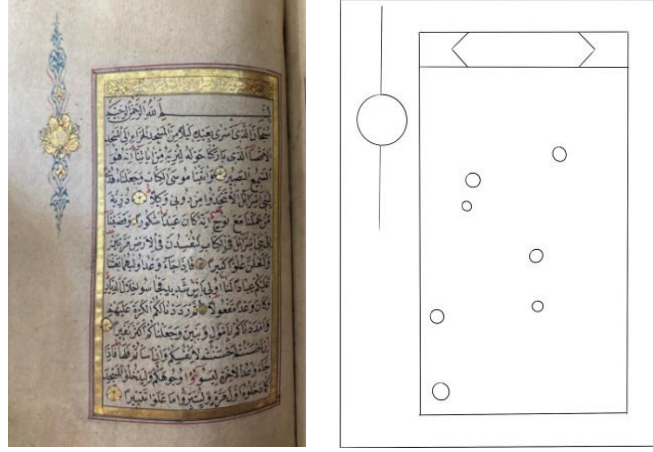

Fotoğraf 667: 0262 Envanter Numaralı Kur'ân-ı Kerim(v.137a)

Çizim 502: Sayfa Düzeni ve Mushaf Gülü (v.137a)

Kur'ân-ı Kerim'in v.137a haşiye kısmının sol tarafına yerleştirilmiş olan hizib gülü tığlarıyla birlikte 5cm uzunluğundadır. Hatâyî formu gülün ortasındaki altın zemin üzerinde cüz ibaresi görülmektedir. Sıvama altın taç yapraklara yeşil, kırmızı ve mavi renkle süslemeler yapılmıştır.

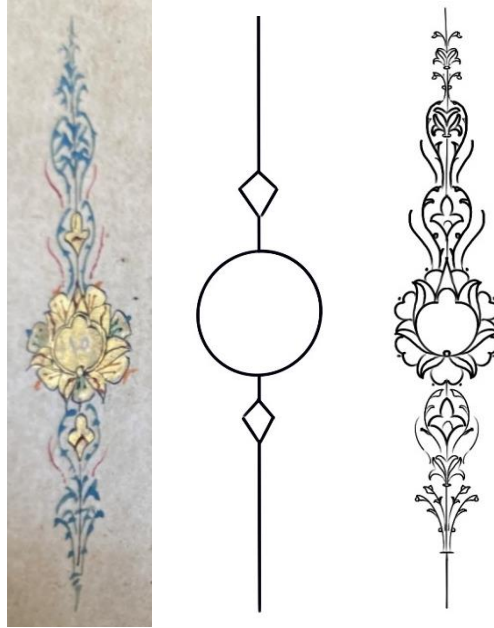

Fotoğraf 668: 0262 Envanter Numaralı Kur'ân-ı Kerim'in Gülü(v.137a)

Çizim 503: Gül Deseni (v.137a)

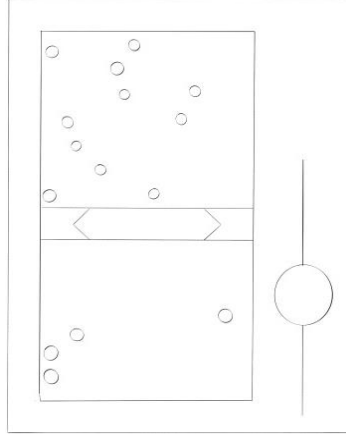

Fotoğraf 669: 0262 Envanter Numaralı Kur'ân-ı Kerim (v.134b)

Çizim 504: Sayfa Düzeni ve Mushaf Gülü (v.134b)

Kur'ân-ı Kerim'in v.134b'de haşiye kısmının sağ tarafına yerleştirilmiş olan hizib gülü tığlarıyla birlikte 5cm uzunluğundadır. Çarkıfelek penç formu gülün ortasındaki altın zemine hizib ibaresi yazılmıştır. Motifin üzerine yeşil, kırmızı ve mavi renkle süslemeler yapılmıştır. Tığlarda tepelik formunun yanında, sade gonca gül ve küçük yapraklar kullanılmıştır. Tepelikler altın, motifler mavi renklidir. Yapraklarda ve süslemelerde kırmızı renk uygulanmıştır.

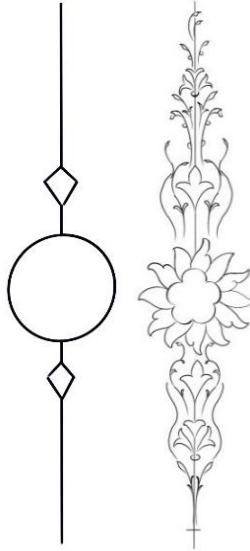

Fotoğraf 670: 0262 Envanter Numaralı Kur'ân-ı Kerim'in Gülü (v.134b)

Çizim 505: Gül Deseni (v.134b)

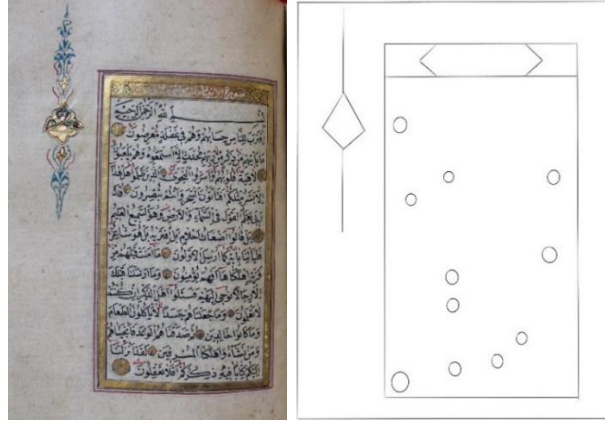

Fotoğraf 671: 0262 Envanter Numaralı Kur'ân-ı Kerim (v.157a)

Çizim 506: Sayfa Düzeni ve Mushaf Gülü(v.157a)

Kur'ân-ı Kerim'in v.157a'da haşiye kısmının sol tarafına yerleştirilmiş olan hizib gülü tığlarıyla birlikte 5cm uzunluğundadır. Kapalı rûmi formun birleştiği ortabağın zemini altındır. Rûmilerin oluşturduğu paftalarda gonca gül ve penç motifi yer alır. Rûmiler altın olup zemin rengi kırmızı ve mavidir. Tığlarda tepelik formunun yanında, sade gonca gül ve küçük yapraklar kullanılmıştır. Tepelikler altın, motifler mavi renklidir. Yapraklarda ve süslemelerde kırmızı renk uygulanmıştır.

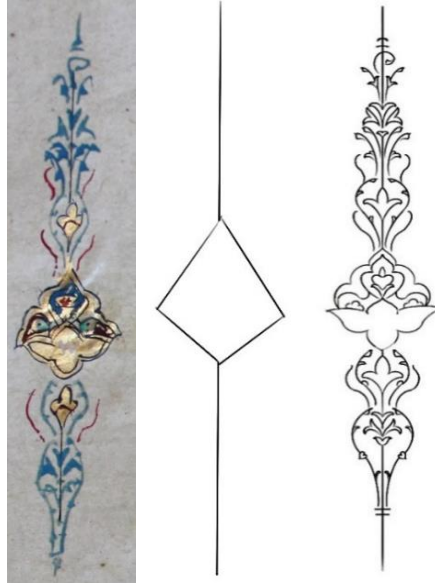

Fotoğraf 672: 0262 Envanter Numaralı Kur'ân-ı Kerim'in Gülü (v.157a)

Çizim 507: Gül Deseni (v.157a)

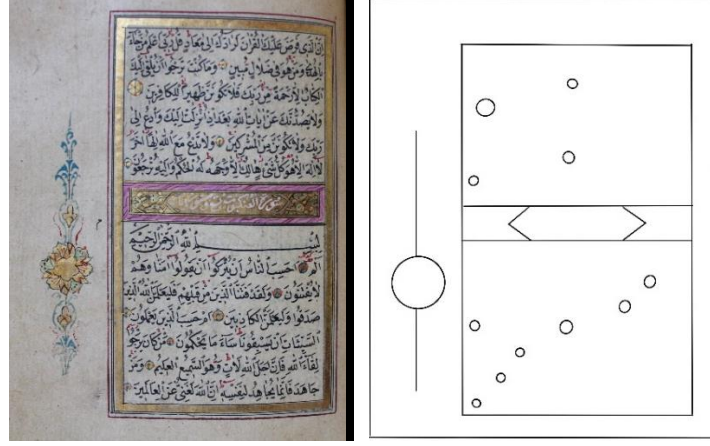

Fotoğraf 673: 0262 Envanter Numaralı Kur'ân-ı Kerim (v.193a)

Çizim 508: Sayfa Düzeni ve Mushaf Gülü (v.193a)

Kur'ân-ı Kerim'in v.193a'da haşiye kısmının sol tarafına yerleştirilmiş olan gül tığlarıyla birlikte 5cm uzunluğundadır. Çarkifelek penç formulu gül altın uygulanmış olup, motifin üzerine yeşil, kırmızı ve mavi renkle süslemeler yapılmıştır. Tığlarda tepelik formunun yanında, sade gonca gül ve küçük yapraklar kullanılmıştır. Tepelikler altın, motifler mavi renklidir. Yapraklarda ve süslemelerde kırmızı renk uygulanmıştır.

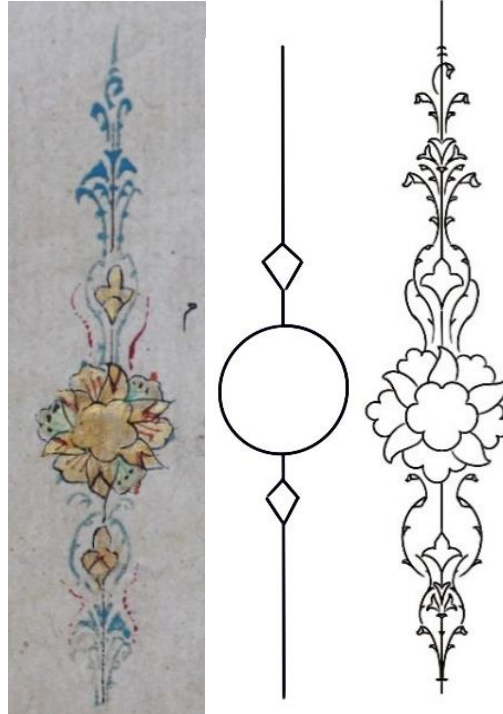

Fotoğraf 674: 0262 Envanter Numaralı Kur'ân-ı Kerim'in Gülü (v.193a)

Çizim 509: Gül Deseni (v.193a)

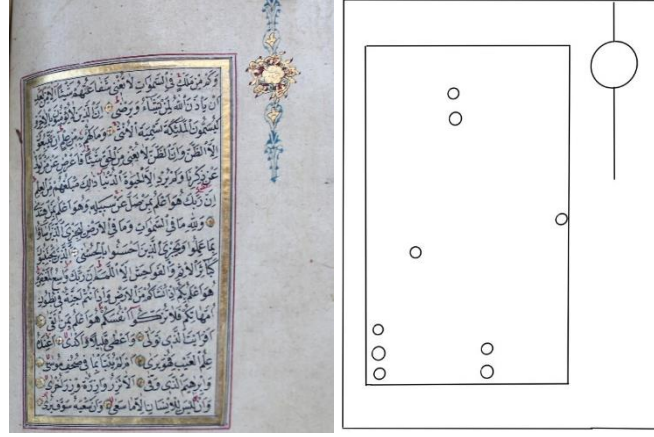

Fotoğraf 675: 0262 Envanter Numaralı Kur'ân-ı Kerim (v.260b)

Çizim 510: Sayfa Düzeni ve Mushaf Gülü (v.260b)

Kur'ân-ı Kerim'in v.260b'de haşiye kısmına yerleştirilmiş olan hizib gülü tığlarıyla birlikte 5cm uzunluğundadır. Penç formu gülün ortasındaki altın zemine hizib ibaresi yazılmıştır. Pencin etrafında birbirini takip eden gonca gül ve yaprak motiflerinden oluşan bir desen uygulanmıştır. Zemin rengi vişne çürüğüdür. Motiflerin üzerine yeşil, kırmızı ve mavi renkle süslemeler yapılmıştır. Tığlarda tepelik formunun yanında, sade gonca gül ve küçük yapraklar kullanılmıştır. Tepelikler altın, motifler mavimsi yeşildir. Yapraklarda ve süslemelerde kırmızı renk uygulanmıştır.

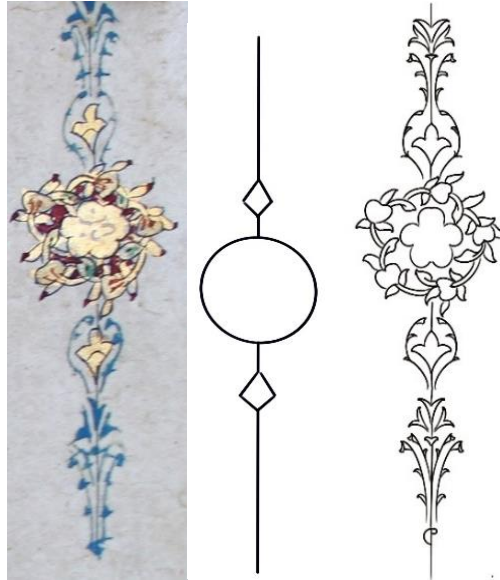

Fotoğraf 676: 0262 Envanter Numaralı Kur'ân-ı Kerim'in Gülü(v.260b)

Çizim 511: Gül Deseni (v.206b)

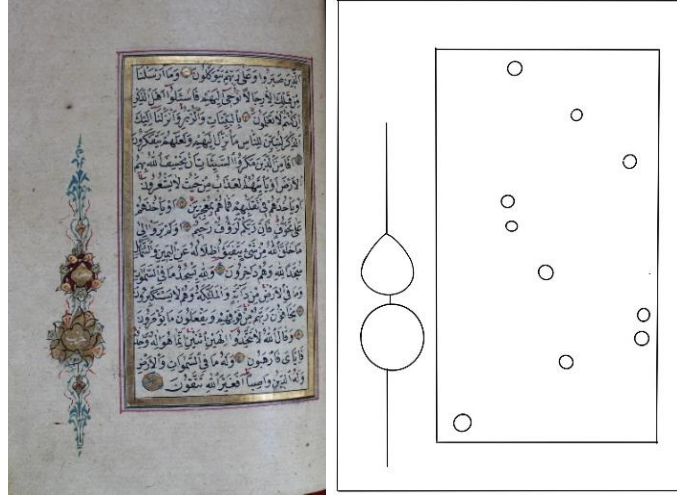

Fotoğraf 677: 0262 Envanter Numaralı Kur'ân-ı Kerim (v.135a)

Çizim 512: Sayfa Düzeni ve Mushaf Gülü (v.135a)

Kur'ân-ı Kerim'in v.135a'da haşiye kısmının sol tarafına yerleştirilmiş olan hizib ve secde gülü tığlarıyla birlikte 7cm uzunluğundadır. Üstte bulunan gülde, penç motifinden çıkış yapan gonca gül motiflerinin oluşturduğu kırmızı zeminli formun ortasındaki altın zeminli pençde secde ibaresi yazılıdır. Motifler sarı üzerine yeşil ve turuncu renkle işlenmiştir.

Hatâyî formlu gülün ortasındaki altın zemin üzerinde hizib ibaresi görülmektedir. Sıvama altın taç yapraklara yeşil, kırmızı ve mavi renkle süslemeler yapılmıştır. Tığlarda tepelik formunun yanında, sade gonca gül ve küçük yapraklar kullanılmıştır. Tepelikler altın, motifler mavi renklidir. Yapraklarda ve süslemelerde kırmızı renk uygulanmıştır.

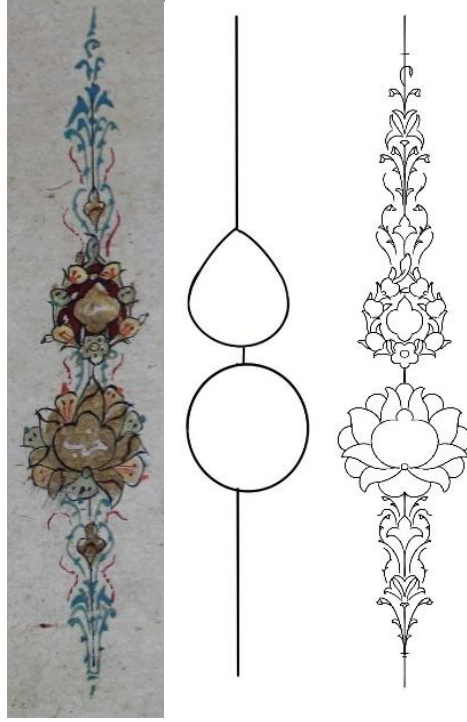

Fotoğraf 678: 0262 Envanter Numaralı Kur'ân-ı Kerim'in Gülü (v.135a)

Çizim 513: Gül Deseni (v.135a)

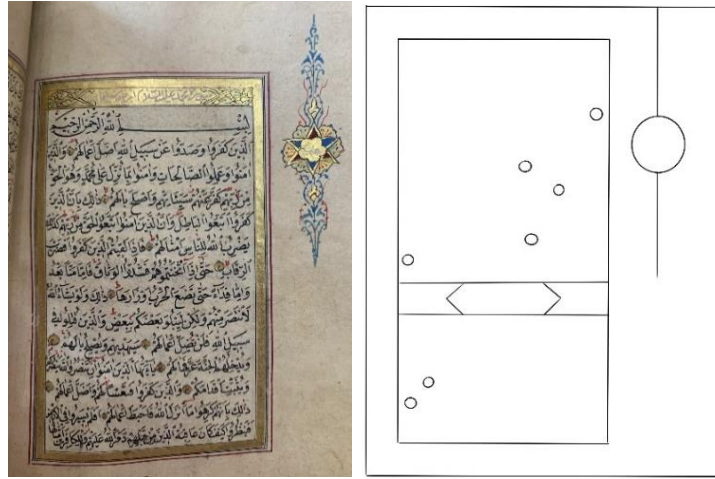

Fotoğraf 679: 0262 Envanter Numaralı Kur'ân-ı Kerim (v.250b)

Çizim 514: Sayfa Düzeni ve Mushaf Gülü (v.250b)

Kur'ân-ı Kerim'in v.250b'de haşiye kısmının sağ tarafına yerleştirilmiş olan hizib gülü tıglarıyla birlikte 5cm uzunluğundadır. Penç formlu gülün ortasındaki altın zemine hizib ibaresi yazılmıştır. Motifin üzerine yerleştirilen üçgenlerin zemin rengi vişne çürüğü ve mavidir. Altın zeminli kısımlara yeşil, kırmızı ve mavi renkle süslemeler yapılmıştır.

Tığlarda tepelik formunun yanında, sade gonca gül ve küçük yapraklar kullanılmıştır. Tepelikler altın, motifler mavi renklidir. Yapraklarda ve süslemelerde kırmızı renk uygulanmıştır.

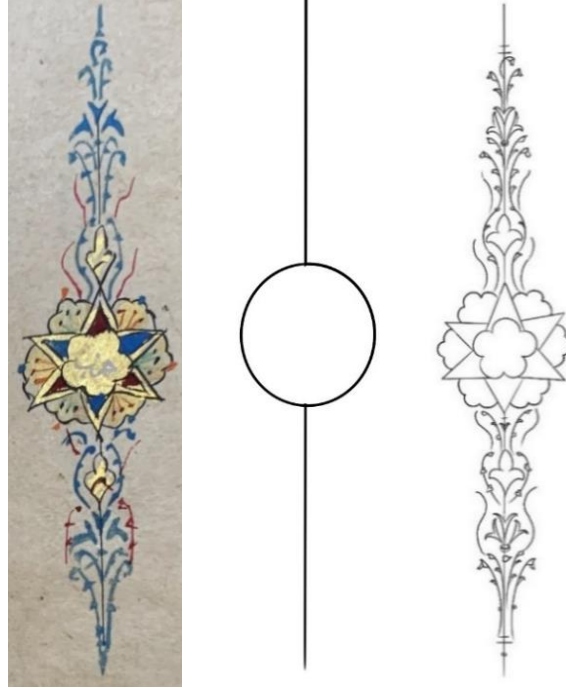

Fotoğraf 680: 0262 Envanter Numaralı Kur'ân-ı Kerim'in Gülü (v.250b)

Çizim 515: Gül Deseni (v.250b)

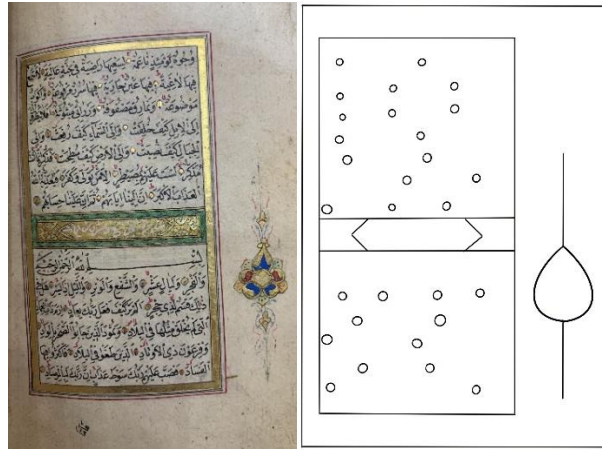

Fotoğraf 681: 0262 Envanter Numaralı Kur'ân-ı Kerim Gül (v.296b)

Çizim 516: Sayfa Düzeni ve Mushaf Gülü (v.296b)

Kur'ân-ı Kerim'in v.296b'de haşiye kısmının sağ tarafına yerleştirilmiş olan hizib gülü tığlarıyla birlikte 5cm uzunluğundadır. Rûmilerle paftalanan gülde zeminler altın,

lacivert ve kırmızıdır. Ortabağın altın zemininde bulunan yazı silinmiştir. Altın zemin üzerine yeşil, kırmızı ve mavi renkle süslemeler yapılmıştır. Tığlarda tepelik formunun yanında, sade gonca gül ve küçük yapraklar kullanılmıştır. Tepelikler altın, motifler mavi renklidir. Yapraklarda ve süslemelerde kırmızı renk uygulanmıştır.

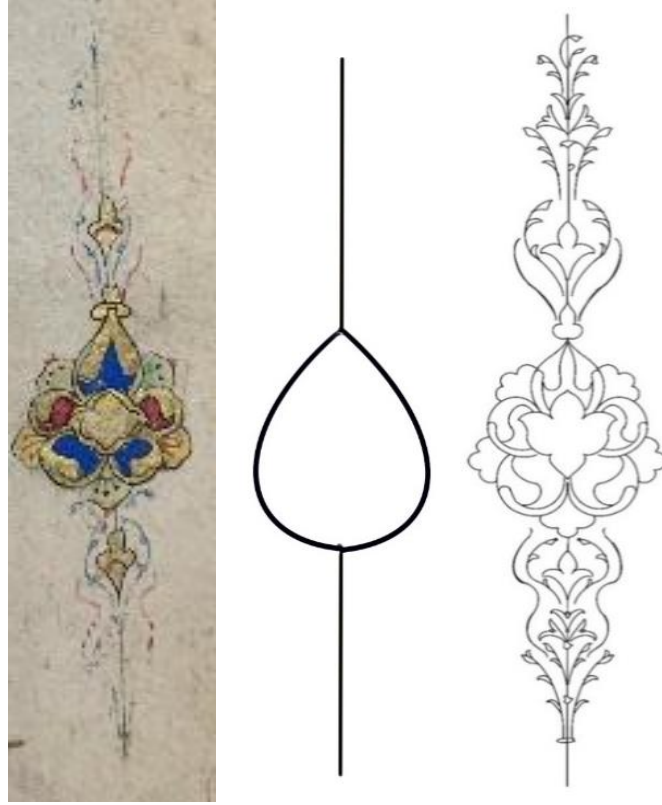

Fotoğraf 682: 0262 Envanter Numaralı Kur'ân-ı Kerim'in Gülü (v.296b)

Çizim 517: Gül Deseni (v.296b)

Kur'ân-ı Kerim'in ketebe sayfasındaki altın hilalin orta kısmına yazılan metnin etrafına ve satır aralarına beyne's-sütûr yapılmıştır. Yazıyı çevreleyen hilal formunun yan tarafları Kur'ân-ı Kerim'in sayfa düzenine uydurmak için cetvel altında kalmıştır.

Yazının etrafında bulunan ½ planlı simetrik desende, hatâyî ve rûmi motifler kullanılmıştır. Köşelerde rûmi ile paftalara ayrılan tasarımda penç ve yapraklar sarı renkli kullanılmış zeminlere lacivert ve kırmızı renk uygulanmıştır.

Ketebe sayfasında üst ve alt kısımlardaki yatay dikdörtgen alanlar sıvama altın üzerine üstübeç ile yazılan ibareler okunamayacak kadar aşınmıştır. Desen 1/2 simetrik planlı

olup, penç ve yapraklar işlenmiştir. Etrafını çevreleyen ara suyu altın, cetveli mavi olan ketebe sayfası kırmızı kuzu ile tamamlanmıştır.



Fotoğraf 683: 0262 Envanter Numaralı Kur'ân-ı Kerim'in Ketebe Sayfası (v.303a)

(Orijinal ölçüsünden ortalama %9 küçültülmüştür.)

Ketebe sayfasında yer alan metnin okunuşu; Ketebehu az'afu'l-'abid el müftekirü ilellahi'l-mecid. Ellezî hüve fe'âlün lima yûrid. Ve hüve'l-mübdiû ve'l-mûid. Ve fi ef'âlihi hakîmûn reşîd. Nes'elü minhü't-tevfik ve't-tesdîd. Osman Efendi ibni Hüseyin Efendi min telâmizi el-hac Süleyman Efendi ibni Zeynel Abidin Efendi Et-Tevfiki Ğaferallahû zünûbehüm ve setere 'uyûbehüm ve li-vâlideyhim ve limen nazara ve kara'e âmin. Sene seb'a vearba'in ve mi'eteyni ba'del elf (1247) min hicreti men lehü'l-'izzü ve's-şerrefu.

Türkçe Manası; Bunu Allah'ın en zayıf kulu yazdı. İstedğini yapan Yüce Allah'a muhtaçtır. O başlangıç ve varış merciidir. Fiillerinde hakîm ve reşiddir. O'ndan muvaffakiyet ve amaca ulaşmayı dileriz. El-Hâc Süleyman ibni Zeynelâbidin et-Tevkîfi'nin talebelerinden Osman ibni Hüseyin Efendi. Allah onların, ebeveynlerinin, bakanların ve okuyanların günahlarını bağışlasın ve ayıplarını örtsün, âmin. Sene Hicrî 1247.¹⁴⁷

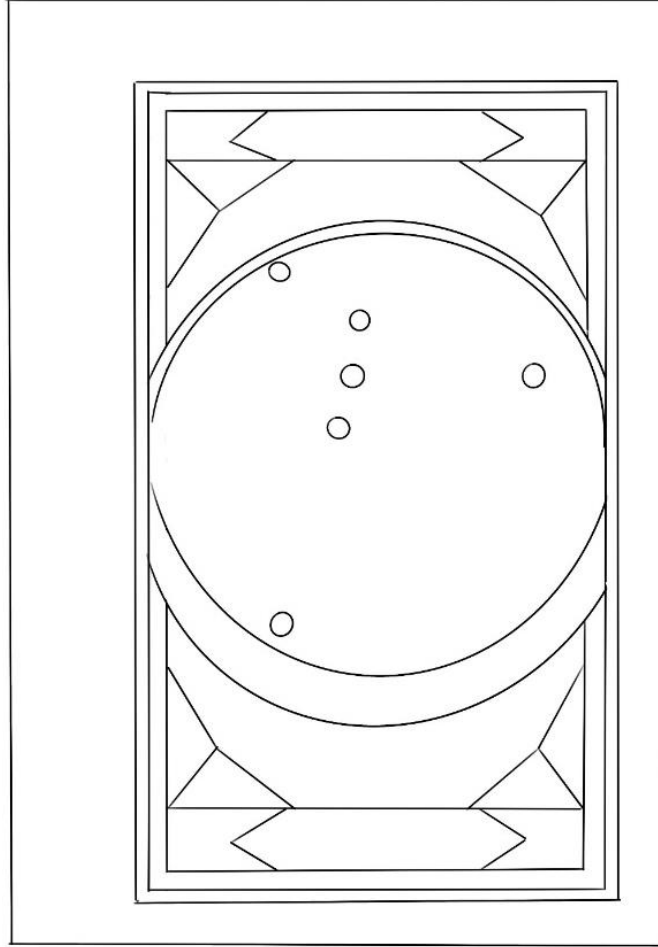

Çizim 518: 0262 Envanter Numaralı Kur'ân-ı Kerim'in Ketebe Sayfa Düzeni (v.303a)

¹⁴⁷ Kocaeli Üniversitesi İlahiyat Fakültesi, Temel İslam Bilimleri Anabilim Dalı Öğr. Gör. Mehmet Maşuk Acar ile 18.10.2022 tarihinde yapılan görüşmede metnin çevirisi yapılmıştır.

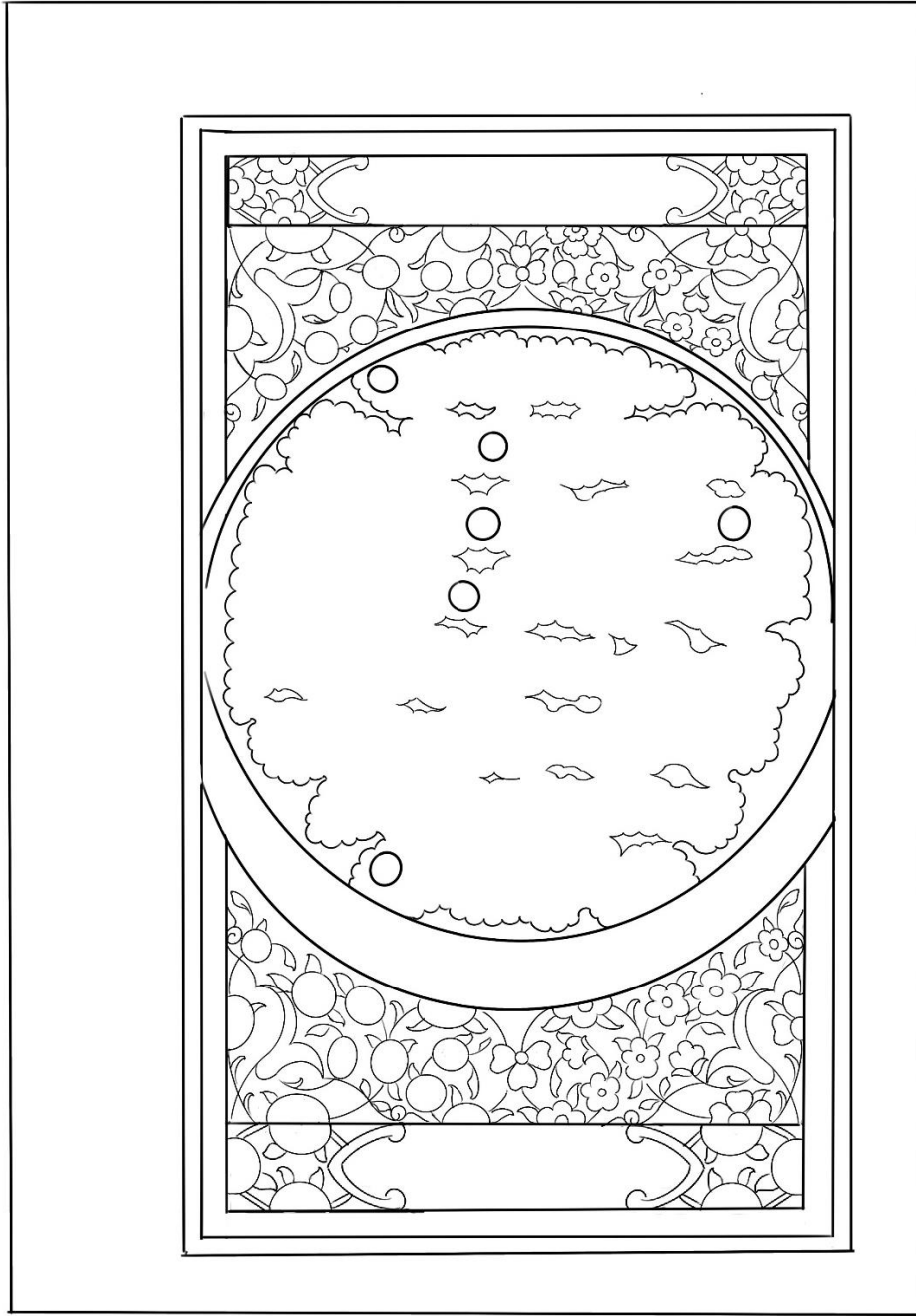

Çizim 519: 0262 Envanter Numaralı Kur'ân-ı Kerim'in Ketebe Sayfa Deseni (v.303a)

2.3. Tipoloji

Kastamonu Şeyh Şa'bân-ıVelî Müzesinde korunan 0261-0281-0278-0262 envanter numaralı dört Kur'ân-ı Kerim'in serlevha, beyne's-sütûr, unvan sayfası, sûre başı, koltuk, keetebe, tezhiplerde kullanılan motifler, Mushaf gülleri, ara suları, durak ve tığlarının tipolojisi bu kısımda çizimlerle gösterilmiştir.

2.3.1 Serlevha Tezhibi Desen Planı

Kastamonu Şeyh Şa'bân-ıVelî Müzesinde bulunan 0261-0262-0278-0281 envanter numaralı Kur'ân-ı Kerim'lerin serlevha tezhibleri çift tam sayfa olarak hazırlanmıştır. El yazması Kur'ân-ı Kerim'lerde genellikle serlevhanın ilk sayfası "Fatiha" sûresi, karşı sayfasında "Bakara" sûresi'nin ilk ayetleri yer alır. Tez konusunu kapsayan 0261-0262-0278 envanter numaralı Kur'ân-ı Kerimlerde bu şekilde düzenlenmiştir. Bazı nüshalarda Fatiha sûresinin iki sayfaya bölünerek yazıldığı serlevha örnekleri de mevcuttur. 0281 envanter numaralı Kur'an-ı Kerim'inbu esasa göre düzenlendiği görülmektedir.

İncelenen Mushafların Fatiha ve Bakara sûresi metinlerinin sağ ve sol tarafındaki dikey dikdörtgen formlu koltuklar söz konusu dört eserde de görülmektedir.

Serlevha sayfaları, tezhipli alanın en dışında bulunan ve tığlarla sonlanan dışpervaz formuna göre sınıflandırılır¹⁴⁸. İncelenen eserlerde nakkaşların hünerlerini sergilediği serlevha sayfaları iklîl(0261), kubbeli(0278) ve mürekkep(0281) formlarda yapılmıştır.

¹⁴⁸ Özcan, "Timur Devri Herat Tezhip Ekolü", s.375.

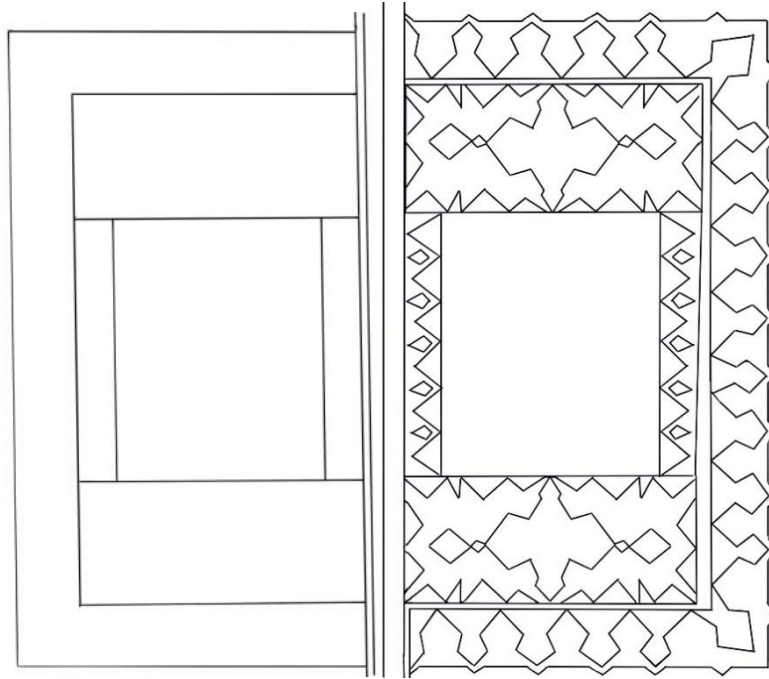

0261 KŞVM v.1b-2a

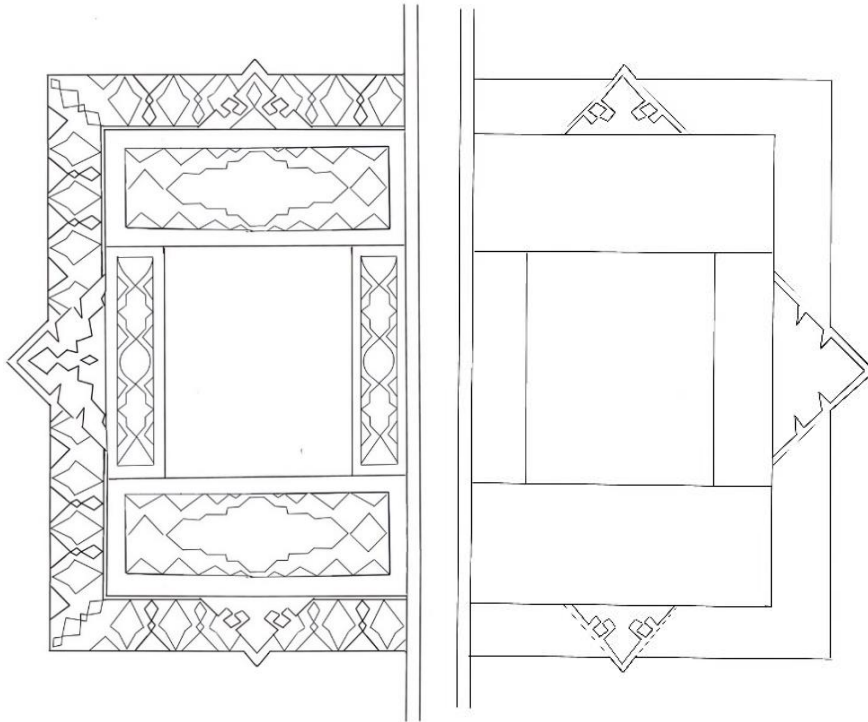

0281 KŞVM v.1b-2a

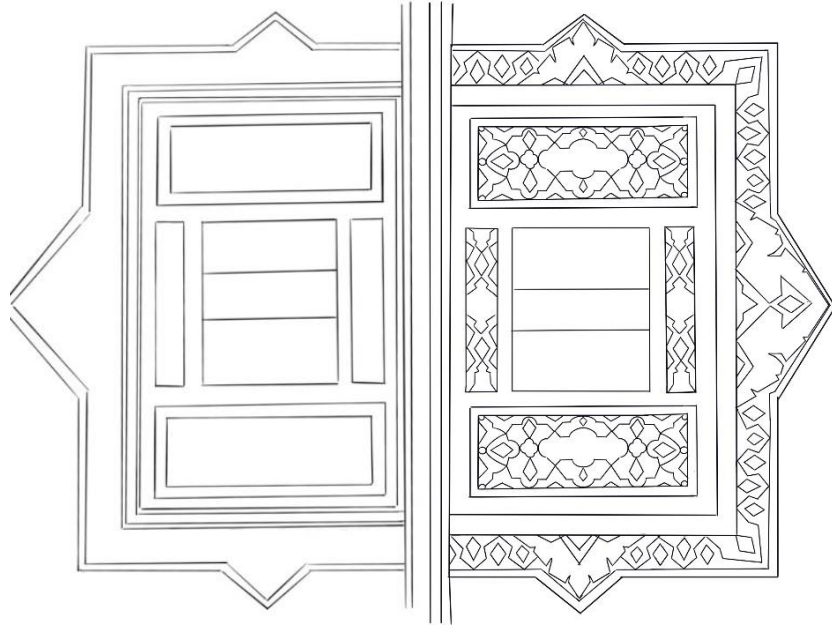

0278 KŞVM v.1b-2a

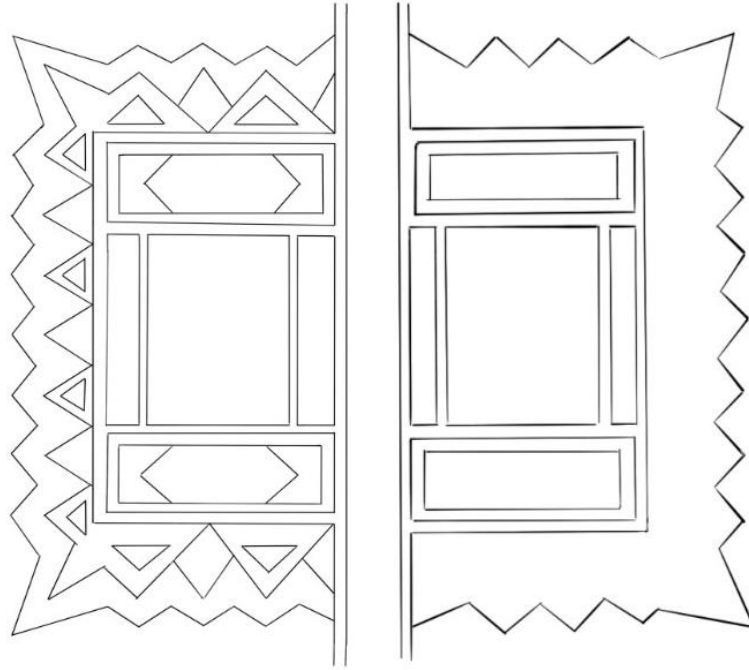

0262 KŞVM v.1b-2a

2.3.2. Beyne's-sütûr Desen Planı

Kastamonu Şeyh Şa'bân-ıVelî Müzesindeki 0261-0262-0278-0281 envanter numaralı Kur'an-ı Kerimlerin serlevha sayfalarında, yazı etrafında uygulanan ve ayrıca 0281

envanter numaralı Kur'ân'ın bazı sûre başı desenlerinde, 0278 envanter numaralı Mushaf-ı Şerif'in iç sayfalarında sadece v.24b'de zerendud yazıların etrafında görülen beyne's-sütûr desen planlarının çizimleri tabloda yer almaktadır.

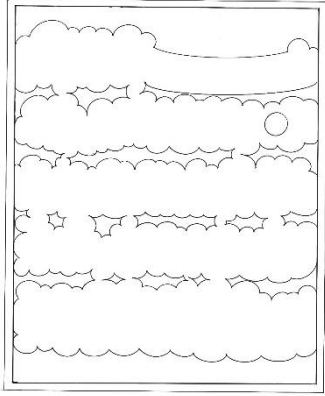
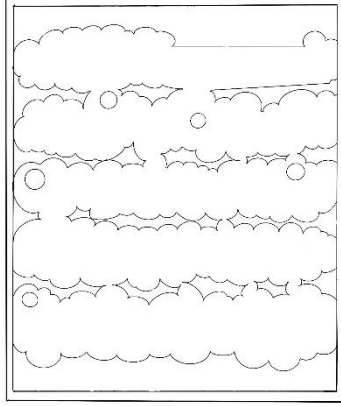
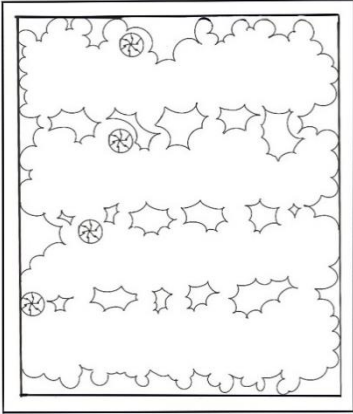
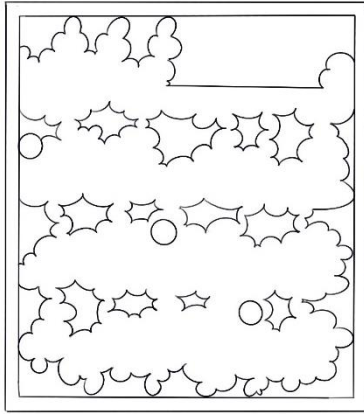
TabloI: Beyne's-sütûr Desen Planı	
1	2
 <p>0261KŞVM.v.2a</p>	 <p>0261KŞVM.v.1b</p>
3	4
 <p>KŞVM. 0281v.2a</p>	 <p>KŞVM. 0281v.1b</p>
5	6

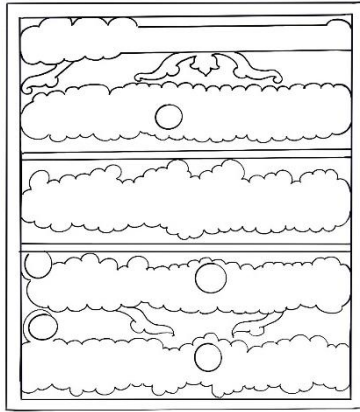

KŞVM. 0278v.2a

7

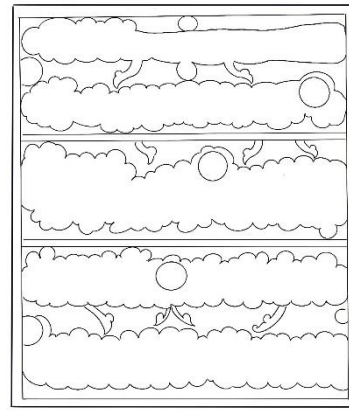

KŞVM. 0278v.1b

8

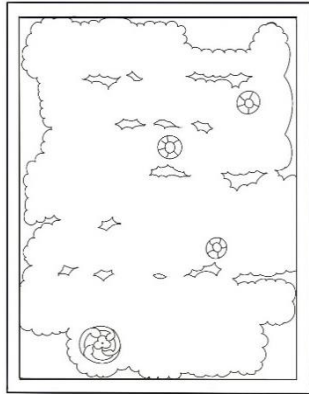

KŞVM. 0262v.2b

9

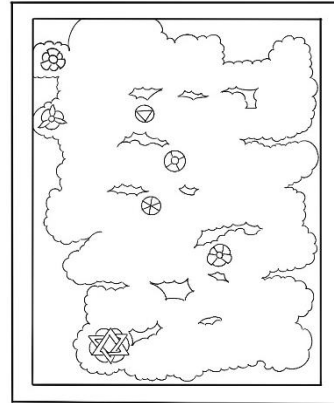

KŞVM. 0262v.1a

10

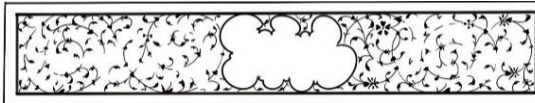

KŞVM. 0281v.575a

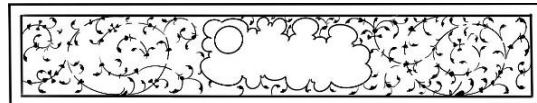

KŞVM. 0281v.645a

11

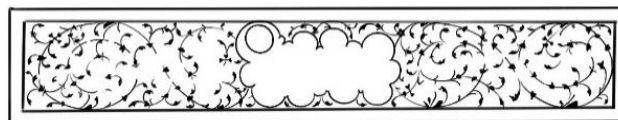

KŞVM. 0281v.645b

12

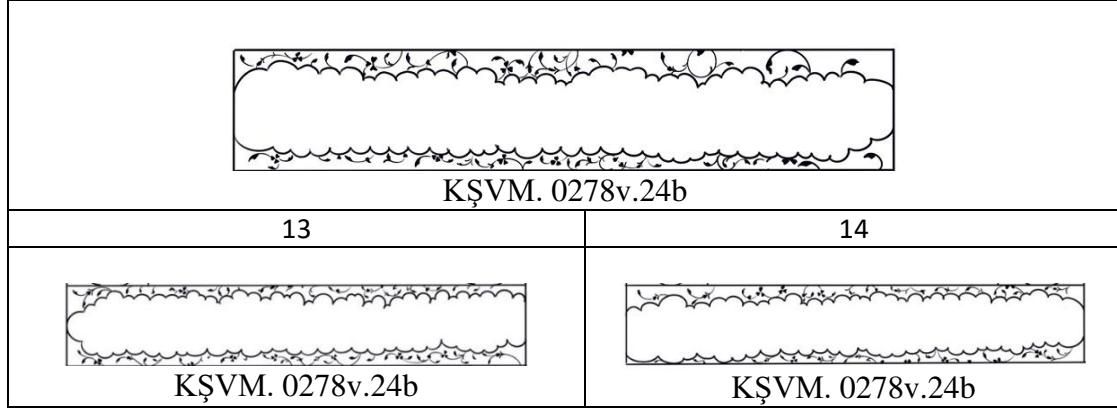

2.3.4. Sûre Başı Tezhibi Desen Planı











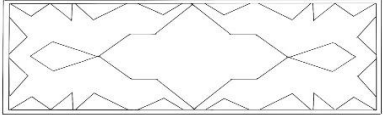

Tez konusunu kapsayan Kastamonu Şeyh Şa'bân-ı Velî Müzesindeki 0261-0262-0278-0281 envanter numaralı Kur'ân-ı Kerimlerin sûre başı tezhipleri yatay dikdörtgen formda tasarlanmış olup, desen planı açısından farklılıklar göstermektedir. Sûre başı tezhiplerinde yazı alanı bazen renkli bazende altın dendanlı ipliklerle çevrelenmiştir.





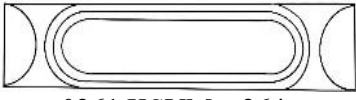
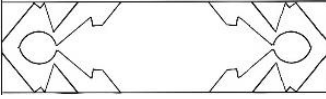
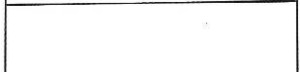
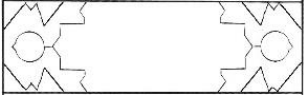
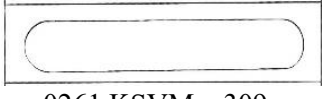

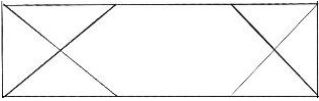

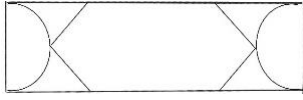

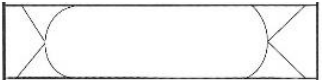
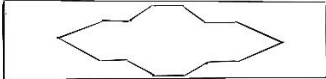

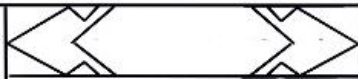

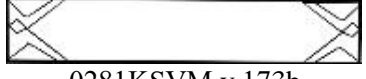
İncelenen eserler içerisinde 0262 envanter numaralı Kur'ân'ın serlevhasında bulunan sûre başı tezhipleri dendanlı ipliklerle paftalanmış ve desen açısından hepsi aynı planda yapıldığı için tek çizimle gösterilmiştir.

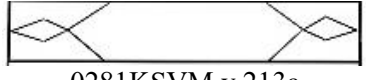
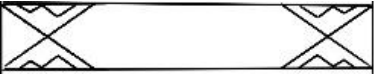
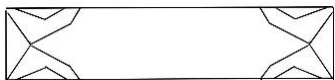

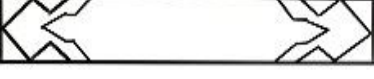





0261-0278 ve 0281 envanter numaralı Kur'ân-ı Kerimlerde sûre başı tezhibi desen planı dendanlı ve rûmi iplikler ile kapalı form rûmillerle oluşturulmuştur.

0278 ve 0281'de yazı alanının dendanlı ipliklerle, 0261'de rûmi ipliklerle çevrelendiği görülmektedir.

Sûre başı bezemeleri geometrik desen plan çizimleri yapılarak tablo üzerinde varak numaralarına göre tasnif edilmiştir.

Tablo II: Sûre Başı Desen Planı			
0261KŞVM.			
1			
	0261 KŞVM.v.1b		
2			3
	0261 KŞVM.v.27a	0261 KŞVM.v.101b	
4			5
	0261 KŞVM.v.127b	0261 KŞVM.v.167b	
7			6
	0261 KŞVM.v.228b	0261 KŞVM.v.233b	
8			9
	0261 KŞVM.v.235a	0261 KŞVM.v.264a	
10			11
	0261 KŞVM.v.290a	0261 KŞVM.v.291b	
12			13
	0261 KŞVM.v.296b	0261 KŞVM.v.309a	
14			15
	0261 KŞVM.v.327a	0261 KŞVM.v.327b	
16			17
	0261 KŞVM.v.329b	0261 KŞVM.v.336a	

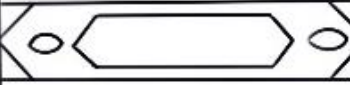
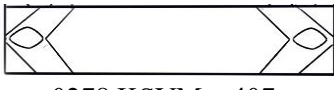
18	 0261 KŞVM.v.340a	 0261 KŞVM.v.341b	19
0281KŞVM.			
20	 0281KŞVM.v.3b	 0281KŞVM.v.57a	21
22	 0281KŞVM.v.71b	 0281KŞVM.v.96b	23
24	 0281KŞVM.v.121a	 0281KŞVM.v.173b	25
26	 0281KŞVM.v.202b	 0281KŞVM.v.213a	27
28	 0281KŞVM.v.221b	 0281KŞVM.v.241b	29
30	 0281KŞVM.v.248b	 0281KŞVM.v.301b	31
32	 0281KŞVM.v.311b	 0281KŞVM.v.320a	33
34	 0281KŞVM.v.327a	 0281KŞVM.v.343a	35
36	 0281KŞVM.v.345b	 0281KŞVM.v.367b	37
0278KŞVM.			

38	 0278 KŞVM.v.62a	 0278 KŞVM.v.104b	39
40	 0278 KŞVM.v.142a	 0278 KŞVM.v.151a	41
42	 0278 KŞVM.v.249b	 0278 KŞVM.v.263a	43
44	 0278 KŞVM.v.334b	 0278 KŞVM.v.356b	45
46	 0278 KŞVM.v.407a	 0278 KŞVM.v.456b	47
0262KŞVM.			
48	 0262 KŞVM.v.26a		

0262Envanter numaralı Kur'ân-ı Kerim'in sûre başı desen planı tamamında aynı düzende kullanılmıştır. Bu nedenle tablo oluşturulmamıştır. Örnek desen planı TabloI'de verilmiştir(TabloI/48).

TabloIII: 0261Envanter Numaralı Kur'ân-ı Kerim'in Desen Planına Göre Sûre Başları		
1	(v.1b)	(v.1b)-(v.2a)
2	(v.27a)	(v.41a)- (v.56b)- (v.68a)- (v.81a)- (v.95b)- (v.111b)- (v.119b)- (v.135b)- (v.143a)- (v.146a)- (v.154a)- (v.162a)- (v.177a)- (v.187a)- (v.196b)- (v.206a)- (v.209a)- (v.216b)- (v.221a)- (v.224b)- (v.242b)- (v.245a)- (v.253a)- (v.258a)- (v.275b)- (v.300b)- (v.303a)- (v.328b)- (v.329a)- (v.331a)- (v.335a)- (v.335b)- (v.338b)- (v.339b)- (v.340b)- (v.341a-b)

3	(v.101b)	(v.330a)
4	(v.127b)	(v.143a)- (v.171a)- (v.181a)- (v.190b)- (v.200a)- (v.226b)- (v.249a)- (v.276b)- (v.281b)- (v.305a)- (v.307a)- (v.324b)- (v.330a)
5	(v.228b)	(v.230a)
6	(v.233b)	(v.235a)- (v.238b)- (v.288a)
7	(v.235a)	(v.293a)
8	(v.264a)	(v.316a)- (v.320b)
9	(v.291b)	(v.294b)- (v.332b)- (v.323a)
10	(v.309a)	(v.311a)- (v.312b)- (v.313a)- (v.315a)- (v.318b)- (v.322b)
11	(v.327a)	(v.335b)- (v.339b)
12	(v.327b)	(v.340b)
13	(v.329b)	(v.326b)- (v.328b)- (v.334b)- (v.340a)
14	(v.336a)	(v.337b)
(v.167b)-(v.290a)-(v.296b)-(v.340a)-(v.341b) Sûre başı desen planları diğerlerinden farklı formda ve tektir.		

TabloIV: 0278 Envanter Numaralı Kur'ân-ı Kerim'in Desen Planına Göre Sûre Başları		
1	(v.62a)	(v.75b) – (v.167a) –(v.177a)-(v.189a)-(v.200b)-(v.206b)-(v.211a)- (v.216b)-(v.228b)-(v.238b)- (v.295a)-(v.301a)- (v.319b)- (v.326a)(v.340b)-(v.344b)-(v.500b-)
2	(v.104b)	(v.125b)
3	(v.249b)	(v.255b)
4	(v.263a)	(v.271a)- (v.280b)- (v.287a)
5	(v.379a)	(v.379a)-(v.412a)-(v.506a)-(v.507b)-(v.509a)-(v.511a)-(v.512b)- (v.514b)-(v.515a)-(v.516b)-(v.517a)-(v.519a)- (v.520b)-(v.522b)- (v.524b)-(v.525a)-(v.525b)-(v.526a)-(v.527a)-(v.527b)-(v.530b)-

		(v.531a)-(v.532b)- (v.533a)-(v.533b)- (v.524b)
6	(v.334b)	(v.347a) – (v.368b) – (v.402b)- (v.421a)-(v.451b)-(v.462a)-(v.471a)- (v.475a)-(v.478b)-(v.485b)-(v.498b)
7	(v.334b)	(v.347a)-(v.368b) – (v.402b)- (v.421a)-(v.451b)-(v.460b)-(v.462a)- (v.471a)-(v.475a)-(v.478b)-(v.485b)- (v.496b)-(v.498b)
8	(v.436b)	(v.445a)-(v.448b)
(v.142a)-(v.151a)-(v.407a)-(v.479a)-(v.456b) Sûre başı desen planları diğerlerinden farklı formda ve tektir.		

TabloV: 0281 Envanter Numaralı Kur’ân-ı Kerim’in Desen Planına Göre Sûre Başları

1	(v.57a)	(v.301a)-(v.435b)-(v.440b)-(v.442a)-(v.462a)-(v.476b)-(v.490a)- (v.490b)-(v.491b)
2	(v.71b)	(v.96b)-(v.383b)-(v.404a)-(v.413a)-(v.414b)-(v.428b)-(v.480a)- (v.489b)
3	(v.161b)	(v.448b)
4	(v.202b)	(v.320a)-(v.345b)-(v.393a)-(v.417b)-(v.473b)-(v.478b)-(v.483b)
5	(v.213a)	(v.488b)-(v.490a)-(v.493a)
6	(v.221b)	(v.367b)-(v.386b)-(v.388a)-(v.420a)-(v.438b)-(v.446b)-(v.457b)
7	(v.229a)	(v.285a)-(v.350a)-(v.356a)-(v.376b)-(v.400a)-(v.470a)
8	(v.234b)	(v.373a)
9	(v.237b)	(v.343a)-(v.406a)-(v.411a)-(v.425a)-(v.445b)-(v.451b)-(v.477a)- (v.492b)
10	(v.275a)	(v.331a)-(v.336b)-(v.379a)-(v.398b)
11	(v.294a)	(v.381a)
12	(v.311b)	(v.362b)-(v.370b)-(v.391b)-(v.395b)-(v.409a)-(v.415a)-(v.416a)- (v.420b)-(v.431b)-(v.469b)-(v.474a)-(v.489b)-(v.495a)

13	(v.339b)	(v.484a)-(v.489a)-(v.492a)-(v.694b)
(v.121a)-(v.141a)-(v.173b)-(v.192a)-(v.202b)-(v.239b)-(v.241b)-(v.255a)-(v.265a)- (v.301b)-(v.327a)-(v.348a)-(v.354a)-(v.360b)-(v.402b)-(v.458a)-(v.494a)-(v.494b)- (v.495a) Sûre başı desen planları diğerlerinden farklı formda ve tektir.		

2.3.3. Unvân Sayfası Desen Planı

Yazma eserlerde serlevha tezhibinde dönemlere göre genellikle metnin başlangıç bilgilerini ihtiva eden sayfanın varak “b” kısmına yapılan tek taraflı tezhipli alandır. Bezemeli alan yazı sahasının üst kısmında bulunur. Unvân tezhipleri İklil, kubbeli ve mürekkeb olmak üzere kendi içerisinde çeşitleri vardır. İncelenen Kur’an-ı Kerimler’de sadece 0281 envanter numaralı eserde Bakara sûresinin yer aldığı v.3b-v.301b’de kubbeli unvân sayfası tezhibi görülmektedir. Diğer Kur’ân-ı Kerimlerde unvân sayfası tezhibine rastlanmamıştır.

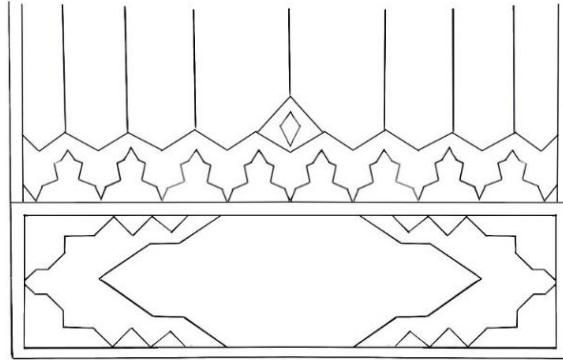

0281KŞVM (v.3b)

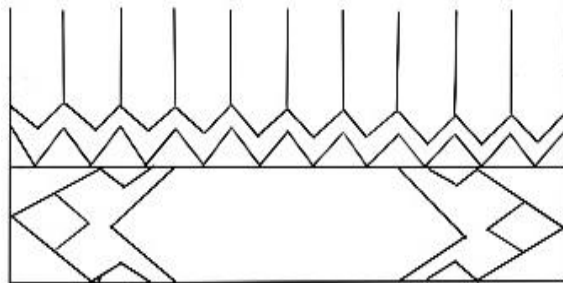



0281KŞVM (v.248b)

2.3.5. Koltuk Deseni Planı

Mushaf, levha, murakka‘ ve kitâbelerde farklı uzunluk ve doğrultuda satırlar halinde yazılmış bir yazının sağında ve solunda kalan kare, üçgen veya dikdörtgen şeklindeki, cetvel çekilerek belirlenmiş boşluklara koltuk denir.¹⁴⁹

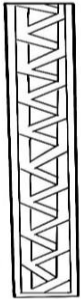
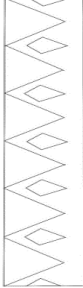
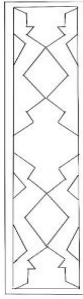
0261-0262-0278-0281 envanter numaralı Kur’an-ı Kerimlerin serlevha koltuk desen planları ile 0278 envanter numaralı eserin iç sayfalarda metin kenarlarında bulunan koltuk desen planlarının çizimleri tablolarda gösterilmiştir.

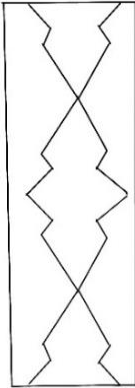
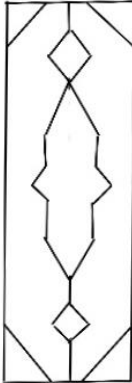
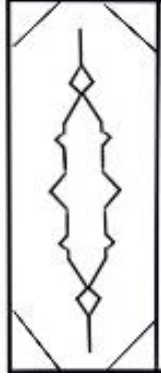
TabloVI: Serlevha Koltuk Desen Planı			
1	2	3	4
			
KŞVM.0261v.1b	KŞVM.0262v.1b	KŞVM.0278v.1b	KŞVM.0281v.1b
TabloVII: İç Sayfa Metin Kenarlarındaki Koltuk Desen Planı			
5	6	7	8
			
KŞVM.0278v.62a	KŞVM.0278v.11a	KŞVM.0278v.11a	KŞVM.0278v.263a

¹⁴⁹ İnci Ayan Birol, "Koltuk Tezhibi", *DİA*, (İstanbul: TDV Yayınları, 2002), 26:151.

2.3.6. Ferâğ (Ketebe) Sayfa Düzeni

Kastamonu Şeyh Şa'bân-ıVelî Müzesinde bulunan 0261-0262-0281 envanter numaralı Kur'ân-ı Kerim'lerin ketebe kaydının yer aldığı sayfaların tezhibleri eserlerin serlevha desenleri ile benzer şekilde düzenlenmiştir. 0278 envanter numaralı Kur'ân-ı Kerim'in ketebe kaydının bulunduğu (v.525b) sayfaya tezyinat yapılmamıştır.

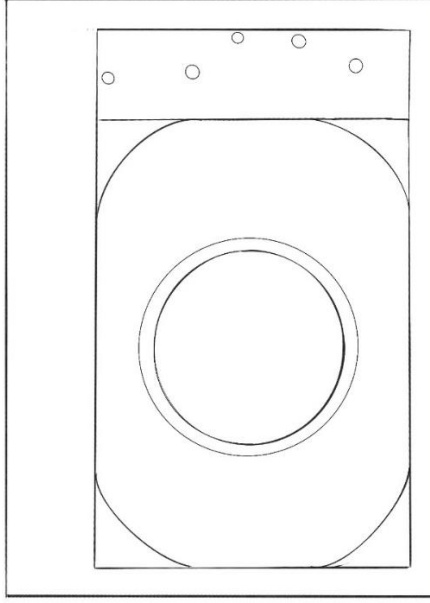

0261 KŞVM (v.342a)

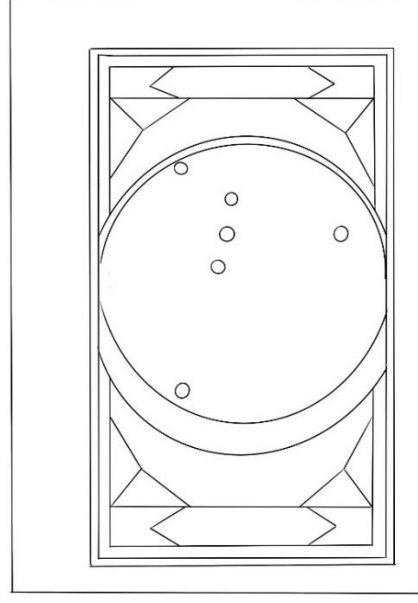

0262 KŞVM (v.303a)

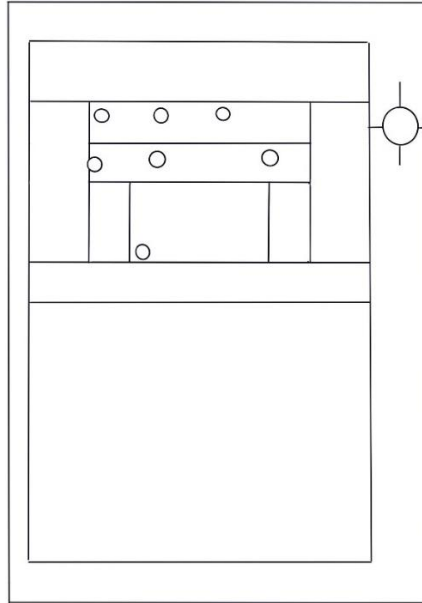

0281 KŞVM (v.495b)

2.3.7. Motif Tipolojisi

Teze konu olan Kur'an-ı Kerimlerin tezhiplerinde kullanılan motifler çeşitlerine göre ayrı ayrı tablolarla gösterilmiştir. Tezyini sanatları içerisinde desenin yapısını meydana getiren bitki kaynaklı motifler "hatâyî grubu" adı altında yaprak, penç, gonca gül ve hatâyî olmak üzere gruplara ayrılır. Bu kısımda hatâyî grubu motifleri (yaprak, penç, gonca gül, hatâyî) yanında bulut ve rûmi motifleri de çeşitlerine göre tasnif edilmiştir. Benzer özellik taşıyan motiflerde örneğin pençlerin yaprak sayısı, yalın rûmiler, sarılma rûmiler gibi özelliklerine göre tabloda yan yana verilmeye özen gösterilmiştir.











2.3.8. Hatâyî Grubu Motifleri (Yaprak-Penç-Gonca Gül-Hatâyî)

Yaprak Motifleri

Tabiattaki görünüşünün üsluplaştırılmasıyla tezyinatta çeşitli şekillerde kullanılan yaprak, hatâyî grubundaki motifleri meydana getiren ve desen içinde önemli bir yeri olan temel motiflerdendir.¹⁵⁰

İncelenen Kur'an-ı Kerimlerde yalın yaprakların yanında dilimli ve kıvrımlı yapraklarda mevcuttur. Yaprak dönüşleri bazen yukarı bazen aşağıya bakacak şekilde yapılmıştır. Desenlerde aynı biçim olan yaprak motiflerinden sadece birer örneğinin çizimi kullanılmıştır.















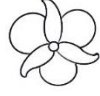
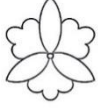

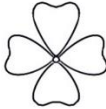
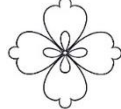
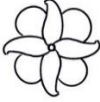
¹⁵⁰ Birol-Ç.Derman, *Türk Tezyini Sanatlarında Motifler*, 14.

TabloVIII : Yaprak Motifi				
				
KŞVM.0262v. 1b	KŞVM.0261 v.326b	KŞVM.0261 v.326b	KŞVM.0261 v.27a	KŞVM.0261 v.27a
				
KŞVM.0261 v.290a	KŞVM.0261 v.296b	KŞVM.0261 v.296b	KŞVM.0261 v.10a	KŞVM.0261 v.10a

Penç Motifleri

Penç, doğadaki herhangi bir çiçeğin üslûplaştırılırken kuşbakışı görünüşü ile çizilen motiftir. Stilize edilen taç yaprakların sayısına göre Farsça isimlendirilmekle birlikte zamanla “penç” adı genel olarak hepsi için kullanılmıştır.¹⁵¹ Bu kısımda Kur’ân-ı Kerimlerde kullanılan penç motifleri içinde (yek berk, dü berk, se berk, cihar berk, penç berk, şeşberk, vd.) ortak olanlardan birer çizim örneği tabloda yer almaktadır. Dairesel formda olan penç sadece KŞVM.0278 envanter numaralı Kur’ân-ı Kerim’de (örn.v.3a), çark-ı felek örneği KŞVM. 0261’de (v.290a) görülmektedir. Çift tahrir tekniği ile yapılan örneklerde mevcuttur.

¹⁵¹ Birol-Ç.Derman, *Türk Tezyini Sanatlarında Motifler*,14.

Tablo IX: Penç Motifleri				
				
KŞVM.0278 v.3a	KŞVM.0281 v.3a	KŞVM.0281 v.275a	KŞVM.0261 v.233b	KŞVM.0278 v.2a
				
KŞVM.0278 v.2a	KŞVM.0261 v.290a	KŞVM.0281 v.2a	KŞVM.0281 v.490a	KŞVM.0281 v.420b
				
KŞVM.0278 v.2a	KŞVM.0261 v.2a	KŞVM.0262 v.1b	KŞVM.0261 v.291b	KŞVM.0281 v.2a
				
KŞVM.0281 v.488b	KŞVM.0261 v.290a	KŞVM.0261 v.2a	KŞVM.0261 v.290a	KŞVM.0261 v.290a

Gonca Gül ve Hatâyî Motifleri

Gonca gül motifi, bütün olgunlaşmamış gonca halindeki çiçeklerin boyuna kesitinin stilize edilmiş şeklidir. Taç yaprakları ve çanak kısmı belirgindir. Meşime ve tohumları görülmez. Eğer görülecek şekilde belirgin çizilirse bu artık hatâyînin ilk hali olur.¹⁵²











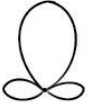

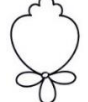
Genellikle simetrik olarak çizilen tam stilize çiçekler arasında ön sıralarda yerini alan hatâyî tezhip sanatının ana motiflerinden biridir.¹⁵³ Köklü gelişimi asırlar öncesine

¹⁵² Birol-Ç.Derman, *Türk Tezyini Sanatlarında Motifler*,101.

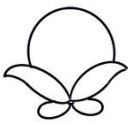
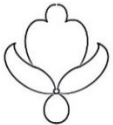
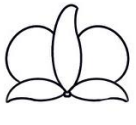
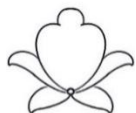
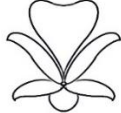
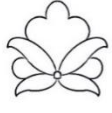
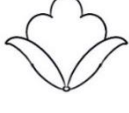







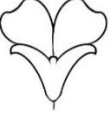

¹⁵³ Nursel Karaca, "Türk Çini Sanatında 'Hatayî' ve 'Şakayık' Motifi Örneğinde Çizim Özellikleri", *Uluslararası Toplum Araştırmaları Dergisi*,18/43(Kasım2021):7083-7084.

dayanan, çeşitli çiçeklerin dikine kesitinin alınıp üslûplaştırılmasıyla ortaya çıkan motiflerdir.¹⁵⁴

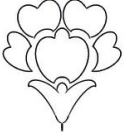
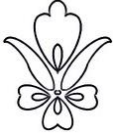
Tez araştırmasına konu olan Kur'ân-ı Kerimlerde yer alan gonca gül ve hatâyî motiflerinin birer çizim örneği ve KŞVM0261 envanter numaralı Kur'ân-ı Kerim'de görülen marul göbekli motifler tabloda yer almakta olup, çift tahrir tekniği ile yapılan örnekler de mevcuttur.

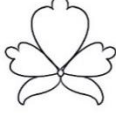
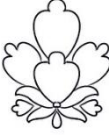
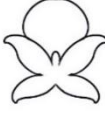
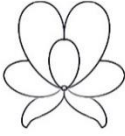
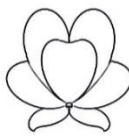
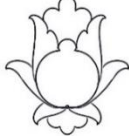
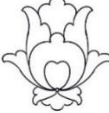
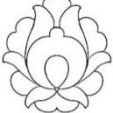
Tablo X: Gonca Gül ve Hatâyî Motifleri				
				
KŞVM.0278 v.2a	KŞVM.0261 v.615b	KŞVM.0278 v.2a	KŞVM.0261 v.2a	KŞVM.0261 v.2a
				
KŞVM.0278 v.2a	KŞVM.0281 v.2a	KŞVM.0261 v.119b	KŞVM.0281 v.2a	KŞVM.0278 v.2a
				
KŞVM.0261 v.2a	KŞVM.0261 v.27a	KŞVM.0261 v.342a	KŞVM.0278 v.2a	KŞVM.0281 v.2a
				
KŞVM.0262 v.39a	KŞVM.0278 v.2a	KŞVM.0262 v.222a	KŞVM.0262 v.303a	KŞVM.0261 v.290a

¹⁵⁴ Birol-Ç.Derman, *Türk Tezyini Sanatlarında Motifler*,101.

				
KŞVM.0278 v.2a	KŞVM.0261 v.290a	KŞVM.0261 v.290a	KŞVM.0261 v.290a	KŞVM.0261 v.291b
				
KŞVM.0261 v.290a	KŞVM.0261 v.290a	KŞVM.0261 v.296b	KŞVM.0261 v.296b	KŞVM.0281 v.2a
				
KŞVM.0261 v.290a	KŞVM.0261 v.2a	KŞVM.0261 v.646a	KŞVM.0281 v.2a	KŞVM.0261 v.2a
				
KŞVM.0261 v.2a	KŞVM.0261 v.2a	KŞVM.0261 v.290a	KŞVM.0281 v.495a	KŞVM.0261 v.290a
				
KŞVM.0261 v.290a				











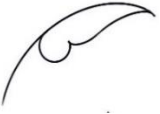

2.3.9. Rûmi Motifleri

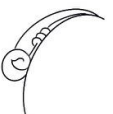
Zengin ve itibarlı kullanılış sebebiyle hem üslup, hem de süsleme sanatının temel bir unsuru kabul edilen rûmi motifi, başlangıçta daha soyut, zamanla naturalist bir nitelik kazanmıştır. Bitkisel formların yanı sıra, aşırı derecede üsluplaştırılan bu motifin doğadaki kaynağının bitkisel veya hayvansal olduğuna dair muhtelif görüşler mevcuttur. Diğer motif guruplarıyla birlikte kullanılan rûmi, kompozisyonda aynı sap üzerine

çizilmez. Bu özellik rûminin bağımsız bir üslup veya tarz içinde geliştiğini göstermektedir¹⁵⁵.

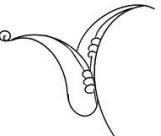
Rûmî motifi çizilişine göre; sade, dendanlı, işlemeli, sencîde, sarılma ve hurdelenmiş, desen içinde aldığı vazîfelere göre; ayırma, tepelik, ortabağ ve hurde rûmî olarak gruplandırılır¹⁵⁶.

















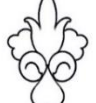











Araştırmamız dahilinde yer alan Kur'ân-ı Kerimlerde, sade, dilimli, sarılma rûmi, tepelik, ortabağ, ve kapalı form rûmi çeşitleri mevcuttur. Motiflerin birer örneğinin çizimleri bu sıralamaya göre tablo XI'de yan yana verilmeye özen gösterilmiştir.

				
KŞVM.0261 v.95b	KŞVM.0281 v.2a	KŞVM.0261 v.2a	KŞVM.0281 v.161a	KŞVM.0281 v.360b
				
KŞVM.0281 v.2a	KŞVM.0261 v.340a	KŞVM.0278 v.2a	KŞVM.0278 v.2a	KŞVM.0281 v.2a
				
KŞVM.0261 v.2a	KŞVM.0261 v.2a	KŞVM.0261 v.2a	KŞVM.0261 v.2a	

¹⁵⁵ Hatice Aksu, "Rûmî Motifinin İlk Öncüleri", *Türkler Ansiklopedisi* (Ankara: Yeni Türkiye Yayınları, 2002) 4:314.

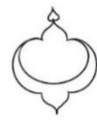
¹⁵⁶ Birol-Ç.Derman, *Türk Tezyini Sanatlarında Motifler*, 182.

Tepelik, ortabağ ve kapalı form rûmi simetrik şekilde çizilerek tabloya yerleştirilmiştir. İncelenen eserde 0281 envanter numaralı Kur'ânın tezhibinde görülen ortabağ ve tepelik bir arada kullanılmış olup çizimine aşağıdaki tabloda yer verilmiştir (örn.v.462a).

TabloXII: Rûmi Motifleri				
				
KŞVM.0281 v.2a	KŞVM.0261 v.167b	KŞVM.0261 v.2a	KŞVM.0261 v.167b	KŞVM.0281 v.219b
				
KŞVM.0281 v.239b	KŞVM.0261 v.2a	KŞVM.0261 v.2a	KŞVM.0262 v.1b	KŞVM.0261 v.2a
				
KŞVM.0281 v.3b	KŞVM.0261 v.2a	KŞVM.0281 v.248b	KŞVM.0262 v.1b	KŞVM.0281 v.3b
				
KŞVM.0278 v.1b	KŞVM.0278 v.2a	KŞVM.0261 v.2b	KŞVM.0261 v.2a	KŞVM.0261 v.96b
				
KŞVM.0261 v.167b	KŞVM.0281 v.248b	KŞVM.0261 v.2a	KŞVM.0261 v.1b	KŞVM.0261 v.644a
				
KŞVM.0281 v.121a	KŞVM.0278 v.2a	KŞVM.0278 v.2a	KŞVM.0281 v.3b	KŞVM.0281 v.462a

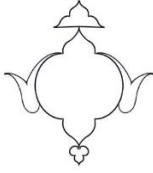
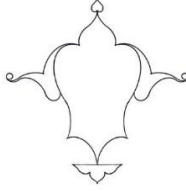
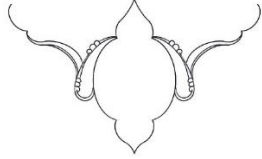
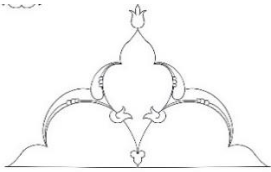
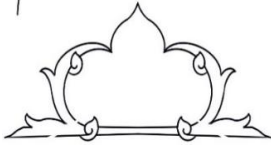
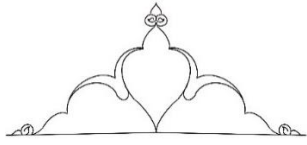
TabloXIII: Rûmi Motifleri		
		
KŞVM.0278 v.2a	KŞVM.0278 v.2a	KŞVM.0281 v.2a
		
KŞVM.0261 v.2a	KŞVM.0262 v.2a	KŞVM.0262 v.303a

Bulut Motifi

Türk sanatında önemli bir yere sahip olan bulut motifinin tezyinatımıza Çin kültüründen geçtiği bilinmektedir.¹⁵⁷ Bulut, doğadan stilize edilen süsleme ögesi olarak kullanılan önemli bir motif çeşididir. Tek başına kullanılmasının yanı sıra yardımcı motif olarak da uygulanan Bulut motifi çiziliş şekillerine ve kullanılış yerlerine göre farklı isimlerle anılmaktadır. Yığma bulut ve dolantı bulut şeklinde iki guruba ayrılmaktadır.¹⁵⁸

İncelenen Kur'ân-ı Kerimler içinde sadece 0261v.340a'da bulunan sûre başı deseninde dolantı bulut yer almakta olup, birbirinden farklı uygulanmıştır. Mevcut olan sûre başı görselinde görüntü kalitesi net olmadığından mümkün olduğu kadar aslına uygun şekilde

¹⁵⁷ Aziz Doğanay, "Bulut motifi ve Osmanlı sanatındaki ilk örnekleri", *DİVÂN: Disiplinlerarası Çalışmalar Dergisi*, 1(1999):225.

¹⁵⁸ Ebru Alparslan, "Geleneksel Süsleme Motiflerinden "Bulut Motifi" ve El Yazması Eser Ciltlerinde Bulunan "Bulut Şemseler", *Uluslararası Sosyal Araştırmalar Dergisi*, 8/41(Aralık2015):666.

çizilmeye çalışılmıştır. Teze konu olan diğer Mushaf-1 şeriflerin tezhip desenleri arasında bulut motifi kullanılmamıştır.

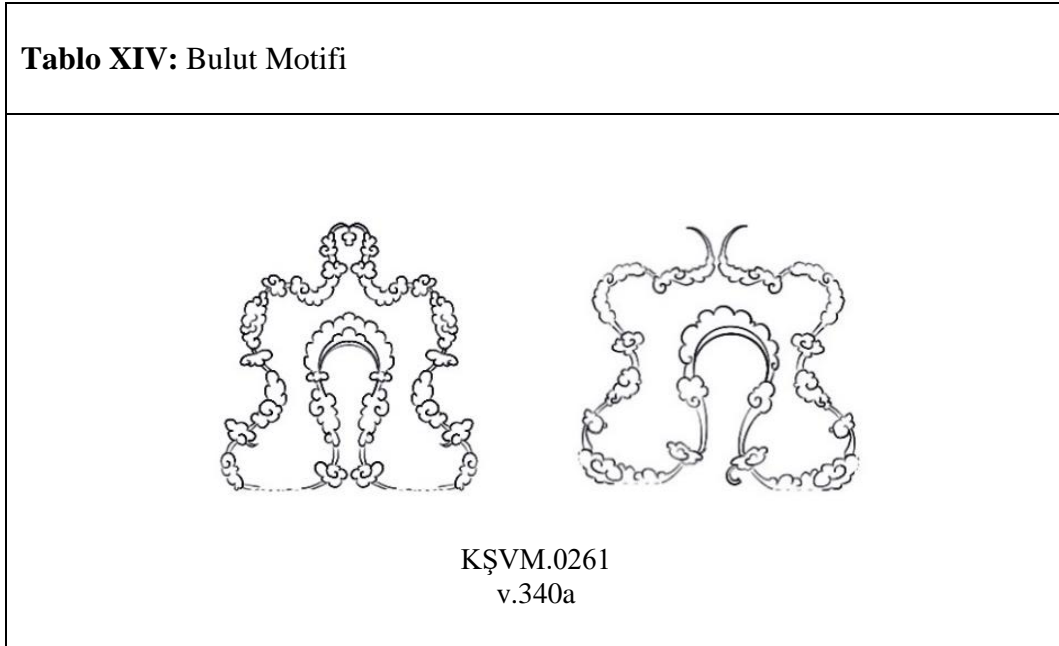

2.3.10. Mushaf Gülleri

Kurân-ı Kerimlerde metnin dışı bakan kısmında çerçevenin kenarında yer alan gül diye isimlendirilen tezyini formlardır. 14 adet secde gülü, 10 ayette bir aşere, 5 ayette bir hamse, 20 sayfada bir cüz gülü, 10 sayfada bir nısf gülü, her 5 sayfada bir hizib gülü bulunmaktadır.¹⁵⁹

İncelenen Kur'ân-ı Kerimlerde güller çoğunlukla daire form içerisinde yer alır. Bunun dışında damla şemse, yarım şemse, rûmi, geometrik ve hatâyî grubu formlarda kullanılmıştır. Güller klasik tezhip üslûbunda hatayî, rumî motifleriyle veya sadece münhani ile tasarlanmıştır. Teze konu olan Mushafların, güllerinin birer örnek çizimleri envanter numaralarına göre tablo XV'de yer almaktadır.

¹⁵⁹ Ç. Derman, "Tarihimizde", 651-652

TabloXV: Mushaf Gülleri

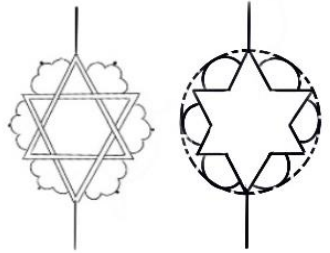
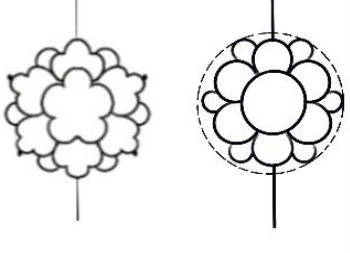
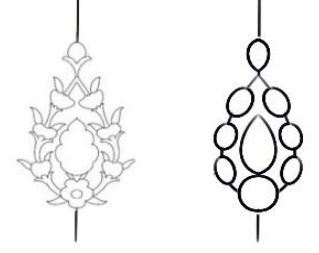
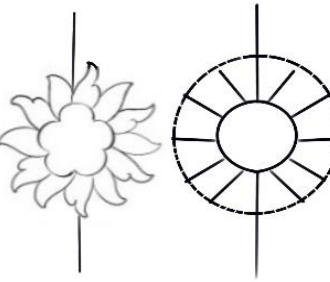
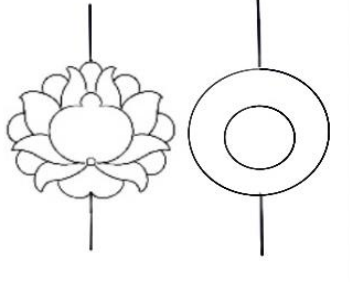
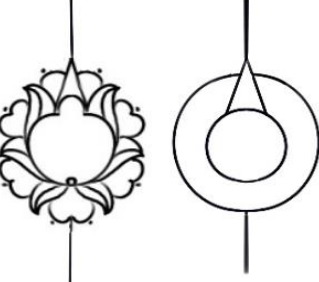
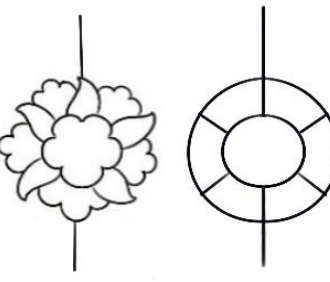
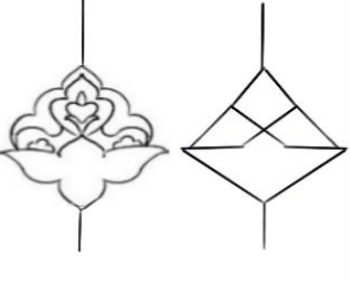
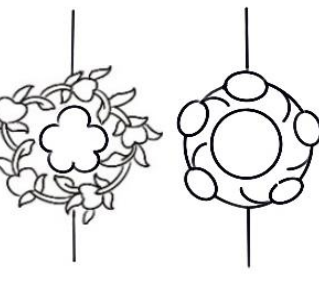
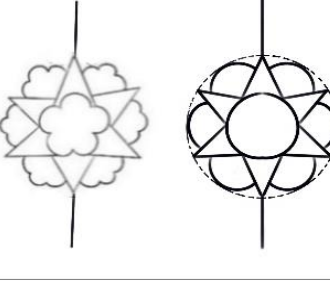
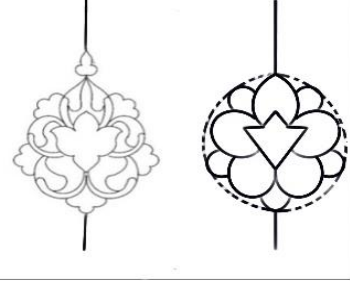
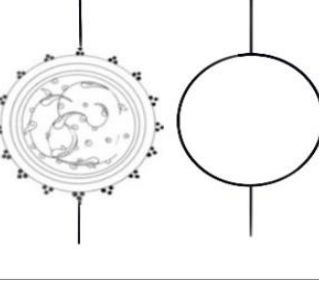
		
KŞVM.0262 v.4b	KŞVM.0262 v.76a	KŞVM.0262 v.79b
		
KŞVM.0262 v.134b	KŞVM.0262 v.135a	KŞVM.0262 v.137a
		
KŞVM.0262 v.193a	KŞVM.0262 v.157a	KŞVM.0262 v.260b
		
KŞVM.0262 v.250b	KŞVM.0262 v.296b	KŞVM.0261v.7b

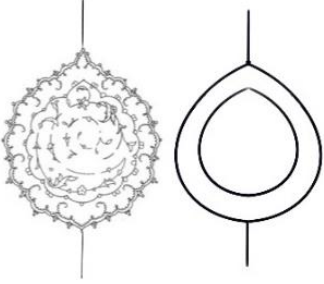
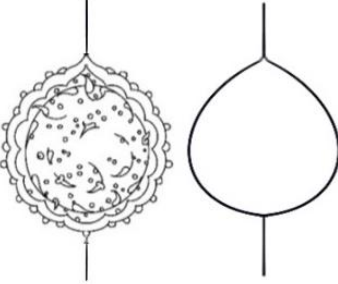
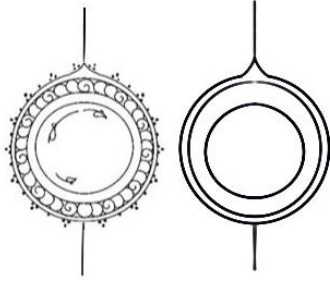
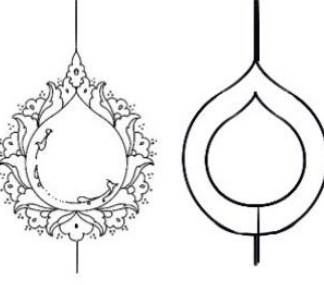
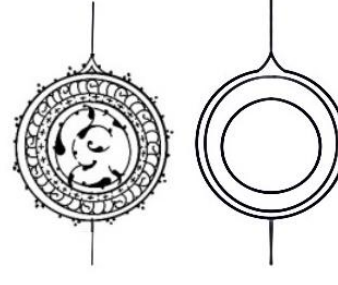
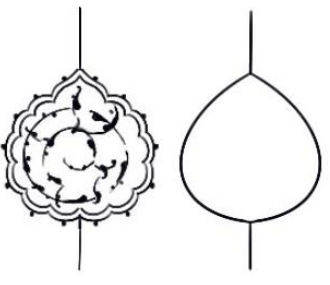
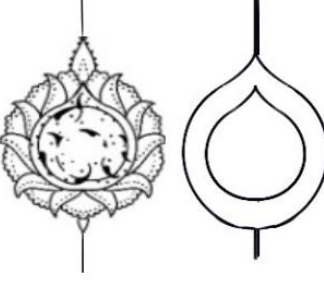
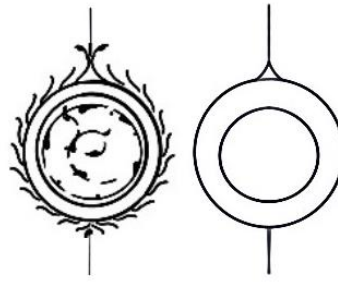
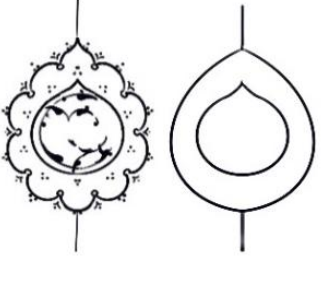
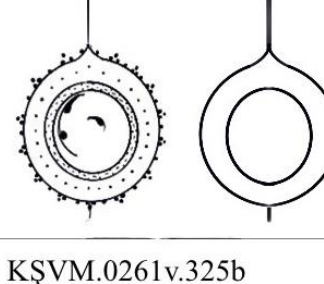
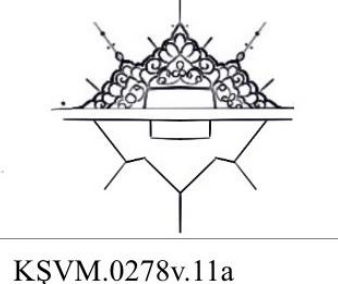
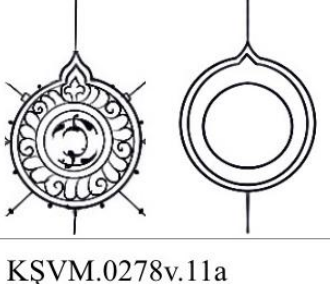
		
KŞVM.0261v.10a	KŞVM.0261v.95b	KŞVM.0261v.171a
		
KŞVM.0261v.171a	KŞVM.0261v.175b	KŞVM.0261v.205b
		
KŞVM.0261v.218b	KŞVM.0261v.267a	KŞVM.0261v.275b
		
KŞVM.0261v.325b	KŞVM.0278v.11a	KŞVM.0278v.11a

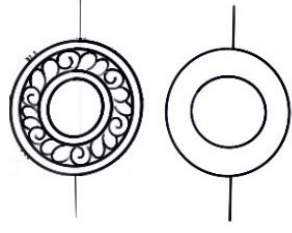
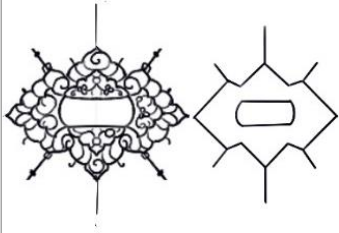
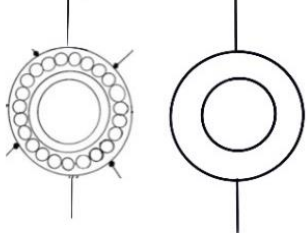
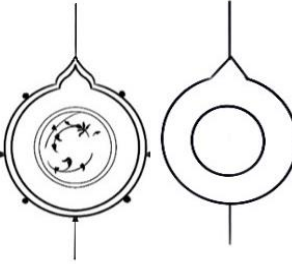
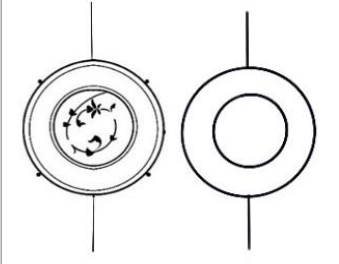
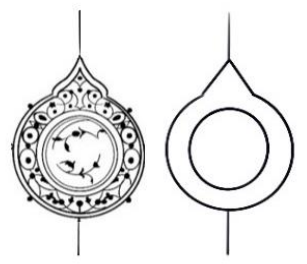
		
KŞVM.0278v.19a	KŞVM.0278v.19a	KŞVM.0278v.261a
		
KŞVM.0281v.289b	KŞVM.0281v.318a	KŞVM.0281v.329a





2.3.11. Ara Suları

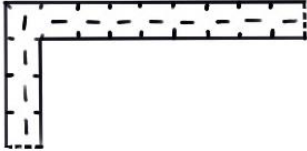

Tezhipli sayfalar düzenlenirken yazı ve tezhipli iki bölümü birbirlerinden arasuyu ve cetveller ayırır. Farklı iki disiplini birleştiren önemli bir süsleme unsurudur.¹⁶⁰

İncelenen Kur'ân-ı Kerimlerin ince arasularında çoğunlukla artı ve eksi şekillerinin yan yana gelmesiyle oluşan süsleme kullanılmıştır. 0262'de serlevhanın etrafını çevreleyen arasuyuna oval form içine artı şekil işlenmiş boş kalan kısımlara kafesler yapılmıştır(0262v.1b). 0281v.1b'de serlevhadaki arasuyunda kitabeli alan içine ters simetri desen ve 0278v.1b'deki serlevhada görülen arasuyunda ise üç iplik desen uygulanmıştır. 0278 envanter numaralı Kur'ânda serlevha ve bazı sûre başlarının arasularında münhaniye yer verilmiş, serlevhanın yatay dikdörgen alanların etrafındaki arasuyuna zencerek yapılmıştır(0278v.1b). Ayrıca 0278 Envanter numaralı Kur'ânda farklı olarak v.496b'de saç örgüsü zencerek ve işçiliğin farklı olduğu bazı sayfalarda münhani kıvrımlarını andıran yuvarlak formlar yapılmış olup birer çizim örnekleri tabloda gösterilmiştir.

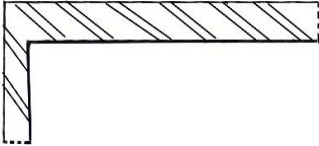
¹⁶⁰ Birol, *Klasik Devir Türk Tezini Sanatlarında Desen Tasarımı Çizim Teknikleri*,52.

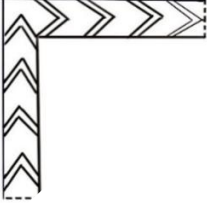
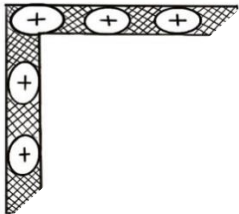
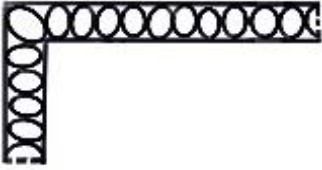
Tablo XVI: Ara Suları

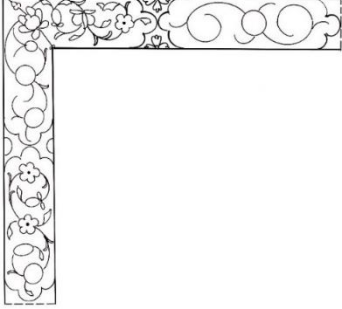
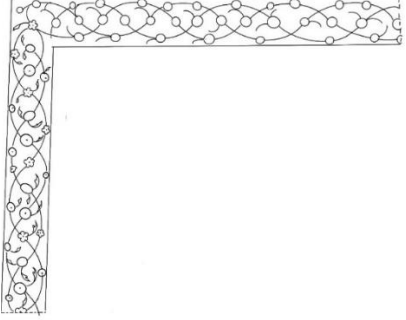
	
KŞVM.0261 v.291b	KŞVM.0262 v.300a
	
KŞVM.0261 v.271b	KŞVM.0262 v.125b
	
KŞVM.0261 v.216b	KŞVM.0262 v.1b
	
KŞVM.0262 v.1b	KŞVM.0278 v.524b

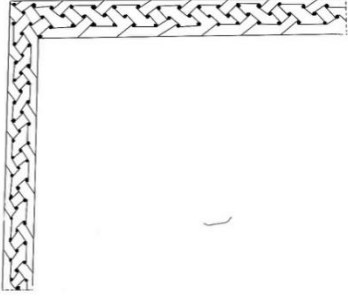
	
<p>KŞVM.0278 v.1b</p>	
	
<p>KŞVM.0281 v.1b</p>	<p>KŞVM.0278 v.1b</p>
	
<p>KŞVM.0278 v.496b</p>	<p>KŞVM.0278 v.1b</p>









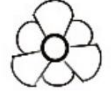

2.3.12.Duraklar

Hattatın, Mushafı yazarken iki ayet arasına bıraktığı boşluğa müzehhibler rozet biçiminde bir tezyini şekille doldururlar. Buna durak denir ve Kur'ân'da altıbinden fazla durak bulunmaktadır.¹⁶¹

¹⁶¹U. Derman, *Doksandokuz İstanbul Mushaf'ı*,18.

Araştırma konumuzu oluşturan Kur'ân-ı Kerimlerde bulunan helezoni, pençhane şeşhaneli, mücevher durak çeşitleri görülmektedir. Özelliklerine göre tabloda birer örneklerine yer verilmiştir.

TabloXVII: Duraklar

			
KŞVM.0262v.2a	KŞVM.0262v.1b	KŞVM.0262v.2a	KŞVM.0262v.1b
			
KŞVM.0262v.1b	KŞVM.0262v.2a	KŞVM.0262v.1b	KŞVM.0262v.2a
			
KŞVM.0278v.263a	KŞVM.0278v.1b	KŞVM.0278v.491a	

2.3.13. Tığlar

Tezhip sanatında önemli bir yere sahip olan tığların asıl görevi desen ve zemin arasındaki boşluğu dengelemektir¹⁶². Tığlar esere zenginlik ve ihtişam katan eserin bütünlüğünü koruyarak bitişini gösteren süsleme unsurlarıdır. Yapıldıkları yerlere göre tasarlanan tığların çeşitliliği de fazladır¹⁶³.

¹⁶² Muhsine Akbaş, Muhsine, Öztekin Vesile, Tansı Ülker, Taşkapılıoğlu Mükerrerem, *Tezhip Sanatında Tığ*, T.C Kültür Bakanlığı Milli Kütüphane Başkanlığı (Ankara: Milli Kütüphane Yayınları,1991).9.

¹⁶³ Birol ve Derman, *Türk Tezyini Sanatlarında Motifler*,201.

İncelenen Kur'ân-ı Kerimlerin serlevha ve gül tezyinatında yer alan tığlar envater ve varak numarasına göre tabloda yer almaktadır.

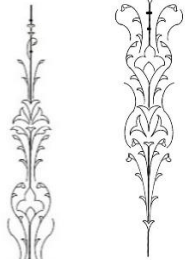
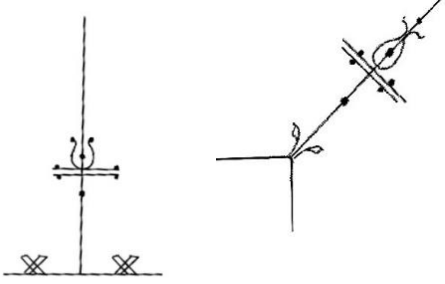
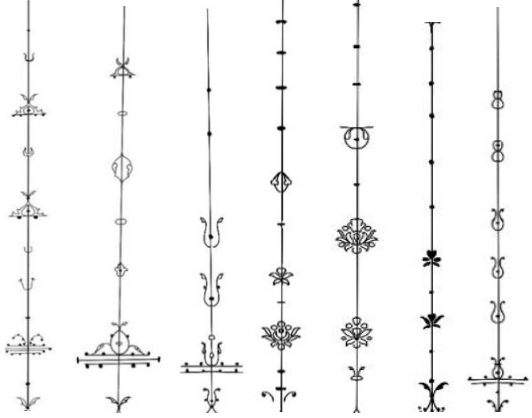
Tablo XVIII: Tığlar	
Tığ Örnekleri (Serlevha)	Tığ Örnekleri (Mushaf Gülü)
	
KŞVM.0262(v.1b)	KŞVM.0262(v.4b)
	
KŞVM.0261(v.1b)	KŞVM.0261(v.4b)-(v.10a)-(v.95b)- (v.171a)- (v.175b)-(v.218b)

<p>Two musical staves. The first staff shows a vertical line with a six-pointed starburst symbol, a horizontal line with a cross-like symbol, and a small vertical line with a dot. The second staff shows a diagonal line with several starburst symbols and a horizontal line with a cross-like symbol.</p>	<p>Three vertical musical staves. The first staff has a six-pointed starburst symbol. The second staff has a horizontal line with a cross-like symbol. The third staff has a vertical line with a dot and a cross-like symbol.</p>
<p>KŞVM.0278 (v.1b)</p>	<p>KŞVM.0278 (v.19a)-(v.267a)-(v.261a)</p>
<p>Two vertical musical staves. The first staff has a vertical line with a cross-like symbol and a dot. The second staff has a vertical line with a dot and a cross-like symbol.</p>	<p>Two vertical musical staves. The first staff has a vertical line with a dot and a cross-like symbol. The second staff has a vertical line with a dot and a cross-like symbol.</p>
<p>KŞVM.0278 (v.1b)</p>	<p>KŞVM.0278 (v.289b)-(v.329a)</p>

SONUÇ

Tezhip sanatı açısından ele alınan Kastamonu Şeyh Şa'bân-ı Velî Vakıf Müzesinde korunan 0261, 0281, 0278, 0262 envanter numaralı dört Kur'ân-ı Kerim'in tezhiplerinin incelenmesi sonucunda;

0261 Envanter numaralı Hicri 957 (M.1550) tarihli, XVI.yy. tezhip özelliklerini yansıtan Kur'ân-ı Kerim'in tezyinatının farklı birkaç tezhip sanatçısının elinden çıkmış olduğu, serlevha, sûre başı bezemelerinde ve güllerde yapılan işçiliklerden anlaşılmaktadır. Serlevha deseni ve işçiliğinin diğer sûre başı bezemelerinden farklı uygulanması, serlevhanın muhtemelen daha önceden hazırlanmış veya daha sonradan eklenmiş olduğu düşüncesini çağrıştırmaktadır.

Mushaf'ın çift tam sayfa serlevha tezhibi, klasik dönem özelliği gösteren ince bir işçiliğe sahiptir. Serlevhanın yazı alanı dikdörtgen formdadır. Yazı alanının kenarlarında $\frac{1}{2}$ simetrik yarı ulama desenli uzun koltuklar, üst ve alt kısımlarda $\frac{1}{4}$ simetrik planlı yatay dikdörtgen başlık kısımlar yer almaktadır. En dışta haşiye kısmında $\frac{1}{2}$ simetrik desenli dış pervaz yapılmıştır.

Fatihâ Sûresi ile Bakara Sûresi'nin ilk âyetlerinin yer aldığı serlevha bölümündeki kareye yakın yazı alanına beyne's-sütûr uygulanmış, altın zemin hatâyî grubu motiflerle bezenmiştir. Duraklarda, helezonî durak kullanıldığı görülmektedir. Sûrelerin her iki yanında yer alan dikey koltuklar, kapalı form rûmilerle paftalara ayrılmış ve her bir pafta $\frac{1}{2}$ simetrik planlı yarı ulama desen esasına göre tasarlanmıştır. Lacivert zemin üzerine, rûmilerden oluşan kapalı formlar altın, hatâyî grubu motiflerden oluşan desende ise renkler turuncu, mavi ve yeşildir.

Üst ve alt kısımdaki kitabenin etrafındaki kompozisyon $\frac{1}{4}$ simetrik planlı olup, rûmi ve hatâyî grubu motiflerle tasarlanmış desen uygulanmıştır. Bu alan, sarılma rûmi ipliklerle paftalama yapılarak desen zeminleri altın, lacivert ve siyah ile renklendirilmiştir.

Koltuk tezhibinde desen planı $\frac{1}{2}$ ulama olup, her ikisinde de aynıdır. Ancak desenleri incelendiğinde motiflerde farklılıklar dikkat çekmektedir, v.1b'de penç motifine yer verilmişken v.2a'da gonca gül motifi görülmektedir.

Dönemin karakteristik lacivert parlaklığı, altın uyumu, aynı zamanda deseni ve ince işçiliği serlevhada dikkati çeken unsurlardandır. İncelenen el yazması eserde tezhipli

alanlarda tespit edilen en belirgin farklılık, sayfa düzeni, form, motif, renk ve kompozisyon anlayışında görülür. Ulama ve simetrik kompozisyon esaslarına göre tasarlanan serlevhada ince bir işçilik ile şekillenen bezemeler yer alır. Serlevhanın dış pervaz desen planı ½ simetriktir. Rûmi ve hatâyî grubu motiflerden oluşan dış pervaz deseni, koltuk ve kitabe kompozisyonu ve renkleriyle uyum içindedir.

Sûre başı tezyinatında genellikle yarım dairelerden meydana gelen bir alan içine desen planı ½ simetri esasına göre uygulanmıştır. Lacivert ve siyah zemin üzerine yaprak ve gonca gül motifleriyle çift tahrir tekniği kullanılmıştır. Sûre isimlerinin yer aldığı altın zeminlerde serbest kompozisyonlu rûmi desenleri yapılmıştır. Sûre başı desen planlarının ondokuz farklı formda uygulandığı tespit edilmiştir. Kur'ân-ı Kerim'de çoğunlukla daire formulu desen planı tercih edilmiş, bunun yanında dilimli şemse formları da kullanılmıştır. Genellikle Herat etkisinin hakim olduğu sûre başı desenlerinin bazılarında Osmanlı dönemi etkileri de görülür.

Altının ve lacivert rengin yoğun olarak kullanıldığı tezhiplerin planı ½ simetrik desenlidir. Altın ve renk dengesi dönemin karakteristik özelliğidir. Tezhip desenlerinde rûmi ve hatâyî grubu motiflerin yanında zencerek de kullanılmıştır. Motiflerde altın, pembe, yeşil, turuncu, sarı, mavi veya beyaz gibi açık renkler tercih edilirken geniş yüzeylerin zemin rengi lacivert ve altın, daha küçük yüzeylerin rengi siyahtır.

Kur'ân-ı Kerim'in v.56b'de bulunan sûre başında Herat, v.167b- v.290a ve v.296b'de XV. ve XVI. yüzyıl Osmanlı dönemi etkileri görülmektedir. Desen ve işçiliğinin benzerliği ile dikkat çeken serlevha ve v.167b'de yer alan tezhiblerin aynı müzehhibe ait olabileceğini düşünebiliriz(sûret-ü Meryem).



Fotoğraf 684: v.56b



Fotoğraf 685: v.290a



Fotoğraf 686: v.167b



Fotoğraf 687: Serlevha v.2a

Tarihte Mushaf yazımına özen gösteren hattatlar, baş kısmındaki yazı metninin daha güzel görünmesi için Kur'ân'ın onuncu cüzünden başlayarak sonuna kadar yazar ve daha

sonra tekrar başa dönüp onuncu cüze kadar Mushaf yazımını tamamlardı¹⁶⁴. Bu doğrultuda söz konusu Kur'ân-ı Kerim'in serlevha ve v.290a- v.167b de yer alan sûre başlarının tezhibi, gözlemlerimize göre eserin siparişi veya bütçesine bağlı olarak sonradan eklenmiş olabileceği düşüncesini çağrıştırmaktadır.

Kur'ân-ı Kerim 114 sûreden meydana gelmekte olup, Fâtiha sûresi ile başlayıp Nâs sûresi ile sona ermektedir. Mushaf'ın yarısı Kehf sûresinin sonu Meryem sûresinin başına denk gelmektedir¹⁶⁵. Meryem sûresi adını kendisinden geniş şekilde bahsedilen Hz. Meryem'den alır¹⁶⁶. İslâm'da üstün nitelikleri sebebiyle yüceltilen, iffet ve itaat simgesi bir şahsiyet olarak gösterilen Hz. Meryem¹⁶⁷ kutsal kabul edildiği için gerek hattatlar gerekse müzehhipler tarafından itina gösterilmiş, bu kısmın tezhipleri diğer sûre başı bezemelerinden farklı yapılmıştır. Söz konusu 0261 envanter numaralı Mushafta da Meryem sûresinin v.167b'nin farklı bezendiği görülmektedir.

0261 envanter numaralı Kur'ân-ı Kerimde v.226b ve v.253a'da bulunan sûre başlarında "sûretü's-secde" ibaresi yer almaktadır. "Hâ mîm" rumuzla başlayan sûreler arasında secde ayeti olan tek sûre Fussilet sûresi olması sebebiyle "Hâ mîmü's-secde" adıyla anılmaktadır.¹⁶⁸ Ancak hattat v.253a'daki Fussilet sûresine, "sûretü's-secde" ibaresini yazmıştır. Tezhiplerinin farklı olduğu bu iki sûre başının kâğıt zeminli yüzeyine rûmi kompozisyonlu desen uygulanmış olup, v.226b'de yazı lacivert rûmiler altın, v.253a'da yazı altın rûmiler lacivert renkle yapılmıştır. v.226b'de yazı alanının kenarında kalan kısımda altın zemin üzerine siyah renkli ½ simetrik planlı rûmi kompozisyonu işlenmiş, v.253a'da yarım şemse ile yazı arasında kalan alana ise ½ simetrik planlı kiremit rengi rûmilerin zeminine altın uygulanmıştır. v.253a'da Mushaf'ın genelinde sûre başı bezemelerinde kullanılan, cetvele bitişik yarım şemselerin zemini lacivert renkli olup, üzerine altınla çift tahrir tekniği ile yapılan serbest kompozisyonlu bir desen görülmektedir.

¹⁶⁴ Muhittin Serin, *Hat Sanatı Tarihi Ekoller ve Takipçileri*, (İstanbul: Kubbealtı Neşriyat, 2019), 146.

¹⁶⁵ Gülnur Duran, "Mushaf'ların Bezenmesinde Nısfü'l-Kur'an Tezhibinde Sayfa Düzeni", *Akademik Sosyal Araştırmalar Dergisi*, 4/21 (Ağustos 2018): 3128-3140.

¹⁶⁶ M. Kamil Yaşaroğlu, "Meryem Sûresi", *DİA*, (İstanbul: TDV Yayınları, 2004), 29: 242.

¹⁶⁷ Ömer Faruk Harman, "Meryem" *DİA*, (İstanbul: TDV Yayınları, 2004), 29: 236.

¹⁶⁸ Mucâhid b. Cebr, Ebû'l-Haccâc Mucâhid b. Cebr el-Kureşî (ö. 104/723), *Tefsîru Mucâhid* (nşr. Muhammed 'Abdu's-Selâm Ebû'n-Nîl), *Dâru'l-Fikri'l-İslâmî*, Mısır 1410/1989, 585.- Emin Işık, "Fussilet Sûresi", *DİA*, (İstanbul: TDV Yayınları, 1996), 13: 228.



Fotoğraf 688: v.226b



Fotoğraf 689: v.253a

0261 Envanter numaralı Kur'ân-ı Kerim'in iç sayfalarının haşiyelerinde yer alan güllerde cüz, hizib, secde, hamse, nısf-ı hizib ve rubu' ibareleri yer almaktadır. Güllerin bir kısmı dairevî/madalyon bir kısmı damla formunda ve bazıları da hatâyî motifi şeklinde yapılmıştır. Dairevî formlu olanlar, altın zemin üzerine serbest rûmi kompozisyon ile bezenmiş olup, etrafını çevreleyen ara suyuna münhani işlenmiştir. Bazı dairevî formlu güllerin çevresine yaprak desenini anımsatan lacivert renkli şekiller eklenmiştir. Damla formlu olanlarda ise altın zemin üzerine serbest desenli rûmi kompozisyon uygulanmıştır. Hatâyî formlu güllerin meşime kısmı lacivert veya altın yapılmış, yaprakların rengi meşime rengine göre değişiklik göstermektedir. Meşime altınla yapılmışsa yapraklar kiremit rengi, lacivertle yapılmışsa altın veya kiremit renktir. Hangi gül olduğunu bildiren ibare meşime kısmına yazılmış olup, bu alanda serbest kompozisyonlu rûmi desen yer almaktadır.

Kur'ân-ı Kerim'in haşiyelerinde yer alan v.275b'de görülen damla formlu cüz gülü ve v.325b'de bulunan daire formlu rubu' gülünün tezyinatı diğerlerinden farklıdır. v.275b'de damla formun etrafına dilimli iplik eklenmiştir. Bu alan altındır ve üzerine üç nokta konmuştur. v.325b'deki dairevî formlu gülün lacivert zeminine rubu' ibaresi yazılmış etrafındaki ince ara suyu basit şekilde (-) bezenmiştir. Üzerindeki altın zeminli kısım lacivert renk noktalarla işlenmiş olup, üçgenimsi bir şekilde tığa bağlanarak üzerindeki damla formlu aşere gülünde serbest kompozisyonlu rûmi tasarımı lacivert zemine uygulanmıştır. Dikkat çeken başka bir özellikte Mushaf güllerinin uzun ve kısa tığlarla birbirine bağlanmasıdır. Aynı durum 0281 envanter numaralı Kur'ân-ı Kerimde de görülmektedir. (Örn. v.633a)

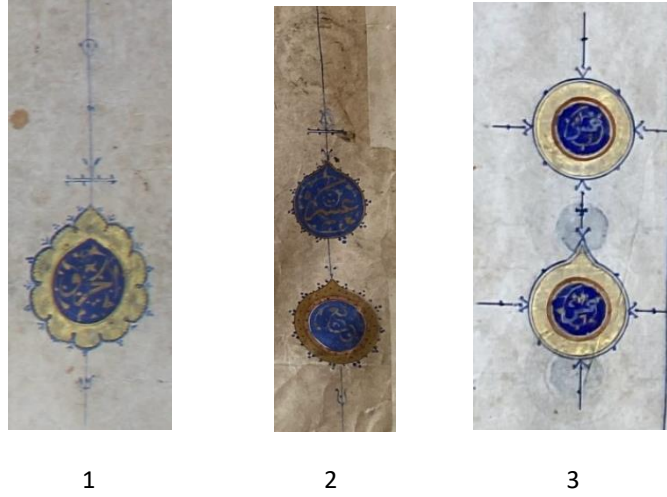

Fotoğraf 690: 1.0261 KŞVM.v.275b **-2.** 0261 KŞVM.v.325b- **3.** 0281 KŞVM.v.477a
Güllere yerleştirilen tığlar lacivert renkli olup, eksen üzeri geometrik sade süslemelerden meydana gelir. Bazı güller tığlarla birbirine bağlanmıştır.

0261 Envanter numaralı Kur'ân-ı Kerim'in ketebesinin yer aldığı v.342a'da sayfanın ortasında bulunan daire şeklindeki lacivert zeminli yazı alanının içine serbest kompozisyondan oluşan rûmi tasarımı kırmızı renkle yapılmıştır. Altın ipliklerin arasındaki yeşil zeminli ara suyuna basit şekil (-) uygulanmıştır. Daireyi çevreleyen yapraklar altındır. Etrafında bulunan lacivert kuzunun üzerine noktalar konmuştur. Köşelerdeki üçgen alanların zemini lacivert olup, daire formu sûre başı desenlerine benzeyen kompozisyon altınla serbest dallar üzerine hatâyî grubu motifler işlenmiştir.

Tez konusu olan el yazması Kuran'ı Kerimlerin tek elden çıkmadığı, farklı hattatların yazdığı(bknz.0278 env. Kurân-ı Kerim v.1b ve v.41b) ve farklı müzehhipler tarafından tezyin edildiği tespit edildiğinden, Dr. Öğr. Üyesi Gülsen TEZCAN KAYA hocamızın önerisi ile el yazması Kur'an-ı Kerimlerin kâğıt analizlerinin yapılmasının hazırlandıkları dönemle ilgili ipucu vermesi açısından yararlı olacağı görüşü tarafımıza iletilmiştir¹⁶⁹.

Bilindiği üzere, nümizmatik, bilinmeyen meselelerin aydınlanmasında tarih, arkeoloji ve iktisadî bilim dallarına nasıl yardımcı oluyorsa, kâğıtlardaki filigran denilen işaretler de eserlerin tarihlerini tesbit etmeye, kâğıdın yapıldığı yeri, fabrikasının adı, yapıldığı tarih, kâğıdın boyu ve kalitesi konusunda bilgi vermektedir. Bugün birçok ülkede, sikkeler gibi filigranlar da çeşitli meseleleri aydınlatmak için toplanmaktadır. Özellikle, bir

¹⁶⁹ Bu husus Giriş kısmında detaylı bir şekilde anlatılmıştır.

memleketin kâğıt tüketimi hakkında ve bu kâğıtları nereden, nasıl elde edildiğini anlamak için, filigranlardan yararlanılmaktadır¹⁷⁰. Osmanlı döneminde kâğıt ihtiyacını karşılayabilmek için, XV. yüzyıldan itibaren doğudan ve batıdan her türden kâğıt ithal edilmiş olup, Batıdan gelen kâğıtlar filigranlı Doğudan gelenler filigransızdır. Bu filigranlar sayesinde doğu ve batı kâğıtlarını ayırtetmek oldukça kolaydır. Doğudan kâğıt ithali XVI. yüzyıldan itibaren giderek azalmış ve XVIII. yüzyılda artık ithal edilmemiştir. Osmanlı döneminde ahârlanmış kâğıtlar üretilmeye başlanmış ve özellikle yazarken kaleme ve fırçaya akıcılık kazandırması nedeniyle hattatlar ve müzehhipler tarafından kullanılmıştır.¹⁷¹ Aharlı kâğıtlar sayesinde eserler, uzun yıllar küften, rutubetten ve kitap kurtları gibi olumsuzluklardan korunabilmiştir. Kâğıt, el yazması bir eserde kullanılmadan önce çeşitli aşamalardan geçirilmektedir. Üzerine yazı, tezhib veya ferman yazılacak kâğıtlar ayrı ayrı işlemlere tabi tutularak uygun ebatta kesilmiş aharlanmış, mührelenmiş ve mıstarlanmış şekilde hattatlara teslim edilmekte idi.¹⁷²

Osmanlı belgelerinde erken dönemlerde Amasya ve Bursa gibi şehirlerde kâğıthanelerden bahsedilmiş olması kâğıt üretiminin daha erken dönemlerde başladığı fikrini vermekle birlikte kesin bir kanıt bulunamamıştır. II. Bayezid döneminde “İstanbuli” adında bir kağıdın kullanıldığı, İstanbul-abadi veya İstanbul fıstığı olarak bilinen kâğıtların bu dönemden kaldığı söylenebilir. Günümüzde kesin olarak bilinen ilk Kâğıthane, İbrahim Müteferrika tarafından H. 1153/1740-1741 yılında kurulan Yalova Kâğıthanesi'dir.¹⁷³

Belgelerde, XV. yüzyılda Osmanlı sarayında hem Doğu hem Batı menşeli kâğıtların kullanıldığından, Topkapı Sarayı Müzesi Arşivi'ndeki 1505 tarihli filigranlı kâğıtlardan oluşan Enderun Hazinesi defterinde bir sandık içinde Hindi kâğıtlar ve Semerkandi kâğıtların olduğundan bahsedilmektedir. Ayrıca bu defterlerde nakkaş kâğıtlarından da söz edilmektedir (*Topkapı Sarayı Müzesi Arşivi Kılavuzu*, s. 13, 21. vesika).¹⁷⁴ Osmanlı

¹⁷⁰ Osman Ersoy, “Bursa’da Kâğıt Fabrikası Meseleri (XV-XVI. Yüzyıl)”, *Ankara Üniversitesi Dil ve Tarih-Coğrafya Fakültesi Dergisi* 1-2/XXII (Ocak-Haziran 1964): 101-105. Bknz: Emre Dölen, *Dünyada ve Türkiyede Kâğıtçılığın Tarihçesi* (Kocaeli: Seka Kâğıt Müzesi, 2015).

¹⁷¹ Ali Aktan, “Osmanlı Vesikalarında Kullanılan Kâğıt, Kalem, Mürekkep ve Namelerin Teçhizi”, *Atatürk Üniversitesi İlahiyat Fakültesi Dergisi* 8 (Haziran 1992): 227-228.

¹⁷² Ömer Özkan, “El Yazması ve Nadir Eserlerde Kâğıt ve Filigranlı Kâğıt Kullanımı”, *Hacı Bektaş Veli Araştırma Dergisi* 20 (Kış 2001): 18-19.

¹⁷³ Muammer Göçmen, “Türklerin Kâğıt ve Kâğıtçılık Tekniğine Katkıları”, *Uluslararası Türk Dünyasının İslamiyete Katkıları Sempozyumu Bildirileri*, ed. İsmail Hakkı Göksoy- Nejdet Durak (Isparta: S.D.Ü. İlahiyat Fakültesi Yayınları, 2007), 164.

¹⁷⁴ Osman Ersoy, “Kâğıt”, *Türkiye Diyanet Vakfı İslâm Ansiklopedisi* (İstanbul: TDV Yayınları, 2001), 24: 164.

döneminde kâğıtlar bir takım işlemlerden geçirildikten sonra yazı yazılmıştır. Yüzeyleri pürüzlü olan ham kâğıtların, üzerinde kalemin kolayca kaymadığı, mürekkebi emdiği ve dağıttığı görülmüş olup, kâğıt aharlanıp mührelenerek terbiye edilmiştir. Ayrıca sanat eserlerinde kullanılacak kâğıtlar genellikle kırık beyaz ya da açık renkte boyanmıştır. Özellikle el yazması eserlerde, süt beyaz rengin gözü yordığı düşüncesiyle kâğıtlar genellikle renk veren bitkiler kullanılarak boyama işlemi yapılmıştır.¹⁷⁵

Bu bağlamda hazırladığımız tezin konusunu ihtiva eden Kur'ân-ı Kerimlerin kâğıt analizleri için karşılaşılan zorluk, Mushaf-ı Şeriflerin tamamının değil sadece birkaç sayfasının fotoğrafının ışıklı görüntüsü ile, İbrahim Müteferrika Kâğıt Müzesi sorumlusu sanat tarihi uzmanı Aytekin Vural'ın değerlendirmesi sonucunda yapılan görüşmelerimizde; kullanılan kağıda, aslanlı kâğıt ve/veya Venedik aharlısı dendiğini, filigranlı olduklarını, ham halde geldiklerini ve kâğıdın hem eski hem de diğerlerinden pahalı olduğunu ifade etti.

Uzman Aytekin Vural'a eserin demirbaş kaydının 1550 tarihli olduğunu hatırlattığımızda; bu kâğıtların 1870 lere kadar üretildiğini ve eğer Mushaf 1550 tarihli ise bu sayfanın 1800'lü yıllara ait restorasyonla kâğıtların eklenmiş olabileceğini, ama bu sayfanın 1550 tarihli olmadığından emin olduğunu, kâğıdın muhtemelen tamir edildiğini veya ekleme yapıldığını, XVIII.yy Venedik aharlısı olduğunu belirtmiştir¹⁷⁶.

¹⁷⁵ Şekibe Nihal Somer, "Osmanlı Arşiv Belgelerinin Günümüze Ulaşmasının Nedenleri: Kâğıt, Mürekkep ve Cilt Özellikleri", *Muhasebe ve Finans Tarihi Araştırmaları Dergisi* 6 (Ocak 2014): 250-251.

¹⁷⁶ Yalova İbrahim Müteferrika Kâğıt Müzesi sorumlusu sanat tarihi uzmanı Aytekin Vural ile görüşme,(03.01.2022).



Fotoğraf 691:0261 Envanter Numaralı Kur'ân-ı Kerim'in Kâğıt Analizi

Bazı yazma eserlerde kitabın kıymetine veya takdim edilecek kişinin önemine göre tezhipli sayfaların ikiden fazla olduğu örnekler vardır. Özellikle Mushaf-ı Şeriflerde Fâtiha sûresi karşılıklı iki sayfaya yazılarak tam sayfa tezhiplenmiş ve Bakara sûresinin bir kısmının yazıldığı bir sonraki sayfaya da unvan tezhibi yapılmıştır. Bu tarz hazırlanmış Kur'ân-ı Kerimler'in daha çok İran'da yazıldığı ve tezhiplendiği görülür¹⁷⁷.

Bunlardan biri de teze konu olan 0281 envanter numaralı, hicri 963 (M.1555) tarihli 62x55 cm ebadındaki Kur'ân-ı Kerim olup, çift sayfa serlevha tezhibi oldukça gösterişlidir. Fatihâ Sûresi'nin ilk âyetlerinin yer aldığı çift tam sayfa serlevha bölümünün kareye yakın yazı alanı beyne's-sütûrludur. Yazılı alan hatâyî grubu motiflerle serbest kompozisyon esaslarına göre hazırlanmış, mavi ve turuncu renklerle işlenmiş, zemini boyanmamış olup, aradaki boşluklara lacivertle üç nokta konulmuştur. Bazı gözlü harflerin ortasına siyah renkte rûmiler yapıldığı dikkati çekmektedir. Altın ve lacivert zeminli mücevher duraklar, ortalarına konulan kırmızı nokta ile çarpıcı bir görünüm arz eder. Kur'ân-ı Kerim'in tamamında aynı durak kullanılmıştır. Serlevha deseni ulama,

¹⁷⁷ Duran, "Serlevha", *DİA*, 568.

simetri ve ters simetri esasına göre hazırlanmıştır. Rûmi ve hâtayi grubu motiflerin yer aldığı kompozisyonda renkler; mavi, beyaz, yeşil, turuncudur. Zemin rengi altın ve laciverttir. Dönemin karakteristik lacivert parlaklığı, altın uyumu, aynı zamanda deseni ve ince işçiliği serlevhada ilk dikkati çeken unsurlardandır.

Yazının yanlarında bulunan dikey koltukların yüzeyi oval ve dikdörtgen paftalara ayrılmış olup, her bir pafta $\frac{1}{4}$ simetrik planlı ulama desen esasına göre tasarlanmıştır. Rûmî ve hatâyî grubu motiflerden oluşan desende renkler lacivert, turuncu, mavi ve beyazdır. Dendanlı şemseler lacivert zeminden beyaz ipliklerle ayrılmaktadır. Dikdörtgen formlu paftalardan oluşan kompozisyonun deseni $\frac{1}{4}$ planlıdır. Oval formdaki paftada yer alan rûmi tasarımın devamında oluşturulan rûmi paftalı alanın içi altın, dışta kalan bölümler laciverttir. Şemselerin dışında kalan alanın deseni $\frac{1}{2}$ planlıdır. Koltuk deseninde zemin renkleri bir altın bir lacivert şeklinde yapılmış, böylece kompozisyona bir derinlik kazandırılmaya çalışılmıştır. Koltukların etrafını mavi ve yeşil renkli ara suyu çevrelemiş, altın zemin üzerine siyah renkle zencerek işlenmiştir. Zencereğin etrafına turuncu ve lacivert cetveller yapılmış ve altın iplikler kullanılmıştır.

Serlevhanın dış pervazı incelendiğinde buraya yerleştirilen kompozisyonun aslında daha önce yapılmış ulama karakterli dikey bir desen olduğu anlaşılmaktadır. Bu desenin silkelenerek yatay olarak bir parçasının uygulandığı ve üzerine kubbe deseninin farklı bir tasarımdan eklendiği düşünülmektedir. Sanatçı muhtemelen bir görsel algı yaratarak deseni bütün halde tamamlamış, ancak detaylı incelendiğinde farklı desenleri bir araya getirerek bir kompozisyon oluşturduğu görülmüştür. Özellikle dış pervaz tasarımında dikkatimizi çeken; ana desenin kubbeli alanların altında kaldığı ve kubbeli alanların sonradan veya farklı bir tasarımdan silkelenerek işlendiği görülmektedir. (v.1b-v2a)



Fotoğraf 692:0281Envanter Numaralı Kurân-ı Kerim Serlevha Kubbeli Alan (v1b-v.2a)



Çizim 520: 0281Envanter Numaralı Kurân-ı Kerim Serlevha Kubbeli Alan Çizimi
(v1b-v.2a)

Serlevhanın haşiyesine taşan kısmın üstünde ve altında bulunan kubbeler $\frac{1}{2}$ planlıdır. Buradaki kubbelerinin altından geçen desendeki rûmilerin ve dendanların içe kıvrılan kısımlarında desenin farklı bir şekil aldığı dikkati çekmektedir. Rûmilerle ayrılan kapalı formların dış pervazda yer alan şemselerin enine kesilmiş halinin desen içinde kullanıldığı görülmektedir.(Bknz.0281(v.1b-2a)) Rûmi ve hatâi grubu motiflerden oluşan tasarımın renkleri eserin tamamına uygun olarak beyaz, mavi, pembe, turuncu ve altındır. Rûmilerin oluşturduğu paftaların zeminleri altın ve laciverttir.

Kur'ân-ı Kerim'in iç sayfa düzeni alışılmışın dışında tasarlanmıştır. Sayfalar altın cetvelle iki eşit parçaya bölünmüş, yazılar 5 satırı üstte 5 satırı altta olacak şekilde tasnif edilmiştir. Başta, ortada ve sonda görülen yatay dikdörtgen 4cm enindeki alan içine ayetlerin bir bölümü yazılmıştır. Ortada zerendud tarzında başta ve sondakiler ise lacivert renkle uygulanmıştır. Kenarlarında kalan koltuk tezhibi alanları boştur. Yatay ve dikey alanların etrafını 2mm altın ara suyu ve lacivert kuzular çevrelemektedir. Haşkiye kısmında daire formlu güller yer almaktadır.

Kur'ân-ı Kerim'in sûre başı tezyinatında sûre isminin yazılı olduğu kısma altın zemin üzerine hatâyî gurubu motiflerle oluşturulan serbest kompozisyonlu desen çift tahrir tarzda uygulanmış, kalan kısımlarda $\frac{1}{2}$ simetrik planlı klasik desen lacivert zemine işlenmiştir. Motifler pembe, beyaz, turuncu ve sarı renklidir. Rûmi, ortabağ ve dendanla

tasarlanan kapalı formlar kenarlara bitişik olup, hatâyî gurubu motiflerle kompozisyon oluşturulmuştur. Tezhipli alanın etrafını çevreleyen ara suyunda renkler; lacivert, kiremit rengi, yeşil ve mavidir. Mushaf'ın koltuk alanlarına bezeme yapılmamış boş bırakılmıştır. Eserin tamamında mücevher durak kullanılmıştır.

Altın zeminli yazı alanındaki desen her sûre başında farklı uygulanmıştır. Kenar kısımlarda yer alan desende farklı birkaç kompozisyon görülmekte olup, genel itibari ile serlevha tezyinatına uygun olarak tasarlanmış ve işlenmiştir. Bakara sûresi (v.3b) ve Meryem sûresinde (v.248b) sûre başı tezyinatı diğerlerinden farklı olarak rûmi ve dendanlı ipliklerde oluşan paftalar serlevha tezyinatıyla uyumludur. İktil tarzda hazırlanan desende rûmi ve hatâyî gurubu motifler kullanılmış olup, kompozisyonda renkler; beyaz, mavi, pembe ve turuncudur. Tığlar, serlevhadakinin birebir aynısıdır ve yine lacivert renkle çift tahrir tekniği ile yapılmıştır.

Söz konusu 0281 env. numaralı Kur'ân-ı Kerimde yapılan incelemeler sonucunda v.248b'de bulunan Meryem sûresinin sûrebaşı bezemelerinin diğerlerinden farklı olarak ünvan sayfası formunda hazırlanması ve Mushaf'ın tam ortasına gelmesi sebebiyle Nisfû'l Kur'ân tezhibi olduğu düşünülmektedir.



Fotoğraf 693: 0281 Envanter Numaralı Kur'ân-ı Kerim'in Ünvan Sayfaları

Sûretül-Bakara (v.3b) –Sûretü-Meryem(v.248b)

Kur'ân-ı Kerim'in v.402b-v.494a-v.495a'da yer alan sûre başı bezemeleri Kur'ân-ı Kerim'deki diğer sûre başlarından farklıdır. Sûre adının yazılı olduğu alan silme altın olup, yazının bir kısmı beyne's-sütûrludur ve serbest dallar üzerine hatâyî grubu motiflerle çift tahrir tarzda işlenmiştir. Beyne's-sütûrlü alanda is mürekkebi ile yazılan ibareye dikkat çekmek için mücevher durak yerleştirildiği görülmektedir.



Fotoğraf 694: 0281 Envanter Numaralı Kur'ân-ı Kerim'in Sûre Başı Sûretü'r-Rahman (v.402b)



Fotoğraf 695: 0281 Envanter Numaralı Kur'ân-ı Kerim'in Sûre Başı Sûretü-Kureyş (v.494a)



Fotoğraf 696: 0281 Envanter Numaralı Kur'ân-ı Kerim'in Sûre Başı Sûretü-Tebbet (v.495a)

Eserin sayfa kenarlarında görülen gül tezyinatı iç içe dairelerden meydana gelmektedir. Dairevî/madalyon şeklinde tasarlanmış olan güllerin orta kısmına lacivert zemin üzerine hangi gül olduğunu gösteren ibareler genellikle beyaz renkle yazılmıştır. Lacivert zeminli alana, serbest dallar üzerine penç ve yapraklar altınla çift tahrir tekniği ile uygulanmıştır. Tığlar, ufak tefek geometrik motiflerle lacivert renkle negatif tarzda yapılmıştır.

0281 Envanter numaralı Kur'ân-ı Kerim'in ketebe sayfası ve koltuk alanlarında tezhip yapılmadığı görülmektedir. Kur'ân-ı Kerim'in oldukça yıpranmış olan son sayfasında yazı etrafına altın cetveller, duraklar ve haşiye kısmının sağ tarafında bulunan gül dışında bir bezeme bulunmamaktadır. Mushaf'ın tezhibleri oldukça gösterişli görülmekte, çok dikkatli bakıldığında motiflerin işçiliğinin çok özenli olmadığı anlaşılmaktadır.

Eserin kâğıt analizi için ise sanat tarihi uzmanı Aytekin Vural ile olan görüşmelerimizde; Kesinlikle İtalyan Venedik aharlısı olduğunu, ham halde getirilerek paça suyu ile aharlama ve sonra mühreleme yapıldığı, pamuklu paçavra ve çok az keten kullanıldığını belirtmiştir. Ayrıca bazı sayfalara sonradan restorasyon müdahalesi yapıldığını ya da kâğıt yetmediği için başka bir grup kağıdın kullanıldığını ve 50x70 ebat kâğıtların sonradan kesildiğinin anlaşıldığını ifade etmiştir.



Fotoğraf 697: 0281 Envanter Numaralı Kur'ân-ı Kerim'in Kâğıt Analizi

Rüstem Paşa tarafından vakfedilen kütüphanenin demirbaş kayıtlarında 0281 numaralı Kur'ân-ı Kerim, 0278 Envanter numaralı Kur'ân-ı Kerimdeki sayfa düzeni ile benzerlik göstermektedir. Ancak koltuklara desen uygulanmamıştır.

0278 ile 0281 numaralı Kur'ân-ı Kerimlerin serlevhalarını karşılaştıracak olursak bunların sayfa düzenlerinde benzerlikler dikkat çeker.

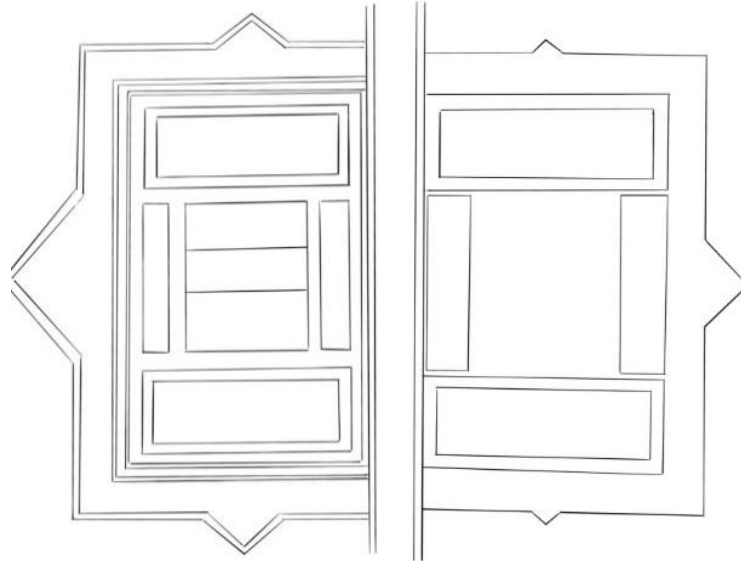

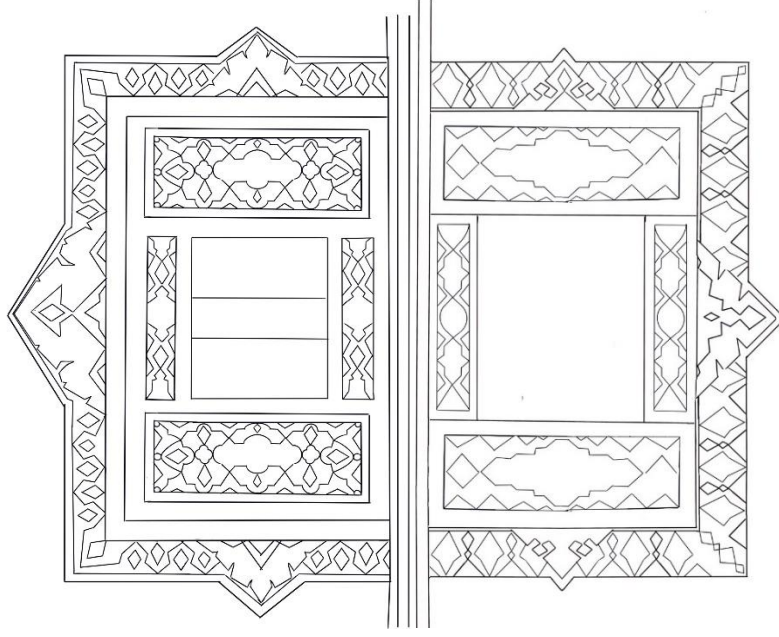

Çizim 521: 0278- 0281Envanter Numaralı Kur'ân-ı Kerim'lerin Desen Planı

0278 ile 0281envanter numaralı Kur'ân-ı Kerimlerin iç sayfalarında da sayfa düzenleri benzer olmakla birlikte, 0281'de koltuk tezhibi yoktur.

Her iki Mushafında vakıf ibareleri metnin etrafındaki cetvellerin kenarlarında yer almaktadır.

Hicri 1135 (M.1722-1723) tarihli 0278 Envanter numaralı XVIII. yüzyıla ait Kur'ân-ı Kerim'in serlevha sayfa düzeninde yazı kısmı kareye yakın bir alana uygulanmış olup, üç parçaya bölünmüştür. Yazının iki kenarında koltuklar yer alırken üstte ve altta yatay dikdörtgen başlık alanların etrafına, serlevhanın tamamını çevreleyen ince-kalın ara suları yapılmıştır. Serlevhanın dış pervazının üç tarafında haşiye kısmına uzanan kubbe formları görülür.

Tarihsel süreçte XIV. yüzyıldan XVI. yüzyılın ikinci yarısına kadar serlevha tezhibi, her iki sayfada yazı alanının dışında bütün sayfayı kaplayacak ve birbiriyle aynı desene ve renge sahip olacak şekilde bezenmiştir. Bu dönemde bazen yazının iki yanına koltuk tezhibi dikdörtgen veya kare biçiminde eklenmiştir. Bezemeli ara suları eklenip, sayfa kenarlarına doğru kubbe şeklinde çıkmalar yapılarak genişletilen serlevhalarda, kubbeler

bazen sadece uzun kenar üzerinde ortada, bazen de her kenarda birer adet uygulanmıştır.¹⁷⁸

0278 envanter numaralı Kur'ân-ı Kerim'in serlevha tezhibi oldukça gösterişlidir. Yazı kareye yakın bir alana uygulanmış ve etrafına beyne's-sütûr yapılarak altınla karelenmiş üzerine lacivert renkle hatâyî gurubu motifler çift tahrir tekniği ile yapılmıştır. Zerendud ve siyah renk yazının etrafında ve satır aralarında açık mavi renk cetveller görülür. Yazı kenarlarında koltuk yer alırken, üstte ve altta yatay dikdörtgen kitabe alanları etrafına altın zemin üzerine anahtarlı zencerek yapılmış, ancak zencerek köşeleri birbirinden farklıdır. Serlevhanın tamamını çevreleyen siyah zeminli arasuyu, ince altın iplikler üzerine yerleştirilen motifler nokta şeklinde olup, detaylandırılmamıştır. İnce-kalın ara sularında basit (+,-) şekiller ve ikili zencerek yer almaktadır. İşçiliğe bakılırsa zencereğin desene bağlı olmadan fırçayla rastgele yapıldığı düşünülmektedir. Desenin alt kısımlarının kalın üst kısımlarının ince bir alana uygulandığı ve köşe kısımlarının hepsinin farklı olduğu görülmektedir.



Fotoğraf 698: 0278 v.1a

Dış pervazın üç tarafında haşiye kısmına uzanan kubbe formları yer almaktadır. Simetrik kompozisyon esaslarına göre tasarlanan serlevhada desen klasik dönem özelliği gösterir. Rûmi ve hatâyî gurubu motiflerden oluşan bir kompozisyon hakimdir. Altın ve lacivert zeminli mihrap formu paftaların içine rûmi ve hatâyî grubu motiflerden oluşan simetrik bir desen uygulanmıştır. Zeminleri altın, lacivert, siyah ve kırmızı olup, motifler pembe, beyaz, turuncu, açık mavi, firuze ve sarı ile renklendirilmiştir. Duraklarda mücevher durak kullanılmıştır. Dış pervazın etrafını çevreleyen ara suyuna altın zemin üzerine

¹⁷⁸ Gülnur Duran, "Serlevha", *DİA* (İstanbul: TDV Yayınları, 2009), 36: 568.

münhani yapılmıştır. Tığlar oldukça sade ve basittir. Nitekim Kastamonu Şeyh Şa'bân-ı Velî Vakıf Müzesinde bulunan bu Kur'an-ı Kerim'in tezyinatı klâsik dönem tezhip özelliğine nazaran biraz kabadır.

TİEM 135. Hicri Rebi'ül-evvel 967 (M.1559) tarihli Hattat Ali b. Mahmud el-Hirevî'nin yazdığı Kur'an-ı Kerim ile demirbaş kayıtlarında Hicri 1135 (M.1722-1723) tarihlenen Kastamonu Şeyh Şab'an-ı Velî Vakıf Müzesi'nde bulunan 0278 envanter numaralı Kur'an-ı Kerim'in serlevha sayfalarına içten dışa doğru bakıldığında yazı alanı, koltuklar, altta ve üstte yer alan yatay dikdörtgen alanlar, arasuyu ve dış pervazda uzun kenarda bulunan kubbeli alanlar, safya planı ve desen açısından benzerlik göstermektedir.

Klasik dönem özellikleri taşıyan bu iki eser farklı yüzyıllarda yapılmış olmasına rağmen formlardaki benzerlik ve işçilik aynı dönemde yapıldığı izlenimini vermektedir.

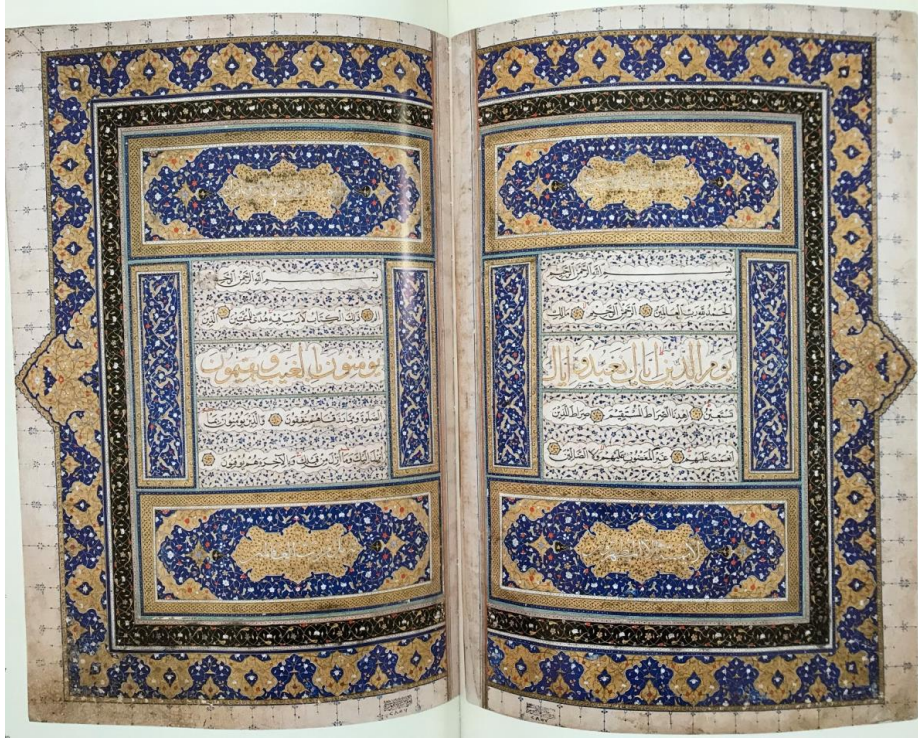

Fotoğraf 699: TİEM 135. Serlevha Tezhibi

Kaynak: (E.d.) Müjde Unustası, *1400. Yılında Kur'an-ı Kerim*, Türk ve İslam Eserler Müzesi Kur'an-ı Kerim Koleksiyonu, İstanbul, 2010, s.294)



Fotoğraf 700: TİEM 135. Serlevhası ve 0278 Envanter Numaralı Kur'an-ı Kerim'in Serlevha Sayfaları

Söz konusu Kur'an-ı Kerimlerin yazı alanları üç bölümden oluşmaktadır ve sûrelerin zeminine aynı zamanda lacivert renkle çift tahrir tekniğinde beyne's-sütûr uygulanmıştır. Altın zeminli arasuyuna yapılan zencerekler farklıdır. Siyah zeminli arasularındaki bezeme ilk bakışta benzerlik gösterse de, incelendiğinde TİEM 135'de bulunan arasuyunun, Kastamonu Şeyh Şa'bân-ı Velî Vakıf Müzesi'nde bulunan Kur'anın işçiliğine nazaran rûmi ve hatâyî grubu motiflerden oluşan tasarımı temiz ve güzel bir işçilikle yapılmıştır.

TİEM 135. ile Müzedeki 0278 envanter numaralı Kur'an-ı Kerim'in dış pervaz deseninde paftalamada benzerlik olduğu, ancak tasarımlarının farklı olduğu görülmektedir. Dış pervazın uzun kenarındaki kubbeli alanın formu her iki Kur'an'da da aynı olup, içindeki desen planı ve tasarımları farklıdır. Her iki serlevhanında etrafını çevreleyen ara suyuna münhani uygulanmış ve lacivert renkli kuzular üzerine aynı renkle tığlar yapılmış olup, desenleri birbirinden farklıdır.

TİEM 135'de Ali b. Mahmud el-Hirevî'ye ait Kur'an-ı Kerim'in serlevha tezyinatının işçiliği oldukça ince ve güzel iken, Kastamonu Şeyh Şab'an-ı Velî Vakıf Müzesi'nde

bulunan 0278 envanter numaralı Kur'an-ı Kerim'in serlevha tezhibinin işçiliği daha vasattır.

0278 Envanter numaralı Kur'an-ı Kerim'in iç sayfa düzeni farklı formda tasarlanmıştır. Sayfalar çift tam sayfa halinde düzenlenmiş olup, başta, ortada ve sonda olmak üzere 4cm'lik alana ayetlerin bir bölümü zerendud tarzda sülüs yazı ile yazılarak, 6 satır üstte 6 satır altta olmak üzere nesih yazı ile sayfa tasarımı yapılmıştır.

Eser tezyinatının farklı birkaç müzehhibin elinden çıkmış olduğu, serlevha ve sûre başı bezemelerinde yapılan işçiliklerden anlaşılmaktadır. Sûre başı tezyinatında ve desen tasarımı dikkat çeken farklılıklar vardır. Klasik tezhip tarzına yakın bir uygulama gibi görülsede bozuk ve kaba işçilik birkaç sûre başında uygulanmıştır. Motiflerin bazıları leke şeklinde dallar üzerine yerleştirilmiş olup, tahrirlenmemiştir. Yazı ve bezeme alanını ayıran dendanlı iplikler tahrirlenmemiş ve vasat bir işçilikle yapılmıştır. Eserin bazı sayfalarında sûre başı, koltuk ve gül tezhiplerinde yapılan işçiliğin kaba, renklerin daha solgun olduğu görülmektedir (v.263a).

Tezhibinin farklı ustaların elinden çıktığını tahmin ettiğimiz yazma eserin koltuk tezhiplerinde de farklı desenler ve işçilik söz konusudur. Koltuk alanları münhani ve klasik tezhip deseni ile bezenmiştir. Altın zemin üzerine rûmi ve bitkisel motiflerle tasarlanmış koltuk tezhipleri $\frac{1}{4}$ planlıdır. Rûmi ve hatâyî grubu motiflerin kullanıldığı koltuk deseninde renkler lacivert ve kiremit rengi, turuncu, beyaz, kırmızıdır. Paftalanmış zeminde altın kullanılmış, dendanlı ipliklerin etrafını çevreleyen lacivert renk, koltuk tezhibinin tığlarında da yapılmıştır. Köşelerde yer alan paftaların içine altın zemin üzerine gonca motifi ve yaprak uygulanmış. Mavi renkli tığların deseni çizgilerden ve küçük noktacıklardan ibarettir. Bu koltuk deseni eserin hemen hemen tamamında kullanılmıştır.

Kur'an-ı Kerim'in sadece v.11a'da sağ üst kenarda bulunan koltuk desenindeki münhani kıvrımlarına benzer tasarımı $\frac{1}{2}$ simetrik planlanmıştır. Desende altın zemin üzerine, Mushaf'ın koltuk kısmının tamamında kullanılan turuncu, lacivert ve turkuaz renkler yer almaktadır.

Kur'an-ı Kerim'in yine v.11a'da alt kısımda sağ ve solda görülen koltuk tezhibi $\frac{1}{2}$ simetri kompozisyon esaslarına göre hazırlanmıştır. İşçilik açısından başka bir müzehhibin yaptığı tahmin edilen koltuk tezyinatı Mushaf'ın diğer varaklarında da karşımıza çıkmaktadır. İşçiliğin kaba olduğu koltuk tezhibinde, münhani kıvrımlarına benzer desen

yapılmış, renkler altın, turuncu, mavi, beyaz ve kiremit rengi kullanılmıştır. Ayrıca Eserin bazı sayfalarında yapılan koltuk bezemelerinde işçiliğin vasat, renklerin daha solgun olduğu görülmektedir (v.263a). Musaf'ın koltuk desenlerinde görülen tasarımların ve işçiliğin aynı elden çıkmadığı muhtemelen birkaç müzehhibe ait olduğu görülmektedir

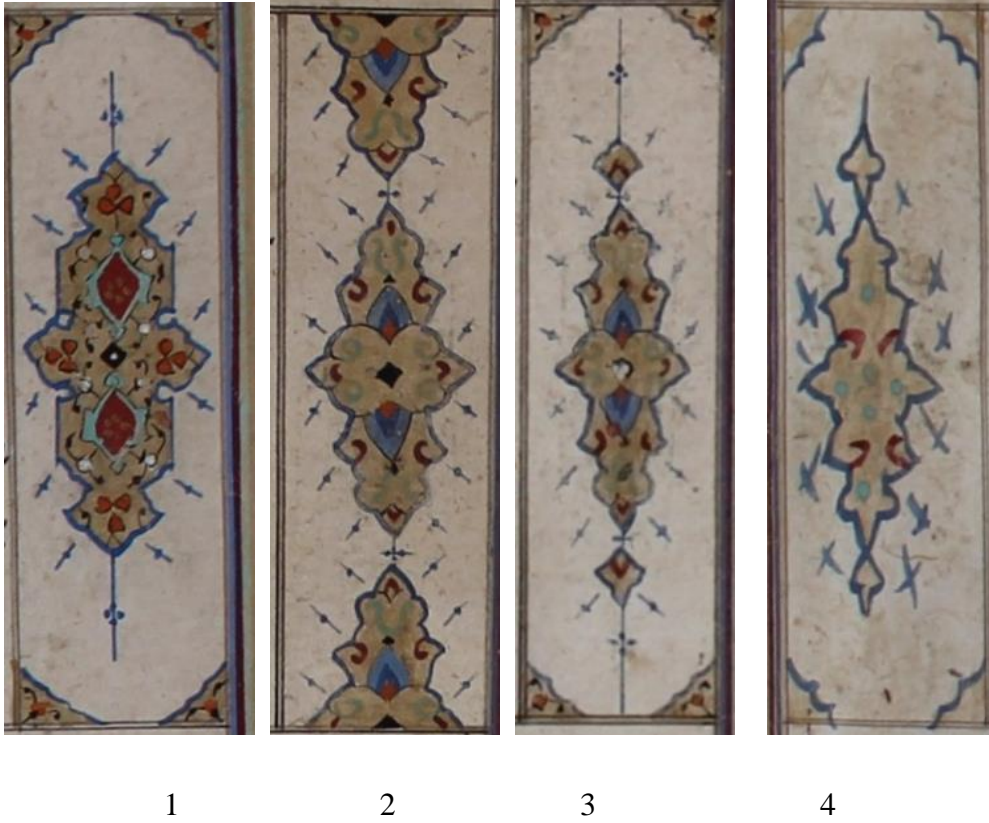

Fotoğraf 701: Koltuk örnekleri v.11a (1-2-3)- v.263a(4)

0278 Envanter numaralı Kur'ân-ı Kerim'in v.11a'da yer alan koltuk desenlerindeki münhani kıvrımları, Süheyl Ünver'in "Türk Tezyini Sanatlarında A. Süheyl Ünver ve Yeni Terkipleri" kitabında yer alan eskiz çizimlerini anımsatmaktadır. Ayrıca TSMK, HS.4-v. 52b' de görülen koltuk tezhibinde yer alan münhani deseniyle benzerlik göstermektedir.

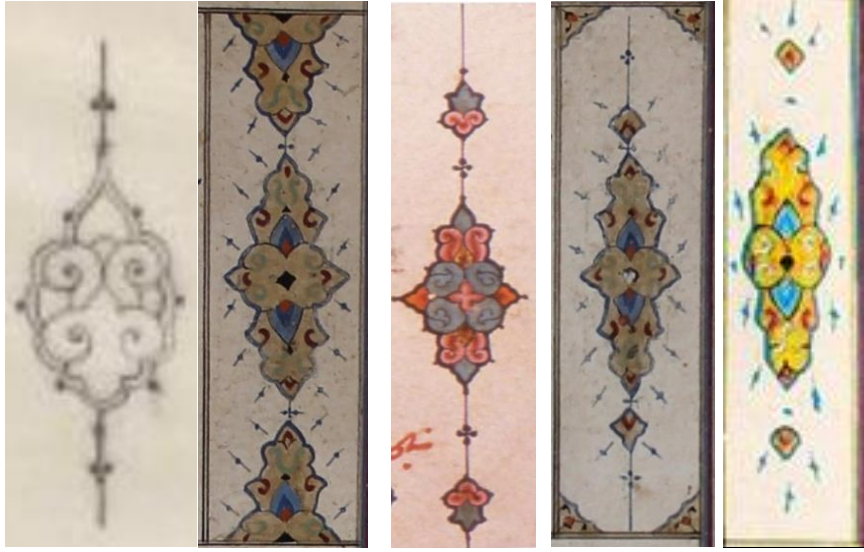

Fotoğraf 702: Koltuk örnekleri

Kaynak: Süheyl Ünver, Türk Tezyini Sanatlarında A. Süheyl Ünver Ve Yeni Terkipleri www.bitmezat.com/urun/1364892/suheyl-unver-eskis-ci), Şehnaz Biçer Özcan, Timur Devri Herat Tezhip Ekolü (Topkapı Sarayı Müzesi Kütüphanesi), Sanatta Yeterlilik Tezi, Marmara Üniversitesi Güzel Sanatlar Enstitüsü, İstanbul, 2007, s.276.- Gülnur Duran, “Tezhip Sanatının Kullanım Alanları” DİA, (İstanbul:TDV Yayınları, 2012), 41: 64.

Eserdeki Mushaf gülleri dairevi şemse ve yarım şemse formlarında uygulanmıştır. İç içe dairelerden meydana gelen madalyon şeklinde tasarlanmış olan güllerin orta kısmında altın ve lacivert zemin üzerine hangi gül olduğunu gösteren yazı yer alır. Rûmi ile serbest kompozisyonlu tasarım uygulanmıştır. Bazı güller tığ bağlama noktasından yukarı doğru üçgenimsi şekilde uzatılmıştır. Lacivert renkli kuzuların üzerinden uzanan tığlara ufak tefek geometrik motifler negatif tarzda yapılmıştır.

Şemse formunda (v.251a) tasarlanmış olan gül deseni $\frac{1}{2}$ simetri planına göre hazırlanmıştır. Paftalarla ayrılmış lacivert zeminli kısımda hatâyî grubu motifler, altınla yapılan kısımda ise diğer güllerdeki gibi turuncu ve turkuaz renklerle münhani yapılmıştır. Şemse formundaki güller, yarım şemse (nısf gülü) şekilde uygulanmıştır (v.11a). Bazı güllerin tığlarla birbirine bağlı olarak tasarlandığı görülmektedir.

0278 Envanter numaralı Kur’ân-ı Kerim’de görülen iç sayfa düzeni koltuk ve haşiye kısmındaki daire ve yarım şemse formdaki güllerle Süleymaniye Yazma Eser Kütüphanesi, Sultan I. Ahmed, n.d. 12. numaralı Kur’ân-ı Kerimle benzerlik göstermektedir.



Fotoğraf 703: Kastamonu Şeyh Şab'an-ı Velî Vakıf Müzesi'nde bulunan 0278envanter numaralı(v.11) Kur'an-ı Kerim ve Süleymaniye Yazma Eser Kütüphanesi, Sultan I.

Ahmed, n.d. 12

Kaynak: Duran, "Tezhip Sanatının Kullanım Alanları", DİA, 64.

Klasik dönem özellikleri taşıyan bu eserler farklı yüzyıllarda yapılmış olmasına rağmen geleneksel bezeme anlayışını devam ettirmekte ve formlardaki benzerlik dolayısıyla muhtemelen aynı dönemde yapıldığı izlenimini vermektedir.

Mushaf'ın sûre başı tezhibinde olduğu gibi, güllerde de farklı sanatkarların uygulama yaptığı dikkat çekmektedir. İşçiliğin kötü olduğu bu sahifelerde güller aslına benzer şekilde yapılmaya çalışılmıştır.

0278 Envanter numaralı Kur'an-ı Kerim'in sayfaları incelendiğinde, tezhiblerdeki işçiliklerin farklı ustaların elinden çıktığı anlaşılmaktadır. Ketebe sayfası ve bazı sayfalardaki koltuk alanlarında tezhip yapılmadığı görülmektedir.

Mushaf'ın tezhibleri oldukça gösterişli görünsede, çok dikkatli bir şekilde bakıldığında motiflerin özensiz bir işçilikle yapıldığı anlaşılmaktadır. Kur'an-ı Kerim'in oldukça yıpranmış olan son sayfasında yazı etrafına altın cetveller ve duraklar dışında, başka bir bezeme uygulanmamıştır.

0278 Envanter numaralı Kur'ân-ı Kerim'in kâğıt analizi için sanat tarihi uzmanı Aytekin Vural ile görüşmelerimizde; Dökme yöntemi ve iyi bir pres olduğu görülen İtalyan kağıdın 1700'lerde ham halde geldiği, ahar ve mühre paça (ayak paça) suyu ile yapıldığı, dönemin orta sınıf kâğıtlarından olduğu belirtildi. Ayrıca yazma eserdeki bazı sayfalarda işçiliğin farklı olduğu görülmüş olup, kâğıtlar incelediğinde her iki kağıdın aynı eleğe ve aynı fabrikaya ait olduğu ifade edilmiştir¹⁷⁹.



Fotoğraf 704: 0278 Envanter Numaralı Kur'ân-ı Kerim'in Kâğıt Analizi

İstanbul, fetihten sonra hat sanatının merkezi olunca hüsn-i hat'da bir dünya sanatı olmanın ilk adımlarını atmıştır. Payitahta yerleşen birçok sanatçının elinde kıvam bulmuş olan sülüs, nesih ve celi hat ile istifin temelleri atılmış olup, o zamandan bu yana gitgide mükemmelleşmiştir. Hüsn-i hat erken tarihlerden XIX. yüzyıldaki zirve noktasına ulaşıncaya kadar her tür mimari eserin vazgeçilmez unsurlarından biri olmuştur¹⁸⁰. Hat sanatı ile en çok yan yana getirilen kavramlardan birisi de Kur'ân-ı Kerim'dir. Hem hat sanatını doğuran güç, hem de geliştiren ana neden ve en önemli malzemesidir¹⁸¹. Geçmişte hattatların bir kısmı neredeyse bütün zamanını Mushaf kitabeti ile

¹⁷⁹ Yalova İbrahim Müteferrika Kâğıt Müzesi sorumlusu sanat tarihi uzmanı Aytekin Vural ile görüşme,(03.01.2022).

¹⁸⁰ Talip Mert, *Osmanlı Arşivlerinde Kitabe Sipariş Belgeleri*, İslam Dünyasında Hat ve Mimari, ed. İrvan Cemil Schick-Mohammad Gharipour (İstanbul: Albaraka Yayınları, 2022), 309.

¹⁸¹ Muhammet Altıntaş, *Mürekkepten Noktaya Cumhuriyet Türkiye'sinde Hat ve Hattat*,(İstanbul: Ketebe,2022),345.

geçirmişlerdir¹⁸². Bir hattat tarafından başlandığı halde tamamlanamamış olan Mushaflardan bazıları bir başka hattat tarafından tamamlanmıştır¹⁸³. Teze konu olan 0278 envanter numaralı Kur’ân-ı Kerim’in sadece v.41b sayfasının diğer sayfalardan farklı olduğu ve tezyini alanların boş bırakıldığı dikkat çekmektedir. Söz konusu eser için görüşlerini aldığımız Prof.Dr.Mehmet Memiş hocamızın v.1b(serlevha) ile v.41b’deki yazıları değerlendirmesi sonucunda; bu iki sayfada kalem farkı olduğu ve muhtemelen v.41b’nin başka bir sanatkar tarafından sonradan tamamlandığı ifade edilmiştir¹⁸⁴.



Fotoğraf 705: 0278 envanter numaralı Kurân-ı Kerim v.1b ile v.41b

Hicri 1247 (M.1831/1832) tarihli 0262 Envanter numaralı XIX. yüzyılın ilk yarısına ait Kur’ân-ı Kerim’in serlevhası çift tam sayfa müzehheptir. Yazı zemini yapıştırma altın ile beyne’s-sütûr yapılmış, muhtelif yerlerinde iğne perdahı görülmektedir. Koltuklarda altın zemin üzerine saç örgüsü zencerek yapılmıştır.

¹⁸² Fatih Özkafa, “Hat Sanatı Bakımından Mushaf Kitabedinin Tarihi Seyri”, *Marife Dergisi* 3(Kış 2010)318.

¹⁸³ Fatih Özkafa, “Birden Fazla Hattatarafından Yazılan Mushaflar”, *Osmanlı’dan Günümüze Kur’ân ve Hüsn-i Hat Sempozyumu Bildirileri*(Amasya, 01-03 Kasım 2013), ed. Recep Orhan ÖZEL, (Amasya: Diyanet İşleri Başkanlığı Yayınları, 2013), 75-90.

¹⁸⁴ Prof.Dr. Mehmet Memiş ile 15.12.2020 tarihli görüşme.

Serlevhanın alt ve üst kısmındaki yatay dikdörtgen alanların kompozisyonu 1\2 simetrik planlı tasarlanmış olup zemini altındır. Hatâyî grubu motifler ve yapraklarla oluşturulan kompozisyondaki motiflerin uç kısımları yeşil ve kırmızı ile renklendirilmiştir.

1/2 pano nitelikli yarı ulama planlı serlevha tezhibinin dış pervaz deseni rûmi ve hatâyî grubu motifler kullanılarak tasarlanmıştır. Sıvama altın rûmi iplik, rûmi ortabağ ve tepeliklerin oluşturduğu paftaların zemin renkleri altın, kırmızı ve lacivettir. Desende bulunan bütün hatâyî grubu motifler sarı renkte boyanmış içlerine sadece kırmızı ve yeşil çizgiler atılmıştır. Simetrik kompozisyon esaslarına göre tasarlanan serlevhada desen klasik dönem özelliği gösterir, ancak kaba bir işçiliğe sahiptir.

0262 Envanter numaralı Kur'ân-ı Kerim'in sûre başlarının kompozisyonu simetrik planlı tasarlanmış olup zeminleri altındır. Desen, siyah tahrir çekilmiş uç kısımları yeşil ve kırmızı ile renklendirilmiş hatâyî grubu motif ve yapraklarla tasarlanmıştır.

Bazı sûre başı tezhiplerinin aynı kompozisyon şeması, aynı desen planı ve aynı motiflerden oluştuğu tespit edilmiş olup, çalışmanın katalog kısmında benzer olanlar birlikte ele alınmıştır.(bknz. 0261(v.27a ile v.68a) – 0281(v.71b ile v.96b) – 0278(v.249b ile v.255b) gibi Kur'ân-ı Kerimlerde bulunan benzer örnek sayfalar.)

Kur'ân-ı Kerim'de mücevher, pençhane, şeşhaneli ve helezonî durak çeşitleri görülmektedir. Haşiye kısmına yerleştirilmiş olan cüz, hizib, secde ve hamse güllerinde geometrik formun yanı sıra rûmi ve hatâyî grubu motif formları da kullanılmıştır. Tığlar, klasik dönem tığlarını anımsatmakla birlikte işçilik açısından klasiğe göre daha kabadır.

XVI.yy. da Tezhip sanatının en parlak dönemi yaşanmış, kompozisyon zenginliği, eserlerin mükemmelliği ve inceliği tığlarda da çok çeşitliliği doğurmuştur¹⁸⁵. XVI.yy. da tığların çizimi, motiflerin ve çizgilerin yerleşimi daha düzgün ve cetvele daha uygun basit çizgiler ve spiraller kullanılırken, XVIII. ve XIX.yy. dan sonra tığlar daha yoğun ve kullanılan motiflerde de dağınıklıklar görülmektedir. Söz konusu 0262 envanter numaralı Mushaf-ı şerifin güllerinin tığları ile Süleymaniye Kütüphanesi Behçetü'l-fetâvâ adlı eserin no:455. Mihrişah Sultan 100 M.F.A. A.3713 de yer alan tığ deseni benzerlik göstermektedir.

¹⁸⁵ Akbaş, vd., *Tezhip Sanatında Tığ*, X.



a

b

Fotoğraf 706: Kastamonu Şeyh Şab'an-ı Velî Vakıf Müzesi'nde bulunan 0262 envanter numaralı Kur'an-ı Kerim(a) ve Süleymaniye Yazma Eser Kütüphanesi, Behçetü'l-fetâvâ- no:455. Mihrişah Sultan 100 M.F.A. A.3713(b)

Kaynak: Muhsine Akbaş, vd., Tezhip Sanatında Tığ, 74.

Kur'an-ı Kerim'in ketebe sayfasındaki altın hilalin orta kısmına yazılan metnin etrafına ve satır aralarına beyne's-sütür yapılmıştır. Yazıyı çevreleyen hilal formunun yan tarafları Kur'an-ı Kerim'in sayfa düzenine uydurmak için cetvel altında kalmıştır.

Yazının etrafındaki ½ simetrik planlı desende hatâyî grubu ve rûmi motifleri kullanılmıştır. 0262 Envanter numaralı Kur'an-ı Kerim klasik dönem özellikleri gösterir, ancak kaba bir işçiliğe sahiptir.

0262 Envanter numaralı Kur'an-ı Kerim'in kâğıt analizi için sanat tarihi uzmanı Aytekin Vural ile görüşmelerimizde; kâğıdının ülkemizde üretilmediği, yapımında pamuklu paçavra kullanıldığı, aharın ise kesinlikle ayak paça suyundan yapıldığı ifade edildi. Kâğıt hamurunun tunç dibeklerle dövülerek hazırlandığı, geniş ağızlı mühre kullanılarak yün keçe üzerinde kurutma yapıldığı belirtildi¹⁸⁶.

¹⁸⁶ Yalova İbrahim Müteferrika Kâğıt Müzesi sorumlusu sanat tarihi uzmanı Aytekin Vural ile görüşme, (03.01.2022).

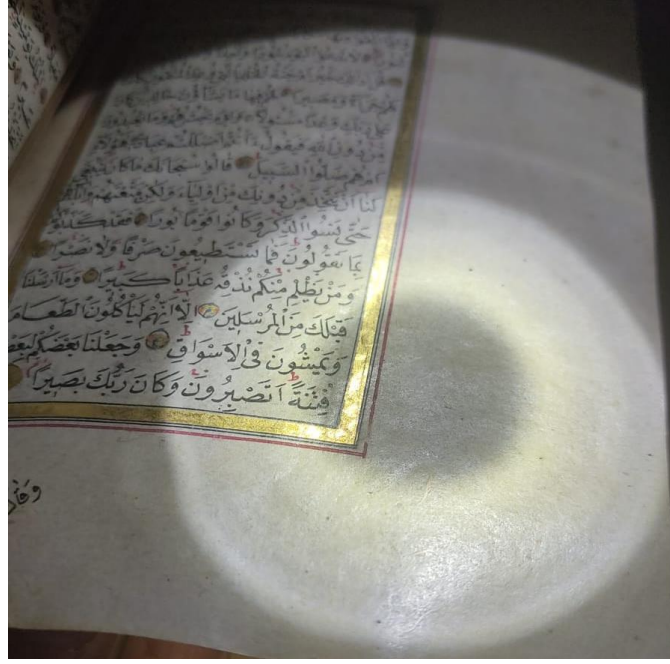

Fotoğraf 707: 0262Envanter Numaralı Kur'ân-ı Kerim Kâğıt Analizi

Kastamonu Şeyh Şa'bân-ıVelî Vakıf Müzesinde yer alan Kur'ân-ı Kerim'lerin mevcut durumlarında ise, zaman içerisinde ciltlerinde ve sayfalarında bozulmalar olduğu dikkatimizi çekmiştir. Yazmaların kullanımdan veya muhafaza şartlarının iyi olmamasından dolayı cilt ve sayfalarının sararıp yıprandığı, tezhiplerdeki renklerin solduğu ve nemden etkilenen sayfalarının yırtıldığı gözlenmiştir. Muhafazası zor olan bu eserlerin bir an önce restorasyon görmesi gerekmektedir.

Kastamonu Şeyh Şa'bân-ıVelî Vakıf Müzesi envanter kayıtlarına göre incelenen eserler;

- 0261(H.957-M.1550)-0281(H.963-M.1555)-0262(H.1247-M.1831/1832) tarihlidir. 0278 Envanter numaralı Mushaf-ı Şerif ise tarihsizdir.
- Kâğıt analizleri yaptırılan dört Kur'ân-ı Kerimde de krem rengi ahârlı, filigranlı kâğıt kullanılmıştır.
- 0261ve 0262 envanter numaralı Kur'ânların hattatı ketebe kayıtlarından tespit edilmiş ancak diğer iki Mushaf'da hattat kaydına rastlanmamıştır.
- 0261 envanter numaralı Kur'ân-ı Kerim'in müzehhibinin ketebe kaydında yazma eserin hattatı Abdullah bin Muhammed Es-Selânîkî'nin kardeşi Mustafa olduğu yazmaktadır. Bu yazma eser ketebe kaydında müzehhip ismi geçen nadir Kur'ân-ı Kerimlerdenidir. Diğer üç Kur'ân'ın müzehhibi hakkında kayıt yoktur.

- İncelenen eserlerin serlevhaları ikilil, kubbeli ve mürekkep formlarda tasarlanmıştır. Kur'ân-ı Kerimlerde içinde sadece 0281 envanter numaralı eserde v.3b-v.301b'de kubbeli unvân sayfası görülmüştür.
- Serlevha sayfa düzenleri; teze konu olan Musahaf-ı şeriflerin serlevha sayfasındaki Fatiha ve Bakara sûrelerinin yazıldığı alanlar kare forma yakın olup, yazı alanı etrafında beyne's-sûtur uygulandığı görülmektedir. Kur'ân-ı Kerimlerin serlevha yazı alanının her iki yanında koltuk tezhibi yer alırken, 0262 nolu Mushaf'ın koltuğuna altın zemin üzerine zencerek deseni işlenmiştir.
- Serlevhalarda yazı alanı üstünde ve altında bulunan yatay dikdörtgen formlu kitabeli kısımlarda desen $\frac{1}{2}$, $\frac{1}{4}$ simetrik planlı, rûmi ve hatâyi grubu motiflerle oluşturulmuştur.
Teze konu olan Kur'ân-ı Kerimlerin serlevha dış pervaz desenleri $\frac{1}{2}$, $\frac{1}{4}$ planlıdır. 0261-0262 nolu Mushaflar ikilil, 0281-0278 nolu Mushaflar mürekkep serlevha formunda hazırlanmıştır.
- H. 957 (M.1550) tarihli 0261 envanter numaralı XVI.yy' ait Kur'ân-ı Kerim'in tezhipli alanlarında tespit edilen en belirgin farklılık, sayfa yapısı, form, motif, renk ve kompozisyon anlayışında görülmektedir. Serlevha tezhibi XVI.yy. klasik dönem özelliği gösteren ince bir işçiliğe sahiptir. Sûre başı tezyinatında genellikle Herat etkileri görülürken, v.167b- v.290a ve v.296b'de bulunan sûre başlarında XV. ve XVI. yüzyıl Osmanlı dönemi özelliğini yansıtır. İncelenen Kur'ân'ın farklı birkaç tezhip sanatçısının elinden çıkmış olduğu, serlevha, sûre başı bezemelerinde ve güllerde yapılan desen ve işçiliklerden anlaşılmaktadır.
- 0261 envanter numaralı Kur'an-ı Kerimde bulunan serlevha ve Meryem sûresinin (v.167b) yer aldığı sayfaların daha sonraki dönemlerde eklenmiş olabileceği yaptırılan kâğıt analizi ve tezhipli alanlar incelendiğinde görülmüştür.
- 0261 envanter numaralı Mushafta gül tezhipleri klasik dönem özelliği gösterir. Daire, damla ve hâtayi formlarda uygulanan güllere altın ve lacivert zemin üzerine serbest dallarla rûmi tasarımı yapılmıştır. Tığlarında geometrik desenlerin yanı sıra hâtayi ve rûmi motifleri yer almaktadır.
- Kütüphane demirbaş kayıtlarına göre H.963 (M.1555) tarihli 0281 envanter numaralı Mushafta serlevha deseni ulama, simetri ve ters simetri esasına göre

hazırlanmış, dönemin karakteristik lacivert parlaklığı, altın uyumu, aynı zamanda deseni ve ince işçiliği dikkati çeken unsurlardandır.

- Sûre başı tezyinatında sûre isminin yazılı olduğu alanda altın zemin üzerine hatâyî gurubu motiflerle oluşturulan serbest kompozisyonlu desen çift tahrir tekniği ile yapılmış, kalan kısımlarda ½ simetrik planlı klasik desen lacivert zemine işlenmiştir. Altın zeminli yazı alanındaki desen her sûre başında farklı uygulanmıştır. Bakara sûresi (v.3b) ve Meryem sûresinde(nıfsü'l Kur'ân) (v.248b) diğerlerinden farklı olarak unvan sayfası İklil tarzda hazırlanmış olup, desenleri serlevha tezyinatı ile uyumludur. Mushaf'ın tezhibleri oldukça gösterişli görünsede, çok dikkatli bakıldığında motiflerin işçiliğinin çok özenli olmadığı anlaşılmaktadır.
- 0281 Envanter numaralı Kur'ân-ı Kerim'in sayfa düzeni ve daire formlu Mushaf gülleri ile 0278 envanter numaralı Kur'ân-ı Kerim'le benzerlik göstermektedir.
- Demirbaş kayıtlarında tarihi bilinmeyen 0278 envanter numaralı Kur'ân-ı Kerim'in tezyinatı farklı birkaç müzehhibin elinden çıkmış olduğu, serlevha ve sûre başı bezemelerinde yapılan işçiliklerden ve desenden anlaşılmaktadır. Sûre başı tezyinatında ve desen tasarımında dikkat çeken farklılıklar vardır. Sayfa kenarlarında yer alan güller XV. yy. sonu XVI. yy. başlarına ait karakteristik özellikler göstermektedir.
- 0278 envanter numaralı Kur'an-ı Kerimin bazı sayfalarında sûre başı, koltuk ve gül tezhipleri klasik forma yakın bir uygulama gibi görülsede yapılan işçiliğin vasat, renklerin daha solgun olduğu dikkat çekmekte ve XVI. yy. desen ve motif karakteri sergilemektedir.(v.263a).
- H.1247 (M.1831/1832) tarihli XIX.yy'a ait 0262 Envanter numaralı Kur'ân-ı Kerim klasik dönem özellikleri gösterir, ancak kaba bir işçiliğe sahiptir.
- XIX. Yüzyıl ilk yarısına ait Kur'ân-ı Kerimin serlevhası klasik geleneği devam ettirmiş olup, çift tam sayfa müzehheptir.
- Sûre başı tezyinatı desen planları hepsinde aynı form üzerinde uygulanmış olup tasarımlarında farklılıklar görülür. Serlevha ve ketebe sayfalarında olduğu gibi sûre başı bezemelerinde de kaba bir işçilik hakimdir.

- Kur'ân-ı Kerimlerin serlevha, beynes's-sütür, unvân sayfası, ketebe, sûre başları, Mushaf gülü, ara suyu ve durak bezemelerinin plan şemaları çizilerek tipoloji kısmında tasnif edilmiştir.
- Mushaf-ı Şeriflerin tezhiplerinde kullanılan hatâyî grubu (yaprak-penç-gonca gül-hatâyî) ve rûmi motiflerinin benzer olanların bir örneği, farklı olanların tamamı çizilerek tipoloji oluşturulmuştur.
- Kur'ân-ı Kerimlerde, sade, dilimli, sarılma rûmi, tepelik, ortabağ, ve kapalı form rûmi çeşitleri kullanılmış olup, her motifin birer örneğine tipoloji kısmında yer verilmiştir.
- İncelenen Kur'ân-ı Kerimlerde güller çoğunlukla daire form içerisinde yer alır. Bunun dışında damla şemse, yarım şemse, rûmi, geometrik ve hatâyî grubu formlarda kullanılmıştır. Mushaf gülleri klasik tezhip üslûbunda hatâyî, rumî motifleriyle veya sadece münhani ile tasarlanmıştır.
- Kur'ân-ı Kerimlerin ince arasularında çoğunlukla artı ve eksi şekillerinin yan yana gelmesiyle oluşan süsleme kullanılmıştır. 0278 envanter numaralı Kur'ânda serlevha ve bazı sûre başlarının ara sularında münhaniye yer verilmiş, serlevhanın yatay dikdörgen alanların etrafındaki arasuyuna zencerek yapılmıştır(0278v.1b).
- Araştırma konumuzu oluşturan Kur'ân-ı Kerimlerde helezoni, pençhane şeşhaneli, mücevher durak çeşitleri görülmüştür.
- Mushaf-ı Şeriflerin serlevha ve gül tezhibinde kullanılan tığlar oldukça sade uygulanmış, birbirinden farklı olmak üzere on yedi tığ tespit edilmiştir.

Sonuç olarak incelediğimiz Kur'ân-ı Kerim'lere genel olarak baktığımızda XVI. ila XIX. yüzyıl arasında serlevha, unvân sayfası, ketebe, sûre başları, gül, ara suyu ve durak bezemelerinde klasik tezhip anlayışından vazgeçilmediği ve geleneksel bezeme tarzının devam ettirildiği görülmektedir. Bununla birlikte son dönem bezemelerde ulama ve simetrik kompozisyon esaslarına göre tasarlanan tezhipli sayfalarda işçiliğin klasik döneme göre daha vasat yapıldığı dikkat çekmektedir.

Araştırma sırasında teze konu olan Kur'ân-ı Kerimlerin tezhipleri ile aynı kompozisyon özelliği taşıyan benzer müzehheb Kur'an örneklerinin mevcut olduğu görülmüştür. Eskiden iğnelenmiş tasarımların bir kısmı ya aynen kullanılmış veya tamamının kullanılmamış olduğu, desenin bazı yerlerde kesilip bazı yerlerde eklemeler yapılarak

uygulandığı dikkati çeker (0281v.1b-2a serlevha dış pervaz). Dönemine göre değişiklik gösteren kompozisyonlarda şema hemen hemen aynen devam ederken işçilik değişmiş, motiflerde bozulmalar olmuş ve tezhip kalitesi düşmüştür.

Kur'ân-ı Kerim'in tezhipleri incelendiğinde, gerek desen kurgusu, gerek uygulanan teknikler ve kullanılan renkler, gerek işçilik bakımından 0262'de ve 0281'de bir bütünlük ve istikrar gözlemlenmektedir. Bu husus, tezyinâtının üzerinden farklı bir dönem geçmeden, aynı atölye sanatkârlarının elinden çıktığı düşüncesini güçlendirmektedir. Ayrıca 0281 envanter numaralı Mushaf-ı Şerifte, Meryem sûresinin bezemesi diğer sûre başı tasarımlarından farklı uygulandığından dolayı yapılan incelemeler sonucunda nısf'ül Kur'ân olduğu anlaşılmıştır.

0261ve 0278 envanter numaralı Kur'ân-ı Kerimlerin tezhipleri incelendiğinde, desen kurgusu, uygulanan teknikler ve kullanılan renkler ve işçilik bakımından bir bütünlük vardır. Ancak bu Mushafların bazı sayfalarında; 0261'de Serlevha ve Meryem(v.167b) - Zâriyât (v.290a)- (v.296b) Rahman sûrelerinin yer aldığı varakların daha sonraki dönemlerde eklenmiş olabileceği, 0278 envanter numaralı Mushaf'ın serlevha ve sûre başı tezhiplerindeki işçilik ve desen farklılıkları net bir şekilde görülmektedir.

Çalışmamızda Kastamonu Şeyh Şa'bân-ı Velî Vakıf Müzesi'nde korunan 0262-0281-0278-0261envanter numaralı dört Kur'ân-ı Kerim tezhip sanatı açısından detaylı şekilde incelenmeye çalışılarak çizimleri yapılmış olup, yıpranmadan dolayı tahrip olan kısımlar simetri esasına göre tamamlanmıştır.

Eserlere ait kataloglama kısmında tezhipli alanlar teknik, desen, motif ve renk bakımından dönem özellikleriyle birlikte içten dışa doğru anlatılmıştır. Kur'ân-ı Kerimlerin serlevhaları, beyne's-süturlu alanlar, unvân sayfaları, sûre başları, motifler, Mushaf gülleri, duraklar, ara suları, tığlar, ketebe sayfaları ve koltuk tezhiplerinin tipolojileri oluşturulmuş, benzer örneklerine yer verilmiştir.

Bu süreçte aldığımız dersler, hocalarımızla birlikte yapılan çalışmalar ve tezhip sanatı ile ilgili bir çok kaynaktan edindiğimiz bilgileri ve bu bilgiler içinde konumuzla alakalı olanları, lisans, yüksek lisans ve doktora eğitim dönemlerimizden bugüne kadar kendi edindiğimiz bilgiler doğrultusunda harmanlayıp bir araya getirerek çalışmaya dahil edilmiştir.

Bu bağlamda bu tür çalışmaların genişletilip devam ettirilmesi ve sonraki çalışmalara örnek teşkil etmesi amaç edinilmiştir. Tezimizin, kitap sanatları uygulayıcıları için faydalı olmasını ve başvurulabilecek kaynak olarak literatürde yer almasını ümît etmekteyiz.

SÖZLÜK

Âhâr: Kâğıdın üzerine sürülen nişasta ve yumurta ile yapılan sıvı maddeye âhâr denir.¹⁸⁷ Kâğıt üretildikten sonra, üzerine hat, tezhip ve tasvir yapılabilmesi için çeşitli işlemlerden geçirilmesi gerekmektedir.¹⁸⁸ Âhar, kâğıda yedirilerek beslenmesini ayrıca su ve rutubet gibi dış tesirlerden korunarak, daha dayanıklı hale gelmesini sağlar.¹⁸⁹ Bu sayede kâğıt terbiye edilir ve oluşan düz yüzeyde kalem, fırça daha kolay hareket eder.¹⁹⁰

Beyne's-sütur: Yazma eserlerde satırlar arasında kalan boşluklara yapılan bezemelerdir¹⁹¹.

Fasılbaşı: Kitaplarda fasıl veya söz başlarında, divanlarda ise her bir şiirin başına yapılan ince bezeme¹⁹².

Ferâğ(ketebe) kaydı: yazma eserlerin genellikle sonuna konulan ve metnin istinsahının bittiğini belirten kayıt için kullanılır. Aynı zamanda “istinsah kaydı” denilen bu satırlara bazan “ketebehû” ifadesiyle başlamasından dolayı “ketebe kaydı” adı da verilir.¹⁹³ Hattatlar imza mânasına “ketebe” kelimesinin kullanılmasını tercih etmişlerdir.¹⁹⁴

Filigran: Kâğıdın yapımı sırasında dokusuna işlenmiş olan ve ancak ışığa tutulduğunda görülebilen çizgi, resim, yazı gibi gizli işaretlere denir.¹⁹⁵

Gömme şemseli cild: Cildin mukavvası oyulduktan sonra içine kabartma olarak yerleştirilen gömme veya gömme bezemeli cild¹⁹⁶.

¹⁸⁷ Mehmet Memiş, “Hat Sanatına Terminolojik Bir Yaklaşım”, *XX. Uluslararası Ortaçağ Ve Türk Dönemi Kazıları Ve Sanat Tarihi Araştırmaları Sempozyumu Bildirileri*, Ed. Ela Taş,(Sakarya: Sakarya Üniversitesi, 2017) 560.

¹⁸⁸ Gülşen Tezcan Kaya, “İslam Dünyasında Kâğıt Üretimi ve Terbiyesinin Elyazmalarındaki Resimlere Yansımaları”, *Çanakkale Araştırmaları Türk Yıllığı*, 31(Güz2021)163-196.

¹⁸⁹ Uğur Derman, “Ahar” *Türkiye Diyanet Vakfı İslam Ansiklopedisi*, 16(İstanbul: TDV Yayınları, 1988),485.

¹⁹⁰ Memiş, “Hat Sanatına Terminolojik Bir Yaklaşım”, 560.

¹⁹¹ Duran, “Tezhip Sanatının Kullanım Alanları”, *DİA*, 63.

¹⁹² Yılmaz, *Türk Kitap Sanatları Tabir ve İstihlaları*,91.

¹⁹³ Orhan Bilgin, “Ferâğ Kaydı” *Türkiye Diyanet Vakfı İslam Ansiklopedisi*, 12(İstanbul: TDV Yayınları, 1995),355.

¹⁹⁴ M.Uğur Derman, “Hattat” *Türkiye Diyanet Vakfı İslam Ansiklopedisi*, 16(İstanbul: TDV Yayınları, 1997),496.

¹⁹⁵ Elif Saraç, “Kağıdın Kimliği: Filigran” *Batman Üniversitesi Yaşam Bilimleri Dergisi*, 1(Nisan2012)323-330.

¹⁹⁶ Yılmaz, *Türk Kitap Sanatları Tabir ve İstihlaları*, 313.

İğne perdahtı: Altın üzerine ucu çok sivri olmayan, burnu küt ve bir sapa tutturulmuş olan iğne ile bastırılarak noktalar konulması. Bu şekilde altın çukurlaştırılıp, parlatılır ve mührelenmiş olur¹⁹⁷.

İtalyan kâğıt: İthal edilen bir cins kâğıt. Seyyah Pierre Belon, XVI. yüzyılın ilk yarısında kâğıdın İstanbul'da sadece mührelendiğini, imal edilmediğini ve deniz yoluyla İtalyanlar tarafından getirildiğini yazmaktadır¹⁹⁸.

Nıfs Gülü: Nısf, yarım manasına gelir.¹⁹⁹ Her bir cüzün yarısında, Mushafın yarısında, hatim duası, falnâme sayfalarında nadir olarak görülen bir uygulamadır. Nısf gülü mushafalarda bir cüzü iki eşit parçaya ayıran madalyon şeklindeki bezemeler olarak tanımlanmaktadır²⁰⁰.

Nısfü'l Kur'ân Tezhibi: Mushafaların bezenmesinde nadir bir uygulama olarak görülen, tek veya karşılıklı çift sayfa şeklinde düzenlenmiş, tezhipli ara sayfalardır.²⁰¹

Mikleb: Eski kitapların, bilhassa Kur'ân-ı Kerim ciltlerinin sol kapağının kenarına bağlı bulunan, açılıp kapanan ve kulak gibi olan bir tarafı üçgenimsi yarım kapak. Okunmuş veya okunmakta olan yeri belli etmek için sayfalar arasına sokulabilen küçük kapak²⁰².

Murakka: İstilah olarak birkaç kâğıdı üst üste yapıştırmak sûretiyle elde edilen mukavvaya murakka denir, yani birbiri üzerine yapıştırılan kâğıtların mukavemetli bir hale getirilmesidir²⁰³.

Mülemma şemseli cild: Bu teknikte motiflerin hem zeminleri hem de kendileri altındır, bazen zemin ve motiflerde iki ayrı renk altın kullanılabilir²⁰⁴.

¹⁹⁷ Şebnem Parlador, "Osmanlı Tezhip Sanatında Altın Kullanımı", Lidya; Altın Ülke, Uluslararası Katılımlı Altın, Kuyumculuk ve Gemoloji Sempozyumu, (Manisa: Salihli Belediyesi Kültür Yayınları, 2016) 84-95.

¹⁹⁸ Ersoy, "Kâğıt", *DİA*, 164.

¹⁹⁹ Hikmet Koçyiğit, "Kur'ân'ın Bölümlenmesi", *Atatürk Üniversitesi İlahiyat Fakültesi Dergisi*, 39 (2013): 385.

²⁰⁰ Ayşe Tanrıver Celasin, "XVI. Yüzyıl Mushaf Güllerinin Süleymaniye Kütüphanesi'nde Bulunan Üç Kur'an-ı Kerim Kapsamında İncelenmesi", *Süleyman Demirel Üniversitesi Sosyal Bilimler Enstitüsü Dergisi*, 1/17(2013): 108.

²⁰¹ Gülnur Duran, "Mushafaların Bezenmesinde Ender Bir Uygulamaya Dair", *Zeren Tanındı Armağanı*, ed. Aslıhan Erkmen-Şebnem Tamcan, (İstanbul: Kültür ve Sanat Yayınları, 2022), 251.

²⁰² Yılmaz, *Türk Kitap Sanatları Tabir ve İstilahları*, 221.

²⁰³ Yılmaz, *Türk Kitap Sanatları Tabir ve İstilahları*, 234.

²⁰⁴ Ahmet Said Arıtan, "Ciltçilik", *Türkiye Diyanet Vakfı İslam Ansiklopedisi*, 7 (İstanbul: TDV Yayınları, 1993), 552.

Mühre: Kâğıtlar pürüzlerini gidermek, onları parlatmak, kullanılır hale getirmek amacıyla mührelenir. Ezilmiş varak altının kâğıt, deri vb. bir zemine sürüldükten sonra mat sarı rengi yerine altın görünüşü alması için kullanılan alete “zermühre” adı verilir. Çakmak taşı, cam mühre, akîk, süleymânî taşı, yeşim, yemen taşı gibi gibi taşları pürüzsüz ve iri badem şekline getirilerek 10-15 cm. uzunluğunda, elin kavrayabileceği kalınlıkta ahşap veya maden bir sap takılır. Kâğıt ve altın parlatma işleminde kullanılır.²⁰⁵

Müşebbek şemseli cild: Deri bir dantel gibi oyulduktan sonra genellikle kabın iç yüzüne, rengi farklı bir zemine yapıştırılır. Önceleri dış kablarda uygulanmış ancak korunması zor olduğundan daha çok iç kab olarak yapılmıştır²⁰⁶.

Müzehheb Tezhip edilmiş kitap, sayfa ve levha²⁰⁷.

Mühr-i Süleyman: Birinin tepesi diğerinin tabanına geçirilmiş iki eşkenar üçgenin meydana getirdiği bir sembol olup müslümanlar arasında “hâtem-i Süleyman”, yahudi ve hıristiyanlarca “Dâvûd yıldızı” diye anılır²⁰⁸.

Mücevher durak: Tezhipte kullanılan bir durak (nokta) çeşidi. Birbirinin altından ve üstünden geçmek suretiyle çeşitli ve muntazam şekillerde yapılır. Buna geçme nokta denir.²⁰⁹

Pervaz: Yazıyı çevreleyen iki cetvel arası boşluk. Yazı ile tezhip arasında geçiş vazifesi sağlar.²¹⁰

Rubu' Gülü: Rubu' dördüncü manasına gelir. İki gül arasında olunca örneğin aşere gülleri arasında olunca aşır'ın ¼ 'ünü işaret etmektedir²¹¹.

Salbek: Şemsenin alt ve üstünde bulunan bezeme²¹².

²⁰⁵ M.Uğur Derman, “Mühre”, *Türkiye Diyanet Vakfı İslam Ansiklopedisi*, 31(İstanbul: TDV Yayınları, 2020),525.

²⁰⁶ Arıtan, “Ciltçilik”, *DİA*, 552./ İslam Seçen, *Klasik Türk Cildinin Yapısal Unsurları ve Çeşitleri, Türk Sanatının Yapı Taşları II*, Bülent Ecevit Üniversitesi Yay. No.26, Zonguldak, 2017,s.65

²⁰⁷ Ayşe Üstün, “Necip Paşa Kütüphanesi’ndeki Yazmaların Tezhib Bakımından Önemi”, *Türk Kültüründe Tire Sempozyumu*, Ed. Mehmet Şeker, (Ankara: Türkiye Diyanet Vakfı Yayınları, 1994) 83-86.

²⁰⁸ İskender Pala, “Mühr-i Süleyman”, *Türkiye Diyanet Vakfı İslam Ansiklopedisi*, 31(İstanbul: TDV Yayınları, 2020),525.

²⁰⁹ Yılmaz, *Türk Kitap Sanatları Tabir ve Istılahları*, 240.

²¹⁰ Yılmaz, *Türk Kitap Sanatları Tabir ve Istılahları*, 274.

²¹¹ Mesut Okumuş, “ Kur’ân İmlâsının Gelişim Süreci Üzerine Bazı Tespit Ve Değerlendirmeler” *Hitit Üniversitesi İlahiyat Fakültesi Dergisi*, 9-17(2010),29.

²¹² Yılmaz, *Türk Kitap Sanatları Tabir ve Istılahları*, 290.

Sazyolu; Eski Türkçe’de “*büyülü orman*” manasındadır. İstilah olarak; S biçimli, sarmal sapsar, ince uzun yapraklar ve çok çeşitli çiçeklerden düzenlenmiş hatâyî süslemelere saz yolu üslubu denir²¹³.

Serlevha: El yazması kitapların zahriye sayfasından sonra karşılıklı iki sayfasına yapılan tezhipli başlık. **Kubbe:** Kubbe formunu hatırlatan şeklinde olanlara (Kubbe Levha), **İklîl:** Yatık dikdörtgen şeklindeki (İklîl levha)**Mürekkep:** Kubbe ve iklîl levha karışımından meydana gelen serlevhalara (Mürekkep Levha)denir²¹⁴.

Sertab: Kitabın boğazını örten ve mıkleb ile kabın arasında bulunan yumuşakça kısım²¹⁵.

Suhuf: Arapça sahîfe kelimesinin çoğuludur. Allah’ın Tevrat, Zebur, İncil ve Kur’ân-ı Kerim isimleriyle bilinen dört büyük kitaptan başka bâzı peygamberlere gönderdiği vahiyleri ihtivâ eden sahifelerdir²¹⁶.

Zer-en-der-zer: Altın içinde altın, Zeminde ve motiflerde parlak veya mat olarak parlatılmış sarı, yeşil gibi değişik renkte altın kullanılmasıyla yapılan bezeme tarzı²¹⁷.

Zilbahar (Zerbahar)cild: İstilah olarak, cilt üzerine sıvama altın ile dört dilimli yaprak motifi, parmaklık şeklinde kesişen çizgiler ve kesişen çizgiler arasına altın benekler konulan deri ciltlere zilbahar cild, kafes şemse veya zilbahar kab denir²¹⁸.

²¹³ Yılmaz, *Türk Kitap Sanatları Tabir ve İstilahları*, 295.

²¹⁴ Şehnaz Biçer Özcan, *Timur Devri Herat Tezhip Ekolü* (İstanbul: Sanatta Yeterlilik Tezi, Marmara Üniversitesi, 2007),375

²¹⁵ Yılmaz, *Türk Kitap Sanatları Tabir ve İstilahları*, 300.

²¹⁶ Ömer Dumlu, “Suhuf”, *Türkiye Diyanet Vakfı İslam Ansiklopedisi*, 37(İstanbul: TDV Yayınları, 2009),477.

²¹⁷ Yılmaz, *Türk Kitap Sanatları Tabir ve İstilahları*, 381.

²¹⁸ Yılmaz, *Türk Kitap Sanatları Tabir ve İstilahları*,383.

KAYNAKÇA

- Aksu, Hatice. “Rumî Motifinin İlk Öncüleri”, *Türkler Ansiklopedisi*,4: 314-331. Ankara: Yeni Türkiye Yayınları,2002
- Akbaş, Muhsine. Öztekin Vesile, Tansı Ülker, Taşkapılıoğlu Mükerrerem, *Tezhip Sanatında Tığ*, T.C Kültür Bakanlığı Milli Kütüphane Başkanlığı,(Ankara: Milli Kütüphane Yayınları,1991).
- Aksu, Hatice. *Anadolu Selçuklu Tezhip Sanatı ve Osmanlı (Klasik Dönem) Tezhip Sanatınının Mukayesesi*, (İstanbul: Mimar Sinan Üniversitesi Yayınlanmamış Yüksek Lisans Tezi,1992).
- Aksu, Hatice. Türk Süsleme Motifi Münhani, *El Sanatları Dergisi, İSMEK*, 2. (İstanbul:2006):112.
- Aktan, Ali. “Osmanlı Vesikalarında Kullanılan Kâğıt, Kalem, Mürekkep ve Namelerin Teçhizi”, *Atatürk Üniversitesi İlahiyat Fakültesi Dergisi* 8 (Haziran 1992): 227-228.
- Alparslan, Ebru. “Geleneksel Süsleme Motiflerinden “Bulut Motifi” Ve El Yazması Eser Ciltlerinde Bulunan “Bulut Şemseler”, *Uluslararası Sosyal Araştırmalar Dergisi*,8/41(Aralık2015)666-674
- Altıntaş, Muhammet. *Mürekkepten Noktaya Cumhuriyet Türkiye’sinde Hat ve Hattat*, İstanbul: Ketebe,2022.
- Aritan, Ahmet Said. “Ciltçilik”, *Türk Diyanet Vakfı İslâm Ansiklopedisi*, VII:551–552.İstanbul: TDV Yayınları,1993.
- Aşkar, Mustafa. “Ömerü’l-Fuâdî’nin Menâkıbnâmesine Göre Şeyh Şa’bân-ı Velî’nin Tasavvufî Şahsiyetine Bir Bakış,” *Tasavvuf İlmî ve Akademik Araştırma Dergisi* 30 (2012):12-15
- Bayartan, Mehmet.“Osmanlı Bilimi Araştırmaları, Osmanlı Şehirlerinde Vakıflar ve Vakıf Sisteminin Şehre Kattığı Değerler”,*Osmanlı Bilim Araştırmaları Dergisi* X-1,(2008):157-175.
- Baysal, Ali Fuat.“Mushaf Tezyinatının Tarih İçindeki Gelişimi”, *Marife Dini Araştırmalar Dergisi*,3,(Kış 2010).
- Bilgin Orhan. ”Ferâğ Kaydı” *Türkiye Diyanet Vakfı İslam Ansiklopedisi*, 12(İstanbul: TDV Yayınları, 1995),354-356.
- Binark İsmet. Topkapı Sarayı Müzesi Kütüphanesi ve Kütüphaneleri Koleksiyonları ile İstanbul Kütüphaneleri Hakkında Yerli- Yabancı Kaynaklar Bibliyografyası, *Vakıflar Dergisi*, XIII, (Ankara: Vakıflar Genel Müdürlüğü Yayınları, 1981):718-732.

- Birol İnci. *Klasik Devir Türk Tezyini Sanatlarında Desen Tasarımı Çizim Teknikleri*, Kubbealtı, İstanbul, Kubbealtı Akademisi Kültür ve Sanat Vakfı, 1991, s.14.
- Birol İnci. “Tezhip”, *Türkiye Diyanet Vakfı İslam Ansiklopedisi*, 41:63-65.İstanbul: TDV Yayınları,2002.
- Birol, İnci Ayan. “Koltuk Tezhibi”, *Türkiye Diyanet Vakfı İslam Ansiklopedisi*,26 151-153.İstanbul: TDV Yayınları,2002.
- Birol İnci - DERMAN Çiçek. *Türk Tezyînî San’atlarında Motifler*, Kubbealtı, İstanbul 2017.
- Bozcu, Pelin. *Osmanlı Sarayında Sanatçı ve Zanaatçı Teşkilatı Ehl-i Hiref*, (Kültür Ve Turizm Bakanlığı Kültür Varlıkları ve Müzeler Genel Müdürlüğü, Yayınlanmamış uzmanlık tezi,2010)
- Cebr, Mucâhid b., Ebû'l-Haccâc Mucâhid b. Cebr el-Kureşî(ö.104/723), Tefsîru Mucâhid (nşr. Muhammed ‘Abdu’s-Selâm Ebû’n-Nîl), Dâru’l-Fikri’l-İslâmî, Mısır 1410/1989, 585.
- Çağman, Filiz. “Mimar Sinan Döneminde Saray’ın Ehl-i Hiref Teşkilatı”, Mimar Sinan Dönemi Türk Mimarlığı ve Sanatı (İstanbul: Türkiye İş Bankası Yayınları, 1988),73-77.
- Derman, Çiçek. “Türk Tezhip Sanatının Asırlar içinde Değişimi”,*Türkler Ansiklopedisi*,12: 289-299.Ankara: Yeni Türkiye Yayınları,2002.
- Derman, Çiçek. “Osmanlı Klasik Dönem Kanuni Sultan Süleyman(1520-1566)” Editör, Ali Rıza Özcan, *Hat ve Tezhip Sanatı*, Türkiye Cumhuriyeti Kültür Bakanlığı, Ankara, 2009.
- Derman, Çiçek. “Tarihimizde Mushafların Bezenmesi”, *Diyanet İlmî Dergisi*, 46/4.(Aralık 2010) 647-653
- Derman Çiçek. “Tezhip”, *Türkiye Diyanet Vakfı İslam Ansiklopedisi*, 41: 65-68 İstanbul, Türk Diyanet Vakfı Yayınları,2012.
- Derman F. Çiçek. “Osmanlı İstanbul’unda Bezeme Sanatı”, *I. Uluslararası Osmanlı İstanbul’u Sempozyumu Bildirileri*, ed.Ferudun M. Ecemen-Emrah Safa Gürkan,495-509.İstanbul: 29 Mayıs Yayınları,2013.
- Derman, M.Uğur.“Ahar” *Türkiye Diyanet Vakfı İslam Ansiklopedisi*,1: 485. İstanbul, Türk Diyanet Vakfı Yayınları,1988.
- Derman, M.Uğur. “Hattat” *Türkiye Diyanet Vakfı İslam Ansiklopedisi*, 16: 439-499 İstanbul: TDV Yayınları, 1997.
- Derman, M.Uğur. “Medresetü’l-Hattâtîn” *Türkiye Diyanet Vakfı İslam Ansiklopedisi*, 28: 341-342 İstanbul: TDV Yayınları, 2003.

- Derman, M.Uğur. *Doksan dokuz İstanbul Mushaf'ı*, İstanbul: Türk Petrol Vakfı Yayınları, 2010.
- Derman, M.Uğur. "Mühre", *Türkiye Diyanet Vakfı İslam Ansiklopedisi*, 31: 525-526 İstanbul: TDV Yayınları, 2020.
- Demirci, Fehmeddin. Kastamonu Şeyh Şa'bân-ı Velî Vakıf Müzesi, *Vakıflar Dergisi*, 35:1-10 (Haziran 2011)
- Doğanay, Aziz. "Bulut motifi ve Osmanlı sanatındaki ilk örnekleri", *DÎVÂN: Disiplinlerarası Çalışmalar Dergisi*, 1: 225-234 (1999)
- Dölen, Emre. *Dünyada ve Türkiyede Kâğıtçılığın Tarihçesi*, Kocaeli: Seka Kâğıt Müzesi, 2015.
- Dumlu, Ömer. "Suhuf", *Türkiye Diyanet Vakfı İslam Ansiklopedisi*, 37: 477-478, İstanbul: Türk Diyanet Vakfı Yayınları,2009.
- Duran, Gülnur. "18.Yüzyıl Tezhip Sanatı", Ed. Ali Rıza Özcan, *Hat ve Tezhip Sanatı*, Türkiye Cumhuriyeti Kültür Bakanlığı, Ankara, 2009.
- Duran, Gülnur. "Serlevha", *Türkiye Diyanet Vakfı İslam Ansiklopedisi*, 36: 568, İstanbul: Türk Diyanet Vakfı Yayınları,2009. af
- Duran, Gülnur. "Tezhip Sanatının Kullanım Alanları", *Türkiye Diyanet Vakfı İslam Ansiklopedisi*, 41: 65-68, İstanbul: Türk Diyanet Vakfı Yayınları,2012.
- Duran, Gülnur. "Mushafların Bezenmesinde Nısfü'l-Kur'an Tezhibinde Sayfa Düzeni", *Akademik Sosyal Araştırmalar Dergisi*,4/21 (Ağustos 2018): 3128-3140.
- Duran, Gülnur. "Mushafların Bezenmesinde Ender Bir Uygulamaya Dair", *Zeren Tanındı Armağanı*, ed.Aslıhan Erkmen-Şebnem Tamcan, Kültür ve Sanat Yayınları, İstanbul, 2022.
- Ekici, Akcan Sakine. *17. Yüzyılda Osmanlı Devleti 'nde Ehl-i Hiref-i Hâssa Teşkilatı Birimleri ve Yapısal Özellikleri*, İstanbul: İstanbul Üniversitesi, Sosyal Bilimler Enstitüsü, Doktora Tezi, 2018.
- Elmacı, Lütfullah. *Ziyaret Fenomeni Ve Din (Kastamonu Şeyh Şaban-I Velî Türbesi Örneği)*, Çorum: Hitit Üniversitesi, Yüksek Lisans Tezi, 2017.
- Ertem, Adnan. Osmanlıdan Günümüze Vakıflar, *Vakıflar Dergisi*, 36(Aralık,2001):25-66.
- Ersoy, Osman. "Bursa'da Kâğıt Fabrikası Meseleri (XV-XVI. Yüzyıl)", Ankara Üniversitesi Dil ve Tarih-Coğrafya Fakültesi Dergisi 1-2/XXII (Ocak-Haziran 1964): 101-105.
- Ersoy, Osman. "Kâğıt", *Türkiye Diyanet Vakfı İslam Ansiklopedisi*, 24: 163-166. İstanbul: Türk Diyanet Vakfı Yayınları,2001.

- Göçmen, Muammer. “Türklerin Kâğıt ve Kâğıtçılık Tekniğine Katkıları”, *Uluslararası Türk Dünyasının İslamiyete Katkıları Sempozyumu Bildirileri*, ed. İsmail Hakkı Göksoy- Nejdî Durak (Isparta: S.D.Ü. İlahiyat Fakültesi Yayınları, 2007), 164.
- Günay, Hacı Mehmet. ‘Vakıf’, *Türkiye Diyanet Vakfı İslam Ansiklopedisi*,42: 479-486. İstanbul: Türk Diyanet Vakfı Yayınları,2012.
- Güney, Zeynep K, A. Nihan Güney, *Osmanlı Süsleme Sanatı*, Ankara, 2000.
- Harman, Ömer Faruk. “Meryem” *Türkiye Diyanet Vakfı İslam Ansiklopedisi*, 24: 236-242. İstanbul: Türk Diyanet Vakfı Yayınları,2004.
- Hatemi, Hüseyin. “Tanzimat’tan Cumhuriyet’e Vakıf,” *Tanzimat’tan Cumhuriyet’e Türkiye Ansiklopedisi*, 6-1660. İstanbul: İletişim Yayınları, 1985.
- Işık, Emin. “Fussilet Sûresi”, *Türkiye Diyanet Vakfı İslam Ansiklopedisi*, 13: 228-229. İstanbul: Türk Diyanet Vakfı Yayınları,1996.
- İnalcık, Halil. “Vakıf Medeniyeti”, *Vakıflar Dergisi 80. Yıl Özel Sayısı* (2019), 245.
- İnbaşı, Mehmet- Hazırbulan Tahsin. “Fatih Sultan Mehmed’in Sabn-ı Semân Medreselerine Vakfettiği Kitaplar”. *VI Uluslararası Osmanlı İstanbulu Sempozyumu Bildiriler*. ed. Ferudun M. Emecen ve dğr. 61-104. İstanbul: İstanbul Büyükşehir Belediyesi, 2019.
- Kalyoncu, Hülya. Ehl-i Hiref-i Hassa’ Teşkilatının Osmanlı Kültür ve Sanat Yaşamındaki Yeri ve Önemi, *The Journal of Academic Social Science Studies*, 33, (Spring I, 2015).
- Karaca Nursel. “Türk Çini Sanatında ‘Hatayi’ ve ‘Şakayık’ Motifi Örneğinde Çizim Özellikleri”, *Uluslararası Toplum Araştırmaları Dergisi*, 18/43 (Kasım2021): 7083-7084.
- Kaya Tezcan, Gülsen. “İslam Dünyasında Kâğıt Üretimi ve Terbiyesinin Elyazmalarındaki Resimlere Yansıması”, *Çanakkale Araştırmaları Türk Yılığ*, 31(Güz2021)163-196.
- Kazıcı, Ziya. “Osmanlı Vakıf Medeniyeti”, Bilge Yay. İstanbul 2003.
- Koçyiğit, Hikmet. Kur’ân’ın Bölümlenmesi”, *Atatürk Üniversitesi İlahiyat Fakültesi Dergisi*, 39 (2013): 363-393.
- Kırmızı, Yudum. *Kastamonu’nun Kültürel İmgesi Şeyh Şabân-ı Velî*, 8. *Uluslararası Türk Kültürü Kongresi: Kültürel Miras*,609-623: Eskişehir, Ekim 2013.
- Kut Günay, Bayraktar Nimet. *Yazma Eserlerde Vakıf Mühürleri*. Ankara: Kültür ve Turizm Bakanlığı Yayınları, 1984.
- Kut Günay – Bayraktar, Nimet. *Yazma Eserlerde Vakıf Mühürleri*. İstanbul: Türkiye Yazma, Eserler Kurumu Başkanlığı Yayınları, 2021.

- Küpeli, Gülnihal. “Tezhip sanatında Yenilik Arayışları: II. Bayezid Dönemi (1481-1512)”, Ed. Ali Rıza Özcan, *Hat ve Tezhip Sanatı*, Türkiye Cumhuriyeti Kültür Bakanlığı, Ankara, 2009.
- Mahir, Banu. II. Bayezid Dönemi Nakkashanesinin Osmanlı Tezhip Sanatına Katkıları, *Türkiyemiz Kültür ve Sanat Dergisi*, 60:379. 1990.
- Mahir, Banu. “Osmanlı Bezeme Sanatında Saz Üslubu”, Ed. Ali Rıza Özcan, *Hat ve Tezhip Sanatı*, Türkiye Cumhuriyeti Kültür Bakanlığı, Ankara, 2009.
- Maşalı, Mehmet Emin. “Mushaf”, *Türkiye Diyanet Vakfı İslam Ansiklopedisi*,31: 242. İstanbul: Türk Diyanet Vakfı Yayınları, 2006.
- Memiş, Mehmet. “Hat Sanatına Terminolojik Bir Yaklaşım”, *XX. Uluslararası Ortaçağ Ve Türk Dönemi Kazıları Ve Sanat Tarihi Araştırmaları Sempozyumu Bildirileri*, Ed. Ela Taş, 554-565.Sakarya: Sakarya Üniversitesi, 2017.
- Meriç, Rıfki Melül.*Türk Tezyinî San 'atları*.İstanbul: Güzel Sanatlar Akademisi Neşriyatı, 1937.
- Mert, Talip. *Osmanlı Arşivlerinde Kitabe Sipariş Belgeleri*. İslam Dünyasında Hat ve Mimari. ed. İrvin Cemil Schick-Mohammad Gharipour. İstanbul: Albaraka Yayınları, 2022.
- Mesara, Gülbün. “Kanunî Sultan Süleyman’ın Sernakkaşı Karamemi” Ed. Ali Rıza Özcan, *Hat ve Tezhip Sanatı*, Türkiye Cumhuriyeti Kültür Bakanlığı, Ankara, 2009.
- Okumuş, Mesut.“Kur’ân İmlâsının Gelişim Süreci Üzerine Bazı Tespit Ve Değerlendirmeler” *Hitit Üniversitesi İlahiyat Fakültesi Dergisi*, 9-17(2010),5-37.
- Özcan, Şehnaz Biçer. *Timur Devri Herat Tezhip Ekolü*, İstanbul: Marmara Üniversitesi, Sanatta Yeterlilik Tezi, İstanbul, 2007.
- Özen, Mine Esiner. *Türk Tezhip Sanatı*. Gözen Kitap ve Yayın Evi, İstanbul 2003.
- Özkan, Ömer.“El Yazması ve Nadir Eserlerde Kâğıt ve Filigranlı Kâğıt Kullanımı”, *Hacı Bektaş Velî Araştırma Dergisi* 20 (Kış 2001): 13-20.
- Özkafa, Fatih. “Hat Sanatı Bakımından Mushaf Kitabedinin Tarihi Seyri”. *Marife Dergisi* 3(Kış 2010)307-326.
- Özkafa, Fatih. “Birden Fazla Hattat tarafından Yazılan Mushaflar”,*Osmanlı’dan Günümüze Kur’ân ve Hüsn-i Hat Sempozyumu Bildiriler*. Ed. Recep Orhan Özel.75-90. Amasya: Diyanet İşleri Başkanlığı Yayınları, 2013.
- Özkeçeci, İlhan, *Türk Tezhip Sanatı ve Tezyini Motifler*. Erciyes Üniversitesi, Tıp Tarihi Enstitüsü Yayını, Kayseri 1992.

- Özkeçeci, İlhan. Şule Bilge Özkeçeci, *Türk Sanatında Tezhip*. Yazıgen Yayıncılık, İstanbul, 2014.
- Parladır, Şebnem. “Osmanlı Tezhip Sanatında Altın Kullanımı”, Lidya; Altın Ülke, *Uluslararası Katılımlı Altın, Kuyumculuk ve Gemoloji Sempozyumu*, 84-95. Manisa: Salihli Belediyesi Kültür Yayınları, 2016.
- Rado, Şevket, “Mühürler ve Kazıcılar” *Türkiyemiz Dergisi*, İstanbul, 50:1 (Ekim 1986)
- Saraç, Elif, “Kağıdın Kimliği: Filigran” *Batman Üniversitesi Yaşam Bilimleri Dergisi*, 1:323-330 (Nisan2012)
- Seçen, İslam, Klasik Türk Cildinin Yapısal Unsurları ve Çeşitleri, *Türk Sanatının Yapı Taşları II*. Bülent Ecevit Üniversitesi Yay. No.26, Zonguldak,2017.
- Serin, Muhittin, *Hat Sanatı ve Meşhur Hattatlar*. Kubbealtı Neşriyat, İstanbul, 2003.
- Serin, Muhittin, “Mushaf”, *Türkiye Diyanet Vakfı İslam Ansiklopedisi*, 31:248. İstanbul: Türk Diyanet Vakfı Yayınları,2006.
- Serin, Muhittin, *Hat Sanatı Tarihi Ekoller ve Takipçileri*. Kubbealtı Neşriyat, İstanbul, 2019.
- Somer, Şekibe Nihal “Osmanlı Arşiv Belgelerinin Günümüze Ulaşmasının Nedenleri: Kâğıt, Mürekkep ve Cilt Özellikleri”, *Muhasebe ve Finans Tarihi Araştırmaları Dergisi* 6 (Ocak 2014): 250-262.
- Süleyman, Neslihan, *XVII. Yüzyıl Başlarında Osmanlı Devleti’nde Saray Sanatkârları (Tsm D. 1435 Ve Mad 7443 Numaralı Defterlerin Değerlendirilmesi)*, Ankara: Gazi Üniversitesi, Yüksek Lisans Tezi, 2005.
- Tanıdı, Zeren. *Osmanlı Kültür ve Sanat, Yeni Türkiye Yayınları*, Editör; Güler Eren, Ankara,1999.
- Tanıdı, Zeren, Başlangıcından Osmanlı’ya Tezhip Sanatı, Ed. Ali Rıza Özcan, *Hat ve Tezhip Sanatı*, Türkiye Cumhuriyeti Kültür Bakanlığı, Ankara, 2009.
- Tanıdı, Zeren. “Kur’an-ı Kerim Nüshalarının Cildleri ve Tezhipleri”. *1400.Yılında Kur’ân-ı Kerim*. Ed. Müjde Unustası 87-25. İstanbul: Antik A.Ş. Kültür Yayınları.
- Tanıdı, Zeren. “Türk Sanatında Kitap”, *Sakıp Sabancı Müzesi Kitap Sanatları ve Hat Koleksiyonu*, ed. Ayşen Anadol. İstanbul: Kitap Yayınevi,2012.
- Tanrıver Celasin, Ayşe. *XVI. Yüzyıl Mushaf Güllerinin Süleymaniye Kütüphanesi’nde Bulunan Üç Kur’an-ı Kerim Kapsamında İncelenmesi*, Isparta: Süleyman Demirel Üniversitesi Sosyal Bilimler Enstitüsü Dergisi, 1/17(2013): 101-117.
- Taşkale, Faruk. *Tezhip Sanatı ve Tezhip Sanatçısı Rikkat Kunt*, Yüksek Lisans Eser Çalışması, İstanbul,1990.

- Taşkale, Faruk. *Tezhip Sanatının Kullanım Alanları*, İstanbul: Mimar Sinan Üniversitesi, Sanatta Yeterlilik Tezi, 1994.
- Taşkale, Faruk. “Kur’ân-ı Kerim’de Açan Çiçekler”, M. Uğur DERMAN 65. *Yaş Armağanı*, Ed.İrvin Cemil Schick, (İstanbul: Sabancı Üniversitesi Yayınları,2000) 538.
- Taşkale, Faruk. “20.Yüzyıl Tezhip Sanatı”, Hat ve Tezhip Sanatı, Ankara, 2009.
- Taşkale, Faruk. Gelenekten Geleceğe Tezhip Sanatında Bir Yolculuk, *İSMEK*, 9:7.İstanbul, 2015.
- Uzunçarşılı, İsmail Hakkı. “Osmanlı Sarayında Ehl-i Hiref (Sanatkârlar) Defteri”, *TTK Belgeleri Dergisi* XI/15 (1986), 23-76.
- Uzunçarşılı, İsmail Hakkı. *Osmanlı Tarihi (İstanbul’un Fethinden Kanuni Sultan Süleyman’ın Ölümüne Kadar)*, 2: 621-62. Ankara, Türk Tarih Kurumu Yayınları, 2016.
- Üçer, Münevver. *Türk Sanatının Yapı Taşları II*, “Tezhip”, Bülent Ecevit Üniversitesi, Zonguldak, 2017.
- Unver, A.Süheyl. *Müzehhib Karamemi*, İstanbul Üniversitesi Yayınları, İstanbul, 1951.
- Unver, A. Süheyl. *İlim ve Sanat Bakımından Fatih Devri Notları I*, İstanbul Belediye Matbaası,1947, İstanbul.
- Üstün, Ayşe. “Necip Paşa Kütüphanesi’ndeki Yazmaların Tezhib Bakımından Önemi”, *Türk Kültüründe Tire Sempozyumu*, Ed. Mehmet Şeker, 83-86. Ankara: Türkiye Diyanet Vakfı Yayınları, 1994.
- Üstün, Ayşe.“Türk TezhipSanatı” *İSMEK Türk Kitap Sanatları Sempozyumu Bildirileri*, ed. Muhammet Altıntaş, 32-47: İstanbul: İstanbul Büyükşehir Belediyesi Sanat ve Meslek Eğitimi Kursları Yayınları,2007.
- Yaşaroğlu, M.Kamil.“Meryem Sûresi”, *Türkiye Diyanet Vakfı İslam Ansiklopedisi*, 29: 242-243. İstanbul: Türk Diyanet Vakfı Yayınları,2004.
- Yedi yıldız, Bahaeddin. “Vakıf,” *Türkiye Diyanet Vakfı İslam Ansiklopedisi*, 42:479-486 İstanbul: Türk Diyanet Vakfı Yayınları,2019.
- Yılmaz, Abdulkadir. *Türk Kitap Sanatları Tabir ve İstılahları* Damla Yayınevi, İstanbul,2004.
1400. Yılında Kur-ân-ı Kerim, (Ed.Müjde Unustası), 2010, Antik A.Ş. yayınları, İstanbul.
- 12 Nisan2019 <http://www.suleymaniye.yek.gov.tr/Home/Index>
- 20 Ocak 2020 www.bitmezat.com/urun/1364892/suheyl-unver-eskis-ci

ÖZGEÇMİŞ

Ad Soyad: Pelin Güleda KARADENİZ	
Eğitim Bilgileri	
Lisans	
Üniversite	Atatürk Üniversitesi
Fakülte	Güzel Sanatlar Fakültesi
Bölümü	Geleneksel Türk El Sanatları Bölümü
Yüksek Lisans	
Üniversite	Atatürk Üniversitesi
Enstitü Adı	Sosyal Bilimler
Anabilim Dalı	Geleneksel Türk El Sanatları
Programı	Tezhip Ana Sanat Dalı
Makale ve Bildiriler	
<p>1. Erzurum'da Hat Geleneği ve Hattat Tahtacızâde Mustafa Fehim Efendi, Osmanlı'dan Günümüze Kur'an Ve Hüsn-İ Hat Sempozyumu,ed. Recep Orhan Özel, 337-345, Amasya: 01 Kasım 2013.</p> <p>2. Gölcük Saraylı Cami Ahşap Süslemeleri Uluslararası Gazi Süleyman Paşa ve Kocaeli Tarihi Sempozyumu-III, 181-190, Kocaeli: 25 - 27 Mart 2016.</p> <p>3. Minyatürlerde Orhan Gazi, Uluslararası Orhan Gazi Sempozyumu ve Kocaeli Tarihi-Kültürü-V, 178-183, Kocaeli: 10-12 Mart 2018.</p> <p>4. Kastamonu Şeyh Şa'bân-ı Veli Vakıf Müzesi'ndeki 0259 ve 0275 Envanter Numaralı Kur'ân-ı Kerimlerin Serlevha Tezhipleri, Art-Sanat Dergisi, 18 (Temmuz 2022):1-18.</p>	